



SAMSUNG

HP-T5044

MONITEUR À PLASMA



Manuel du propriétaire

Enregistrez vos produits Samsung en vous connectant sur :
www.samsung.com/global/register
Inscrivez ici le modèle et le numéro de série pour référence ultérieure.

▪ Modèle _____ ▪ N° de série _____

Remarques importantes sur la garantie relative au format de l'image du téléviseur

Le format écran large des écrans à plasma (16:9, soit le rapport hauteur/largeur de l'image) est conçu principalement pour les vidéos plein écran à écran large. Les images affichées sur ces écrans devraient être principalement du format d'écran large de rapport 16:9,

ou élargies pour remplir l'écran si le modèle est doté de cette fonction et si les images bougent continuellement. Afficher des graphiques et images fixes à l'écran, comme les barres noires latérales des vidéo pour téléviseur de format standard et les émissions de ce format doivent se limiter à 5 % du temps d'écoute par semaine.

En outre, l'affichage d'autres images et textes fixes, comme des rapports boursiers, des jeux vidéos, des logos des stations, des sites Web ou des graphismes et motifs informatiques doit être limité, comme il est indiqué ci-dessus pour tous les téléviseurs. **Afficher des**

images fixes qui ne respectent pas les directives ci-dessus peut causer un vieillissement inégal des écrans à plasma en y créant des images rémanentes, subtiles mais permanentes. Pour éviter ce problème, varier les émissions et les images et regarder principalement

des images en mouvement en plein écran, et non pas des motifs fixes ou des barres noires.

Dans les modèles d'écran à plasma qui offrent des caractéristiques de format d'image, utiliser ces commandes pour obtenir différents formats en plein écran.

Prendre garde au choix des formats et à leur durée d'utilisation. Le vieillissement inégal d'un écran à plasma causé par la sélection et l'utilisation d'un format et les images rémanentes ne sont pas couverts par la garantie limitée de Samsung.

États-Unis seulement

L'appareil qui accompagne ce guide de l'utilisateur est fabriqué sous licence en vertu de droits de propriété intellectuelle de certaines tierces parties. Ce produit est protégé en vertu des brevets américains suivants : 5 991 715, 5 740 317, 4 972 484, 5 214 678, 5 323 396, 5 539 829, 5 606 618, 5 530 655, 5 777 992, 6 289 308, 5 610 985, 5 481 643, 5 544 247, 5 960 037, 6 023 490, 5 878 080, et en vertu de la demande de brevet n° 2001-44713-A1 publiée aux États-Unis.

Cette licence permet aux consommateurs d'utiliser le contenu sous licence à des fins non commerciales. Aucun droit n'est accordé à l'égard d'une utilisation commerciale. Cette licence ne couvre aucun autre appareil que celui-ci et ne s'applique pas aux produits non pourvus d'une licence ni à tout processus conforme à la norme ISO/IEC 11172-3 ou ISO/IEC 13818-3 utilisé ou vendu de pair avec ce produit. La licence ne couvre que l'utilisation de cet appareil à des fins d'encodage et/ou de décodage de fichiers audio conformément à la norme ISO/IEC 11172-3 ou ISO/IEC 13818-3. Aucun droit n'est accordé en vertu de cette licence en ce qui a trait aux caractéristiques ou fonctions du produit qui ne sont pas conformes à la norme ISO/IEC 11172-3 ou ISO/IEC 13818-3.

Autres pays

L'appareil qui accompagne ce guide de l'utilisateur est fabriqué sous licence en vertu de droits de propriété intellectuelle de certaines tierces parties. Cette licence permet aux consommateurs d'utiliser le contenu sous licence à des fins non commerciales. Aucun droit n'est accordé à l'égard d'une utilisation commerciale. Cette licence ne couvre aucun autre appareil que celui-ci et ne s'applique pas aux produits non pourvus d'une licence ni à tout processus conforme à la norme ISO/IEC 11172-3 ou ISO/IEC 13818-3 utilisé ou vendu de pair avec ce produit. La licence ne couvre que l'utilisation de cet appareil à des fins d'encodage et/ou de décodage de fichiers audio conformément à la norme ISO/IEC 11172-3 ou ISO/IEC 13818-3. Aucun droit n'est accordé en vertu de cette licence en ce qui a trait aux caractéristiques ou fonctions du produit qui ne sont pas conformes à la norme ISO/IEC 11172-3 ou ISO/IEC 13818-3.

Guide de l'utilisateur

● Image rémanente

Un écran à plasma ne doit pas présenter une image fixe (comme celle des jeux vidéos) durant un laps de temps trop important, car elle peut causer une image rémanente. Ce phénomène est aussi appelé "brûlure d'écran". Pour éviter une telle image rémanente, la page 27 du présent guide explique comment diminuer la luminosité et le contraste de l'écran pour afficher une image fixe.

● Altitude

L'écran à plasma ne fonctionne normalement qu'à une altitude inférieure à 6 500 pi.

● Chaleur à la partie supérieure de l'écran à plasma

Le dessus de l'appareil peut devenir chaud après un fonctionnement prolongé alors que la chaleur se dissipe par les orifices de ventilation aménagés dans la partie supérieure de l'écran.

Cet état est normal et n'est pas le signe d'une défectuosité du produit.

Toutefois, il faut empêcher les enfants de toucher cette partie de l'écran.

● L'appareil laisse entendre un craquement.

Un craquement peut se produire lorsque l'appareil se contracte ou se dilate à cause d'un changement au milieu ambiant, comme la température ou l'humidité. Cela est normal et n'est pas le signe d'une défectuosité.

● Défauts de cellules

L'écran à plasma comporte de 1 230 000 (définition standard) à 3 150 000 (haute définition) pixels dont la création nécessite une technologie hautement perfectionnée. Toutefois, il peut y avoir quelques pixels lumineux ou sombres à l'écran. Ces pixels n'ont aucune incidence sur le rendement du produit.

● Éviter de faire fonctionner le téléviseur à une température inférieure à 5 °C (41 °F)

● Une image fixe affichée trop longtemps peut endommager l'écran à plasma de façon permanente.



Le fait de regarder l'écran à plasma en format 4:3 durant une longue période peut laisser des traces de bordures apparaissant à gauche, à droite et au centre de l'écran causées par une différence d'émission de lumière à l'écran.

Un DVD ou un jeu vidéo peut avoir le même effet sur l'écran.

Les dommages ainsi provoqués ne sont pas couverts par la garantie.

● Image rémanente à l'écran.

Les images fixes des jeux vidéo et des ordinateurs affichées durant une longue période peuvent causer des images rémanentes partielles.

Pour éviter cet effet, réduire la luminosité et le contraste lorsque des images fixes doivent rester longtemps à l'écran.

● Garantie

La garantie ne couvre pas les dommages causés par la rémanence.

L'image rémanente n'est pas couverte par la garantie.

Table des matières

RENSEIGNEMENTS GÉNÉRAUX

■ Liste des caractéristiques.....	5
■ Accessoires.....	5
■ Affichage du panneau de configuration.....	6
■ Affichage du panneau de branchement.....	7
■ Télécommande.....	8
■ Insertion des piles dans la télécommande.....	9

BRANCHEMENTS

■ Branchement des antennes VHF et UHF.....	9
■ Branchement du câble de télédistribution.....	10
■ Branchement d'un magnétoscope.....	11
■ Branchement d'un caméscope.....	12
■ Branchement d'un lecteur DVD, câblosélecteur ou récepteur satellite.....	12
■ Branchement d'un lecteur DVD, câblosélecteur ou récepteur satellite à l'aide d'un câble HDMI.....	13
■ Branchement d'un lecteur DVD, câblosélecteur ou récepteur satellite à l'aide d'un câble DVI.....	13
■ Branchement d'un système audio numérique.....	14
■ Branchement d'un amplificateur ou d'un système de cinéma maison à DVD.....	14
■ Branchement d'un ordinateur.....	15

FONCTIONNEMENT

■ Mise sous tension/hors tension du téléviseur.....	16
■ Fonction Prêt-à-emploi.....	16
■ Changement de canal.....	18
■ Réglage du volume.....	19
■ Affichage des paramètres.....	19
■ Affichage des menus.....	19
■ Mémorisation des canaux.....	20
■ Programmation de la télécommande.....	21
■ Pour choisir la source.....	26
■ Pour entrer le nom de la source d'entrée.....	26

RÉGLAGE DE L'IMAGE

■ Réglage automatique de l'image.....	27
■ Réduction numérique des bruits.....	28
■ Modification du format de l'image.....	29
■ Réglages d'image détaillés.....	30
■ Active Color (couleur active).....	31
■ Technologie DNIe (Digital Natural Image engine).....	31
■ Réglage du mode Cinéma.....	32
■ Réglage du mode écran bleu.....	32
■ Réglage du Nv nr HDMI.....	32
■ Affichage de l'image sur image.....	33
■ Arrêt sur Image.....	34

PARAMÈTRES AUDIO

■ Réglage automatique du son.....	35
■ Réglages audio.....	35
■ Réglage de TruSurround XT.....	36
■ Sélection d'une piste de son multicanaux - numérique.....	36
■ Sélection d'une piste de son multicanaux - analogique.....	37
■ Contrôle automatique du volume.....	37
■ Sélection de la sourdine interne.....	37
■ Réglage de la mélodie de marche/arrêt du téléviseur.....	38
■ Écoute du son provenant de la fenêtre secondaire (ISI).....	38

RÉGLAGE DES CANAUX

■ Sélection de l'antenne.....	39
■ Suppression des canaux brouillés - numériques.....	39
■ Ajout et suppression de canaux.....	40
■ Sélection des canaux favoris.....	41
■ Visualisation des listes de canaux.....	42
■ Réglage du mode de liste des canaux par défaut.....	42
■ Identification des canaux.....	43
■ Syntonisation précise des canaux analogiques.....	43
■ Contrôle de l'intensité du signal numérique.....	44
■ Amplificateur à faible bruit (LNA).....	44

ÉCRAN D'ORDINATEUR

■ Utilisation du téléviseur comme écran d'ordinateur.....	45
■ Modes d'affichage.....	45
■ Configuration du téléviseur par l'ordinateur.....	46
■ Réglage du PC cinéma maison.....	47

RÉGLAGE DE L'HORLOGE

■ Réglage de l'horloge.....	48
-----------------------------	----

DESCRIPTION DES FONCTIONS

■ Sélection de la langue de menu.....	51
■ Utilisation du mode Jeu.....	51
■ Affichage des sous-titres codés (messages à l'écran) - numériques.....	52
■ Affichage des sous-titres codés (messages à l'écran) - analogiques.....	53
■ Niveau de transparence.....	54
■ Réglage de l'effet lumineux.....	54
■ Fonction économiseur d'énergie.....	55
■ Prévention de la brûlure d'écran.....	55
■ Réduction des effets de la brûlure d'écran.....	56
■ Réglage des fonctions d'aide.....	56
■ Mise à jour du logiciel.....	57
■ Fonction Puce V.....	57

À PROPOS D'ANYNET+

■ Qu'est-ce qu'Anynet+?.....	63
■ Branchement d'appareils Anynet+.....	63
■ Configuration d'Anynet+.....	64
■ Balayage et permutation entre les appareils Anynet+.....	64
■ Enregistrement.....	65
■ Écoute par l'intermédiaire d'un récepteur (cinéma maison).....	66
■ Dépannage de la fonction Anynet+.....	66

ANNEXE

■ Identification des problèmes.....	67
■ Ajustement fixation murale (vendue séparément).....	68
■ Spécifications du jeu d'installation murale (VESA).....	69
■ Comment assembler le support(selon le modèle).....	70
■ Spécifications.....	70
■ Dimensions.....	71

Symboles



Appuyer



Bouton à une touche



Remarque

Renseignements généraux

Liste des caractéristiques

- Réglages vidéo pouvant être enregistrés dans la mémoire du téléviseur.
- Minuterie pour allumer et éteindre automatiquement le téléviseur.
- Minuterie spéciale de mise hors tension de l'appareil.
- Fonction de contrôle parental V-Chip.
- Excellents interface et réseautage numérique :
Grâce au syntoniseur numérique HD intégré, les diffusions non payantes HD peuvent être visualisées sans câblesélecteur ou récepteur satellite.
- Télécommande
La télécommande peut être utilisée pour contrôler le téléviseur, ainsi que la plupart des lecteurs DVD, récepteurs, câblesélecteurs et magnétoscopes.
- Excellente qualité d'image
 - La technologie DNIe offre des images d'une clarté s'approchant de la réalité.
- SRS TruSurround XT
 - SRS TruSurround XT offre un système ambiophonique Dolby virtuel.

Accessoires

**Veiller à ce que tous les articles suivants soient inclus avec le téléviseur.
Si des articles sont manquants, contacter le détaillant.**

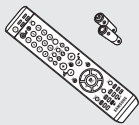

Télécommande
(BN59-00599A) /
Piles AAA (4301-000103)



Cordon d'alimentation
(3903-000144)



Guide de l'utilisateur/
Guide de configuration
rapide



Carte de garantie/
Carte d'enregistrement/
Guide de sécurité



Tore de ferrite pour le
câble d'alimentation
(3301-001110)



Linge de nettoyage

Les pièces suivantes sont vendues séparément et sont disponibles dans la plupart des magasins d'électronique.



Câble S-VIDÉO (BN39-00149A)



Câble HDMI (BN39-00641A)



Câble HDMI/DVI
(BN39-00643A)

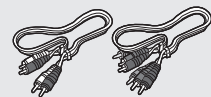

Câbles pour composant (RCA)
(BN39-00279A)



Câble d'ordinateur
(BN39-00115A)

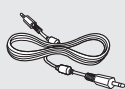

Câble audio d'ordinateur
(BN39-00061B)



Câble optique



Câble d'antenne (BN39-00333A)

➤ Tore magnétique (cordon d'alimentation)

Les tores de ferrite sont utilisés pour protéger les câbles contre les interférences. Lorsque vous branchez un câble, ouvrez le tore de ferrite et fixez-le sur le pourtour du câble au niveau de la fiche.

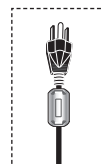

Affichage du panneau de configuration

Touches dans la partie inférieure droite du panneau

Touches de la partie inférieure droite du panneau Les touches du panneau inférieur droit permettent de commander les principales fonctions du téléviseur, y compris le menu à l'écran. Pour accéder aux fonctions plus avancées, utiliser la télécommande.

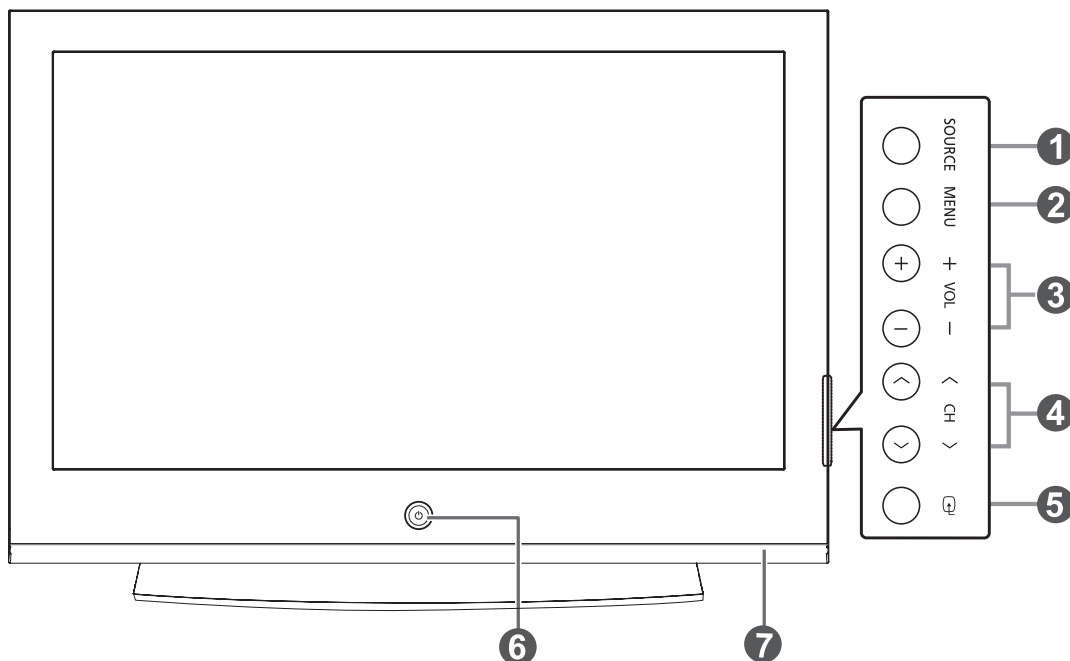

➤ La couleur et la forme de l'appareil peuvent varier selon le modèle.

1 SOURCE

Alternier entre toutes les sources d'entrée accessibles (TV, AV, S-Vidéo, Composant1, Composant2, PC, HDMI1, ou HDMI2).

2 MENU

Afficher à l'écran le menu des fonctions du téléviseur.

3 + VOL -

Augmenter ou diminuer le volume. Dans le menu à l'écran, utiliser les touches + VOL - de la même manière que les touches ◀ and ▶ de la télécommande.

4 ^ CH v

Changer de canal.

Dans le menu à l'écran, utiliser les touches ^ CH v de la même manière que les touches ▲ et ▼ de la télécommande.

5 (ENTER)

Confirmer une sélection.

6 POWER

Allumer et éteindre le téléviseur.

Voyant d'alimentation

Clignote et s'éteint lorsque le téléviseur est sous tension et s'allume en mode de mise en veille.

Capteur de télécommande

Pointer la télécommande vers ce capteur sur le téléviseur.

7 Speakers (Haut-parleurs)

Affichage du panneau de branchement

Prises du panneau arrière

Utiliser les prises du panneau arrière pour brancher des composants audiovisuels utilisés continuellement, par exemple un magnétoscope ou un lecteur DVD. Pour savoir comment brancher ce matériel, consulter les pages 9 à 15.

La couleur et la forme de l'appareil peuvent varier selon le modèle.

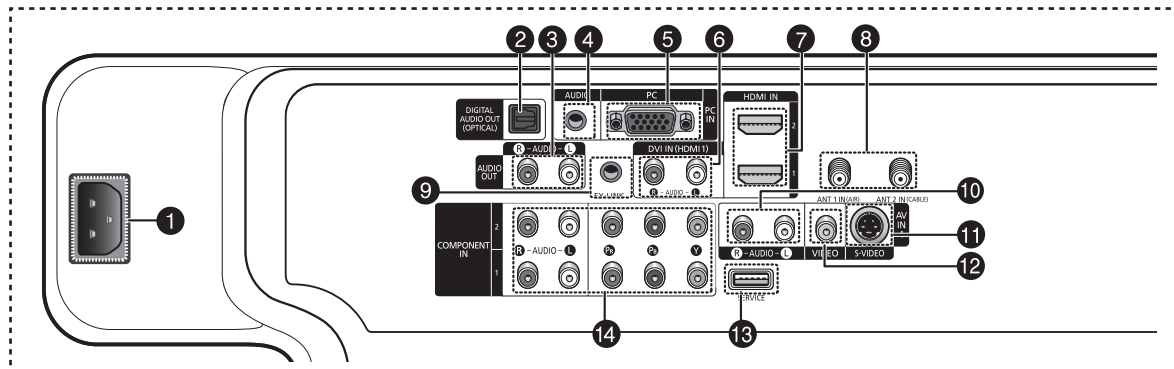

1 ENTRÉE DE L'ALIMENTATION

Brancher le cordon d'alimentation fourni avec le téléviseur.

2 DIGITAL AUDIO OUT (OPTICAL)

Brancher à un composant audio numérique.

3 AUDIO OUT (R/L)

Sorties audio pour appareils externes.

4 PC AUDIO IN

Brancher à la prise de sortie audio d'un ordinateur.

5 PC IN

Brancher à la prise de sortie vidéo d'un ordinateur.

6 DVI IN (HDMI 1) (AUDIO-R/L)

Brancher à la prise de sortie audio DVI d'un appareil externe.

7 HDMI IN 1, 2

Brancher à la prise HDMI d'un appareil avec sortie HDMI. (Seul HDMI 1 prend en charge HDMI-DVI IN et PC). Cette entrée peut également servir de branchement DVI avec entrées audio analogiques distinctes. Un câble HDMI/DVI optionnel est nécessaire pour faire ce branchement.

Lorsque l'adaptateur HDMI/DVI en option est utilisé, les entrées audio analogiques DVI du téléviseur permettent de recevoir le son des sorties gauche et droite de l'appareil DVI. (Non compatible avec un ordinateur)

8 ANT 1 IN(AIR)/ANT 2 IN(CABLE)

Connecteur coaxial de 75 Ω pour l'antenne et le réseau câblé.

9 EX-LINK

Brancher cette sortie à la prise sur le support mural en option. Cette fonction permet de régler l'angle de visionnement du téléviseur à l'aide de la télécommande.

10 AUDIO-R/L (AV IN 1)

Entrées audio pour appareils externes, comme un caméscope ou un magnétoscope.

11 S-VIDEO (AV IN 1)

Entrée S-Vidéo pour appareils externes pourvus d'une sortie S-Vidéo, comme un caméscope ou un magnétoscope.

12 VIDEO (AV IN 1)

Entrée vidéo pour appareils externes, comme un caméscope ou un magnétoscope.

13 SERVICE

Pour entretien seulement.

14 ENTRÉE COMPOSANT (COMPONENT) IN 1, 2

Entrées de composants vidéo (Y/P_B/P_R) et audio (R-AUDIO-L).

Télécommande

La télécommande peut être utilisée jusqu'à une distance d'environ 7 mètres (23 pieds) du téléviseur. Toujours diriger la télécommande directement vers le téléviseur. Il est également possible d'utiliser la télécommande pour contrôler le téléviseur, le câblosélecteur, le lecteur DVD ou le récepteur.

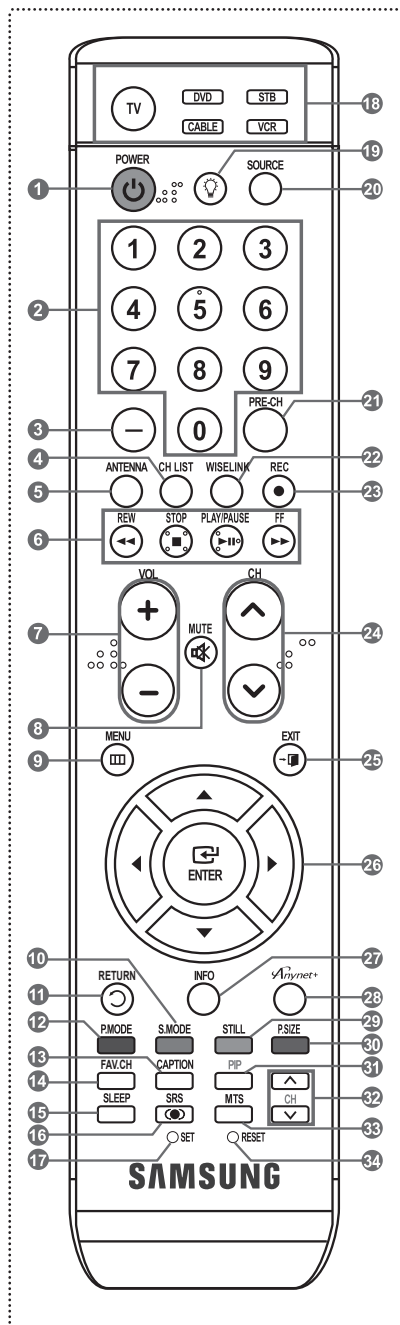

➤ Cette télécommande a été spécialement conçue pour les personnes ayant une déficience visuelle. Les touches **POWER**, **Channel**, **Volume**, **STOP** et **LECTURE/PAUSE** comportent des points de braille.

➤ Un éclairage ambiant intense peut nuire à l'efficacité de la télécommande.

- 1 POWER**
Permet d'allumer et d'éteindre le téléviseur.
- 2 TOUCHES NUMÉRIQUES**
Sélectionner directement un canal.
- 3 -**
Appuyer sur cette touche pour choisir des canaux supplémentaires (numériques et analogiques) diffusés par la même station. Par exemple, pour choisir le canal 54-3, appuyer sur 54, puis sur - et sur 3.
- 4 CH LIST**
Afficher la liste des canaux à l'écran.
- 5 ANTENNA**
Appuyer sur cette touche pour choisir "Air" ou "Câble".
- 6 Fonctions magnétoscope/DVD**
- Rembobinage
- Arrêt
- Lecture/pause
- Avance rapide
- 7 + VOL -**
Augmenter ou diminuer le volume.
- 8 MUTE**
Couper le son temporairement.
- 9 MENU**
Afficher le menu principal à l'écran.
- 10 S.MODE**
Sélectionner le mode sonore.
- 11 RETURN**
Retourner au menu précédent.
- 12 P.MODE**
Activer le mode image.
- 13 CAPTION**
Permet de commander la fonction de sous-titrage.
- 14 FAV.CH**
Appuyer sur cette touche pour passer aux canaux favoris.
- 15 SLEEP**
Appuyer sur cette touche pour régler d'avance une durée au terme de laquelle le téléviseur s'éteindra automatiquement.
- 16 SRS**
Sélectionner le mode SRS TruSurround XT.
- 17 SET**
Configure la télécommande pour commander le téléviseur, le magnétoscope, le câblosélecteur, le lecteur DVD ou le récepteur.
- 18 TV/DVD/STB/CABLE/VCR**
Appuyer sur cette touche pour commander le téléviseur, le lecteur DVD, le récepteur, le câblosélecteur ou le magnétoscope.
- 19**
Appuyer sur cette touche pour illuminer les touches VOL et CH et la touche source active (TV, DVD, CABLE, STB, VCR) de la télécommande.
- 20 SOURCE**
Appuyer sur cette touche pour afficher toutes les sources vidéo accessibles.
- 21 PRE-CH**
Syntoniser le canal précédent.
- 22 WISELINK**
Non disponible.
- 23 REC**
Cette fonction peut être utilisée pour commander l'enregistrement sur les enregistreurs Samsung. (Consulter la page 65)
- 24 ^ CH v**
Permet de changer le canal.
- 25 EXIT**
Appuyer sur cette touche pour quitter le menu.
- 26 HAUT ▲/BAS ▼/GAUCHE ◀/DROITE ▶/ENTER**
Pour sélectionner des options de menu et modifier leur valeur.
- 27 INFO**
Appuyer sur cette touche pour afficher de l'information à l'écran.
- 28 Anynet+**
Exécuter les fonctions Anynet+ et configurer les appareils Anynet+.
- 29 STILL**
Immobiliser l'image pendant une scène particulière. Appuyer de nouveau sur la touche pour reprendre la diffusion normale.
- 30 P.SIZE**
Pour changer de format d'affichage.
- 31 PIP**
Activation/désactivation de l'image sur image.
- 32 CH ^/v**
Pour faire défiler les canaux disponibles. (Ces touches permettent de changer les canaux dans la fenêtre ISI seulement).
- 33 MTS**
Pour sélectionner le son stéréo, mono ou SAP (Separate Audio Program).
- 34 RESET**
Lorsque la télécommande ne fonctionne pas, changer les piles et appuyer sur la touche RESET pendant 2 à 3 secondes avant de la réutiliser.

Insertion des piles dans la télécommande

- 1 Soulever le couvercle à l'arrière de la télécommande, comme illustré.
 - 2 Installer deux piles AAA.
 - Veiller à faire correspondre les bornes + et – des piles avec le diagramme à l'intérieur du compartiment.
 - Ne pas utiliser de piles de types différents, par exemple : une pile alcaline et une pile au manganèse.
 - 3 Fermer le couvercle, comme illustré.
 - Si la télécommande ne doit pas être utilisée pour une longue période, retirer les piles et les ranger dans un endroit frais et sec. La télécommande a une portée d'environ 7 mètres (23 pieds). Les piles offrent une autonomie d'environ un an en usage normal.
- **Si la télécommande ne fonctionne pas, vérifiez les points suivants :**
1. Le téléviseur est-il sous tension?
 2. Les bornes plus et moins des piles sont-elles inversées?
 3. Les piles sont-elles déchargées?
 4. Y a-t-il une interruption de courant? Le cordon d'alimentation est-il débranché?
 5. Y a-t-il une source lumineuse fluorescente ou une enseigne au néon à proximité?

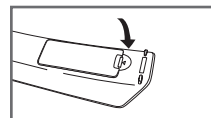
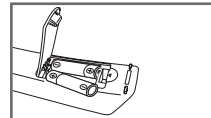
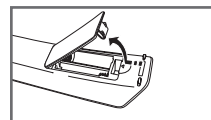

Branchements

Branchement des antennes VHF et UHF

Si l'antenne est dotée de conducteurs semblables à ceux représentés ici, consulter à la rubrique "Antenne 300 Ω à deux conducteurs plats" ci-dessous.

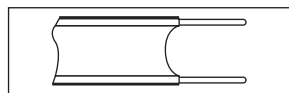

Si l'antenne est dotée d'un câble de branchement semblable à celui représenté ici, consulter la rubrique "Antenne 75 Ω à connecteur rond".

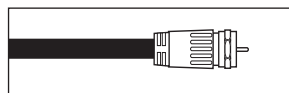

Si le téléviseur est pourvu de deux antennes, consulter la rubrique "Antennes VHF et UHF séparées".

Antenne 300 Ω à deux conducteurs plats

Si une antenne conventionnelle (par exemple, une antenne de toit ou des "oreilles de lapin") dotée de deux conducteurs plats de 300 Ω est utilisée, procéder comme suit :

- 1 Installer les fils des deux conducteurs sous les vis de l'adaptateur de 300-75 Ω (non fourni). Serrer les vis à l'aide d'un tournevis.
- 2 Brancher l'adaptateur dans l'entrée ANT 1 IN (AIR) ou ANT 2 IN (CABLE), à l'arrière du téléviseur.

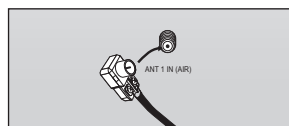
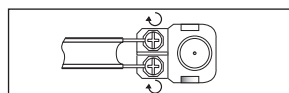

Antennes à conducteur rond de 75 ohms

- 1 Brancher le conducteur de l'antenne dans l'entrée ANT 1 IN (AIR) ou ANT 2 IN (CABLE), à l'arrière du téléviseur.

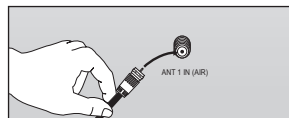

Antennes VHF et UHF séparées

Si le téléviseur est pourvu de deux antennes séparées (une antenne VHF et une antenne UHF), leurs signaux doivent être combinés avant de raccorder les antennes au téléviseur. Pour cette opération, un multiplexeur-adaptateur en option (en vente dans la plupart des boutiques d'électronique) est nécessaire.

- 1 Raccorder les conducteurs des deux antennes au combinateur.
- 2 Brancher le combinateur dans l'entrée (AIR) ou ANT 2 IN (CABLE), à l'arrière du téléviseur.

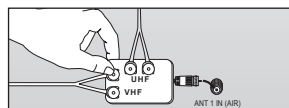
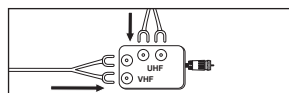

Branchement du câble de télédistribution

Pour raccorder un service de câblodistribution, procéder comme suit :

Service de câblodistribution sans câblosélecteur

- 1 Brancher le câble dans la prise ANT 2 IN (CABLE) située à l'arrière du téléviseur.
 - Ce téléviseur étant configuré pour le câble, il n'est pas nécessaire de posséder un câblosélecteur pour recevoir les canaux de câblodistribution diffusés en clair.

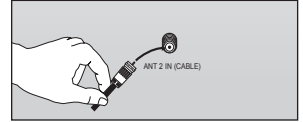

Branchement d'un câblosélecteur de désembrouillage de tous les canaux

- 1 Repérer le câble raccordé à la sortie d'antenne ANT OUT du câblosélecteur.
 - Cette prise peut porter la mention "ANT OUT", "VHF OUT" ou simplement "OUT".
- 2 Brancher l'autre extrémité du câble à l'entrée ANT 2 IN (CABLE) à l'arrière du téléviseur.

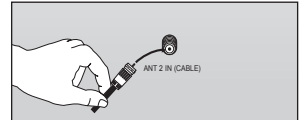
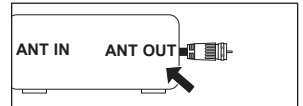

Branchement d'un câblosélecteur de désembrouillage de certaines chaînes

Si le câblosélecteur débrouille seulement certaines chaînes (par exemple les chaînes spécialisées), procéder comme suit : Un répartiteur à deux voies, un commutateur RF (A/B) et quatre câbles d'antenne sont nécessaires. (Ces articles sont offerts dans la plupart des boutiques d'électronique).

- 1 Repérer et débrancher le câble raccordé à l'entrée d'antenne ANT IN de le câblosélecteur.
 - Cette prise peut porter l'inscription "ANT IN", "VHF IN" ou simplement "IN".
- 2 Relier ce câble à un répartiteur à deux voies.
- 3 Raccorder un câble d'antenne entre une sortie OUTPUT du répartiteur et l'entrée IN du câblosélecteur.
- 4 Raccorder un câble d'antenne entre la sortie d'antenne ANT OUT du câblosélecteur et l'entrée B-IN du commutateur RF (A/B).
- 5 Raccorder un autre câble entre l'autre sortie du séparateur et l'entrée A du commutateur RF (A/B).
- 6 Raccorder le dernier câble d'antenne entre la sortie du commutateur RF (A/B) et l'entrée ANT 2 IN (CABLE) à l'arrière du téléviseur.

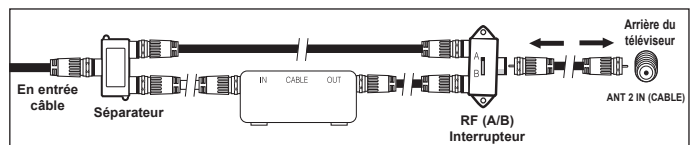
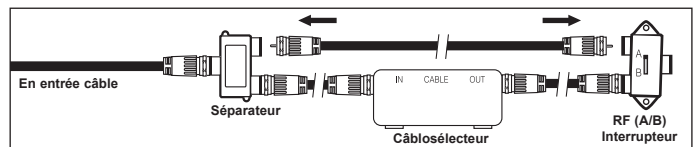
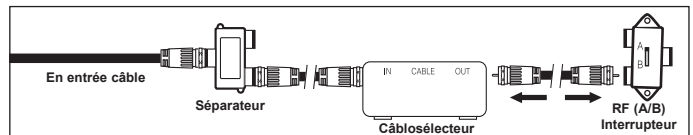
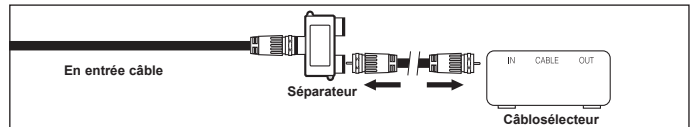
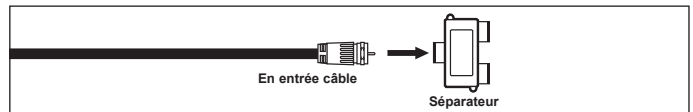
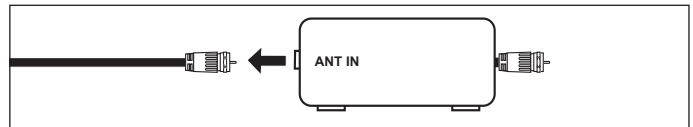

Une fois les branchements effectués, régler le commutateur A/B à la position A pour un visionnement normal. Régler le commutateur A/B à la position B pour obtenir les canaux brouillés. (Lorsque la position B du commutateur A/B est sélectionnée, il faut également syntoniser la chaîne du signal de sortie du câblodistributeur, habituellement la chaîne 3 ou 4.)

Branchement d'un magnétoscope

Branchement vidéo

Ces instructions supposent que le téléviseur est déjà branché à une antenne ou à un système de câblodistribution (conformément aux instructions des pages 9 et 10). Ignorer l'étape 1 si le téléviseur n'est pas branché à une antenne ou un système de câblodistribution.

- 1 Débrancher le câble de l'antenne à l'arrière du téléviseur.
- 2 Brancher le câble ou l'antenne à l'entrée ANT IN à l'arrière du magnétoscope.
- 3 Raccorder un câble d'antenne entre la sortie d'antenne ANT OUT du magnétoscope et l'entrée ANT 1 IN (AIR) ou ANT 2 IN (CABLE) du téléviseur.
- 4 Raccorder un câble vidéo entre la sortie VIDEO OUT du magnétoscope et l'entrée AV IN 1 [VIDEO] du téléviseur.
- 5 Raccorder les câbles audio entre les sorties AUDIO OUT du magnétoscope et les entrées AV IN 1 [R-AUDIO-L] du téléviseur.

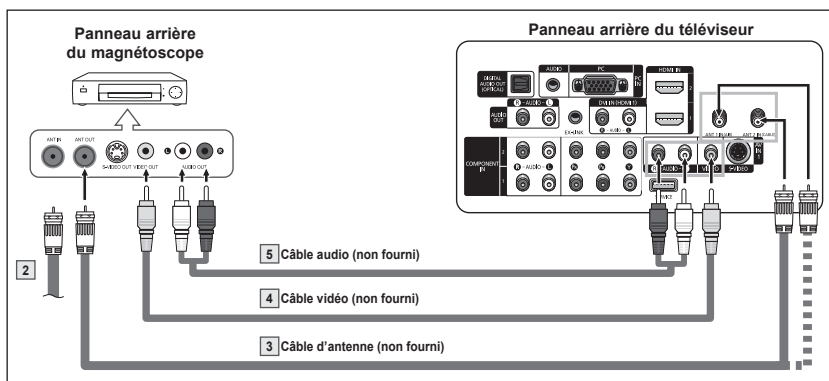
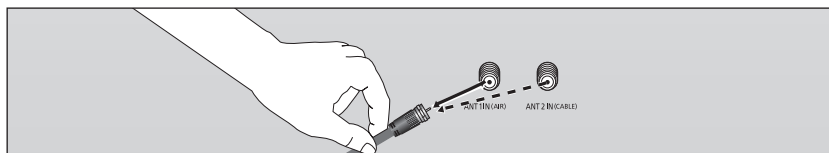

- Si le magnétoscope est un modèle "mono" (non stéréo), relier les prises d'entrée audio droite et gauche du téléviseur au moyen d'un connecteur en Y (non fourni). Si le magnétoscope fonctionne en stéréo, deux câbles distincts doivent être branchés.
- Chaque magnétoscope possède une configuration de panneau arrière différente.
- Lors du branchement d'un magnétoscope, les couleurs du câble et de la borne de branchement doivent correspondre.

Branchement S-Vidéo

Le téléviseur Samsung peut être branché à la prise S-Vidéo d'un magnétoscope. (Ce raccordement offre une meilleure qualité d'image que celle offerte par le raccordement vidéo standard ci-dessus).

- 1 Pour commencer, suivre les étapes 1 à 3 de la section précédente pour brancher l'antenne ou le câble au magnétoscope et au téléviseur.
- 2 Raccorder un câble S-vidéo entre la sortie S-VIDEO OUT du magnétoscope et l'entrée AV IN 1 [S-VIDEO] du téléviseur.
- 3 Raccorder les câbles audio entre les sorties AUDIO OUT du magnétoscope et les entrées AV IN 1 [R-AUDIO-L] du téléviseur.

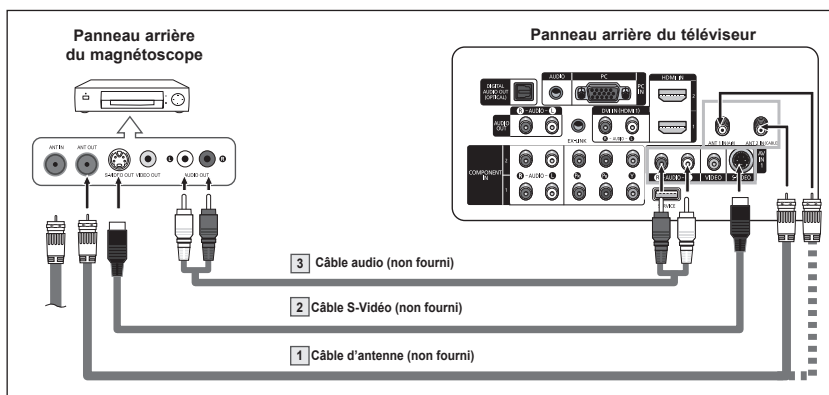

Votre magnétoscope peut avoir une prise S-Vidéo. (Sinon, se procurer les câbles requis dans une boutique d'électronique.)

- Chaque magnétoscope possède une configuration de panneau arrière différente.
- Lors du branchement d'un magnétoscope, les couleurs du câble et de la borne de branchement doivent correspondre.

Branchement d'un caméscope

Les prises du panneau arrière du téléviseur simplifient le branchement d'un caméscope. Ils permettent de regarder directement les cassettes du caméscope, sans passer par un magnétoscope.

- 1 Raccorder un câble vidéo (ou S-Vidéo) entre la prise d'entrée vidéo AV IN 1 [VIDEO] (ou S-VIDEO) du téléviseur et la prise de sortie VIDEO OUT du caméscope.
- 2 Raccorder les câbles audio entre les prises d'entrée AV IN 1 [L-AUDIO-R] du téléviseur et les prises de sortie AUDIO OUT du caméscope.

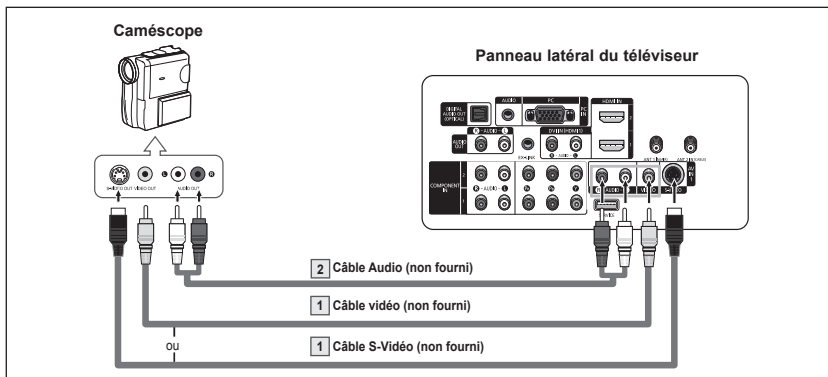

- Chaque caméscope possède une configuration de panneau arrière différente.
- Lors du branchement d'un caméscope, les couleurs du câble et de la borne de branchement doivent correspondre.

Branchement d'un lecteur DVD, câblosélecteur ou récepteur satellite

Les prises du panneau arrière du téléviseur simplifient le branchement d'un lecteur DVD, câblosélecteur ou récepteur satellite.

- 1 Brancher un câble de composant entre les prises d'entrée COMPONENT IN 1 [Y, P_B, P_R] (ou COMPONENT IN 2 [Y, P_B, P_R]) du téléviseur et les prises de sortie COMPONENT OUT [Y, P_B, P_R] du lecteur DVD, câblosélecteur ou récepteur satellite.
- 2 Brancher les câbles audio entre les prises d'entrée COMPONENT IN 1 [R-AUDIO-L] (ou COMPONENT IN 2 [R-AUDIO-L]) du téléviseur et les prises de sortie AUDIO OUT du lecteur DVD, câblosélecteur ou récepteur satellite.

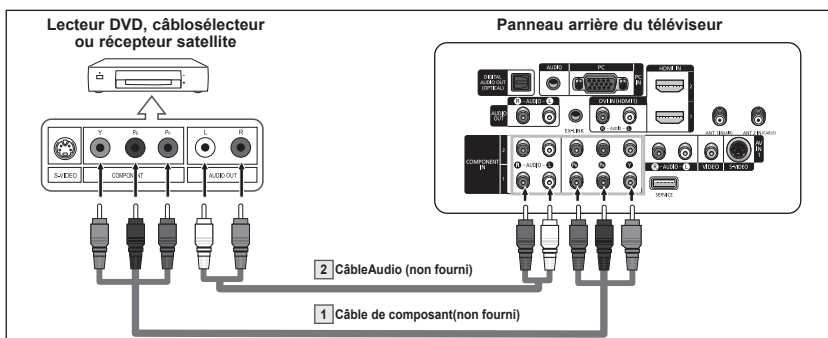

- Le composant vidéo sépare le vidéo en Y (lu minance (luminosité)), P_B (bleu) and P_R (rouge) pour une qualité d'image supérieure. S'assurer que les branchements audio et vidéo correspondent. Par exemple, si le câble vidéo est branché à la prise d'entrée COMPONENT IN, le câble audio doit être branché à la prise d'entrée COMPONENT IN.
- La configuration du panneau arrière de chaque lecteur DVD, câblosélecteur ou récepteur satellite est différente.
- Au moment du branchement d'un lecteur DVD, câblosélecteur ou récepteur satellite, les couleurs du câble et de la borne de raccordement doivent correspondre.

Branchement d'un lecteur DVD, câblosélecteur ou récepteur satellite à l'aide d'un câble HDMI

Ce branchement n'est possible que si l'appareil externe est pourvu d'une prise de sortie HDMI.
Cette connexion assure la meilleure qualité d'image.

- 1 Brancher un câble HDMI entre la prise d'entrée HDMI IN 1 (ou HDMI IN 2) du téléviseur et la prise de sortie HDMI OUT du lecteur DVD, câblosélecteur ou récepteur satellite.

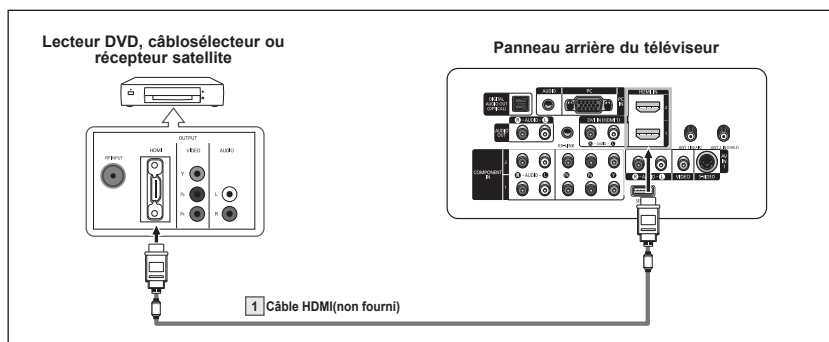

Qu'est-ce que la HDMI ?

- HDMI, ou interface multimédia à haute définition, est une interface qui permet la transmission de signaux numériques audio et vidéo en utilisant un seul câble sans compression.
- La différence entre les interfaces HDMI et DVI réside dans le fait que la HDMI est de plus petites dimensions, qu'elle est dotée du composant de codage HDCP (protection contre la copie numérique à large bande passante).
- La configuration du panneau arrière de chaque lecteur DVD, câblosélecteur ou récepteur satellite est différente.
- Au moment du branchement d'un lecteur DVD, câblosélecteur ou récepteur satellite, les couleurs du câble et de la borne de raccordement doivent correspondre.
- Lorsque le branchement est réalisé par la prise HDMI, il n'est pas nécessaire de brancher un câble audio. Les câbles audio ne sont nécessaires que dans le cas d'un branchement par la prise HDMI/DVI.

Branchement d'un lecteur DVD, câblosélecteur ou récepteur satellite à l'aide d'un câble DVI

Ce branchement n'est possible que si l'appareil externe est pourvu d'une prise de sortie DVI.

- 1 Brancher un câble de raccordement HDMI/DVI ou un adaptateur DVI-HDMI entre la prise HDMI IN 1 du téléviseur et la prise DVI du lecteur DVD, câblosélecteur ou récepteur satellite.
- 2 Brancher les câbles audio entre la prise d'entrée DVI IN (HDMI 1) [R-AUDIO-L] du téléviseur et les prises de sortie AUDIO OUT du lecteur DVD, câblosélecteur ou récepteur satellite.

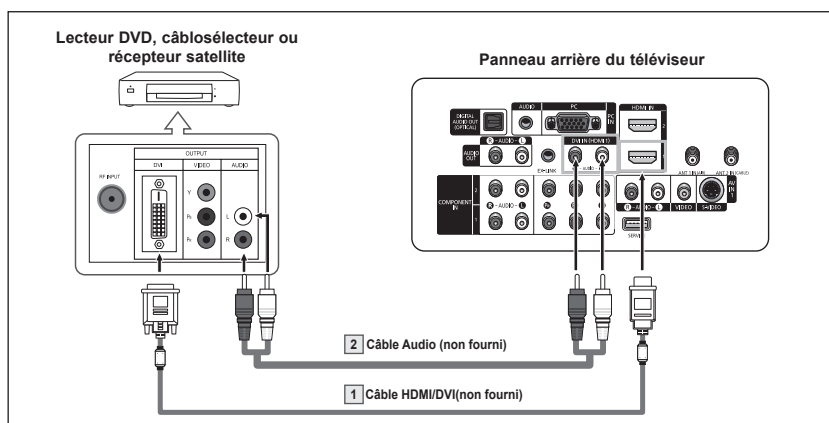

- La configuration du panneau arrière de chaque lecteur DVD, câblosélecteur ou récepteur satellite est différente.
- Au moment du branchement d'un lecteur DVD, câblosélecteur ou récepteur satellite, les couleurs du câble et de la borne de raccordement doivent correspondre.
- Seul l'entrée HDMI IN 1 prend en charge HDMI et l'entrée DVI IN.

Branchement d'un ordinateur

À l'aide du câble D-Sub

- 1 Brancher un câble D-Sub entre la prise d'entrée PC IN [PC] du téléviseur et la prise de sortie PC de l'ordinateur.
- 2 Brancher un câble audio PC entre la prise d'entrée PC IN [AUDIO] du téléviseur et la prise de sortie audio de la carte son de l'ordinateur.

À l'aide du câble D-Sub

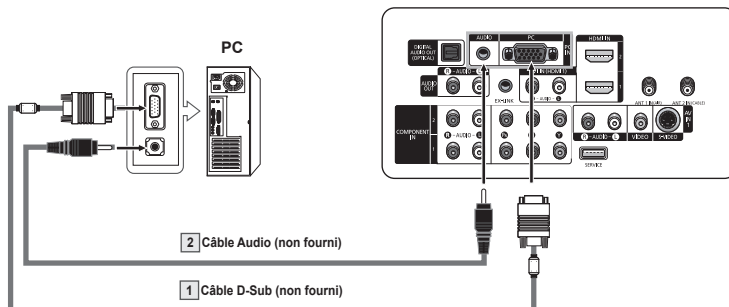

À l'aide du câble HDMI/DVI

- 1 Brancher un câble HDMI/DVI entre la prise d'entrée HDMI IN 1 du téléviseur et la prise de sortie PC de l'ordinateur.
- 2 Brancher un câble pourvu d'une fiche stéréo de 3,5 mm et de deux fiches RCA entre la prise d'entrée DVI IN (HDMI 1) [R-AUDIO-L] du téléviseur et la prise de sortie audio de la carte son de l'ordinateur.

À l'aide du câble HDMI/DVI

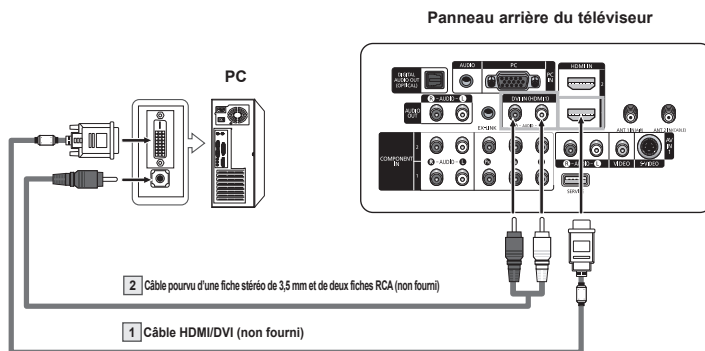

- La configuration du panneau arrière de chaque ordinateur est différente.
- Lors du branchement d'un ordinateur, les couleurs du câble et de la borne de branchement doivent correspondre.
- La prise d'entrée HDMI IN 1 doit être utilisée pour un branchement de câble HDMI/DVI.

Fonctionnement

Mise sous tension/hors tension du téléviseur

Appuyer sur la touche **POWER** de la télécommande.
Il est aussi possible d'utiliser la touche **POWER** du téléviseur.

➤ Le téléviseur peut prendre un certain temps avant de s'allumer.

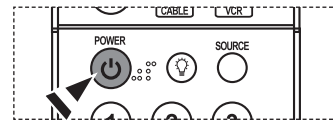

Fonction Prêt-à-l'emploi

Au moment de la première mise en marche du téléviseur, les réglages de base s'effectuent automatiquement et subséquentement :

- 1 Appuyer sur la touche **POWER** de la télécommande.
Le message **Menu language, Shop Mode, Channels and Time will be set.**
- 2 Appuyer sur la touche **ENTER**. Le message **Select the language of the OSD.** s'affiche automatiquement.
Appuyer sur la touche **▲** ou **▼** pour sélectionner la langue, suivie de la touche **ENTER**. Le message **Sélectionner le mode Maison si ce téléviseur est installé à la maison.** s'affiche automatiquement.
- 3 Appuyer sur la touche **◀** ou **▶** pour sélectionner **Commerce** ou **Maison (Home)**, suivie de la touche **ENTER**.
 - La sélection par défaut est Maison.
 - Nous recommandons de régler le téléviseur sur le mode Maison pour une meilleure image à la maison.
 - Le mode Commerce n'est destiné qu'à une utilisation dans un environnement commercial.
 - Pour retourner au mode Dynamique, dans l'éventualité où l'appareil se retrouve accidentellement en mode Commerce, appuyer sur la touche Volume et tenir enfoncé la touche **MENU** du panneau du téléviseur pendant cinq secondes.
- 4 Appuyer sur la touche **▲** ou **▼** pour mémoriser les canaux du branchement sélectionné. Appuyer sur **ENTER** pour choisir **Démarrer**.
 - Si l'antenne est branchée sur la prise d'entrée ANT 1 IN (AIR), sélectionner **Air**. Si elle est branchée sur la prise d'entrée ANT 2 IN (CABLE), sélectionner **Câble**.
 - Si les prises ANT 2 IN (AIR) et ANT 1 IN (CABLE) sont toutes deux utilisées, sélectionner **Air+Câble**.
 - En mode câble, il est possible de sélectionner la source de signal analogique appropriée (STD, HRC ou IRC) en appuyant sur la touche **▲** ou **▼**, puis sur **ENTER**. Si le câble est numérique, sélectionner la source de signal pour une diffusion analogique et numérique. Pour connaître le système utilisé dans un secteur particulier, communiquer avec le câblodistributeur.
Appuyer sur la touche **▶** pour choisir **Démarrer**, puis sur **ENTER** pour mémoriser les canaux.
Pour connaître le système utilisé dans un secteur particulier, communiquer avec le câblodistributeur.

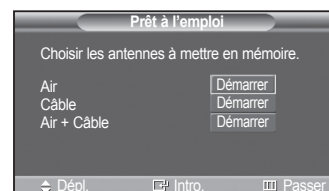
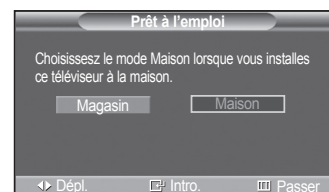
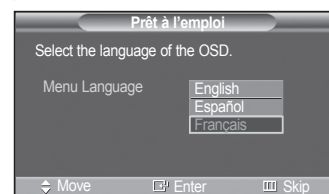
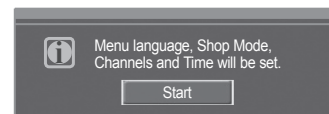

Suite...

- 5 Le téléviseur commence la mémorisation des canaux accessibles. Une fois la mémorisation de tous les canaux terminée, le menu Prog. auto (Auto program) réapparaît. Appuyer sur la **ENTER** lorsque les canaux ont été mémorisés. Le menu **Mode Horloge** s'affiche automatiquement.
- Pour arrêter la recherche avant la fin, appuyer sur la touche **ENTER** lorsque la fonction d'arrêt est sélectionnée.

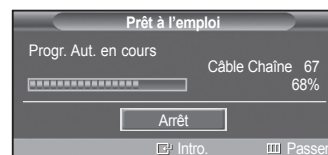

- 6 Appuyer sur la touche **ENTER**. Appuyer sur la touche ▲ ou ▼ pour sélectionner **Manuel** pour régler l'heure manuellement, suivie de la touche **ENTER**. **Entrer l'heure et la date actuelles** s'affiche.
- Si **Auto** est sélectionné, **Régler l'horloge à l'heure avancée** s'affiche; passer à l'étape 9.



- 7 Appuyer sur la touche ◀ ou ▶ pour passer à **Mois, Jour, Année, Heure, Minute** ou **am/pm**. Régler la date et l'heure en appuyant sur la touche ▲ ou ▼, suivie de la touche **MENU**.
- Il est possible de régler directement le **Mois**, le **Jour**, l'**Année**, les **Heure**, et les **Minute** en appuyant sur les touches numériques de la télécommande.

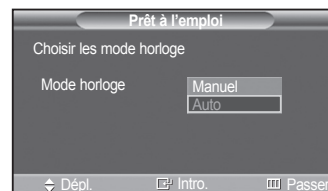

- 8 Le message **Profitez de votre écoute** s'affiche. Appuyer sur la touche **ENTER** lorsque terminé.
- Même sans appuyer sur la touche **ENTER**, le message s'efface automatiquement au bout de quelques secondes.

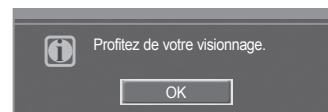

Réglage automatique de l'horloge

- 9 Appuyer sur la touche **ENTER**. Appuyer sur la touche ▲ ou ▼ pour sélectionner **Activé** ou **Désactivé**, suivie de la touche **ENTER**. **Choisir le fuseau horaire de la région**. le menu s'affiche automatiquement.
- 10 Appuyer sur la touche ▲ ou ▼ pour mettre le fuseau horaire en surbrillance (et pour mettre le fuseau horaire approprié en surbrillance sur la carte des États-Unis). Appuyer sur la touche **ENTER**. Si l'horloge ne se règle pas automatiquement, consulter la page 49.
- 11 Le message **Profitez de votre écoute** s'affiche. Appuyer sur la touche **ENTER** lorsque terminé.
- Même sans appuyer sur la touche **ENTER**, le message s'efface automatiquement au bout de quelques secondes.

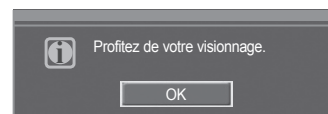
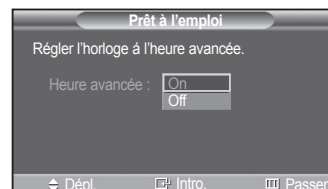

Suite...

Pour réinitialiser ce paramètre...

- 1 Appuyer sur la touche **MENU** pour afficher le menu.
Appuyer sur la touche **▲** ou **▼** pour sélectionner **Configuration**, suivie de la touche **ENTER**.
- 2 Appuyer sur **ENTER** pour choisir **Prêt-à-l'emploi**. Pour en savoir plus sur la configuration des options, consulter les pages 16 et 17.
 - La fonction Prêt-à-l'emploi n'est accessible qu'en mode TV et DTV.



Changement de canal

Utilisation des touches de canaux

- 1 Appuyer sur la touche **CH ▲** ou **CH ▼** pour changer de canal.
 - Lorsque la touche **CH ▲** ou **CH ▼** est enfoncée, le téléviseur change de canal en séquence. Tous les canaux mémorisés par le téléviseur défilent à l'écran. (Le téléviseur doit avoir mémorisé au moins trois canaux.) Les canaux qui n'ont pas été mémorisés ou qui ont été supprimés de la mémoire ne seront pas affichés. Consulter la page 20 pour la mémorisation des canaux.

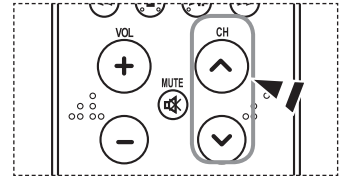

Utilisation des touches numériques

- 1 À l'aide des touches numériques, entrer le numéro du canal à syntoniser.
Par exemple, pour syntoniser la chaîne 27, appuyer sur **2**, puis sur **7**.
Le téléviseur change la chaîne quand le second chiffre est enfoncé.



Utilisation de la touche –

La touche "–" sert à choisir les stations émettrices de signaux numériques.

- 1 Par exemple, pour choisir le canal 7-1, appuyer sur **7**, puis sur **–** et sur **1**.
 - Le code HD indique que le téléviseur est en mode réception réglé sur un signal DHD (haute définition numérique).
Le code SD indique que le téléviseur est en mode réception réglé sur un signal de définition standard.
 - Pour changer rapidement de canal, appuyer sur les touches numériques, suivies de la touche **ENTER**.



Touche PRE-CH pour syntoniser le canal précédent

Les touches numériques permettent d'accéder directement à n'importe quelle chaîne.

- 1 Appuyer sur la touche **PRE-CH**. Le dernier canal visionné est automatiquement sélectionné.
 - Pour alterner rapidement entre deux canaux dont les positions sont éloignées, syntoniser l'un des deux canaux, puis utiliser les touches numériques pour syntoniser l'autre canal.
Il suffit ensuite d'appuyer sur la touche **PRE-CH** pour passer de l'un à l'autre.

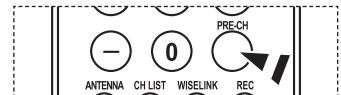

Réglage du volume

Utilisation des touches de réglage du volume

- 1 Appuyer sur **VOL +** or **VOL –** pour augmenter ou diminuer le volume.

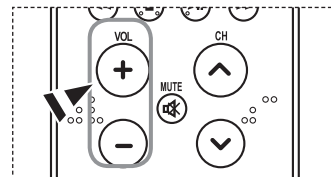

Utilisation de la touche de sourdine (Mute)

En tout temps, le son peut être mis en sourdine à l'aide de la touche **MUTE**.

- 1 Appuyer sur la touche **MUTE** pour couper le son.
L'indicateur **Mute** apparaît dans le coin inférieur gauche de l'écran.
- 2 Pour restaurer le son, appuyer de nouveau sur la touche **MUTE** ou sur la touche **VOL +** ou **VOL –**.



Affichage des paramètres

L'écran indique le canal actif et l'état de certains réglages audiovisuels

- 1 Appuyer sur la touche **INFO** de la télécommande.
Le téléviseur affiche alors le canal, le type de configuration sonore et l'état de certains paramètres du son et de l'image.
 Appuyer sur la touche **INFO** une fois de plus ou attendre environ 10 secondes qu'il disparaisse automatiquement.

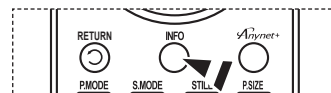
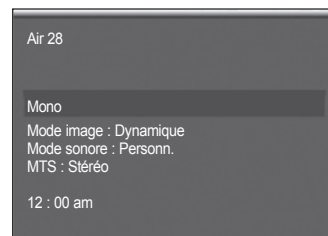

Affichage des menus

- 1 Alors que le téléviseur est allumé, appuyer sur la touche **MENU**.
Le menu principal apparaît à l'écran. Les cinq icônes de gauche représentent **Image**, **Son**, **Canal**, **Configuration**, **Entrée**.
- 2 Sélectionner une des cinq icônes à l'aide des touches **▲** et **▼**.
Ensuite, appuyer sur **ENTER** pour accéder au sous-menu de l'icône.
- 3 Appuyer sur la touche **EXIT** pour quitter le menu.
➤ Le menu à l'écran disparaît après environ une minute.

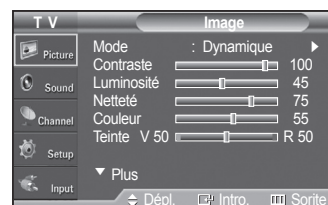

Mémorisation des canaux

Le téléviseur peut mémoriser tous les canaux captés par l'antenne (air) ou sur le câble. Une fois les chaînes mémorisées, les touches CH \wedge ou CH \vee permettent de les parcourir successivement, ce qui évite de syntoniser chaque canal manuellement avec les touches numériques. La mémorisation des canaux s'effectue en trois étapes : sélection de la source de transmission, mémorisation automatique des canaux et ajout ou suppression liste des canaux.

Sélection de la source de diffusion

Pour que le téléviseur puisse mémoriser les canaux disponibles, il faut préciser la source de signal à laquelle il est raccordé (air ou câble).

- 1 Appuyer sur la touche **MENU** pour afficher le menu.
Appuyer sur la touche \blacktriangle ou \blacktriangledown pour sélectionner **Canal**, suivie de la touche **ENTER**.
- 2 Appuyer sur **ENTER** pour choisir **Antenne**.
Appuyer sur la touche \blacktriangle ou \blacktriangledown pour sélectionner **Air** ou **Câble**, suivie de la touche **ENTER**.

Appuyer sur la touche **EXIT** pour quitter le menu.

Mémorisation des chaînes (méthode automatique)

- 1 Appuyer sur la touche **MENU** pour afficher le menu.
Appuyer sur la touche \blacktriangle ou \blacktriangledown pour sélectionner **Canal**, suivie de la touche **ENTER**.
- 2 Appuyer sur la touche \blacktriangle ou \blacktriangledown pour sélectionner **Prog. auto**, suivie de la touche **ENTER**.
- 3 Appuyer sur la touche \blacktriangle ou \blacktriangledown pour sélectionner le branchement d'antenne, suivie de la touche **ENTER**.

➤ **Air** : Signal d'antenne "Air".

Câble : signal d'antenne "Câble".

Air+Câble : Signaux d'antenne "Air" et "Câble".

- Si l'antenne est branchée sur la prise d'entrée ANT 2 IN (CABLE), sélectionner **Câble**. Si elle est branchée sur la prise d'entrée ANT 1 IN (AIR), sélectionner **Air**.
- Si les deux options ANT 1 IN et ANT 2 IN sont raccordées, choisir **Air + Câble**.
- Si **Air** est choisi, passer à l'étape 5.

- 4 Appuyer sur les touches \blacktriangle ou \blacktriangledown pour choisir la source du signal analogique appropriée (STD, HRC ou IRC), puis sur **ENTER**. Si le câble est numérique, sélectionner la source de signal pour une diffusion analogique et numérique.
 - Si le câble est numérique, sélectionner la source de signal pour une diffusion analogique et numérique.
 - STD, HRC et IRC désignent différents systèmes de câblodistribution. Pour connaître le système utilisé dans un secteur particulier, communiquer avec le câblodistributeur. La sélection de la source de signal est maintenant terminée.

- 5 Le téléviseur commence alors à mémoriser tous les canaux disponibles.
Si vous voulez arrêter la programmation automatique, appuyez sur **ENTER**.
le message **Arrêter la programmation automatique?** s'affiche. Sélectionner **Oui** en appuyant sur la touche \blacktriangleleft ou \blacktriangleright .

Appuyer sur la touche **EXIT** pour quitter le menu.

- Le téléviseur doit être branché à une antenne ou un câble pour pouvoir recevoir les signaux numériques. Même si un canal donné est supprimé de la mémoire, il est toujours possible de le syntoniser directement en composant son numéro sur la télécommande.

- • Tous les canaux de télévision numérique et analogique sont automatiquement mémorisés.

- Il faut environ 3 à 10 minutes pour mémoriser les canaux.

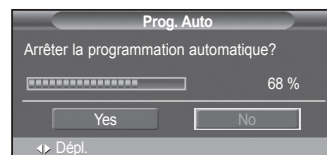
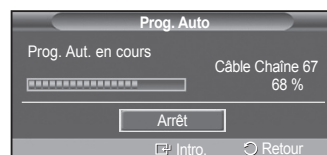
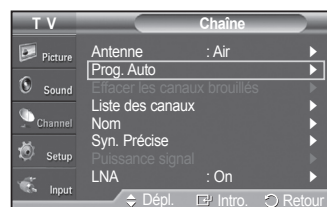
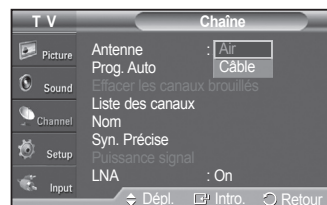

Programmation de la télécommande

Une fois programmée correctement, la télécommande peut fonctionner selon cinq modes distincts : TV (téléviseur), VCR (magnétoscope), Câble et DVD. Appuyer sur la touche de la télécommande correspondant à l'appareil voulu pour commander cet appareil.

- La télécommande peut ne pas être compatible avec tous les lecteurs DVD, tous les magnétoscopes, tous les câblesélecteurs et tous les récepteurs TV numériques.

Configuration de la télécommande pour faire fonctionner le magnétoscope

- 1 Éteindre le magnétoscope.
- 2 Appuyer sur la touche **VCR** de la télécommande du téléviseur.
- 3 Appuyer sur la touche **SET** de la télécommande du téléviseur.
- 4 Appuyer sur les touches numériques de la télécommande qui correspondent aux trois chiffres du code du magnétoscope dont les marques sont répertoriées à la page 23 du présent guide. Veiller à entrer tous les chiffres du code, même si le premier chiffre est "0". (Si plusieurs codes sont indiqués, essayer d'abord le premier.)
- 5 Appuyer sur la touche **POWER** de la télécommande. Le magnétoscope devrait s'allumer si la télécommande est bien configurée.

Si le magnétoscope ne s'allume pas après la configuration, répéter les étapes 2, 3 et 4, en essayant un autre code parmi ceux correspondant à la marque du magnétoscope. Si aucun autre code n'est répertorié, essayer tous les codes de magnétoscope, de 000 à 080.

Remarque sur l'utilisation des . de la télécommande : Magnétoscope
Quand la télécommande est dans le mode **VCR**, les touches de volume commandent toujours le volume du téléviseur.

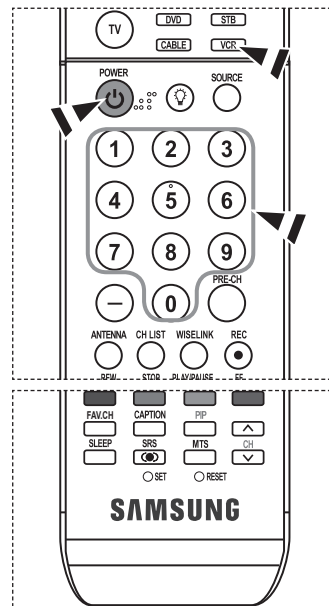

Configuration de la télécommande pour faire fonctionner le câblesélecteur

- 1 Éteindre le câblesélecteur.
- 2 Appuyer sur la touche **CABLE** de la télécommande du téléviseur.
- 3 Appuyer sur la touche **SET** de la télécommande du téléviseur.
- 4 Appuyer sur les touches numériques de la télécommande qui correspondent aux trois chiffres du code du câblesélecteur dont les marques sont répertoriées à la page 24 du présent guide. Veiller à entrer tous les chiffres du code, même si le premier chiffre est "0". (Si plusieurs codes sont indiqués, essayer d'abord le premier.)
- 5 Appuyer sur la touche **POWER** de la télécommande. Le câblesélecteur devrait s'allumer si la télécommande est bien configurée.

Si le câblesélecteur ne s'allume pas après que la configuration, répéter les étapes 2, 3 et 4 en essayant un autre code parmi ceux correspondant à la marque du câblesélecteur. Si aucun autre code n'est répertorié, essayer tous les codes, de 000 à 046.

Remarque sur l'utilisation des modes de la télécommande : Câblesélecteur
Quand la télécommande est dans le mode **CABLE**, les touches de volume commandent toujours le volume du téléviseur.

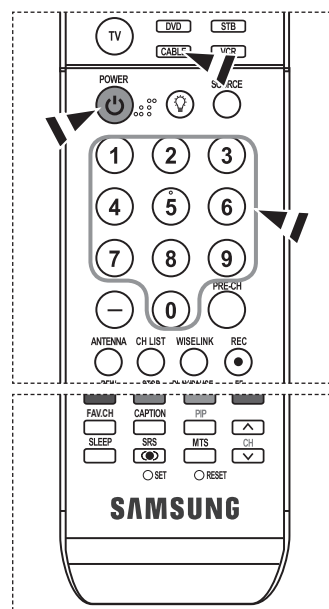

Suite...

Configuration de la télécommande pour faire fonctionner le lecteur DVD

- 1 Éteindre le lecteur DVD.
- 2 Appuyer sur la touche **DVD** de la télécommande du téléviseur.
- 3 Appuyer sur la touche **SET** de la télécommande du téléviseur.
- 4 Appuyer sur les touches numériques de la télécommande qui correspondent aux trois chiffres du code du lecteur DVD dont les marques sont répertoriées à la page 25 du présent guide. Veiller à entrer tous les chiffres du code, même si le premier chiffre est "0". (Si plusieurs codes sont indiqués, essayer d'abord le premier.)
- 5 Appuyer sur la touche **POWER** de la télécommande.
Le lecteur DVD devrait s'allumer si la télécommande est bien configurée.

Si le lecteur DVD ne s'allume pas après la configuration, répéter les étapes 2, 3 et 4 en essayant un autre code parmi ceux correspondant à la marque du lecteur DVD.

Si aucun autre code n'est répertorié, essayer tous les codes, de 000 à 141.

Remarque sur l'utilisation des modes de la télécommande : Lecteurs DVD

Quand la télécommande est dans le mode **DVD**, les touches de volume commandent toujours le volume du téléviseur.

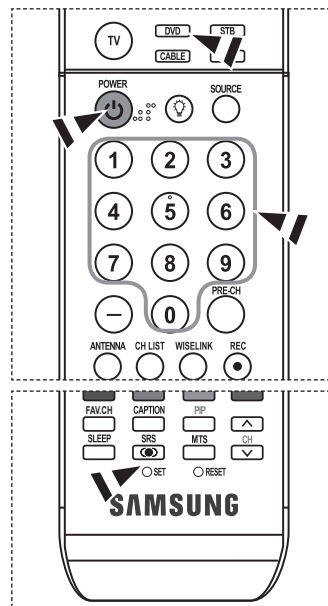

Configuration de la télécommande pour contrôler le récepteur

- 1 Éteindre le récepteur.
- 2 Appuyer sur la touche **STB** de la télécommande du téléviseur.
- 3 Appuyer sur la touche **SET** de la télécommande du téléviseur.
- 4 Appuyer sur les touches numériques de la télécommande qui correspondent aux trois chiffres du code du récepteur dont les marques sont répertoriées à la page 24 du présent guide. Veiller à entrer tous les chiffres du code, même si le premier chiffre est "0". (Si plusieurs codes sont indiqués, essayer d'abord le premier.)
- 5 Appuyer sur la touche **POWER** de la télécommande.
Le récepteur devrait s'allumer si la télécommande est bien configurée.

Si le récepteur ne s'allume pas après la configuration, répéter les étapes 2, 3 et 4 en essayant un autre code parmi ceux correspondant à la marque du récepteur. Si aucun autre code n'est répertorié, essayer tous les codes, de 000 à 074.

Remarque sur l'utilisation des modes de la télécommande : STB

Quand la télécommande est dans le mode **STB**, les touches de volume commandent toujours le volume du téléviseur.

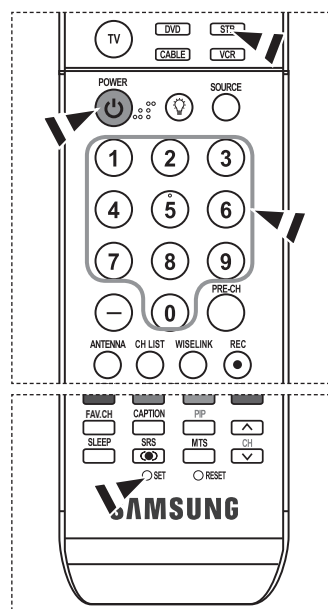

Suite...

Codes de programmation de la télécommande

Magnétoscope

Marque	Code
SAMSUNG	000 001 002 003 004 005 077 078 079
ADMIRAL	020
AIWA	025
AKAI	004 027 032
AUDIO DYNAMICS	007 026
BELL&HOWELL	018
BROKSONIC	022
CANDLE	002 003 006 008 015 055
CANON	021 056
CITIZEN	002 003 006 008 015 055
COLORTYME	007
CRAIG	002 024
CURTIS MATHES	002 007 008 017 021 025 056 064 066
DAEWOO	003 010 011 012 013 014 015 016
DB	007 026
DIMENSIA	017
DYNATECH	025
ELECTROHOME	034
EMERSON	001 003 006 021 022 025 030 032 034 040 047 050 052 060 063 065 066 067 069 073
FISHER	018 024 028 029 048 051 061
FUNAI	025
GENERAL ELECTRIC	002 005 017 021 056
GO VIDEO	002
LG(Goldstar)	006 007 008 009 010
HARMAN KARDON	007
HITACHI	019 025 041 042 074
INSTANT REPLAY	021
JC PENNEY	002 007 018 019 021 026 037 041 054 056
JCL	007 008 018 021 026 037
KENWOOD	007 008 018 026 037
KLH	070
LLOYD	025
LOGIK	038
LXI	025
JVC	081 082 083
MAGNAVOX	021 056 059
MARANTZ	007 008 018 021 026 037 062
MARTA	006
KONIA	036
ORION	073 074 075 076
MEI	021
MEMOREX	006 021 024 025
MGA	034
MIDLAND	005
MINOLTA	019 041 075

Marque	Code
MITSUBISHI	019 034 041 046
MONTGOMERY WARD	020
MTC	002 025
MULTITECH	002 005 025 038
NEC	007 008 018 026 037 062 064
OPTIMUS	020
PANASONIC	021 056 071 072
PENTAX	019 041 075
PENTEX RESEARCH+	008
PHILCO	021 056 059
PHILIPS	021 080
PIONEER	019 026 039 053
PORTLAND	015 049 055
PROSCAN	017
QUARTZ	018
QUASAR	021 056
RADIO SHACK/	006 018 020 021 024 025 029 034
REALISTIC	048 056
RCA	002 017 019 021 035 041 043 057 068 076
SANSUI	026
SANYO	018 024
SCOTT	003 047 052 067
SEARS	006 018 019 024 028 029 041 048 051
SHARP	020 034 045 015
SHIMTOM	027 033 038 058
SIGNATURE	025
SONY	027 033 044
SYLVANIA	021 025 056 059
SYMPHONIC	025
TANDY	018 025
TASHIKA	006
TATUNG	037
TEAC	025 037 068
TECHNICS	021
TEKNIKA	006 021 025 031
TMK	066
TOSHIBA	003 019 029 051 052
TOTEVISION	002 006
UNITECH	002
VECTOR RESEARCH	007 026
VICTOR	026
VIDEO CONCEPTS	007 026
VIDEOSONIC	002
WARDS	002 003 006 019 020 021 024 025 034 038 041
YAMAHA	007 008 018 026 037
ZENITH	023 027 033

Suite...

CÂBLOSÉLECTEUR

Marque	Code
SAMSUNG	000 001 002 003 004 005 006 007
GI	041
HAMLIN	003 024 031
HITACHI	025 030
JERROLD	038 039
MACOM	025 030
MAGNAVOX	019 023 028
OAK	026
PANASONIC	003 022 027 037 044
PHILIPS	019 021 023 028
PIONEER	004 018 020 044
RCA	014 022 040
REGAL	003

Marque	Code
REGENCY	015 023
SA	042 043
SCIENTIFIC ATLAN	042 043
SPRUCER	022
STARGATE 2000	036
SYLVANIA	016
TEXSCAN	016
TOCOM	032
UNIVERSAL	033 034
VIEWSTAR	019 021 023 028
WARNER AMEX	046
ZENITH	017 029 035 037 045

RÉCEPTEUR SAMSUNG

Produit	Code
Ground wave STB	000 001 002 008 013
CABLE STB	000 004 008 013
Satellite STB	000 003 008 013

RÉCEPTEUR

Marque	Code
ALPHASTAR	023
ANAM	043
CHANNEL MASTER	018 034
CROSSDIGITAL	019
CHAPARRAL	035
DIRECT TV	015 016 017 019 022 045 060 061 062 065 066 067 068
DAEWOO	074
DISH NETWORK SYSTEM	069 070
DISHPRO	069
DRAKE	018 024 032
DX ANTENNA	027
EHOSTAR	025 069 070 071
EXPRESSVU	069
GOI	069
GE	065
GENERAL INSTRUMENT	046 047 048 063 064
HTS	069
HOME CABLE	056
HITACHI	022
HUGHES NETWORK	015 017
IQ	020
IQ PRISM	020
JANEIL	059
JERROLD	063
JVC	069 070

Marque	Code
LG(Goldstar)	044 073
MAGNAVOX	016 021 036 038 039 040 041 042
MEMOREX	016
MOTOROLA	064
MACOM	018
MITSUBISHI	015
NEXT LEVEL	047 048 064
PHILIPS	015 016 017 021 033 036 038 039 040 041 042 067
PRIMESTAR	046 049 050 063
PANASONIC	058 059 061 062
PAYSAT	016
PROSCAN	065 066
RCA	051 052 053 065 066
RADIOSHACK	064
REALISTIC	057
STS	020 027
STAR TRAK	026
SKY	031
SKY LIFE	005 006 007
SHACK	064
STAR CHOICE	064
SONY	054 060
TOSHIBA	015 017 028 029 030 072
ULTIMATE TV	060 066
UNIDEN	016 021 037 055 056 057
ZENITH	024 031 068

Suite...

DVD SAMSUNG

Produit	Code
DVD	000 001 002
DVDR	003 004
BD Record	005 006
VCR COMBO	007 008 009 010 011
VCR Record	012
DHR COMBO	013

Produit	Code
Home Theater VCR COMBO	014 015 016
HDD Record COMBO	017
TWIN TRAY COMBO	018
STB DVD COMBO	019
DVD Receiver	020
AV Receiver	021

Lecteurs DVD

Marque	Code
ANAM	030
AUDIOVOX	075
AUDIOLOGIC	085
ANABA	072
APEX DIGITAL	070 071 074 086 083 084 088 111 112
AIWA	114
BROKSONIC	062
BLAUPUNKT	074
B&K	122 123
CURTIS MATHES	027
CYBER HOME	065 077 078 079 082
CLARION	080 125
CIRRUS	081
CINEVISION	095
DAEWOO	066
DENON	146
FARENHEIT	067 068
FISHER	090
GPX	060
GO VIDEO	061 089 133 135
GE	069 074
GREENHILL	074
HITACHI	064 113
HITEKER	071
HOYO	073
HARMAN / KARDON	091 110
IRT	089
INTEGRA	092
JBL	091
JVC	022 033 115 116
JATON	073
KENWOOD	051 108 109
KISS	073
KONKA	059 100 106 107
KLH	074 075
LG(Goldstar)	025 031
LOEWE	057
LASONIC	058
MOBILE AUTHORITY	054
MEMOREX	055
MALATA	056
MAGNAVOX	076 093
MINTEK	074 094
MONYKA	073

Marque	Code
NORCENT	048 049 050
NEXT BASE	052
NEC	053
NANTAU	144
NESA	074
OPTOMEDIA ELECTRONICS	105
OPTIVIEW	072
ONKYO	076 092 119
PHILCO	044 045
PRINCETON	046 047
PROSCAN	023
PANASONIC	024 034 124 134 136 137 138
PHILIPS	036 076
ROTEL	117 118
RIO	120
RCA	023 035 074 075 131 132
RAITE	073
ROWA	038
SAMPO	104
SONY	026 029 126 127 128 129 130 141
SHERWOOD	039 041
SVA	042
SYLVANIA	043 093
SHARP	140
SANSUI	062
SANYO	062
SHINSONIC	094
SANYO	090
THOMSON	145
TOSHIBA	028 062 076
TECHNICS	139
TVIEW	072
TOKAI	073
TEAC	096
TECHWOOD	097
TREDEX	098 099 101
URBAN CONCEPTS	076
VENTURER	075
VOCOPRO	102
YAMAHA	032 063
YAMAKAWA	040 073
XWAVE	103
ZENITH	076 121

Pour choisir la source

Sélectionner le téléviseur ou une autre source d'entrée externe branchée au téléviseur, comme un lecteur DVD, câblesélecteur ou récepteur.

- 1 Appuyer sur la touche **MENU** pour afficher le menu.
Appuyer sur la touche ▲ ou ▼ pour sélectionner **Entrée**, suivie de la touche **ENTER**.
- 2 Appuyer sur **ENTER** pour choisir **Liste source**.
Appuyez sur la touche ▲ ou ▼ pour choisir la source du signal, puis sur **ENTER**.
 - Il est possible de choisir entre les jeux de prises suivants : AV, S-Vidéo, Composant1, Composant2, PC, HDMI1 ou HDMI2 sur le panneau arrière du téléviseur.
 - L'entrée HDMI1 ou HDMI2 peut être sélectionnée uniquement lorsque l'appareil externe est sous tension et branché par l'intermédiaire de HDMI.
 - Seuls les appareils externes branchés au téléviseur peuvent être sélectionnés.

 Vous pouvez aussi appuyer sur la touche **SOURCE** de la télécommande pour sélectionner une source de signal externe.

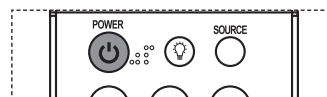

Pour entrer le nom de la source d'entrée

Vous pouvez entrer le nom de l'appareil branché aux prises d'entrée afin de faciliter la sélection de la source d'entrée.

- 1 Appuyer sur la touche **MENU** pour afficher le menu.
Appuyer sur la touche ▲ ou ▼ pour sélectionner **Entrée**, suivie de la touche **ENTER**. Appuyer sur la touche ▲ ou ▼ pour sélectionner **Entrer le nom**, suivie de la touche **ENTER**.
- 2 Appuyer sur la touche ▲ ou ▼ pour sélectionner la prise d'entrée **AV, S-Vidéo, Composant1, Composant2, PC, HDMI1** ou **HDMI2**, suivie de la touche **ENTER**.
- 3 Appuyer sur la touche ▲ ou ▼ pour sélectionner la source d'entrée **Magnétoscope, Lecteur DVD, D-Magnétoscope, Récepteur de câble, Récepteur HD, Récepteur satellite, Récepteur enregistreur numérique personnel, Récepteur audio vidéo, Récepteur DVD, Jeu, Caméscope, Combo DVD, PC, Récepteur VOD** ou **Téléviseur**, suivie de la touche **ENTER**.
Appuyer sur la touche **EXIT** pour quitter.

➤ Lorsqu'un PC ayant une résolution de 640 x 480 à 60 Hz est branché au port HDMI IN 1, vous devriez régler le mode HDMI1 à PC dans la **Liste source** du mode **Entrée**. S'il n'est pas réglé à PC, le mode fonctionne selon le réglage du téléviseur.

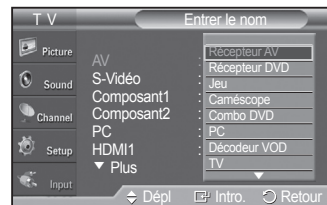

Réglage de l'image

Réglage automatique de l'image

Votre nouveau téléviseur à écran plasma permet de régler de façon optimale l'image que vous regardez. Vous pouvez modifier la taille de l'image, améliorer la qualité de cette dernière et même regarder autre chose sans avoir à fermer ce que vous regardez présentement. Les sources haute définition, comme celles obtenues à l'aide d'un câble numérique ou d'un lecteur DVD, procurent la meilleure image sur ce téléviseur.

- 1 Appuyer sur la touche **MENU** pour afficher le menu.
Appuyer sur **ENTER** pour choisir **Image**.

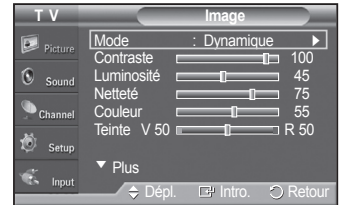

- 2 Appuyer sur **ENTER** pour choisir **Mode**.
Appuyer sur la touche ▲ ou ▼ pour sélectionner le réglage d'image **Dynamique**, **Standard** ou **Cinéma**, suivie de la touche **ENTER**.

- Choisir **Dynamique** pour augmenter la clarté et la netteté de l'image.
- Choisir **Standard** pour le mode d'écoute générale.
- Choisir **Cinéma** pour le visionnement de films.

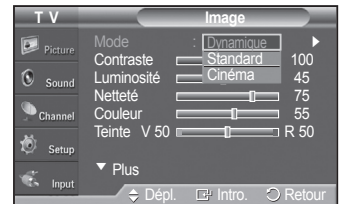

-  Appuyer sur la touche **P.MODE** de la télécommande pour sélectionner l'un des réglages d'image standard.

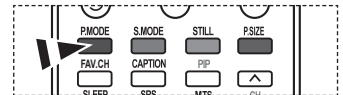

- 3 Appuyer sur la touche ▲ ou ▼ pour sélectionner **Contraste**, **Luminosité**, **Précision**, **Couleur** ou **Teinte**, suivie de la touche **ENTER**.

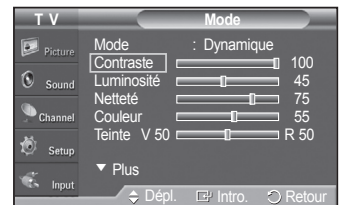

- 4 Appuyer sur la touche ◀ ou ▶ pour augmenter ou réduire la valeur d'un élément particulier. Appuyer sur la touche **ENTER**.

- En mode PC, seuls **Contraste** et **Luminosité** peuvent être sélectionnés.
- Chaque paramètre configuré est enregistrée séparément en fonction du mode d'entrée.
- Lorsque le **Contraste**, la **Luminosité**, la **Netteté**, la **Couleur** ou la **Teinte** sont modifiés, la couleur affichée à l'écran est modifiée en conséquence.



Suite...

- 5 Appuyer sur la touche **ENTER** pour retourner à **Image**.
- 6 Appuyer sur la touche **▲** ou **▼** pour sélectionner **Nuance de couleur**, suivie de la touche **ENTER**.
- 7 Appuyer sur la touche **▲** ou **▼** pour sélectionner **Froide2**, **Froide1**, **Normal**, **Chaud1** ou **Chaud2**, suivie de la touche **ENTER**.
 - Lorsque le mode d'image est réglé à **Dynamique** ou **Standard**, **Chaud1** et **Chaud2** ne peuvent être sélectionnés.

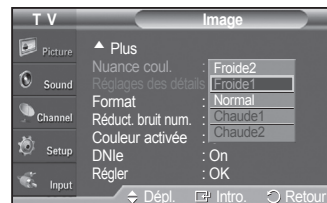
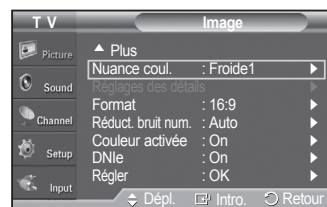

Rétablir les réglages de l'image sur les réglages par défaut

- 8 Appuyer sur la touche **▲** ou **▼** pour sélectionner **Régler**, suivie de la touche **ENTER**. Appuyer sur la touche **▲** ou **▼** pour sélectionner **OK**, suivie de la touche **ENTER**.
Appuyer sur la touche **EXIT** pour quitter le menu.
 - Tous les réglages de mode d'image peuvent être rétablis.

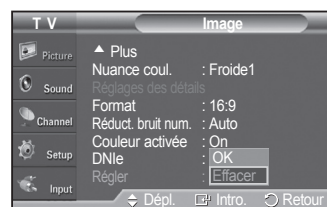

Réduction numérique des bruits

Si le signal de diffusion capté par le téléviseur est faible, il est possible d'activer la fonction de réduction numérique des bruits pour aider à éliminer les parasites et les images rémanentes qui apparaissent à l'écran.

- 1 Appuyer sur la touche **MENU** pour afficher le menu. Appuyer sur **ENTER** pour choisir **Image**.
- 2 Appuyer sur la touche **▲** ou **▼** pour sélectionner **Réduct. bruit num.**, suivie de la touche **ENTER**.
- 3 Appuyer sur la touche **▲** ou **▼** pour sélectionner **Off**, **Basse**, **Moyen**, **Haute** ou **Auto**, suivie de la touche **ENTER**.
Appuyer sur la touche **EXIT** pour quitter le menu.
 - La fonction Réduct. bruit num. (Digital NR) est accessible dans tous les modes à l'exception du mode PC.

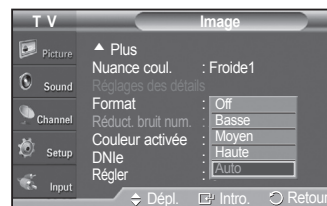
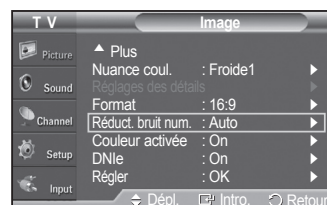

Modification du format de l'image

Il peut arriver à l'occasion que vous désiriez modifier la taille de l'image. Votre téléviseur comporte six options de taille d'image, chacune d'elle étant conçue pour fonctionner avec des types particuliers de sortie vidéo. Votre cabloselecteur ou récepteur satellite peut avoir son propre jeu de tailles d'image également.

- Appuyer sur la touche **MENU** pour afficher le menu.
Appuyer sur **ENTER** pour choisir **Image**.
- Appuyer sur la touche **▲** ou **▼** pour sélectionner **Format**, suivie de la touche **ENTER**.
- Appuyer sur la touche **▲** ou **▼** pour sélectionner le format d'écran désiré.
Appuyer sur la touche **ENTER**.

Appuyer sur la touche **EXIT** pour quitter le menu.

- **16:9** Règle l'image au mode écran large 16:9.
- **Zoom1** : Cette option permet d'agrandir le format de l'image.
- **Zoom2** : Agrandir le format d'image de l'option Zoom1.
- **Format large** : Augmente le facteur de forme de l'image pour qu'elle remplisse l'écran en entier.
- **4:3** : Règle l'image au mode écran normal 4:3.
- **Numérisation seulement** : Cette fonction permet d'afficher l'image complète non tronquée pour une entrée de signaux HDMI 720p/1080i.

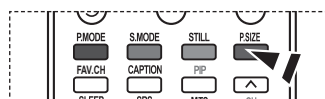
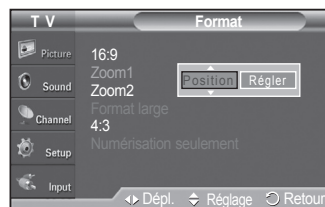
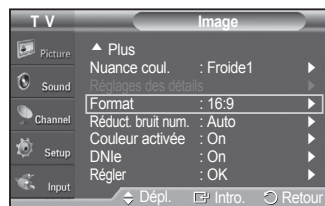

16:9

Règle l'image au mode écran large 16:9.



Zoom 1

Format de l'écran lorsque l'écran large est agrandi verticalement.



Zoom 2

Format de l'écran lorsque l'écran Zoom1 est agrandi verticalement.



Format large

Augmente le facteur de forme de l'image pour qu'elle remplisse l'écran en entier.

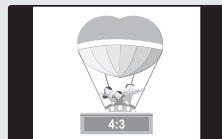

4:3

Règle l'image au format normal 4:3.



Numérisation seulement

Cette fonction permet d'afficher l'image complète non tronquée pour une entrée de signaux HDMI 720p/1080i.

- Tous les modes d'image sont accessibles en mode TV, VIDEO, S-VIDEO et COMPOSANT (480i, 480p). (16:9 → Zoom1 → Zoom2 → 4:3)
- En mode COMPOSANT (720p, 1080i) ou HDMI (720p, 1080i), il est possible de sélectionner les formats suivants : 16:9, 4:3 et **Format large**.
- Dans les modes Zoom1, Zoom2 et Format large, l'image à l'écran à l'aide peut être déplacée à l'aide des touches **▲** ou **▼**.
- Il est impossible de modifier la taille de l'image lorsque le PIP (image sur image) est réglé à Double.
- Lorsque le mode Double (☐☐, ☐☐) est choisi pour PIP, la taille de l'image ne peut être configurée.
- Le format large peut être utilisé lorsque le mode réception est réglé sur un signal HD (haute définition). Le format large règle l'image au format optimal en l'agrandissant horizontalement et verticalement. À titre d'exemple, il est possible de rétablir l'image de format 4:3 en format 16:9. Le format Large ne prend pas tous les appareils externes en charge (DVD, magnétoscope, etc.).
- Certains cabloselecteurs et récepteurs satellites possèdent leurs propres jeux de tailles d'image, qui peuvent différer de ceux indiqués ci-dessus.

Réglages d'image détaillés

Le nouveau téléviseur Samsung permet d'effectuer des réglages d'image encore plus précis que les modèles précédents. Voir ci-dessous pour exécuter des réglages détaillés de l'image.

- 1 Appuyer sur la touche **MENU** pour afficher le menu.
Appuyer sur **ENTER** pour choisir **Image**.
- 2 Appuyer sur la touche **▲** ou **▼** pour sélectionner **Réglages détaillés**, suivie de la touche **ENTER**.
- 3 Choisir l'option de réglages détaillés en appuyant sur la touche **▲** ou **▼**, puis sur **ENTER**.
- 4 Une fois le réglage effectué correctement, appuyer sur la touche **ENTER**.
Appuyer sur la touche **EXIT** pour quitter le menu.

- Les **Réglages des détails** peuvent être sélectionnés lorsque le mode de l'image est réglé à **Standard** ou **Cinéma**.
- Si le mode **DNle** est réglé à **Off** et que le mode d'image **Standard** est sélectionné, il n'est pas possible de choisir **Réglages des détails**.

Réglage du noir : Hors fonction/faible/moyen/élevé

Il est possible de régler le niveau de noir de l'écran afin d'ajuster la profondeur de l'écran.

Contraste dynamique : Hors fonction/faible/moyen/élevé

Il est possible de régler le contraste de l'écran afin d'obtenir un contraste optimal.

Gamma : -3 ~ 3

Il est possible d'ajuster l'intensité des couleurs primaires (rouge, vert, bleu). Appuyer sur **◀** ou **▶** jusqu'à l'atteinte du réglage optimal.

Espace couleur: Auto/Large

L'espace couleur est une matrice de couleurs comportant le rouge, le vert et le bleu. Sélectionnez votre espace couleur favori et vous pourrez apprécier un ton de couleur naturel.

Équilibrage du blanc : Décal.-R/Décal.-G/Décal.-G/Gain-R/Gain-G/Gain-B/Régler

Il est possible de régler la température de la couleur pour obtenir une image de couleurs plus naturelles.

Une modification de la valeur des réglages entraîne un rafraîchissement de l'écran. Choisir l'option de réglage voulue en appuyant sur la touche **▲** ou **▼**, puis sur **ENTER**. Appuyer sur **◀** ou **▶** jusqu'à l'atteinte du réglage optimal.

- **Décal.-R**: Règle la profondeur du rouge.
- **Décal.-V**: Règle la profondeur du vert.
- **Décal.-B**: Règle la profondeur du bleu.
- **Gain-R**: Règle la luminosité du rouge.
- **Gain-V**: Règle la luminosité du vert.
- **Gain-B**: Règle la luminosité du bleu.
- **Régler**: L'équilibrage du blanc mis au point précédemment sera ramené à ses valeurs par défaut.

Mon contrôle de couleur : Rose/Vert/Bleu/Blanc/Régler

Ce réglage peut être ajusté pour répondre à des préférences particulières.

Rose/Vert/Bleu/Blanc : Choisir la couleur voulue en appuyant sur la touche **▲** ou **▼**, puis sur **ENTER**. Appuyer sur **◀** ou **▶** jusqu'à l'atteinte du réglage optimal.

- Pendant l'utilisation de la fonction **Commande couleur**, l'image affichée reste en mouvement.

Régler : Les couleurs réglées précédemment seront rétablies selon les valeurs par défaut de l'appareil.

Amélioration des contours : Activé/Désactivé

Il est possible de souligner le contour des objets.

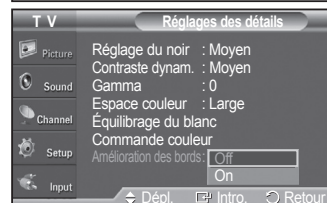
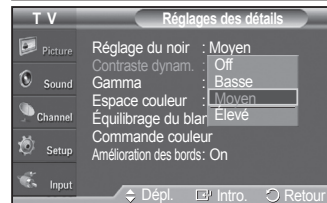
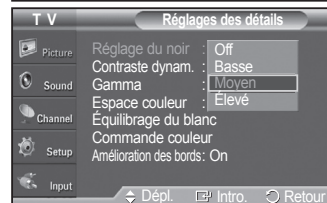
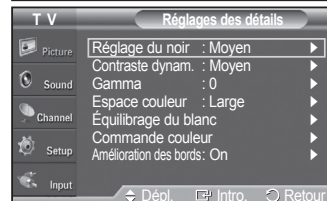
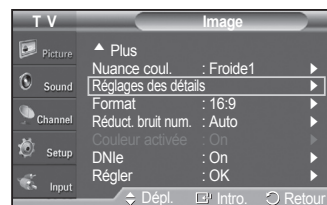

Active Color (couleur active)

Si vous activez cette option, les couleurs bleue et verte seront plus vives.

- 1 Appuyer sur la touche **MENU** pour afficher le menu.
Appuyer sur **ENTER** pour choisir **Image**.
- 2 Appuyer sur la touche **▲** ou **▼** pour sélectionner **Couleur active**, suivie de la touche **ENTER**.
- 3 Appuyer sur la touche **▲** ou **▼** pour sélectionner **Off** ou **On**, suivie de la touche **ENTER**.
Appuyer sur la touche **EXIT** pour quitter le menu.
 - Cette fonction n'est pas accessible en mode PC.
 - Cette fonction n'est pas disponible en mode Standard ou Cinéma.

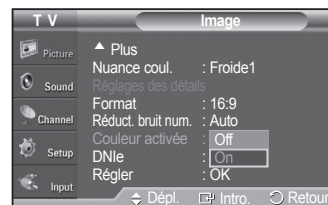
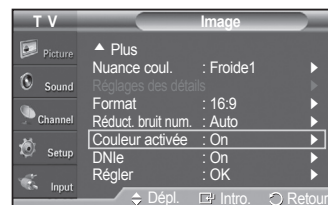

Technologie DNle (Digital Natural Image engine)

Ce téléviseur comprend la fonction DNle qui permet d'avoir une qualité d'image de haut niveau. Si la DNle est activée, il est possible de regarder l'écran alors que avec cette caractéristique est activée. Si la DNle est en mode démo, il est possible de voir à l'écran la DNle et les images en mode normal, à des fins de démonstration. Cette fonction permet de constater la différence dans la qualité de l'image.

- 1 Appuyer sur la touche **MENU** pour afficher le menu.
Appuyer sur **ENTER** pour choisir **Image**.
- 2 Appuyer sur la touche **▲** ou **▼** pour sélectionner **DNle**, suivie de la touche **ENTER**.
 - Cette fonction est désactivée lorsque la source d'entrée est en mode PC.
- 3 Appuyer sur la touche **▲** ou **▼** pour sélectionner **Off**, **démo** ou **On**, suivie de la touche **ENTER**.

Appuyer sur la touche **EXIT** pour quitter le menu.

- **Off** : Met le mode DNle hors fonction.
- **Démo** : L'écran de droite présente l'image sans mode DNle tandis que celui de gauche présente l'image avec mode DNle en fonction.
- **On** : Active le mode DNle.

- La fonction **DNle** n'est pas prise en charge par le mode **Cinéma**.
- DNle™ (Digital Natural Image engine) **DNle™**
Cette fonction permet d'avoir une image plus détaillée, aux contrastes et aux blancs plus marqués.

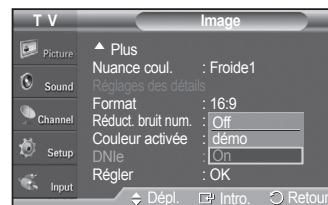
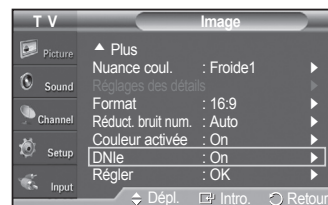

Réglage du mode Cinéma

Détecte et traite automatiquement les signaux de film provenant de toutes les sources et règle l'image pour obtenir une définition maximale.

- 1 Appuyer sur la touche **MENU** pour afficher le menu.
Appuyer sur la touche ▲ ou ▼ pour sélectionner **Configuration**, suivie de la touche **ENTER**.
- 2 Appuyer sur la touche ▲ ou ▼ pour sélectionner **Mode Cinéma**, suivie de la touche **ENTER**.
- 3 Appuyer sur la touche ▲ ou ▼ pour sélectionner **Off** ou **On**, suivie de la touche **ENTER**.
Appuyer sur la touche **EXIT** pour quitter le menu.

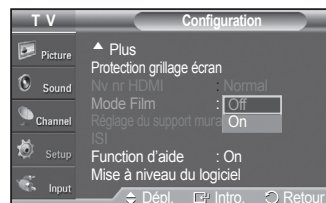
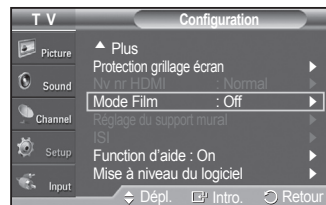

Réglage du mode écran bleu

Si le téléviseur ne reçoit aucun signal ou un signal très faible, un écran bleu remplace automatiquement l'image brouillée. Pour continuer à voir l'image de moindre qualité, le mode écran bleu doit être désactivé.

- 1 Appuyer sur la touche **MENU** pour afficher le menu.
Appuyer sur la touche ▲ ou ▼ pour sélectionner **Configuration**, suivie de la touche **ENTER**.
- 2 Appuyer sur la touche ▲ ou ▼ pour sélectionner **Écran bleu**, suivie de la touche **ENTER**.
- 3 Appuyer sur la touche ▲ ou ▼ pour sélectionner **Off** ou **On**, suivie de la touche **ENTER**.
Appuyer sur la touche **EXIT** pour quitter le menu.
 - L'écran bleu s'affiche lorsque le téléviseur ne reçoit aucun signal d'un appareil externe, quels que soient les paramètres choisis dans le mode Écran Bleu (Blue Screen).

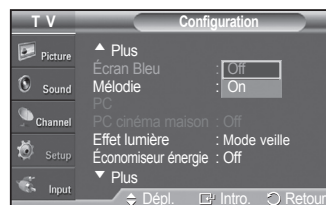

Réglage du Nv nr HDMI

Utiliser cette fonction pour régler le niveau de noir de l'image en mode HDMI.

- 1 Appuyer sur la touche **MENU** pour afficher le menu.
Appuyer sur la touche ▲ ou ▼ pour sélectionner **Configuration**, suivie de la touche **ENTER**.
- 2 Appuyer sur la touche ▲ ou ▼ pour sélectionner **Nv nr HDMI**, suivie de la touche **ENTER**.
- 3 Appuyer sur la touche ▲ ou ▼ pour sélectionner **Normal** ou **Basse**, suivie de la touche **ENTER**.
Appuyer sur la touche **EXIT** pour quitter le menu.
 - Cette fonction n'est activée que lorsque l'entrée externe est branchée à un HDMI (signaux RGB).

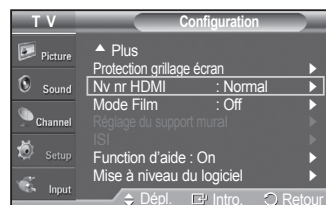

Affichage de l'image sur image

Cet appareil est doté d'un syntoniseur intégré qui ne permet pas la fonction ISI (image sur image) dans le même mode. À titre d'exemple, il n'est pas possible de regarder un canal à l'écran principal et un différent canal dans la fenêtre ISI. Consulter la section "Paramètres ISI" ci-dessous pour les détails. Il est possible d'utiliser la fonction ISI pour regarder deux sources vidéo simultanément. (pour sélectionner le son de l'image ISI, consulter la page 38.)

➤ Quand la fonction V-Chip est activée, la fonction ISI ne peut être utilisée. (Voir la page 57.)

Activation de l'image sur image

1 Appuyer sur la touche **MENU** pour afficher le menu.
Appuyer sur la touche ▲ ou ▼ pour sélectionner **Configuration**, suivie de la touche **ENTER**.
Appuyer sur la touche ▲ ou ▼ pour sélectionner **ISI**, suivie de la touche **ENTER**.

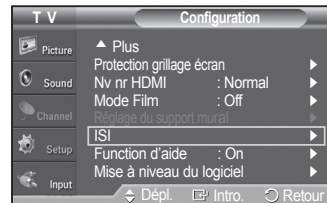

2 Appuyer de nouveau sur la touche **ENTER**.
Appuyer sur la touche ▲ ou ▼ pour sélectionner **On**, suivie de la touche **ENTER**.



➤ Si le téléviseur est éteint alors qu'il est en mode ISI, la fenêtre ISI ne s'affiche pas au rallumage.

Image principale	Image secondaire
Composant1, 2	Émissions en signaux analogiques uniquement
HDMI1, 2	
PC	

 Appuyer sur la touche **PIP** de la télécommande pour activer ou désactiver l'ISI.

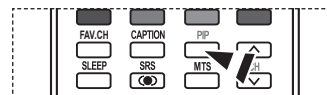

➤ Les signaux numériques peuvent être reçus sur l'écran ISI lorsque l'image provient d'une source externe (lecteur DVD, récepteur, ordinateur, etc.) branchée aux prises Composant 1 ou 2, PC ou aux prises HDMI 1, 2 ou 3 à l'écran principal.

Redimensionnement de la fenêtre ISI

3 Appuyer sur la touche ▲ ou ▼ pour sélectionner **Format**, suivie de la touche **ENTER**.
Appuyer sur la touche ▲ ou ▼ pour sélectionner le format désiré pour la fenêtre ISI, suivie de la touche **ENTER**.

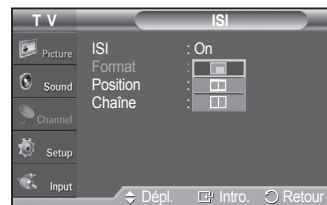

➤ Si l'image principale est en mode PC et HDMI 1, la fonction Format est bloquée.

➤ L'image de la fenêtre ISI peut sembler légèrement non naturelle lorsque l'écran principal est utilisé pour un jeu ou le karaoké.

Suite...

Repositionnement de la fenêtre ISI

- Appuyer sur la touche ▲ ou ▼ pour sélectionner **Position**, suivie de la touche **ENTER**.
Appuyer sur la touche ▲ ou ▼ pour choisir la position désirée de la fenêtre ISI, suivie de la touche **ENTER**.
 - Il n'est pas possible de sélectionner Position en modes Fenêtre double ([]) et Double largeur ([]).
 - Si la fenêtre ISI est réglée à Fenêtre double ([]) ou Double largeur ([]), le format de l'écran ou l'alignement peut varier, selon le type de signal.

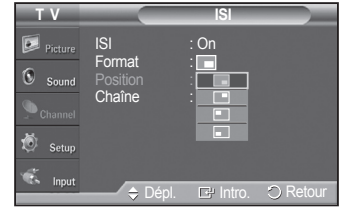

Changement du canal ISI

- Appuyer sur la touche ▲ ou ▼ pour sélectionner **Canal**, suivie de la touche **ENTER**.
Appuyer sur la touche ▲ ou ▼ au bas de la télécommande pour sélectionner le canal désiré dans la fenêtre ISI, suivie de la touche **ENTER**.
 - Le canal peut être actif lorsque l'image secondaire est réglée à TV.Appuyer sur la touche **EXIT** pour quitter.

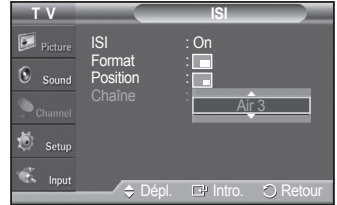

-  Appuyer sur les touches **PIP CH ▲** et **CH ▼** de la télécommande pour changer de canal ISI.

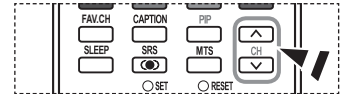

Arrêt sur Image

- Appuyer sur la touche **STILL** de la télécommande pour faire un arrêt sur image.
 - Le son normal se fait toujours entendre. Appuyer de nouveau sur cette touche pour annuler la fonction.
 - Pour éviter toute brûlure d'écran, cette fonction est automatiquement annulée après cinq minutes.
 - La fonction Fixe ne peut pas être utilisée lorsque le mode V-Chip est activé.

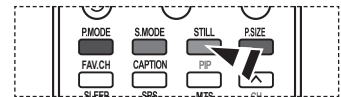

Paramètres audio

Réglage automatique du son

Le téléviseur offre des réglages audio automatiques réglés en usine, soient **Standard**, **Musique**, **Cinéma** et **Parole**. Il est également possible de sélectionner **Personn.** pour rétablir les paramètres audio personnalisés.

- 1 Appuyer sur la touche **MENU** pour afficher le menu.
Appuyer sur la touche ▲ ou ▼ pour sélectionner **Son**, suivie de la touche **ENTER**.
- 2 Appuyer sur **ENTER** pour choisir **Mode**. Appuyer sur la touche ▲ ou ▼ pour sélectionner le réglage audio **Standard**, **Musique**, **Cinéma**, **Parole** ou **Personn.**
suivie de la touche **ENTER**.

Appuyer sur la touche **EXIT** pour quitter le menu.

- Choisir **Standard** pour les paramètres par défaut standard.
- Choisir **Musique** pour visionner des vidéoclips ou des spectacles.
- Choisir **Cinéma** pour visionner des films.
- Choisir **Dialogue** lorsqu'il s'agit d'une émission constituée principalement de dialogues (ex. : le bulletin de nouvelles).
- Choisir **Personn.** pour rétablir les paramètres personnalisés (consulter Réglages audio).

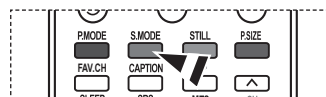

Réglages audio

L'utilisateur peut ajuster les paramètres audio selon ses préférences personnelles. (Il est également possible d'utiliser un des réglages "automatiques").

- 1 Appuyer sur la touche **MENU** pour afficher le menu.
Appuyer sur la touche ▲ ou ▼ pour sélectionner **Son**, suivie de la touche **ENTER**.
- 2 Appuyer sur la touche ▲ ou ▼ pour sélectionner **Égalisateur**, suivie de la touche **ENTER**.
- 3 Appuyer sur ◀ ou ▶ pour choisir une fréquence particulière à ajuster.
Appuyer sur la touche ▲ ou ▼ pour augmenter ou réduire le niveau de la fréquence particulière, suivie de la touche **ENTER**.

Appuyer sur la touche **EXIT** pour quitter le menu.

- • **Réglage de l'équilibre du son G/D** : Pour régler l'équilibre du son des haut-parleurs gauche et droit.
- **Réglage des fréquences (100Hz, 300Hz, 1KHz, 3KHz, 10KHz)**:
Pour régler le niveau des fréquences de différentes bandes passantes.
- Si des réglages d'égalisateur, le mode audio passe automatiquement en mode **personnalisé**.

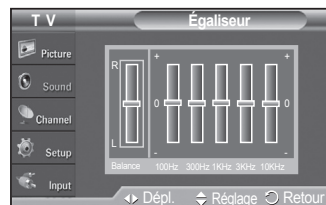
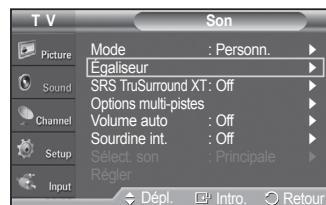

Rétablir les réglages par défaut de l'égaliseur

Pour utiliser la fonction Rétablir, le mode Jeu doit être activé.
(Consulter la page 51)

- 1 Appuyer sur la touche **MENU** pour afficher le menu.
Appuyer sur la touche ▲ ou ▼ pour sélectionner **Son**, suivie de la touche **ENTER**.
 - 2 Appuyer sur la touche ▲ ou ▼ pour sélectionner **Régler**, suivie de la touche **ENTER**.
 - Les valeurs par défaut de l'égaliseur sont rétablies.
- Appuyer sur la touche **EXIT** pour quitter.



Réglage de TruSurround XT

TruSurround XT est une technologie SRS brevetée qui permet de reproduire les contenus multicanaux 5.1 par l'intermédiaire de deux haut-parleurs. Grâce à la technique TruSurround, le téléspectateur vit une expérience polyphonique totale, le son enveloppant étant diffusé par les deux enceintes de reproduction auxquelles s'ajoutent les haut-parleurs intégrés au téléviseur. Ce système est totalement compatible avec tous les formats multicanaux.

- 1 Appuyer sur la touche **MENU** pour afficher le menu.
Appuyer sur la touche **▲** ou **▼** pour sélectionner **Son**, suivie de la touche **ENTER**.
- 2 Appuyer sur la touche **▲** ou **▼** pour sélectionner **SRS TruSurround XT**, suivie de la touche **ENTER**.
- 3 Appuyer sur la touche **▲** ou **▼** pour sélectionner **Off** ou **On**, suivie de la touche **ENTER**.

Appuyer sur la touche **EXIT** pour quitter le menu.

 Appuyer sur la touche **SRS** de la télécommande pour sélectionner **On** ou **Off**.

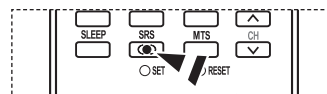
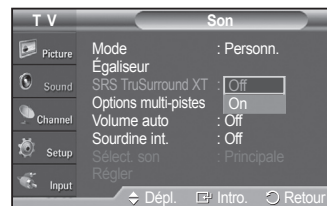

AVIS RELATIF AUX LICENCES ET AUX MARQUES DE COMMERCE



 TruSurround XT, SRS et Symbol sont des marques de commerce déposées de SRS Labs, Inc. La technologie TruSurround XT est intégrée sous licence de SRS Labs, Inc.

Sélection d'une piste de son multicanaux - numérique

Le système de transmission numérique du téléviseur assure la transmission simultanée de nombreuses pistes de son (par exemple, la traduction simultanée du programme en langues étrangères).

Langue privilégiée

- 1 Appuyer sur la touche **MENU** pour afficher le menu.
Appuyer sur la touche **▲** ou **▼** pour sélectionner **Son**, suivie de la touche **ENTER**.
- 2 Appuyer sur la touche **▲** ou **▼** pour sélectionner **Options multi-pistes**, suivie de la touche **ENTER**.
- 3 Appuyer sur **ENTER** pour choisir **Langue privilégiée**.
Appuyer sur la touche **▲** ou **▼** pour sélectionner la langue désirée (**Anglais**, **Espagnol** ou **Français**), suivie de la touche **ENTER**.

Appuyer sur la touche **EXIT** pour quitter le menu.

- Seule une langue faisant partie des langues diffusées peut être sélectionnée.

 Appuyer sur la touche **MTS** de la télécommande pour écouter une autre langue que la langue préférée.

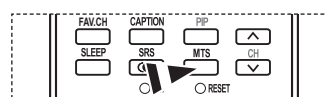
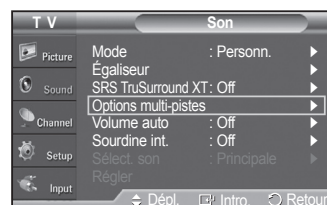

Sélection d'une piste de son multicanaux - analogique

Selon l'émission diffusée, il est possible de procéder à une écoute en Mono, Stéréo ou SAP.

Son multi-pistes

- 1 Appuyer sur la touche **MENU** pour afficher le menu.
Appuyer sur la touche ▲ ou ▼ pour sélectionner **Son**, suivie de la touche **ENTER**.
- 2 Appuyer sur la touche ▲ ou ▼ pour sélectionner **Options multi-pistes**, suivie de la touche **ENTER**.
- 3 Appuyez sur **ENTER** pour choisir **Son multi-piste**.
Appuyer sur la touche ▲ ou ▼ pour sélectionner le paramètre désiré, suivie de la touche **ENTER**.
Appuyer sur la touche **EXIT** pour quitter le menu.

- Choisir **Mono** pour les canaux diffusés en monophonie ou si la réception du signal stéréo est mauvaise.
- Choisir **Stéréo** pour les chaînes diffusées en stéréophonie.
- Choisir **SAP** pour écouter une émission diffusée en mode SAP (Separate Audio Program), habituellement un doublage en langue étrangère.

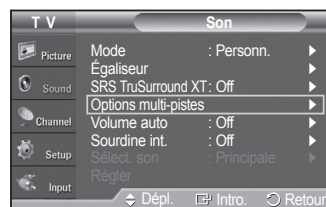

-  Appuyer sur la touche **MTS** de la télécommande pour sélectionner **Mono**, **Stéréo** ou **SAP**.

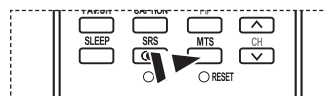

Contrôle automatique du volume

Réduit la différence de niveau sonore entre les diffuseurs.

- 1 Appuyer sur la touche **MENU** pour afficher le menu.
Appuyer sur la touche ▲ ou ▼ pour sélectionner **Son**, suivie de la touche **ENTER**.
- 2 Appuyer sur la touche ▲ ou ▼ pour sélectionner **Volume auto**, suivie de la touche **ENTER**.
- 3 Appuyer sur la touche ▲ ou ▼ pour sélectionner **Off** ou **On**, suivie de la touche **ENTER**.
Appuyer sur la touche **EXIT** pour quitter.

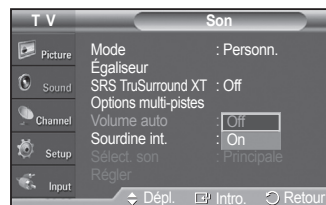
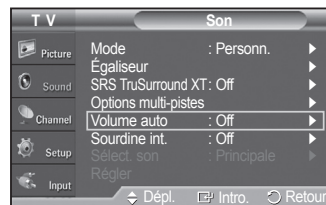

Sélection de la sourdine interne

Le son des haut-parleurs du téléviseur est coupé. Cette fonction s'avère utile lorsque les haut-parleurs de la chaîne audio sont utilisés en lieu de ceux du téléviseur.

- 1 Appuyer sur la touche **MENU** pour afficher le menu.
Appuyer sur la touche ▲ ou ▼ pour sélectionner **Son**, suivie de la touche **ENTER**.
- 2 Appuyer sur la touche ▲ ou ▼ pour sélectionner **Sourdine int.**, suivie de la touche **ENTER**.

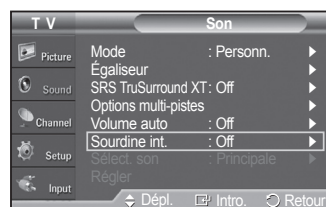

Suite...

- 3 Appuyer sur la touche ▲ ou ▼ pour sélectionner **Off** ou **On**, suivie de la touche **ENTER**.

Appuyer sur la touche **EXIT** pour quitter le menu.

- Lorsque la sourdine interne est activée, les menus audio, à l'exception de l'option multi-pistes, ne peuvent pas être ajustés.
- Les sorties audio gauche/droite et les sorties audionumériques (Optical) demeurent actives.
- The **VOL +**, **VOL -** and **MUTE** ne fonctionnent pas lorsque la sourdine interne est activée.

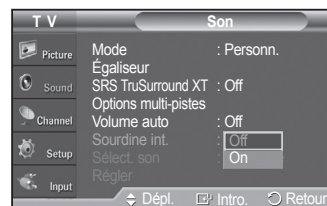

	Haut-parleurs du téléviseur			Sortie audio optique (sortie G/D) vers la chaîne audio		
	TV	AV/S-Vidéo	Composant, PC, HDMI	TV	AV/S-Vidéo	Composant, PC, HDMI
Sourdine int. Désactivée	Sortie haut-parleurs	Sortie haut-parleurs	Sortie haut-parleurs	Sortie du son	Sortie du son	Sortie du son
Sourdine int. Activée	Sourdine	Sourdine	Sourdine	Sortie du son	Sortie du son	Sortie du son
Aucun signal vidéo	Sourdine	Sourdine	Sourdine	Sourdine	Sourdine	Mute

- Si un appareil externe (lecteur de DVD, câblosélecteur ou récepteur satellite) est branché au téléviseur par l'intermédiaire de la prise HDMI, il n'y a pas de sortie audio par la prise optique.

Réglage de la mélodie de marche/arrêt du téléviseur

La mélodie jouée par le téléviseur à la mise sous tension ou hors tension est configurable.

- 1 Appuyer sur la touche **MENU** pour afficher le menu. Appuyer sur la touche ▲ ou ▼ pour sélectionner **Configuration**, suivie de la touche **ENTER**.
- 2 Appuyer sur la touche ▲ ou ▼ pour sélectionner **Mélodie**, suivie de la touche **ENTER**.
- 3 Appuyer sur la touche ▲ ou ▼ pour sélectionner **Off**, **Basse**, **Moyen** ou **Haute**, suivie de la touche **ENTER**.

Appuyer sur la touche **EXIT** pour quitter.

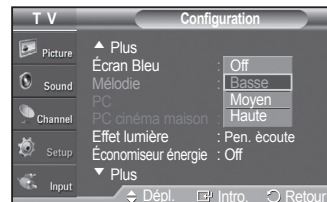
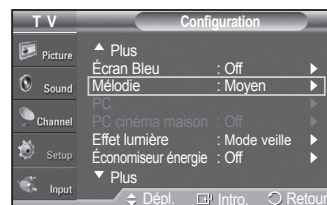

AVIS RELATIF AUX LICENCES ET AUX MARQUES DE COMMERCE

 Fabriqué sous licence de Dolby Laboratories. Dolby et le symbole double D sont des marques de commerce de Dolby Laboratories.

Écoute du son provenant de la fenêtre secondaire (ISI)

Lorsque la fonction ISI est activée, il est possible d'écouter le son provenant de la fenêtre secondaire (ISI).

- 1 Appuyer sur la touche **MENU** pour afficher le menu. Appuyer sur la touche ▲ ou ▼ pour sélectionner **Son**, suivie de la touche **ENTER**.
- 2 Appuyer sur la touche ▲ ou ▼ pour sélectionner **Sélect. son**, suivie de la touche **ENTER**.
- 3 Appuyer sur la touche ▲ ou ▼ pour sélectionner **Second.**, suivie de la touche **ENTER**.

Appuyer sur la touche **EXIT** pour quitter le menu.

- **Principale**: Permet d'écouter le son de l'image principale.
- **Second.**: Permet d'écouter le son de l'image secondaire.

- Cette option peut être choisie lorsque l'ISI est activée.

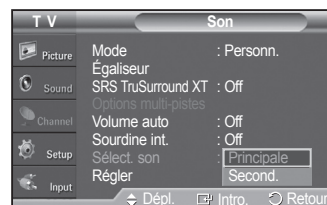
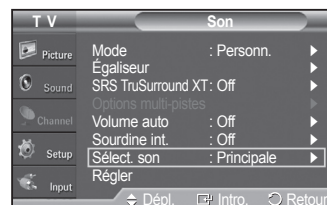

Réglage des canaux

Sélection de l'antenne

- 1 Appuyer sur la touche **MENU** pour afficher le menu.
Appuyer sur la touche ▲ ou ▼ pour sélectionner **Chaîne**, suivie de la touche **ENTER**.
 - 2 Appuyer sur **ENTER** pour choisir **Antenne**.
Appuyer sur la touche ▲ ou ▼ pour sélectionner **Air** ou **Câble**, suivie de la touche **ENTER**.
Appuyer sur la touche **EXIT** pour quitter le menu.
-  Appuyer sur la touche **ANTENNA** de la télécommande pour sélectionner **Air** ou **Câble**.



- Si l'antenne est branchée à ANT1 IN(AIR), choisir **Air**.
Si l'antenne est branchée à ANT2 IN(CABLE), choisir **Câble**.
- Si les entrées ANT1 IN(AIR) et ANT2 IN(CABLE) sont toutes deux branchées, choisir l'entrée d'antenne désirée. Si la source d'entrée de l'antenne n'est pas bien sélectionnée, des parasites peuvent apparaître à l'écran.

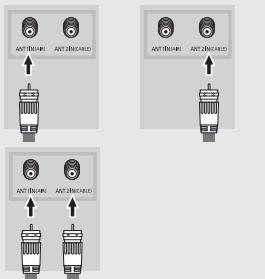

Suppression des canaux brouillés - numériques

La fonction **Suppression des canaux brouillés** permet d'éliminer les canaux brouillés une fois que la programmation automatique est terminée. Elle supprime les canaux brouillés de la liste en syntonisant les canaux numériques. Cette procédure peut prendre de 20 à 30 minutes.

- 1 Appuyer sur la touche **MENU**.
Appuyer sur la touche ▲ ou ▼ pour sélectionner **Chaîne**, suivie de la touche **ENTER**.
- 2 Appuyer sur la touche ▲ ou ▼ pour sélectionner **Effacer les canaux brouillés**, suivie de la touche **ENTER**. Cette fonction détecte les canaux brouillés à supprimer de la liste

Pour arrêter la recherche de canaux brouillés

Appuyer sur la touche ▲ ou ▼ pour sélectionner **Arrêt**, suivie de la touche **ENTER**.

Appuyer sur la touche ▲ ou ▼ pour sélectionner **Oui**, suivie de la touche **ENTER**.

- 3 Lorsque la recherche de canaux brouillés est terminée, appuyer sur la touche **ENTER**.
Appuyer sur la touche **EXIT** pour quitter.

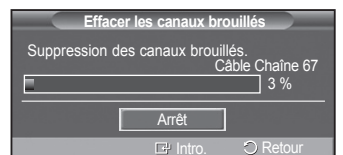

Ajout et suppression de canaux

Il est possible d'ajouter ou de supprimer un canal pour afficher seulement les canaux désirés. Pour utiliser la fonction Liste des canaux, exécuter d'abord la fonction Progr. auto. (voir page 20).

- 1 Appuyer sur la touche **MENU** pour afficher le menu.
Appuyer sur la touche ▲ ou ▼ pour sélectionner **Chaîne**, suivie de la touche **ENTER**.
- 2 Appuyer sur la touche ▲ ou ▼ pour sélectionner **Liste des canaux**, suivie de la touche **ENTER**.
- 3 Appuyer sur la touche ▲ ou ▼ pour sélectionner **Ajouté**, suivie de la touche **ENTER**.
- 4 Appuyer sur les touches ▲/▼/◀/▶ pour choisir le canal à ajouter, suivies de la touche **ENTER**.
Appuyer sur la touche ▲ ou ▼ pour sélectionner **Ajouter**, suivie de la touche **ENTER**.
Appuyer sur la touche **MENU** pour revenir en arrière.
➤ Tous les canaux ajoutés seront affichés dans le menu **Ajouté**.
- 5 Appuyer sur les touches ▲/▼/◀/▶ pour sélectionner le canal à supprimer, suivies de la touche **ENTER**.
Appuyer sur la touche ▲ ou ▼ pour sélectionner **Supprimer**, suivie de la touche **ENTER**.

Appuyer sur la touche **EXIT** pour quitter.

- **Touche P. MODE (ROUGE)** : Appuyer plusieurs fois sur cette touche pour sélectionner **Tout**, **Ajouté** ou **Favorite**.
- **Touche S. MODE (VERTE)** : Appuyer pour ajouter tous les canaux supprimés.
- **Touche STILL (JAUNE)** : Appuyer pour supprimer tous les canaux en mémoire.

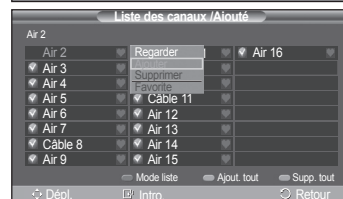
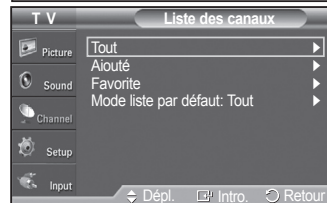

Sélection des canaux favoris

Il est possible de classer les canaux souvent regardés dans la liste de canaux favoris.

- 1 Appuyer sur la touche **MENU** pour afficher le menu.
Appuyer sur la touche ▲ ou ▼ pour sélectionner **Chaîne**, suivie de la touche **ENTER**.
- 2 Appuyer sur la touche ▲ ou ▼ pour choisir **Liste des canaux**, suivie de la touche **ENTER**.
- 3 Appuyer sur la touche ▲ ou ▼ pour choisir **Tout** ou **Ajouté**, suivie de la touche **ENTER**.
- 4 Appuyer sur les touches ▲/▼/◀/▶ pour sélectionner un canal en tant que canal favori, suivies de la touche **ENTER**.
Appuyer sur les touches **CH** ^ et **CH** v pour afficher la prochaine page de la liste de canaux.
- 5 Appuyer sur la touche ▲ ou ▼ pour sélectionner **Favorite**, suivie de la touche **ENTER**.
Le symbole “♥” apparaît en surbrillance et le canal est enregistré comme canal favori.
Pour supprimer une sélection de canal favori, appuyer sur la touche **ENTER** jusqu'à ce que le symbole “♥” disparaisse.
Appuyer sur la touche **EXIT** pour quitter.
 - Seuls les canaux déjà en mémoire peuvent faire partie des canaux favoris.
 - Tous les canaux favoris sont affichés dans le menu **Favorite**.

 Pour accéder aux canaux classés dans la liste des canaux favoris, appuyer sur la touche **FAV.CH** de la télécommande.

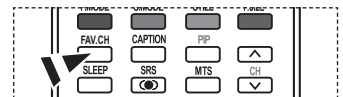
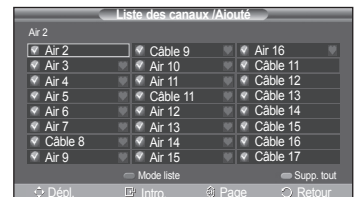

Visualisation des listes de canaux

Il est possible d'afficher une liste de tous les canaux, des canaux ajoutés ou des canaux préférés.

- 1 Appuyer sur la touche **MENU** pour afficher le menu.
Appuyer sur la touche ▲ ou ▼ pour sélectionner **Chaîne**, suivie de la touche **ENTER**.
- 2 Appuyer sur la touche ▲ ou ▼ pour sélectionner **Liste des canaux**, suivie de la touche **ENTER**.
- 3 Appuyer sur la touche ▲ ou ▼ pour sélectionner **Tout, Ajouté** ou **Favorite**, suivie de la touche **ENTER**.

Pour naviguer entre tous les canaux, les canaux ajoutés ou entre les canaux favoris, appuyer sur la touche rouge P.MODE (ROUGE) de la télécommande.

- **Touche P. MODE (ROUGE)** : Appuyer plusieurs fois sur cette touche pour sélectionner **Tout, Ajouté** ou **Favorite**.
- **Touche STILL (JAUNE)** : Appuyer pour supprimer tous les canaux en mémoire.



Réglage du mode de liste des canaux par défaut

Il est possible de sélectionner **Tout, Ajouté** ou **Favorite** comme liste par défaut à afficher en appuyant sur la touche **CH MGR**.

- 1 Appuyer sur la touche **MENU** pour afficher le menu.
Appuyer sur la touche ▲ ou ▼ pour sélectionner **Chaîne**, suivie de la touche **ENTER**.
- 2 Appuyer sur la touche ▲ ou ▼ pour sélectionner **Liste des canaux**, suivie de la touche **ENTER**.
- 3 Appuyer sur la touche ▲ ou ▼ pour sélectionner **Mode liste par défaut**, suivie de la touche **ENTER**.
Appuyer sur la touche ▲ ou ▼ pour sélectionner **Tout, Ajouté** ou **Favorite**, suivie de la touche **ENTER**.
 - Sélectionnez la liste de canaux souhaitée lorsque vous appuyez sur la touche **CH LIST**.

- **Tout** : Affiche tous les canaux lorsqu'on appuie sur la touche **CH LIST** de la télécommande.
- **Ajouté** : Affiche tous les canaux ajoutés lorsqu'on appuie sur la touche **CH LIST** de la télécommande.
- **Favorite** : Affiche les canaux favoris lorsqu'on appuie sur la touche **CH LIST** de la télécommande.

Appuyer sur la touche **EXIT** pour quitter le menu.

 Appuyer sur la touche **CH LIST** de la télécommande pour afficher les listes de canaux.

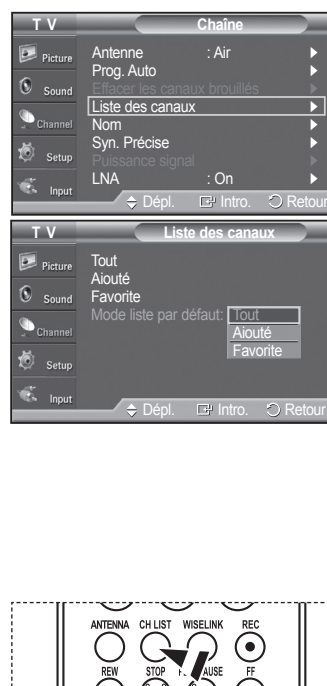

Identification des canaux

Les canaux peuvent être identifiés de sorte que leur indicatif d'appel s'affiche chaque fois que le canal est sélectionné.

- 1 Appuyer sur la touche **MENU** pour afficher le menu.
Appuyer sur la touche ▲ ou ▼ pour sélectionner **Chaîne**, suivie de la touche **ENTER**. Appuyer sur la touche ▲ ou ▼ pour sélectionner **Nom**, suivie de la touche **ENTER**.
- 2 Appuyer sur la touche ▲ ou ▼ pour sélectionner le canal à renommer, suivie de la touche **ENTER**.
- 3 Appuyer sur la touche ▲ ou ▼ pour choisir une lettre, un chiffre ou une espace (ce qui donne la séquence : A à Z, 0 à 9, +, -, *, /, espace).
Appuyer sur la touche ► pour passer au champ suivant, qui est sélectionné.
Choisir un deuxième caractère à l'aide de la touche ▲ ou ▼, comme ci-dessus.
Répéter les étapes ci-dessus pour choisir les trois derniers caractères. Lorsque terminé, appuyer sur **ENTER** pour attribuer le nouveau nom.
Pour effacer le nouveau nom assigné, choisir **Effacer** en appuyant sur la touche ◀ ou ▶, puis sur **ENTER**.
Appuyer sur la touche **EXIT** pour quitter le menu.
➤ Le nom des canaux numériques est automatiquement assignés et ne peut donc pas être assignés par l'utilisateur.



Syntonisation précise des canaux analogiques

La fonction de syntonisation précise permet d'optimiser manuellement la réception d'un canal.

- 1 Appuyer sur la touche **MENU** pour afficher le menu.
Appuyer sur la touche ▲ ou ▼ pour sélectionner **Chaîne**, suivie de la touche **ENTER**.
- 2 Appuyer sur la touche ▲ ou ▼ pour sélectionner **Syn. Précise**, suivie de la touche **ENTER**.
- 3 Appuyer sur ◀ ou ▶ pour ajuster la syntonisation précise.
- 4 Pour mémoriser les réglages de syntonisation précise, appuyer sur la touche **ENTER**.
Pour réinitialiser la syntonisation, appuyer sur la touche ▼ pour choisir **Rétablir**, puis sur **ENTER**.
Appuyer sur la touche **EXIT** pour quitter le menu.
➤ Seuls les canaux numériques peuvent être syntonisés.
➤ Les noms des canaux syntonisés s'affichent accompagnés d'un "*".

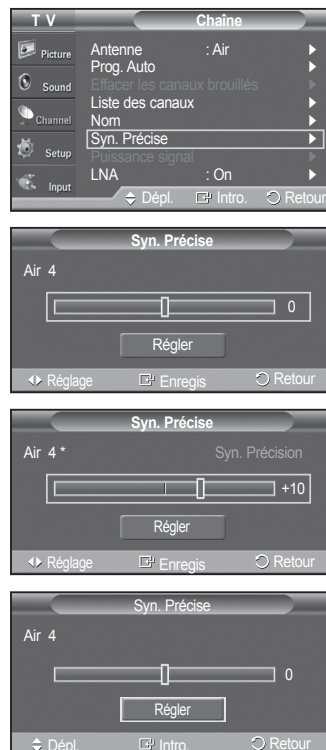

Contrôle de l'intensité du signal numérique

Contrairement aux canaux analogiques, dont la qualité de réception peut aller de “Réception embrouillée” à “Réception claire”. les canaux numériques (HDTV) ont une réception parfaite ou ne sont pas captés du tout. Par conséquent, contrairement aux canaux analogiques, il n'est pas possible de syntoniser un canal numérique avec précision. Cependant, il est possible d'ajuster l'antenne pour améliorer la réception des canaux numériques accessibles.

- 1 Appuyer sur la touche **MENU** pour afficher le menu.
Appuyer sur la touche ▲ ou ▼ pour sélectionner **Canal**, suivie de la touche **ENTER**.
- 2 Appuyer sur la touche ▲ ou ▼ pour sélectionner **Puissance signal**, suivie de la touche **ENTER**. Si le capteur d'intensité du signal indique que le signal capté est faible, ajuster l'antenne pour améliorer sa puissance de réception.
Poursuivre l'ajustement de l'antenne jusqu'à ce que l'obtention de la meilleure réception.

Appuyer sur la touche **EXIT** pour quitter le menu.

Il est également possible d'appuyer sur la touche **ENTER** pour sélectionner **OK**, suivie de la touche **EXIT** pour quitter le menu.

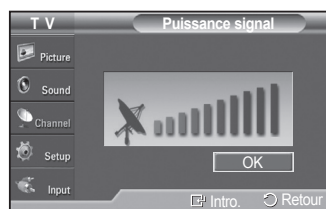

Amplificateur à faible bruit (LNA)

Si le signal d'entrée est faible dans la zone où est situé le téléviseur, l'amplificateur à faible bruit peut amplifier ce signal et ainsi améliorer la réception.

- 1 Appuyer sur la touche **MENU** pour afficher le menu.
Appuyer sur la touche ▲ ou ▼ pour sélectionner **Canal**, suivie de la touche **ENTER**.
- 2 Appuyer sur la touche ▲ ou ▼ pour sélectionner **LNA**, suivie de la touche **ENTER**.
- 3 Appuyer sur la touche ▲ ou ▼ pour sélectionner **Off** ou **On**, suivie de la touche **ENTER**.

Appuyer sur la touche **EXIT** pour quitter le menu.

- Si l'image présente des parasites lorsque la fonction LNA est **activée**, la mettre à **Off**.
- Le paramètre LNA doit être configuré séparément pour chaque canal.



Écran d'ordinateur

Utilisation du téléviseur comme écran d'ordinateur

Configuration du logiciel pour PC (Windows XP)

Les paramètres d'affichage de Windows pour un PC standard sont indiqués ci-dessous. Toutefois, les écrans qui s'afficheront sur l'ordinateur pourraient être différents, selon la version de Windows et la carte vidéo installées. Cependant, même si l'affichage diffère, les paramètres de base s'appliquent dans la grande majorité des cas. (Sinon, communiquez avec le fabricant de l'ordinateur ou de la carte vidéo.)

- 1 Premièrement, cliquer sur **Panneau de configuration** dans le menu Démarrer de Windows.
- 2 Lorsque la fenêtre du panneau de configuration s'affiche, cliquer sur **Apparence et thèmes**. La boîte de dialogue du même nom s'affiche.
- 3 Cliquer sur **Affichage** pour afficher la boîte de dialogue du même nom.
- 4 Cliquer sur l'onglet **Paramètres** de la boîte de dialogue Affichage.
Réglage du format approprié (résolution)
Réglage idéal : 1024 x 768 pixels.

Si la boîte de dialogue comporte une option de fréquence de rafraîchissement verticale, la valeur appropriée est **60** ou **60 Hz**. Sinon, cliquer sur **OK** et quitter la boîte de dialogue.

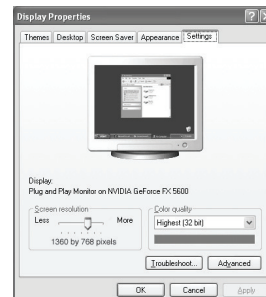

Modes d'affichage

Si le signal en provenance du système équivaut au mode de signal standard, l'affichage s'ajuste automatiquement. Si le signal n'équivaut pas au mode de signal standard, consulter le manuel d'utilisation de la carte vidéo pour régler le mode. Sinon, il est possible qu'il n'y ait pas d'affichage vidéo. L'image à l'écran a été optimisée en usine pour les modes d'affichage ci-dessous.

Entrée D-Sub

Résolution	Vertical Fréquence (Hz)	Horizontal Fréquence (kHz)	Vertical Polarité	Polarité Polarité	HP-T4234	HP-T5034	
VGA	720 x 400	70.087	31.469	N	P	✓	✓
		59.940	31.469	N	N	✓	✓
	640 x 480	72.809	37.861	N	N	✓	✓
		75.000	37.500	N	N	✓	✓
SVGA	800 x 600	60.317	37.879	P	P	✓	✓
		72.188	48.077	P	P	✓	✓
		75.000	46.875	P	P	✓	✓
XGA	1024 x 768	60.004	48.363	N	N	✓	✓
		70.069	56.476	N	N	✓	✓
		75.029	60.023	P	P	✓	✓
WXGA	1360 x 768	60.015	47.712	P	P	✓	

Entrée HDMI/DVI

Résolution	Vertical Fréquence (Hz)	Horizontal Fréquence (kHz)	Vertical Polarité	Polarité Polarité	HP-T4234	HP-T5034	
VGA	720 x 400	70.087	31.469	N	P	✓	✓
	640 x 480	59.940	31.469	N	N	✓	✓
SVGA	800 x 600	60.317	37.879	P	P	✓	✓
XGA	1024 x 768	60.004	48.363	N	N	✓	✓
WXGA	1360 x 768	60.015	47.712	P	P	✓	✓

- Le mode entrelacé n'est pas pris en charge.
- Le téléviseur fonctionne anormalement si un format vidéo non standard est sélectionné.
- Le tableau ci-dessus est conforme aux règles IBM/VESA et se base sur l'utilisation de l'entrée analogique.
- "✓" signifie que ce mode est pris en charge.
- • Pour le HP-T5044, la qualité du texte PC est optimale en mode XGA (1360 x 768 à 60 Hz).
(Trois pixels à gauche, à droite, en haut et en bas sont ombragés au paramètre de résolution 1 360 x 768 @ 60 Hz. Il ne s'agit pas d'un problème mécanique, mais d'une conséquence de la différence de pixels entre la résolution standard et l'écran à plasma.)
- Si le téléviseur est utilisé comme écran d'ordinateur, la palette de couleurs 32 bits est prise en charge.
- Selon le fabricant, l'écran d'ordinateur peut varier. et la version de Windows installée. Consulter le mode d'emploi de l'ordinateur concernant son branchement à un téléviseur.
- S'il est possible de sélectionner des options de fréquence verticale et horizontale, sélectionner une fréquence verticale de 60 Hz et une fréquence horizontale de 48,4 kHz.
- Dans certains cas, des signaux anormaux (comme des barres) peuvent apparaître à l'écran du téléviseur lorsque l'ordinateur est éteint (ou débranché). Si tel est le cas, appuyez sur la touche **SOURCE** de la télécommande ou du panneau du téléviseur pour passer en mode VIDÉO.

Configuration du téléviseur par l'ordinateur

Utiliser la fonction de réglage automatique pour que le téléviseur règle automatiquement les signaux vidéo reçus de l'ordinateur. En outre, cette fonction syntonise automatiquement les réglages et ajuste les valeurs et les positions de la fréquence.

Réglages automatiques

- 1 Appuyer sur la touche **MENU** pour afficher le menu.
Appuyer sur la touche ▲ ou ▼ pour sélectionner **Configuration**, suivie de la touche **ENTER**.
Appuyer sur la touche ▲ ou ▼ pour sélectionner **PC**, suivie de la touche **ENTER**.

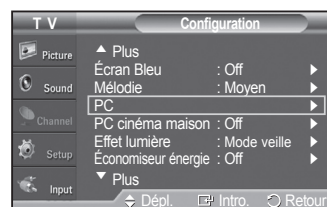

- 2 Appuyer sur la touche ▲ ou ▼ pour sélectionner **Réglage auto (Auto Adjustment)**, suivie de la touche **ENTER**. Le message **Réglage Auto en cours. Veuillez patienter. (Auto Adjustment in Progress. Please wait.)** s'affiche et les réglages automatiques de l'image sont activés.

Appuyer sur la touche **EXIT** pour quitter le menu.

- Cette fonction n'est pas accessible en mode DVI-Numérique.
- Passer d'abord en mode PC.

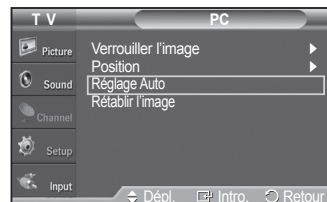

Auto Adjustment in progress. Please wait.

Réglage de la qualité de l'écran

La fonction de réglage de la qualité de l'image supprime ou réduit les parasites. Si le réglage de précision ne suffit pas à supprimer les parasites, régler la fréquence le mieux possible puis recommencer le réglage de précision. Une fois les parasites réduits, reprendre le réglage de l'image de façon à bien centrer celle-ci sur l'écran.

- Passer d'abord en mode PC.

- 1 Appuyer sur la touche **MENU** pour afficher le menu.
Appuyer sur la touche ▲ ou ▼ pour sélectionner **Configuration**, suivie de la touche **ENTER**.
Appuyer sur la touche ▲ ou ▼ pour sélectionner **PC**, suivie de la touche **ENTER**.
- 2 Appuyer sur **ENTER** pour choisir **Verrouiller l'image**.
- 3 Appuyer sur la touche ▲ ou ▼ pour sélectionner **Grain** ou **Affiné**, suivie de la touche **ENTER**.
Appuyer sur la touche ◀ ou ▶ pour régler la qualité de l'écran, suivie de la touche **ENTER**.
Appuyer sur la touche **EXIT** pour quitter le menu.
➤ L'utilisation de cette fonction peut modifier la largeur de l'image.
Au besoin, ajuster la position pour la centrer.

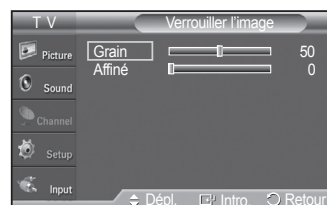
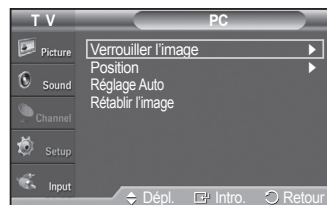

Suite...

Repositionnement de l'image

Vous pouvez régler la position de l'écran après avoir branché le téléviseur au PC.

➤ Passer d'abord en mode PC.

- 1 Appuyer sur la touche **MENU** pour afficher le menu.
Appuyer sur la touche ▲ ou ▼ pour sélectionner **Configuration**, suivie de la touche **ENTER**.
Appuyer sur la touche ▲ ou ▼ pour sélectionner **PC**, suivie de la touche **ENTER**.
- 2 Appuyer sur la touche ▲ ou ▼ pour sélectionner **Position**, suivie de la touche **ENTER**.
- 3 Appuyer sur la touche ▲ or ▼ pour ajuster la position verticale de l'image.
Appuyer sur la touche ▲ or ▼ pour ajuster la position horizontale de l'image.
Appuyer sur la touche **ENTER**.

Appuyer sur la touche **EXIT** pour quitter.

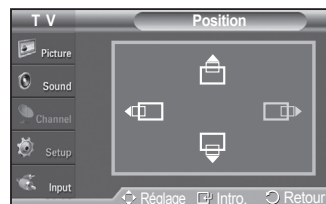
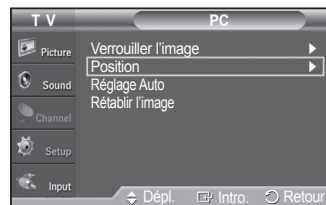

Initialisation de la position de l'écran

➤ Passer d'abord en mode PC.

- 1 Appuyer sur la touche **MENU** pour afficher le menu.
Appuyer sur la touche ▲ ou ▼ pour sélectionner **Configuration**, suivie de la touche **ENTER**.
Appuyer sur la touche ▲ ou ▼ pour sélectionner **PC**, suivie de la touche **ENTER**.
- 2 Appuyer sur la touche ▲ ou ▼ pour sélectionner **Rétablir l'image**, suivie de la touche **ENTER**.
Le message **Rétablissement de l'image terminé** s'affiche.

Appuyer sur la touche **EXIT** pour quitter le menu.

➤ Les réglages définis précédemment seront rétablis selon les valeurs par défaut prédéfinies en usine.

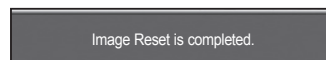
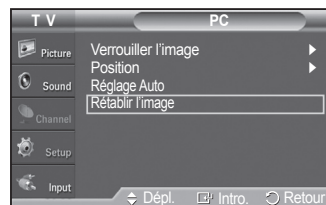

Réglage du PC cinéma maison

Cette fonction permet d'avoir des images de meilleure qualité en mode PC. Après avoir activé la fonction PC cinéma maison, vous pouvez ouvrir le menu réglages détaillés et effectuer des réglages sans que cela ne se répercute sur les réglages du mode TV.

- 1 Appuyer sur la touche **MENU** pour afficher le menu.
Appuyer sur la touche ▲ ou ▼ pour sélectionner **Configuration**, suivie de la touche **ENTER**.
Appuyer sur la touche ▲ ou ▼ pour sélectionner **Cinéma maison PC**, suivie de la touche **ENTER**.
- 2 Appuyer sur la touche ▲ ou ▼ pour sélectionner **Off** ou **On**, suivie de la touche **ENTER**.

Appuyer sur la touche **EXIT** pour quitter le menu.

➤ Cette fonction n'est accessible qu'en mode PC.

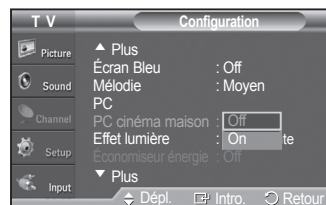
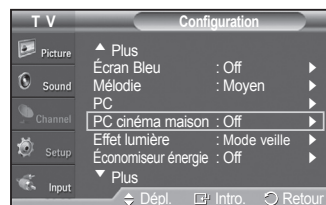

Réglage de l'horloge

Réglage de l'horloge

Pour pouvoir utiliser les différentes fonctions de minuterie du téléviseur, il faut d'abord régler l'horloge. Cette fonction permet de vérifier l'heure pendant l'écoute du téléviseur. (Il suffit d'appuyer sur la touche INFO).

Option 1 : Réglage manuel de l'horloge

- 1 Appuyer sur la touche **MENU** pour afficher le menu.
Appuyer sur la touche ▲ ou ▼ pour sélectionner **Configuration**, suivie de la touche **ENTER**.
Appuyer sur la touche ▲ ou ▼ pour sélectionner **Heure**, suivie de la touche **ENTER**.
- 2 Appuyer sur **ENTER** pour choisir **Horloge**.
- 3 Appuyer sur **ENTER** pour choisir **Horloge**.
Appuyer sur la touche ▲ ou ▼ pour sélectionner **Manuel**, suivie de la touche **ENTER**.
- 4 Appuyer sur la touche ▲ ou ▼ pour sélectionner **Rég. horloge**, suivie de la touche **ENTER**.
- 5 Appuyer sur la touche ◀ ou ▶ pour passer à **Mois**, **Jour**, **Année**, **Heure**, **Minute** ou **am/pm**. Régler la date et l'heure en appuyant sur la touche ▲ or ▼, suivie de la touche **ENTER**.
Appuyer sur la touche **EXIT** pour quitter le menu.
 - L'heure s'affiche chaque fois que la touche **INFO** est enfoncée.
 - Il est possible de régler directement le **Mois**, le **Appuyant**, l'**Année**, les **Heure**, et les **Minute** en appuyant sur les touches numériques de la télécommande.



Option 2 : Réglage automatique de l'horloge

L'horloge peut être réglée automatiquement si le téléviseur reçoit un signal numérique.

- 1 Appuyer sur la touche **MENU** pour afficher le menu.
Appuyer sur la touche ▲ ou ▼ pour sélectionner **Configuration**, suivie de la touche **ENTER**.
Appuyer sur la touche ▲ ou ▼ pour sélectionner **Heure**, suivie de la touche **ENTER**.
- 2 Appuyer sur **ENTER** pour choisir **Horloge**.
- 3 Appuyer sur **ENTER** pour choisir **Horloge**.
Appuyer sur la touche ▲ ou ▼ pour sélectionner **Auto**, suivie de la touche **ENTER**.
- 4 Appuyer sur la touche ▲ ou ▼ pour sélectionner **Fuseau hor.**, suivie de la touche **ENTER**.
- 5 Appuyer sur la touche ▲ ou ▼ pour mettre en surbrillance le fuseau horaire de la région (et pour mettre en surbrillance le fuseau horaire approprié sur la carte).
Ensuite, appuyer sur **ENTER**.
- 6 Appuyer sur la touche ▲ ou ▼ pour sélectionner **H. d'été**, suivie de la touche **ENTER**.
Appuyer sur la touche ▲ ou ▼ pour sélectionner **Activé** ou **Désactivé**, suivie de la touche **ENTER**.
Appuyer sur la touche **EXIT** pour quitter le menu.
 - En fonction de la station émettrice et du signal, il est possible que la fonction de réglage automatique de l'horloge ne fonctionne pas correctement. Dans un tel cas, régler l'horloge manuellement.
 - L'antenne ou le câble doit être branché pour que le réglage automatique de l'horloge s'effectue.

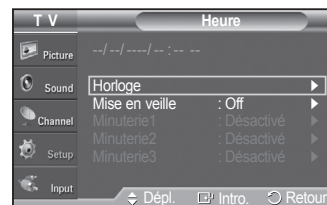
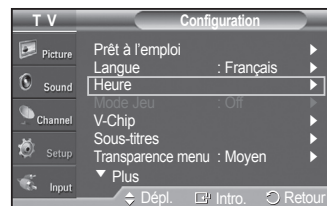

Suite...

Réglage de la minuterie activée/désactivée

Cette fonction permet d'allumer ou d'éteindre le téléviseur à l'heure voulue. Tout d'abord, il faut régler l'horloge.

- Appuyer sur la touche **MENU** pour afficher le menu.
Appuyer sur la touche ▲ ou ▼ pour sélectionner **Configuration**, suivie de la touche **ENTER**.
Appuyer sur la touche ▲ ou ▼ pour sélectionner **Heure**, suivie de la touche **ENTER**.
- Appuyer sur la touche ▲ ou ▼ pour sélectionner **Minuterie1**, **Minuterie2** ou **Minuterie3**, suivie de la touche **ENTER**. Le menu Minuterie s'affiche.
Appuyer sur la touche ▲ ou ▼ pour régler l'heure, suivie de la touche ► pour passer à la prochaine étape. Régler les autres options en procédant de la même manière.
- Appuyer sur la touche ◀ ou ▶ pour sélectionner l'élément désiré ci-dessous.
Appuyer sur la touche ▲ ou ▼ pour ajuster le réglage.
Appuyer sur la touche **EXIT** pour quitter le menu.

- **Heure d'activation** : Sélectionner l'heure, les minutes, **am/pm** et **Désactivé/Activé**. (Pour activer la mise en veille, sélectionner **Activé**).
- **Heure de désactivation** : Sélectionner l'heure, les minutes, **am/pm** et **Désactivé/Activé**. (Pour activer l'heure d'arrêt, sélectionner **Activé**).
- **Répéter** : Sélectionner **Une fois**, **Tous les jours**, **Lundi au vendredi**, **Lundi au samedi** ou **Samedi et dimanche**.
- **Volume** : Sélectionner le niveau sonore auquel vous voulez régler le téléviseur au moment de la mise sous tension à l'aide la minuterie.
- **Antenne** : Sélectionner **Air** au **Câble**.
- **Chaîne** : Sélectionner le canal requis.

- Il est possible de régler directement les heures et les minutes en appuyant sur les touches numériques de la télécommande.
- **Arrêt automatique**
Lorsque la minuterie est **activée**, le téléviseur s'éteint si aucune commande n'est activée dans les trois heures qui suivent la mise sous tension du téléviseur par la minuterie. Cette fonction est seulement disponible en mode **Minuterie activée** et évite toute fuite ou surchauffe lorsque le téléviseur est sous tension pendant une période prolongée (pendant les vacances, par exemple).

Réglage de la minuterie DE mise en veille

Cette minuterie éteint automatiquement le téléviseur après le délai choisi (30, 60, 90, 120, 150 et 180 minutes).

- Appuyer sur la touche **MENU** pour afficher le menu.
Appuyer sur la touche ▲ ou ▼ pour sélectionner **Configuration**, suivie de la touche **ENTER**. Appuyer sur la touche ▲ ou ▼ pour sélectionner **Heure**, suivie de la touche **ENTER**.
- Appuyer sur la touche ▲ ou ▼ pour sélectionner **Mise en veille**, suivie de la touche **ENTER**.
- Appuyer sur la touche ▲ ou ▼ pour sélectionner la minute.
Le réglage de la minuterie fait passer automatiquement l'**Activation** sur **On**.

Pour annuler la mise en veille :

Appuyer sur la touche ► pour sélectionner **Activation**.
Appuyer sur la touche ▲ ou ▼ pour sélectionner **Off**, suivie de la touche **ENTER**.

Appuyer sur la touche **EXIT** pour quitter le menu.

- ☞ Appuyer sur la touche **SLEEP** de la télécommande jusqu'à ce que le délai approprié s'affiche (n'importe quelle valeur préréglée, de 30 minutes à 180 minutes).

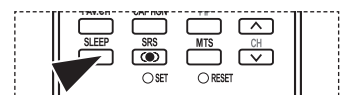
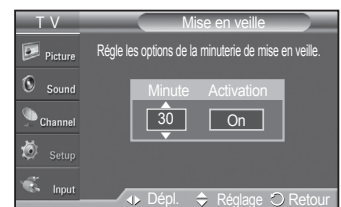
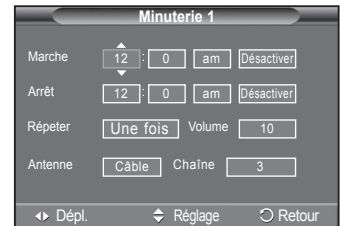
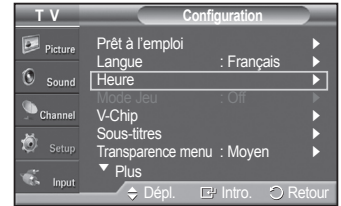

Description des fonctions

Sélection de la langue de menu

Pour pouvoir utiliser les différentes fonctions de minuterie du téléviseur, il faut d'abord régler l'horloge. Cette fonction permet de vérifier l'heure pendant que l'écoute du téléviseur. (Il suffit d'appuyer sur la touche INFO).

- 1 Appuyer sur la touche **MENU** pour afficher le menu.
Appuyer sur la touche ▲ ou ▼ pour sélectionner **Configuration**, suivie de la touche **ENTER**.
Appuyer sur la touche ▲ ou ▼ pour sélectionner **Langue**, suivie de la touche **ENTER**.
- 2 Appuyer sur la touche ▲ ou ▼ pour choisir la langue appropriée: **English**, **Español** ou **Français**, suivie de la touche **ENTER**.
Appuyer sur la touche **EXIT** pour quitter.



Utilisation du mode Jeu

Lorsqu'une console de jeu, comme PlayStation^{MC} ou Xbox^{MC}, est branchée, la sélection du menu Jeu permet de vivre une expérience de jeu plus réaliste.

- 1 Appuyer sur la touche **MENU** pour afficher le menu.
Appuyer sur la touche ▲ ou ▼ pour sélectionner **Configuration**, suivie de la touche **ENTER**.
- 2 Appuyer sur la touche ▲ ou ▼ pour sélectionner **Mode Jeu**, suivie de la touche **ENTER**.
- 3 Appuyer sur la touche ▲ ou ▼ pour sélectionner **Off** ou **On**, suivie de la touche **ENTER**.
- 4 Appuyer sur la touche **EXIT** pour quitter le menu.
 - **Limites en mode Jeu**
 - Pour débrancher la console de jeu et brancher un autre appareil externe, désactivez le mode Jeu dans le menu de configuration.
 - Si le menu du téléviseur est affiché en mode Jeu, l'écran vibre légèrement.
 - The mark () s'affiche à l'écran, indiquant que le mode Jeu est activé avec la source sélectionnée.
 - **Si le mode Jeu est activé**
 - Le mode Image passera automatiquement à Jeu et il ne peut être changé.
 - Le mode Son du menu Son est désactivé. Vous devez régler le son à l'aide de l'égaliseur.
 - La fonction Rétablir du menu Son est activée. La fonction Rétablir rétablit les paramètres de l'égaliseur aux réglages par défaut.
 - Le mode Jeu n'est pas offert en mode TV/Antenne.
 - Si l'image est d'une mauvaise qualité alors qu'un périphérique externe est connecté au téléviseur, vérifiez que le mode Jeu est activé. Régler le mode Jeu à Off et brancher les dispositifs externes.

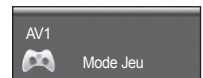
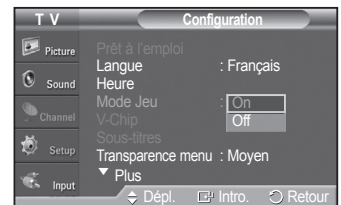

Affichage des sous-titres codés (messages à l'écran) - numériques

La fonction de sous-titrage numérique est compatible avec les canaux numériques.

- 1 Appuyer sur la touche **MENU** pour afficher le menu.
Appuyer sur la touche ▲ ou ▼ pour sélectionner **Configuration**, suivie de la touche **ENTER**.
- 2 Appuyer sur la touche ▲ ou ▼ pour sélectionner **Sous-titrage**, suivie de la touche **ENTER**.
- 3 Appuyer sur **ENTER** pour choisir **Sous-titrage**.
Appuyer sur la touche ▲ ou ▼ pour sélectionner **On**, suivie de la touche **ENTER**.
- 4 Appuyer sur la touche ▲ ou ▼ pour sélectionner **Mode Sous-titrage**, suivie de la touche **ENTER**. Appuyer sur la touche ▲ ou ▼ pour sélectionner le sous-menu désiré (**Par défaut, Service1 à Service6, CC1 à CC4 ou Texte1 à Texte4**), suivie de la touche **ENTER**.
- 5 Appuyer sur la touche ▲ ou ▼ pour sélectionner **Sous-titrage**, suivie de la touche **ENTER**.
- 6 Appuyer sur la touche ▲ ou ▼ pour sélectionner **Format**, suivie de la touche **ENTER**.
Appuyer sur la touche ▲ ou ▼ pour sélectionner l'option de sous-titrage désirée, suivie de la touche **ENTER**.
Appuyer sur la touche ▲ ou ▼ pour sélectionner les options de sous-menu désirées (voir les options ci-dessous), suivie de la touche **ENTER**.

Appuyer sur la touche **EXIT** pour quitter.

- L'option de sous-titrage dépend du programme diffusé.
- L'expression **Par défaut** signifie revenir aux choix de sous-titrage initiaux déterminés par le diffuseur.
- L'avant-plan et l'arrière-plan ne peuvent être de la même couleur.
- Les paramètres Opacité avant-plan et Opacité arrière-plan ne peuvent être tous deux réglés sur Transparent.

- **Format** : Cette option permet de choisir entre **Par défaut, Petit, Standard** et **Large**. La sélection par défaut est Par défaut.
- **Style des police** : Cette option permet de choisir entre **Par défaut eStyle0 à Style7**. Il est possible de choisir le style de police. La sélection par défaut est Par défaut.
- **Couleur avant-plan** : Cette option permet de choisir entre **Par défaut, Blanc, Noir, Rouge, Vert, Bleu, Jaune, Magenta** et **Cyan**. Il est possible de modifier la couleur du lettrage. La sélection par défaut est Par défaut.
- **Couleur arrière-plan** : Cette option permet de choisir entre **Par défaut, Blanc, Noir, Rouge, Vert, Bleu, Jaune, Magenta** et **Cyan**. Il est possible de choisir la couleur d'arrière-plan des sous-titres. La sélection par défaut est Par défaut.
- **Opacité avant-plan** : Cette option permet de choisir entre **Par défaut, Transparent, Translucide, Solide** et **Clignotant**. Il est possible de modifier l'opacité des caractères.
- **Opacité arrière-plan** : Cette option permet de choisir entre **Par défaut, Transparent, Translucide, Solide** et **Clignotant**. Il est possible de modifier l'opacité d'arrière-plan du sous-titrage.
- **Retour par défaut** : Cette option rétablit les paramètres par défaut des fonctions suivantes : **Format, Style de police, Couleur d'avant-plan, Couleur d'arrière-plan, Opacité d'avant-plan** et **Opacité d'arrière-plan**.

 Appuyer sur la touche **CAPTION** de la télécommande pour sélectionner **On** ou **Off**.

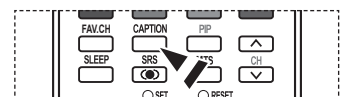
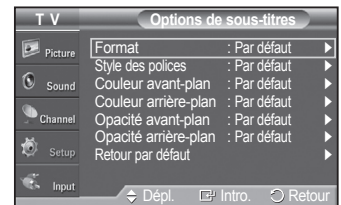
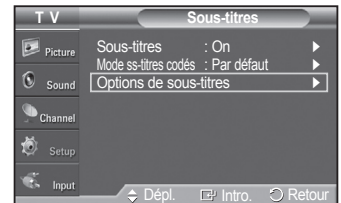
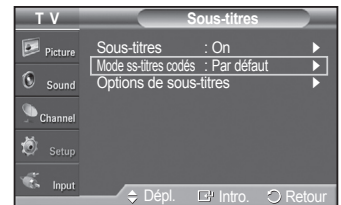

Affichage des sous-titres codés (messages à l'écran) - analogiques

La fonction sous-titres codés analogiques fonctionne en mode canal TV analogique ou en mode signal externe. (Selon le signal émetteur, la fonction de sous-titrage analogique peut fonctionner sur les canaux numériques.)

- 1 Appuyer sur la touche **MENU** pour afficher le menu.
Appuyer sur la touche ▲ ou ▼ pour sélectionner **Configuration**, suivie de la touche **ENTER**.
- 2 Appuyer sur la touche ▲ ou ▼ pour sélectionner **Sous-titrage**, suivie de la touche **ENTER**.

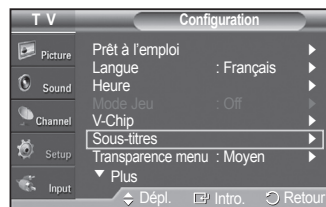

- 3 Appuyer sur **ENTER** pour choisir **Sous-titrage**.
Appuyer sur la touche ▲ ou ▼ pour sélectionner **On**, suivie de la touche **ENTER**.



- 4 Appuyer sur la touche ▲ ou ▼ pour sélectionner **Mode ss-titres codés**, suivie de la touche **ENTER**. Appuyer sur la touche ▲ ou ▼ pour sélectionner le sous-menu désiré (**CC1** à **CC4** ou **Text 1** à **Text 4**), suivie de la touche **ENTER**.

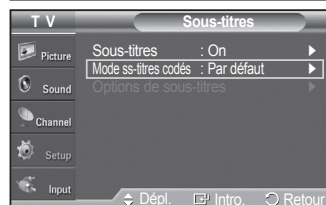

Appuyer sur la touche **EXIT** pour quitter le menu.

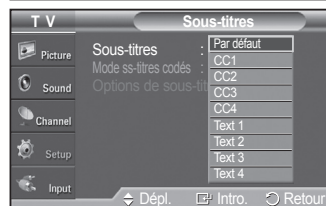

- La sélection par défaut est **Par défaut**.
- **CC1** : Le principal service de sous-titrage synchronisé. Il s'agit de sous-titrages dans la langue principale qui doivent être synchronisés avec le son, correspondant préférentiellement à un cadre particulier.
- **CC2** : Sous-titrage non synchronisés particulier. Ce canal transmet des données qui ont pour fonction d'accroître l'information transmise par le programme.
- **CC3** : Service de sous-titrage secondaire synchronisé. Programme alternatif de données de sous-titrage, généralement dans une seconde langue.
- **CC4** : Sous-titrage non synchronisés particulier. Option semblable à CC2.
- **Text 1** : Premier service de texte. Il peut comprendre diverses données qui ne se rapportent pas au programme.
- **Text 2** : Deuxième service de texte. Données supplémentaires, qui en général ne se rapportent pas au programme.
- **Text 3/Text 4** : Troisième et quatrième services de texte. Ces canaux de données ne doivent être utilisés que si les fonctions d'affichage Text 1 and Text 2 sont insuffisantes.

- La fonction Sous-titrage n'est pas accessible dans les modes COMPOSANT, PC et HDMI(DVI).
- L'accessibilité au sous-titrage dépend de l'émission diffusée.

 Il est aussi possible d'appuyer sur la touche **CAPTION** de la télécommande pour régler les sous-titrages à **On** ou **Off**.

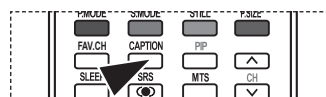

Niveau de transparence

Cette fonction permet de régler la transparence de l'écran du menu.

- 1 Appuyer sur la touche **MENU** pour afficher le menu.
Appuyer sur la touche ▲ ou ▼ pour sélectionner **Configuration**, suivie de la touche **ENTER**.
- 2 Appuyer sur la touche ▲ ou ▼ pour sélectionner **Transparence menu**, suivie de la touche **ENTER**.
- 3 Appuyer sur la touche ▲ ou ▼ pour sélectionner le niveau, suivie de la touche **ENTER**.
Appuyer sur la touche **EXIT** pour quitter.

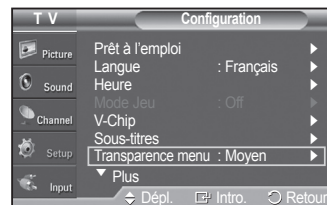

Réglage de l'effet lumineux

Vous pouvez activer et désactiver la DEL bleue située à l'avant du téléviseur.

- 1 Appuyer sur la touche **MENU** pour afficher le menu.
Appuyer sur la touche ▲ ou ▼ pour sélectionner **Configuration**, suivie de la touche **ENTER**.
- 2 Appuyer sur la touche ▲ ou ▼ pour sélectionner **Effet lumière**, suivie de la touche **ENTER**. Appuyer sur la touche ▲ ou ▼ pour sélectionner **Off**, **Mode veille**, **Pen. écoute** ou **Toujours**, suivie de la touche **ENTER**.
Appuyer sur la touche **EXIT** pour quitter le menu.

- **Off** : La DEL est toujours éteinte.
- **Mode veille** : La DEL s'allume lorsque le téléviseur est en mode de mise en veille et s'éteint lorsque le téléviseur est allumé.
- **Pen. écoute** : La DEL s'allume lorsque le téléviseur est allumé et s'éteint lorsque le téléviseur est éteint.
- **Toujours** : La DEL est toujours allumée.

➤ Régler l'effet lumière à Off pour réduire la consommation d'énergie.

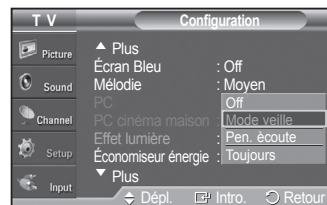
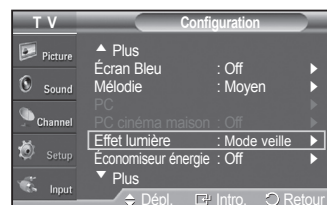

Fonction économiseur d'énergie

Cette option ajuste la consommation électrique de l'appareil et permet de faire des économies d'énergie.

- Appuyer sur la touche **MENU** pour afficher le menu.
Appuyer sur la touche ▲ ou ▼ pour sélectionner **Configuration**, suivie de la touche **ENTER**.
- Appuyer sur la touche ▲ ou ▼ pour sélectionner **Économiseur énergie**, suivie de la touche **ENTER**.
Appuyer sur la touche ▲ ou ▼ pour sélectionner **Off**, **Basse**, **Moyen** ou **Haute**, suivie de la touche **ENTER**.

Appuyer sur la touche **EXIT** pour quitter le menu.

- **Off** : Met le mode économiseur d'énergie hors fonction.
- **Basse** : Fonctionne en mode standard.
- **Moyen** : Passe au mode d'économie d'énergie moyen.
- **Haute** : Passe au mode d'économie d'énergie élevé.

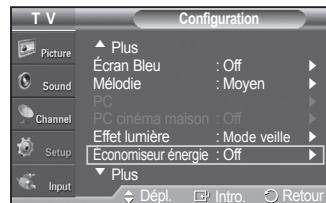

Prévention de la brûlure d'écran

Pour réduire les risques de brûlure d'écran, cet appareil est doté d'une technologie de protection contre la brûlure d'écran. Cette technologie permet de régler le déplacement de l'image vers le haut et vers le bas (lignes verticales) et de droite à gauche et inversement (points horizontaux). L'option "Déplai" permet de programmer en minutes le délai entre les défilements d'images.

- Appuyer sur la touche **MENU** pour afficher le menu.
Appuyer sur la touche ▲ ou ▼ pour sélectionner **Configuration**, suivie de la touche **ENTER**.
- Appuyer sur la touche ▲ ou ▼ pour sélectionner **Protection grillage écran** (**Screen Burn Protection**), suivie de la touche **ENTER**.
- Appuyer sur la touche **ENTER** pour choisir **Déplac.. Point**, suivie de la touche **ENTER**. Appuyer sur la touche ▲ ou ▼ pour commuter entre **On** et **Off**.
S'affichent également les options **Point horiz.**, **Ligne verticale** et **Heure**.

- **Déplac.. point** : Cette fonction permet de déplacer avec une très grande précision les points à l'écran, verticalement et horizontalement, afin d'éviter la présence d'images rémanentes.

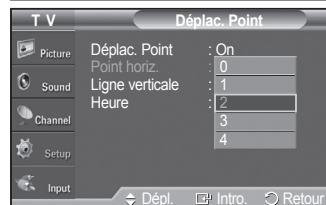
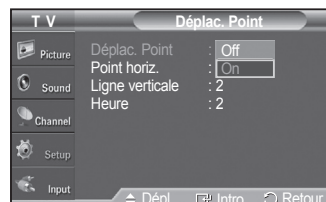
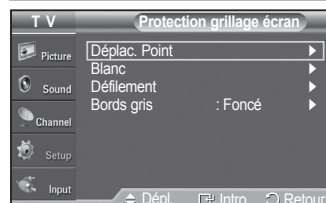
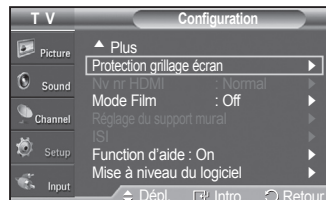

- Appuyer sur la touche ▲ ou ▼ pour choisir l'élément à modifier, suivie de la touche **ENTER**.
Appuyer sur la touche ▲ ou ▼ pour modifier la valeur de l'élément, suivie de la touche **ENTER**.

- Condition optimale pour le déplacement des points à l'écran;

	PC	TV/AV/S-Vidéo/ Composante/HDMI
Point horizontal	1	2
Ligne verticale	1	2
Heure (min)	2	2

Appuyer sur la touche **EXIT** pour quitter le menu.

Réduction des effets de la brûlure d'écran

S'il y a eu brûlure d'écran, il est possible de sélectionner un écran blanc ou un défilement pour supprimer les traces de brûlure à l'écran.

- 1 Appuyer sur la touche **MENU** pour afficher le menu.
Appuyer sur la touche **▲** ou **▼** pour sélectionner **Configuration**, suivie de la touche **ENTER**.
- 2 Appuyer sur la touche **▲** ou **▼** pour sélectionner **Protection grillage écran**, suivie de la touche **ENTER**.
- 3 Appuyer sur la touche **▲** ou **▼** pour sélectionner **Blanc**, **Défilement**, ou **Bords gris**, suivie de la touche **ENTER**.
Appuyer sur la touche **EXIT** pour quitter le menu.

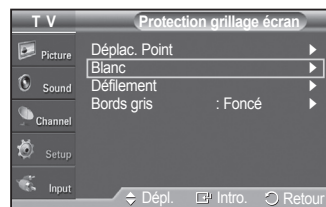

Blanc

Cette fonction permet de supprimer les images rémanentes à l'écran en changeant la couleur des points en blanc. Utiliser cette fonction lorsque l'écran présente des symboles ou des images rémanentes, tout particulièrement lorsqu'une image fixe est affichée pendant une période prolongée.

Défilement

Cette fonction permet de supprimer les images rémanentes en déplaçant tous les points à l'écran au plasma sur un parcours prédéfini. Utiliser cette fonction lorsque l'écran présente des symboles ou des images rémanentes, tout particulièrement lorsqu'une image fixe est affichée pendant une période prolongée.

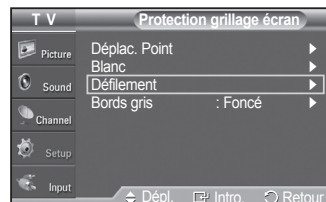

Bords gris

Lorsque le téléviseur est regardé en format d'écran 4:3, les dommages à l'écran sont empêchés en ajustant l'équilibre des blancs de l'extrême gauche et de l'extrême droite. Pour éviter une brûlure d'écran, sélectionner Sombre ou Clair.



- **Foncé** : Lorsque le format de l'image est réglé à 4:3, les côtés gauche et droit sont plus foncés.
- **Clair** : Lorsque le format de l'image est réglé à 4:3, les côtés gauche et droit sont plus clairs.

- Pour supprimer les images rémanentes à l'écran, utiliser la fonction **Blanc** ou **Défilement**. Bien que ces deux fonctions suppriment les images rémanentes à l'écran, la fonction **Défilement** est la plus efficace.
- Pour atteindre sa pleine efficacité, la fonction de suppression des images rémanentes doit être activée pendant une longue période (environ 1 heure). Si les images rémanentes n'ont pas été supprimées après avoir exécuté la fonction, recommencer l'opération.
- Appuyer sur n'importe quelle touche de la télécommande pour annuler cette fonction.

Réglage des fonctions d'aide

Affiche l'aide dans le menu des fonctions.

- 1 Appuyer sur la touche **MENU** pour afficher le menu.
Appuyer sur la touche **▲** ou **▼** pour sélectionner **Configuration**, suivie de la touche **ENTER**.
- 2 Appuyer sur la touche **▲** ou **▼** pour sélectionner **Fonction d'aide**, suivie de la touche **ENTER**.
- 3 Appuyer sur la touche **▲** ou **▼** pour sélectionner **Off** ou **On**, suivie de la touche **ENTER**.

Appuyer sur la touche **EXIT** pour quitter le menu.

- Le paramètre par défaut de la fonction d'aide est **On**.

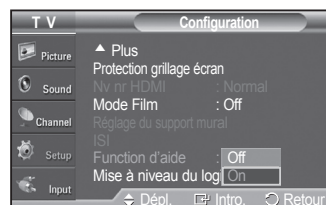
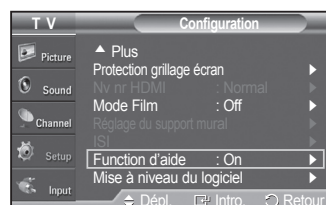

Mise à jour du logiciel

Samsung peut offrir des mises à niveau du microprogramme dans le futur. Contacter le centre d'appel Samsung au 1-800-SAMSUNG pour obtenir de l'information sur le téléchargement des mises à jour et sur l'utilisation d'une clé USB. Il est possible de procéder aux mises à jour en branchant une clé USB dans le port USB situé à l'arrière du téléviseur.

- 1 Insérer une clé USB contenant la mise à jour du microprogramme dans le port de mise à jour USB situé à l'arrière du téléviseur.
- 2 Appuyer sur la touche **MENU** pour afficher le menu. Appuyer sur la touche ▲ ou ▼ pour sélectionner **Configuration**, suivie de la touche **ENTER**.
- 3 Appuyer sur la touche ▲ ou ▼ pour sélectionner **Mise à niveau du logiciel**, suivie de la touche **ENTER**.
- 4 Appuyer sur la touche ▲ ou ▼ pour sélectionner **USB**, suivie de la touche **ENTER**.
Le message **Recherche de la clé USB... Délai : jusqu'à 30 secondes** s'affiche.
- 5 Si le micrologiciel du dispositif USB est correctement détecté, le message suivant s'affiche : **remplacer la version xxxx par la version xxxx? L'appareil se réinitialise après la mise à jour**. Appuyez sur la touche ◀ ou ▶ pour choisir **OK**, puis sur **ENTER**. La mise à jour est lancée.

Veiller à ne pas débrancher l'alimentation et à ne pas retirer la clé USB pendant l'application des mises à jour.

Le téléviseur s'éteint et se remet en marche automatiquement une fois la mise à jour du microprogramme terminée.

Vérifier la version du microprogramme une fois les mises à jour terminées.

- Le microprogramme et la procédure de mise à jour peuvent varier selon la région et le pays.

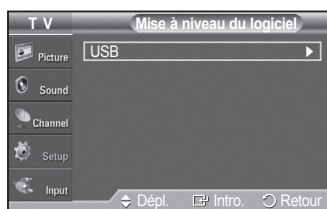
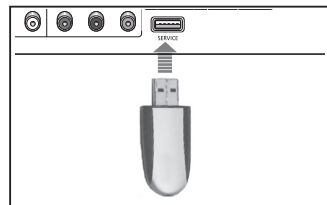

Fonction Puce V

États-Unis seulement

Ce produit est protégé par les brevets des États-Unis suivants : US 4 930 158 US 4 930 160

La fonction Puce V bloque automatiquement la diffusion d'émissions pouvant ne pas convenir aux enfants. L'utilisateur doit entrer un numéro d'identification personnel (NIP) avant de pouvoir configurer ou modifier les restrictions relatives de la V-Chip.

- Quand la fonction V-Chip est activée, la fonction image sur image (ISI) ne fonctionne pas.
- La fonction V-Chip ne fonctionne pas si l'entrée est réglée sur téléviseur numérique (HD ou SD).
- La fonction de contrôle parental (V-Chip) n'est pas offerte en mode HDMI ou Composant.

Configuration du numéro d'identification personnel (NIP)

- 1 Appuyer sur la touche **MENU** pour afficher le menu. Appuyer sur la touche ▲ ou ▼ pour sélectionner **Configuration**, suivie de la touche **ENTER**.
- 2 Appuyer sur la touche ▲ ou ▼ pour sélectionner **V-Chip**, suivie de la touche **ENTER**.
Le message **Entrer NIP** s'affiche. Entrer le NIP à 4 chiffres.
 - Le NIP par défaut d'un nouveau téléviseur est **0-0-0-0**.

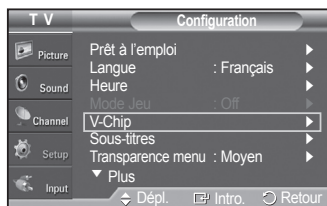

Suite...

3 L'écran **V-Chip** s'affiche.

Appuyer sur la touche ▲ ou ▼ pour sélectionner **Changer NIP**, suivie de la touche **ENTER**. L'écran Changer NIP s'affiche. Choisir et saisir quatre chiffres pour le NIP. Entrer de nouveau le code à 4 chiffres. Le message **NIP modifié avec succès**. est affiché. Le NIP a été enregistré.

Appuyer sur la touche **EXIT** pour quitter.

- Si le NIP est oublié, appuyer sur les touches de la télécommande dans l'ordre suivant pour rétablir le code 0-0-0-0 : Power Off → MUTE → 8 → 2 → 4 → Power On.

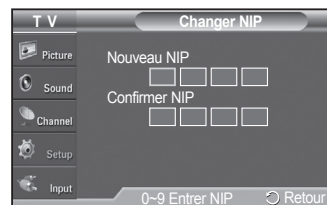

Comment activer et désactiver la fonction Puce V

1 Appuyer sur la touche **MENU** pour afficher le menu.

Appuyer sur la touche ▲ ou ▼ pour sélectionner **Configuration**, suivie de la touche **ENTER**.

2 Appuyer sur la touche ▲ ou ▼ pour sélectionner **V-Chip**, suivie de la touche **ENTER**.

Le message **Entrer NIP** s'affiche. Entrer le NIP à 4 chiffres.



3 L'écran **V-Chip** s'affiche.

Pour activer la fonction V-Chip, appuyer sur la touche **ENTER** de façon à **On** le champ **Blocage V-Chip**. (Appuyer sur la touche ▲ ou ▼ pour commuter entre **On** et **Off**).

Appuyer sur la touche **ENTER**.

Appuyer sur la touche **EXIT** pour quitter.



Configuration des restrictions à l'aide du système "Contrôle TV parental"

Premièrement, créer un numéro d'identification personnel (NIP). Activer ensuite la fonction V-Chip. (consulter la section précédente). Le contrôle parental se configure de deux façons : à l'aide du contrôle parental du téléviseur ou à l'aide des classifications de la MPA.

1 Appuyer sur la touche **MENU** pour afficher le menu.

Appuyer sur la touche ▲ ou ▼ pour sélectionner **Configuration**, suivie de la touche **ENTER**.

2 Appuyer sur la touche ▲ ou ▼ pour sélectionner **V-Chip**, suivie de la touche **ENTER**.

Le message **Entrer NIP** s'affiche. Entrer le NIP à 4 chiffres.

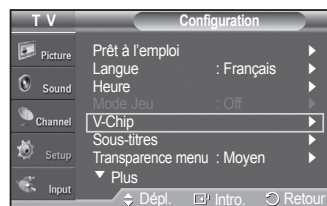

3 L'écran **V-Chip** s'affiche. Appuyer sur la touche ▲ ou ▼ pour sélectionner **Contrôle parental TV**, suivie de la touche **ENTER**.



4 L'écran **Contrôle parental TV** s'affiche.

Appuyer sur la touche ▲ ou ▼ pour sélectionner une des six classifications, établies en fonction de l'âge.

- **TV-Y** : Tous les enfants. Les thèmes et éléments de cette émission ont été spécialement conçus pour un public très jeune, notamment les enfants de deux à six ans.
- **TV-Y7** : Vise des enfants plus vieux. Les thèmes et éléments de cette émission peuvent comprendre un certain niveau de violence physique ou de comédie, ou peut faire peur aux enfants de moins de sept ans.
- **TV-G** : Public de tous âges. Cette émission ne comporte aucune ou peu de violence, aucun langage rude ni dialogue ou situation à connotation sexuelle.
- **TV-PG** : Surveillance parentale recommandée. Cette émission peut contenir du langage grossier peu fréquent, de la violence limitée ainsi que certaines situations ou dialogues à connotation sexuelle.
- **TV-14** : Supervision des parents fortement recommandée. Cette émission peut inclure des thèmes évolués, des scènes à connotation sexuelle, du langage rude et de la violence plus intense.
- **TV-MA** : Adultes seulement. Cette émission peut inclure des thèmes destinés aux adultes, un langage vulgaire, de la violence explicite et des scènes à connotation clairement sexuelle.

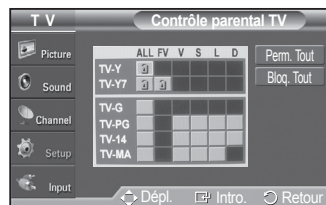

5 À ce moment, une des classifications est sélectionnée.

Appuyer sur la touche **ENTER**. En fonction de la configuration existante, le symbole "🔒" est sélectionné. (Vide = Débloqué, 🔒 = Bloqué) Pendant que le symbole "🔒" est sélectionné, appuyer sur la touche **ENTER** pour bloquer ou débloquer la classification.

Pour choisir une classification différente, appuyer sur la touche ▲ or ▼ et répéter les étapes précédentes.

- **Perm. tout** : Appuyer sur cette touche pour débloquer toutes les classifications.
- **Bloq. tout** : Appuyer sur cette touche pour bloquer toutes les classifications.
- Les classifications TV-Y7-, TV-Y7+, TV-G, TV-SP, TV-14 et TV-A comportent des options supplémentaires. Voir l'étape suivante pour changer les sous-classifications ci-dessous :

- **FV** : Fantastique, violence.
- **D** : Dialogues à connotation sexuelle.
- **L** : Langage pour adultes.
- **S** : Situations à connotation sexuelle.
- **V** : Violence.

➤ La fonction V-Chip permet de bloquer automatiquement certaines classifications "plus restrictives". Par exemple, si la classification **TV-Y** est bloquée, la classification **TV-Y7** est automatiquement bloquée. De la même façon, si la classification **TV-G** est bloquée, toutes les classifications du groupe "jeunes adultes" sont aussi bloquées (**TV-G**, **TV-PG**, **TV-14** et **TV-MA**). Les sous-classifications (D, L, S et V) sont regroupées de la même façon. (Consulter la prochaine section.)

6 Configuration des sous-classifications FV, D, L, S et V Pour commencer, sélectionner une des classifications suivantes : **TV-7-**, **TV-7+**, **TV-G**, **TV-SP**, **TV-14** ou **TV-A** (voir l'étape 4); appuyer ensuite sur la touche **ENTER**. Le symbole "🔒" s'affiche pour chaque sous-classification. Lorsque le symbole "🔒" est sélectionné, appuyer sur la touche ▶ pour accéder à une sous-classification. Appuyer sur la touche **ENTER** pour bloquer la sous-classification. Pour choisir une classification différente, appuyer sur la touche ▲ or ▼ et répéter les étapes précédentes.

7 Appuyer sur la touche **EXIT** pour quitter tous les écrans. (ou passer à la section suivante et configurer des restrictions supplémentaires selon les codes MPAA).

➤ Ces classifications se répartissent en deux groupes distincts : **TV-Y-** et **TV-Y7+** (jusqu'à 7 ans) et **TV-G** à **TV-A** (tous les autres). Les restrictions de ces deux groupes s'appliquent indépendamment : Si une famille compte de très jeunes enfants ainsi que de jeunes adultes, les classifications doivent être définies séparément pour ces groupes.

Suite...

Configuration des restrictions à l'aide des catégories MPAA (G, PG, PG-13, 18+, NO-17, X et NR)

Le système de classification MPAA, qui est basé sur les codes établis par la Motion Picture Association of America (MPAA), s'applique surtout aux longs métrages. Si la fonction V-Chip est activée, les émissions classées offensantes (système de classification des émissions ou MPAA) sont automatiquement bloquées.

1 Appuyer sur la touche **MENU** pour afficher le menu.
Appuyer sur la touche ▲ ou ▼ pour sélectionner **Configuration**, suivie de la touche **ENTER**.

2 Appuyer sur la touche ▲ ou ▼ pour sélectionner **V-Chip**, suivie de la touche **ENTER**.

Le message **Entrer NIP** s'affiche. Entrer le NIP à 4 chiffres.

3 L'écran **V-Chip** s'affiche. Appuyer sur la touche ▲ ou ▼ pour sélectionner **Catégories MPAA**, suivie de la touche **ENTER**.

4 Appuyer sur la touche ▲ ou ▼ pour sélectionner la restriction appropriée.
Appuyer sur la touche **ENTER** pour activer la restriction sélectionnée.
Le symbole "🔒" s'affiche. Pendant que le symbole "🔒" est sélectionné, appuyer sur la touche **ENTER** pour bloquer ou débloquer la classification.

Appuyer sur la touche **EXIT** pour quitter le menu.

➤ **Perm. tout** : Appuyer sur cette touche pour débloquer toutes les classifications.

Bloq. tout : Appuyer sur cette touche pour bloquer toutes les classifications.

- **G** : Public de tous âges (aucune restriction).
- **PG** : Surveillance parentale recommandée.
- **PG-13** : Supervision des parents fortement recommandée.
- **R** : Réservé aux adultes. Les enfants de moins de 17 ans devraient être accompagnés d'un adulte.
- **NC-17** : Non recommandé pour les enfants de moins de 17 ans.
- **X** : Adultes seulement.
- **NR** : Non classé

➤ La fonction V-Chip bloque automatiquement toute classification "plus restrictive". Par exemple, si la classification PG-13 est bloquée, les classifications R, NC-17 et X sont automatiquement bloquées.

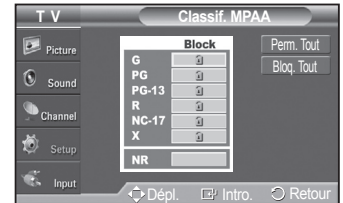
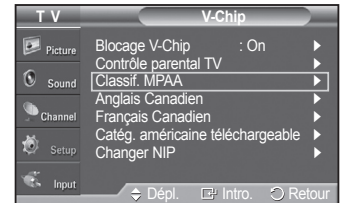

Configuration des restrictions à l'aide de l'option Anglais canadien (pour les modèles canadiens) :

1 Appuyer sur la touche **MENU** pour afficher le menu.
Appuyer sur la touche ▲ ou ▼ pour sélectionner **Configuration**, suivie de la touche **ENTER**.

2 Appuyer sur la touche ▲ ou ▼ pour sélectionner **V-Chip**, suivie de la touche **ENTER**.

Le message **Entrer NIP** s'affiche. Entrer le NIP à 4 chiffres.

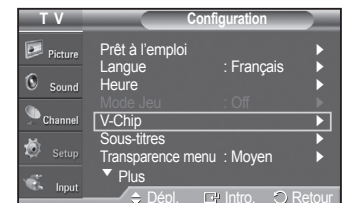

Suite...

3 L'écran **V-Chip** s'affiche. Appuyer sur la touche ▲ ou ▼ pour sélectionner **Anglais canadien**, suivie de la touche **ENTER**.

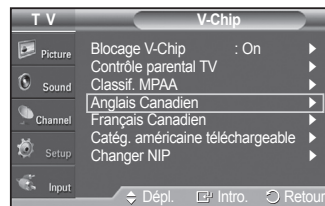

4 Appuyer sur la touche ▲ ou ▼ pour sélectionner la restriction appropriée. Appuyer sur la touche **ENTER** pour activer la restriction sélectionnée. Le symbole "🔒" s'affiche.

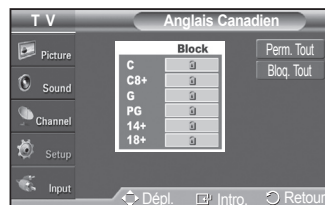

Appuyer sur la touche **EXIT** pour quitter le menu.

- **Perm. tout** : Appuyer sur cette touche pour débloquer toutes les classifications.
- Bloq. tout** : Appuyer sur cette touche pour bloquer toutes les classifications.

- **C** : Émissions destinées aux enfants de moins de 8 ans.
- **C8+** : Émissions convenant généralement aux enfants de 8 ans et plus, sans surveillance.
- **G** : Émissions grand public convenant à tous les auditeurs.
- **PG** : Surveillance parentale.
- **14+** : Émissions dont la teneur peut ne pas convenir, en tout ou en partie, aux auditeurs de moins de 14 ans.
- **18+** : Émissions pour adultes.

- La fonction V-Chip bloque automatiquement toute classification "plus restrictive". Par exemple, si la classification G est bloquée, les classifications PG, 14+ et 18+ sont automatiquement bloquées.

Configuration des restrictions à l'aide de l'option Français canadien (pour les modèles canadiens) :

1 Appuyer sur la touche **MENU** pour afficher le menu. Appuyer sur la touche ▲ ou ▼ pour sélectionner **Configuration**, suivie de la touche **ENTER**.

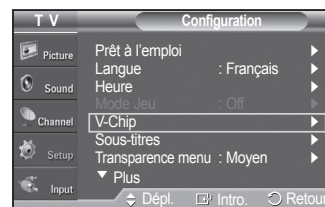

2 Appuyer sur la touche ▲ ou ▼ pour sélectionner **V-Chip**, suivie de la touche **ENTER**. Le message **Entrer NIP** s'affiche. Entrer le NIP à 4 chiffres.



3 L'écran **V-Chip** s'affiche. Appuyer sur la touche ▲ ou ▼ pour sélectionner **Français canadien**, suivie de la touche **ENTER**.



4 Appuyer sur la touche ▲ ou ▼ pour sélectionner la restriction appropriée. Appuyer sur la touche **ENTER** pour activer la restriction sélectionnée. Le symbole "🔒" s'affiche.

Appuyer sur la touche **EXIT** pour quitter le menu.

- **Perm. tout** : Appuyer sur cette touche pour débloquer toutes les classifications.
- Bloq. tout** : Appuyer sur cette touche pour bloquer toutes les classifications.

- **G** : Général.
- **8 ans+** : Émissions non recommandées pour les jeunes enfants.
- **13 ans+** : Émissions pouvant ne pas convenir aux enfants de moins de 13 ans.
- **16 ans+** : Émissions ne convenant pas aux enfants de moins de 16 ans.
- **18 ans+** : Émissions réservées aux adultes.

- La fonction V-Chip bloque automatiquement toute classification "plus restrictive". Par exemple, si la classification 8 ans+ est bloquée, les classifications 13 ans+, 16 ans+ et 18 ans+ sont automatiquement bloquées.

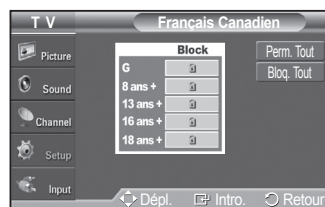

Suite...

Fonction V-Chip pour les canaux numériques

Il est possible d'utiliser les informations relatives au contrôle parental pour l'écoute de canaux numériques.

- Appuyer sur la touche **MENU** pour afficher le menu.
Appuyer sur la touche ▲ ou ▼ pour sélectionner **Configuration**, suivie de la touche **ENTER**.
- Appuyer sur la touche ▲ ou ▼ pour sélectionner **V-Chip**, suivie de la touche **ENTER**.
Le message **Entrer NIP** s'affiche. Entrer le NIP à 4 chiffres.
- L'écran **V-Chip** s'affiche. Appuyer sur la touche ▲ ou ▼ pour sélectionner **Catég. américaine téléchargeable**, suivie de la touche **ENTER**.
 - S'il n'est pas possible de télécharger les informations de la station émettrice, le menu **Catég. américaine téléchargeable** est désactivé.
 - Les informations relatives au contrôle parental sont automatiquement téléchargées pendant le visionnement de canaux numériques. Cela peut prendre quelques secondes.
 - Le menu **Catég. américaine téléchargeable** est de nouveau accessible une fois les informations téléchargées de la station émettrice. Cependant, selon les informations de la station émettrice, elle pourrait ne pas être accessible.
- Appuyer sur la touche ▲ ou ▼ pour sélectionner la restriction appropriée.
Appuyer sur la touche **ENTER** pour activer la restriction sélectionnée.
Le symbole "🔒" s'affiche.

Appuyer sur la touche **EXIT** pour quitter le menu.

- **Perm. tout** : Appuyer sur cette touche pour débloquer toutes les classifications.
- **Bloq. tout** : Appuyer sur cette touche pour bloquer toutes les classifications.
- Les niveaux de contrôle parentale varient selon la station émettrice.
- Le nom de menu par défaut et les modifications de catégories américaines téléchargeables varient selon les informations téléchargées.
- Même si l'affichage à l'écran est dans une autre langue, le menu **Catég. américaine téléchargeable** ne s'affiche qu'en anglais.
- La classification permet de bloquer automatiquement certaines classifications plus restrictives.
- Les titres de classification (par exemple : Humor Level) et les classifications (par exemple : DH, MH, H) peuvent varier selon la station émettrice.



Titre de la catégorie

Le nombre de catégories en cours

Le nombre total de catégories

Réinitialisation du téléviseur lorsque la fonction V-Chip bloque un canal (solution d'urgence).

Si un canal à accès restreint est syntonisé, la fonction V-Chip la bloque. L'écran devient vide et le message suivant s'affiche :

- Entrer le NIP.
Pour rétablir l'image, syntoniser une autre chaîne à l'aide des touches **CH ▲** ou **CH ▼**. Dans certains cas (selon la classification des programmes de télévision locaux), la fonction Puce V permet de bloquer tous les canaux. Dans ce cas, utiliser la touche V-Chip en guise de solution d'urgence.
- Appuyer sur la touche **MENU**. Appuyer sur la touche ▲ ou ▼ pour sélectionner **Configuration**, suivie de la touche **ENTER**.
- Appuyer sur la touche ▲ ou ▼ pour sélectionner **V-Chip**, suivie de la touche **ENTER**.
- Entrer le NIP et appuyer sur la touche **ENTER**, suivie la touche ▲ ou ▼ pour désactiver temporairement la fonction Blocage V-Chip.
 - Si le NIP est oublié, appuyer sur les touches de la télécommande dans l'ordre suivant pour rétablir le code 0-0-0-0 : Power Off → MUTE → 8 → 2 → 4 → Power On.

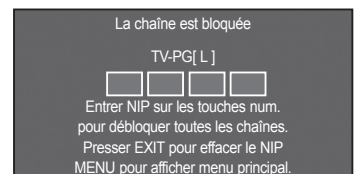
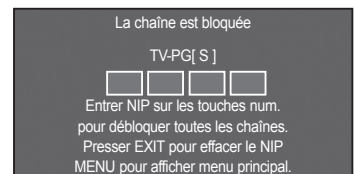

À propos d'Anynet+

Qu'est-ce qu'Anynet+?

Anynet+ est une fonction qui permet, à l'aide de la télécommande Samsung, de commander tous les appareils audiovisuels Samsung raccordés.

Branchement d'appareils Anynet+

Le système Anynet+ peut être utilisé uniquement avec les appareils Samsung dotés de la fonction Anynet+. Pour vérifier si un appareil Samsung en est pourvu, vérifiez la présence d'un logo Anynet+ sur celui-ci.

Branchement au téléviseur

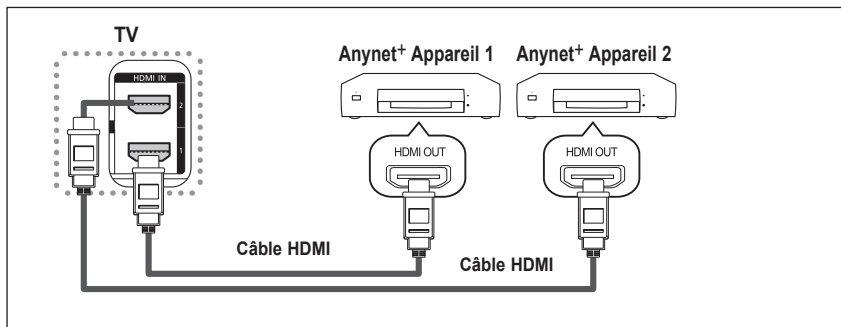

Raccorder la prise [HDMI IN 1] ou [HDMI IN 2] du téléviseur à la prise de sortie HDMI OUT de l'appareil Anynet+ correspondant à l'aide du câble HDMI.

Pour brancher à un cinéma maison

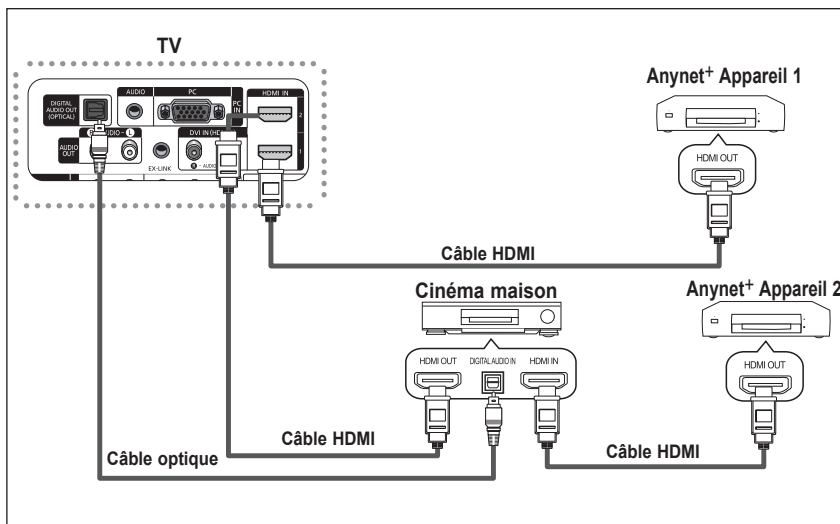

- 1 Raccorder la prise [HDMI IN 1] ou [HDMI IN 2] du téléviseur à la prise de sortie HDMI OUT de l'appareil Anynet+ correspondant à l'aide du câble HDMI.
- 2 Raccorder la prise d'entrée HDMI IN du cinéma maison et la prise de sortie HDMI OUT de l'appareil Anynet+ correspondant à l'aide du câble HDMI.

- Brancher le câble optique entre la prise de sortie audionumérique (optique) du téléviseur et l'entrée audionumérique du système de cinéma maison.
- Ne brancher qu'un seul système de cinéma maison.
- Dans le cas de la connexion indiquée ci-dessus, la prise optique n'offre que deux canaux audio. Vous entendrez du son provenant uniquement des haut-parleurs avant gauche et droit ainsi que du haut-parleur d'extrêmes-graves du cinéma maison. Pour entendre le son en 5.1 canaux, branchez directement la prise de sortie optique DIGITAL AUDIO OUT (OPTICAL) du lecteur DVD ou du câblesélecteur/récepteur satellite sur un amplificateur ou un ensemble de cinéma maison, et non pas sur le téléviseur. Veuillez consulter le guide d'utilisation du cinéma maison pour obtenir de plus amples renseignements.
- Il est possible de brancher un appareil Anynet+ à l'aide du câble HDMI
- Certains câbles HDMI ne prennent pas en charge des fonctions Anynet+.
- Anynet+ fonctionne lorsque l'appareil audiovisuel qui le prend en charge est à l'état de veille ou en marche.
- Anynet+ prend en charge un maximum de 12 appareils audiovisuels. Notez que vous pouvez brancher jusqu'à trois appareils du même type.

Configuration d'Anynet+

Les réglages suivants permettent de configurer les fonctions Anynet+.

Pour utiliser la fonction Anynet+, le Anynet+ (HDMI-CEC) doit être activé.

- 1 Appuyer sur la touche **Anynet+**.
Appuyer sur la touche ▲ ou ▼ pour sélectionner **Configuration**, suivie de la touche **ENTER**.
- 2 Appuyer sur la touche **ENTER** pour sélectionner **Anynet+ (HDMI-CEC)**, suivie à nouveau de la touche **ENTER**.
- 3 Appuyer sur la touche ▲ ou ▼ pour sélectionner **marche**, suivie de la touche **ENTER**.
 - La fonction Anynet+ (HDMI-CEC) est activée.
 - Si **Off** est sélectionné, la fonction Anynet+ (HDMI-CEC) est désactivée.
 - Lorsque la fonction de Anynet+ (HDMI-CEC) est désactivée, toutes les opérations Anynet+ connexes sont désactivées.

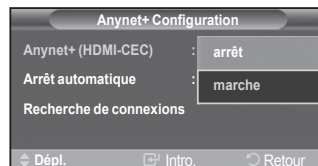

Régler un appareil Anynet+ de sorte qu'il s'arrête automatiquement lorsque le téléviseur est hors tension

- 2 Appuyer sur la touche ▲ ou ▼ pour sélectionner **Arrêt automatique**, suivie de la touche **ENTER**.
- 3 Appuyer sur la touche ▲ ou ▼ pour sélectionner **marche**, suivie de la touche **ENTER**.
 - La fonction Arrêt automatique est activée.
 - Si **arrêt** est sélectionné, la fonction Arrêt automatique est désactivée.

Appuyer sur la touche **EXIT** pour quitter le menu.

- La source active de la télécommande du téléviseur doit être réglée à TV afin que l'on puisse utiliser la fonction Anynet+.
- Si l'Arrêt automatique est activé, les appareils externes branchés sont également éteints en même temps que le téléviseur. Cependant, si l'appareil est en mode d'enregistrement, il ne pourra être éteint.

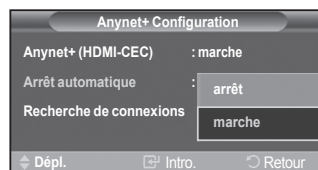

Balayage et permutation entre les appareils Anynet+

- 1 Appuyer sur la touche **Anynet+**.
 - La liste des appareils Anynet+ branchés au téléviseur s'affiche.
- 2 Appuyer sur la touche ▲ ou ▼ pour sélectionner un appareil particulier, suivie de la touche **ENTER**. Le système commande l'appareil sélectionné.
- 3 S'il est impossible de trouver l'appareil désiré, appuyer sur la touche ▲ ou ▼ pour sélectionner **Recherche de connexions**, suivie de la touche **ENTER**.

Le message **Configuration de la connexion Anynet+...** s'affiche.

Lorsque la recherche d'appareil est terminée, les appareils branchés sont énumérés dans le menu Anynet+.

- Permuter vers les appareils sélectionnés peut prendre jusqu'à 2 minutes. Il n'est pas possible d'annuler l'opération de permutation.
- La durée nécessaire au balayage des appareils dépend du nombre d'appareils branchés.
- Lorsque le balayage est terminé, le nombre d'appareils trouvés n'est pas affiché.
- Bien que le téléviseur recherche automatiquement tous les appareils lorsqu'il est mis en marche à l'aide de la touche **POWER**, ceux qui sont branchés lorsque le téléviseur est en marche ne sont pas affichés. Dans ce cas, sélectionner Recherche de connexions pour détecter les appareils.
- Si vous avez sélectionné un appareil externe en appuyant sur la touche **SOURCE**, il est impossible d'utiliser la fonction Anynet+. Veiller à permuter vers un appareil Anynet+ externe à l'aide de la touche **Anynet+**.

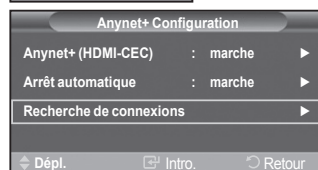

Suite...

Menu Anynet+

Le menu Anynet+ varie selon le type et l'état des appareils Anynet+ branchés au téléviseur.

Menu Anynet+	Description
Regarder la télévision	Permuter d'Anynet+ vers le mode d'émission télévisuel.
Enregistrer	Démarre l'enregistrement. (Ce menu fonctionne uniquement avec un appareil pouvant enregistrer.)
Menu (Nom_Appareil)	Affiche le menu de l'appareil raccordé. Exemple : Lorsqu'un enregistreur DVD est branché, le menu principal de l'enregistreur DVD s'affiche.
Opération (Nom_Appareil)	Affiche le menu de contrôle de lecture de l'appareil raccordé. Exemple : Lorsqu'un enregistreur DVD est branché, le menu de contrôle de lecture de l'enregistreur DVD s'affiche.
Brancher (Nom_Appareil)	Le téléviseur se branche à l'appareil correspondant.
Récepteur	Le son sort par le récepteur (cinéma maison). Mais le téléviseur possède une sortie SPDIF. Le son du téléviseur peut donc être envoyé au système de cinéma maison.
Configuration	Vous pouvez régler la Anynet+ (HDMI-CEC), la fonction d'arrêt automatique et la détection de connexions pour l'utilisation de la fonction Anynet+.

Touches de la télécommande du téléviseur accessibles en mode Anynet+

Type d'appareil	État de fonctionnement	Touches accessibles
Appareil Anynet+	Après une permutation vers l'appareil, lorsque le menu de l'appareil correspondant s'affiche à l'écran.	Touches numériques ▲/▼/◀/▶/Touches ENTER Touches de couleur Touche EXIT
	Après la permutation vers l'appareil, pendant la lecture d'un fichier	◀◀ (Recherche vers l'arrière) ▶▶ (Recherche vers l'avant) ■ (Arrêt) ▶ (Lecture/Pause)
Appareil avec syntoniseur intégré	Après la permutation vers l'appareil, pendant l'écoute d'une émission télévisée	CH Touche ▲/▼
Appareil audio	Lorsque le récepteur est activé	Touches VOL +/- Touche MUTE

- La fonction Anynet+ ne fonctionne que lorsque la source active de la télécommande du téléviseur est réglée à TV.
- La touche **REC** ne fonctionne qu'à l'état d'écoute de la télévision.
- Il est impossible de contrôler les appareils Anynet+ à l'aide des touches du panneau latéral du téléviseur. Il est possible de contrôler les appareils Anynet+ à l'aide du téléviseur.
- Il est possible que la télécommande du téléviseur ne fonctionne pas dans certaines conditions. Le cas échéant, resélectionner l'appareil Anynet+.
- Les fonctions Anynet+ ne fonctionnent pas avec des produits d'autres marques.
- Les fonctions ◀◀, ▶▶ peuvent varier selon l'appareil.

Enregistrement

Il est possible d'enregistrer une émission télévisée à l'aide d'un enregistreur.

Appuyer sur la touche **REC**.

L'enregistrement commence. (Seulement lorsqu'un appareil d'enregistrement Anynet+ est branché.)

- Vous pouvez enregistrer le train binaire source en activant **Enregistrer** après avoir appuyé sur la touche Anynet+.
- Appuyez sur la touche **REC** pour enregistrer ce que vous écoutez présentement.
Pour la connexion de l'antenne à l'appareil enregistreur, consulter le guide d'utilisation.
- Avant d'enregistrer, vérifier si la prise d'antenne est correctement branchée à l'appareil enregistreur.
Pour brancher correctement une antenne à un appareil d'enregistrement, consultez le guide d'utilisation de l'appareil.

Écoute par l'intermédiaire d'un récepteur (cinéma maison)

Il est possible d'écouter le son par l'intermédiaire d'un récepteur, plutôt que par les haut-parleurs du téléviseur.

- 1 Appuyer sur la touche Anynet+.
Appuyer sur la touche ▲ ou ▼ pour sélectionner **Récepteur**, suivie de la touche **ENTER**.
- 2 Appuyer sur la touche ◀ ou ▶ pour sélectionner **marche**, suivie de la touche **ENTER**.
Il à présent possible d'écouter le son par l'intermédiaire du récepteur.
- 3 Appuyer sur la touche **EXIT** pour quitter le menu.



- Lorsque le récepteur (cinéma maison) est réglé à marche, vous pouvez entendre du son provenant de la prise optique du téléviseur. Lorsque le téléviseur émet des signaux numériques (antenne), il transmet le son en 5.1 canaux au récepteur du cinéma maison. Lorsque la source est un composant numérique, comme un lecteur DVD, et que ce dernier est branché au téléviseur à l'aide d'un câble HDMI, seul un son deux canaux sera émis par le récepteur du cinéma maison.
- Si votre récepteur ne prend en charge que le son, il peut ne pas figurer dans la liste des appareils.
- Le récepteur fonctionnera lorsque vous aurez correctement relié sa prise d'entrée optique à la prise de sortie optique du téléviseur.
- Lorsqu'on utilise la fonction WISELINK, il est possible que le son émis par le récepteur soit médiocre.
- Lorsque le récepteur est en mode d'écoute, certaines restrictions relatives à la fonction ISI et aux fonctions audio (fonction MTS, langue privilégiée) s'appliquent.

Dépannage de la fonction Anynet+

Symptôme	Solution
Anynet+ ne fonctionne pas.	<ul style="list-style-type: none"> ■ Vérifier si l'appareil est bien un appareil Anynet+. Le système Anynet+ ne prend en charge que les appareils Anynet+. ■ Ne brancher qu'un seul récepteur (cinéma maison). ■ Vérifier si le cordon d'alimentation de l'appareil Anynet+ est bien branché. ■ Vérifier les branchements des câbles vidéo/audio/HDMI 1.3 de l'appareil Anynet+. ■ Vérifier si Anynet+ (HDMI-CEC) est activé dans le menu Configuration d'Anynet+. ■ Vérifier si la télécommande est en mode TV. ■ Vérifier s'il s'agit de la télécommande exclusive Anynet+. ■ Anynet+ ne fonctionne pas dans certaines conditions. (recherche de canaux, utilisation de WISELINK) ■ Au moment du branchement ou du débranchement du câble HDMI, s'assurer d'effectuer une nouvelle recherche des appareils ou de redémarrer le téléviseur. ■ Vérifier si la fonction Anynet+ de l'appareil Anynet+ est activée.
Je souhaite lancer Anynet+.	<ul style="list-style-type: none"> ■ Vérifier si l'appareil Anynet+ est bien branché au téléviseur et vérifier si Anynet+ (HDMI-CEC) est activé dans le menu Configuration d'Anynet+. ■ Appuyer sur la touche TV de la télécommande du téléviseur pour commuter vers le téléviseur. Appuyer ensuite sur la touche Anynet+ pour afficher le menu Anynet+ et sélectionner le menu désiré.
Je souhaite quitter Anynet+.	<ul style="list-style-type: none"> ■ Sélectionner Écouter la télévision dans le menu Anynet+. ■ Appuyer sur la touche SOURCE de la télécommande du téléviseur pour sélectionner un appareil autre que les appareils Anynet+. ■ Appuyer sur les touches CH, CH LIST, PRE-CH, FAV.CH, ou autre pour passer au mode TV. (Remarque : le bouton des canaux ne fonctionne que si aucun appareil Anynet+ à syntoniseur intégré Anynet+ n'est branché.)
Le message Connexion à l'appareil Anynet+... s'affiche à l'écran.	<ul style="list-style-type: none"> ■ La télécommande ne peut être utilisée pendant la configuration d'Anynet+ ou pour la permutation vers un mode de visionnement. ■ Utiliser la télécommande lorsque le réglage d'Anynet+ ou la permutation vers le mode de visionnement sont terminés.
L'appareil Anynet+ ne lit pas.	Vous ne pouvez pas utiliser la fonction lecture lorsque le mode Prêt-à-l'emploi est en cours d'exécution.
L'appareil branché n'est pas affiché.	<ul style="list-style-type: none"> ■ Vérifier si l'appareil prend en charge les fonctions Anynet+. ■ Vérifier si le câble HDMI est bien branché. ■ Vérifier si Anynet+ (HDMI-CEC) est activé dans le menu Configuration d'Anynet+. ■ Rechercher les appareils Anynet+ à nouveau. ■ Seul le câble HDMI permet de brancher un appareil Anynet+. Certains câbles HDMI ne prennent pas en charge des fonctions Anynet+.
L'émission ne peut pas être enregistrée.	Vérifier si la prise d'antenne sur l'appareil enregistreur est branchée correctement.
Le son du téléviseur ne sort pas par le récepteur.	Brancher le câble optique entre le téléviseur et le récepteur.

Identification des problèmes

Si le téléviseur semble éprouver un problème, consulter d'abord cette liste des problèmes et solutions possibles. Si aucun de ces conseils ne permet de corriger le problème, communiquer avec le centre de service Samsung le plus près.

Problème	Solution possible
Image de mauvaise qualité.	Essayer un autre canal. Réorienter l'antenne. Vérifier toutes les branchements de câbles.
Son de mauvaise qualité.	Essayer un autre canal. Réorienter l'antenne.
Pas d'image ni de son.	Essayer un autre canal. Appuyer sur la touche SOURCE . Vérifier si le téléviseur est branché. Vérifier les branchements de l'antenne. Vérifier que la touche MUTE n'est pas enfoncée.
Aucun son ou le son est trop faible au volume maximum.	En premier lieu, vérifier le volume des appareils branchés au téléviseur (récepteur numérique, lecteur DVD, câblodélecteur, magnétoscope, etc.). Régler ensuite le volume du téléviseur en conséquence.
Défilement vertical de l'image.	Vérifier toutes les branchements de câbles.
Fonctionnement anormal du téléviseur.	Débrancher le téléviseur pendant 30 secondes, le rebrancher et le rallumer.
Le téléviseur ne s'allume pas.	Vérifier que la prise murale fonctionne.
La télécommande fonctionne mal.	Remplacer les piles de la télécommande. Nettoyer l'extrémité supérieure de la télécommande (hublot de transmission). Vérifier les bornes des piles. Appuyer sur la touche TV pour régler la télécommande au mode TV. Vérifier s'il y a des piles dans la télécommande. Vérifier si les bornes " + " et " - " des batteries sont insérées correctement.
Problème d'écran en diffusion numérique.	Vérifier la puissance du signal numérique et l'entrée de l'antenne.
L'image est trop pâle ou trop foncée.	Régler la luminosité et le contraste. Utiliser le réglage de précision.
L'image est trop grande ou trop petite.	Redimensionner l'image.
La qualité visuelle des canaux numériques varie.	La qualité visuelle des canaux numériques peut varier selon la méthode de production d'origine (analogue ou numérique). - Si la méthode de production d'origine est numérique : Une émission de haute qualité visuelle. - Si la méthode de production d'origine est analogue : Le programme numérique affiché à l'écran est un programme analogue à l'origine, mais converti au format numérique. La qualité visuelle est de calibre SD (définition standard).
L'écran est noir et le témoin d'alimentation clignote.	Sur l'ordinateur, Sur l'ordinateur, vérifier l'alimentation et le câble de signal. Le téléviseur est en mode d'économie d'énergie. Déplacer la souris de l'ordinateur ou appuyer sur une touche du clavier. Sur le matériel, vérifier le mode (STB, DVD, etc.), l'alimentation et le câble de signal. Le téléviseur est en mode d'économie d'énergie. Appuyer sur la touche Source du panneau ou de la télécommande. Éteindre le téléviseur et le rallumer.
Même si le téléviseur indique HD, la qualité visuelle n'est pas satisfaisante.	L'indication HD (haute définition) affichée lors d'un changement de poste ou lorsque la touche Information de la télécommande est enfoncée signifie que le canal sélectionné est un canal numérique. Si le diffuseur convertit un signal analogue au format numérique et transmet ce signal, il est possible que la qualité visuelle ne soit pas parfaite.
L'image détériorée apparaît dans un angle de l'écran.	Si la fonction Numérisation seulement est sélectionnée sur un appareil externe, l'image détériorée peut apparaître dans un angle de l'écran. Ce dommage est causé par les appareils externes et non par le téléviseur.

Ajustement fixation murale (vendue séparément)

Lorsque le support mural est monté, la position du téléviseur peut être facilement ajustée.

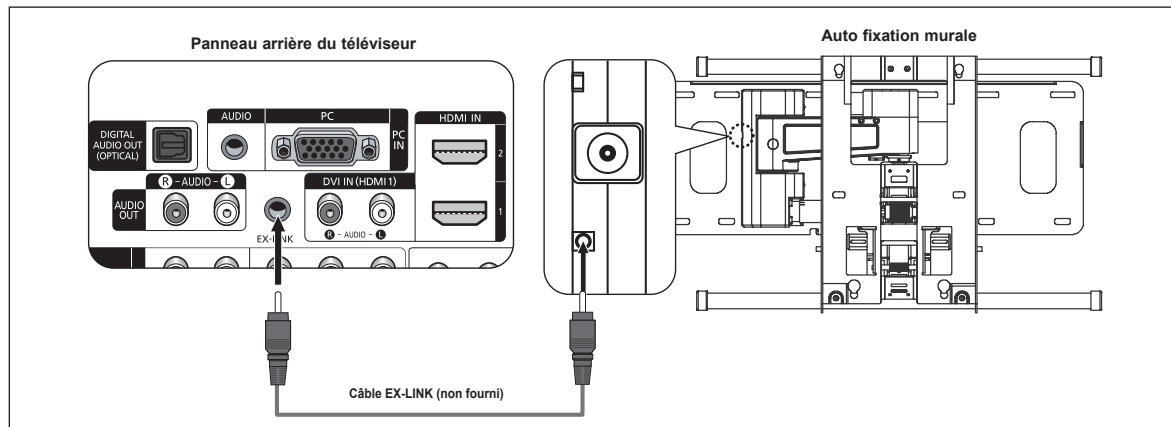

Pour entrer dans le menu

- Appuyez sur la touche ▲, ▼, ◀ ou ▶ de la télécommande.
 - L'écran de réglage du support mural s'affiche.
 - Si l'écran de réglage du support mural ne s'affiche lorsqu'on clique sur une touche de direction pendant que le téléviseur est en marche, utilisez le menu pour l'afficher.
 - Appuyez sur **MENU** pour afficher le menu. Appuyez sur la touche ▲ ou ▼ pour choisir **Configuration**, puis sur **ENTER**.
 - Appuyez sur la touche ▲ ou ▼ pour choisir **Réglage du support mural**, puis sur **ENTER**.

Mémorisation de la position

- Réglez à la position souhaitée à l'aide des touches ▲, ▼, ◀, ▶.
 - Si vous appuyez sur une touche fléchée lorsqu'il n'y a pas d'affichage à l'écran du téléviseur, l'écran de réglage s'affiche alors.
 - Appuyez sur la touche **INFO** pour réinitialiser. Appuyez sur la touche ◀ ou ▶ pour sélectionner **Oui**, puis sur **ENTER**. La position est initialisée au réglage par défaut.
- Appuyez sur la touche bleue.
 - Appuyez sur les touches ▲ et ▲ pour sélectionner un mode de sauvegarde à partir des **Position1**, **Position2** ou **Position3** afin de sauvegarder la position en cours.
 - Pour ne pas sauvegarder la position en cours, appuyez sur la touche **RETURN**.
 - Vous ne pouvez pas utiliser les touches de couleur pendant que vous sélectionnez un mode de sauvegarde.
- Appuyez sur **ENTER** pour sauvegarder.
 - Lorsque la **Position1** est sélectionnée, le message **Position en cours sauvegardée comme Position1** s'affiche.
- Appuyez sur la touche **ENTER**.
 - La position sauvegardée s'affiche à gauche de l'écran.

Réglage à la position mémorisée

- Effectuez l'étape 1 de la fonction **Pour entrer dans le menu**.
- En appuyant sur une touche de couleur (rouge, verte, jaune), le support mural à réglage automatique se règle sur la position mémorisée.
 - Vous pouvez régler le support mural sur une des trois positions pré-réglées en appuyant sur les touches rouge (Position1), verte (Position2) ou jaune (Position3).
 - Si vous réglez la position après avoir activé une position pré-réglée, l'affichage disparaît.
- Pour l'installation, reportez-vous au guide d'installation fourni avec le support mural.
- Pour installer le téléviseur ainsi que pour installer et déplacer le support mural, adressez-vous à une société spécialisée en installation.
- Ce dispositif doit être utilisé pour poser le support mural sur un mur. Pour le fixer à d'autres matériaux, veuillez communiquer avec votre détaillant.
- Le support mural automatique ne fonctionne pas lorsque la fonction AnyNet+ est activée.

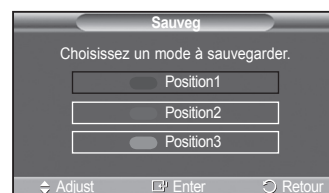
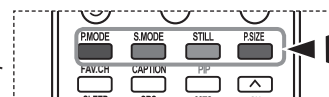
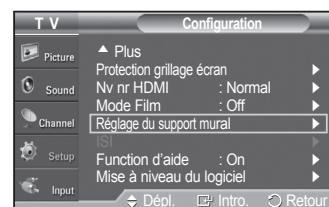

Spécifications du jeu d'installation murale (VESA)

Installez votre support mural sur un mur massif perpendiculaire au plancher.
 Pour le fixer à d'autres matériaux, veuillez communiquer avec votre détaillant.
 Si vous l'installez au plafond ou sur un mur incliné, il risque de tomber et de causer des blessures.

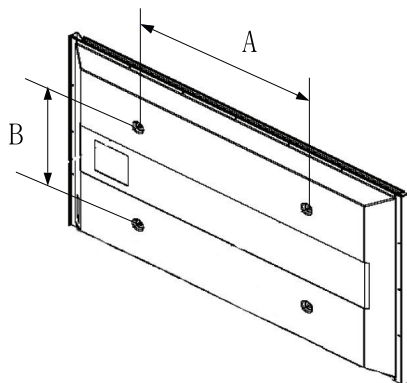

Type de produit	pouces	Spéc. VESA (A * B)	Vis standard	quantité
LCD-TV	23 ~ 26	200 * 100	M4	4
	32 ~ 40	200 * 200	M6	
	46 ~ 52	600 * 400	M8	
	57	700 * 400 (Pas de spécifications VESA)		
	57 ~ 70	800 * 400		
	80 ~	1400 * 800		
PDP-TV	42 ~ 58	600 * 400	M8	4
	70	800 * 400		6
	63	Pas de spécifications VESA		4
	80 ~	1400 * 800		

- Nous offrons les dimensions standard pour les jeux d'installation murale, indiquées dans le tableau ci-dessus.
 - Un manuel d'installation détaillée et toutes les pièces nécessaires à l'assemblage sont comprises avec l'achat de notre jeu d'installation murale.
 - Ne pas utiliser de vis plus longues que les dimensions standard : elles pourraient endommager l'intérieur du téléviseur.
 - En ce qui a trait aux supports muraux qui ne sont pas conformes aux spécifications de vis standard VESA, la longueur des vis peut différer selon leurs spécifications.
 - N'utilisez pas de vis non conformes aux spécifications de vis standard VESA.
Ne serrez pas trop les vis, cela pourrait endommager le produit ou en provoquer la chute et causer des blessures.
Samsung décline toute responsabilité dans le cas où de tels accidents se produisent.
 - Samsung ne saurait être tenu responsable des dommages au produit ou des blessures occasionnés par l'utilisation d'un support mural autre que VESA ou non recommandé, ou si le consommateur ne suit pas les instructions d'installation du produit.
 - Nos modèles de 145 cm (57 po) et 160 cm (63 po) ne sont pas conformes aux spécifications VESA. Par conséquent, vous devez utiliser notre ensemble de fixation conçu pour ces modèles.
 - Ne dépassez pas une inclinaison de 15 degrés lorsque vous fixez ce téléviseur.
-  N'installez pas votre kit de montage mural lorsque votre téléviseur est en fonctionnement.
 Une blessure par choc électrique pourrait en résulter.

Comment assembler le support(selon le modèle)

Au moyen des quatre vis servant à immobiliser les chevilles du support et l'écran, fixez fermement ce dernier aux chevilles. (L'aspect extérieur de l'appareil peut être différent de celui du modèle illustré.)

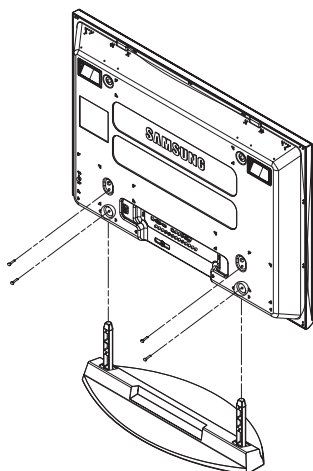

Mise en garde

Fixer fermement le support au téléviseur avant de le déplacer, car le support risque de tomber et de causer des blessures sérieuses.

- Le téléviseur doit être transporté par au moins deux personnes. Ne jamais déposer le téléviseur sur le sol afin d'éviter d'endommager l'écran. Toujours ranger le téléviseur en position verticale.

Spécifications

Modèle	HP-T5044
Taille de l'écran (en diagonal)	50 pouces
Résolution PC	1360 x 768 @ 60 Hz
Son(Sortie)	10 W + 10W
Dimension (L x H x P)	
Corps	48.3 X 31.6 X 3.8 pouces (1226.8 X 802.6 X 96.5 mm)
Avec support	48.3 X 33.5 X 13.4 pouces (1056.6 X 850.9 X 340.4 mm)
Poids	
Corps	92.2 lbs (41.8 kg)
Avec support	104.7 lbs (47.5 kg)
Environnement d'utilisation	
Température pour le fonctionnement	10 à 40 °C (50 °F à 104 °F)
Niveau d'humidité relative pour le fonctionnement	10 à 80 %, sans condensation
Température pour l'entreposage	- 20 °C à 45 °C (- 4 °F à 113 °F)
Niveau d'humidité pour l'entreposage	5 à 95%, sans condensation

- Appareil numérique de catégorie B.
- La conception et les spécifications sont sujettes à changement sans préavis.
- Pour les caractéristiques d'alimentation et de consommation électrique, voir l'étiquette fixée au produit.

Dimensions

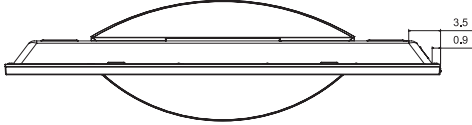

VUE DE DESSUS

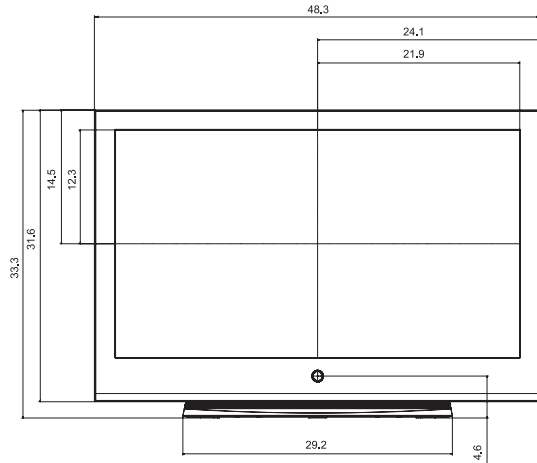

VUE AVANT

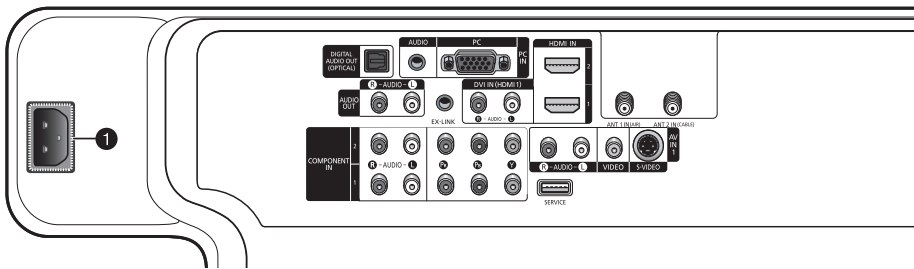

DIMENSION DU PANNEAU DE PRISES : 2.3"H x 18.8"W @ 5.8" PARTIR DU BAS

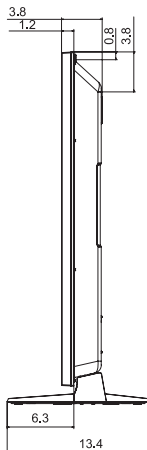

VUE LATÉRALE

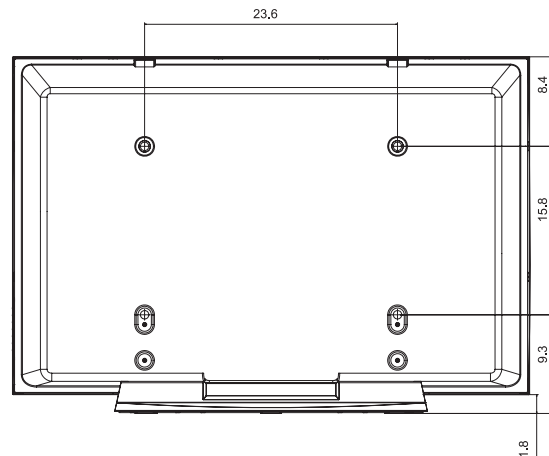

VUE ARRIÈRE

REMARQUE : Tous les dessins ne sont pas nécessairement des représentations à l'échelle. Certaines dimensions peuvent avoir été changées sans avis. Mesurez les dimensions de chaque unité avant de procéder à des travaux de menuiserie. Nous n'assumons aucune responsabilité pour les erreurs typographiques ou d'impression.
© 2007 Samsung Electronics America, Inc.

