



SAMSUNG

# Guide d'utilisation

Caméscope numérique à haute définition

[www.samsung.com/register](http://www.samsung.com/register)

HMX-H200BN/HMX-H200SN/HMX-H200LN/HMX-H200RN  
HMX-H203BN/HMX-H203SN/HMX-H203LN/HMX-H203RN  
HMX-H204BN/HMX-H204SN/HMX-H204LN/HMX-H204RN  
HMX-H205BN/HMX-H205SN/HMX-H205LN/HMX-H205RN  
HMX-H220BN/HMX-H220SN/HMX-H220LN/HMX-H220RN

# caractéristiques essentielles de votre caméscope HD

## Capteur CMOS rétroéclairé haute précision

Le capteur CMOS rétroéclairé est un capteur d'image nouvellement mis au point par Samsung. Vous pouvez obtenir des images plus claires dans des conditions de faible éclairage à l'aide de ce capteur car il est deux fois plus sensible à la lumière que le capteur CMOS actuel et réduit considérablement la perte de lumière générée sur ce dernier.

Capteur CMOS normal



Capteur CMOS rétroéclairé



## Performance de visionnage Full HD 1080

Ce caméscope utilise la technologie de compression avancée H.264 pour produire des images vidéo d'une netteté remarquable. Sa résolution HD totale affiche vos images avec plus de clarté que les images normales de qualité standard (SD).

Haute définition (Full HD)

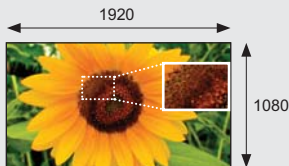

<Caméscope large écran Full HD (1080i/16:9)>

Définition standard (SD)

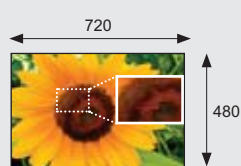

<Caméscope numérique standard (480p)>

## Disque électronique SSD (SOLID STATE DRIVE) adopté comme support de stockage intégré (modèles HMX-H203/H204/H205 uniquement)

Le disque électronique SSD basé sur mémoire flash a été adopté comme mémoire intégrée du caméscope. Le disque électronique SSD permet au caméscope de redémarrer, de lire les données et d'exécuter les logiciels plus rapidement qu'un disque dur normal. Par ailleurs, le disque électronique SSD est très stable et durable et son fonctionnement est plus silencieux. Il est également écologique car il requiert une faible puissance électrique.

## Écran tactile

Vous pouvez lire des images enregistrées et régler les fonctions en touchant tout simplement l'écran ACL, sans l'aide de touches sophistiquées.

## Double enregistrement à volonté

En enregistrant des vidéos Full HD, vous pouvez capturer des images figées rien qu'en actionnant une touche. Capturez autant d'images figées que vous le souhaitez sur l'espace disponible du stockage.

## Scènes de tournage personnalisées

En mode Scène, des options appropriées sont déjà réglées pour chaque type de scène, de sorte que vous pouvez sélectionner n'importe quel réglage pour vous faciliter le tournage.



## Couvre une plage plus étendue de mouvements grâce à la fonctionnalité Smart OIS (Optical Image Stabilization) (Stabilisation de l'image optique)

La fonction Smart OIS améliore la stabilisation de l'image optique existante en permettant à l'objectif du caméscope de couvrir une plage plus large de mouvements en position de zoom large/télé. Ceci permet au caméscope de mieux compensation les tremblements du caméscope et de fournir un niveau remarquable de fluidité au niveau de l'image.

## Mise au point et prise de vue à l'aide de Magic Finger

Votre caméscope optimise la mise au point sur le point que vous avez touché, ce qui vous permet d'obtenir des résultats professionnels grâce à cette simple opération. Vous pouvez aussi effectuer une mise au point sur votre sujet et en faire une photo à l'aide d'un simple toucher du doigt.

## Mode Smart Auto pour une prise de décision judicieuse selon la situation

En mode Smart Auto, votre caméscope sélectionne automatiquement les réglages adaptés au type de scène détectée. Ceci vous sera d'une grande aide si vous ne connaissez pas les réglages disponibles pour les différentes scènes.

## L'enregistrement par intervalle saisit le bon moment

Cette fonction utilise une capture d'image sélective qui vous permet d'enregistrer sur une période de temps prolongée afin de voir les effets d'un enregistrement longue durée en condensé sur une période raccourcie. Réalisez des documentaires artistiques ou des vidéos caractéristiques comprenant notamment le passage de nuages, des floraisons ou la croissance des pousses. Utilisez cette fonction pour réaliser des vidéos UCC (Contenu créé par l'utilisateur), des programmes didacticiels ou à d'autres finalités.

## Effectuez tous vos enregistrements rien qu'en utilisant la touche **VIEW** !

Cette fonction fournit un aperçu du story-board à imprimer, qui vous offre un résumé de la vidéo enregistrée et vous évite d'en visionner toutes les séquences.

## Faites un résumé de votre vidéo ! Imprimez votre propre story-board !

Cette fonction peut saisir 16 images figées, choisies arbitrairement à partir de la vidéo sélectionnée afin de les enregistrer sur le support de stockage. Elle vous présente une vue d'ensemble rapide de votre vidéo, en vous aidant à en comprendre le sujet.

## de réaliser des vidéos UCC ! Partagez vos contenus en toute liberté!



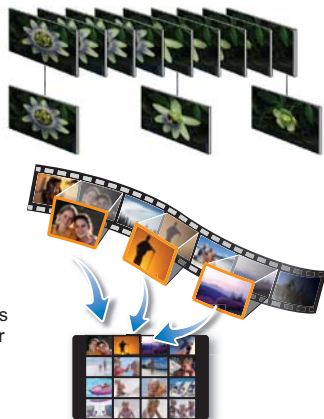

Le logiciel éditeur intégré Intelli-studio vous évite d'avoir à installer des logiciels sur un PC séparément, grâce à une connexion commode avec un seul câble USB. Intelli-studio autorise également le chargement direct de vos contenus sur YouTube, Flickr ou Facebook. Le partage des contenus avec vos amis est plus simple que jamais.



# avant de lire ce guide d'utilisation

## AVERTISSEMENTS DE SÉCURITÉ

Description des icônes et symboles contenus dans ce manuel;

 AVERTISSEMENT	Indique un risque mortel ou de lésions corporelles.
 ATTENTION	Indique un risque potentiel de lésions corporelles ou de dommage matériel.
 ATTENTION	Respectez ces consignes de sécurité fondamentales afin de réduire les risques d'incendie, d'explosion, de décharge électrique ou de lésions corporelles lorsque vous utilisez votre caméscope HD.
	Propose des trucs ou des pages de référence pour vous aider à manipuler le caméscope HD.

Ces symboles d'avertissement sont insérés à ces endroits pour prévenir les lésions corporelles, pour vous et pour les autres.

Veillez les respecter à la lettre. Après avoir lu cette section, veuillez la ranger dans un endroit sûr pour référence ultérieure.

## PRÉCAUTIONS

### Avertissement!

- Ce caméscope doit toujours être branché dans une prise murale CA avec broche de mise à la terre.
- Évitez d'exposer les blocs-piles aux chaleurs excessives : soleil, feu, etc.

### Attention

Danger d'explosion si le bloc-pile est remplacé par un autre type.  
Insérez uniquement une pile neuve identique ou du même type.

Utilisez un adaptateur approprié si l'alimentation est du type 240 V CA.

# INFORMATIONS IMPORTANTES POUR L'UTILISATION DU PRODUIT

## Avant d'utiliser le caméscope

- **Le caméscope HD enregistre les vidéos au format H.264 (MPEG-4 Part10 ou AVC) et à haute résolution (VIDÉO HD) ou résolution standard (VIDÉO SD).**
- **Veillez prendre note que ce caméscope HD n'est pas compatible avec d'autres formats vidéo numériques.**
- **Procédez à un essai avant d'enregistrer une vidéo importante.**  
Effectuez la lecture de votre essai pour vous assurer de la qualité de la vidéo et de l'audio.
- **Aucun dédommagement n'est disponible pour les contenus enregistrés:**
  - Samsung n'est aucunement responsable des dommages survenus en raison d'un enregistrement anormal ou d'un enregistrement illisible en raison d'une défaillance du caméscope HD ou de la carte mémoire.  
Samsung n'est aucunement responsable de vos enregistrements vidéo ou audio.
  - Les données d'enregistrement peuvent se perdre en raison d'une mauvaise manipulation du caméscope HD, de la carte mémoire, etc.. Samsung n'est aucunement responsable de la perte des données enregistrées.
- **Faites une copie de sauvegarde de vos données importantes.**  
Protégez vos données importantes en copiant vos fichiers sur un ordinateur. Nous vous recommandons de les copier de votre ordinateur sur un autre support de stockage pour les conserver. Reportez-vous au guide d'installation du logiciel et des raccords USB.

- **Droits d'auteur : Veuillez prendre note que ce caméscope HD est destiné à l'utilisation personnelle.**

Les données enregistrées sur la carte mémoire du caméscope HD à partir d'autres dispositifs numériques ou analogiques sont protégées par la Loi sur les droits d'auteur et ne peuvent être utilisées dans un autre but que votre jouissance personnelle sans la permission du propriétaire des droits d'auteur. Nous vous recommandons d'obtenir au préalable la permission d'enregistrer même des événements tels que des spectacles, des performances ou des expositions pour votre jouissance personnelle.

## À propos de ce guide d'utilisation

Nous vous remercions d'avoir acheté ce caméscope Samsung. Veuillez lire soigneusement ce guide d'utilisation avant d'utiliser le caméscope et conservez-le à portée de main pour vous y référer ultérieurement. En cas de mauvais fonctionnement de votre caméscope, reportez-vous à la section Dépannage.

**Ce manuel d'utilisation couvre les modèles HMX-H200, HMX-H220, HMX-H203, HMX-H204, et HMX-H205.**

- Les modèles HMX-H203, HMX-H204 et HMX-H205 ont un disque électronique intégré respectivement de 8 Go et 32 Go de capacité mais utilisent également des cartes mémoire.
- Le HMX-H200/H220 ne dispose pas de disque électronique intégré et utilise des cartes mémoire. Bien que les systèmes HMX-H200/H220 comprennent certaines fonctionnalités qui diffèrent selon les modèles, ils fonctionnent tous de la même manière.
- Les illustrations figurant dans ce manuel d'utilisation sont tirées du modèle HMX-H200.
- Les affichages présentés dans le manuel peuvent ne pas correspondre à celles que vous voyez à l'écran ACL.
- La conception et les spécifications du caméscope et d'autres accessoires peuvent changer sans préavis.

# avant de lire ce guide d'utilisation

- Dans ce manuel d'utilisation, l'icône ou le symbole apparaissant entre parenthèses au sein d'une description d'élément de sous-menu indique que celle-ci/celui-ci apparaîtra à l'écran lors du réglage de l'élément correspondant.

Ex.) Élément de sous-menu de « **Video Quality** (Qualité vidéo) » ➔ page 54  
- « **Super Fine** (Extra) » (📺): Effectue l'enregistrement en résolution Extra. (Lorsque cette option est activée, l'icône correspondante (📺) apparaît à l'écran.)

## Les termes suivants sont utilisés dans ce guide:

- Le terme « Scène » fait référence à l'appareil vidéo qui démarre lorsque vous appuyez sur la touche **Marche/Arrêt de l'enregistrement** pour lancer l'enregistrement et s'interrompt dès que vous appuyez à nouveau sur cette touche.
- Les termes « photo » et « image figée » sont utilisés de manière interchangeable, avec la même signification.

Pour les informations relatives à la licence Open Source, reportez-vous au fichier « OpenSource-H200.pdf » contenu sur le CD-ROM fourni.

## Notes concernant les marques de commerce

- Toutes les appellations commerciales et marques déposées citées dans ce guide ou dans toute documentation fournie avec votre appareil Samsung appartiennent à leurs propriétaires respectifs.
- SD et le logo SDHC sont des marques de commerce.
- Microsoft®, Windows®, Windows Vista® et DirectX® sont des marques déposées ou des marques de commerce de Microsoft Corporation aux États-Unis et/ou dans d'autres pays.
- Intel®, Core™ et Pentium® sont des marques déposées ou des marques de commerce d'Intel Corporation aux États-Unis et/ou dans d'autres pays.
- Macintosh et Mac OS sont des marques déposées ou des marques de commerce d'Apple Inc. aux États-Unis et/ou dans d'autres pays.
- YouTube est une marque de commerce de Google Inc.
- Flickr™ est une marque de commerce de Yahoo.
- Facebook est une marque de commerce de Facebook, Inc.
- HDMI, le logo HDMI et High-Definition Multimedia Interface sont des marques de commerce ou des marques déposées de HDMI Licensing LLC.
- Adobe, le logo Adobe et Adobe Acrobat sont soit des marques déposées ou des marques de commerce d'Adobe Systems Incorporated aux États-Unis ou dans d'autres pays.
- Tous les autres noms de produit mentionnés dans le présent document sont susceptibles d'être des appellations commerciales et marques déposées appartenant à leurs propriétaires respectifs. En outre, les symboles « TM » et « ® » n'apparaissent pas systématiquement dans le guide.

# informations relatives à la sécurité

Les mesures de sécurité illustrées ci-dessous sont destinées à prévenir les dommages corporels et matériels. Veuillez tenir compte de toutes les directives fournies.



## AVERTISSEMENT

Indique un risque de blessure corporelle grave ou de mort.



## ATTENTION

Indique un risque potentiel de dommage corporel ou matériel.



Action interdite.



Ne pas démonter le produit.



Débrancher de la source d'alimentation.



Ne pas toucher au produit.



Mesure à respecter en permanence.

## ! AVERTISSEMENT



Ne surchargez pas les prises ou les rallonges afin d'éviter tout risque de surchauffe ou d'incendie.



L'utilisation du caméscope à une température supérieure à 140 °F (60 °C) peut provoquer un incendie. Garder le bloc-pile à haute température peut entraîner une explosion.



Évitez de laisser pénétrer dans le caméscope ou l'adaptateur CA de l'eau, des pièces métalliques, ou des matières inflammables, au risque de provoquer un incendie.

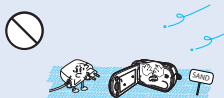

Pas de sable ni de poussière ! Le sable fin ou la poussière qui pénètre dans le caméscope ou l'adaptateur CA risque de provoquer un mauvais fonctionnement ou des défaillances matérielles.

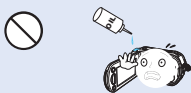

Prenez garde à l'huile ! L'huile qui s'infiltre dans le caméscope ou l'adaptateur CA risque de provoquer des décharges électriques, un mauvais fonctionnement ou des défaillances.



N'exposez pas l'écran ACL à la lumière directe du soleil. Cela pourrait provoquer des lésions aux yeux ou le mauvais fonctionnement de certaines pièces internes du produit.



Évitez de tirer sur le cordon d'alimentation pour le plier ou d'endommager l'adaptateur CA en appliquant dessus un objet lourd. Cela risque de provoquer un incendie ou une décharge électrique.



Ne débranchez pas l'adaptateur CA en tirant sur son cordon d'alimentation, au risque d'endommager ce dernier.



N'utilisez pas l'adaptateur CA si son cordon ou ses fils sont endommagés, fendus ou cassés. Cela pourrait provoquer un incendie ou une décharge électrique.

# Informations relatives à la sécurité

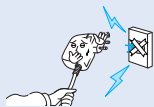

Ne branchez pas l'adaptateur CA à moins de l'avoir complètement introduit sans laisser aucune partie de ses fiches exposée.



Ne jetez pas le bloc-pile au feu au risque de provoquer une explosion.

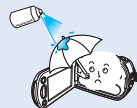

N'utilisez pas d'essence à détacher ou des produits chimiques de ce type. Ne pulvérisez pas de nettoyant en aérosol directement sur le caméscope.



Gardez le caméscope à l'abri de l'eau lors de son utilisation à proximité de la mer ou d'une piscine ou par temps de pluie. Cela risque de provoquer un mauvais fonctionnement de l'appareil ou une décharge électrique.



Veillez à garder la pile au lithium et la carte mémoire hors de portée des enfants. Si la pile au lithium ou la carte mémoire viennent à être avalées par un enfant, consultez immédiatement urgences-santé.

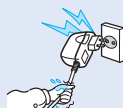

Évitez de brancher ou de débrancher le cordon d'alimentation avec des mains mouillées, au risque de provoquer une décharge électrique.



Laissez le cordon d'alimentation débranché lorsque vous n'utilisez pas l'appareil ou par temps d'orage, pour éviter tout risque d'incendie.

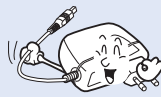

Lors du nettoyage de l'adaptateur CA, débranchez le cordon d'alimentation. Cela risque de provoquer le dysfonctionnement de l'appareil ou une décharge électrique.



Si le caméscope émet des sons, des odeurs ou de la fumée de façon inhabituelle, débranchez immédiatement le cordon d'alimentation et sollicitez l'assistance du centre de service technique Samsung. Cela risque de provoquer un incendie ou des lésions corporelles.

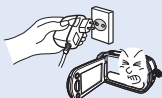

Au moindre dysfonctionnement du caméscope, débranchez immédiatement l'adaptateur CA ou le bloc-piles de l'appareil. Cela risque de provoquer un incendie ou des blessures corporelles.



N'essayez pas de démonter, de réparer ou de manipuler le caméscope ou l'adaptateur CA pour éviter tout risque d'incendie ou de décharge électrique.



## ! ATTENTION

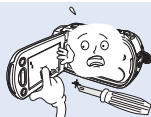

N'appliquez pas de pression excessive sur l'écran ACL, ne lui assénez pas de coup et ne l'entaillez pas avec un objet acéré. Si vous appuyez sur la surface de l'écran ACL, vous risquez d'entraîner une déformation de l'image.

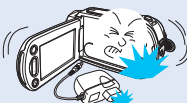

Évitez de faire tomber le caméscope, le bloc-pile, l'adaptateur CA ainsi que d'autres accessoires et veillez à ne pas soumettre ces éléments à de fortes vibrations ou à un impact violent, sous peine de provoquer un mauvais fonctionnement ou des lésions corporelles.

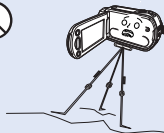

N'utilisez pas le caméscope sur un trépied (non fourni) dans des endroits soumis à de fortes vibrations ou à un impact violent.

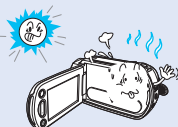

N'utilisez pas le caméscope dans un endroit exposé à la lumière directe du soleil ou à proximité d'une source de chaleur, sous peine de provoquer un dysfonctionnement ou des blessures corporelles.



Évitez de laisser trop longtemps le caméscope dans un véhicule fermé où la température est très élevée.



Évitez d'exposer le caméscope à la suie ou à la vapeur. La suie épaisse et la vapeur condensée endommagent l'étui du caméscope et provoquent le mauvais fonctionnement de l'appareil.



N'utilisez pas le caméscope dans un environnement exposé aux gaz d'échappement des moteurs à essence ou au diesel ou soumis à des gaz corrosifs tels que le sulfure d'hydrogène, au risque de corroder les bornes internes et externes de l'appareil et d'entraver son bon fonctionnement.



Évitez d'exposer le caméscope aux pesticides. Toute infiltration de pesticide dans l'appareil peut entraîner son mauvais fonctionnement. Avant d'utiliser un pesticide, éteignez le caméscope et recouvrez-le d'une pellicule de vinyle.

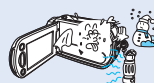

Ne soumettez pas le caméscope à de brusques changements de température et ne l'utilisez pas dans un environnement humide. L'appareil court le risque de mal fonctionner ou de subir une décharge électrique lorsqu'il est utilisé en plein air par temps d'orage.



Ne déposez pas le caméscope avec son écran ACL déployé face au sol.



Ne nettoyez pas le boîtier du caméscope avec du benzène ou un solvant. Le revêtement extérieur de l'appareil risque de s'écailler et la surface de l'étui de se dégrader.

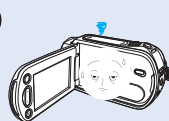

Rabattez l'écran ACL lorsque vous n'utilisez pas le caméscope.

# informations relatives à la sécurité



Ne saisissez pas le caméscope par l'écran ACL pour le soulever. Vous risqueriez en effet de désolidariser l'écran ACL du corps de l'appareil et de faire tomber ce dernier.

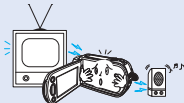

N'utilisez jamais le caméscope à proximité d'un téléviseur ou d'une radio. Cela peut induire des interférences au niveau de l'affichage sur le moniteur ou de la diffusion radio.



N'utilisez jamais le caméscope à proximité de puissantes ondes magnétiques ou radio, comme près de haut-parleurs ou de gros moteurs par exemple. Cela peut provoquer des interférences au niveau des données vidéo et audio en cours d'enregistrement.

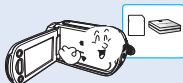

N'utilisez que des accessoires agréés par Samsung. L'utilisation de produits de fabricants tiers peut provoquer des risques de surchauffe, d'incendie, d'explosion, de décharge électrique ou de lésions corporelles causés par un mauvais fonctionnement de l'appareil.



Placez le caméscope sur une surface stable dans un espace suffisant pour ne pas obstruer les orifices de ventilation de l'appareil.

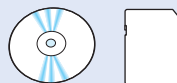

Sauvegardez vos données importantes sur un support distinct. Samsung n'est pas responsable des pertes de données.

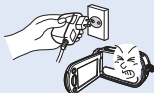

Utilisez une prise murale facilement accessible. Si un problème survient au niveau du produit, il faudra débrancher la prise secteur pour couper l'alimentation complètement. Le simple fait de désactiver la touche d'alimentation du produit ne suffit pas à couper complètement le courant.

# contenu

---

## **GUIDE DE DÉMARRAGE RAPIDE**

07

- 07 Vous pouvez enregistrer des vidéos au format h.264 !

## **FAMILIARISEZ-VOUS AVEC VOTRE CAMÉSCOPE**

11

- 11 Articles compris avec votre caméscope  
12 Emplacement des commandes  
14 Identification des affichages à l'écran

## **PRÉPARATION**

16

- 16 Utilisation du bloc-piles  
18 Vérification de l'état du bloc-piles

## **FONCTIONNEMENT DE BASE DU CAMÉSCOPE**

21

- 21 Mise sous tension/hors tension du caméscope  
22 Basculement en mode économie d'énergie  
23 Réglage des modes de fonctionnement  
24 Utilisation de la touche affichage(I□I)  
24 Utilisation du panneau tactile

## **RÉGLAGES INITIAUX**

25

- 25 Réglage initial du fuseau horaire et de la date et l'heure  
26 Sélection de la langue

## **PRÉPARATIFS POUR L'ENREGISTREMENT**

27

- 27 Sélection du support de stockage (HMX-H203/H204/H205 uniquement)  
28 Insertion / éjection d'une carte memoire (non fournie)  
29 Sélection d'une carte mémoire adéquate (non fournie)  
31 Recordable time and capacity  
32 Comment installer la dragonne  
32 Réglage de l'écran ACL  
33 Positionnement de base du caméscope

# contenu

---

## ENREGISTREMENT DE BASE

34

- 34 Enregistrement vidéo
- 36 Capture de photos en mode enregistrement vidéo (double enregistrement)
- 37 Enregistrement photo
- 38 Enregistrement facile pour débutants (smart auto)
- 39 Capture de photos en cours de lecture vidéo
- 40 Zoom
- 41 Réglage de l'option anti-vibration (SIO: stabilisateur d'image optique)
- 42 Utilisation du mode de compensation de contre-jour

## LECTURE DE BASE

43

- 43 Changement de mode de lecture
- 44 Lecture vidéo
- 46 Visionnage photo
- 47 Visionnage d'un diaporama
- 48 Zoom en cours de lecture

## ENREGISTREMENT AVANCÉ

49

- 49 Manipulation des menus et menus rapides
- 50 Éléments de menu
- 52 Éléments des menus rapides
- 53  $\mathcal{I}$ Scene
- 54 Video Resolution (résolution vidéo)
- 54 Video Quality (qualité vidéo)
- 55 Photo Resolution (résolution photo)
- 55 Photo Sharpness (netteté photo)
- 56 White Balance (bal. Blancs)
- 58 Aperture (ouverture)
- 59 Shutter (obturateur)
- 59 EV
- 60 Focus (mise au point)
- 61 Digital Effect (effet numér.)
- 62 Fader (fondu)
- 63 Tele Macro (télé/macro)
- 63 Cont. Shot (prise en rafale)
- 64 Wind Cut (coupe vent)
- 64 Digital Zoom (zoom numér.)
- 65 Self Timer (Ret. Auto)
- 66 Time Lapse REC (enr par interv)
- 68 Quick View
- 69 Guideline (guide)

## LECTURE AVANCÉE

70

- 70 Play Option (option lecture)
- 71 Highlight (surbrill.)
- 72  $\uparrow$ VIEW
- 73 Story-Board Print (impression du story-board)
- 73 File Info (info fichier)

## RÉGLAGE SYSTÈME

74

- 74 Storage Type (type stockage) (HMX-H203/H204/H205 uniquement)
- 74 Storage Info (info stockage) (HMX-H203/H204/H205 uniquement)
- 74 Card Info (info carte) (HMX-H200/H220 uniquement)
- 75 Format (formater)
- 76 File No. (N° fichier)
- 76 Time Zone (fuseau horaire)
- 77 Date/Time Set (régl date/heure)
- 77 Date Type (type date)
- 78 Time Type (type heure)
- 78 Date/Time Display (aff. Date/heure)
- 79 LCD Brightness (luminosité LCD)
- 79 Auto LCD Off (dés LCD auto)
- 80 Beep Sound (signal sonore)
- 80 Shutter Sound (son obturateur)
- 81 Auto Power Off
- 82 Quick On STBY (mise en veille rapide)
- 83 PC Software (logiciel PC)
- 84 USB Connect (conn. USB)
- 84 HDMI TV Out (sortie TV HDMI)
- 85 Analog TV Out (sortie TV analogique)
- 86 TV Connect Guide (guide connexion TV)
- 87 TV Display (affichage TV)
- 87 Default Set (réglage par défaut)
- 88 Language
- 88 Demo (démo)
- 89 Anynet+ (HDMI-CEC)

## ÉDITION DE CLIPS VIDÉO

90

- 90 Division de vidéo
- 91 Combinaison de vidéos

## ÉDITION DE LA PLAYLIST (LIST LECT)

92

- 92 Liste de lecture
- 93 Création d'une liste de lecture
- 94 Disposition de vidéos dans la liste de lecture
- 95 Suppression de vidéos de la liste de lecture

# contenu

---

## GESTION DE FICHIERS

96

- 96 Protection contre la suppression accidentelle
- 97 Suppression de fichiers
- 98 Copie d'images (HMX-H203/H204/H205 uniquement)

## IMPRESSION DE PHOTOS

99

- 99 Paramètres d'impression DPOF
- 100 Impression en direct via une imprimante pictbridge

## CONNEXION À UN TÉLÉVISEUR

102

- 102 Connexion à un téléviseur haute définition
- 104 Connexion à un téléviseur normal
- 106 Visionnage sur un écran de télévision

## COPIE DE VIDÉO

107

- 107 Copie vers un magnétoscope ou des enregistreurs DVD/avec disque dur

## UTILISATION D'UN ORDINATEUR WINDOWS

108

- 108 Vérification de votre type d'ordinateur
- 109 Ce que vous pouvez faire avec un ordinateur windows
- 110 Utilisation du programme intelli-studio de samsung
- 115 Utilisation du caméscope comme périphérique de Stockage amovible

## DÉPANNAGE

- 117 Témoins et messages d'avertissement
- 121 Symptômes et solutions

## ENTRETIEN ET INFORMATIONS COMPLÉMENTAIRES

- 128 Entretien
- 129 Informations supplémentaires
- 130 Utilisation de votre caméscope à l'étranger

## CARACTÉRISTIQUES TECHNIQUES

- 131 Caractéristiques techniques

# guide de démarrage rapide

Ce guide de démarrage rapide vous présente le mode de fonctionnement et les fonctionnalités de base de votre caméscope. Reportez-vous aux pages de référence pour plus de détails.

## Vous pouvez enregistrer des vidéos au format H.264 !

Vous pouvez enregistrer des vidéos au format H.264, fort pratique pour envoyer vos vidéos par courrier électronique et les partager avec vos amis et votre famille. Vous pouvez aussi prendre des photos avec votre caméscope.

### ÉTAPE 1 : Prise en main

1. Insérez la carte mémoire.
  - Vous pouvez utiliser sur ce caméscope les cartes mémoire SDHC (SD haute capacité) ou SD disponibles dans le commerce.
  - Définition du support de stockage.  
→ page 27 (HMX-H203/H204/H205 uniquement)
2. Insérez le bloc-piles dans le caméscope. → page 16
  - Alignez le bloc-piles sur l'indicateur (▲) situé sur le compartiment des piles, puis poussez le bloc-piles dans la direction indiquée par la flèche.

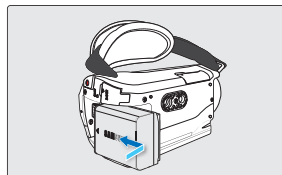
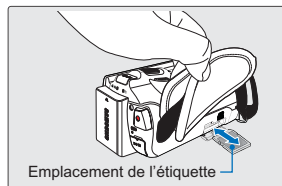

### ÉTAPE 2 : Enregistrement avec votre caméscope

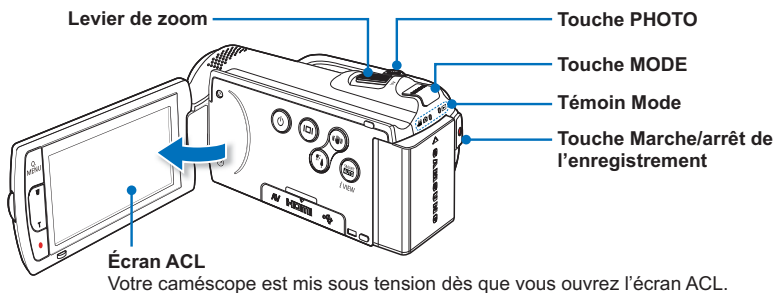

# guide de démarrage rapide

## Enregistrement de vidéos en résolution d'image HD (haute définition)

Ce caméscope utilise la technologie de compression avancée H.264 pour produire des images vidéo d'une netteté remarquable. ➔ page 54

1. Déployez l'écran ACL.
  - Votre caméscope est mis sous tension dès que vous ouvrez l'écran ACL.
2. Appuyez sur de la touche **Marche/arrêt de l'enregistrement**.
  - Pour arrêter l'enregistrement, appuyez à nouveau sur la touche **Marche/arrêt de l'enregistrement**.

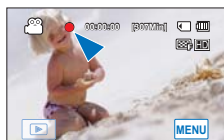

## Enregistrement Photo

1. Déployez l'écran ACL.
2. Appuyez légèrement sur la touche **PHOTO** pour régler la mise au point, puis enfoncez-la (vous entendrez le déclic de l'obturateur).



### **Astuce** Utilisation de l'option « Quick On STBY » (Mise veille rapide) en ouvrant/fermant l'écran ACL. ➔ page 82

Lorsque vous fermez l'écran ACL en mode veille, votre caméscope passe en mode Mise en veille rapide pour réduire la consommation d'énergie. Vous pouvez lancer l'enregistrement rapidement une fois que vous avez déployé l'écran ACL.







- Votre caméscope est compatible avec le format H.264 « **[HD]1080/60i** » qui fournit de belles images, très détaillées.
- Le réglage par défaut est « **[HD]1080/60i** ». Vous pouvez aussi enregistrer avec une qualité vidéo SD (définition standard).
- Vous avez également la possibilité de prendre des photos tout en enregistrant des vidéos. ➔ page 36



## ÉTAPE 3 : Lecture de vidéos ou de photos

### Visionnage de l'écran ACL de votre caméscope

L'index des vignettes vous permet de trouver rapidement les enregistrements souhaités.

1. Touchez l'onglet Lecture (  ) à l'écran en mode STBY.
2. Touchez l'onglet Vignette (  /  /  ) puis l'image souhaitée.

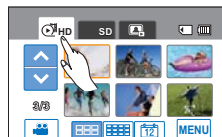
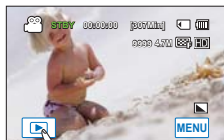

### Visionnage sur un téléviseur haute définition

- Vous pouvez profiter de vidéos très détaillées, d'une remarquable qualité d'image HD (Haute définition). ↪ pages 102~103



Vous pouvez également lire les vidéos sur un téléviseur en résolution d'image SD (définition standard). ↪ pages 104~105

## ÉTAPE 4 : Sauvegarde de vidéos et de photos enregistrées

**Simple et amusant à la fois ! Profitez des différentes fonctions d'Intelli-studio sur votre ordinateur Windows.**

L'utilisation du programme Intelli-studio, intégré à votre caméscope, vous permet d'importer des vidéos/photos sur votre ordinateur, d'éditer et de partager vos vidéos/photos avec vos amis. Pour les détails, reportez-vous en pages 110~114.



# guide de démarrage rapide

## Importation et visionnage de vidéos/photos depuis votre ordinateur

1. Lancez le programme Intelli-studio en connectant le caméscope à votre ordinateur via un câble USB.
  - Un nouvel écran de veille apparaît avec la fenêtre principale d'Intelli-studio.
  - Cliquez sur « **Yes** » (Oui).
2. Les nouveaux fichiers sont sauvegardés sur votre ordinateur et enregistrés dans « **Contents Manager** » sur le programme Intelli-studio.
  - Vous pouvez disposer les fichiers selon différentes options, telles que par Date, Emplacement, etc.
3. Vous pouvez double-cliquer sur le fichier de votre choix pour lancer sa lecture.

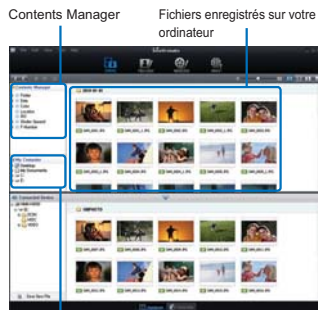

Répertoire de dossiers sur votre ordinateur

## Partage des vidéos/photos sur YouTube/Flickr/FaceBook

Partagez vos contenus avec le monde entier, en téléchargeant photos et vidéos directement sur un site Web à l'aide d'un simple clic.

**Cliquez sur l'onglet « Share » (Partager) → « Upload » dans le navigateur.**

→ page 113



Intelli-studio s'exécute sur l'ordinateur automatiquement une fois que le caméscope est relié à l'ordinateur Windows (à condition que vous ayez spécifié « **PC Software: On** » (Logiciel PC : Marche)). → page 83

## ÉTAPE 5 : Suppression de vidéos ou de photos

Si le support de stockage est saturé, vous ne pourrez pas enregistrer de nouvelles vidéos ou photos. Supprimez les données de vidéo ou de photo sauvegardées sur un ordinateur à partir du support de stockage. Vous pouvez ensuite enregistrer de nouvelles vidéos ou photos sur l'espace disponible qui vient d'être libéré sur le support de stockage.

**Touchez l'onglet lecture ( [L] ) → l'onglet Menu ( [M] ) → « Delete » (Supprimer) sur l'écran ACL.** → page 97

# familiarisez-vous avec votre caméscope

## ARTICLES COMPRIS AVEC VOTRE CAMÉSCOPE

Votre nouveau caméscope DVD est distribué avec les accessoires ci-après. S'il manque un accessoire dans la boîte de livraison, contactez le Centre de service à la clientèle Samsung.



Nom du modèle	mémoire intégrée	Colour	Compartment de la carte mémoire	LCD screen	Lens
HMX-H200BN/HMX-H200SN HMX-H200LN/HMX-H200RN HMX-H220BN/HMX-H220SN HMX-H220LN/HMX-H220RN	-	Noir/ Argent/ Bleu/ Rouge	1 logement	Couleur / Panneau tactile	20x (Optique)
HMX-H203BN/HMX-H203SN HMX-H203LN/HMX-H203RN	8Go				200x (Numérique)
HMX-H204BN/HMX-H204SN HMX-H204LN/HMX-H204RN HMX-H205BN/HMX-H205SN HMX-H205LN/HMX-H205RN	16Go 32Go				

• Mises à part certaines caractéristiques, ces modèles ont tous un fonctionnement identique.

## Vérification des accessoires



**Bloc-pile**  
(IA-BP210E)



**Adaptateur CA**  
(AA-MA9 Typ)



**Câble Composant/AV**

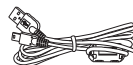

**Câble USB**



**CD Guide  
d'utilisation**

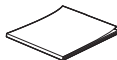

**Guide de  
démarrage rapide**

### En option



**Mini-câble HDMI**



**Carte mémoire**



**Étui de  
transport**



- La forme exacte de chaque article peut varier selon le modèle.
- Le contenu peut varier en fonction du lieu de vente de l'appareil.
- Les pièces et les accessoires sont disponibles chez votre revendeur Samsung le plus proche. Pour les acquérir, contactez votre revendeur Samsung le plus proche. SAMSUNG n'est pas responsable du raccourcissement de la durée de vie du bloc-piles et le dysfonctionnement provoqués par l'utilisation non autorisée d'accessoires tels que l'adaptateur CA ou les piles.
- La carte mémoire n'est pas comprise. Reportez-vous à la page 29 pour les détails concernant la compatibilité des cartes mémoire avec votre caméscope.
- Votre caméscope est fourni avec un guide d'utilisation sur CD et un guide de démarrage rapide (imprimé).

# familiarisez-vous avec votre caméscope

## EMPLACEMENT DES COMMANDES

### Avant/Gauche

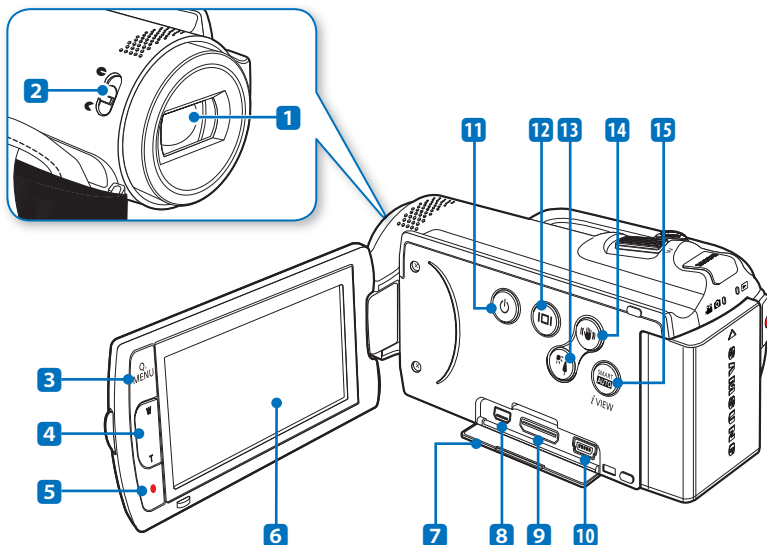

- 1 Objectif
- 2 Commutateur d'ouverture/fermeture de l'objectif
- 3 Touche Q.MENU
- 4 Touche de zoom (W/T)
- 5 Touche Marche/arrêt de l'enregistrement
- 6 Écran ACL TFT (tactile)
- 7 Cache-prises (AV HDMI)
- 8 Prise Composant/AV

- 9 Prise HDMI
- 10 Prise USB
- 11 Touche Power (⏻)
- 12 Touche Affichage (Ⓜ)
- 13 Touche Contre-jour (☀)
- 14 Touche Anti-vibration (SIO) (Ⓢ)
- 15 Touche SMART **AUTO** / &VIEW



Veillez à ne pas recouvrir le microphone interne et l'objectif lors de l'enregistrement.

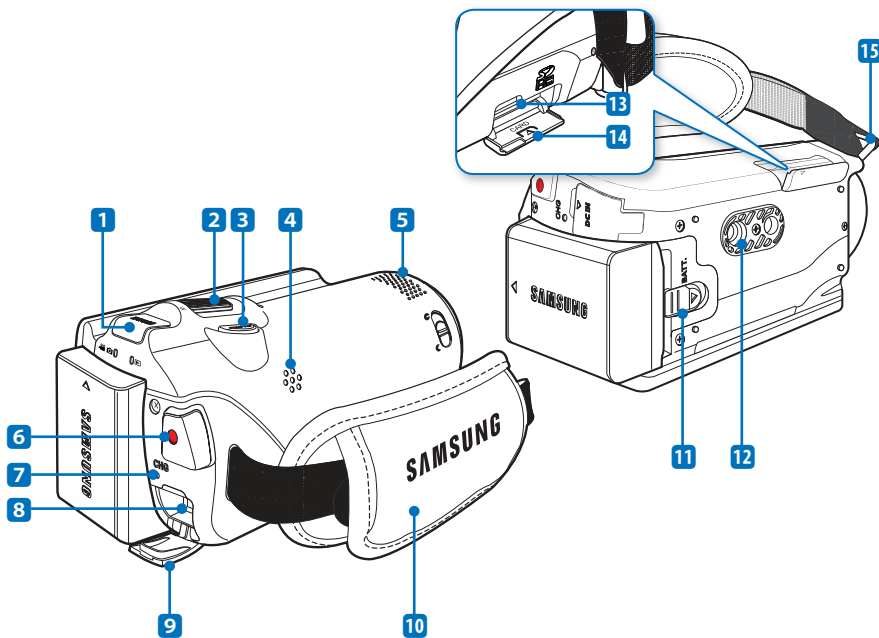

- 1 Touche MODE / Témoin Mode  

 Mode Enregistrement (Vidéo/Photo)  
 Mode Lecture
- 2 Levier de zoom (W/T)
- 3 Touche PHOTO
- 4 Haut-parleur intégré
- 5 Microphone intégré
- 6 Touche Marche/arrêt de l'enregistrement
- 7 Témoin CHG (sous charge)

- 8 Prise DC IN
- 9 Cache-prises
- 10 Dragonne
- 11 Bouton d'accès au bloc-piles
- 12 Emplacement pour trépied
- 13 Compartiment de la carte mémoire
- 14 Carte mémoire
- 15 Crochet de dragonne

# familiarisez-vous avec votre caméscope

## IDENTIFICATION DES AFFICHAGES À L'ÉCRAN

Les options disponibles varient selon le mode de fonctionnement sélectionné et les différents témoins apparaissent conformément aux valeurs de réglage.

### PRÉ-CONTRÔLE!

- L'Affichage à l'écran apparaît en mode Enregistrement photo (📷📷) uniquement.
- Sélectionnez le mode Enregistrement en appuyant sur la touche **MODE**. ↪ page 23

### Mode Enregistrement

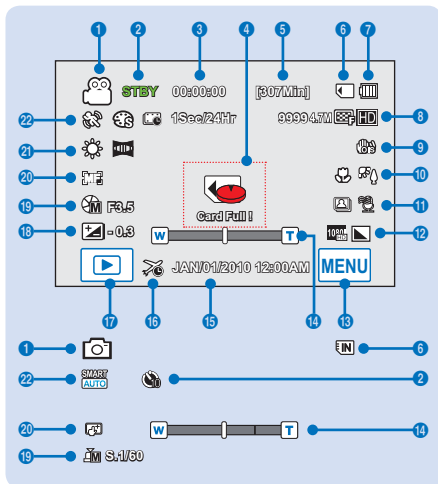

- 1 Mode Enregistrement (Vidéo/Photo)
- 2 Mode de fonctionnement (STBY (veille) / (enregistrement)) / Déclencheur à retardement \*
- 3 Minuterie (durée d'enregistrement vidéo)
- 4 Témoins et messages d'avertissement
- 5 Durée d'enregistrement restante
- 6 Support de stockage (carte mémoire ou mémoire intégrée (HMX-H203/H204/H205 uniquement))
- 7 Renseignements sur le bloc-piles (niveau de charge restant)
- 8 Compteur d'images (nombre total d'images photo pouvant être enregistrées), Résolution photo, Qualité vidéo, Résolution vidéo
- 9 Anti-vibration (OIS)
- 10 Télé Macro \*, Contre-jour
- 11 Prise en rafale, Suppression du bruit du vent
- 12 Sortie TV analogique (lorsque le câble Composant/AV est relié), Netteté photo
- 13 Onglet Menu
- 14 Zoom optique / Zoom numérique
- 15 Date/Heure
- 16 Fuseau horaire (visite)
- 17 Onglet Lecture
- 18 EV (Valeur d'exposition) \*
- 19 Ouverture manuelle \* / Obturateur manuel \*
- 20 Mise au point manuelle \* / Mise au point à l'emplacement touché \*
- 21 Balance des blancs, Fondu \*
- 22 SCENE / Smart Auto, Effet numérique, Enregistrement à intervalles \*



- Les fonctions signalées par un astérisque \* ne sont pas conservées à la remise sous tension du caméscope.
- Les témoins à l'écran dépendent de la capacité de la carte mémoire SDHC 32 Go.
- L'écran ci-dessus est fourni à des fins explicatives et peut différer de l'affichage réel sur votre appareil.
- Pour les détails relatifs aux témoins et aux messages d'avertissement, reportez-vous aux pages 117~120
- Les éléments illustrés ci-dessus ainsi que leur position peuvent être modifiés sans préavis pour améliorer les performances.
- Le nombre total de photos enregistrables est calculé en fonction de l'espace disponible sur le support de stockage. De menus modifications au niveau de l'espace mémoire disponible restant n'entraînent aucun changement du compteur de photos après enregistrement.
- Le nombre d'images photos enregistrables en mode Affichage à l'écran se limite à 9 999 photos.
- Le nombre total de photos enregistrables est calculé en fonction de l'espace résiduel du support de stockage. De menus modifications au niveau de l'espace mémoire résiduel n'entraînent aucun changement du décompte de photos après enregistrement.

## PRÉ-CONTRÔLE!

- L’Affichage à l’écran apparaît en mode Lecture vidéo (  /  ) uniquement.
- Touchez l’onglet Lecture (  ) sur l’écran ACL afin de sélectionner le mode Lecture. ➔ page 23

## Mode de lecture vidéo

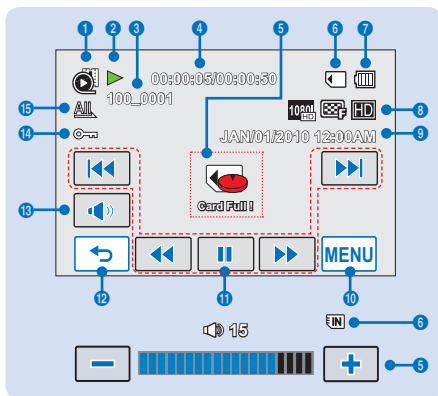

- 1 Mode de lecture vidéo
- 2 État de fonctionnement (Lecture/Pause)
- 3 Nom de fichier (numéro de fichier)
- 4 Durée de lecture/Durée totale du fichier
- 5 Témoins et messages d’avertissement/Réglage du volume
- 6 Support de stockage (carte mémoire ou mémoire intégrée (HMX-H203/H204/H205 uniquement))
- 7 Renseignements sur le bloc-piles (niveau de charge restant)
- 8 Sortie TV analogique (lorsque le câble Composant/AV est connecté), Qualité vidéo, Résolution vidéo
- 9 Date/heure
- 10 Onglet Menu
- 11 Onglets de contrôle liés à la lecture vidéo (saut/recherche/lecture/pause/lecture lente)
- 12 Onglet Retour
- 13 Onglet Volume
- 14 Protéger
- 15 Option lecture



- Les onglets de contrôle de lecture disparaissent quelques secondes après le déclenchement de la lecture vidéo. Il suffit de toucher une zone quelconque de l’écran pour les afficher à nouveau.
- Pour les détails relatifs aux témoins et aux messages d’avertissement, reportez-vous aux pages 117~120

## PRÉ-CONTRÔLE!

- L’Affichage à l’écran apparaît en mode Enregistrement photo (  ) uniquement.
- Touchez l’onglet Lecture (  ) sur l’écran ACL afin de sélectionner le mode Lecture. ➔ page 23

## Mode de visionnement de photos

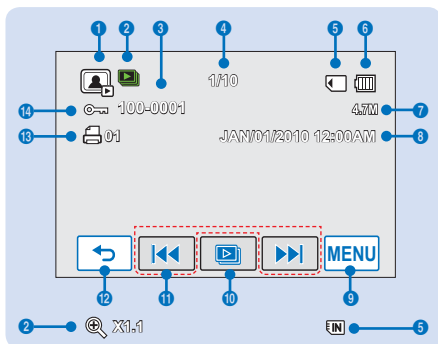

- 1 Mode de visionnement de photos
- 2 Réglage du diaporama/zoom (X1.1 ~ X8.0)
- 3 Nom de fichier (numéro de fichier)
- 4 Compteur d’images (image actuellement affichée/ nombre total d’images enregistrées)
- 5 Support de stockage (carte mémoire ou mémoire intégrée (HMX-H203/H204/H205 uniquement))
- 6 Renseignements sur le bloc-piles (niveau de charge restant)
- 7 Résolution de la photo
- 8 Date/Heure
- 9 Onglet Menu
- 10 Diaporama lecture onglet
- 11 Onglet Image précédente/Image suivante
- 12 Onglet Retour
- 13 Symbole d’impression
- 14 Protéger

# préparation

## UTILISATION DU BLOC-PILES

Achetez des blocs-piles supplémentaires pour garantir l'utilisation continue de votre caméscope.

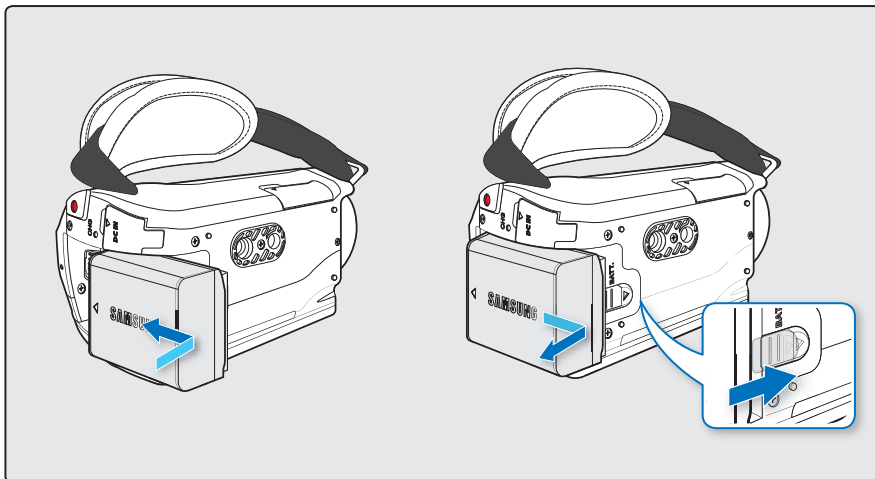

### Installation du bloc-piles

Alignez le bloc-piles sur l'indicateur (▲) situé sur le compartiment des piles, puis poussez le bloc-piles dans la direction indiquée par la flèche.

### Retrait du bloc-piles

Faites coulisser le bouton **de verrouillage du compartiment** du bloc-piles et retirez ce dernier.

- Faites délicatement coulisser le bouton **de verrouillage du compartiment** du bloc-piles dans la direction indiquée sur l'illustration.



- Utilisez toujours des blocs-piles approuvés par Samsung. N'utilisez pas des blocs-piles d'autres fabricants. Autrement, vous exposez l'appareil à des risques de surchauffe, d'incendie ou d'explosion.
- Samsung ne saurait être tenu responsable des problèmes causés par l'utilisation d'un bloc-piles non recommandé.
- Retirez le bloc-piles du caméscope avec soin en évitant de le faire tomber.



## Pour charger le bloc-piles à l'aide d'un adaptateur CA

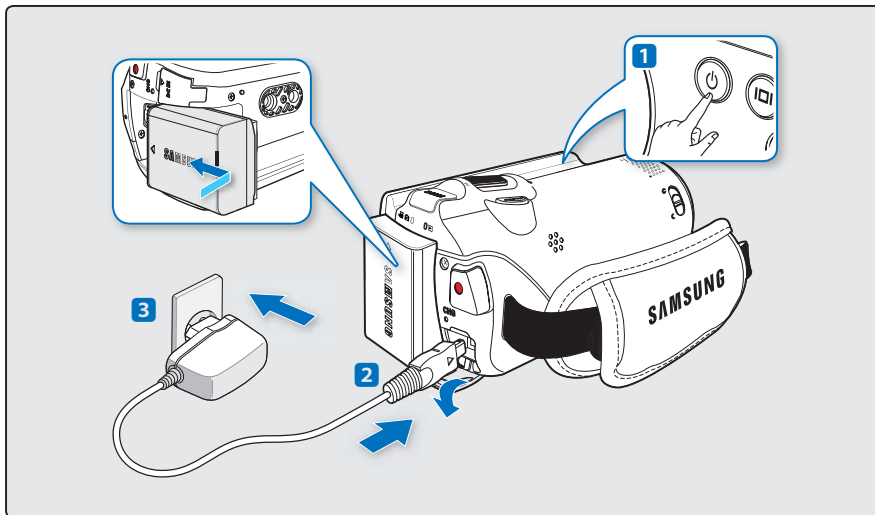

### PRÉ-CONTRÔLE!

Avant de commencer la procédure suivante, vérifiez que le bloc-piles est inséré dans le caméscope.

1. Appuyez sur la touche **Power** (Ⓢ) pour mettre le caméscope hors tension puis fermez le panneau de l'écran ACL. → page 21
2. Soulevez le cache prise DC IN et branchez l'adaptateur CA sur la prise DC IN.
3. Branchez le cordon d'alimentation CA sur une prise murale.
  - Le témoin de charge CHG s'allume et le chargement démarre. Une fois le bloc-piles complètement chargé, le témoin de charge (CHG) s'allume en vert.



- Le bloc-piles n'est pas chargé en mode d'économie d'énergie, ce qui peut entraîner l'illumination ou le clignotement du témoin de mode. Commencez à charger le bloc-piles après avoir mis le caméscope hors tension en appuyant sur la touche **Power** (Ⓢ).
- Nous vous recommandons de vous procurer un ou plusieurs blocs-piles supplémentaires pour garantir à votre caméscope une utilisation en continu.

# préparation

## VÉRIFICATION DE L'ÉTAT DU BLOC-PILES

Vous pouvez vérifier l'état de chargement et la capacité restante du bloc-piles.



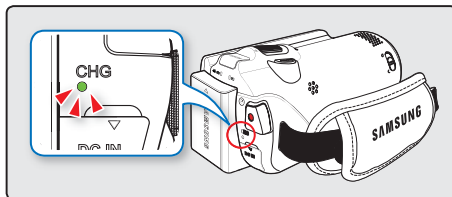

### Vérification de l'état actuel de la charge

La couleur du témoin de charge indique l'état de la charge ou de l'alimentation.









#### Témoin de charge (CHG)

La couleur du témoin de chargement indique l'état de charge.

État de charge	Charge			
	Déchargement complet	En cours de charge	Charge complète	Erreur
Couleur de la DEL	 (Rouge)	 (Orange)	 (Vert)	 (Rouge clignotant)

### Affichage du niveau de charge du bloc-pile

L'affichage du niveau de charge du bloc-pile indique l'autonomie de ce dernier.

Témoin du niveau de charge du bloc-pile	État	Message
	Charge complète	-
	Taux d'utilisation de 25 % à 50 %	-
	Taux d'utilisation de 50 % à 75 %	-
	Taux d'utilisation de 75 % à 95 %	-
	Taux d'utilisation de 95 % à 98 %	-
	Bloc-pile épuisé (le témoin de charge clignote): l'appareil est sur le point de s'éteindre. Remplacez le bloc-pile aussi vite que possible.	-
-	l'appareil va s'éteindre automatiquement au bout de 3 secondes.	« Low Battery » (Batterie faible)

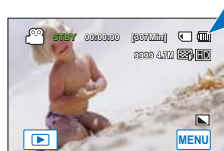



- Les chiffres ci-dessus sont calculés pour un bloc-pile complètement chargé à une température de fonctionnement normale. Une faible température ambiante peut avoir un impact sur l'autonomie du bloc-pile.
- L'autonomie du bloc-piles diminue avec le temps et l'utilisation répétée. Ne laissez pas le caméscope allumé lorsque vous ne vous en servez pas.
- Stockez le bloc-piles séparément lorsque vous avez terminé de le charger si vous ne comptez pas l'utiliser pendant un certain temps. De cette manière, vous préservez la durée de vie du bloc-piles.

### Durée de fonctionnement disponible pour le bloc-piles

Type de bloc-piles	IA-BP210E	
Durée de charge	Environ 180 mn	
Résolution vidéo	HD	SD
Durée d'enregistrement en continu	Environ 120 mn	Environ 130 mn
Durée de lecture	Environ 160 mn	Environ 180 mn

(Unité : mn)

- Durée de charge : Temps approximatif (mn) requis pour remplacer un bloc-piles complètement épuisé.
- Temps d'enregistrement/de lecture : Temps approximatif requis (mn) disponible lorsque le bloc-piles est complètement chargé. « HD » fait référence à la qualité d'image haute définition et « SD » à la qualité d'image standard.

### À propos des blocs-piles

- Le bloc-piles doit être rechargé à une température comprise entre 0°C et 40°C (32°F et 104°F). Cependant, lorsqu'il est exposé à des températures froides (en dessous de 0°C (32°F)), sa durée de service est réduite et il peut cesser de fonctionner. Le cas échéant, mettez le bloc-piles dans votre poche ou dans un endroit chaud et protégé pendant quelques minutes, puis replacez-le dans le caméscope.
- Ne placez pas le bloc-piles à proximité d'une source de chaleur (telle qu'une flamme ou un appareil de chauffage, par exemple).
- Le bloc-piles ne doit être ni démonté ni soumis à pression ni chauffé.
- Évitez de court-circuiter les bornes du bloc-piles. Il peut en résulter des fuites, des dégagements de chaleur ou des incendies.

### Maintaining the battery

- La durée d'enregistrement est affectée par la température et les conditions d'utilisation.
- Nous vous conseillons de n'utiliser que le bloc-piles d'origine, disponible auprès de votre détaillant Samsung. Lorsque le bloc-piles arrive en fin de vie, adressez-vous à votre revendeur le plus proche. Les blocs-piles doivent être traités comme des déchets chimiques.
- Assurez-vous que le bloc-piles est complètement chargé avant de commencer l'enregistrement.
- Afin de ménager le bloc-piles éteignez votre caméscope HD lorsque vous ne vous en servez pas.
- Si le bloc-piles est laissé dans son logement, il continue de se décharger, même lorsque le caméscope HD est éteint. Si vous n'utilisez pas le caméscope HD pendant une période de temps prolongée et que vous y laissez le bloc-piles inséré, celui-ci pourra se décharger complètement.
- Les cellules internes du bloc-piles pourront s'abîmer si celui-ci est complètement déchargé. Le bloc-piles est sujet à des fuites lorsqu'il est épuisé. Il faut charger le bloc-piles au moins une fois tous les 6 mois pour l'empêcher de se décharger complètement.

# préparation

---

## À propos de la durée de vie du bloc-piles

- L'autonomie du bloc-piles diminue avec le temps et l'utilisation répétée. Lorsque l'autonomie du bloc-piles entre les différentes charges décroît de manière significative, ceci indique qu'il est probablement nécessaire de remplacer le bloc-piles.
- La durée de vie d'un bloc-piles dépend des conditions de stockage, de fonctionnement et d'environnement auxquelles il est soumis.

## À propos du temps de fonctionnement

- Il s'agit des temps mesurés lors de l'utilisation du caméscope à une température de 25°C (77°F) (10°C à 30°C (50°F à 86°F) recommandé). Cependant, la durée d'enregistrement correspondant à la charge restante du bloc-piles peut être différente des durées approximatives indiquées dans le tableau car elle varie en fonction de la température ambiante et des conditions d'utilisation.
- Les durées d'enregistrement et de lecture sont raccourcies selon les conditions d'utilisation du caméscope. Dans les conditions d'enregistrement réelles, le bloc-piles peut s'épuiser 2 ou 3 fois plus rapidement que la durée de référence puisque les fonctions de marche/arrêt de l'enregistrement et de zoom sont actionnées et la lecture lancée dans le même temps. Prévoyez que la durée d'enregistrement à l'aide d'un bloc-piles complètement chargé varie entre la moitié et le tiers des valeurs affichées dans le tableau. Il convient donc de disposer d'un nombre suffisant de blocs-piles à portée de main pour toute la durée de l'enregistrement sur le caméscope.
- Les temps d'enregistrement et de lecture sont raccourcis lorsque vous utilisez votre caméscope à basse température.

## À propos du bloc-piles

- Le témoin de charge CHG clignote durant le chargement et les Renseignements relatifs au bloc-piles ne s'affichent pas correctement dans les conditions suivantes :
  - Le bloc-piles n'est pas correctement inséré.
  - Le bloc-piles est endommagé.
  - Le bloc-piles est complètement usé. (Pour les Renseignements relatifs au bloc-piles uniquement)

## Utilisation d'une source d'alimentation provenant d'une prise de courant murale

Nous vous recommandons d'utiliser l'adaptateur CA afin d'alimenter le caméscope à partir d'une prise murale pour configurer ses réglages, lire et modifier les images ou utiliser l'appareil en intérieur. Effectuez les mêmes raccordements que pour charger le bloc-piles. ➔ page 17

## À propos de l'adaptateur CA

- Servez-vous de la prise murale la plus proche lors de l'utilisation de l'adaptateur CA. Débranchez immédiatement l'adaptateur CA de la prise murale à la première défaillance qui survient en cours d'utilisation de votre caméscope.
- Évitez de brancher l'adaptateur CA dans un espace étroit, en le coinçant, par exemple, entre le mur et un meuble.
- Évitez de court-circuiter la prise CC de l'adaptateur CA ou la borne du bloc-piles avec des objets métalliques, sous peine de provoquer le dysfonctionnement de l'appareil.
- Même lorsque votre caméscope est hors tension, le courant source (principal) circule toujours dans l'appareil à partir du moment où celui-ci est relié à la prise murale via l'adaptateur CA.

# fonctionnement de base du caméscope

Ce chapitre vous présente les procédures de fonctionnement de base de ce caméscope, telles que la mise sous tension/hors tension de l'appareil, le basculement entre les différents modes disponibles et le réglage des témoins qui s'affichent à l'écran.

## MISE SOUS TENSION/HORS TENSION DU CAMÉSCOPE

1. Ouvrez l'écran ACL pour mettre le caméscope sous tension.
  - Votre caméscope est mis sous tension automatiquement dès que vous ouvrez l'écran ACL.
2. Pour mettre le caméscope hors tension, appuyez sur l'interrupteur **Power** (⊙) pendant environ 1 seconde.
  - La fermeture de l'écran ACL n'entraîne pas la mise hors tension du caméscope.
  - Réglez la date et l'heure lorsque vous utilisez ce caméscope pour la première fois. ➔ page 25

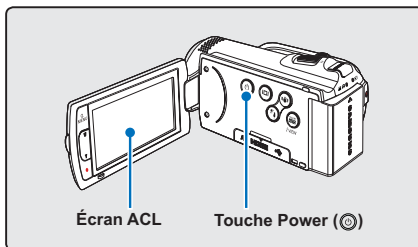

- Le caméscope exécute une fonction d'auto-diagnostic à sa mise sous tension. Si un message d'avertissement apparaît, reportez-vous à la section « **Témoins et messages d'avertissement** » (pages 117-120) et prenez les mesures correctives nécessaires.
- Si vous fermez le panneau de l'écran ACL lorsque l'appareil est allumé, vous activez le mode d'économie d'énergie.

### Mise en service du caméscope

Lorsque vous utilisez le caméscope pour la première fois ou que vous le réinitialisez, l'écran du fuseau horaire s'affiche au démarrage. Sélectionnez votre emplacement géographique puis réglez la date et l'heure. ➔ page 25

Si vous ne réglez pas la date et l'heure, l'écran de réglage de la date et de l'heure s'affichera à chaque fois que vous allumerez le caméscope.

# fonctionnement de base du caméscope

## BASCULEMENT EN MODE ÉCONOMIE D'ÉNERGIE

Si vous devez utiliser le caméscope pendant un temps prolongé, les fonctions suivantes vous permettront d'éviter une consommation d'énergie inutile et de préserver la rapidité de déclenchement des modes d'économie d'énergie.

### Mode Mise en veille rapide du mode Mise en veille

- Le caméscope bascule en mode « **Quick On STBY** » (Mise veille rapide) dès que l'écran ACL est fermé. → page 82

### Mode Veille du mode Lecture (inclut l'affichage de l'index des vignettes)

- Le caméscope passe en mode veille dès que l'écran ACL est fermé et s'éteint automatiquement au bout de 20 minutes d'inactivité. Cependant, si la fonction « **Auto Power Off: 5 Min** » (Arrêt automatique : 5 Min) est spécifiée, le caméscope est mis hors tension dans les 5 minutes suivantes.
- Si vous ouvrez l'écran ACL ou branchez le câble vidéo au caméscope en mode veille, le mode veille sera interrompu et l'appareil retournera sur le dernier mode opérationnel connu.

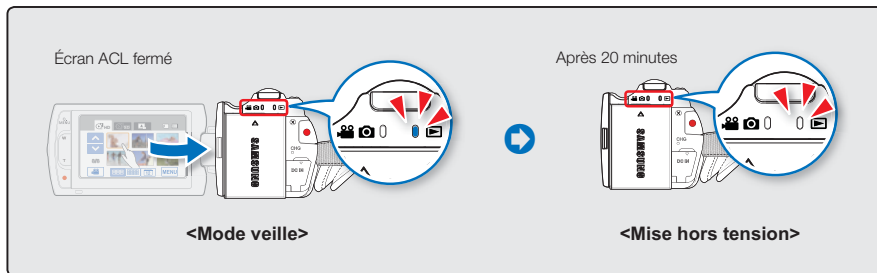

- Le mode d'économie d'énergie est inopérant dans les cas suivants:**
  - Lorsque le caméscope est relié par un câble. (USB, Composant/AV ou Adaptateur CA, etc.)
  - En cours d'enregistrement, de lecture ou de diaporama.
  - Lorsque l'écran ACL est ouvert.
- Le caméscope consomme moins d'énergie des piles en mode d'économie d'énergie. Cependant, si vous avez l'intention d'utiliser le caméscope pendant une période prolongée, nous vous recommanderons d'éteindre le caméscope en appuyant sur la touche **Alimentation** (⏻) dès que vous ne l'utilisez pas.

## RÉGLAGE DES MODES DE FONCTIONNEMENT

À chaque fois que vous appuyez sur la touche **MODE**, vous basculez le mode de fonctionnement sur les états suivants, dans l'ordre.

Mode Enregistrement (📹📷) ↔ mode lecture (▶).

- Le témoin correspondant au mode sélectionné s'allume à chaque fois que vous changez de mode de fonctionnement.
- Touchez l'onglet Lecture (▶) en mode Vidéo ou Photo pour faire basculer le mode de fonctionnement respectivement en mode Lecture vidéo ou photo.

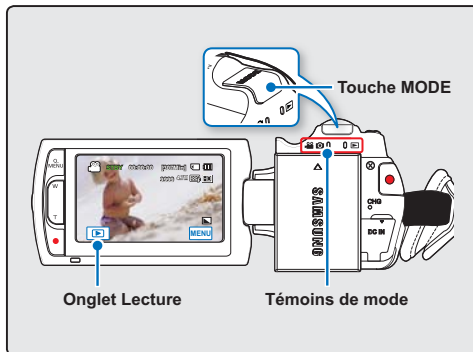

Mode	Témoin de mode	Functions
Mode Enregistrement	📹📷	Pour enregistrer des images vidéo ou photo.
Mode de lecture	▶	pour visionner ou modifier une vidéo ou des photos.



Ce caméscope dispose d'un seul mode d'enregistrement, qui permet de combiner les enregistrements de vidéos et de photos. Vous pouvez ainsi facilement enregistrer des vidéos et des photos sous le même mode, sans avoir à changer de mode d'enregistrement.

# fonctionnement de base du caméscope

## UTILISATION DE LA TOUCHE AFFICHAGE (I|I)

### Modification du mode d'affichage des informations

Vous pouvez changer le mode d'affichage des informations à l'écran. **Appuyez sur la touche Affichage (I|I)**.

- Les modes d'affichage minimum et complet apparaissent en alternance.

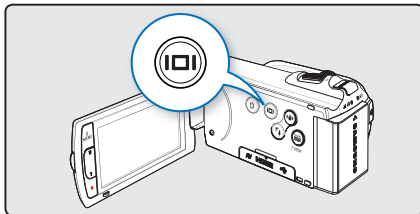

<Mode d'affichage complet>



<Mode d'affichage minimum>



- Les indicateurs et les messages d'avertissement peuvent apparaître, en fonction des conditions d'enregistrement.
- La touche **Affichage (I|I)** ne fonctionne pas sur l'écran de menu ou de menu rapide.

## UTILISATION DU PANNEAU TACTILE

Le panneau tactile vous offre un accès facile aux fonctions de lecture et d'enregistrement, simplement en touchant l'écran du doigt. Placez votre main à l'arrière du panneau de l'écran ACL pour le soutenir. Touchez ensuite les éléments affichés à l'écran.

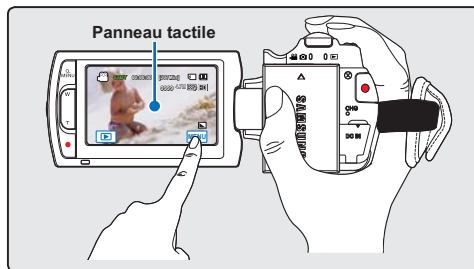

- Ne placez pas de film protecteur (non fourni) sur l'écran ACL.
- Si le film reste ainsi appliqué durant une période de temps prolongée, la forte cohésion sous la surface de l'écran pourra causer le dysfonctionnement du panneau tactile.



- Prenez soin de ne pas appuyer par mégarde sur les touches situées près de l'écran ALC lorsque vous utilisez le panneau tactile.
- Les onglets et les témoins qui s'affichent à l'écran ACL dépendent de l'état du caméscope (enregistrement/lecture) sélectionné.



# réglages initiaux

## RÉGLAGE INITIAL DU FUSEAU HORAIRE ET DE LA DATE ET L'HEURE

Réglez la date et l'heure correspondant à votre zone locale à la première mise sous tension du caméscope.

- Ouvrez l'écran ACL pour mettre le caméscope sous tension.
  - L'appareil s'allume dès que le panneau de l'écran ACL est ouvert.
  - L'écran Fuseaux horaires (« **Home** » (Accueil)) s'affiche en indiquant le fuseau horaire calculé en fonction de celui de Lisbonne et de Londres.
  - Vous pouvez également régler votre fuseau horaire actuel depuis le menu « **Settings** » (Réglages). ↪ page 76
- Sélectionnez votre zone locale sur la carte en touchant l'onglet gauche (◀) ou droit (▶) de l'écran ACL, puis appuyez sur l'onglet (OK).
  - L'écran « **Date/Time Set** » (Régl date/heure) apparaît.
- Touchez les informations de date et d'heure, et modifiez les valeurs de réglage en utilisant les onglets Haut (▲) ou Bas (▼).
- Vérifiez que le réglage de l'horloge est correct puis touchez l'onglet (OK).
  - Le message « **Date/Time Set** » (Régl date/heure) apparaît.

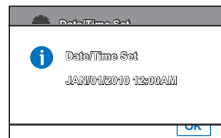
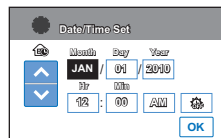
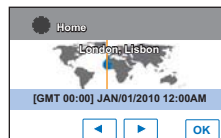

- Il est possible de régler l'année jusqu'en 2037, en fonction de l'élément concerné dans l'écran « **Home** » (Accueil).
- Activez l'option « **Date/Time Display** » (Aff. date/heure). ↪ page 78
- L'activation de l'icône (⌚) avance l'heure d'une unité.

### Batterie interne rechargeable

- Votre caméscope dispose d'une batterie interne rechargeable qui conserve les réglages de date et d'heure même lorsque l'appareil est éteint.
- Une fois la batterie épuisée, la date et l'heure sont réinitialisées sur leurs valeurs par défaut et il faut recharger la batterie interne rechargeable. Vous pouvez ensuite régler la date et l'heure à nouveau.

### Charge de la batterie interne rechargeable

- La batterie interne est chargée en permanence tant que le caméscope est branché sur une prise murale via l'adaptateur secteur CA ou aussi longtemps que le bloc-piles est inséré dans l'appareil.
- Si le caméscope est inutilisé pendant 2 semaines sans connexion au courant CA et sans insertion du bloc-piles, la batterie interne se déchargera complètement. Dans ce cas, il faut charger la batterie interne en branchant l'adaptateur CA fourni pendant 24 heures.

# réglages initiaux

## SÉLECTION DE LA LANGUE

Vous pouvez sélectionner la langue de votre choix pour l'affichage des menus et des messages à l'écran. Le réglage de langue est conservé à la mise hors tension du caméscope.

1. Touchez l'onglet Menu (MENU) → Réglage(⚙️).
2. Touchez l'onglet Haut (▲)/Bas (▼) jusqu'à ce que « **Language** » s'affiche.
3. Touchez « **Language** », puis la langue souhaitée pour l'affichage à l'écran.
4. Touchez les onglets Quitter (✕) ou Retour (↩️) pour terminer le réglage.
  - L'écran de menu et les messages s'affichent dans la langue sélectionnée.

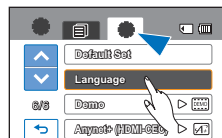

### Éléments de sous-menu

“English” → “한국어” → “Français” → “Deutsch” →  
“Italiano” → “Español” → “Português” → “Nederlands” →  
“Svenska” → “Suomi” → “Norsk” → “Dansk” →  
“Polski” → “Čeština” → “Slovensky” → “Magyar” →  
“Română” → “Български” → “Ελληνικά” → “Srpski” →  
“Hrvatski” → “Українська” → “Русский” → “中文” →  
“日本語” → “ไทย” → “Türkçe” → “ایرانی” →  
“العربية” → “עברית”



- Les options « **Language** » peuvent être modifiées sans préavis.
- La langue sélectionnée est conservée même sans que le bloc-piles soit inséré dans l'appareil ou l'adaptateur CA branché.
- Le format de la date et l'heure varient en fonction de la langue sélectionnée

# préparatifs pour l'enregistrement

## SÉLECTION DU SUPPORT DE STOCKAGE (HMX-H203/H204/H205 UNIQUEMENT)

Il est possible d'enregistrer des vidéos et des photos sur la mémoire interne ou sur une carte mémoire. Vous devez donc sélectionner le support de stockage avant de lancer un enregistrement ou d'effectuer une lecture.

### PRÉ-CONTRÔLE!

- Les cartes SDHC et SD peuvent être utilisées avec le caméscope. (Certaines cartes sont incompatibles selon leur marque ou le type de carte.)
- Avant d'insérer ou de retirer la carte mémoire, éteignez le caméscope.

1. Touchez l'onglet Menu (☰) → Réglage(⚙️).
2. Touchez l'onglet Haut (⬆️)/Bas(⬇️) jusqu'à ce que « **Storage Type** » (Type stockage) s'affiche.
3. Touchez « **Storage Type** » (Type stockage), puis le support de stockage souhaité.

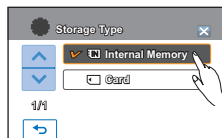
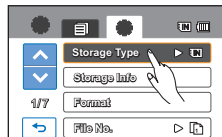

### Éléments de sous-menu

- **Internal Memory (Mémoire) (☰)**: avec la mémoire intégrée (SSD, Solid State Drive).
- **Card (Carte) (☐)**: avec la carte mémoire (SDHC ou SD).



- Ne formatez jamais la mémoire intégrée ou la carte mémoire sur un ordinateur.
- Si vous insérez une carte mémoire, l'écran de configuration du support de stockage apparaît. Touchez « **Yes** » (Oui) si vous souhaitez utiliser une carte mémoire, ou « **No** » (Non) si ce n'est pas le cas.
- N'éteignez jamais ou ne retirez jamais le bloc-piles ou l'adaptateur CA en cours d'enregistrement, de lecture ou lorsque vous tentez d'autre façon d'accéder au support de stockage sous peine d'endommager ce dernier ou d'en altérer les données.
- N'éjectez jamais une carte mémoire en cours d'utilisation dans le caméscope. Vous risquez d'endommager la carte mémoire ou d'en altérer les données.
- Il est aussi possible d'y accéder à l'aide de la touche **Q.MENU**.
- Le disque électronique SSD basé sur mémoire flash a été adopté comme mémoire intégrée du caméscope.

# préparatifs pour l'enregistrement

## INSERTION / ÉJECTION D'UNE CARTE MEMOIRE (NON FOURNIE)

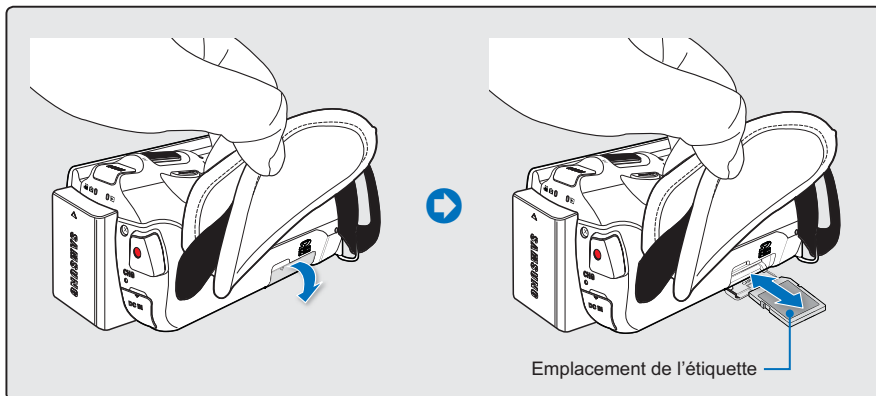

### Insertion de la carte mémoire

1. Ouvrez le compartiment à carte mémoire.
2. Insérez la carte mémoire dans son logement jusqu'à ce que vous entendiez un léger déclic.
  - Prenez soin d'orienter le logo SD/SDHC de la carte vers le haut et de tenir le caméscope tel qu'indiqué dans l'illustration.
3. Refermez le compartiment à carte mémoire.

### Éjection de la carte mémoire

1. Ouvrez le compartiment à carte mémoire.
2. Poussez doucement la carte mémoire pour l'éjecter.
3. Refermez le compartiment à carte mémoire.



- Pour éviter des pertes de données, éteignez le caméscope en appuyant sur l'interrupteur **Power** (⏻) pendant 1 seconde avant d'insérer ou d'éjecter la carte mémoire.
- Veillez à ne pas pousser la carte mémoire trop brutalement. La carte mémoire peut ressortir de manière soudaine.



Votre caméscope ne prend en charge que les cartes SD (Secure Digital) et SDHC (Secure Digital High Capacity). La compatibilité des cartes mémoire avec ce caméscope varie selon les fabricants et les types de carte.

# SÉLECTION D'UNE CARTE MÉMOIRE ADÉQUATE (NON FOURNIE)

## Compatible memory cards

- Ce caméscope ne prend en charge que les cartes SD (Secure Digital) et SDHC (Secure Digital High Capacity).  
Il est conseillé d'utiliser des cartes SDHC (Secure Digital High Capacity).  
La carte SD prend en charge jusqu'à 2 Go de mémoire. Les cartes SD de capacité supérieure à 2 Go ne présentent pas de garantie de fonctionnement normal sur ce caméscope.
- Les cartes de type MMC (Multi Media Card) et MMC Plus ne sont pas prises en charge.
- Capacité de carte mémoire compatible : SD 1 ~ 2 Go, SDHC 4 ~ 32 Go
- Utilisez des marques de carte mémoire approuvées. Les marques non approuvées risquent de ne pas fonctionner sur l'appareil. Vérifiez la compatibilité de la carte avant de l'acheter.
  - Cartes SDHC/SD : Panasonic, SanDisk, TOSHIBA
- Pour vos enregistrements vidéo, utilisez une carte mémoire pouvant soutenir des vitesses d'écriture plus rapide (supérieure à la carte SDHC Class 6).
- Les cartes mémoire SD/SDHC comportent un sélecteur mécanique de protection en écriture. Le réglage du sélecteur permet d'éviter la suppression accidentelle des fichiers enregistrés sur la carte mémoire. Pour autoriser l'écriture sur la carte, déplacez le volet vers le haut, en direction des bornes. Pour empêcher l'écriture sur la carte, déplacez le sélecteur vers le bas.

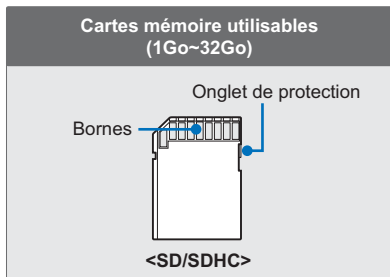

## Cartes mémoire SDHC (Secure Digital High Capacity)

- Carte mémoire SDHC (Secure Digital High Capacity)
  - La carte SDHC est une version améliorée (Ver.2.00) de la carte SD et prend en charge une capacité supérieure à 2 Go.
  - Ces cartes ne peuvent pas être utilisées avec les périphériques hôtes compatibles SD actuels.

## Précautions à prendre concernant toutes les cartes mémoire

- Les données corrompues sont irrécupérables. Nous vous conseillons de sauvegarder vos données importantes séparément, sur le disque dur de votre ordinateur.
- La mise hors tension de l'appareil ou le retrait de la carte mémoire en cours d'opération (formatage, suppression, enregistrement ou lecture) peuvent entraîner une perte de données.
- Si vous modifiez le nom d'un fichier ou d'un dossier enregistré sur la carte mémoire à l'aide d'un ordinateur, il est possible que le caméscope ne reconnaisse pas le fichier modifié.

## Manipulation de la carte mémoire

- Pour ne pas risquer de perdre des données, nous vous conseillons d'éteindre l'appareil avant d'insérer ou de retirer la carte mémoire.
- L'utilisation, sur ce caméscope, de cartes mémoire formatées sur d'autres appareils n'est pas garantie. Il est important de formater votre carte mémoire sur ce caméscope.
- Vous devez formater les cartes mémoire nouvellement acquises, les cartes mémoire comportant des données non reconnues par votre caméscope ou sauvegardées sur d'autres périphériques. Notez que le formatage supprime toutes les informations contenues sur la carte mémoire.

# préparatifs pour l'enregistrement

- S'il vous est impossible d'exploiter une carte mémoire déjà utilisée sur un autre dispositif, vous pourrez formater celle-ci sur votre caméscope à mémoire flash. Notez que le formatage supprime toutes les informations contenues sur la carte mémoire.
- Toute carte mémoire dispose d'une durée de vie propre. S'il devient impossible d'enregistrer de nouvelles données, vous devrez acheter une nouvelle carte mémoire.
- Ne l'utilisez pas et ne la rangez pas dans un endroit chaud, humide ou poussiéreux.
- Évitez que des substances étrangères ne se déposent sur les bornes de la carte mémoire. Utilisez un chiffon doux et sec pour en nettoyer les bornes, si nécessaire.
- Ne collez rien d'autre que l'étiquette sur la partie réservée à cet effet.
- Veillez à garder la carte mémoire hors de la portée des enfants car ces derniers pourraient l'avaler.

## Remarques concernant l'utilisation de l'appareil

- Samsung ne saurait être tenu responsable en cas de pertes de données dues à une utilisation non conforme.
- Pour éviter tout risque de perte des données, rangez la carte mémoire dans un boîtier de protection, à l'abri des manipulations et de l'électricité statique.
- Au bout d'un certain temps d'utilisation, la carte mémoire s'échauffe. Ceci est normal et ne peut être considéré comme un dysfonctionnement.

## Le caméscope prend en charge les cartes SD et SDHC pour le stockage de données.

Le débit de stockage varie selon le fabricant et le système de production.

- Système cellule à niveau simple SLC (Single Level Cell) : activé pour une vitesse d'écriture plus rapide.
- Système à niveaux multiples MLC (Multi Level Cell) : ne prend en charge que les vitesses d'écriture moins rapides.

Afin d'obtenir de meilleurs résultats, il est recommandé d'utiliser une carte mémoire prenant en charge une vitesse d'écriture plus rapide.

Il est possible que vous rencontriez des difficultés de stockage pour enregistrer une vidéo sur une carte mémoire à vitesse d'écriture plus lente.

Il est même possible que vous perdiez les données vidéo lors de l'enregistrement.

Afin de préserver chaque bit de la vidéo enregistrée, le caméscope force l'enregistrement du film sur la carte mémoire et affiche le message d'avertissement suivant:

**“Low Speed Card. Please record at a lower resolution.” (Vitesse écriture carte lente. Sélectionnez qualité enregistrement inférieur.)**

Si vous utilisez inévitablement une carte mémoire à vitesse lente, la résolution et la qualité de l'enregistrement pourront être inférieures à la valeur réglée. ➔ page 54  
Cependant, plus la résolution et la qualité sont élevées, plus l'espace mémoire utilisé est important.



# RECORDABLE TIME AND CAPACITY

## Durée d'enregistrement disponible pour la vidéo

Résolution	Qualité	Support de stockage (capacité)					
		1Go	2Go	4Go	8Go	16Go	32Go
[HD]1080/60i*	Super Fine (Extra)	8min	15min	30min	61min	125min	253min
	Fine (Sup.)*	9min	18min	36min	74min	152min	307min
	Normal	12min	23min	46min	94min	193min	390min
[HD]720/60p	Super Fine (Extra)	11min	21min	42min	86min	177min	357min
	Fine (Sup.)*	14min	28min	57min	115min	235min	475min
	Normal	21min	42min	84min	171min	351min	708min
[SD]480/60p	Super Fine (Extra)	32min	63min	126min	254min	521min	1051min
	Fine (Sup.)*	42min	83min	166min	336min	688min	1387min
	Normal	62min	123min	244min	494min	1011min	2039min

(Unité: nombre approximatif de minutes d'enregistrement)

## Nombre de photos enregistrables

Résolution photo	Support de stockage (capacité)					
	1Go	2Go	4Go	8Go	16Go	32Go
2880x1620*	656	1251	2482	5014	9999	9999
1920x1080	1173	2346	4654	9402	9999	9999

(Unité: nombre approximatif d'images)

**1Go  $\approx$  1,000,000,000 octets : La capacité réelle de la carte formatée peut être moindre puisque son micrologiciel en utilise une partie.**



- Les chiffres présentés dans le tableau peuvent varier en fonction des conditions réelles d'enregistrement et du sujet traité.
- Plus les réglages de résolution et de qualité sont élevés, plus l'espace mémoire utilisé est important.
- Le taux de compression et la durée d'enregistrement augmentent lors de la sélection d'une résolution et d'une qualité inférieures mais la qualité de l'image risque de s'en trouver dégradée.
- Le débit binaire se règle automatiquement sur l'image enregistrée. La durée d'enregistrement peut varier en conséquence.
- Les cartes mémoire de capacité supérieure à 32Go risquent de ne pas fonctionner correctement.
- La taille maximale d'une vidéo susceptible d'être enregistrée d'un seul coup est de 1,8Go.
- Le nombre maximal de fichiers photo et vidéo enregistrables est de 9 999 fichiers.
- Les éléments ci-dessus marqués d'un astérisque \* représentent les valeurs de réglage par défaut.
- La durée d'enregistrement en mode ENR par intervalle peut varier selon les réglages.

# préparatifs pour l'enregistrement

## COMMENT INSTALLER LA DRAGONNE

Ajustez la longueur de la dragonne de manière à pouvoir maintenir le caméscope en position stable lorsque vous appuyez sur la touche **Marche/arrêt de l'enregistrement** avec votre pouce.

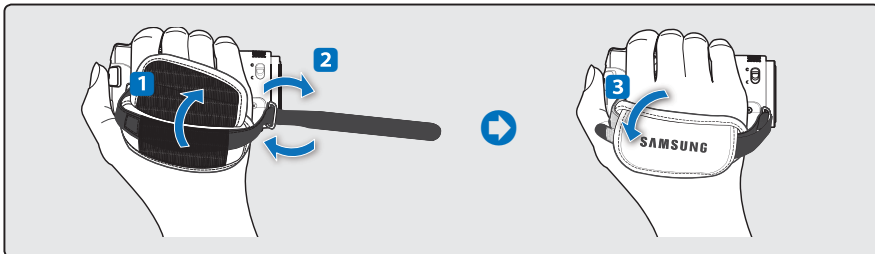

Notez que si vous forcez pour introduire votre main dans la dragonne alors que celle-ci est trop serrée, vous risquez d'endommager le crochet de la dragonne du caméscope.

## RÉGLAGE DE L'ÉCRAN ACL

Le large écran ACL de votre caméscope dispose d'une qualité d'image supérieure.

1. Déployez l'écran ACL avec le doigt.
  - L'ouverture maximale de l'écran est à angle droit (90°).
2. Faites pivoter l'écran ACL en direction de l'objectif.
  - Vous pouvez tourner l'écran jusqu'à 180° vers l'objectif et 90° en arrière. Pour visionner les enregistrements de manière plus commode, faites pivoter l'écran de 180° en direction de l'objectif puis repliez-le vers le corps de l'appareil.

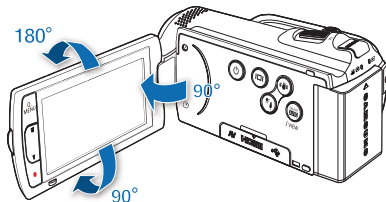

Une rotation excessive peut endommager la charnière qui relie l'écran au corps de l'appareil.



Nettoyez les traces de doigts ou de poussière sur l'écran à l'aide d'un chiffon doux.



## POSITIONNEMENT DE BASE DU CAMÉSCOPE

Lors d'une prise vidéo ou photo, tenez le caméscope des deux mains pour l'empêcher de trembler. Essayez d'éviter le moindre mouvement pendant la prise de vue.

### Réglage de l'angle de prise de vue

Orientez l'objectif pour effectuer la mise au point sur le sujet, tel qu'indiqué dans l'illustration.

1. Tenez le caméscope des deux mains.
2. Attachez la dragonne à de votre main.
3. Vérifiez que vous êtes en position d'équilibre et que vous ne courez aucun risque de collision avec une autre personne ou un objet.
4. Orientez l'objectif pour effectuer la mise au point sur le sujet, tel qu'indiqué dans l'illustration.

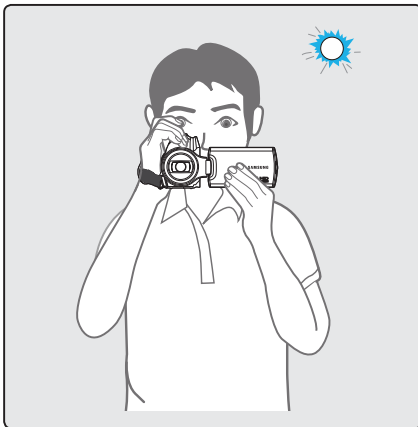
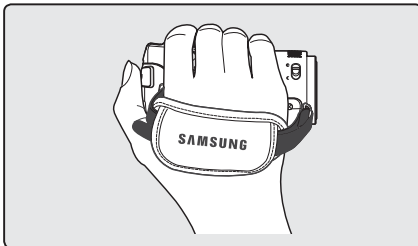

Il est recommandé de toujours filmer dos au soleil.

# enregistrement de base

## ENREGISTREMENT VIDÉO

- Ce caméscope prend en charge la qualité d'image Full HD (haute définition) ainsi que la qualité d'image de définition standard SD. Spécifiez la qualité d'image souhaitée avant l'enregistrement. ➔ page 54
- Ce caméscope dispose d'un seul mode d'enregistrement, qui permet de combiner les enregistrements de vidéos et de photos. Vous pouvez ainsi facilement enregistrer des vidéos et des photos sous le même mode, sans avoir à changer de mode d'enregistrement.

### PRÉ-CONTRÔLE

- Insérez la carte mémoire.
- Définition du support de stockage. (HMX-H203/H204/H205 uniquement) ➔ page 27
- Ouvrez l'écran ACL pour mettre le caméscope sous tension.
- Votre caméscope est mis sous tension automatiquement dès que vous ouvrez l'écran ACL.
- Réglez le commutateur d'ouverture/fermeture de l'objectif sur la position d'ouverture (☺). ➔ page 12

#### 1. Repérez un sujet à filmer.

- Utilisez l'écran ACL.
- Servez-vous du levier **Zoom** ou de la touche **Zoom** pour régler la taille du sujet. ➔ page 40

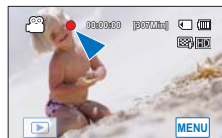

#### 2. Appuyez sur la touche **Marche/arrêt de l'enregistrement**.

- Le témoin d'enregistrement (●) apparaît et l'enregistrement démarre.

#### 3. Pour arrêter l'enregistrement, appuyez à nouveau sur la touche **Marche/arrêt de l'enregistrement**.

- L'icône Quick View apparaît à l'écran.

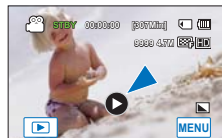

#### 4. Touchez l'icône Quick View (▶) pour visionner la vidéo la plus récemment enregistrée.

- Une fois la fonction Quick Playback exécutée, le caméscope bascule à nouveau en mode veille.

### Deux touches ENR disponibles selon vos préférences!

Le caméscope est doté de deux touches **Marche/arrêt de l'enregistrement**. L'une se trouve à l'arrière et l'autre sur le panneau de l'écran ACL. Sélectionnez la touche qui vous convient le mieux.

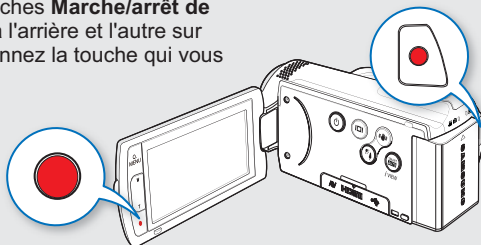



- En cas de coupure de courant ou de survenue d'erreur durant l'enregistrement, il se peut que les vidéos ne soient ni enregistrées ni modifiées.
  - Samsung ne saurait être tenu responsable en cas de dommages résultant d'un dysfonctionnement, en cours d'enregistrement ou de lecture, qui serait causé par une erreur de carte mémoire.
  - Il est à noter que les données endommagées sont irrécupérables.
- 



- Les vidéos sont comprimées au format H.264 (MPEG-4.AVC).
  - Retirez le bloc-piles à la fin de l'enregistrement afin d'éviter toute consommation inutile d'énergie.
  - Pour l'affichage des informations à l'écran, reportez-vous aux page 14.
  - Pour les détails sur la durée d'enregistrement approximative, reportez-vous en page 31.
  - Le son est enregistré à l'aide du micro stéréo interne situé en haut de l'objectif. Assurez-vous que le microphone n'est pas bloqué.
  - Avant d'enregistrer une vidéo importante, faites un essai afin d'éviter tout problème d'enregistrement vidéo ou audio.
  - La luminosité de l'écran ACL peut être réglée dans les options de menu. Le réglage de l'écran ACL n'affecte pas l'image en cours d'enregistrement. ➔ page 79
  - Pour les détails sur les différentes fonctions disponibles durant l'enregistrement, reportez-vous à la section « éléments du menu d'enregistrement » ➔ pages 53~69
  - N'éteignez pas le caméscope et ne retirez pas la carte mémoire lorsque le système accède au support de stockage. Ceci pourrait endommager le support de stockage ou en altérer les données.
  - Si, au cours d'un enregistrement, le câble d'alimentation est débranché, le bloc-piles retiré ou l'enregistrement désactivé, le système passera en mode de récupération des données. Aucune fonction ne peut être activée pendant la récupération de données.
  - Les onglets de réglage de menu qui s'affichent à l'écran ACL n'affectent pas l'image en cours d'enregistrement.
  - En mode Enregistrement vidéo/photo, vous pouvez régler l'option du menu Quick View. L'icône de Quick View apparaît lorsque vous spécifiez l'option de menu Quick View sur On (Marche).
-

# enregistrement de base

## CAPTURE DE PHOTOS EN MODE ENREGISTREMENT VIDÉO (DOUBLE ENREGISTREMENT)

Votre caméscope peut saisir des photos sans interrompre l'enregistrement vidéo.

### PRÉ-CONTRÔLE!

- Insérez la carte mémoire.
- Défi nition du support de stockage. (HMX-H203/H204/H205 uniquement) → page 27
- Ouvrez l'écran ACL pour mettre le caméscope sous tension.
- Votre caméscope est mis sous tension automatiquement dès que vous ouvrez l'écran ACL.
- Réglez le commutateur d'ouverture/fermeture de l'objectif sur la position d'ouverture (☑). → page 12

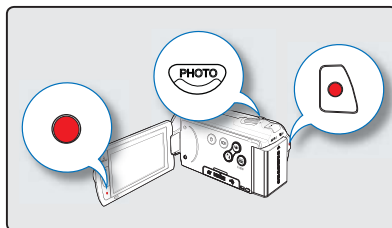

### 1. Appuyez sur la touche **Marche/arrêt de l'enregistrement**.

- Le témoin d'enregistrement (●) s'affiche et l'enregistrement peut débuter.

### 2. Appuyez sur la touche **PHOTO** lors du passage de la scène de votre choix tout en enregistrant la vidéo.

- Lorsque le témoin (▶▶▶) disparaît, l'image photo est enregistrée sans le son de l'obturateur.
- Les vidéos sont enregistrées en continu, même lors de prise d'images photo.
- Pour arrêter l'enregistrement, appuyez à nouveau sur la touche **Marche/arrêt de l'enregistrement**.

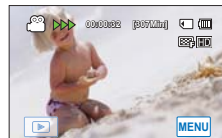
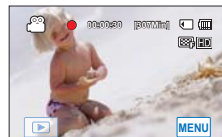

<Enregistrement double durant l'enregistrement vidéo>



- **Vous ne pouvez pas prendre de photo dans les conditions suivantes:**
  - Lorsque l'enregistrement par intervalle est utilisé.
  - L'image photo est saisie en résolution 1920x1080 indépendamment de la résolution de l'enregistrement vidéo.

## ENREGISTREMENT PHOTO

Vous pouvez saisir des photos et les stocker sur le support de stockage. Spécifiez la résolution et la qualité souhaitées avant l'enregistrement. ↗ page 55

### PRÉ-CONTRÔLE!

- Insérez la carte mémoire.
- Définissez le support de stockage. (HMX-H203/H204/H205 uniquement) ↗ page 27
- Ouvrez l'écran ACL pour mettre le caméscope sous tension.
- Votre caméscope est mis sous tension automatiquement dès que vous ouvrez l'écran ACL.
- Réglez le commutateur d'ouverture/fermeture de l'objectif sur la position d'ouverture (☺). ↗ page 12

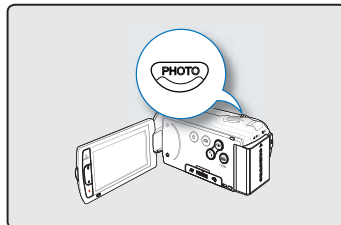

1. Repérez un sujet à filmer.
  - Utilisez l'écran ACL.
  - Servez-vous du levier **Zoom** ou de la touche **Zoom** pour régler la taille du sujet. ↗ page 40
2. Réglez le sujet au centre de l'écran ACL puis appuyez à mi-course sur la touche **PHOTO**.
  - Le caméscope règle automatiquement l'ouverture de l'obturateur et la mise au point sur les valeurs les mieux adaptées à la prise de vue. (à condition que les options « **Aperture** » (Ouverture) et « **Focus** » (Mise au point) soient respectivement spécifiées sur « **Auto** » ↗ pages 56, 60)
  - Lorsque le sujet est net, le témoin vert (●) s'allume. Si le témoin rouge s'allume, il faudra refaire la mise au point.
3. Appuyez à fond sur la touche **PHOTO**.
  - Un bruit d'obturateur retentit (lorsque l'option « **Shutter Sound** » (Son obturateur) est spécifiée sur « **On** » (Marche)).
  - Pour poursuivre l'enregistrement, attendez la fin de la sauvegarde de la photo en cours sur le support de stockage.
  - Lorsque la photo est enregistrée sur le support de stockage, l'icône Quick View apparaît à l'écran.
4. Touchez l'icône Quick View (▶) pour afficher la photo la plus récemment enregistrée.
  - Pour revenir en mode Veille, touchez l'onglet Retour (◀).



- Le nombre de photos susceptibles d'être stockées dépend de la résolution des photos concernées. ↗ page 31
- Le son n'est pas enregistré durant la prise de photos.
- En cas de difficulté de mise au point, servez-vous de la fonction de mise au point manuelle. ↗ page 60
- N'activez pas l'interrupteur alimentation et ne retirez pas la carte mémoire en cours de prise de vue car cela risque d'endommager le support de stockage ou les données.
- Pour les informations relatives à l'affichage à l'écran, reportez-vous aux 14.
- La luminosité de l'écran ACL peut être réglée dans les options de menu. Ceci ne devrait pas affecter l'image enregistrée. ↗ page 79
- Les fichiers photo sont conformes à la norme DCF (Design rule for Camera File system), établies par la JEITA (Japan Electronics and Information Technology Industries Association).

# enregistrement de base

## ENREGISTREMENT FACILE POUR DÉBUTANTS (SMART AUTO)





En mode Smart Auto, votre caméscope sélectionne automatiquement les réglages adaptés au type de scène détectée. Ceci vous sera d'une grande aide si vous ne connaissez pas les réglages disponibles pour les différentes scènes.

### PRÉ-CONTRÔLE

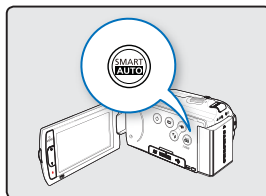
Sélectionnez le mode Enregistrement en appuyant sur la touche **MODE**.  
→ page 23

1. Appuyez sur la touche **SMART AUTO**.
  - Les témoins des options Smart Auto (**SMART AUTO**) et Stabilisation (**IS**) s'affichent sur l'écran ACL.
2. Alignez le sujet pour l'insérer dans le cadre.
  - Le caméscope détecte automatiquement la scène lorsque vous effectuez la mise au point à l'aide de l'appareil.
  - L'icône de la scène appropriée s'affiche sur l'écran ACL.



	Apparaît lors de l'enregistrement d'une scène dont la luminosité est intense.
	Apparaît lors de l'enregistrement d'une scène en extérieur.
	Apparaît lors d'un enregistrement en intérieur.
	Apparaît lors d'un enregistrement de nuit.
	Apparaît lors de l'enregistrement en gros plan.

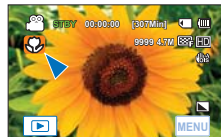

<Lors de l'enregistrement en gros plan>

3. Appuyez sur les touches **Marche/arrêt de l'enregistrement** ou **PHOTO**. → pages 34, 36
  - Pour enregistrer des vidéos, appuyez sur la touche **Marche/arrêt de l'enregistrement**. Pour enregistrer des photos, appuyez sur la touche **PHOTO**.
4. Pour annuler le mode Smart Auto, appuyez à nouveau sur la touche **SMART AUTO**.



- **Touches indisponibles en mode de fonctionnement Smart Auto:**  
Onglet Menu (**MENU**) / touche **Q.MENU**, etc. En mode Smart Auto, presque tous les réglages sont automatiquement définis. Pour régler ou ajuster des fonctions vous-même, vous devez d'abord désactiver le mode Smart Auto.
- La fonction Smart Auto est indisponible en cours d'enregistrement. Réglez cette fonction avant l'enregistrement.
- Lorsque le caméscope n'arrive pas à identifier une situation d'enregistrement précise, il procède à l'enregistrement selon le réglage de base (**SCENE AUTO**).
- Le caméscope peut ne pas sélectionner la scène appropriée en fonction des conditions du tournage, comme par exemple lorsque le caméscope vibre ou que le sujet est trop éloigné de l'objectif ou encore par temps d'éclair.
- Lorsque vous enregistrez plusieurs scènes en même temps, la fonction Smart Auto établit l'ordre de priorité suivant : Macro → Blanc → Paysage → Nuit → Intérieur  
Par exemple, a) Si les modes Blanc et Intérieur sont appliqués en même temps, le mode Blanc sera sélectionné et l'icône correspondante apparaîtra.  
b) Si les modes Blanc et Paysage sont appliqués en même temps, le mode Blanc sera activé et l'icône correspondante apparaîtra.

# CAPTURE DE PHOTOS EN COURS DE LECTURE VIDÉO

Votre caméscope vous autorise à prendre des photos sans interrompre la capture vidéo.

## PRÉ-CONTRÔLE!

- Insérez la carte mémoire.
- Définissez le support de stockage. (HMX-H203/H204/H205 uniquement) ↗ page 27
- Touchez l'onglet Lecture (📷) sur l'écran ACL afin de sélectionner le mode Lecture. ↗ page 23

1. Les vidéos enregistrées s'affichent dans l'index des vignettes.

- Touchez les onglets ▲/▼ pour respectivement revenir sur la page précédente ou passer à la page suivante.

2. Touchez le clip vidéo de votre choix.

- La vidéo sélectionnée est lue.

3. Appuyez à mi-course sur la touche **PHOTO** pour saisir la scène de votre choix.

- L'écran de lecture est interrompu.

4. Appuyez à fond sur la touche **PHOTO**.

- L'image figée captée est enregistrée au format JPEG.

5. Lorsque la photo est enregistrée sur le support de stockage, touchez l'onglet Retour (↶) pour afficher l'index des vignettes.

- Touchez l'onglet Photo (📷) pour afficher les images photo enregistrées. ↗ page 46

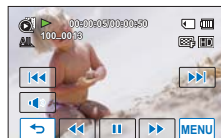
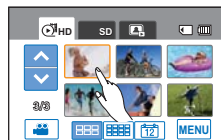
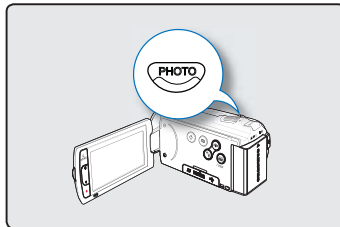

- **Vous ne pouvez pas prendre de photos dans les conditions suivantes:**
  - Vous ne pouvez pas capturer des images figées durant l'Enregistrement par intervalle.
  - L'image photo est saisie en résolution 1920x1088 indépendamment de la résolution de l'enregistrement vidéo.

# enregistrement de base

## ZOOM

Le caméscope vous permet d'enregistrer à l'aide d'un zoom optique motorisé 20x et d'un zoom numérique avec le levier de **zoom** ou la touche de **zoom** sur l'écran ACL.

### PRÉ-CONTRÔLE!

Sélectionnez le mode Enregistrement en appuyant sur la touche **MODE**. ➔ page 23

#### Pour effectuer un zoom avant

Appuyez sur la touche **T** (zoom) du panneau de l'écran ACL ou faites glisser le levier Zoom vers **T** (téléobjectif).

- Le sujet distant est progressivement agrandi et peut être filmé comme s'il se tenait près de l'objectif.

#### Pour effectuer un zoom arrière

Appuyez sur la touche **W** (zoom) du panneau de l'écran ACL ou faites glisser le levier de Zoom vers **W** (grand angle).

- Le sujet s'éloigne davantage.

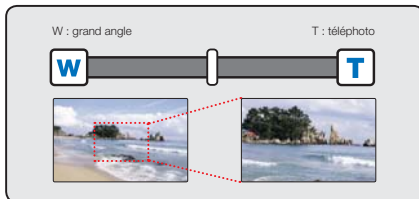
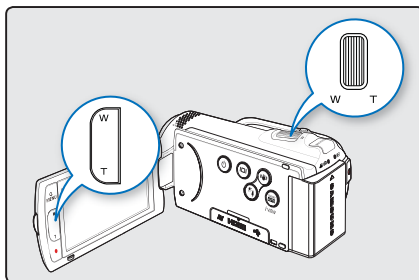

#### Astuce

Lors de l'utilisation de la fonction de zoom, vous pouvez diminuer la vitesse en bougeant doucement le levier **Zoom** (W/T). Pour augmenter la vitesse de zoom, il faut actionner le levier rapidement. Cependant, la touche **Zoom** (W/T) à l'écran ne permet pas de régler la vitesse de zoom.



- L'utilisation du zoom optique ne dégrade pas la qualité et la clarté de l'image.
- Appliquez le zoom numérique pour obtenir un zoom au-delà de la portée autorisée par le zoom optique. ➔ page 64
- La mise au point peut perdre de sa stabilité lors d'un enregistrement effectué à l'aide d'un zoom rapide ou d'un zoom appliqué à un sujet éloigné. Dans ce cas, utilisez la fonction de mise au point manuelle. ➔ page 60
- La distance minimale à respecter entre le caméscope et le sujet pour ne pas perdre la netteté de la mise au point est d'environ 1 cm pour le grand angle et 1 m pour le téléobjectif. Pour filmer l'objet en gros plan et en grand angle, utilisez la fonction Télé Macro. ➔ page 63
- Pour appliquer le zoom en tenant le caméscope à la main, il convient d'opter pour l'option « Anti-Shake (EIS) » (Anti-Tr. (EIS)) afin d'obtenir un enregistrement stable. ➔ page 41
- L'utilisation répétée de la fonction de zoom fait appel à une plus grande consommation d'énergie.



# RÉGLAGE DE L'OPTION ANTI-VIBRATION (SIO : STABILISATEUR D'IMAGE OPTIQUE)

Utilisez la fonction Anti-Shake (OIS: Optical Image Stabilizer) (Anti-vibration (SIO : Stabilisateur D'image Optique)) pour compenser les images instables provoquées par les tremblements du caméscope.

## PRÉ-CONTRÔLE

Sélectionnez le mode Enregistrement en appuyant sur la touche **MODE**. ➔ page 23

Appuyez sur la touche **Anti-vibration (SIO)** (👉) pour basculer entre l'activation et la désactivation du mode Anti-vibration (SIO).

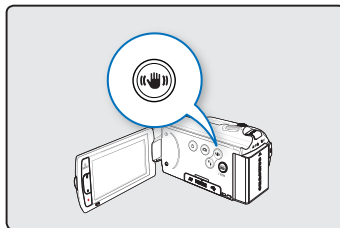

## Astuce

**Utilisez la fonction Anti-Shake (Anti-vibration) dans les cas suivants :**

- Enregistrement effectué en marchant ou à l'intérieur d'un véhicule en mouvement.
- Enregistrement effectué à l'aide de la fonction de zoom.
- Enregistrement d'objets de petite taille.



- En mode Smart Auto, l'option Anti-vibration (SIO) est automatiquement activée.
- L'activation de la fonction « Anti-Shake: On » (Anti-vibration : Marche) ne permet pas forcément de corriger tous les tremblements de l'appareil, notamment les plus flagrants. Par conséquent, il importe de tenir fermement le caméscope avec les deux mains.
- Lorsque cette fonction est réglée sur « On » (Marche), le mouvement réel du sujet et le mouvement affiché à l'écran peuvent légèrement différer.
- L'enregistrement dans des conditions de faible éclairage et de grossissement extrême lorsque cette fonction est réglée sur « On » (Marche) peut provoquer une rémanence à l'extinction. Dans ce cas, nous vous conseillons d'utiliser un trépied (non fourni) et de régler la fonction « Anti-Shake » (Anti-vibration) sur « Off » (Arrêt).

# enregistrement de base

## UTILISATION DU MODE DE COMPENSATION DE CONTRE-JOUR

Cette fonction compense la luminosité des prises à contre-jour lorsque le sujet est illuminé par derrière pour éviter qu'il ne soit trop sombre.

### PRÉ-CONTRÔLE!

Sélectionnez le mode Enregistrement en appuyant sur la touche **MODE**. ➔ page 23

Appuyez sur la touche **Contre jour** (☀️) pour faire basculer le mode de contre-jour entre les états d'activation et de désactivation.

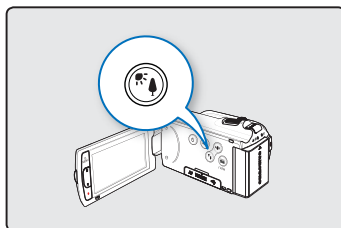

### Astuce



**Un contre-jour se produit lorsque le sujet est plus sombre que l'arrière-plan:**

- Le sujet se trouve devant une fenêtre.
- La personne à enregistrer porte des vêtements blancs ou brillants et est placée devant un arrière-plan lumineux, son visage étant trop sombre pour en distinguer les traits.
- Le sujet est en extérieur et le temps est couvert.
- Les sources lumineuses sont trop fortes.
- Le sujet se trouve devant un arrière-plan enneigé.



# lecture de base

## CHANGEMENT DE MODE DE LECTURE

- Vous pouvez régler tour à tour le mode Enregistrement et le mode Lecture à l'aide de la touche **MODE**.
- Vous pouvez activer le mode de lecture directement au format vignette en touchant l'onglet Lecture (  ) sur l'écran ACL. Le fichier le plus récemment créé est mis en surbrillance dans l'index des vignettes.
- Les options d'affichage vignette sélectionnées dépendent du mode veille utilisé en dernier lieu. Cependant, vous pouvez choisir les options d'affichage vidéo (HD ou SD) ou photo (  ) de l'écran ACL.



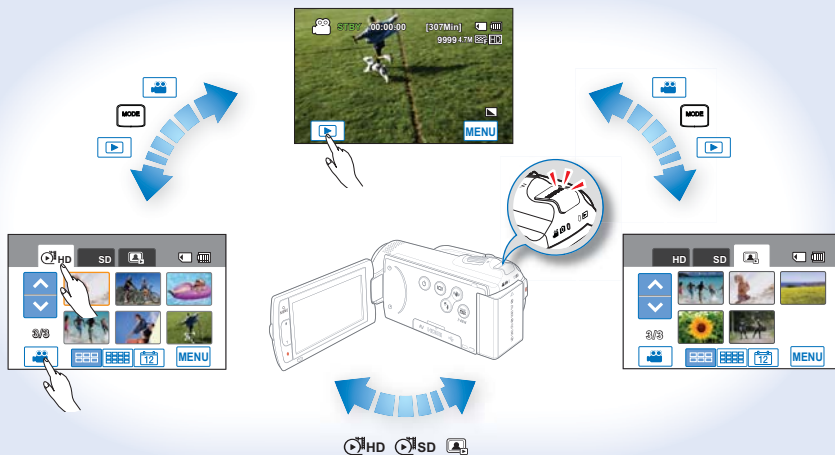

### Comprendre comment changer les modes de fonctionnement

Vous pouvez simplement modifier les modes de fonctionnement en touchant l'écran ACL ou en utilisant les touches, tel qu'illustré:



### Astuce

Vous pouvez choisir les options d'affichage au format vignette telles que 3x2(  ), 4x3(  ) et Date (Date) (  ).

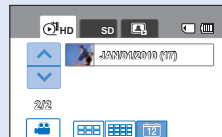
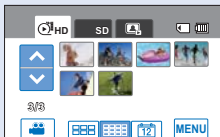
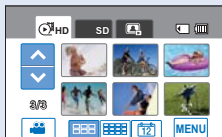

# lecture de base

## LECTURE VIDÉO

Vous pouvez prévisualiser des vidéos enregistrées dans l'index de vignettes. Repérez rapidement la vidéo de votre choix et lisez-la directement.

### PRÉ-CONTRÔLE

- Insérez la carte mémoire.
- Définissez le support de stockage. (HMX-H203/H204/H205 uniquement) ↪ page 27
- Touchez l'onglet Lecture (📺) sur l'écran ACL afin de sélectionner le mode Lecture. ↪ page 23

#### 1. Touchez l'onglet HD (📺HD) ou SD (📺SD).

- Les vignettes vidéo correspondant à la qualité vidéo sélectionnée apparaissent à l'écran.
- Pour changer l'index des vignettes actuel, sélectionnez l'un des onglets (📺HD), (📺SD) ou (📺T2) à l'écran.
- Si vous sélectionnez l'affichage de l'index des vignettes par Date (📅), vous pourrez trier les vidéos par date spécifique. ↪ page 43
- Pour modifier la page actuelle affichée au format vignette, touchez les onglets Haut (⬆️) ou Bas (⬇️).

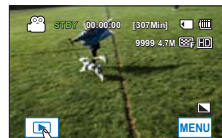

#### 2. Touchez le clip vidéo de votre choix.

- La lecture de la vidéo sélectionnée démarre et les onglets de commande de lecture s'affichent brièvement. Pour les faire réapparaître, il suffit de toucher une zone quelconque de l'écran.
- Vous pouvez définir les réglages de lecture à l'aide du menu « **Play Option** » (Option lecture). ↪ page 70
- Pour arrêter la lecture et retourner à l'affichage de vignettes, il suffit de toucher l'onglet Retour (🔙).

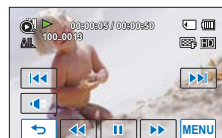
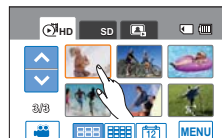

- Le démarrage de la lecture peut nécessiter un certain temps, en fonction de la taille et de la qualité de la vidéo sélectionnée.
- **Le caméscope peut ne pas lire les fichiers vidéo suivants :**
  - Une vidéo éditée à l'aide de différents logiciels non inclus dans votre logiciel PC intégré ou dont le nom de fichier a été modifié sur ordinateur.
  - Une vidéo enregistrée sur d'autres appareils.
  - Une vidéo dont le format de fichier n'est pas pris en charge par le caméscope.
- Vous pouvez utiliser différentes options de lecture durant la lecture vidéo. ↪ page 45
- Les vidéos enregistrées peuvent être lues sur un téléviseur ou un ordinateur. ↪ pages 102, 110
- Si vous touchez l'onglet Menu (MENU) ou la touche **Q.MENU** en cours de lecture, la lecture sera interrompue et l'écran de menu s'affichera.

## Opérations de lecture diverses

### Lecture / Pause / Arrêt

- Les fonctions de lecture et de pause s'alternent lorsque vous touchez les onglets Lecture (▶)/Pause(⏸) en cours de lecture.
- Touchez l'onglet Retour (◀) pour arrêter la lecture.

### Recherche en cours de lecture

En cours de lecture, à chaque fois que vous touchez les onglets Recherche arrière (◀◀)/ Recherche avant (▶▶), vous augmentez la vitesse de lecture.

- Vitesse RPS (Recherche en lecture arrière): x2 → x4 → x8 → x2
- Vitesse FPS (Recherche en lecture avant): x2 → x4 → x8 → x2

### Saut de lecture

Touchez les onglets Saut arrière (◀◀) / Saut avant (▶▶) en cours de lecture.

- Touchez l'onglet Saut avant (▶▶) pour lire la vidéo suivante.
- Touchez l'onglet Saut arrière (◀◀) pour lire le début de la scène. Si vous touchez l'onglet Saut arrière (◀◀) dans les 3 secondes qui suivent le début de la scène, vous lancerez la lecture de la vidéo précédente.
- Appuyez longuement le doigt sur les onglets Saut arrière (◀◀) / Saut avant (▶▶) pour rechercher rapidement le numéro de la vidéo souhaitée. Dès que vous relâchez le doigt, la vidéo sélectionnée s'affiche.

### Lecture au ralenti

En touchant l'onglet Lecture arrière au ralenti (◀|) / Lecture avant au ralenti (▶|), vous réduisez la vitesse de lecture comme suit :

- Vitesse de lecture arrière/avant au ralenti : x1/2 → x1/4 → x1/8 → x1/2

### Frame by frame playback

- En mode Pause, touchez l'onglet Retour image par image (◀|) / Avance image par image (▶|) pour rembobiner ou avancer la lecture image par image.

### Pour régler le volume

Le haut-parleur intégré vous permet d'entendre les sons enregistrés. Le niveau du son est réglé dans une plage comprise entre « 0~19 ». Lorsque le niveau est spécifié sur « 0 », le son est inaudible.

1. Touchez l'onglet Volume (◀|) sur l'écran ACL.
2. Touchez les onglets (|+)/(|-) respectivement pour augmenter ou diminuer le volume audio.
  - Si vous touchez les onglets (|+)/(|-) de manière prolongée, le niveau sonore sera ajusté en continu.



# lecture de base







## VISIONNAGE PHOTO

Vous pouvez afficher les photos enregistrées selon différentes opérations de lecture.

### PRÉ-CONTRÔLE!





- Insérez la carte mémoire.
- Définition du support de stockage. (HMX-H203/H204/H205 uniquement) ↪ page 27
- Touchez l'onglet Lecture (  ) sur l'écran ACL afin de sélectionner le mode Lecture. ↪ page 23

#### 1. Touchez l'onglet Photo( ).

- L'index des vignettes apparaît.
- Pour changer l'index des vignettes actuel, sélectionnez un des onglets (  ), (  ) ou (  ) à l'écran.
- Si vous sélectionnez l'affichage de l'index des vignettes par Date (  ), vous pourrez trier les vidéos par date spécifique. ↪ page 43
- Pour changer la page de vignettes en cours, touchez les onglets Haut (  ) ou Bas (  ).



#### 2. Touchez la photo choisie pour la lecture.

- La lecture de la photo sélectionnée démarre en mode plein écran et les onglets de commande de lecture s'affichent brièvement. Pour les faire réapparaître, il suffit de toucher une zone quelconque de l'écran.
- Touchez les onglets Image précédente (  )/ Image suivante (  ) pour visionner respectivement la photo précédente ou la photo suivante.
- Maintenez le doigt appuyé sur l'onglet Image précédente (  )/ Image suivante (  ) pour rechercher rapidement le numéro de photo souhaité. Dès que vous relâchez le doigt, la photo sélectionnée s'affiche.

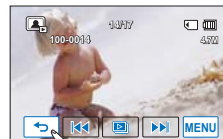
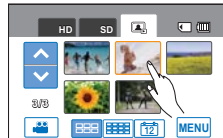

#### 3. Pour revenir à l'index des vignettes, touchez l'onglet Retour ( ).



- N'éteignez pas l'appareil et n'éjectez pas la carte mémoire en cours de lecture photo. Vous risqueriez d'endommager les données enregistrées.
- **Votre caméscope peut ne pas lire normalement les fichiers photo suivants:**
  - Une photo dont le nom de fichier a été modifié sur un ordinateur.
  - Une photo enregistrée sur d'autres appareils.
  - Une photo dont le format de fichier n'est pas pris en charge sur ce caméscope (non conforme à la norme DCF).



La durée de chargement varie en fonction de la taille et de la qualité de la photo sélectionnée.

# VISIONNAGE D'UN DIAPORAMA

Vous pouvez visionner le diaporama selon l'ordre numérique des diapositives.

## PRÉ-CONTRÔLE!

- Insérez la carte mémoire.
- Définition du support de stockage. (HMX-H203/H204/H205 uniquement) ↪ page 27
- Touchez l'onglet Lecture (📄) sur l'écran ACL afin de sélectionner le mode Lecture. ↪ page 23

1. Touchez l'onglet Photo (📷).

- L'index des vignettes apparaît.
- Pour changer la page de vignettes en cours, touchez les onglets Haut (⬆️) ou Bas (⬇️).

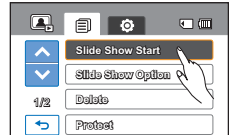

2. Touchez l'onglet Menu (MENU) → « Slide Show Start » (Démarr. Diaporama)

- Le témoin (🔋) s'affiche. Le diaporama démarre à partir de la photo actuellement sélectionnée.
- Toutes les images photo sont lues en continu selon l'option de réglage de diaporama (« Interval » (Intervalle), « Music » (Musique), « Effect » (Effet)).
- Si vous sélectionnez l'affichage des vignettes par date (📅), seules les photos prises à la date correspondante sont lues sous forme de diaporama. ↪ page 43
- Vous pouvez régler le niveau de volume de la musique de fond via l'onglet Volume (🔊) tout en exécutant un diaporama musical.
- Pour arrêter le diaporama, il faut toucher l'onglet Retour (⏪).
- À chaque fois que vous touchez l'écran ACL, les onglets liés à la lecture s'affichent à l'écran et vice-versa.

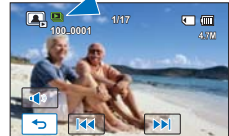

## Astuce

- Pour lancer le diaporama en cours de lecture simple, touchez l'onglet Diaporama (📄) sur l'écran ACL ou l'onglet Menu (MENU) → « Slide Show Start » (Démarr. Diaporama).
- Le diaporama musical est également accessible à partir du menu rapide. ↪ page 52

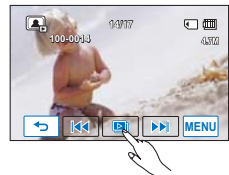

# lecture de base

## Utilisation de l'Option diaporama

En cours de lecture de diaporama, vous pouvez utiliser les menus « **Slide Show Option** » (Option diaporama) comme suit :

### Éléments de sous-menu

- **Interval (Intervalle)**: Toutes les images photo sont lues en continu dans l'intervalle défini pour le diaporama (1 s ou 3 s).
- **Music (Musique)** : Vous pouvez activer ou désactiver la musique de fond. Ce caméscope dispose de 7 réglages par défaut pour la musique de fond, qui sont stockés sur la mémoire flash d'amorçage. Le démarrage d'un diaporama lance la lecture des 7 musiques de fond en mode aléatoire.
- **Effet**: Exécute la lecture en continu des images photo avec des effets d'ouverture/fermeture en fondu entre les transitions d'images.

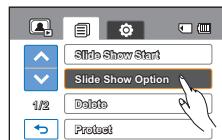

## ZOOM EN COURS DE LECTURE

Vous pouvez agrandir une image en cours de lecture. Touchez les onglets Haut (▲)/Bas (▼)/Gauche (◀)/Droite (▶) pour sélectionner la zone que vous souhaitez agrandir.

### PRÉ-CONTRÔLE

- Insérez la carte mémoire.
  - Définition du support de stockage. (HMX-H203/H204/H205 uniquement)  
→ page 27
  - Touchez l'onglet Lecture (📷) sur l'écran ACL afin de sélectionner le mode Lecture. → page 23
1. Touchez l'onglet Photo (📷).
    - L'index des vignettes apparaît.
    - Pour modifier la page de vignettes en cours, touchez les onglets Haut (▲) ou Bas (▼).
  2. Touchez la photo choisie pour l'agrandissement.
    - La photo sélectionnée s'affiche en mode plein écran.
  3. Réglez l'agrandissement à l'aide de la touche **Zoom** (W/T) ou du levier **Zoom** (W/T).
    - L'agrandissement débute à partir du centre de la photo.
    - Vous pouvez appliquer un zoom d'une puissance allant de x1.1 à x8.0.
    - Lorsque le zoom est utilisé en cours de lecture, il est impossible de sélectionner l'image précédente/suivante.
  4. Touchez les onglets Haut (▲)/Bas (▼)/Gauche (◀)/Droite (▶) pour afficher la zone que vous souhaitez agrandir en photo.
  5. Pour annuler l'opération, il suffit de toucher l'onglet Retour (⏪).

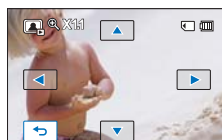
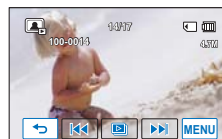



# enregistrement avancé

## MANIPULATION DES MENUS ET MENUS RAPIDES

Suivez les instructions ci-après pour utiliser chacun des éléments de menu présentés dans ce manuel. Ce chapitre vous explique, par exemple, comment régler l'option « **Aperture** » (Ouverture)/« **Focus** » (Mise au point).

### PRÉ-CONTRÔLE

- Ouvrez l'écran ACL pour mettre le caméscope sous tension.
- Votre caméscope est mis sous tension automatiquement dès que vous ouvrez l'écran ACL.
- Sélectionnez le mode Enregistrement en appuyant sur la touche **MODE**. ➔ page 23



### Utilisation de l'onglet MENU (MENU)

1. Touchez l'onglet Menu (MENU) sur le panneau tactile.
  - L'écran du menu correspondant apparaît.
  - Pour changer la page en cours, touchez les onglets Haut (▲) / Bas (▼).
2. Touchez « **Aperture** » (Ouverture). (La fonction d'ouverture est utilisée ici à titre d'exemple.)
3. Touchez l'option souhaitée.
  - Spécifiez les valeurs de réglage en conséquence.
  - Touchez les onglets Diminuer (◀) ou Augmenter (▶) pour régler l'ouverture selon la valeur souhaitée.
  - Pour quitter le menu, touchez les onglets Quitter (⌫) ou Retour (↵).

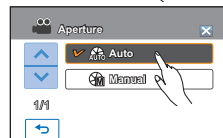

### Utilisation de la touche Q.MENU

1. Appuyez sur la touche **Q.MENU** du caméscope pour afficher les options de menu disponibles.
  - L'écran du menu correspondant apparaît.
2. Touchez « **Focus** » (Mise au point). (La fonction de mise au point est utilisée ici à titre d'exemple.)
3. Touchez l'option souhaitée.
  - Spécifiez les valeurs de réglage en conséquence.
  - Pour quitter le menu, touchez les onglets Quitter (⌫) ou Retour (↵).

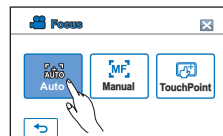
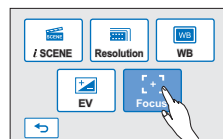

- Lorsque vous utilisez les éléments de Menu (MENU) ou les éléments Quick menu, certains de ces options ne peuvent pas être activées en même temps ou risquent d'être grisées.
- Pour obtenir de plus amples informations sur les éléments grisés, reportez-vous à la section Dépannage, page "127."
- Pour faciliter la compréhension, tous les exemples relatifs aux réglages de menu figurant dans cette page sont expliqués en fonction des méthodes les plus simples. Les méthodes de réglage de menu peuvent varier selon les options de menu sélectionnées par l'utilisateur.

# enregistrement avancé

## ÉLÉMENTS DE MENU

- Les éléments accessibles par le menu varient en fonction du mode de fonctionnement.
- Reportez-vous à la page correspondante pour les détails de fonctionnement.

### Éléments du menu Enregistrement

Éléments	Valeur par défaut	Page
SCENE	Auto	53
Video Resolution (Résolution vidéo)	[HD]1080/60i	54
Video Quality (Qualité vidéo)	Fine (Sup.)	54
Photo Resolution (Résolution photo)	2880x1620	55
Photo Sharpness (Netteté photo)	Normal	55
White Balance (Bal. blancs)	Auto	56
Aperture (Ouverture)	Auto	58
Shutter (Obturateur)	Auto	59
EV	0	59
Focus (Mise au point)	Auto	60
Digital Effect (Effet numér.)	Off (Arrêt)	61
Fader (Fondu)	Off (Arrêt)	62
Tele Macro (Télé/Macro)	Off (Arrêt)	63
Cont. Shot (Prise en rafale)	Off (Arrêt)	63
Wind Cut (Coupe vent)	Off (Arrêt)	64
Digital Zoom (Zoom numér.)	Off (Arrêt)	64
Self Timer (Ret. auto)	Off (Arrêt)	65
Time Lapse REC (Enr par interv)	Off (Arrêt)	66
Quick View	On (Marche)	68
Guideline (Guide)	Off (Arrêt)	69

### Éléments du menu Lecture

Éléments	Mode de fonctionnement	Vidéo (Vignette)	Vidéo (Image unique)	Photo (Vignette/Image unique)	Valeur par défaut	Page
	Play Option (Option lecture)		●	●	X	Play All (Lire tout)
Highlight (Surbrill.)		●	●	X	-	71
Playlist (Liste lect)		●	X	X	-	93
Delete (Suppr)		●	●	●	-	97
Protect (Protéger)		●	●	●	Off (Single)	96
Story-Board Print (Imp story-Board)		●	●	X	-	73
Copy (Copier) *		●	●	●	-	98
Edit (Modification)	Divide (Diviser)	●	●	X	-	90
	Combine (Combiner)	●	X	X	-	91
File Info (Info fichier)		●	●	●	-	73
Slide Show Start (Démarr. Diaporama)		X	X	●	-	47
Slide Show Option (Option diaporama)		X	X	●	-	48
Print Mark (DPOF) (Repère d'Imp.)		X	X	●	-	99

● : possible, X : impossible



Les éléments marqués d'un astérisque (\*) sont disponibles uniquement avec les modèles HMX-H203/H204/H205.

## Réglage des éléments de menu

Éléments	Valeur par défaut	Page
Storage Type (Type stockage) *	Internal Memory (Mémoire)	74
Storage Info (Info stockage) *	-	74
Card Info (Info carte) **	-	74
Formater	-	75
File No. (N° fichier)	Series (Série)	76
Time Zone (Fuseau Horaire)	Home (Local)	76
Date/Time Set (Régl date/heure)	JAN/01/2010 12:00 AM (Heure d'été : Off (Arrêt))	77
Date Type (Type date)	JAN/01/2010	77
Time Type (Type heure)	12 h	78
Date/Time Display (Aff. date/heure)	Off (Arrêt)	78
LCD Brightness (Luminosité LCD)	18	79
Auto LCD Off (Dés LCD auto)	Off (Arrêt)	79
Beep Sound (Signal sonore)	On (Marche)	80
Shutter Sound (Son obturateur)	On (Marche)	80
Auto Power Off (Arrêt automatique)	5 min	81
Quick On STBY (Mise en veille rapide)	5 min	82
PC Software (Logiciel PC)	On (Marche)	83
USB Connect (Conn. USB)	Mass Storage (Mémoire aux.)	84
HDMI TV Out (Sortie TV HDMI)	Auto	84
Analog TV Out (Sortie TV analogique)	Component (Composant) 1080i	85
TV Connect Guide (Guide connexion TV)	-	86
TV Display (Affichage TV)	On (Marche)	87
Default Set (Réglage par défaut)	-	87
Language	-	88
Demo (Démo)	On (Marche)	88
Anynet+(HDMI-CEC)	On (Marche)	89



- Ces éléments et valeurs par défaut sont susceptibles d'être modifiés sans préavis.
- Certaines fonctions du menu ne peuvent pas être activées simultanément. Il est impossible de sélectionner les éléments de menu grisés.
- Les éléments marqués d'un astérisque (\*) sont disponibles uniquement avec les modèles HMX-H203/H204/H205.
- Les éléments marqués d'un astérisque (\*\*) sont disponibles uniquement avec les modèles HMX-H200/H220.
- Le format de l'heure peut changer en fonction de la langue sélectionnée.

# enregistrement avancé

## ÉLÉMENTS DES MENUS RAPIDES

Votre caméscope dispose de menus rapides regroupant les fonctions les plus fréquemment utilisées. Appuyez sur la touche **Q.MENU** pour effectuer directement les réglages via ce menu.

### Éléments du menu Enregistrement

Éléments	Valeur par défaut	Page
Storage (Stockage) *	Int. Memory (Mémoire)	27
SCENE	Auto	53
Resolution (Résolution)	1080/60i, 2880x1620	54, 55
WB (NB)	Auto	56
EV	0	59
Focus (Mise au point)	Auto	60

### Éléments du menu de Lecture

Mode de fonctionnement		Vidéo (Vignette)	Vidéo (Image unique)	Photo (Vignette/ Image unique)	Page
Éléments					
Storage (Stockage) *		●	●	●	27
Highlight (Surbrill.)		●	●	X	71
Playlist (Liste lect)		●	X	X	93
Delete (Suppr)		●	●	●	97
Protect (Protéger)		X	●	●	96
Edit (Modification)	Divide (Diviser)	●	●	X	90
	Combine (Combiner)	●	X	X	91
File Info (Info fichier)		●	●	●	73
Slide Show (Diaporama)		X	X	●	47
Print Mark (Repère d'Imp.)		X	X	●	99

● : possible, X : impossible



Les éléments marqués d'un astérisque (\*) sont disponibles uniquement avec les modèles HMX-H203/H204/H205.

# iSCENE

Ce caméscope règle automatiquement la vitesse et l'ouverture de l'obturateur en fonction de la luminosité du sujet pour obtenir un enregistrement de qualité optimale.

## PRÉ-CONTRÔLE!

Sélectionnez le mode Enregistrement en appuyant sur la touche **MODE**. ↗ page 23

1. Touchez l'onglet Menu (**MENU**) → « **iSCENE**. »
2. Touchez l'élément de sous-menu souhaité.
  - Pour changer la page en cours, touchez les onglets Haut (**▲**)/Bas (**▼**).
3. Pour quitter le menu, touchez les onglets Quitter (**✕**) ou Retour (**↩**).

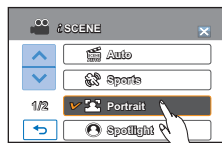
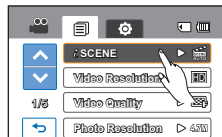

### Éléments de sous-menu

- **Auto**: Enregistrement dans des conditions de fonctionnement normal.
- **Sports** (🏊): Enregistrement de personnes ou d'objets en mouvement.
- **Portrait** (👤): Enregistrement d'une couleur de peau naturelle.
- **Spotlight (Spot)** (☀️): En cas de lumière intense frappant l'objet.
- **Beach/Show (Plage/Neige)** (🏖️): En cas de réflexion lumineuse intense, comme à la neige ou sur la plage.
- **Food (Alimentaire)** (🍴): Reproduction plus vivace de la couleur des aliments.
- **Candle Light (Bougie)** (🕯️): Enregistrement à la douce lueur d'une bougie.
- **Indoor (Intér.)** (🏠): En cas de lumière artificielle en intérieur.



Lorsque vous spécifiez « **Aperture:Manual** » (Ouverture:Manuel) ou « **Shutter:Manual** » (Obturateur: Manuel) le mode **iSCENE** est annulé. (Priorité à l'ouverture manuelle/Priorité à l'obturateur manuel)

# enregistrement avancé

## Video Resolution (Résolution vidéo)

Vous pouvez choisir la qualité des vidéos à enregistrer.

### PRÉ-CONTRÔLE!

Sélectionnez le mode Enregistrement en appuyant sur la touche **MODE**.

→ page 23

1. Touchez l'onglet Menu (**MENU**) → « **Video Resolution** » (Résolution vidéo).
2. Touchez l'élément de sous-menu souhaité.
3. Pour quitter le menu, touchez les onglets Quitter (**X**) ou Retour (**↵**).

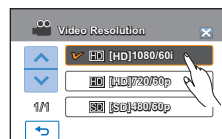
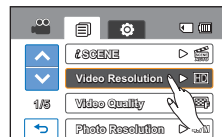

### Éléments de sous-menu

- **[HD]1080/60i** (**HD**): Permet d'enregistrer au format HD (1920x1080/60i).
- **[HD]720/60p** (**HD**): Permet d'enregistrer au format HD (1280x720/60p).
- **[SD]480/60p** (**SD**): Permet d'enregistrer au format SD (720x480/60p).



- « 60i » indique que le caméscope enregistre en mode balayage entrelacé à 60 images par seconde.
- « 60p » indique que le caméscope enregistre en mode balayage progressif à 60 images par seconde.
- Les fichiers enregistrés sont codés en débit binaire variable (VBR). Le débit VBR est un système d'encodage qui permet de régler automatiquement le débit binaire en fonction de l'image enregistrée.
- La durée d'enregistrement vidéo disponible varie selon la résolution vidéo sélectionnée.

## Video Quality (Qualité vidéo)

Vous pouvez choisir la qualité des images photos à enregistrer.

### PRÉ-CONTRÔLE!

Sélectionnez le mode Enregistrement en appuyant sur la touche **MODE**.

→ page 23

1. Touchez l'onglet Menu (**MENU**) → « **Video Quality** » (Qualité vidéo).
2. Touchez l'élément de sous-menu souhaité.
3. Pour quitter le menu, touchez les onglets Quitter (**X**) ou Retour (**↵**).

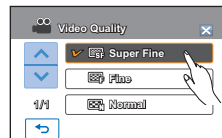
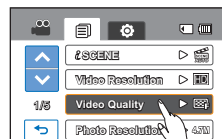

### Éléments de sous-menu

- **Super Fine (Extra)** (**EF**): Enregistre des photos de qualité extra.
- **Fine (Sup.)** (**EF**): Enregistre des photos de qualité supérieure.
- **Normal** (**EF**): Enregistre des photos de qualité normale.



Plus la résolution est grande, plus la durée d'enregistrement est courte et inversement, plus la résolution est faible, plus la durée d'enregistrement est longue.

## Photo Resolution (Résolution photo)

Vous pouvez choisir la qualité des vidéos à enregistrer.

### PRÉ-CONTRÔLE!

Sélectionnez le mode Enregistrement en appuyant sur la touche **MODE**. ↗ page 23

1. Touchez l'onglet Menu (**MENU**) → « **Photo Resolution** » (Résolution photo).
2. Touchez l'élément de sous-menu souhaité.
3. Pour quitter le menu, touchez les onglets Quitter (**X**) ou Retour (**↵**).

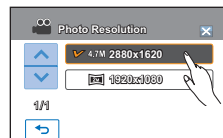

#### Éléments de sous-menu

- **2880x1620** (47M): Enregistrement à résolution de 2880x1620.
- **1920x1080** (19M): Enregistrement à résolution de 1920x1080.



- Le nombre d'images pouvant être enregistrées dépend des conditions d'enregistrement.
- Les photos enregistrées sur votre caméscope à résolution peuvent ne pas être lues correctement par d'autres appareils numériques qui n'accueillent pas cette taille.

## Photo Sharpness (Netteté photo)

Cette fonction permet à l'utilisateur d'obtenir des photos d'une grande netteté grâce au traitement après enregistrement.

### PRÉ-CONTRÔLE!

Sélectionnez le mode Enregistrement en appuyant sur la touche **MODE**. ↗ page 23

1. Touchez l'onglet Menu (**MENU**) → « **Photo Sharpness** » (Netteté photo).
2. Touchez l'élément de sous-menu souhaité.
3. Pour quitter le menu, touchez les onglets Quitter (**X**) ou Retour (**↵**).

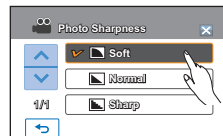
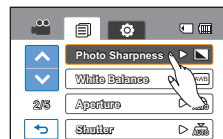

#### Éléments de sous-menu

- **Soft** (S): Lisse les bords des images photo.
- **Normal** (N): Les images photo apparaissent avec des bords nets et sont donc prêtes à l'impression.
- **Sharp (Net)** (S): Permet d'améliorer la netteté des bords des images photo.

# enregistrement avancé

## White Balance (Bal. blancs)

Ce caméscope règle automatiquement la couleur du sujet. Vous pouvez filmer en préservant les couleurs naturelles, en fonction du sujet et des conditions d'éclairage.

### PRÉ-CONTRÔLE

Sélectionnez le mode Enregistrement en appuyant sur la touche **MODE**. → page 23

1. Touchez l'onglet Menu (MENU) → « **White Balance** » (Bal. blancs).
2. Touchez l'élément de sous-menu souhaité.
  - Pour régler la balance des blancs manuellement, reportez-vous à la page 57.
3. Pour quitter le menu, touchez les onglets Quitter (X) ou Retour (↵).

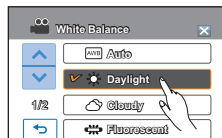
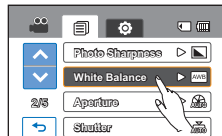

### Éléments de sous-menu





- **Auto**: Contrôle automatiquement l'équilibre des blancs, en fonction des conditions d'enregistrement.
- **Daylight (Lumière jour)** (☀): Contrôle l'équilibre des blancs en fonction de l'éclairage de la scène filmée en extérieur.
- **Cloudy (Nuageux)** (☁): Enregistrement effectué à l'ombre ou par temps couvert.
- **Fluorescent (Fluorescent)** (☼): Enregistrement exécuté dans des conditions de lumière fluorescente.
- **Tungsten (Tungsten)** (☼): Enregistrement opéré sous des lampes halogènes et incandescentes.
- **Custom WB (Perso. B/B)** (⚙): Permet de régler manuellement la balance des blancs en fonction de la source lumineuse ou des conditions d'éclairage.

### Comprendre la notion de balance des blancs

La balance des blancs (WB) est le processus qui permet de supprimer les nuances de couleur non réalistes afin que les objets qui apparaissent en blanc dans la réalité soient également rendus en blanc sur la photo. La balance des blancs doit tenir compte de la « température de la couleur » d'une source lumineuse, ce qui se réfère à la chaleur ou à la froideur relatives associées à la lumière blanche.



## Pour régler manuellement la balance des blancs

1. Touchez l'onglet Menu (  ) → « **White Balance** » (Bal. blancs) → « **Custom WB** » (Perso. B/B).
  - Le témoin (  ) « **Set White Balance** » (Réglage de la balance des blancs) s'affiche.
2. Visez un objet blanc qui occupe entièrement la surface de l'écran et touchez l'onglet (  ).
  - Le réglage de la balance des blancs est enregistré.
3. Pour quitter le menu, touchez les onglets Quitter (  ) ou Retour (  ).
  - Le réglage de la balance des blancs stocké s'applique au prochain enregistrement.

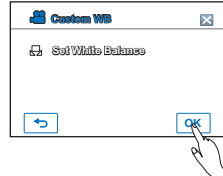
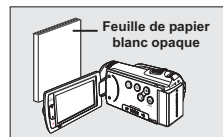
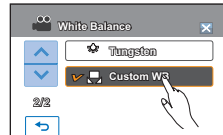

- Lors du réglage manuel de la balance des blancs, le sujet qui doit occuper l'écran doit être blanc, autrement, votre caméscope risque de ne pas détecter une valeur de réglage appropriée.
- Le réglage spécifié est conservé jusqu'au prochain réglage de la balance des blancs.
- Lors d'un enregistrement en extérieur dans des conditions normales, le réglage « **Auto** » permet d'obtenir de meilleurs résultats.
- Annulez la fonction de zoom numérique pour obtenir un réglage plus clair et précis.
- Modifiez le réglage de l'équilibre des blancs si les conditions d'éclairage changent.

# enregistrement avancé

## Aperture (Ouverture)

Le caméscope règle l'ouverture automatiquement en fonction du sujet et des conditions d'enregistrement. Vous pouvez également régler manuellement l'ouverture à votre convenance.

### PRÉ-CONTRÔLE!

Sélectionnez le mode Enregistrement en appuyant sur la touche **MODE**. ↪ page 23

1. Touchez l'onglet Menu (MENU) → « **Aperture** » (Ouverture).
2. Touchez l'élément de sous-menu souhaité.
3. Pour quitter le menu, touchez les onglets Quitter (X) ou Retour (RETURN).

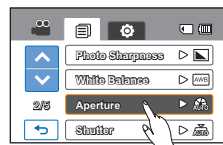

### Éléments de sous-menu

- **Auto**: Règle automatiquement la valeur de l'ouverture.
- **Manual (Manuel)** (FX): Touchez les onglets Diminuer (LEFT) ou Augmenter (RIGHT) pour régler les valeurs souhaitées. Les valeurs de réglage sont comme suit : F1.8, F2, F2.8, F4, F5.6, F8, F11, F16

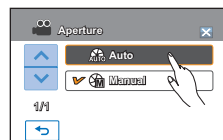

### Comprendre la notion d'ouverture

Le diaphragme d'ouverture peut être réglé afin de contrôler l'intensité de la lumière qui parvient au capteur d'images. La valeur du diaphragme doit être ajustée dans les cas suivants :

- Pour les prises en contre-jour ou lorsque l'arrière plan est trop clair.
- Pour les prises sur un arrière-plan réfléchissant comme une plage ou une pente de ski.
- Pour les prises où l'arrière-plan est trop sombre (une scène de nuit par exemple).



Lorsque l'option « **Aperture: Manual** » (Ouverture : Manuel) est spécifiée, le mode **iSCENE** est annulé et l'option « **Shutter** » (Obturbateur) est automatiquement réglée sur « **Auto** ». (Priorité à l'ouverture manuelle)

# Shutter (Obturbateur)

Le caméscope règle automatiquement la vitesse de l'obturateur selon la luminosité du sujet. Vous pouvez aussi procéder à ce réglage manuellement, en fonction des conditions de la scène à filmer.

## PRÉ-CONTRÔLE

Sélectionnez le mode Enregistrement en appuyant sur la touche **MODE**.

↳ page 23

1. Touchez l'onglet Menu ( **MENU** ) → « **Shutter** » (Obturbateur).
2. Touchez l'élément de sous-menu souhaité.
3. Pour quitter le menu, touchez les onglets Quitter ( **X** ) ou Retour ( **↵** ).

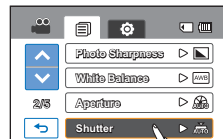

### Éléments de sous-menu

- **Auto**: Le caméscope règle automatiquement la valeur d'ouverture la mieux adaptée.
- **Manual (Manuel)** ( **1/XX**): Touchez les onglets Diminuer ( **◀** ) ou Augmenter ( **▶** ) pour régler les valeurs souhaitées. Les valeurs de réglage sont comme suit : 1/60, 1/100, 1/250, 1/500, 1/1000, 1/2000, 1/4000, ou 1/10000.

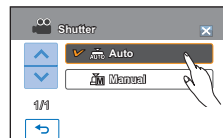

- L'image peut paraître moins lisse lorsque la vitesse de l'obturateur est élevée.
- Lorsque vous enregistrez à des vitesses d'obturateur de 1/1000 ou plus, assurez-vous que l'objectif n'est pas en plein soleil.
- Lorsque vous spécifiez l'option « **Shutter: Manuel** » (Obturbateur : Manuel), le mode **SCENE** est annulé et l'option « **Aperture** » (Ouverture) est automatiquement réglée sur « **Auto** ». (Priorité à l'obturateur manuel)
- Dans le cas de photos, la vitesse maximale de l'obturateur est limitée à 1/2000.

## EV

Grâce à la fonction EV, vous pouvez régler manuellement la luminosité de vos images vidéo et photo.

## PRÉ-CONTRÔLE

Sélectionnez le mode Enregistrement en appuyant sur la touche **MODE**. ↳ page 23

1. Touchez l'onglet Menu ( **MENU** ) → « **EV** ».
2. Touchez les onglets Diminuer ( **−** ) ou Augmenter ( **+** ) pour régler l'ouverture selon la valeur souhaitée.
  - Valeurs d'exposition EV ( **EV** ): -2.0, -1.5, -1.0, -0.5, 0, +0.5, +1.0, +1.5, +2.0
3. Pour quitter le menu, touchez les onglets Quitter ( **X** ) ou Retour ( **↵** ).

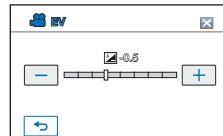

### Comprendre la notion de valeur d'exposition (EV)

La valeur d'exposition est la quantité totale de lumière autorisée à atteindre le support photographique (pellicule ou capteur d'image) durant la prise de photo ou de vidéo.



# enregistrement avancé

## Focus (Mise au point)

En temps normal, le caméscope effectue une mise au point automatique sur un sujet. La mise au point automatique s'active dès la mise sous tension du caméscope. Vous pouvez aussi effectuer une mise au point manuelle sur un sujet en fonction des conditions d'enregistrement.

### PRÉ-CONTRÔLE

Sélectionnez le mode Enregistrement en appuyant sur la touche **MODE**. ↗ page 23

1. Touchez l'onglet Menu (MENU) → « Focus » (Mise au point).
2. Touchez l'élément de sous-menu souhaité.
3. Pour quitter le menu, touchez les onglets Quitter (X) ou Retour (↩).

#### Éléments de sous-menu

- **Auto**: Il est préférable, dans la plupart des cas, d'utiliser la mise au point automatique car elle vous permet de vous concentrer sur la partie créative de votre enregistrement.
- **Manual (Manuel)** (⦿): La mise au point manuelle peut s'avérer nécessaire dans certains cas où la mise au point automatique est difficile (⏪ ⏩) ou (⏪ ⏩) peu fiable.
- **Touch Point** (☞): Il vous suffit simplement de toucher le sujet apparaissant à l'écran ACL sur lequel vous souhaitez effectuer la mise au point.

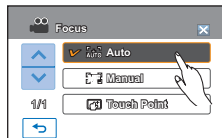
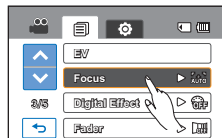

## Mise au point manuelle en cours d'enregistrement

Le caméscope HD peut effectuer une mise au point automatique sur un sujet depuis un gros plan jusqu'à l'infini. Cependant, il peut s'avérer impossible d'obtenir la mise au point adéquate en fonction des conditions d'enregistrement. Dans ce cas, utilisez le mode de mise au point manuelle.

### Mise au point sur un sujet rapproché

Pour mettre au point un sujet rapproché, touchez l'onglet sujet rapproché (⏪ ⏩).



<Sujet rapproché>

### Mise au point sur un sujet éloigné

Pour mettre au point un sujet éloigné, touchez l'onglet sujet éloigné (⏪ ⏩).

- L'icône rapprochée ou éloignée (⏪ ⏩ / ⏪ ⏩) apparaît au centre suite à la mise au point.
- La valeur ajustée s'applique immédiatement après avoir touché l'onglet (⏪ ⏩) ou (⏪ ⏩).



<Sujet éloigné>

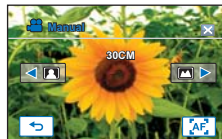

### Astuce

**Dans les situations suivantes, il est parfois possible d'obtenir de meilleurs résultats en effectuant une mise au point manuelle.**

- Une image comportant plusieurs objets, certains proches du caméscope, d'autres plus éloignés.
- Un sujet enveloppé par le brouillard ou se détachant sur un fond enneigé.
- Des surfaces brillantes ou luisantes comme une carrosserie de voiture.
- Une personne ou un objet se déplaçant de manière constante et rapide, tel un sportif ou une foule.

## Utilisation de la fonction de point tactile

La fonction Touch Point vous permet de mettre en valeur un sujet flou à l'arrière-plan.  
Effectuez la mise au point sur un point donné en touchant celui-ci.

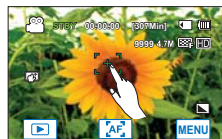

### Astuce

#### Activation de la fonction Touch Point par un toucher prolongé

Vous pouvez activer la fonctionnalité tactile en appuyant sur n'importe quel point de l'écran ACL pendant 1 seconde.

#### Enregistrement immédiat de photo

Vous pouvez effectuer une mise au point sur votre sujet et en faire une photo à l'aide d'un simple toucher du doigt. Lorsque la fonction de point tactile est activée, il vous suffit de toucher le sujet apparaissant à l'écran ACL sur lequel vous voulez effectuer une mise au point et de maintenir la pression pendant 3 secondes.

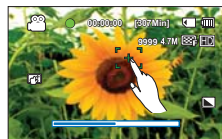

- La mise au point automatique AF est particulièrement utile lorsque vous appliquez la fonction de zoom car elle vous permet de conserver la précision de la mise au point après la modification du niveau de zoom.
- Dans l'écran du menu de réglage de la mise au point manuelle, la fonction de mise au point automatique est accessible via l'onglet AF (Auto Focus) à l'écran et la fonction de mise au point manuelle est activée à nouveau dès que vous touchez les onglets de la mise au point manuelle.
- Lorsque la fonction Touch Point est activée, vous pouvez toucher l'onglet AF (Auto Focus) sur l'écran ACL afin de régler l'option « **Focus** » (Mise au point) sur « **Auto** ».
- Pour désactiver la fonction Touch Point, réglez « **Focus** » (Mise au point) sur « **Auto** ».

## Digital Effect (Effet numér.)

L'utilisation de la fonction d'effet numérique vous permet d'apporter à votre enregistrement une touche créative toute personnelle.

### PRÉ-CONTRÔLE

Sélectionnez le mode Enregistrement en appuyant sur la touche **MODE**. → page 23

1. Touchez l'onglet Menu (MENU) → « **Digital Effect** » (Effet numér.).
2. Touchez l'élément de sous-menu souhaité.
3. Pour quitter le menu, touchez les onglets Quitter (X) ou Retour (↩).

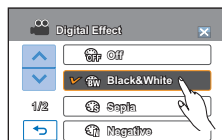

### Exemples de 5 options d'effets numériques



#### Off (Arrêt)

En l'absence de tout effet numérique, l'image qui s'affiche à l'écran durant l'enregistrement ou la lecture est une image normale, naturelle.



#### Black & White (Noir&Blanc) (☾)

Ce mode transforme l'image couleur en une image noir et blanc.



#### Sepia (Sépie) (☾)

Ce mode confère à l'image une coloration brun-rougeâtre.



#### Negative (Négatif) (☾)

Ce mode inverse les couleurs, créant une image en négatif.



#### Art (☾)

Ce mode permet de corriger les imperfections du visage.

# enregistrement avancé

## Fader (Fondu)

Vous pouvez donner à votre enregistrement un aspect professionnel en utilisant des effets spéciaux tels que l'ouverture ou la fermeture en fondu, en début ou en fin de séquence.

### PRÉ-CONTRÔLE!

Sélectionnez le mode Enregistrement en appuyant sur la touche **MODE**. ➔ page 23

1. Touchez l'onglet Menu (**MENU**) ➔ « **Fader** » (Fondu).
2. Touchez l'élément de sous-menu souhaité.
3. Pour quitter le menu, touchez les onglets Quitter (**X**) ou Retour (**↩**).

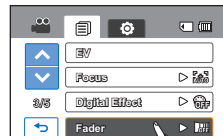

### Éléments de sous-menu

- **Off (Arrêt)**: Désactive la fonction.
- **In (Ouverture)** (☰): Aussitôt que vous commencez l'enregistrement, la fonction de fondu est activée.
- **Out (Fermeture)** (☰): Le fondu est exécuté à la fin de l'enregistrement.
- **In-Out (Ouvert-Fermé)** (☰): Lorsque vous lancez ou arrêtez l'enregistrement, le fondu s'applique en conséquence.

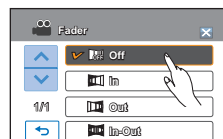

### Enregistrement d'une vidéo avec un effet de fondu

#### Ouverture en fondu

Appuyez sur la touche **Marche/Arrêt de l'enregistrement** lorsque « **Fader** » (Fondu) est réglé sur « **In** » (Ouverture).

L'enregistrement commence avec un écran noir puis l'image et le son s'ouvrent en fondu.

Ouverture en fondu (environ 3 secondes)

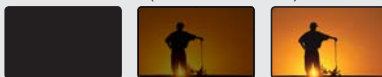

Fermeture en fondu (environ 3 secondes)

#### Fermeture en fondu

Appuyez sur la touche **Marche/Arrêt de l'enregistrement** lorsque l'option « **Fader** » (Fondu) est réglée sur « **Out** » (Fermeture). L'enregistrement s'arrête avec la fermeture en fondu de l'image et du son.

#### Ouverture-fermeture en fondu

Appuyez sur la touche **Marche/Arrêt de l'enregistrement** lorsque l'option « **Fader** » (Fondu) est réglée sur « **In-Out** » (Ouvert-Fermé).

L'enregistrement débute par un écran noir sur lequel viennent se fondre l'image et le son en ouverture.

L'enregistrement s'arrête avec la fermeture en fondu de l'image et du son.



## Tele Macro (Télé/Macro)

L'utilisation de la fonction Télé Macro vous permet de réaliser des images en gros plan, en effectuant la mise au point sur la zone réduite d'un objet imposant en grand angle. La distance focale effective en mode Télé Macro varie de 1 cm à 50 cm. (de 0,4 pouce à 19,7 pouces)

### PRÉ-CONTRÔLE

Sélectionnez le mode Enregistrement en appuyant sur la touche **MODE**. ↗ page 23

1. Touchez l'onglet Menu (MENU) → « **Tele Macro** » (Télé/Macro).
2. Touchez l'élément de sous-menu souhaité.
3. Pour quitter le menu, touchez les onglets Quitter (X) ou Retour (↩).

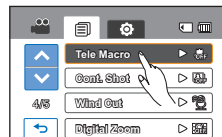

#### Éléments de sous-menu

- **Off (Arrêt)**: Désactive la fonction.
- **On (Marche)** (ON): Vous pouvez effectuer la mise au point sur une partie minuscule d'un objet imposant, en grand angle.



- Lorsque vous enregistrez en mode télé/macro, la mise au point peut être lente.
- En mode télé/macro, utilisez un trépied (non compris) pour éviter que votre main ne tremble.
- Évitez les ombres lorsque vous enregistrez en mode télé/macro.
- Lorsque la distance entre vous et le sujet enregistré diminue, la zone de mise au point se réduit.
- Si vous n'arrivez pas à obtenir une mise au point convenable, actionnez le levier du Zoom.

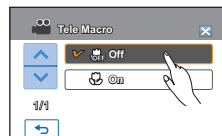

## Cont. Shot (Prise en rafale)

Cette fonction vous permet de saisir des photos successives pour vous offrir plus d'opportunités de prises de photo réussies lorsque vous enregistrez des sujets en mouvement.

### PRÉ-CONTRÔLE

Sélectionnez le mode Enregistrement en appuyant sur la touche **MODE**.

↗ page 23

1. Touchez l'onglet Menu (MENU) → « **Cont. Shot** » (Prise en rafale).
2. Touchez l'élément de sous-menu souhaité.
3. Pour quitter le menu, touchez les onglets Quitter (X) ou Retour (↩).

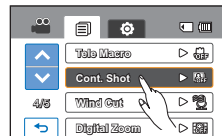

#### Éléments de sous-menu

- **Off (Arrêt)**: Permet d'enregistrer une seule image photo.
- **On (Marche)** (ON): En appuyant sur la touche **PHOTO**, vous pouvez prendre jusqu'à 8 photos en 1 seconde.



- Lorsqu'une erreur se produit (saturation de la mémoire, par exemple) pendant l'enregistrement en continu, l'enregistrement s'arrête et un message d'erreur s'affiche.
- Lorsque l'option « **Cont. Shot** » (Prise en rafale) est spécifiée sur « **On** » (Marche), la résolution de la photo est réglée sur la valeur fixe de 1920 x 1080.

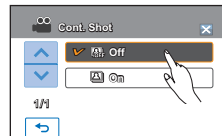

# enregistrement avancé

## Wind Cut (Coupe vent)

La fonction Coupe Vent permet de réduire le bruit du vent lors d'un enregistrement effectué à partir du microphone intégré.

### PRÉ-CONTRÔLE!

Sélectionnez le mode Enregistrement en appuyant sur la touche **MODE**.  
→ page 23

1. Touchez l'onglet Menu (MENU) → « **Wind Cut** » (Coupe vent).
2. Touchez l'élément de sous-menu souhaité.
3. Pour quitter le menu, touchez les onglets Quitter (X) ou Retour (↩).

#### Éléments de sous-menu

- **Off (Arrêt)**: Désactive la fonction.
- **On (Marche)** (🔊): Permet de réduire le bruit du vent lors d'un enregistrement à partir du microphone intégré.



L'utilisation de la fonction Coupe Vent supprime aussi certaines fréquences basses en même temps que le bruit du vent.

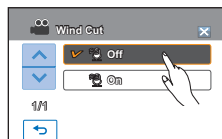
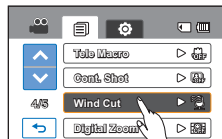

## Digital Zoom (Zoom numér.)

Le zoom numérique autorise un agrandissement supérieur à celui du zoom optique. L'image agrandie de manière optique par l'objectif peut être agrandie électroniquement jusqu'à 4 000 fois sa taille.

### PRÉ-CONTRÔLE!

Sélectionnez le mode Enregistrement en appuyant sur la touche **MODE**.  
→ page 23

1. Touchez l'onglet Menu (MENU) → « **Digital Zoom** » (Zoom numér.).
2. Touchez l'élément de sous-menu souhaité.
3. Pour quitter le menu, touchez les onglets Quitter (X) ou Retour (↩).

#### Éléments de sous-menu

- **Off (Arrêt)**: Désactive la fonction.
- **On (Marche)**: Autorise un agrandissement de zoom supérieur.



Le zoom numérique permet d'appliquer à l'image un traitement numérique plus approfondi que celui est obtenu via les modes de zoom optique. De sorte que la résolution de l'image traitée peut s'en trouver dégradée.

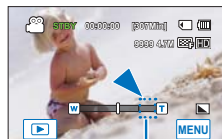
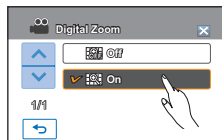

Le côté droit de la barre indique la zone de zoom numérique. La zone de zoom apparaît lorsque vous déplacez le levier de zoom.



## Self Timer (Ret. auto)

L'activation du retardateur automatique marque un délai entre le moment où vous appuyez sur la touche **Marche/arrêt de l'enregistrement** ou sur la touche **PHOTO** et le déclenchement des opérations correspondantes. Vous pouvez utiliser cette fonction pour prendre une photo de groupe et en faire vous-même partie également.

### PRÉ-CONTRÔLE!

Sélectionnez le mode Enregistrement en appuyant sur la touche **MODE**. → page 23

1. Touchez l'onglet Menu (**MENU**) → « **Self Timer** » (Ret. auto).
2. Touchez l'élément de sous-menu souhaité.
3. Pour quitter le menu, touchez les onglets Quitter (**X**) ou Retour (**↩**).

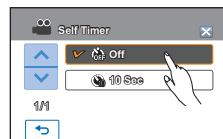
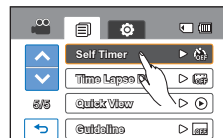

#### Éléments de sous-menu

- **Off (Arrêt)**: Désactive la fonction.
- **10 Sec** (🕒): Un délai de 10 secondes intervient après que vous ayez appuyé sur la touche **Marche/arrêt de l'enregistrement** ou sur la touche **PHOTO**.



Cette fonction est désactivée dès qu'elle est utilisée.

# enregistrement avancé

## Time Lapse REC (Enr par interv)

La fonction Enregistrement par intervalle permet de programmer le caméscope afin qu'il enregistre automatiquement un certain nombre d'images sur une période de temps donnée ou selon un intervalle spécifique entre les différentes images. Par exemple, un caméscope monté sur un trépied (non fourni) peut être réglé en mode Enregistrement par intervalle afin de capter les images d'une floraison ou de la construction d'un nid d'oiseaux.

### PRÉ-CONTRÔLE!

Sélectionnez le mode Enregistrement en appuyant sur la touche **MODE**. ↪ page 23

Pour enregistrer en mode Enregistrement par intervalle, il faut régler l'intervalle d'enregistrement et la durée totale de l'enregistrement, du début à la fin, via le menu.

1. Touchez l'onglet Menu (MENU) → « **Time Lapse REC** » (Enr par interv) → « **On** » (Marche).
  - L'écran du menu correspondant apparaît.
2. Touchez les éléments souhaités (Intervalle, Limite enr, Résolution) puis touchez l'onglet Haut (▲) ou Bas (▼) pour en régler les valeurs.
3. Touchez l'onglet (OK) pour terminer le réglage.
4. Pour quitter le menu, touchez les onglets Quitter (X) ou Retour (↵).
5. Une fois que vous avez réglé le mode « **Time Lapse REC** » (Enreg par intervalle), appuyez sur la touche **Marche/arrêt de l'enregistrement**.
  - L'Enregistrement par intervalle peut alors démarrer.
  - L'Enregistrement par intervalle ne prend en charge que la résolution [HD]720/60p et la qualité Extra.

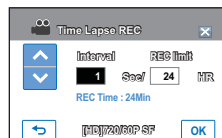
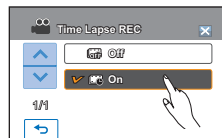
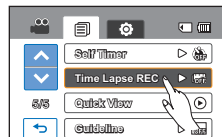

### Éléments de sous-menu

- **Off (Arrêt)**: Désactive la fonction.
- **On (Marche)** (📷):
  - Intervalle d'enregistrement (« **Sec** » (sec.)) : L'image du sujet est saisie dans l'intervalle défini. Les photos sont automatiquement captées image par image, selon l'intervalle spécifié, puis sauvegardées sur le support de stockage. 1 → 3 → 5
  - Durée d'enregistrement totale (« **Hr** » (h)) : Durée totale du début à la fin de l'enregistrement. 24 → 48 → 72

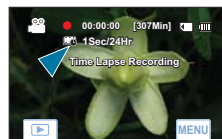

## Exemple d'Enregistrement par intervalle

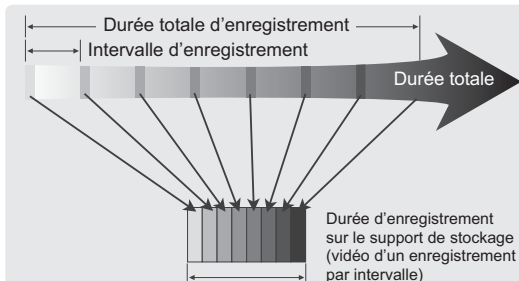

La fonction Enregistrement par intervalle enregistre les images cadre par cadre selon l'intervalle prédéfini sur la durée totale de l'enregistrement afin de produire une vidéo à enregistrement par intervalle.

Par exemple, la fonction Enregistrement par intervalle est utile pour filmer les sujets suivants :

- Fleurs en pleine floraison
- Oiseau construisant son nid
- Nuages défilant dans le ciel

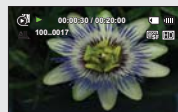

- Le mode Enregistrement par intervalle est désactivé à la fin de l'enregistrement. Pour démarrer un nouvel enregistrement par intervalle, il faut répéter les étapes 1–5.
- Un clip vidéo d'1 seconde est composé de 60 images filmées. La durée minimale d'une vidéo susceptible d'être enregistrée sur le caméscope étant d'une seconde, l'intervalle définit la durée nécessaire pour l'enregistrement par intervalle. Par exemple, si vous spécifiez un intervalle de « **30 Sec** » (**30 s.**), l'enregistrement par intervalle devra être d'1 heure au moins pour obtenir un enregistrement vidéo de 2 secondes minimum (120 images).
- Une fois l'enregistrement par intervalle terminé pour la durée totale d'enregistrement, l'appareil bascule en mode veille.
- Pour arrêter l'Enregistrement par intervalle, appuyez sur la touche **Marche/arrêt de l'enregistrement**.
- L'Enregistrement par intervalle ne prend pas en charge l'entrée de son. (enregistrement muet)
- Dès que la taille de l'enregistrement vidéo sur la mémoire de stockage atteint 1,8 Go, un nouveau fichier d'enregistrement est automatiquement lancé.
- Lorsque le bloc-piles se décharge durant l'Enregistrement par intervalle, les données enregistrées jusqu'alors sont sauvegardées et le système bascule en mode veille. Au bout d'un moment, un message relatif au bloc batterie déchargé s'affiche puis l'appareil s'éteint automatiquement.
- Lorsque l'espace mémoire sur le support de stockage est insuffisant pour l'Enregistrement par intervalle, l'appareil passe en mode veille après avoir sauvegardé l'enregistrement pour la durée maximale autorisée.
- Lorsque la fonction Enreg par intervalle s'exécute, le zoom et la mise au point sont fixés afin que vous ne puissiez pas changer les réglages. Même en cas de déplacement du sujet, la mise au point ne pourra pas être modifiée.
- Lorsqu'un enregistrement par intervalle débute, le message « **Time Lapse Recording** » (**Enreg. par interv.**) clignote à l'écran et celui-ci semble s'être figé. Ceci n'est pas un dysfonctionnement. Par conséquent, ne coupez pas l'alimentation et ne retirez pas la carte mémoire du caméscope.
- Nous vous recommandons d'utiliser l'adaptateur CA lors de l'exécution de la fonction Enregistrement par intervalle.

# enregistrement avancé

## Quick View

Utilisez la fonction Quick View pour visionner les images vidéo et photo les plus récemment enregistrées, et ce, dès la fin de l'enregistrement.

### PRÉ-CONTRÔLE

Sélectionnez le mode Enregistrement en appuyant sur la touche **MODE**. ↪ page 23

1. Touchez l'onglet Menu (**MENU**) → « **Quick View** ».
2. Touchez l'élément de sous-menu souhaité.
3. Pour quitter le menu, touchez les onglets Quitter (**X**) ou Retour (**↩**).

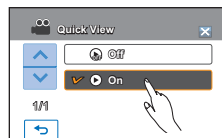
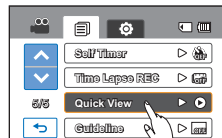

### Éléments de sous-menu

- **Off (Arrêt)**: L'icône Quick View n'apparaît pas à l'écran une fois que vous avez terminé l'enregistrement.
- **On (Marche)**: L'icône Quick View apparaît à l'écran dès que vous terminez l'enregistrement. Appuyez sur l'icône Quick View pour afficher la vidéo ou la photo la plus récemment enregistrée. Une fois la fonction Quick Playback exécutée, le caméscope bascule à nouveau en mode veille.

### Astuce

Si vous touchez l'onglet Supprimer (**🗑**) en mode Lecture rapide, le fichier concerné sera supprimé.

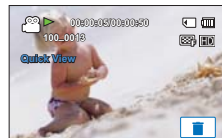

- **La fonction Quick View est indisponible dans les conditions suivantes :**

- Si le mode a été modifié après l'enregistrement.
- Si le câble USB est connecté au caméscope.
- Si le caméscope a été redémarré après l'enregistrement.
- Après l'exécution de Quick View.

- Pour les photos enregistrées à l'aide de l'option « **Cont. Shot** » (Prise en rafale), seul le fichier le plus récent est lu.

## Guideline (Guide)

La fonction Guide permet d'afficher des motifs de lignes droites sur l'écran ACL de sorte que vous puissiez facilement régler la composition de l'image lors de l'enregistrement d'images. Le caméscope fournit trois types d'indications.



### PRÉ-CONTRÔLE

Sélectionnez le mode Enregistrement en appuyant sur la touche **MODE**. ↪ page 23

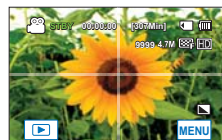
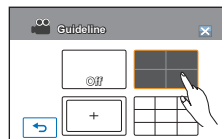
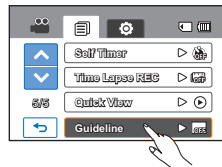
1. Touchez l'onglet Menu (**MENU**) → « **Guideline** » (Guide).
2. Touchez le guide souhaité en fonction du sujet.
  - Le guide sélectionné apparaît à l'écran.
3. Pour quitter le menu, touchez les onglets Quitter (**X**) ou Retour (**↩**).



### Éléments de sous-menu

- **Off (Arrêt)**: Désactive la fonction.
- : La disposition du sujet sur le point d'intersection place celui-ci au centre du cadre.
- : Le positionnement de sujets à l'intérieur du rectangle de la Zone de sécurité garantit leur prise en compte durant l'enregistrement.
- : Pour l'enregistrement de plusieurs sujets. Le positionnement des sujets sur les points d'intersection de la grille ou à proximité de ces derniers permet de créer une composition équilibrée.



- Placez le sujet sur le point d'intersection du guide afin d'équilibrer la composition de l'image.
- Les guides apparaissant à l'écran ne sont pas reproduits sur les images réellement enregistrées.

# Lecture avancée

## Play Option (Option lecture)

Vous pouvez définir un style de lecture spécifique selon votre préférence.

### PRÉ-CONTRÔLE!

Touchez les onglets Lecture (📺) → HD (📺HD) ou SD (📺SD) sur l'écran ACL. ➔ page 43

1. Touchez l'onglet Menu (MENU) → « **Play Option** » (Option lecture).
2. Touchez l'élément de sous-menu souhaité.
3. Pour quitter le menu, touchez les onglets Quitter (X) ou Retour (↩).

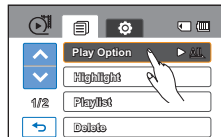

### Éléments de sous-menu

- **Play All (Lire tout)** (🔍): Lit les clips vidéo par ordre, en commençant par la vidéo sélectionnée jusqu'à la dernière vidéo disponible, puis retourne sur l'index des vignettes.
- **Play One (Lire un)** (📄): Lit la vidéo sélectionnée uniquement et retourne ensuite en mode d'affichage de vignettes.
- **Repeat All (Répéter tout)** (🔄): Répète la lecture de tous les clips vidéo jusqu'à ce que vous touchiez l'onglet Retour (↩).
- **Repeat One (Répéter un)** (🔄): Répète la lecture de la vidéo sélectionnée jusqu'à ce que vous touchiez l'onglet Retour (↩).

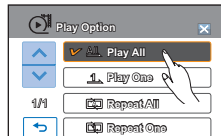

# Highlight (Surbrill.)

Ce caméscope affiche une partie des vidéos enregistrées dans un ordre aléatoire.

## PRÉ-CONTRÔLE

Touchez les onglets Lecture (📺) → HD (📺HD) ou SD (📺SD) sur l'écran ACL. ↪ page 43

1. Touchez l'onglet Menu (MENU) → « **Highlight** » (Surbrill.).
  2. Touchez l'élément de sous-menu souhaité.
  3. Pour quitter le menu, touchez les onglets Quitter (X) ou Retour (↩).
- Lorsque la mise en surbrillance de l'affichage est terminée, l'index des vignettes vidéo apparaît.
  - En mode Lecture en surbrillance, vous pouvez régler le volume ou annuler la lecture en touchant l'écran.

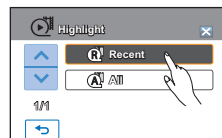
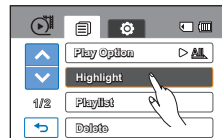

### Éléments de sous-menu

- **Recent (Récent) (R)**: Affiche une partie des vidéos créées dans les dernières 24 heures.
- **All (Ts les jrs) (A)**: Affiche une partie de tous les fichiers vidéo.

### Astuce

Mise en évidence de la durée de lecture par rapport à la durée d'enregistrement totale d'une vidéo

Durée d'enregistrement	Durée de lecture
Moins de 5 sec.	Lecture intégrale
5 à 30 sec.	Lecture de 5 sec.
30 sec. à 5 min.	Lecture de 5 sec pour chaque image partagée de 30 sec.
5 min. à 10 min.	Lecture de 11 sec. pour chaque image partagée de 2 min.
Plus de 10 min.	Lecture de 15 sec. pour chaque image partagée de 3 min.



Si vous mettez en surbrillance la date sur l'affichage au format vignette, tous les fichiers de la date sélectionnée s'afficheront en résumé.

# Lecture avancée

## VIEW

Cette fonction fournit un aperçu du story-board à imprimer, qui vous offre un résumé de la vidéo enregistrée et vous évite d'en visionner toutes les séquences.

### PRÉ-CONTRÔLE!

Touchez les onglets Lecture (  ) → HD (  ) ou SD (  ) sur l'écran ACL. → page 43

1. Appuyez sur la touche **VIEW**.

2. Touchez la vidéo souhaitée.

- L'échantillonnage des images en 16 images I s'affiche sur l'écran ACL.
- Les images extraites des vidéos sélectionnées sont arbitrairement choisies et servent à la prévisualisation du story-board à imprimer.
- Lorsqu'une vignette est sélectionnée parmi les images en 16 images I, la lecture démarre à partir de la vignette.

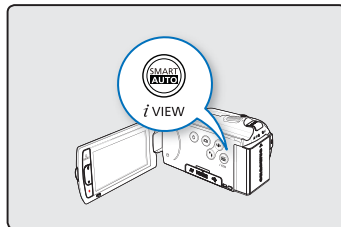

3. Pour enregistrer l'image du story-board sur le support de stockage, touchez l'onglet d'impression du story-board (  ) → « Yes » (Oui).

- Vous pouvez également trouver l'image de story-board sauvegardée sur l'affichage des vignettes photo.

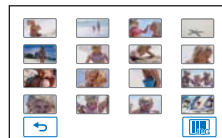
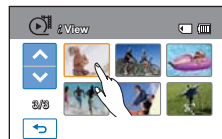

**Dans le cas suivant, l'extraction ne peut pas se faire avec toutes les vignettes 16 images I :**

- En cas d'affichage des vignettes par date (  ).
- La vidéo enregistrée est trop courte (pour extraire les vignettes des 16 images I d'un film, il faut que la durée de celui-ci soit supérieure à 32 secondes.)



## Story-Board Print (Impression du Story-Board)

En imprimant un story-board, vous créez un résumé en images de votre vidéo qui présente son scénario en abrégé. Cette fonction capture arbitrairement 16 images figées de la vidéo sélectionnée pour en faire une seule image fixe en 16 parties que vous pouvez sauvegarder sur le support de stockage. Cette image constitue une présentation rapide de votre vidéo, qui permet d'en comprendre rapidement l'histoire.

### PRÉ-CONTRÔLE

Touchez les onglets Lecture (📺) → HD (📺HD) ou SD (📺SD) sur l'écran ACL. ↪ page 43

1. Touchez l'onglet Menu (MENU) → « **Story-Board Print** » (Imp story-Board).
2. Touchez le clip vidéo de votre choix. → « **Yes** »
  - Le fichier image du story-board imprimé s'affiche à l'écran ACL pendant un certain temps.
  - Les images à saisir sont sélectionnées de manière arbitraire pour composer un story-board d'une seule image figée partagée en 16 parties fixes.
  - Vous pouvez également trouver l'image de story-board sauvegardée sur l'affichage des vignettes photo.



- **La fonction d'Impression du Story-Board est indisponible dans les conditions suivantes :**
  - Si l'espace disponible sur le stockage est insuffisant.
- **L'impression du story-board peut ne pas afficher la totalité des 16 images I au format vignette dans le cas suivant :**
  - La vidéo enregistrée est trop courte (pour extraire les vignettes des 16 images I d'un film, il faut que la durée de celui-ci soit supérieure à 32 secondes.)

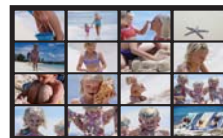
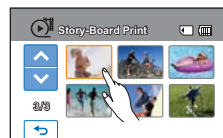

## File Info (Info fichier)

Ce caméscope permet d'afficher des informations sur les images enregistrées.

### PRÉ-CONTRÔLE

Touchez l'onglet Lecture (📺) sur l'écran ACL afin de sélectionner le mode Lecture. ↪ page 23

1. Touchez l'onglet Menu (MENU) → « **File Info** » (Info fichier).
2. Sélectionnez le fichier souhaité pour visionner ses informations.
  - Les informations relatives au fichier sélectionné s'affichent.
3. Pour quitter le menu, touchez l'onglet Retour (←).

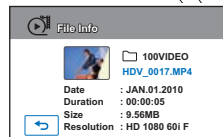
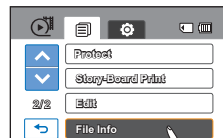

# réglage système

## Storage Type (Type stockage) (HMX-H203/H204/H205 uniquement)

Il est possible d'enregistrer des vidéos et des photos sur la mémoire intégrée ou sur une carte mémoire. Vous devez donc sélectionner le support de stockage avant de lancer un enregistrement ou d'effectuer une lecture. ➔ page 27

## Storage Info (Info stockage) (HMX-H203/H204/H205 uniquement)

Cette fonction indique les informations relatives au support de stockage sélectionné (carte mémoire), telles que l'espace mémoire utilisé, l'espace disponible, etc.

### PRÉ-CONTRÔLE!

Insérez la carte mémoire dans le caméscope avant d'afficher les informations de stockage.

1. Touchez l'onglet Menu (MENU) → Réglage (⚙) → « **Storage Info** » (Info stockage).
2. Touchez l'élément de sous-menu souhaité.
  - L'espace mémoire utilisé, l'espace mémoire disponible et la durée d'enregistrement relative à la résolution de l'image vidéo sélectionnée apparaissent.
3. Pour quitter le menu, touchez les onglets Retour (←).

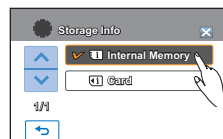

### Éléments de sous-menu

- **Internal Memory (Mémoire)**: Affiche les informations de stockage de la mémoire intégrée.
- **Card (Carte)**: Affiche les informations de stockage de la carte mémoire.

## Card Info (Info carte) (HMX-H200/H220 uniquement)

Cette fonction indique les informations relatives au support de stockage sélectionné (carte mémoire), telles que l'espace mémoire utilisé, l'espace disponible, etc.

### PRÉ-CONTRÔLE!

Insérez la carte mémoire dans le caméscope avant d'afficher les informations de stockage.

1. Touchez l'onglet Menu (MENU) → Réglage (⚙) → « **Card Info** » (Info carte).
  - L'espace mémoire utilisé, l'espace mémoire disponible et la durée d'enregistrement relative à la résolution de l'image vidéo sélectionnée apparaissent.
2. Pour quitter le menu, touchez les onglets Retour (←).

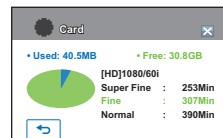

## Format (Formater)

---

Utilisez cette fonction pour supprimer complètement tous les fichiers ou corriger les problèmes liés au support de stockage.

### PRÉ-CONTRÔLE!

Vous pouvez effacer complètement l'ensemble des fichiers et des options contenus sur le support de stockage, dont les fichiers protégés. Ceci induit des vitesses de transfert et de fonctionnement stables durant l'accès au support d'enregistrement.

**Nota dependant que la totalité des fichiers et des données, notamment les fichiers protégés, seront supprimés à l'issue de l'opération.**

1. Touchez l'onglet Menu (MÉNU) → Réglage (⚙️) → « **Format** » (Formater).
2. Touchez l'élément de sous-menu souhaité.  
(HMX-H203/H204/H205 uniquement)
  - Un message de demande de confirmation concernant le formatage de la carte mémoire s'affiche.
3. Touchez « **Yes** » (Oui).
  - Le formatage s'exécute accompagné d'un message.

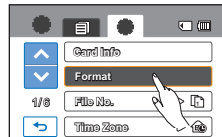

### Éléments de sous-menu (HMX-H203/H204/H205 uniquement)

- **Internal Memory (Mémoire):** Permet de formater la mémoire intégrée.
- **Card (Carte):** Permet de formater la carte mémoire.



- Durant le formatage, ne retirez pas le support d'enregistrement et n'exécutez aucune autre opération (de type mise hors tension de l'appareil, par exemple). Veillez également à vous servir de l'adaptateur CA, car le support d'enregistrement pourra être corrompu si le bloc-piles s'épuise pendant le formatage.
- Si le support d'enregistrement est corrompu, il faudra le formater à nouveau.



- **Ne formatez pas le support de stockage sur l'ordinateur ou tout autre appareil.** Assurez-vous de formater le support de stockage sur ce caméscope.
- Il est impossible de formater une carte mémoire dont l'onglet de protection est verrouillé.  
↳ page 29
- En l'absence de support de stockage inséré, aucune sélection ne peut aboutir. Les éléments concernés apparaissent alors estompés sur le menu.
- Pour formater la carte mémoire, il suffit de toucher l'option « **Format** » (Formater). (HMX-H200/ H220 uniquement)

# réglage système

## File No. (N° fichier)

Les noms (numéros) de fichiers sont affectés aux images enregistrées selon l'option de numérotation sélectionnée.

1. Touchez l'onglet Menu (MENU) → Réglage (⚙️) → « **File No.** » (N° fichier).
2. Touchez l'élément de sous-menu souhaité.
3. Pour quitter le menu, touchez les onglets Quitter (❌) ou Retour (⏪).

### Éléments de sous-menu

- **Series (Série)** : Affecte les numéros de fichiers dans l'ordre, même après le remplacement ou le formatage de la mémoire carte, ou la suppression de tous les fichiers. Chaque fichier reçoit un numéro identique qui facilite la gestion de l'image sur l'ordinateur.
- **Reset (Réinitialiser)** : Réinitialise le numéro de fichier sur 0001 même à la suite d'un formatage, après la suppression de tous les fichiers ou à l'insertion d'une nouvelle carte mémoire.

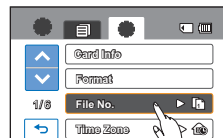

Lorsque vous réglez « **File No.** » (N° fichier) sur « **Series** » (Série), chaque fichier reçoit un numéro différent afin d'éviter la duplication des noms de fichiers. Cela vous sera fort commode si vous souhaitez gérer vos fichiers sur ordinateur.

## Time Zone (Fuseau Horaire)

Vous pouvez aisément régler l'horloge sur l'heure locale afin d'utiliser votre caméscope au gré de vos déplacements.

1. Touchez l'onglet Menu (MENU) → Réglage (⚙️) → « **Time Zone** » (Fuseau Horaire) → « **Visit** » (Visite).
2. Touchez les onglets Augmenter (⏩) ou Diminuer (⏪) pour sélectionner la zone visitée.
3. Touchez l'onglet (OK) lorsque vous terminez le réglage de la zone.
  - La valeur du fuseau horaire spécifié ne s'appliquera pas si vous ne terminez pas le réglage effectué via les onglets (⏪) sans toucher l'onglet (OK).

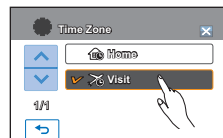
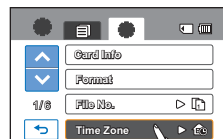

### Éléments de sous-menu

- **Home (Local)** : L'horloge utilisée dépend de votre réglage du menu Réglage date/heure. Sélectionnez ceci lorsque vous utilisez le caméscope pour la première fois ou que vous redéfinissez l'horloge sur le réglage de date et d'heure de votre ville.
- **Visit (Visite)** (📍) : Lorsque vous visitez un lieu situé dans un fuseau horaire différent du vôtre, ceci vous permet d'appliquer l'heure locale sans changer le réglage de l'heure en vigueur dans votre ville d'origine. L'horloge se réajuste en fonction du décalage horaire indiqué entre les deux emplacements.

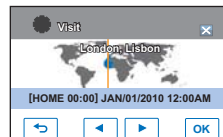

## Villes sélectionnées pour déterminer le fuseau horaire

Villes	Fuseau Horaire	Villes	Fuseau Horaire
Londres, Lisbonne	+00:00	Adelaide	+09:30
Rome, Paris, Berlin, Stockholm, Madrid, Frankfurt	+01:00	Guam, Sydney, Brisbane	+10:00
Athènes, Helsinki, Le Caire, Ankara	+02:00	Îles Salomon	+11:00
Moscou, Riyad	+03:00	Wellington, Fiji	+12:00
Téhéran	+03:30	Samoa, Midway	-11:00
Abu Dhabi, Muscat	+04:00	Honolulu, Hawaii, Tahiti	-10:00
Kaboul	+04:30	Alaska	-09:00
Tashkent, Karachi	+05:00	LA, San Francisco, Vancouver, Seattle	-08:00
Calcutta, New Delhi	+05:30	Denver, Phoenix, Salt Lake City	-07:00
Katmandu	+05:45	Chicago, Dallas, Houston, Mexico	-06:00
Almaty, Dacca	+06:00	New York, Miami, Washington D.C., Montreal, Atlanta	-05:00
Yangon	+06:30	Caracas, Santiago	-04:00
Bangkok	+07:00	Buenos Aires, Brasilia, Sao Paulo	-03:00
Hong Kong, Beijing, Taipei, Singapour, Manille	+08:00	Fernando de Noronha	-02:00
Séoul, Tokyo, Pyongyang	+09:00	Les Açores, Cap-Vert	-01:00

## Date/Time Set (Régl date/heure)

En réglant la date et l'heure, vous affichez la date et l'heure de l'enregistrement en cours de lecture. ↪ page 25

## Date Type (Type date)

Vous pouvez régler le type d'affichage de la date spécifiée selon l'option sélectionnée.

1. Touchez l'onglet Menu (MENU) → Réglage (⚙) → « **Date Type** » (Type date).
2. Touchez l'élément de sous-menu souhaité.
3. Pour quitter le menu, touchez les onglets Quitter (X) ou Retour (↩).

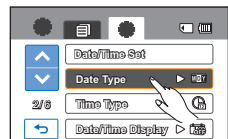

### Éléments de sous-menu

- **2010/01/01** : La date s'affiche au format année/mois (deux chiffres)/jour.
- **JAN/01/2010** : La date s'affiche au format mois/jour/année.
- **01/JAN/2010** : La date s'affiche au format jour/mois/année.
- **01/01/2010** : La date s'affiche au format jour/mois (deux chiffres)/année.

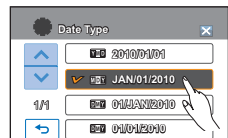

Cette fonction dépend du réglage « **Date/Time Display** » (Aff. date/heure).

# réglage système

## Time Type (Type heure)

Vous pouvez régler le type d'affichage de l'heure spécifiée selon l'option sélectionnée.

1. Touchez l'onglet Menu (MENU) → Réglage (⚙️) → « **Time Type** » (Type heure).
2. Touchez l'option d'affichage souhaitée.
3. Pour quitter le menu, touchez les onglets Quitter (✕) ou Retour (↩️).

### Éléments de sous-menu

- **12Hr (12h)** : Affiche l'heure au format 12 heures.
- **24Hr (24h)** : Affiche l'heure au format 24 heures.



Cette fonction dépend du réglage « **Date/Time Display** » (Aff. date/heure).

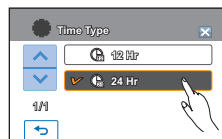
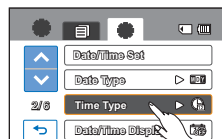

## Date/Time Display (Aff. date/heure)

Vous pouvez régler la date et la heure à afficher sur l'écran ACL en fonction de l'option sélectionnée.

### PRÉ-CONTRÔLE

Vous devez régler l'horloge avant d'utiliser la fonction d'horodatage. → page 78

1. Touchez l'onglet Menu (MENU) → Réglage (⚙️) → « **Date/Time Display** » (Aff. date/heure).
2. Touchez l'élément de sous-menu souhaité.
3. Pour quitter le menu, touchez les onglets Quitter (✕) ou Retour (↩️).
  - La date et l'heure s'affichent sur l'écran ACL en fonction de l'option sélectionnée.

### Éléments de sous-menu

- **Off (Arrêt)** : La date et l'heure en cours ne s'affichent pas.
- **Date** : Affiche la date actuelle.
- **Time (Heure)** : Affiche l'heure actuelle.
- **Date & Time (Date & Heure)** : Affiche la date et l'heure actuelles.



- Le format de date/heure est « **JAN/01/2010 12:00 AM** » dans les conditions suivantes :
  - Lorsque la batterie intégrée rechargeable est épuisée.
- Cette fonction dépend des réglages « **Date Type** » (Type date) et « **Time Type** » (Type heure).

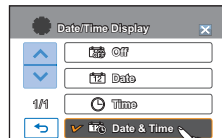
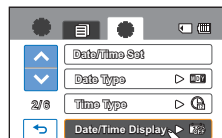

## LCD Brightness (Luminosité LCD)

Vous pouvez régler la luminosité de l'écran ACL pour compenser l'éclairage ambiant.

1. Touchez l'onglet Menu (MENU) → Réglage (⚙️) → « **LCD Brightness** » (Luminosité LCD).
2. Touchez les onglets Diminuer (◀️) ou Augmenter (▶️) pour régler l'ouverture selon la valeur souhaitée.
  - Il est possible de définir des valeurs comprises entre 0 et 35 pour la luminosité de l'écran ACL.
3. Pour quitter le menu, touchez les onglets Quitter (⌘) ou Retour (↩️).



- Si l'environnement ambiant est trop lumineux, réglez la luminosité de l'écran ACL en conséquence.
- Le réglage de l'écran ACL n'affecte pas l'image en cours d'enregistrement.
- Un écran ACL plus lumineux consomme davantage d'énergie.

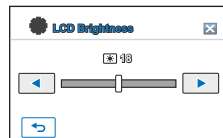

## Auto LCD Off (Dés LCD auto)

Pour réduire la consommation d'énergie, la luminosité de l'écran ACL sera automatiquement diminuée si le caméscope est inactif pendant plus de 2 minutes.

1. Touchez l'onglet Menu (MENU) → Réglage (⚙️) → « **Auto LCD Off** » (Dés LCD auto).
2. Touchez l'élément de sous-menu souhaité.
3. Pour quitter le menu, touchez les onglets Quitter (⌘) ou Retour (↩️).



### Éléments de sous-menu

- **Off (Arrêt)** : Désactive la fonction.
- **On (Marche)** : Dès que le caméscope est inactif pendant plus de 2 minutes en mode veille Vidéo ou Photo et pendant plus de 5 minutes en mode Enregistrement vidéo, le mode Économie d'énergie démarre en atténuant la luminosité de l'écran ACL.

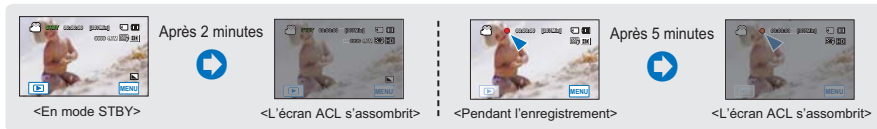
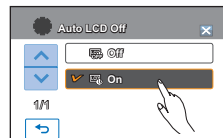

- Lorsque la fonction « **Auto LCD Off** » (Dés LCD auto) est activée, vous pouvez appuyer sur une touche quelconque du caméscope pour régler la luminosité de l'écran ACL sur la valeur normale.
- **La fonction Arrêt auto ALC est désactivée dans les cas suivants :**
  - Si l'adaptateur CA est branché.
  - Lorsque la fonction Démonstration est en cours d'exécution.

# réglage système

## Beep Sound (Signal sonore)

Ce réglage permet de signaler par un bip sonore certaines opérations, telles que le fait de toucher les onglets et les touches à l'écran.

1. Touchez l'onglet Menu (MENU) → Réglage (⚙️) → « **Beep Sound** » (Signal sonore).
2. Touchez l'élément de sous-menu souhaité.
3. Pour quitter le menu, touchez les onglets Quitter (✕) ou Retour (↩️) jusqu'à ce que le menu disparaisse.

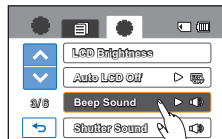

### Éléments de sous-menu

- **Off (Arrêt)** : Désactive la fonction.
- **On (Marche)** : Vous entendrez le signal sonore en actionnant les onglets et les touches telles que la touche **Power** (Ⓞ) ou la touche **Marche/arrêt de l'enregistrement**.

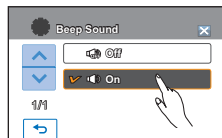

**Le signal sonore est annulé dans les cas suivants :**

- Durant l'enregistrement et la lecture
- Lorsque le caméscope est relié par câble. (câble composant/AV, câble HDMI, etc.)

## Shutter Sound (Son obturateur)

You can turn the shutter sound on or off when pressing the **PHOTO** button.

1. Touchez l'onglet Menu (MENU) → Réglage (⚙️) → « **Shutter Sound** » (Son obturateur).
2. Touchez l'élément de sous-menu souhaité.
3. Pour quitter le menu, touchez les onglets Quitter (✕) ou Retour (↩️).

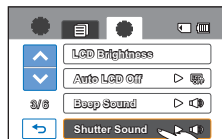

### Éléments de sous-menu

- **Off (Arrêt)** : Désactive la fonction.
- **On (Marche)** : Vous entendrez le bruit de l'obturateur en actionnant la touche **PHOTO**.

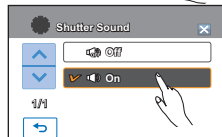

**Le son de l'obturateur n'est pas entendu dans les conditions suivantes :**

- En cas d'utilisation de la touche **PHOTO** durant l'enregistrement vidéo.
- Lorsque le caméscope est relié par câble. (câble composant/AV, câble HDMI, etc.)



## Auto Power Off

Vous pouvez régler votre caméscope afin qu'il s'éteigne automatiquement dès qu'il reste inactif pendant 5 minutes. Cette fonction empêche le gaspillage d'énergie inutilement.

1. Touchez l'onglet Menu (MENU) → Réglage (⚙️) → « Auto Power Off » (Arrêt automatique).
2. Touchez l'élément de sous-menu souhaité.
3. Pour quitter le menu, touchez les onglets Quitter (❌) ou Retour (↩️).

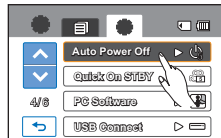

### Éléments de sous-menu

- **Off** : Désactive la fonction.
- **5 Min** : Le caméscope s'éteint au bout de 5 minutes d'inactivité.

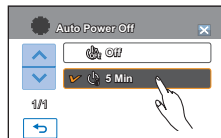

- **La fonction Arrêt auto. est inopérante dans les situations suivantes:**
  - Lorsque le caméscope est relié par câble. (Câble HDMI, câble composant/AV, câble USB, etc.)
  - Lorsque la fonction Quick On STBY (Mise en veille rapide) est en cours d'exécution.
  - Lorsque la fonction Démonstration est en cours d'exécution.
  - Lorsque l'appareil est en cours d'enregistrement, de lecture (sans pause) ou de diaporama photos.
- Pour faire fonctionner le caméscope à nouveau, appuyez sur la touche **Power** (⏻).

# réglage système

## Quick On STBY (Mise en veille rapide)

Si vous comptez effectuer des enregistrements fréquents pendant une période prolongée, utilisez la fonction Quick On STBY (Mise veille rapide). En mode veille, la fermeture de l'écran ACL entraîne assez rapidement l'exécution du mode Quick On STBY (Mise veille rapide) pour réduire la consommation d'énergie. Du fait qu'elle réduit le délai nécessaire au caméscope pour passer en mode Économie d'énergie, la fonction Quick On STBY (Mise veille rapide) est particulièrement efficace dans les conditions de prise de vue fréquentes.

1. Touchez l'onglet Menu (MENU) → Réglage (⚙️) → « **Quick On STBY** » (Mise en veille rapide).

2. Touchez l'élément de sous-menu souhaité.

3. Pour quitter le menu, touchez les onglets Quitter (✕) ou Retour (↩️).

- En mode veille, la fermeture de l'écran ACL entraîne rapidement l'exécution du mode Quick On STBY (Mise veille rapide) puis le caméscope se met hors tension après le réglage de l'heure sélectionnée.

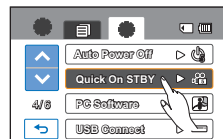

### Éléments de sous-menu

- **Off (Arrêt)** : En mode veille, la fermeture de l'écran ACL entraîne la mise hors tension du caméscope.
- **5 Min** : En mode veille, la fermeture de l'écran ACL entraîne rapidement l'exécution du mode Quick On STBY (Mise veille rapide) et le caméscope se met hors tension 5 minutes plus tard.
- **10 Min** : En mode veille, la fermeture de l'écran ACL entraîne rapidement l'exécution du mode Quick On STBY (Mise veille rapide) et le caméscope se met hors tension 10 minutes plus tard.
- **20 Min** : En mode veille, la fermeture de l'écran ACL entraîne rapidement l'exécution du mode Quick On STBY (Mise veille rapide) et le caméscope se met hors tension 20 minutes plus tard.



- Il est toujours recommandé de mettre le caméscope hors tension après son utilisation, à des fins de consommation d'énergie. Cependant, l'utilisation de la fonction Mise en veille rapide est très efficace dans les conditions de prise de vue fréquentes selon le calendrier spécifié.
- Le témoin du mode continue de clignoter en mode Mise en veille rapide.
- **Le mode Quick On STBY (Mise veille rapide) est indisponible dans les conditions suivantes :**
  - Lorsque l'écran ACL est ouvert.
  - Lorsque le câble vidéo (HDMI, Composant/AV) ou le câble USB est connecté au caméscope.
  - Lors de l'utilisation des touches du caméscope.

## PC Software (Logiciel PC)

Si vous activez l'option Logiciel PC, vous pourrez simplement utiliser celle-ci en branchant le câble USB sur le caméscope et l'ordinateur. Vous pouvez télécharger les images vidéo et photo stockées sur le caméscope vers le disque dur de votre ordinateur. Il est également possible de modifier des fichiers vidéo/photo à l'aide de PC software (Logiciel PC).

1. Touchez l'onglet Menu (MENU) → Réglage (⚙️) → « **PC Software** » (Logiciel PC).
2. Touchez l'élément de sous-menu souhaité.
3. Pour quitter le menu, touchez les onglets Quitter (X) ou Retour (↩️).

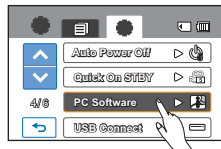

### Éléments de sous-menu

- **Off (Arrêt)** : Désactive la fonction.
- **On (Marche)** : Le logiciel d'édition intégré est lancé lorsque le caméscope est connecté à l'ordinateur.

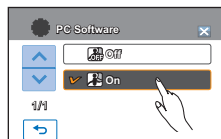

- **La fonction PC Software est indisponible dans les conditions suivantes :**
  - Lorsque l'option « **USB Connect** » (Conn. USB) est réglée sur « **PictBridge** » (PictBridge)
- Pour activer la fonction Logiciel PC, réglez « **USB Connect** » (Connexion USB) sur « **Mass Storage** » (Mémoire auxiliaire) dans l'option de menu Réglage système.
- La fonction Logiciel PC est uniquement prise en charge sur le système d'exploitation Windows.

# réglage système

## USB Connect (Conn. USB)

Vous pouvez transférer des données vers un ordinateur ou imprimer directement vos photos en activant la connexion USB.

1. Touchez l'onglet Menu (MENU) → Réglage (⚙️) → « **USB Connect** » (Conn. USB).
2. Touchez l'élément de sous-menu souhaité.
3. Pour quitter le menu, touchez les onglets Quitter (❌) ou Retour (↩️).

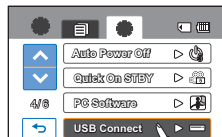

### Éléments de sous-menu

- **Mass Storage (Mémoire aux.)** : Connectez l'appareil à un ordinateur pour transférer des vidéos et des photos. ↪ page 115
- **PictBridge** : Connectez une imprimante PictBridge pour imprimer des photos directement (en utilisant la fonction PictBridge). ↪ page 100

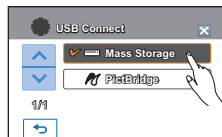

Avant de connecter un câble USB, vérifiez si le mode USB actuel est adapté à la fonction devant être utilisée.

## HDMI TV Out (Sortie TV HDMI)

Vous pouvez régler la sortie vidéo HDMI adaptée au téléviseur connecté.

### PRÉ-CONTRÔLE!

Connectez le caméscope à votre téléviseur à l'aide d'un câble HDMI (non fourni). ↪ page 102

1. Touchez l'onglet Menu (MENU) → Réglage (⚙️) → « **HDMI TV Out** » (Sortie TV HDMI).
2. Touchez l'élément de sous-menu souhaité.
3. Pour quitter le menu, touchez les onglets Quitter (❌) ou Retour (↩️).



### Éléments de sous-menu

- **Auto** : Les signaux vidéo sont émis au même format que le fichier enregistré. Utilisez uniquement ce réglage en cas de connexion à un téléviseur à haute définition.
- **480p** : Le fichier enregistré est émis au format 720x480p. Utilisez ce réglage uniquement lors de la connexion à un téléviseur prenant en charge le balayage progressif de définition standard SD à l'aide des prises HDMI.

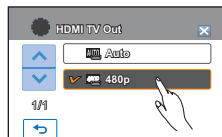

## Analog TV Out (Sortie TV analogique)

Vous pouvez régler la sortie vidéo composant ou composite adaptée au téléviseur connecté.

### PRÉ-CONTRÔLE!

- Connectez le caméscope à un téléviseur muni d'une prise d'entrée composant. ↪ pages 103–104
- Ce caméscope HD fournit le câble Composant/AV deux en un adapté à la finalité des câbles Composant et AV. Par conséquent, lors de l'utilisation du câble Composant/AV, vous devez sélectionner la méthode appropriée pour la sortie du téléviseur en réglant le menu « **Analog TV Out** » (Sortie TV analogique).

1. Touchez l'onglet Menu (MENU) → Réglage (⦿) → « **Analog TV Out** » (Sortie TV analogique).
2. Touchez l'élément de sous-menu souhaité.
  - Vérifiez le type de téléviseur, la prise de connexion et la résolution de la vidéo enregistrée avant de choisir l'élément de sous-menu souhaité.
3. Pour quitter le menu, touchez les onglets Quitter (✕) ou Retour (↩).

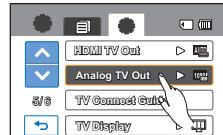

### Éléments de sous-menu

- **Composant 1080i** (1080i) : Le fichier enregistré est émis au format 1920x1080i. Utilisez ce réglage uniquement lors d'une connexion à un téléviseur haute définition à l'aide des prises de composant (Y/Pb/Pr, Audio).
- **Composant 480p** (480p) : Le fichier enregistré est émis au format 720x480p. Utilisez ce réglage uniquement lors de la connexion à un téléviseur prenant en charge le balayage progressif de définition standard SD à l'aide des prises de composant (Y/Pb/Pr, Audio).
- **Composant 480i** (480i) : Le fichier enregistré est émis au format 720x480i. Utilisez ce réglage uniquement lors de la connexion à un téléviseur ne prenant en charge que le balayage progressif de définition standard SD, à l'aide des prises de composant (Y/Pb/Pr, Audio).
- **Composite** (☐) : Les signaux vidéo composés sont émis via le câble composant/AV (bleu). N'utilisez ce réglage que pour la connexion à une télévision à définition standard ne disposant pas de prise de vidéo composant.



- Le témoin Analog TV Out (Sortie TV analog) s'affiche uniquement lorsque le caméscope est relié à un téléviseur.
- Le témoin de la sortie composant s'affiche uniquement lorsque le caméscope est relié à un téléviseur.

# réglage système

## TV Connect Guide (Guide connexion TV)

Vous pouvez afficher le Guide connexion TV avant de connecter le caméscope au téléviseur.

1. Touchez l'onglet Menu (MENU) → Réglage (⚙️) → « **TV Connect Guide** » (Guide connexion TV).
2. Touchez l'élément de sous-menu souhaité.
  - Le Guide connexion TV s'affiche en fonction des éléments de sous-menus sélectionnés.
  - Reportez-vous au Guide connexion TV lorsque vous connectez votre caméscope à d'autres appareils externes.
3. Pour quitter le menu, touchez les onglets Quitter (❌) ou Retour (⏪).

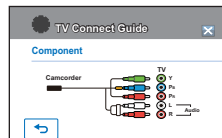
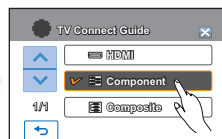
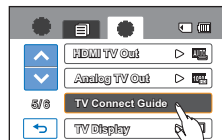

Composant

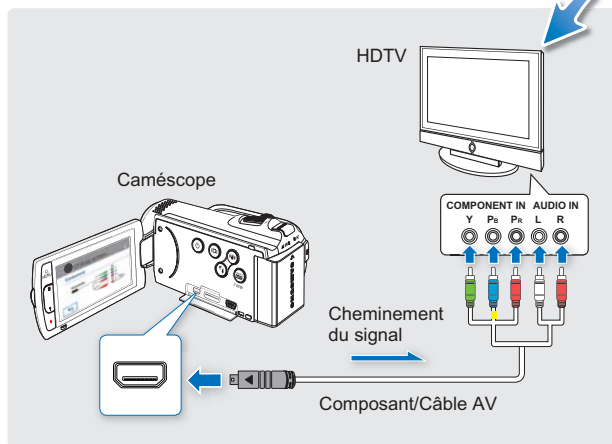

## TV Display (Affichage TV)

Vous pouvez activer ou désactiver l’affichage à l’écran qui apparaît sur l’écran du téléviseur lors de la connexion de votre caméscope à ce dernier.

1. Touchez l'onglet Menu (MENU) → Réglage (⚙️) → « **TV Display** » (Affichage TV).
2. Touchez l’élément de sous-menu souhaité.
3. Pour quitter le menu, touchez les onglets Quitter (✕) ou Retour (↩️).

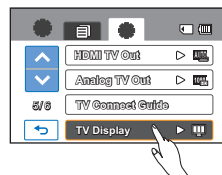

### Éléments de sous-menu

- **Off (Arrêt)** : Les menus d’affichage à l’écran ne s’affichent que sur le panneau de l’écran ACL.
- **On (Marche)** : Les menus d’affichage à l’écran apparaissent sur le panneau de l’écran ACL et sur le téléviseur.



L’affichage des vignettes et les écrans de démonstration s’afficheront sur l’écran du téléviseur si vous réglez l’option « **TV Display** » (Affichage TV) sur « **Off** » (Arrêt).

## Default Set (Réglage par défaut)

Vous pouvez restaurer tous les réglages de menu sur leurs valeurs respectives par défaut.

1. Touchez l'onglet Menu (MENU) → Réglage (⚙️) → « **Default Set** » (Réglage par défaut ).
  - Un message apparaît qui vous demande confirmation de l’opération.
2. Touchez « **Yes** » (Oui) pour réinitialiser tous les réglages sur leurs valeurs respectives par défaut.
  - L’écran Fuseau horaire apparaît une fois que les réglages sont réinitialisés sur leurs valeurs respectives par défaut.
3. Réglez la date et l'heure à nouveau. ➔page 25

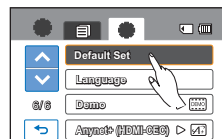

- Ne mettez pas l'appareil hors tension pendant que vous utilisez cette fonction.
- La réinitialisation du caméscope HD sur ses valeurs par défaut n’affecte pas la qualité des images enregistrées.

# réglage système

## Language

Vous permet de choisir la langue d'affichage des menus et des messages. ➔ page 26

## Demo (Démo)

La démonstration vous montre automatiquement les principales fonctions de votre caméscope afin que vous puissiez les utiliser plus facilement.

1. Touchez l'onglet Menu (MENU) → Réglage (⚙️) → « Demo » (Démo).
2. Touchez l'élément de sous-menu souhaité.
3. Pour quitter le menu, touchez les onglets Quitter (✕) ou Retour (↩️).

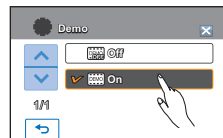
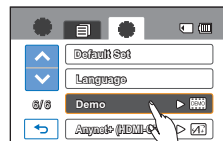

### Éléments de sous-menu

- **Off (Arrêt)** : Désactive la fonction.
- **On (Marche)**: Active la fonction Demo (Démo).

### Utilisation de la fonction Démonstration

Le mode Démonstration est annulé dans les cas suivants:

- Lorsque vous touchez l'écran ACL.
- Dès qu'une touche est actionnée (**Marche/arrêt de l'enregistrement, Q.MENU, Affichage (I/O), SMART AUTO, MODE, PHOTO, etc.**) Cependant, le caméscope bascule automatiquement en mode Démonstration au bout de 5 minutes d'inactivité en mode VILLE. Si vous ne voulez pas lancer la fonction Démonstration, réglez « **Demo** » (Démo) sur « **Off** » (Arrêt).



**La fonction Démonstration est inopérante dans les cas suivants:**

- Si l'option « **Auto Power Off** » (Arrêt automatique) est spécifiée sur « **5 Min** » (le bloc-piles étant utilisé comme source principale d'alimentation), la fonction « Auto Power Off » (Arrêt automatique) s'exécutera avant la fonction Démonstration.



## Anynet+ (HDMI-CEC)

Ce caméscope prend en charge la fonctionnalité Anynet+. Anynet+ est un système de réseau AV qui permet de contrôler tous les périphériques AV Samsung reliés à l'aide d'une télécommande de téléviseur Samsung prenant la charge Anynet+.

1. Touchez l'onglet Menu (☰) → Réglage (⚙️) → « **Anynet+ (HDMI-CEC)** ».
2. Touchez l'élément de sous-menu souhaité.
3. Pour quitter le menu, touchez les onglets Quitter (✕) ou Retour (⏪).

- Lorsque le caméscope est connecté à un téléviseur prenant en charge Anynet+, vous pouvez actionner certaines fonctions du caméscope à l'aide de la télécommande du téléviseur.

### Éléments de sous-menu

- **Off (Arrêt)**: Désactive la fonction.
- **On (Marche)**: La fonctionnalité Anynet+ est activée.

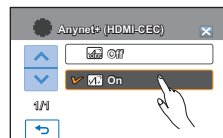
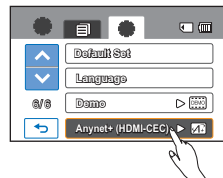

- Lorsque vous allumez le caméscope relié à un téléviseur prenant en charge Anynet+ via un câble HDMI, le téléviseur (compatible Anynet+) est automatiquement mis sous tension. Si vous ne souhaitez pas utiliser cette fonctionnalité Anynet+, réglez « **Anynet+ (HDMI-CEC)** » sur « **Off** » (Arrêt).
- Pour les détails sur la fonctionnalité Anynet+ (HDMI-CEC), reportez-vous au manuel d'utilisateur du téléviseur prenant en charge Anynet+ de Samsung.

# édition de clips vidéo

## DIVISION DE VIDÉO

Vous pouvez diviser une vidéo en deux parties et supprimer celle que vous jugez inutile. Cette fonction modifie la vidéo d'origine. Sauvegardez vos enregistrements importants séparément.

### PRÉ-CONTRÔLE

- Insérez la carte mémoire.
- Définition du support de stockage.  
(HMX-H203/H204/H205 uniquement) → page 27
- Touchez les onglets Lecture (▶) → HD (📁HD) ou SD (📁SD) sur l'écran ACL.  
→ page 43

1. Touchez l'onglet Menu (☰) → « Edit » (Modification) → « Divide » (Diviser).

2. Touchez le clip vidéo que vous voulez modifier.

- La vidéo sélectionnée s'affiche telle qu'elle a été interrompue.

3. Cherchez le point de division en touchant les onglets de contrôle de lecture.

- Onglets de contrôle de lecture: ▶ | ⏸ | ⏪ | ⏩ | ⏴ | ⏵

4. Touchez l'onglet Pause (⏸) sur le point de division, puis touchez l'onglet Coupure (✂).

- Un message de demande de confirmation apparaît.

5. Touchez « Yes » (Oui).

- La vidéo sélectionnée est divisée en deux clips vidéo.
- Le second clip de la vidéo divisée s'affiche sur la dernière vignette.
- Après la division, vous pouvez supprimer partiellement une section jugée inutile ou combiner celle-ci avec d'autres vidéos.

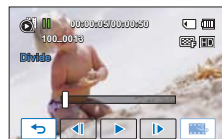
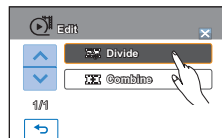
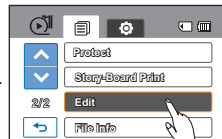

Lorsque vous êtes en cours de modification d'une vidéo enregistrée sur la carte mémoire, n'essayez ni d'éjecter la carte mémoire ni d'éteindre l'appareil, au risque d'endommager le support de stockage ou d'altérer les données.



- Vous ne pouvez pas diviser les fichiers sur lesquels un indicateur de protection (🔒) est signalé. Annulez d'abord la fonction de protection. → page 96
- La vidéo divisée peut flotter avant ou après le point défini de 2 seconde environ.
- **La fonction Division est indisponible dans les conditions suivantes:**
  - Lorsque la durée totale d'enregistrement de la vidéo est inférieure à 6 secondes.
  - Lorsque vous essayez de diviser les sections sans les sections de début et de fin pendant 3 secondes.
  - Lorsque le fichier vidéo est enregistré en mode Time Lapse REC (Enreg par intervalle).
  - Si la capacité de l'espace disponible restant est inférieure à 15 Mo.
  - Vidéos enregistrées ou modifiées sur d'autres appareils.
  - Il est impossible de combiner des photos.
- La fonction de division ne fonctionnera pas si l'espace disponible sur le stockage est insuffisant. Supprimez les vidéos superflues.
- Lorsque la vidéo est divisée en deux parties, seul le premier des deux clips vidéo est stocké à nouveau sur la liste de lecture.

# COMBINAISON DE VIDÉOS

Vous pouvez combiner deux différents clips vidéo. Du fait que cette fonction modifie le fichier original, assurez-vous de sauvegarder les enregistrements importants séparément.

## PRÉ-CONTRÔLE

- Insérez la carte mémoire.
- Définition du support de stockage. (HMX-H203/H204/H205 uniquement) → page 27
- Touchez les onglets Lecture (Lecture) → HD (HD) ou SD (SD) sur l'écran ACL. → page 43

1. Touchez l'onglet Menu (M) → « Edit » (Modification) → « Combine » (Combiner).

2. Touchez les vignettes vidéo que vous voulez combiner.

- Le témoin (✓) et le numéro d'ordre sélectionné s'affichent sur les vidéos sélectionnées. Touchez l'image au format vignette pour la faire basculer entre les états de sélection (✓) et de désélection.
- Le témoin (✓) n'apparaîtra pas si les fichiers vidéo sélectionnés sont de résolution différente.

3. Touchez l'onglet (OK).

- Un message de demande de confirmation apparaît.

4. Touchez « Yes » (Oui).

- Les cinq vidéos sont combinées dans l'ordre sélectionné et stockées comme une seule vidéo.
- La vidéo combinée s'affiche sur la dernière vignette.

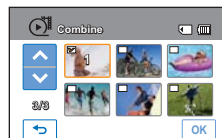
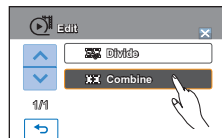
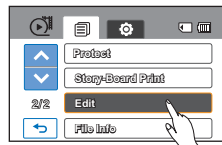

Lorsque vous êtes en cours de modification d'une vidéo enregistrée sur la carte mémoire, n'essayez ni d'éjecter la carte mémoire ni d'éteindre l'appareil, au risque d'endommager le support de stockage ou d'altérer les données.



- Vous ne pouvez pas supprimer les fichiers signalés par le témoin de protection (Ⓜ). Annulez la fonction de protection pour supprimer le fichier. → page 96
- Les vidéos originales ne seront pas conservées.
- **La fonction Combine est indisponible dans les conditions suivantes:**
  - Les vidéos de formats différents (enregistrées selon les options « Video Resolution: [HD]1080/60i » (Résolution vidéo: [HD]1080/60i) et « Video Resolution: [HD]720/60p » (Résolution vidéo: [HD]720/60p) ne peuvent pas être combinées.
  - La taille du fichier de vidéos combinées ne peut pas dépasser 1,8 Go.
  - Le fichier vidéo enregistré en mode Time Lapse REC (Enreg par intervalle) ne peut pas être édité.
  - Si la capacité de l'espace disponible restant est inférieure à 15 Mo, les fichiers ne pourront pas être combinés.
  - Vidéos enregistrées ou modifiées sur d'autres appareils.
  - Il est impossible de combiner des photos.

# édition de la playlist (List lect)

## LISTE DE LECTURE

### Qu'est-ce que « Playlist » (List lect) ?

Vous pouvez créer une liste de lecture sur la même carte mémoire en réunissant vos scènes favorites à partir de vos vidéos enregistrées. L'ajout ou la suppression de vidéos dans une liste de lecture n'affecte pas les images vidéo originales.

Exemple : Vous avez enregistré quelques scènes sur une carte mémoire. Vous voulez conserver l'enregistrement original, mais vous souhaitez aussi en créer un résumé en regroupant vos scènes favorites. Dans ce cas, vous pouvez créer une liste de lecture en sélectionnant vos scènes favorites tout en laissant l'original tel quel.

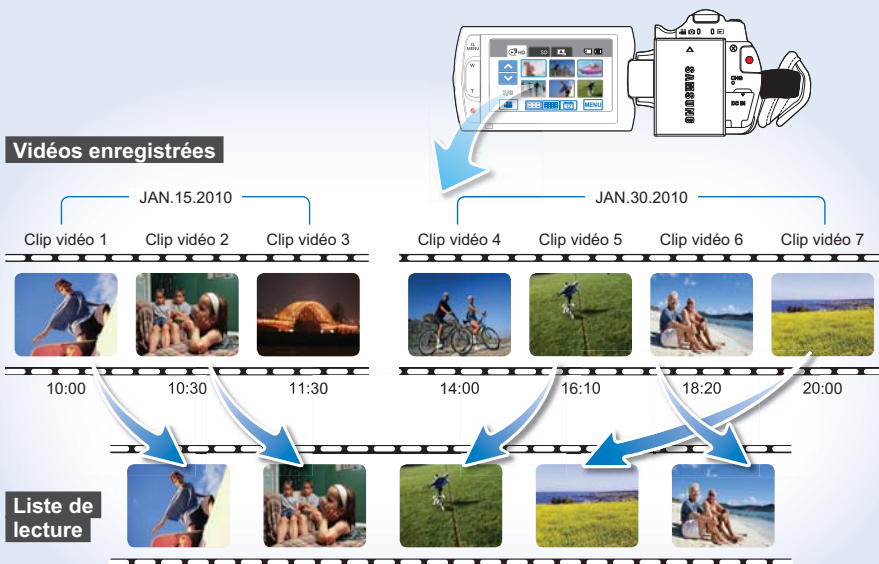







- Une liste de lecture par réglage peut être créée pour les deux réglages de résolution « HD (Haute définition) » et « SD (Définition standard) ».
- Nombre maximum de vidéos sur la liste de lecture : 9 999
- Si les vidéos originales sont supprimées, la portion de vidéos correspondante sur la liste de lecture créée à l'aide de ces vidéos sera également supprimée.

## CRÉATION D'UNE LISTE DE LECTURE

Vous pouvez créer une liste de lecture sur le même disque en réunissant vos scènes favorites à partir de vos vidéos enregistrées.

### PRÉ-CONTRÔLE!

- Insérez la carte mémoire.
- Définition du support de stockage. (HMX-H203/H204/H205 uniquement) ↪ page 27
- Touchez l'onglet Lecture (  ) sur l'écran ACL afin de sélectionner le mode Lecture. ↪ page 23

1. Touchez l'onglet Menu (  ) → « **Playlist** » (Liste lect).
  - La fenêtre de menu apparaît pour la sélection de la résolution de l'image vidéo.
2. Touchez « **HD** » ou « **SD** ».
  - L'affichage au format vignette apparaît en fonction de la résolution sélectionnée.
3. Touchez l'onglet Menu (  ), puis touchez « **Add** » (Ajouter).
  - Les vignettes vidéo correspondant à la résolution de la vidéo sélectionnée apparaissent à l'écran.
4. Touchez la vidéo que vous souhaitez ajouter à la liste de lecture.
  - Le témoin (  ) s'affiche sur la vidéo sélectionnée.
  - Touchez l'image au format vignette pour la faire basculer entre les états de sélection (  ) et de désélection.
5. Touchez l'onglet (  ).
  - Un message de demande de confirmation apparaît.
6. Touchez « **Yes** » (Oui).
  - La liste de lecture est créée.
  - Vous pouvez lire la liste de lecture de la même manière qu'une vidéo.

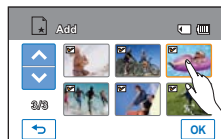
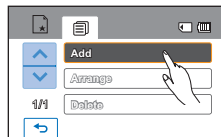
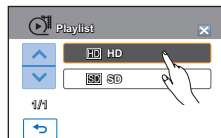
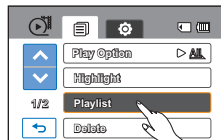

Lorsque la liste de lecture est en cours de modification, n'éjectez pas la carte mémoire et ne mettez pas le caméscope hors tension, au risque d'endommager le support de stockage ou d'altérer les données.



- Si l'espace disponible sur le support de stockage est insuffisant, vous pourrez créer ou ajouter une liste de lecture. Supprimez les vidéos superflues.
- Il est impossible de sélectionner deux images de résolution différente pour les intégrer à la liste de lecture.

# édition de la playlist (List lect)

## DISPOSITION DE VIDÉOS DANS LA LISTE DE LECTURE

Vous pouvez modifier l'ordre des vidéos dans la liste de lecture.

### PRÉ-CONTRÔLE!

- Insérez la carte mémoire.
- Définition du support de stockage. (HMX-H203/H204/H205 uniquement) ↗ page 27
- Touchez l'onglet Lecture ( [▶] ) sur l'écran ACL afin de sélectionner le mode Lecture. ↗ page 23

1. Touchez l'onglet Menu ( [MENU] ) → « **Playlist** » (Liste lect).
2. Touchez « **HD** » ou « **SD** ».
  - Les vignettes vidéo correspondant à la qualité de la vidéo sélectionnée apparaissent à l'écran.
3. Touchez l'onglet Menu ( [MENU] ) puis l'option « **Arrange** » (Classer).
  - La liste de lecture apparaît.
4. Touchez la vidéo que vous souhaitez déplacer.
  - Le témoin ( [✓] ) et la barre de sélection apparaissent sur la vidéo sélectionnée. Touchez l'image au format vignette pour la faire basculer entre les états de sélection ( [✓] ) et de désélection.
5. Touchez l'onglet Précédent ( [◀] )/ Suivant ( [▶] ) pour déplacer la barre sur la position souhaitée, puis touchez l'onglet ( [OK] ).
  - Un message de demande de confirmation apparaît.
6. Touchez « **Yes** » (Oui).
  - La vidéo se déplace sur la position sélectionnée.

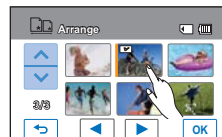
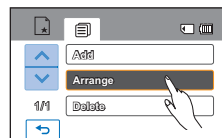
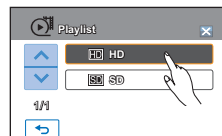
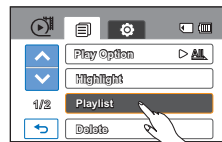







Lorsque la liste de lecture est en cours de modification, n'éjectez pas la carte mémoire et ne mettez pas le caméscope hors tension, au risque d'endommager le support de stockage ou d'altérer les données.

## SUPPRESSION DE VIDÉOS DE LA LISTE DE LECTURE

Vous pouvez supprimer des vidéos indésirables dans une liste de lecture.

### PRÉ-CONTRÔLE!

- Insérez la carte mémoire.
- Définition du support de stockage. (HMX-H203/H204/H205 uniquement) → page 27
- Touchez l'onglet Lecture (  ) sur l'écran ACL afin de sélectionner le mode Lecture. → page 23

1. Touchez l'onglet Menu (  ) → « **Playlist** » (Liste lect).
2. Touchez « **HD** » ou « **SD** ».
  - Les vignettes vidéo correspondant à la qualité de la vidéo sélectionnée apparaissent à l'écran.
3. Touchez l'onglet Menu (  ) puis touchez « **Delete** » (Suppr).
  - La liste de lecture apparaît.
4. Touchez la vidéo que vous souhaitez supprimer.
  - L'icône (  ) et la barre de sélection apparaissent sur la vidéo sélectionnée. Touchez l'image au format vignette pour la faire basculer entre les états de sélection (  ) et de désélection.
5. Touchez l'onglet (  ).
  - Un message de demande de confirmation apparaît.
6. Touchez « **Yes** » (Oui).
  - Les vidéos sélectionnées sont supprimées de la liste de lecture.

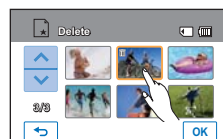
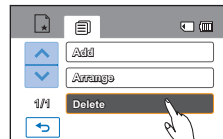
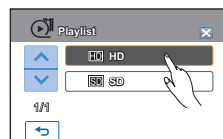
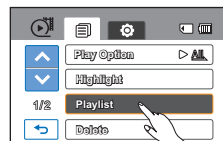

Lorsque la liste de lecture est en cours de modification, n'éjectez pas la carte mémoire et ne mettez pas le caméscope hors tension, au risque d'endommager le support de stockage ou d'altérer les données.

# gestion de fichiers

## PROTECTION CONTRE LA SUPPRESSION ACCIDENTELLE

Vous pouvez protéger les enregistrements importants contre la suppression accidentelle. Les vidéos et les photos protégées ne sont pas supprimées à moins qu'elles ne soient formatées ou que leur protection ait été supprimée.

### PRÉ-CONTRÔLE!

- Insérez la carte mémoire.
- Définition du support de stockage. (HMX-H203/H204/H205 uniquement) ↗ page 27
- Touchez l'onglet Lecture (📖) sur l'écran ACL afin de sélectionner le mode Lecture. ↗ page 23

1. Touchez les onglets HD (📺HD), SD (📺SD) ou Photo (📷).
  - Les vidéos ou les photos s'affichent au format vignette.
2. Touchez l'onglet Menu (MENU) → « **Protect** » (Protéger).
3. Touchez l'élément de sous-menu souhaité.
  - Le message concernant l'option sélectionnée apparaît.
4. Touchez « **Yes** » (Oui).
  - La protection est soit activée soit désactivée.
  - Le témoin (🔒) apparaît sur le fichier protégé.

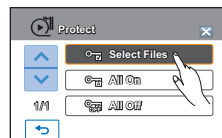

### Éléments de sous-menu

- **Select Files (Sélection fichier):** Permet de protéger les images individuellement. Touchez les images pour les protéger contre la suppression. Le témoin (🔒) s'affiche sur les images sélectionnées. Touchez l'image au format vignette pour la faire basculer l'image les états de sélection (🔒) et de désélection. Touchez l'onglet (OK).
- **All On (Tout activer):** Permet de protéger toutes les images.
- **All Off (Tout désact.):** Désactive la protection de toutes les images en même temps.

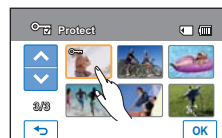

- Vous pouvez également opérer cette fonction en mode d'affichage plein écran de l'image unique.
- Si l'onglet de protection en écriture de la carte mémoire est verrouillé, vous ne pourrez pas régler cette fonction. ↗ page 29



# SUPPRESSION DE FICHIERS

Vous pouvez effacer vos enregistrements un par un ou tous d'un coup.

## PRÉ-CONTRÔLE!

- Insérez la carte mémoire.
- Définition du support de stockage. (HMX-H203/H204/H205 uniquement) ↪ page 27
- Touchez l'onglet Lecture (📺) sur l'écran ACL afin de sélectionner le mode Lecture. ↪ page 23

1. Touchez les onglets HD (📺HD), SD (📺SD) ou Photo (📷).
  - Les vidéos ou les photos s'affichent au format vignette.
2. Touchez l'onglet Menu (MENU) → « Delete » (Suppr).
3. Touchez l'élément de sous-menu souhaité.
4. Le message concernant l'option sélectionnée apparaît. Touchez « Yes » (Oui).
  - L'image sélectionnée est supprimée.

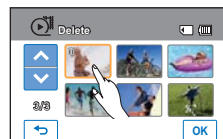
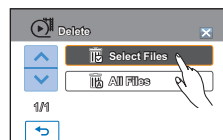
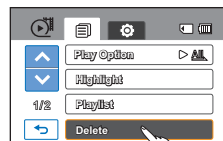

### Éléments de sous-menu

- **Select Files (Sélection fichier):** Supprime les images individuelles. Touchez les images que vous souhaitez supprimer. Le témoin (☐) s'affiche sur les images sélectionnées. Touchez l'image au format vignette pour la faire basculer entre les états de sélection (☐) et de désélection. Touchez l'onglet (OK).
- **All Files (Tous fich.):** Supprime toutes les images.



- Les images supprimées sont irrécupérables.
- Lorsque vous êtes en cours de suppression des vidéos enregistrées sur la carte mémoire, n'essayez ni d'éjecter la carte mémoire ni d'éteindre l'appareil, au risque d'endommager le support de stockage ou d'altérer les données.







- Pour protéger les fichiers importants contre toute suppression accidentelle, activez par avance la fonction de protection d'image. ↪ page 96
- Il est impossible de supprimer un fichier protégé. Annulez d'abord la fonction de protection.
- Si l'onglet de protection en écriture de la carte mémoire est verrouillé, vous ne pourrez pas effectuer de suppression d'image. ↪ page 29
- Vous pouvez également opérer cette fonction en mode d'affichage plein écran de l'image unique.
- La fonction de suppression est inopérante en cas d'insuffisance de la capacité du bloc-piles. Il est recommandé d'utiliser le courant CA pour assurer l'alimentation en continu durant l'opération de suppression.

# gestion de fichiers

## COPIE D'IMAGES (HMX-H203/H204/H205 UNIQUEMENT)

Les vidéos et les photos stockées dans la mémoire interne peuvent être copiées sur la carte mémoire flash externe. L'opération de copie sur la carte mémoire ne supprime pas les originaux stockés dans la mémoire interne.

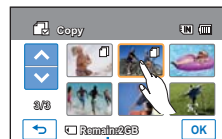
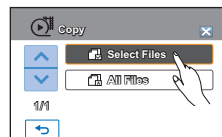

### PRÉ-CONTRÔLE!

- Insérez la carte mémoire dans le caméscope.
  - Touchez l'onglet Lecture (  ) sur l'écran ACL afin de sélectionner le mode Lecture. ➔ page 23
1. Touchez les onglets HD (  ), SD (  ) ou Photo (  ).
    - Les vidéos ou les photos s'affichent au format vignette.
  2. Touchez l'onglet Menu (  ) ➔ « Copy » (Copier).
  3. Touchez l'élément de sous-menu souhaité.
  4. Le message concernant l'option sélectionnée apparaît.  
Touchez « Yes » (Oui).
    - Les images sélectionnées sont copiées.



Capacité d'espace libre disponible sur la carte de mémoire de destination

### Éléments de sous-menu

- **Select Files (Sélection fichier):** Pour copier des images individuelles. Touchez les images que vous souhaitez copier. Le témoin (  ) s'affiche sur les images sélectionnées. Touchez l'image au format vignette pour la faire basculer entre les états de sélection (  ) et de désélection. Touchez l'onglet (  ).
- **All Files (Tous fich.):** Pour copier toutes les images.



- Vous pouvez également opérer cette fonction en mode d'affichage plein écran de l'image unique.
- Si l'onglet de protection en écriture de la carte mémoire est verrouillé, vous ne pourrez pas copier d'image. ➔ page 29
- Vous ne pourrez pas copier de fichier si la carte mémoire n'a pas suffisamment d'espace libre disponible. Supprimez les fichiers inutiles avant de poursuivre. ➔ page 97
- La fonction de copie est inopérante en cas d'insuffisance de la capacité du bloc-piles. Il est recommandé d'utiliser le courant CA pour assurer l'alimentation en continu durant l'opération de copie.

# impression de photos

## PARAMÈTRES D'IMPRESSION DPOF

Sur votre carte mémoire, vous pouvez écrire les informations relatives à l'impression, y compris le nombre de copies à imprimer. Les informations sauvegardées sont utilisées dès que vous connectez votre caméscope à une imprimante compatible DPOF.

### PRÉ-CONTRÔLE!

- Insérez la carte mémoire dans le caméscope.
- Touchez l'onglet Lecture (📄) sur l'écran ACL afin de sélectionner le mode Lecture. ➔ page 23

1. Touchez l'onglet Photo (📷).
  - L'index des vignettes photo s'affiche.
2. Touchez l'onglet Menu (MENU) ➔ « **Print Mark (DPOF)** » (Repère d'Imp.).
3. Touchez l'élément de sous-menu souhaité.
4. Le message concernant l'option sélectionnée apparaît. Touchez « **Yes** » (Oui).
  - Le symbole d'impression est sélectionné ou supprimé.
  - Le témoin (📄 01) apparaît sur les photos marquées du symbole d'impression.

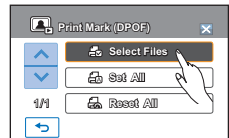
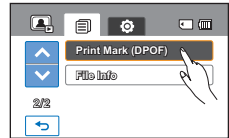

### Éléments de sous-menu

- **Select Files (Sélection fichier)**: Signale les photos individuelles à imprimer. Le témoin du symbole d'impression s'affiche sur les images sélectionnées. Touchez l'image au format vignette pour la faire basculer entre les états de sélection (📄) et de désélection. Touchez l'onglet (OK).
- **Set All (Définir tout)**: Signale toutes les photos à imprimer.
- **Reset All (Réinitialiser tout)**: Supprime tous les symboles d'impression.

### Comprendre la notion de format DPOF

Le format DPOF (Digital Print Order Format) vous permet de définir les images figées devant être imprimées à partir de la carte mémoire ainsi que les informations concernant le nombre de copies à imprimer.

### Astuce

- En mode d'affichage simple, vous pouvez régler le nombre d'impressions via les onglets Diminuer ([-]) ou Augmenter ([+]).
- Touchez l'onglet Menu (MENU) ➔ « **Print Mark (DPOF)** » (Repère d'Imp.) ➔ onglets Diminuer ([-]) ou Augmenter ([+]).
  - Vous pouvez définir l'impression pour un total de 99 copies par image.



- Lorsque vous sélectionnez l'option « **Set All** » (Définir tout), le nombre de copies à imprimer est réglé sur 01.
- La sélection des options « **Set All** » (Définir tout) ou « **Reset All** » (Réinitialiser tout) peut nécessiter plus de temps en fonction du nombre de copies sélectionnées.

# impression de photos

## IMPRESSION EN DIRECT VIA UNE IMPRIMANTE PICTBRIDGE

Vous pouvez imprimer des photos directement en connectant ce caméscope à une imprimante PictBridge (vendue séparément) à l'aide d'un câble USB.

1. Touchez l'onglet Menu (MENU) → Réglage (⚙️) → « **USB Connect** » (Conn. USB) → « **PictBridge** ».
2. Connectez le caméscope à l'imprimante à l'aide d'un câble USB.
3. Allumez votre imprimante.
  - L'index des vignettes photo apparaît.
4. Touchez d'abord la photo à imprimer, puis l'onglet Imprimer (🖨️).
  - La photo sélectionnée est imprimée.

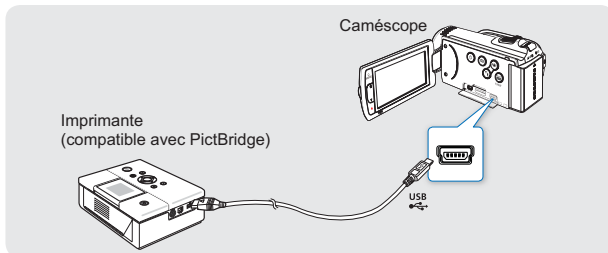
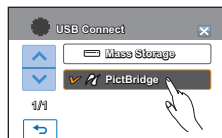

### Pour définir le nombre d'impressions

Touchez les onglets Diminuer ([-])/Augmenter ([+]) pour spécifier le nombre de copies à imprimer.

- Le nombre de copies est ainsi réglé.

### Pour annuler les paramètres d'impression

Touchez l'onglet Retour (↩️) à l'écran ACL.

### Pour interrompre l'impression après démarrage

Touchez l'élément « **Cancel** » (Annul) à l'écran.



- Si le caméscope est relié à l'imprimante alors que l'option « **USB Connect** » (Conn. USB) est spécifiée sur « **Mass Storage** » (Mémoire aux.), le message « **Fail USB Connecting** » (Echec connexion USB) apparaîtra. Réglez « **USB Connect** » (Conn. USB) sur « **PictBridge** » puis connectez à nouveau le câble USB.
- **Utilisez le câble USB fourni.**

## Pour régler l'impression de la date et l'heure

1. Touchez l'onglet Menu (**MENU**) en mode Imprimante.
  - Les options d'impression apparaissent à l'écran.
2. Touchez « **Date/Time** » (Date/Heure).
3. Touchez l'élément de sous-menu souhaité.
  - L'option d'affichage de la date et l'heure sélectionnée est réglée.
4. Pour quitter le menu, touchez les onglets Quitter (**X**) ou Retour (**↩**).
  - La date et l'heure sélectionnées s'impriment sur les photos.

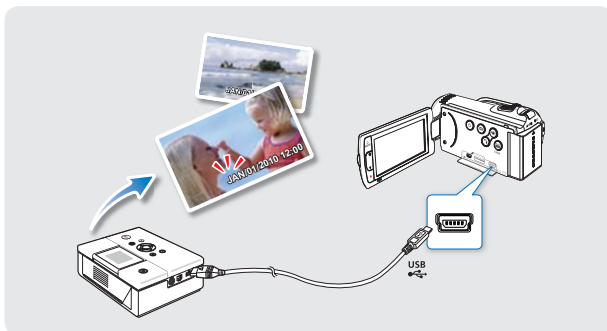
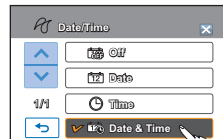
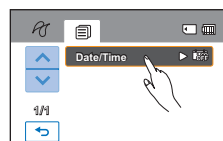
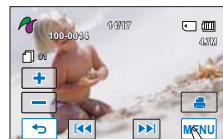

- Toutes les imprimantes ne prennent pas forcément en charge l'option d'impression de la date et l'heure. Renseignez-vous auprès du fabricant de votre imprimante. Le menu « **Date/Time** » (Date/Heure) ne peut pas être configuré en l'absence de prise en charge de cette option par l'imprimante.
- PictBridge™ est une marque déposée de la CIPA (Camera & Imaging Products Association). Il s'agit d'un protocole de transfert d'images développé par Canon, Fuji, HP, Olympus, Seiko Epson et Sony.
- Branchez l'adaptateur CA de votre caméscope pour l'impression directe PictBridge. Si vous éteignez votre caméscope pendant l'impression, vous risquez d'altérer les données de votre support de stockage.
- Les images vidéo ne peuvent pas être imprimées.
- Les photos enregistrées sur d'autres appareils ne peuvent pas être imprimées.
- Différentes options d'impression sont disponibles, en fonction de l'imprimante. Reportez-vous au guide d'utilisation de l'imprimante pour plus de détails.

# connexion à un téléviseur

## CONNEXION À UN TÉLÉVISEUR HAUTE DÉFINITION

Vous pouvez profiter de vidéos de qualité haute définition (HD), enregistrées en résolution « **[HD]1080/60i** » ou « **[HD]720/60p** » à l'aide de la télévision haute définition dans les meilleures conditions. Les méthodes de connexion et la qualité de l'image visionnée sur l'écran du téléviseur varient selon le type de téléviseur connecté et les connecteurs utilisés. Pour lire des vidéos haute qualité provenant de votre caméscope dans les meilleures conditions, vérifiez que vous disposez d'un téléviseur haute définition prenant en charge la résolution d'image « **[HD]1080/60i** ». Ce caméscope HD prend en charge l'interface HDMI et le composant de sortie nécessaires pour fournir un transfert vidéo haute définition.

### PRÉ-CONTRÔLE!

- Vérifiez la prise de connexion de votre téléviseur et sélectionnez la méthode de connexion adaptée à l'interface HDMI ou la prise de composant. Pour obtenir de plus amples informations sur les connecteurs et les méthodes de connexion, reportez-vous au guide d'utilisation du téléviseur.
- Ce caméscope HD fournit le câble Composant/AV deux en un adapté à la finalité des câbles Composant et AV. Par conséquent, lors de l'utilisation du câble Composant/AV, vous devez sélectionner la méthode appropriée pour la sortie du téléviseur en réglant le menu « **Analog TV Out** » (Sortie TV analogique). ➔ page 85

### Comprendre la notion de câble HDMI

HDMI (High Definition Multimedia Interface) est une interface audio/vidéo compacte pour la transmission de données numériques non compressées.

### Qu'est-ce la fonctionnalité Anynet+ ?

Vous pouvez utiliser la même télécommande pour tous les appareils prenant en charge la fonctionnalité Anynet+. Vous pouvez utiliser la fonctionnalité Anynet+ à condition que le caméscope soit connecté via un câble HDMI à un téléviseur compatible Anynet+. Pour plus d'informations, reportez-vous au guide d'utilisation du téléviseur prenant en charge la fonctionnalité Anynet+.

### Type A : Utilisation d'un câble MINI HDMI

1. Mettez le caméscope sous tension et connectez le câble Mini HDMI (non fournie) via la prise HDMI du téléviseur.
  - Dans le cas d'une connexion HDMI, l'appareil connecté pourra ne pas être reconnu si le caméscope est hors tension.
2. Allumez votre téléviseur et réglez le sélecteur d'entrée sur l'entrée à laquelle le caméscope est raccordé. Reportez-vous au guide d'utilisation du téléviseur pour plus de détails sur la sélection de l'entrée.

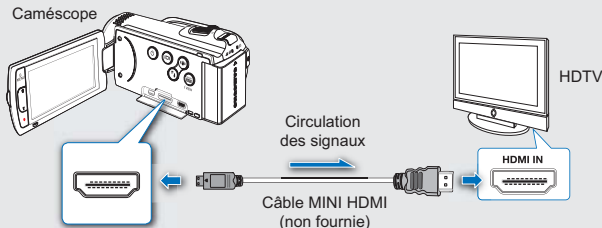

## Type B : Utilisation d'un câble Composant/AV

1. Connectez le câble Composant/AV fourni à la prise de composant **Y-Pb-Pr** (Vidéo) et **L-R** (Audio) du téléviseur.
  - Une fois la connexion terminée, sélectionnez la méthode de sortie souhaitée du téléviseur en réglant l'option « **Analog TV Out** » (Sortie TV analogique) sur « **Component 1080i** » (Composant 1080i). → page 85
2. Allumez votre téléviseur et réglez le sélecteur d'entrée sur l'entrée à laquelle le caméscope est raccordé. Reportez-vous au guide d'utilisation du téléviseur pour plus de détails sur la sélection de l'entrée.

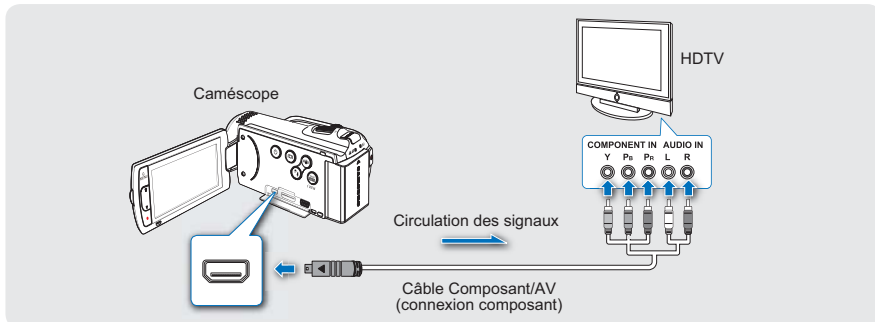

Si les prises **Pb**, **Pr** ou **Y** ne sont pas branchées via l'extrémité adéquate du câble connecté, l'écran du téléviseur apparaîtra en rouge ou s'affichera en bleu.



- Lors de la connexion d'un téléviseur à l'aide d'un câble Composant/AV, veillez à faire correspondre les couleurs des câbles à celles des prises.
- Les vidéos enregistrées à l'aide du caméscope HD sont lues sur le téléviseur haute définition en fonction de la résolution originale que vous avez définie sur le caméscope. Les vidéos enregistrées en qualité SD ne peuvent pas être lues sur le téléviseur haute définition en qualité HD. Par exemple, les vidéos enregistrées en qualité HD (résolution « **[HD]1080/60i** » ou « **[HD]720/60p** ») sont lues en qualité HD alors que les vidéos enregistrées en qualité SD (résolution « **[SD]480/60p** ») sont lues en qualité SD.
- Ce caméscope est fourni avec la fonction du menu « **TV Connect Guide** » (Guide connexion TV). Si vous essayez de connecter le caméscope au téléviseur (sans utiliser le guide d'utilisation), servez-vous de la fonction du menu « **TV Connect Guide** » (Guide connexion TV). → page 86
- Vous devez utiliser le câble Composant/AV fourni. N'utilisez pas de câbles fabriqués par des tiers.
- Ce caméscope ne prend en charge que le câble Mini HDMI (C-A).
- La prise HDMI sur le caméscope est fournie pour la sortie uniquement.
- Si le téléviseur prenant en charge la fonctionnalité Anynet+ est connecté au caméscope, la mise sous tension du caméscope pourra entraîner celle du téléviseur. (Fonctionnalité Anynet+) Si vous ne souhaitez pas utiliser cette fonction, réglez « **Anynet+ (HDMI-CEC)** » sur « **Off** » (Arrêt). → page 89
- Branchez uniquement le câble HDMI 1.3 à la prise HDMI du caméscope. Si le caméscope est connecté à l'aide d'autres types de câbles HDMI, l'affichage à l'écran pourra ne pas fonctionner.

# connexion à un téléviseur

## CONNEXION À UN TÉLÉVISEUR NORMAL

Vous pouvez profiter des images enregistrées à l'aide de votre caméscope HD sur un téléviseur normal prenant en charge la définition d'image standard. **Les images enregistrées en qualité d'image HD (haute standard) (par ex., résolution « [HD]1080/60i » ([HD]1080/60i) ou « [HD]720/60p » ([HD]720/60p)) sont lues en qualité d'image SD (définition standard).**

Les méthodes de connexion et la qualité de l'image visionnée sur l'écran du téléviseur varient selon le type de téléviseur connecté et les connecteurs utilisés. Ce caméscope HD prend en charge les sorties composant et composite nécessaires pour fournir un transfert vidéo de définition standard.

### PRÉ-CONTRÔLE!

- Vérifiez la prise de connexion de votre téléviseur et sélectionnez la méthode de connexion adaptée à l'interface HDMI ou la prise de composant. Pour obtenir de plus amples informations sur la prise de connexion et la méthode de raccordement, reportez-vous au guide d'utilisation du téléviseur.
- Ce caméscope HD fournit le câble Composant/AV deux en un adapté à la finalité des câbles Composant et AV. Par conséquent, lors de l'utilisation du câble Composant/AV, vous devez sélectionner la méthode appropriée pour la sortie du téléviseur en réglant le menu « **Analog TV Out** » (Sortie TV analogique). ➔ page 85

### Type A : Connexion d'un câble Composant/AV pour la sortie de composant

1. Connectez le câble Composant/AV fourni à la prise de composant « **Y-Pb-Pr** (Vidéo) et **L-R** (Audio) » du téléviseur.
  - Une fois la connexion terminée, sélectionnez la méthode de sortie souhaitée du téléviseur en réglant l'option « **Analog TV Out** » (Sortie TV analog) sur « **Component 480p** » (Composant 480p) ou « **Component 480i** » (Composant 480i). ➔ page 85
2. Allumez votre téléviseur et réglez le sélecteur d'entrée sur l'entrée à laquelle le caméscope est raccordé. Reportez-vous au guide d'utilisation du téléviseur pour plus de détails sur la sélection de l'entrée.

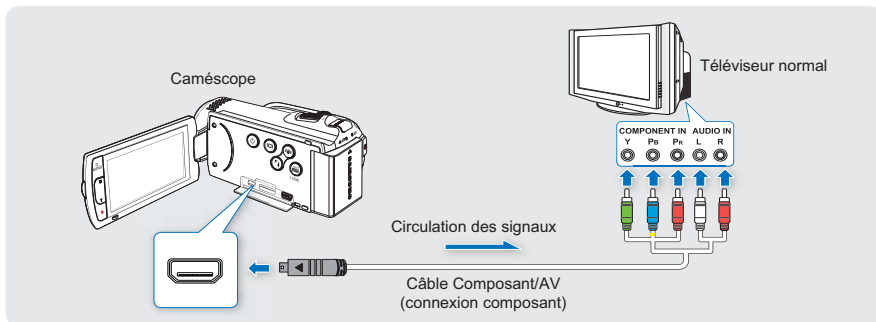



## Type B : Connexion d'un câble Composant/AV pour la sortie composite

1. Connectez le câble Composant/AV fourni à la prise composite **Vidéo** et **L-R** (Audio) du téléviseur. Utilisez la fiche bleue signalée par une étiquette jaune pour connecter l'appareil à l'entrée Vidéo de votre téléviseur.
  - Une fois la connexion terminée, sélectionnez la méthode de sortie souhaitée du téléviseur en réglant l'option « **Analog TV Out** » (Sortie TV analogique) sur « **Composite** ». ➔ page 85
2. Allumez votre téléviseur et réglez le sélecteur d'entrée sur l'entrée à laquelle le caméscope est raccordé.
  - Ceci est parfois appelé « ligne ».
  - Reportez-vous au guide d'utilisation du téléviseur pour plus de détails sur la sélection de l'entrée.

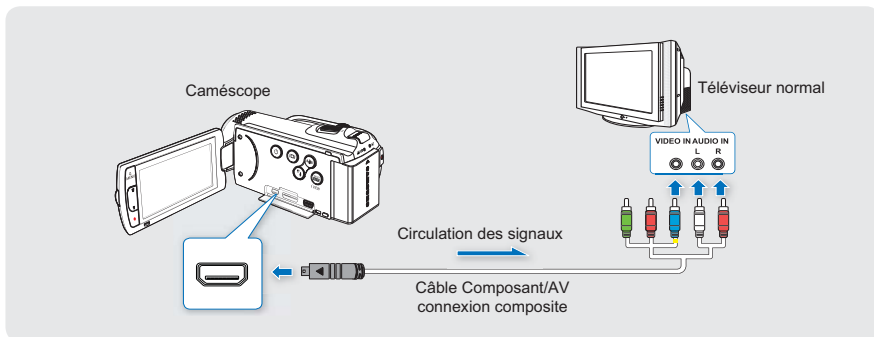

Si les prises **Pb**, **Pr** ou **Y** ne sont pas branchées via l'extrémité adéquate du câble connecté, l'écran du téléviseur apparaîtra en rouge ou s'affichera en bleu.



- Vérifiez l'état de connexion entre le caméscope HD et le téléviseur car l'écran du téléviseur peut ne pas offrir les informations vidéo appropriées lorsqu'il n'est pas correctement connecté.
- Lorsque le caméscope est connecté à un téléviseur par plusieurs câbles à la fois, le signal de sortie obéit à l'ordre de priorité suivant : HDMI → sortie Composant/AV.
- N'appliquez pas de force excessive sur le produit lorsque vous y raccordez les câbles.
- Pour obtenir de plus amples informations sur la prise de connexion et la méthode de raccordement du téléviseur, reportez-vous au guide d'utilisation de ce dernier.
- En appliquant la méthode de **Type B** ci-dessus, la fiche bleue peut ne pas correspondre à l'entrée Vidéo de votre téléviseur du fait que l'entrée VIDÉO est désignée par un autre nom. Le téléviseur peut parfois comporter une prise d'entrée de type « **Y** » à la place de la prise **VIDEO**.

# connexion à un téléviseur

## VISIONNAGE SUR UN ÉCRAN DE TÉLÉVISION



Vous pouvez visionner les vidéos au format grand écran sur un téléviseur haute définition (ou sur un téléviseur normal) après avoir enregistré les vidéos à l'aide du caméscope.

1. Les vidéos seront reproduites sur le téléviseur si l'état de connexion est correctement réglé. ➔ pages 102~105
  - Les prises du téléviseur sont-elles connectées aux câbles appropriés?
  - Si le câble Composant/AV est utilisé, l'option « **Analog TV Out** » (Sortie TV analog) est-elle correctement réglée?
  - La liste de sources d'entrées est-elle correctement réglée pour visualiser la lecture à partir du caméscope?
2. Sélectionnez le mode de lecture sur votre caméscope et lancez la lecture vidéo. ➔ page 44



- Réglez le volume sonore sur un niveau moyen. Si le volume est trop élevé, les informations relatives à la vidéo pourront comporter du bruit.
- Si l'option « **TV Display** » (Affichage TV) est réglée sur « **Off** » (Arrêt), l'écran du téléviseur ne comportera pas les menus d'Affichage à l'écran. ➔ page 87
- Vous n'entendrez que le son audio du caméscope sur votre téléviseur en mode lecture vidéo.

### Lecture sur un téléviseur

Format d'enregistrement	Téléviseur grand écran (16:9)	Téléviseur 4:3
Images enregistrées en 16:9 <ul style="list-style-type: none"><li>• Image vidéo</li><li>• Image photo</li><li>• Images de prises photo</li></ul>		

# copie de vidéo

## COPIE VERS UN MAGNÉTOSCOPE OU DES ENREGISTREURS DVD/AVEC DISQUE DUR

Il vous est possible de copier des images lues sur le caméscope vers d'autres appareils tels que les magnétoscopes ou les enregistreurs DVD/avec disque dur. Branchez votre caméscope dans la prise murale à l'aide de l'adaptateur CA fourni à cet effet.

### PRÉ-CONTRÔLE

La copie étant effectuée via un transfert de données analogique (connexion composite), utilisez le câble composant/AV fourni.

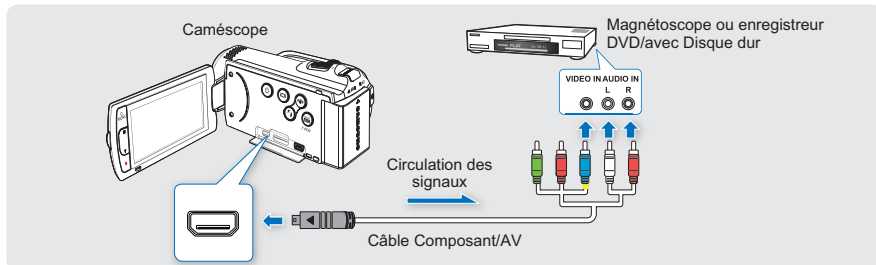

1. Mettez le caméscope sous tension et touchez l'onglet Lecture (  ).
  - Réglez le signal de sortie du caméscope sur le téléviseur à l'aide de la fonction « **Analog TV out** (Sortie TV analogique) ». ➔ page 85
2. Insérez le support d'enregistrement dans l'appareil enregistreur.
  - Si votre enregistreur dispose d'un sélecteur d'entrée, réglez-le en mode d'entrée.
3. Connectez votre caméscope à l'appareil enregistreur (magnétoscope ou enregistreur DVD/avec disque dur) à l'aide du câble Composant/AV (connexion composite).
  - Connectez votre caméscope aux prises d'entrée de l'appareil enregistreur.
4. Démarrez la lecture sur le caméscope et procédez à l'enregistrement sur l'appareil enregistreur.
  - Pour les détails, reportez-vous au manuel d'instructions fourni avec votre appareil enregistreur.
5. Lorsque la copie est terminée, arrêtez d'abord l'appareil enregistreur puis le caméscope.



- Il est possible de copier les vidéos enregistrées sur ce caméscope en connectant le câble Composant/AV fourni. Toutes les vidéos enregistrées sont copiées avec une qualité d'image SD (définition standard), indépendamment de la résolution d'enregistrement (HD/SD).
- Vous ne pouvez pas effectuer de copie sur l'enregistreur à l'aide d'un câble HDMI.
- Pour copier une vidéo enregistrée avec une qualité d'image HD (haute définition), utilisez le logiciel intégré à votre caméscope et copiez les images sur l'ordinateur.
- Étant donné que la copie est effectuée via un transfert de données analogique, la qualité de l'image risque de se détériorer.
- Pour masquer les témoins d'écran (tels que le compteur) sur le moniteur de l'appareil connecté, réglez l'option « **TV Display: Off** » (Affichage TV: Arrêt). ➔ page 87
- Lorsque vous connectez votre caméscope à un appareil monaural, branchez la fiche bleue du câble composant/AV sur la prise d'entrée vidéo et la fiche rouge (canal droit) ou blanche (canal gauche) sur la prise d'entrée audio de l'appareil.



# utilisation d'un ordinateur Windows

## VÉRIFICATION DE VOTRE TYPE D'ORDINATEUR

Ce chapitre décrit la connexion du caméscope à un ordinateur à l'aide du câble USB. Lisez ce chapitre avec attention afin de vous libérer du souci d'avoir à manipuler deux appareils en même temps ;

### Vérifiez votre type d'ordinateur avant de l'utiliser !!!

Pour afficher vos enregistrements sur un ordinateur, vous devez d'abord vérifier votre type d'ordinateur. Vous pourrez ensuite exécuter les étapes suivantes en fonction du type d'ordinateur dont vous disposez.

 <b>Utilisation sous Windows</b>		 <b>Utilisation sous Macintosh</b>
<p>Raccordez votre caméscope à l'ordinateur à l'aide d'un câble USB.</p> <ul style="list-style-type: none"><li>Le logiciel éditeur intégré Intelli-studio s'exécute automatiquement sur l'ordinateur une fois que le caméscope est connecté à un ordinateur (Lorsque vous spécifiez l'option « <b>PC Software: On</b> » (Logiciel PC : Marche)). ➔page 83</li></ul>		<ul style="list-style-type: none"><li>Intelli-studio, le logiciel éditeur intégré à votre caméscope n'est pas compatible Macintosh.</li></ul>
<p>Lisez ou modifiez vos enregistrements sur ordinateur à l'aide de l'application Intelli-studio. ➔page 112</p> <p>Vous pouvez également charger vos enregistrements sur YouTube ou un autre site Web à l'aide de l'application Intelli-studio. ➔page 113</p>		

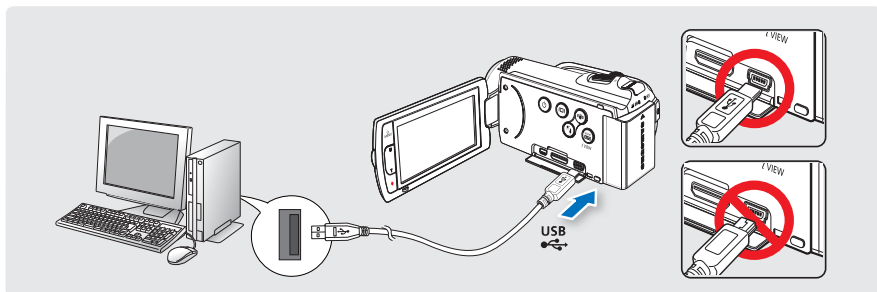

# CE QUE VOUS POUVEZ FAIRE AVEC UN ORDINATEUR WINDOWS

Vous pouvez profiter des opérations suivantes en connectant le caméscope à un ordinateur Windows via un câble USB.

## Fonctions principales

- En utilisant le logiciel éditeur Intelli-studio intégré à votre caméscope, vous avez la possibilité d'exécuter les opérations suivantes :
  - Lecture de vidéos ou de photos enregistrées. ↪ page 112
  - Modification de vidéos ou de photos enregistrées. ↪ page 112
  - Chargement de vidéos et de photos enregistrées sur YouTube, Flickr, Facebook, etc. ↪ page 113
- Vous pouvez transférer ou copier sur l'ordinateur les fichiers (vidéos et photos) sauvegardés sur le support de stockage. (Fonction Mémoire auxiliaire) ↪ page 115

## Configuration système

Les conditions suivantes doivent être remplies pour utiliser le logiciel éditeur intégré (Intelli-studio):

Élément	Configuration requise
Système d'exploitation	Microsoft Windows XP SP2, Vista, ou Windows 7
Processeur	Intel® Core 2 Duo® 1.66 GHz minimum recommandé AMD Athlon™ X2 Dual-Core 2.2 GHz minimum recommandé (Ordinateur de poche : Intel Core2 Duo 2,2 GHz ou AMD Athlon X2 Dual-Core 2,6 GHz ou supérieur recommandé)
RAM	1 Go minimum recommandé
Carte vidéo	nVIDIA Geforce 7600GT ou supérieure, série Ati X1600 ou supérieure
Affichage	1024 x 768, couleur 16 bits minimum (1280 x 1024, couleur 32 bits recommandé)
USB	USB 2.0
Direct X	DirectX 9.0c ou version ultérieure



- Les configurations système mentionnées ci-dessus sont recommandées. Le fonctionnement n'est toutefois pas garanti même sur des systèmes répondant aux exigences requises.
- Sur un ordinateur plus lent que ce qui est recommandé, la lecture vidéo risque de sauter des images et de fonctionner de façon imprévue.
- Lorsque la version de DirectX sur votre ordinateur est antérieure à 9.0c, il faut installer le programme avec la version 9.0c ou une version ultérieure.
- Il est recommandé de transférer les données de vidéo enregistrées vers l'ordinateur avant de lire ou d'éditer les données vidéo.
- Pour cela, un portable nécessite une configuration système supérieure à celle d'un ordinateur de bureau.

# utilisation d'un ordinateur Windows

## Utilisation du programme Intelli – studio de SAMSUNG

L'utilisation du programme Intelli-studio intégré au caméscope vous permet de transférer des fichiers vidéo/photo sur l'ordinateur à des fins de modification. Le logiciel Intelli-studio offre la méthode la plus adaptée pour gérer les fichiers vidéo/photo en utilisant une simple connexion à l'aide du câble USB entre le caméscope et votre ordinateur.

### Étape 1. Branchement du câble USB

1. Réglez « **USB Connect: Mass Storage** » (Connexion USB: Mémoire auxiliaire) et « **PC Software: On.** » (Logiciel PC: Marche).
  - Les réglages de menu par défaut sont définis comme ci-dessus.
2. Raccordez le caméscope à votre ordinateur par le câble USB.
  - Un nouvel écran de veille apparaît avec la fenêtre principale d'Intelli-studio.
  - En fonction de votre type d'ordinateur, la fenêtre correspondant au disque amovible peut ou non apparaître.
3. Cliquez sur « **Yes** » (Oui). La procédure de chargement est alors terminée et la fenêtre contextuelle suivante apparaît. Cliquez sur « **Yes** » (Oui) pour confirmer.
  - Si vous ne voulez enregistrer de nouveau fichier, sélectionnez « **No** » (Non).

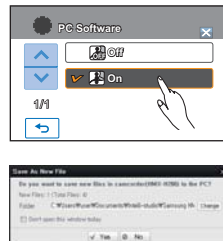

### Débranchement du câble USB

Après avoir terminé le transfert de données, vous devez débrancher le câble de la façon suivante:

1. Cliquez sur l'icône « **Retirer le périphérique en toute sécurité** » sur la barre des tâches.
2. Sélectionnez « **Périphérique de stockage de masse USB** », puis cliquez sur « **Arrêter** ».
3. Si la fenêtre « **Arrêt d'un périphérique matériel** » apparaît, cliquez sur « **OK** ».
4. Débranchez le câble USB du caméscope et de l'ordinateur.



- Utilisez le câble USB fourni. (Fourni par Samsung)
- Ne tentez pas de forcer l'insertion ou l'extraction d'un câble USB sur une prise USB.
- Vérifiez la direction d'insertion de la prise USB avant de l'insérer.
- Nous vous conseillons d'utiliser l'adaptateur CA comme source d'alimentation plutôt que le bloc -piles.
- Lorsque le câble USB est connecté, la mise sous/hors tension du caméscope peut provoquer des dysfonctionnements sur l'ordinateur.
- Si vous déconnectez le câble USB de l'ordinateur ou du caméscope en cours de transfert des données, la transmission s'arrêtera et les données pourront être endommagées.
- Si vous branchez le câble USB sur un ordinateur via un hub USB ou si vous connectez simultanément le câble USB sur d'autres appareils USB, le caméscope pourra ne pas fonctionner correctement. Si cela se produit, retirez tous les appareils USB de l'ordinateur et reconnectez le caméscope.
- Selon le type d'ordinateur utilisé, le programme Intelli-studio peut ne pas s'exécuter automatiquement. Le cas échéant, ouvrez le lecteur de CD-ROM contenant le programme Intelli-studio sous Poste de travail et exécutez iStudio.exe.
- Lorsqu'un câble USB est connecté, selon le programme d'application (par ex., EmoDio) installé sur votre ordinateur, le programme correspondant peut démarrer en premier.

## Étape 2. À propos de la fenêtre principale de l'application Intelli-studio

Au démarrage de l'application Intelli-studio, des vignettes de vidéos et de photos s'affichent dans la fenêtre principale.

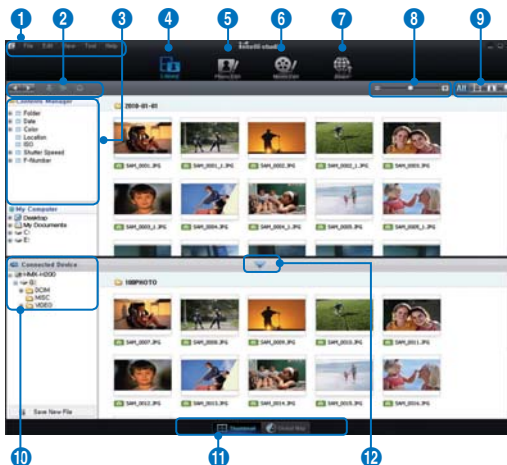

1. Éléments de menu
2. Icônes de raccourcis  
◀ ▶ Navigue entre les fichiers (précédent et suivant).  
🖨️ Imprime la (les) photo(s) sélectionnée(s).  
📍 Affiche l'emplacement de la (des) photo(s) sélectionnée(s) grâce aux informations fournies par le GPS.  
📁 Effectue l'enregistrement dans Mon dossier.
3. Affiche les répertoires de Mon dossier et Poste de travail
  - Mon dossier : Vous pouvez classer et gérer des vidéos et des photos sur votre ordinateur.
  - Poste de travail : Vous pouvez afficher les vidéos et les photos enregistrées dans le répertoire sélectionné sur votre ordinateur.
4. Permet de basculer entre la Bibliothèque de l'ordinateur et le caméscope connecté.
5. Permet de basculer en mode Édition de photo.
6. Permet de basculer en mode Édition de vidéo.
7. Permet de basculer en mode Partage.
8. Modifie la taille des vignettes.
9. Affiche tous les fichiers (vidéos et photos).  
 Affiche les fichiers vidéo uniquement.  
 Affiche les fichiers photo uniquement.  
 Affiche les fichiers de voix uniquement.
10. Sélectionne le périphérique connecté.
11. Affiche les vidéos et les photos de différentes façons.
  - Vignettes : Affiche les vignettes de vidéos et de photos
  - Vue carte : Affiche l'emplacement du lieu de tournage avec une carte.
12. Minimise l'écran du périphérique connecté.



Intelli-studio est un programme communément utilisé sur les caméscopes Samsung ou les caméras numériques. Certaines fonctions peuvent être indisponibles, selon le produit acheté.

# utilisation d'un ordinateur Windows

## Étape 3. Lecture de vidéos (ou de photos)

Vous pouvez correctement lire les enregistrements à l'aide de l'application Intelli-studio.

1. Exécutez le programme Intelli-studio.  
↳ page 110
2. Cliquez sur le dossier souhaité pour afficher vos enregistrements.
  - Les vignettes vidéo (ou photo) apparaissent à l'écran, selon la source sélectionnée.
3. Sélectionnez la vidéo (ou la photo) que vous souhaitez lire.
  - Vous pouvez vérifier les informations de fichier en déplaçant la souris sur le fichier.
  - Cliquez sur la vignette vidéo une seule fois pour lancer la lecture de la vidéo à l'intérieur du cadre de la vignette, ce qui vous permet de rechercher facilement la vidéo souhaitée.
4. Sélectionnez la vidéo (ou la photo) que vous souhaitez lire, puis double-cliquez dessus pour la reproduire.
  - La lecture démarre et les commandes de lecture apparaissent.



Les formats de fichier suivants sont pris en charge sous Intelli-studio:

- Formats vidéo : MP4 (Vidéo : H.264, Audio : AAC), WMV (WMV 7/8/9)
- Formats photo : JPG, GIF, BMP, PNG, TIFF

## Étape 4. Édition de vidéos (ou de photos)

Intelli-studio vous permet de modifier les vidéos et les photos de différentes manières.

(Modifier taille, Réglage affiné, Effet image, Insérer cadre, etc.)

- Pour éditer un fichier via Intelli-studio, veuillez à utiliser une copie du fichier souhaité stocké sur le Poste de travail avant de cliquer sur l'icône « Modification vidéo » ou « Modification photo ».





## Étape 5. Partage en ligne des images vidéo/photo

Partagez vos contenus avec le monde entier, en téléchargeant photos et vidéos directement sur un site Web à l'aide d'un simple clic.

1. Sélectionnez la vidéo ou la photo que vous souhaitez partager.
2. Cliquez sur « **Share** » (Partage) dans le navigateur.
  - Le fichier sélectionné apparaît dans la fenêtre de partage.
3. Cliquez sur le site Web vers lequel vous voulez charger les fichiers.
  - Vous pouvez choisir « YouTube », « Flickr », « Facebook » ou le site Web spécifique que vous souhaitez définir pour la gestion de votre chargement.
4. Cliquez sur « **Upload** » pour lancer le chargement.
  - Une fenêtre contextuelle apparaît qui vous demande de fournir votre ID et le mot de passe.
5. Entrez votre ID et le mot de passe pour y accéder.
  - L'accès au contenu de sites Web peut être limité, selon l'environnement d'accès Internet dont vous disposez.

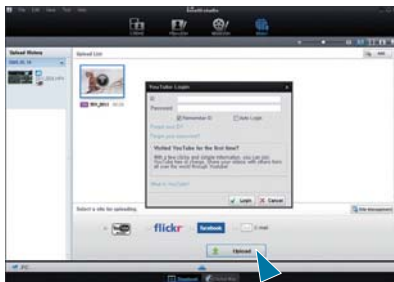
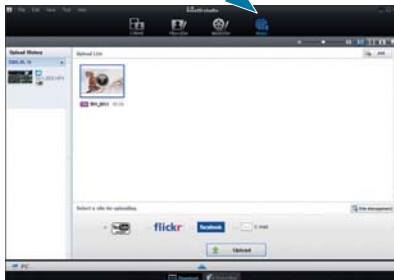

Pour plus d'informations sur l'utilisation de l'application Intelli-studio, reportez-vous au guide de l'aide en cliquant sur « **Help** ».

flickr

- Flickr est un site Web d'hébergement d'images et de vidéos, qui propose une gamme variée de services Web et sert de plate-forme de communauté en ligne. Outre le fait qu'il s'agit d'un site Web très prisé par les utilisateurs pour le partage de photographies personnelles, le service est largement utilisé par les bloggeurs comme référentiel de photos.
- <http://www.flickr.com/>

facebook

- Facebook est un site Web mondial de réseautage personnel, détenu et opéré par Facebook, Inc. Les internautes peuvent y ajouter leurs amis, envoyer à ceux-ci des messages et mettre à jour leurs profils afin de communiquer des informations personnelles à leurs amis. En outre, les utilisateurs peuvent se joindre à des réseaux organisés par ville, par lieu de travail, par école ou par région.
- <http://www.facebook.com/>

YouTube  
READY

- YouTube est un site Web dédié au partage de vidéos. Les utilisateurs peuvent y télécharger, afficher et partager des clips vidéo personnalisés. Basé à San Bruno, en Californie, ce service fait appel à la technologie Adobe Flash pour afficher une grande variété de contenus vidéo générés par les utilisateurs, dont des clips vidéo, des téléinserts et des clips vidéo musicaux ainsi que des contenus amateur tels que des blogs vidéo ou des vidéos courtes originales.
- <http://www.youtube.com/>

# utilisation d'un ordinateur Windows

## Installation de l'application Intelli-studio sur un ordinateur Windows

- Si l'application Intelli-studio est installée sur l'ordinateur Windows, elle s'exécutera plus rapidement que lorsqu'elle est lancée après la connexion du caméscope à l'ordinateur. En outre, l'application peut être mise à jour automatiquement et exploitée directement sur l'ordinateur Windows.
- L'application Intelli-studio peut être installée sur un ordinateur Windows comme suit : Cliquez sur « **Tools** » → « **Installer Intelli-Studio sur l'ordinateur** » à l'écran de l'application Intelli-Studio.

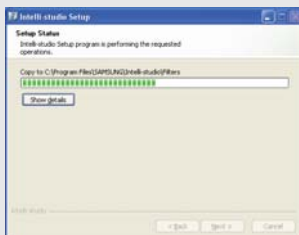
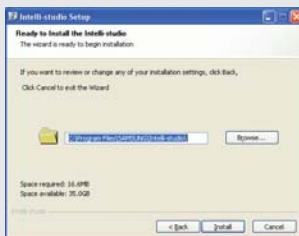

# UTILISATION DU CAMÉSCOPE COMME PÉRIPHÉRIQUE DE STOCKAGE AMOVIBLE

Vous pouvez copier des fichiers vidéo ou photo enregistrés par le caméscope sur un ordinateur Windows en reliant le câble USB au caméscope.

## Affichage du contenu du support de stockage

1. Vérifiez le réglage des options « **USB Connect: Mass Storage** » (Connexion USB : Mémoire auxiliaire). ➔ page 84
2. Vérifiez le réglage des options « **PC Software: On** » (Logiciel PC : Marche). ➔ page 83
3. Vérifiez le support de stockage.
4. Raccordez le caméscope à l'ordinateur à l'aide d'un câble USB.  
➔ page 110
  - Les fenêtres « Disque amovible » ou « Samsung » apparaissent à l'écran de l'ordinateur après un court moment.
  - Le disque amovible s'affiche lorsque vous branchez un dispositif USB.
  - Sélectionnez « Ouvrir les dossiers avec Windows Explorer pour visionner les fichiers » puis cliquez sur « OK ».
5. Les fichiers du support de stockage apparaissent.
  - Les différents types de fichiers sont stockés dans des dossiers séparés.
6. Sélectionnez le dossier à copier, puis déplacez-le par un glisser-déposer dans le dossier de destination.
  - Le dossier est copié depuis le support de stockage sur l'ordinateur.

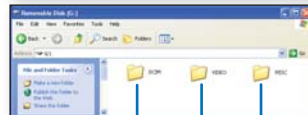

Photos Vidéo  
(Symb. imp (DPOF),  
Liste de lecture, etc.)



- Si la fenêtre « Disque amovible » n'apparaît pas, vérifiez la connexion (➔ page 110) ou recommencez les étapes 1 et 4.
- Si le disque amovible n'apparaît pas automatiquement, ouvrez le dossier Disque amovible sous Poste de travail.
- Si le disque dur du caméscope connecté ne s'ouvre pas ou que le menu contextuel qui apparaît lorsque vous cliquez sur le bouton droit de la souris (ouvrir ou parcourir) s'affiche avec des ruptures, votre ordinateur sera suspecté d'être contaminé par le virus Autorun. Il est conseillé de mettre à jour l'antivirus à l'aide de sa version la plus récente.

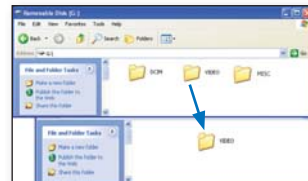

# utilisation d'un ordinateur Windows

## Organisation des dossiers et des fichiers du support de stockage

- L'agencement des dossiers et des fichiers des supports de stockage est comme suit :
- L'attribution des noms de fichier est conforme à la convention DCF (règle de conception pour le système de fichiers d'appareils photo).

### Fichier vidéo (H.264) ①

- Les vidéos de qualité HD sont au format HDV\_####.MP4.
- Les vidéos de qualité SD sont au format SDV\_####.MP4.
- Le numéro de fichier augmente automatiquement à la création d'un nouveau fichier vidéo.
- Un nouveau dossier est créé lorsque le nombre de fichiers dans un dossier vient à dépasser les 999 à 1 000 fichiers.
- Les noms de dossier sont attribués selon la progression 100VIDEO, 101VIDEO et ainsi de suite. Le nombre maximum de dossiers est de 999 unités.
- Il est possible de créer un total de 9 999 fichiers sur un support de stockage en utilisant le caméscope.

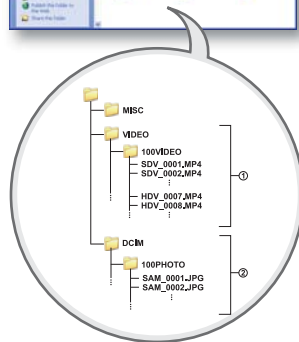

### Fichier photo ②

- Comme pour les fichiers vidéo, le numéro de fichier augmente automatiquement lorsqu'un nouveau fichier photo est créé.
- Les photos sont au format SAM\_####.JPG.
- Un nouveau dossier est créé lorsque le nombre de fichiers dans un dossier vient à dépasser les 999 à 1 000 fichiers.
- Les noms de dossier sont attribués selon la progression 100PHOTO, 101PHOTO et ainsi de suite. Le nombre maximum de dossiers est de 999 unités.
- Il est possible de créer un total de 9 999 fichiers sur un support de stockage en utilisant le caméscope.

### Format de fichier

#### Fichiers vidéo

- Les fichiers vidéo sont compressés au format H.264. L'extension de fichier est de type « .MP4 ».
- Reportez-vous à la page 54 pour la résolution vidéo.

#### Fichiers photo

- Les images sont compressées au format JPEG (Joint Photographic Experts Group). L'extension du fichier est de type « .JPG ».
- Reportez-vous à la page 55 pour la résolution photo.



Le nom du fichier vidéo enregistré par le caméscope ne doit pas être modifié car la lecture du fichier par le caméscope nécessite l'utilisation du dossier d'origine et le respect de l'attribution de nom conventionnelle.

# dépannage

Avant de contacter le centre de service technique agréé Samsung, effectuez les vérifications élémentaires suivantes : Vous pourrez ainsi vous épargner le temps et les coûts d'un appel inutile.





## TÉMOINS ET MESSAGES D'AVERTISSEMENT

Les problèmes de dysfonctionnement peuvent découler des raisons suivantes. Vérifiez les informations disponibles et adoptez des mesures correctrices.





### Bloc-piles

Message	Icône	Indique que...	Action
Low Battery (Batterie faible)	-	Le bloc-piles est presque déchargé.	<ul style="list-style-type: none"><li>• Remplacez le bloc-piles existant par un bloc-piles chargé ou connectez l'adaptateur CA.</li></ul>
Check the authenticity of this battery (Vérifier l'authenticité de la batterie)	-	Le bloc-piles ne peut pas subir une vérification d'authenticité.	<ul style="list-style-type: none"><li>• Vérifiez l'authenticité du bloc-piles et remplacez celui-ci par un bloc-piles neuf.</li><li>• Nous vous recommandons de n'utiliser que des blocs-piles Samsung authentiques avec ce caméscope.</li></ul>

### Support de stockage

Message	Icône	Indique que...	Action
Internal Memory Full (Mémoire Pleine)		Espace libre insuffisant sur la carte mémoire.	<ul style="list-style-type: none"><li>• Supprimez les fichiers inutiles de la mémoire intégrée.</li><li>• Sauvegardez vos fichiers sur un autre support et supprimez-les.</li><li>• Utilisez une carte mémoire.</li></ul>
Insert Card (Insérer carte)		Aucune carte mémoire n'est insérée dans le logement prévu à cet effet.	<ul style="list-style-type: none"><li>• Insérez une carte mémoire.</li></ul>
Card Full! (Carte pleine!)		Il n'y a pas suffisamment d'espace libre pour effectuer un enregistrement sur la carte mémoire.	<ul style="list-style-type: none"><li>• Supprimez les fichiers inutiles de la carte mémoire.</li><li>• Sauvegardez les fichiers sur un ordinateur ou un autre support de stockage puis supprimez les fichiers d'origine.</li><li>• Remplacez la carte par une autre carte mémoire ayant suffisamment d'espace libre.</li></ul>
Card Locked (Carte verrouillée)		L'onglet de protection en écriture de la carte SD ou SDHC a été verrouillé.	<ul style="list-style-type: none"><li>• Désactivez l'onglet de protection en écriture.</li></ul>

# dépannage

Message	icône	Indique que...	Action
Card Error (Erreur carte)		La carte mémoire présente un dysfonctionnement et ne peut pas être reconnue.	<ul style="list-style-type: none"> <li>Remplacez la carte mémoire.</li> </ul>
Not Formatted (Non formaté)		La carte mémoire n'est pas formatée.	<ul style="list-style-type: none"> <li>Formatez la carte mémoire via l'élément de menu.</li> </ul>
Not Supported Format (Format non supporté)		La carte mémoire peut avoir été formatée sur un autre périphérique et comporter encore des images rémanentes.	<ul style="list-style-type: none"> <li>Le format de l'image n'est pas pris en charge. Vérifiez le format de fichier pris en charge.</li> <li>Formatez la carte mémoire via l'élément de menu.</li> </ul>
Not Supported Card (Carte non pr. en ch.)		La carte mémoire n'est pas prise en charge sur ce caméscope.	<ul style="list-style-type: none"> <li>Remplacez la carte mémoire par la carte recommandée.</li> </ul>
Low Speed Card. Please record at a lower resolution (Vitesse écriture carte lente. Sélectionnez qualité enregistrement inférieur.)	-	La carte mémoire n'est pas suffisamment performante pour l'enregistrement.	<ul style="list-style-type: none"> <li>Enregistrez la vidéo selon une qualité d'image inférieure.</li> <li>Remplacez la carte mémoire actuelle par une carte plus rapide.</li> </ul>

## Enregistrement

Message	icône	Indique que...	Action
Write Error (Erreur écrit)	-	Certains problèmes surviennent lors de l'écriture de données sur le support de stockage.	<ul style="list-style-type: none"> <li>Mettez le caméscope hors puis sous tension pour la récupération de données.</li> <li>En cas d'échec de récupération de fichier, formatez le support de stockage via les menus après avoir sauvegardé les fichiers importants sur un ordinateur ou un autre support de stockage.</li> </ul>
Release the Smart Auto (Relâcher Smart Auto.)	-	Certains fonctions ne sont pas opérationnelles manuellement lorsque le mode Smart Auto est activé.	<ul style="list-style-type: none"> <li>Désactivez la fonction Smart Auto.</li> </ul>
Recovering Data... Don't power off and keep card inside. (Récupération données en cours... \nNe pas mettre l'appareil hors tension en laissant la carte insérée.)	-	Le fichier n'a pas été correctement créé.	<ul style="list-style-type: none"> <li>Attendez la fin de la récupération de données.</li> <li>Évitez d'éteindre l'appareil ou d'éjecter la carte mémoire en cours d'enregistrement.</li> </ul>
The number of video files is full. Cannot record video. (Nb maxi. fichiers vidéo atteint. ; enr. impossible.)	-	Il est possible de stocker 9 999 fichiers vidéo.	<ul style="list-style-type: none"> <li>Supprimez les fichiers inutiles de la carte mémoire.</li> <li>Sauvegardez les fichiers sur votre ordinateur ou un autre support de stockage puis supprimez les fichiers d'origine.</li> <li>Remplacez la carte par une autre carte ayant suffisamment d'espace libre.</li> </ul>

## Enregistrement

Message	Icône	Indique que...	Action
The number of photo files is full. Cannot take a photo. (Nb maxi. fichiers photo atteint. ; prise impossible.)	-	Il est possible de stocker 9 999 fichiers photo.	<ul style="list-style-type: none"> <li>• Supprimez les fichiers inutiles de la carte mémoire.</li> <li>• Sauvegardez les fichiers sur votre ordinateur ou un autre support de stockage puis supprimez les fichiers d'origine.</li> <li>• Remplacez la carte par une autre carte ayant suffisamment d'espace libre.</li> </ul>
File number is full. Cannot record video. (Nb fich max atteint. Imp d'enregis vidéo.)	-	Les numéros de dossier et de fichier attribuables sont épuisés, vous ne pouvez plus effectuer d'enregistrement.	<ul style="list-style-type: none"> <li>• Réglez « <b>File No.</b> » (N° fichier) sur « <b>Reset</b> » (Réinitialiser) et formatez la carte.</li> </ul>
File number is full. Cannot take a photo. (Nb fich max atteint. Imp prendre photo.)	-	Les numéros de dossier et de fichier attribuables sont épuisés, vous ne pouvez plus effectuer d'enregistrement.	<ul style="list-style-type: none"> <li>• Réglez « <b>File No.</b> » (N° fichier) sur « <b>Reset</b> » (Réinitialiser) et formatez la carte.</li> </ul>
Check the lens cover (Vérifier authenticité batterie.)	-	Le cache-objectif est fermé.	<ul style="list-style-type: none"> <li>• Ouvrez le cache-objectif.</li> </ul>

## Lecture

Message	Icône	Indique que...	Action
Total file size is over than 1.8GB. (Taille tot fichier sup à 1,8 Go.)	-	La taille totale du fichier pouvant être combiné est limitée à 1,8 Go.	<ul style="list-style-type: none"> <li>• Il est possible de combiner des fichiers d'une taille totale inférieure à 1,8 Go.</li> </ul>
Select 2 files for combine. (Sél 2 fichiers à combiner.)	-	Vous ne pouvez pas combiner plus de 2 vidéos en une seule.	<ul style="list-style-type: none"> <li>• Il est possible de combiner jusqu'à 2 différentes vidéos pour en faire une seule vidéo.</li> </ul>
Cannot select different resolution. (Imp sélectionner résolution diff.)	-	Les fichiers que vous voulez combiner n'ont pas la même résolution.	<ul style="list-style-type: none"> <li>• Il est impossible de combiner des fichiers ayant des résolutions différentes.</li> </ul>
Read Error (Erreur de lecture)	-	Certains problèmes se présentent durant la lecture de données à partir du support de stockage.	<ul style="list-style-type: none"> <li>• Formatez le support de stockage à l'aide de l'élément du menu après avoir sauvegardé vos fichiers importants sur un ordinateur ou sur un autre support de stockage.</li> </ul>
Corrupted file (Fichier corrompu)	-	Ce fichier est illisible car il n'a pas été créé d'une manière habituelle.	<ul style="list-style-type: none"> <li>• Formatez le support de stockage via les menus après avoir sauvegardé les fichiers importants sur un ordinateur ou un autre périphérique de stockage.</li> </ul>
Not enough free space in Internal Memory (Espace dispo insuffisant dans mémoire.)	-	Impossible d'utiliser les fonctions d'édition dû à un manque d'espace libre sur la mémoire intégrée.	<ul style="list-style-type: none"> <li>• Supprimez les fichiers inutiles du support de stockage.</li> <li>• Sauvegardez les fichiers sur un ordinateur ou un autre support de stockage puis supprimez les fichiers d'origine.</li> </ul>
Not enough free space in Card. (Espace dispo insuffisant sur carte.)	-	Impossible d'utiliser les fonctions d'édition dû à un manque d'espace libre sur la carte mémoire.	<ul style="list-style-type: none"> <li>• Supprimez les fichiers inutiles du support de stockage.</li> <li>• Sauvegardez les fichiers sur un ordinateur ou un autre support de stockage puis supprimez les fichiers d'origine.</li> </ul>

# dépannage

## USB

Message	icône	Indique que...	Action
Fail Printer Connecting Change 'USB Connect' (Echec connexion impr. Changer « Conn. USB »)	-	Un problème est survenu lors de la connexion du caméscope à l'imprimante via l'USB.	<ul style="list-style-type: none"><li>• Vérifiez le câble USB.</li><li>• Réessayez la procédure de connexion.</li><li>• Passez de la fonction « <b>USB connect</b> » (Conn. USB) à « <b>PictBridge</b> ».</li></ul>
Fail USB Connecting Change 'USB Connect' (Echec connexion USB Changer « Conn. USB »)	-	Un problème est survenu lors de la connexion du caméscope à l'ordinateur via l'USB.	<ul style="list-style-type: none"><li>• Vérifiez le câble USB.</li><li>• Réessayez la procédure de connexion.</li><li>• Passez de la fonction « <b>USB connect</b> » (Conn. USB) à « <b>Mass Storage</b> » (Mémoire aux.).</li></ul>
Ink Error (Erreur encre)	-	Il y a un problème au niveau de la cartouche d'encre.	<ul style="list-style-type: none"><li>• Vérifiez la cartouche d'encre.</li><li>• Insérez une cartouche d'encre neuve dans l'imprimante.</li></ul>
Paper Error (Erreur papier)	-	Il y a un problème au niveau du papier.	<ul style="list-style-type: none"><li>• Vérifiez le papier chargé dans l'imprimante. Insérez du papier s'il n'y en a pas.</li></ul>
File Error (Erreur fichier)	-	Il y a un problème au niveau du fichier.	<ul style="list-style-type: none"><li>• Votre caméscope ne prend pas en charge ce format de fichier.</li><li>• Essayez d'utiliser un autre fichier enregistré sur le caméscope.</li></ul>
Printer Error (Erreur imprimante)	-	Il y a un problème au niveau de l'imprimante.	<ul style="list-style-type: none"><li>• Éteignez l'imprimante et rallumez-la.</li><li>• Contactez le centre de service après-vente du fabricant de l'imprimante.</li></ul>
Print Error (Erreur impression)	-	Un problème s'est produit durant l'impression.	<ul style="list-style-type: none"><li>• Ne débranchez pas le câble d'alimentation et ne retirez pas la carte mémoire pendant l'impression.</li></ul>



### En cas d'apparition de buée, laissez reposer le caméscope pendant un certain temps avant de le réutiliser

- Qu'est-ce que la buée ?  
La buée se produit lorsque le caméscope est déplacé dans un endroit où il est soumis à une grande différence de température par rapport à son emplacement précédent. Elle se condense sur les lentilles externes et internes de l'objectif du caméscope ainsi que sur la lentille de réflexion. Par ailleurs, vous risquez d'endommager l'appareil ou de provoquer son dysfonctionnement en le maintenant sous tension alors que ses lentilles sont embruées.
- Que faire dans ce cas ?  
Éteignez l'appareil après en avoir retiré le bloc-piles et placez-le dans un endroit sec pendant 1 à 2 heure(s) avant de le réutiliser.
- À quel moment le phénomène de condensation se produit-il ?  
La buée se forme sur les lentilles de l'appareil lorsque celui-ci est déplacé vers un emplacement plus chaud ou qu'il est utilisé de manière soudaine dans un environnement à température élevée.
  - Lorsque vous enregistrez une scène en extérieur l'hiver et que vous utilisez le caméscope en intérieur tout de suite après.
  - Lorsque vous enregistrez une scène en extérieur par temps chaud après avoir utilisé l'appareil en intérieur ou dans une voiture climatisée.



## SYMPTÔMES ET SOLUTIONS

Si ces instructions n'apportent aucune solution à votre problème, contactez le centre de service technique agréé Samsung le plus proche.

### Alimentation

Problème	Explication/solution
Le caméscope ne s'allume pas.	<ul style="list-style-type: none"><li>Le bloc-piles n'est peut-être pas installé sur votre caméscope. Insérez le bloc-piles dans le caméscope.</li><li>Le bloc-piles inséré est peut-être déchargé. Rechargez le bloc-piles ou remplacez-le par un bloc chargé.</li><li>Si vous utilisez un adaptateur CA, veillez à le connecter correctement à la prise murale.</li></ul>
L'appareil s'éteint automatiquement.	<ul style="list-style-type: none"><li>L'option « <b>Auto Power Off</b> » (Arrêt automatique) est-elle réglée sur « <b>5 Min</b> »? Si aucune touche n'est activée pendant environ 5 minutes, le caméscope s'éteindra automatiquement (« <b>Auto Power Off</b> » (Arrêt automatique)). Pour désactiver cette option, changez le réglage de la fonction « <b>Auto Power Off</b> » (Arrêt automatique) en le spécifiant sur « <b>Off</b> » (Arrêt). ↪ page 81</li><li>Le bloc-piles est presque épuisé. Chargez le bloc-piles ou remplacez-le.</li></ul>
Impossible d'éteindre l'appareil.	<ul style="list-style-type: none"><li>Retirez immédiatement le bloc-piles ou débranchez l'adaptateur CA. Rebranchez ensuite la source d'alimentation sur le caméscope avant de l'allumer.</li></ul>
Le bloc-piles se décharge rapidement.	<ul style="list-style-type: none"><li>La température ambiante est trop basse.</li><li>Le bloc-piles n'est pas complètement chargé. Rechargez-le.</li><li>Le bloc-piles a atteint la fin de sa durée de vie et ne peut plus être rechargé. Remplacez-le.</li></ul>

### Écrans

Problème	Explication/solution
L'écran ACL ou celui du téléviseur affiche des images déformées ou des rayures dans les parties supérieure/inférieure et gauche/droite de l'écran.	<ul style="list-style-type: none"><li>Cela se produit lorsque vous enregistrez ou lisez une vidéo au format 16:9 sur un téléviseur au format 4:3 ou l'inverse. Reportez-vous aux caractéristiques de l'écran pour plus de détails. ↪ page 106</li></ul>
Une image inconnue s'affiche à l'écran ACL.	<ul style="list-style-type: none"><li>Le caméscope est en mode Démonstration. Si vous ne souhaitez pas voir l'image de démonstration, changez la valeur du réglage « <b>Demo</b> » (Démonstration) en le spécifiant sur « <b>Off</b> » (Arrêt). ↪ page 88</li></ul>
Un témoin inconnu s'affiche à l'écran ACL.	<ul style="list-style-type: none"><li>Un témoin ou un message d'avertissement apparaît à l'écran. ↪ pages 117~120</li></ul>
Une image rémanente demeure à l'écran ACL.	<ul style="list-style-type: none"><li>Cela se produit lorsque vous débranchez l'adaptateur CA ou retirez le bloc-piles avant de mettre l'appareil hors tension.</li></ul>
L'image de l'écran ACL paraît sombre.	<ul style="list-style-type: none"><li>La luminosité est excessive. Réglez la luminosité et l'angle d'inclinaison de l'écran ACL.</li></ul>

# dépannage

## Enregistrement

Problème	Explication/solution
Le fait d'appuyer sur la touche <b>Marche/arrêt de l'enregistrement</b> ne lance pas l'enregistrement.	<ul style="list-style-type: none"><li>• Appuyez sur la touche <b>MODE</b> pour régler le mode Enregistrement. ↪ page 23</li><li>• Espace mémoire insuffisant pour effectuer un enregistrement sur le support de stockage.</li><li>• Assurez-vous que la carte mémoire n'est pas insérée et que l'onglet de protection en écriture est verrouillé.</li></ul>
La durée d'enregistrement actuelle est inférieure à la durée prévue.	<ul style="list-style-type: none"><li>• La durée d'enregistrement prévue varie selon le contenu et les fonctionnalités utilisées.</li><li>• Si vous enregistrez un objet qui se déplace rapidement, la durée d'enregistrement réelle pourra être écourtée.</li></ul>
L'enregistrement s'arrête automatiquement.	<ul style="list-style-type: none"><li>• L'espace mémoire est insuffisant pour procéder à un enregistrement sur le support de stockage. Sauvegardez les fichiers importants sur votre ordinateur puis formatez le support de stockage ou supprimez les fichiers inutiles.</li><li>• Les enregistrements répétés et les suppressions fréquentes de fichiers réduisent la performance du support de stockage. Dans ce cas, reformatez votre support de stockage.</li><li>• Si vous utilisez une carte mémoire à basse vitesse d'écriture, le caméscope arrêtera automatiquement l'enregistrement des vidéos et affichera le message correspondant à l'écran ACL.</li></ul>
Une ligne verticale apparaît durant l'enregistrement d'un sujet fortement illuminé.	<ul style="list-style-type: none"><li>• Ceci n'est pas un dysfonctionnement.</li></ul>
L'écran tourne au rouge ou au noir pendant quelques instants lorsqu'il est exposé à la lumière directe du soleil en cours d'enregistrement.	<ul style="list-style-type: none"><li>• Ceci n'est pas un dysfonctionnement.</li></ul>
Le réglage de la date et l'heure n'apparaît pas en cours d'enregistrement.	<ul style="list-style-type: none"><li>• L'option « <b>Date/Time Display</b> » (Aff. date/heure) est réglée sur « <b>Off</b> » (Arrêt) . Spécifiez « <b>Date/Time Display</b> » (Aff. date/heure) sur « <b>On</b> » (Marche). ↪ page 78</li></ul>
Impossible d'enregistrer une image photo.	<ul style="list-style-type: none"><li>• Réglez votre caméscope en mode Enregistrement. ↪ page 23</li><li>• Désactivez le volet de protection de la carte mémoire, s'il existe.</li><li>• Le support de stockage est saturé. Utilisez une nouvelle carte mémoire ou formatez le support de stockage. ↪ page 75 Ou supprimez les images inutiles. ↪ page 97</li></ul>
Le son d'obturateur ne se fait pas entendre lorsque vous prenez une photo.	<ul style="list-style-type: none"><li>• Réglez la fonction « <b>Shutter Sound</b> » (Son obturateur) sur « <b>On</b> » (Marche)</li><li>• Durant un double enregistrement, le son de l'obturateur n'est pas entendu.</li></ul>
Le signal sonore n'est pas audible.	<ul style="list-style-type: none"><li>• Réglez la fonction« <b>Beep Sound</b> » (Signal sonore) sur « <b>On</b> » (Marche).</li><li>• Le signal sonore est temporairement désactivé durant l'enregistrement vidéo.</li></ul>

## Enregistrement

Problème	Explication/solution
Il existe un décalage entre le moment où vous appuyez sur la touche <b>Marche/arrêt de l'enregistrement</b> et le moment où la vidéo enregistrée débute ou s'arrête (selon le cas).	<ul style="list-style-type: none"><li>• Sur votre caméscope, il peut y avoir un léger retard entre le moment où vous appuyez sur la touche <b>Marche/arrêt de l'enregistrement</b> et le moment où la vidéo enregistrée débute ou s'arrête réellement. Il ne s'agit pas d'une erreur.</li></ul>
Des bandes horizontales apparaissent sur les images.	<ul style="list-style-type: none"><li>• Ceci se produit lors de l'enregistrement d'images sous une lampe fluorescente, à vapeur de sodium ou à mercure. Il ne s'agit pas d'un dysfonctionnement.</li></ul>

## Support de stockage

Problème	Explication/solution
Les fonctions de la carte mémoire sont inopérantes.	<ul style="list-style-type: none"><li>• Insérez une carte mémoire correctement dans votre caméscope. ↪ page 28</li><li>• Si vous utilisez une carte mémoire formatée sur ordinateur, formatez-la à nouveau sur le caméscope. ↪ page 75</li></ul>
Impossible de déplacer ou de supprimer l'image.	<ul style="list-style-type: none"><li>• Désactivez le volet de protection de la carte mémoire (carte mémoire SDHC/SD), s'il existe. ↪ page 29</li><li>• Vous ne pouvez ni déplacer ni supprimer les images protégées. Désactivez la protection de l'image sur cet appareil. ↪ page 96</li></ul>
Impossible de formater la carte mémoire.	<ul style="list-style-type: none"><li>• Désactivez le volet de protection de la carte mémoire (carte mémoire SDHC/SD), s'il existe. ↪ page 29</li><li>• La carte mémoire n'est pas prise en charge par votre caméscope ou présente des défaillances.</li></ul>
Le nom du fichier de données est incorrect.	<ul style="list-style-type: none"><li>• Le fichier peut être corrompu.</li><li>• Le format du fichier n'est pas pris en charge par le caméscope.</li><li>• Seul le nom de fichier s'affiche lorsque la structure du répertoire est conforme à la norme internationale en la matière.</li></ul>

# dépannage

## Réglage de l'image en cours d'enregistrement

Problème	Explication/solution
La mise au point ne se fait pas automatiquement.	<ul style="list-style-type: none"><li>• Réglez « <b>Focus</b> » (Mise au point) sur « <b>Auto</b> ». ↪ page 60</li><li>• Les conditions d'enregistrement ne se prêtent pas à la mise au point automatique. Effectuez la mise au point manuellement. ↪ page 60</li><li>• La surface de l'objectif est poussiéreuse. Nettoyez l'objectif et vérifiez la mise au point.</li><li>• L'enregistrement s'effectue dans un endroit sombre. Utilisez un accessoire d'éclairage pour illuminer la scène.</li></ul>
L'image affichée est trop lumineuse, vacillante ou change de couleur.	<ul style="list-style-type: none"><li>• Cela se produit lorsque vous effectuez un enregistrement à la lumière fluorescente, sous une lampe au sodium ou au mercure. Annulez l'option « <b>SCENE</b> » pour éviter ou minimiser ce phénomène. ↪ page 53</li></ul>
L'équilibre de la couleur de l'image n'est pas naturelle.	<ul style="list-style-type: none"><li>• L'équilibre des blancs doit être ajusté. Réglez correctement l'option « <b>White Balance</b> » (Bal. blancs). ↪ page 56</li></ul>
Le sujet qui traverse le champ apparaît très furtivement.	<ul style="list-style-type: none"><li>• Ce phénomène est appelé plan focal. Il ne s'agit pas d'un dysfonctionnement. Du fait de la technique de lecture des signaux de sortie vidéo par le dispositif d'image (capteur CMOS), le sujet qui traverse rapidement le champ peut apparaître comme étant penché, en fonction des conditions d'enregistrement.</li></ul>

## Lecture sur le caméscope

Problème	Explication/solution
L'activation de la fonction de lecture (Lecture/pause) ne lance pas la lecture.	<ul style="list-style-type: none"><li>• Il est possible que votre caméscope ne puisse pas lire les fichiers image enregistrés sur un autre appareil.</li><li>• Vérifiez la compatibilité de la carte mémoire. ↪ page 29</li></ul>
Les images photo stockées sur le support ne s'affichent pas à taille réelle.	<ul style="list-style-type: none"><li>• Les images photo enregistrées sur un autre appareil ne s'affichent pas toujours à taille réelle. Il ne s'agit pas d'une erreur.</li></ul>
La lecture s'arrête inopinément.	<ul style="list-style-type: none"><li>• Vérifiez si l'adaptateur CA et le bloc-piles sont branchés de manière correcte et sécurisée.</li></ul>

## Lecture sur d'autres appareils (téléviseur, etc.)

Problème	Explication/solution
Impossible de visionner l'image ou d'entendre le son sur l'appareil raccordé.	<ul style="list-style-type: none"><li>• Raccordez la ligne audio du câble Composant/AV à votre caméscope ou à l'appareil connecté (téléviseur, enregistreur HD, etc.). (rouge - droite, blanc - gauche)</li><li>• Le câble de connexion (Composant/AV) n'est pas correctement branché. Vérifiez que le câble de connexion est branché dans la prise adéquate. ↪ pages 103~104</li><li>• Lorsque vous utilisez le câble Component/AV, vérifiez que les fiches rouge et blanche du câble Component/AV sont connectées. ↪ pages 103~104</li><li>• Le caméscope ne prend pas en charge le signal de sortie audio lorsque le caméscope est relié au téléviseur en mode Enregistrement vidéo ou photo. Le signal de sortie audio est pris en charge tant que le caméscope est connecté en mode Lecture vidéo. Il ne s'agit pas là d'une erreur.</li></ul>
L'image affichée sur le téléviseur est déformée.	<ul style="list-style-type: none"><li>• Ce phénomène est causé par la connexion à un téléviseur au format 4:3.</li></ul>
Vous ne pouvez ni visionner l'image ni écouter le son du téléviseur relié à l'aide du câble HDMI.	<ul style="list-style-type: none"><li>• Les images ne seront pas émises sur la prise de sortie HDMI si le contenu est protégé par droit d'auteur.</li></ul>

## Connexion/Copie sur d'autres appareils (enregistreur, ordinateur, imprimante, etc.)

Problème	Explication/solution
Vous n'arrivez pas à effectuer des copies conformes à l'aide du câble HDMI.	<ul style="list-style-type: none"><li>• Vous ne pouvez pas copier correctement les images à l'aide du câble HDMI.</li></ul>
Vous n'arrivez pas à effectuer des copies conformes à l'aide du câble Composant/AV.	<ul style="list-style-type: none"><li>• Le câble Composant/AV n'est pas correctement branché. Assurez-vous que le câble Composant/AV est connecté à la prise appropriée, c.-à-d. la prise d'entrée de l'appareil utilisé pour copier les images provenant de votre caméscope. ↪ page 107</li></ul>
Impossible d'imprimer avec une imprimante PictBridge.	<ul style="list-style-type: none"><li>• Il se peut que votre imprimante ne puisse pas imprimer des photos modifiées ou enregistrées sur un autre appareil. Il ne s'agit pas d'une erreur.</li></ul>

# dépannage

## Connexion à un ordinateur

Problème	Explication/solution
L'ordinateur ne reconnaît pas le caméscope.	<ul style="list-style-type: none"><li>• Débranchez le câble USB entre l'ordinateur et le caméscope, redémarrez l'ordinateur, puis raccordez-les convenablement.</li></ul>
Impossible de lire un fichier vidéo sur l'ordinateur.	<ul style="list-style-type: none"><li>• Vous devez disposer d'un codec vidéo pour lire les fichiers enregistrés sur le caméscope. Installez le logiciel fourni avec le caméscope. ↪ pages 114</li><li>• Assurez-vous d'insérer le connecteur selon l'orientation correcte, puis branchez fermement le câble USB dans la prise USB du caméscope.</li><li>• Débranchez le câble de l'ordinateur et du caméscope puis redémarrez l'ordinateur. Rebranchez-le convenablement.</li><li>• Pour lire un fichier vidéo HD, il faut un ordinateur doté de meilleures spécifications. Vérifiez que l'ordinateur répond aux spécifications recommandées. ↪ page 109</li></ul>
Intelli-studio ne fonctionne pas correctement.	<ul style="list-style-type: none"><li>• Quittez l'application Intelli-studio et redémarrez l'ordinateur Windows.</li></ul>
Intelli-studio ne s'exécute pas.	<ul style="list-style-type: none"><li>• Réglez l'option Logiciel PC sur Marche dans le menu Réglages ou installez Intelli-studio sur votre ordinateur. ↪ pages 83, 114</li></ul>
Les données d'image et de son générées sur le caméscope ne sont pas correctement reproduites sur l'ordinateur.	<ul style="list-style-type: none"><li>• La lecture vidéo ou le son peuvent s'interrompre momentanément pour des raisons relevant de l'ordinateur. Cela n'affecte pas les données vidéo ou audio copiées sur votre ordinateur.</li><li>• Si votre caméscope est raccordé à un ordinateur ne prenant pas en charge la fonction USB (USB2.0) à haut débit, la lecture de l'image ou du son pourra ne pas s'effectuer correctement. Les données d'image et de son copiées sur votre ordinateur n'en seront pas affectées.</li></ul>
L'écran de lecture s'interrompt ou l'image est déformée.	<ul style="list-style-type: none"><li>• Vérifiez la configuration requise pour la lecture vidéo.</li><li>• Quittez toutes les applications qui s'exécutent actuellement sur l'ordinateur.</li><li>• Si vous tentez de lire une vidéo sur votre caméscope lorsque celui-ci est raccordé à un ordinateur, l'image pourra sembler moins lisse, selon la vitesse de transfert. Copiez le fichier sur votre ordinateur, puis lancez sa lecture.</li></ul>

## Fonctionnement global

Problème	Explication/solution
La date et l'heure sont incorrectes.	<ul style="list-style-type: none"> <li>Le caméscope a-il été inutilisé pendant une longue période de temps? La batterie de secours rechargeable intégrée est peut-être déchargée. ➔ page 25</li> </ul>

## Éléments de menu ne pouvant pas être utilisés en même temps

Problème	Utilisation impossible	En raison des réglages suivants
Les éléments de menu sont grisés.	« <b>iSCENE</b> »	« Aperture: Manual » (Ouverture: Manuel), « Shutter: Manual » (Obturbateur: Manuel)
	« Aperture: Manual » (Ouverture: Manuel)	« Shutter: Manual » (Obturbateur: Manuel), « <b>iSCENE</b> »
	« Shutter: Manual » (Obturbateur: Manuel)	« Aperture: Manual » (Ouverture: Manuel), « <b>iSCENE</b> »
	« Video Resolution » (Résolution vidéo), « Video Quality » (Qualité vidéo), « Fader » (Fondu)	« Time Lapse REC » (Enr par interv)
	« Photo Resolution » (Résolution photo)	« Cont.Shot » (Prise en rafale)

- Il est impossible de sélectionner un élément grisé dans le mode d'enregistrement/lecture en cours.
- Certaines fonctions ne peuvent pas être activées simultanément. La liste ci-après vous offre des exemples de combinaisons de fonctions ou d'éléments de menu incompatibles.
- Le menu et le menu rapide sont inaccessibles en mode Smart Auto.
- Les fonctions suivantes ne peuvent pas être utilisées durant l'enregistrement vidéo : « **Video Resolution** » (Résolution vidéo), « **Video Quality** » (Qualité vidéo), « **Photo Resolution** » (Résolution photo), « **Photo Sharpness** » (Netteté photo), « **Fader** » (Fondu), « **Cont.Shot** » (Prise en rafale), « **Digital Zoom** » (Zoom numér.), « **Self Timer** » (Ret. auto), « **Time Lapse REC** » (Enr par interv).
- Les fonctions suivantes sont automatiquement réglées sur Arrêt ou Mode Auto en mode Smart Auto: « **iSCENE** », « **Shutter** » (Obturbateur), « **Digital Effect** » (Effet numér.), « **Tele Macro** » (Télé/Macro), etc.
- En mode Smart Auto, votre caméscope sélectionne automatiquement les réglages adaptés au type de scène détectée. La plupart des réglages sont automatiquement réglés en mode Smart Auto. Pour régler ou ajuster des fonctions vous-même, vous devez d'abord désactiver le mode Smart Auto.

# entretien et informations complémentaires

## ENTRETIEN

Votre caméscope est un appareil de conception et de fabrication supérieures, qui mérite d'être manipulé avec le plus grand soin.

Les recommandations qui suivent vous aideront à comprendre et à observer vos engagements en matière de garantie et vous permettront de profiter du produit pendant plusieurs années.

- Par mesure de sécurité, éteignez le caméscope avant de le ranger.
  - Retirez le bloc-piles et l'adaptateur CA. ↪ pages 16, 20
  - Retirez la carte mémoire. ↪ page 28

### Précautions de rangement

- **Évitez de ranger le caméscope dans un endroit où la température est très élevée pendant une période de temps prolongée :**  
La température à l'intérieur d'un véhicule ou dans le coffre d'une voiture peut devenir très élevée pendant les grandes chaleurs. Si vous rangez le caméscope dans un tel endroit, vous pourrez provoquer son dysfonctionnement ou endommager son étui. N'exposez pas le caméscope à la lumière directe du soleil et ne le placez pas près d'un appareil de chauffage.
- **Évitez de ranger le caméscope dans un endroit humide ou poussiéreux :**  
La poussière qui s'infiltré dans le caméscope peut entraîner le dysfonctionnement de l'appareil. Un taux élevé d'humidité risque de provoquer la formation de moisissure sur l'objectif, rendant ainsi le caméscope inopérant. Nous vous conseillons de mettre le caméscope dans une boîte et d'y déposer un petit sachet de dessiccant avant de le ranger dans un placard, etc.
- **Évitez de ranger le caméscope dans un endroit sujet à de fortes ondes magnétiques ou à des vibrations intenses :**  
Cela risque d'entraîner le dysfonctionnement de l'appareil.
- **Retirez le bloc-piles du caméscope et rangez-le dans un endroit frais :**  
En gardant le bloc-piles dans le caméscope ou en le stockant dans un endroit trop chaud, vous risquez d'écourter sa durée de vie.

### Nettoyage du caméscope

**Avant de procéder au nettoyage du caméscope, mettez celui-ci hors tension et retirez-en le bloc-piles ainsi que l'adaptateur secteur CA.**

- **Pour nettoyer l'appareil de l'extérieur**
  - Nettoyez-le avec un chiffon doux et sec. N'appuyez pas trop fort sur l'appareil lors du nettoyage ; frottez-le doucement en surface.
  - N'utilisez jamais de benzène ou de solvant pour nettoyer le caméscope. Le revêtement externe de l'appareil peut s'écailler et son étui se dégrader.
- **Pour nettoyer l'écran ACL**  
Nettoyez-le avec un chiffon doux et sec. Prenez garde à ne pas endommager l'écran.
- **Pour nettoyer l'objectif**  
Utilisez un soufflet d'air proposé en option pour éliminer les saletés et autres dépôts. N'essuyez pas l'objectif avec un chiffon ou avec les doigts.  
Si nécessaire, utilisez du papier spécial pour le nettoyer.
  - Un objectif sale entraîne la formation de moisissure.
  - Si l'objectif s'assombrit, éteignez le caméscope et laissez l'appareil reposer pendant une heure.



## INFORMATIONS SUPPLÉMENTAIRES

---

### Support de stockage

- **Veillez à suivre les instructions ci-dessous afin d'éviter de corrompre ou d'endommager vos données enregistrées.**
  - Évitez de plier ou de laisser tomber le support de stockage. Ne le soumettez pas non plus à une forte pression ni à des chocs ou des vibrations.
  - Évitez de mouiller le support de stockage.
  - Évitez d'utiliser le support de stockage, de le remplacer ou de le ranger dans un endroit exposé à une forte électricité statique ou à un bruit électrique.
  - Ne mettez jamais le caméscope hors tension et n'en retirez pas le bloc-piles ou l'adaptateur CA pendant l'enregistrement, en cours de lecture ou lorsque vous tentez d'accéder au support de stockage par quelque autre moyen.
  - Gardez le support de stockage loin des objets ayant un fort champ magnétique ou émettant de puissantes ondes électromagnétiques.
  - Évitez de ranger le support de stockage dans un endroit où la température et l'humidité sont élevées.
  - Évitez de toucher les parties métalliques.
- **Copiez les fichiers d'enregistrement sur votre ordinateur. Samsung n'assume aucune responsabilité pour les pertes de données. (Nous vous conseillons de copier vos données d'ordinateur sur un autre support de stockage.)**
- **Une défaillance peut entraîner un mauvais fonctionnement du support de stockage. Samsung n'offre aucune compensation pour les données perdues.**

### Écran ACL

**Avant de procéder au nettoyage de l'écran, mettez le caméscope hors tension et retirez-en le bloc-piles ainsi que l'adaptateur secteur CA.**

- **Pour nettoyer la surface de l'écran**
  - N'appliquez pas de pression excessive sur l'écran et évitez de le heurter contre d'autres objets.
  - Évitez de placer le caméscope en le faisant reposer sur l'écran ACL.
- **Pour prolonger sa durée de vie, évitez de le frotter avec un chiffon rugueux.**
- **Gardez à l'esprit les phénomènes suivants en rapport avec l'utilisation de l'écran ACL. Il ne s'agit pas de défaillances.**
  - La surface entourant l'écran ACL peut s'échauffer durant l'utilisation du caméscope.
  - Si vous laissez l'appareil sous tension pendant un long moment, le contour de l'écran ACL s'échauffera.

# entretien et informations complémentaires

## UTILISATION DE VOTRE CAMÉSCOPE À L'ÉTRANGER

- Chaque pays ou région possède son propre système électrique et son codage couleur particulier.
- Avant d'utiliser votre caméscope à l'étranger, vérifiez les éléments suivants.

### Sources d'alimentation

L'adaptateur CA fourni sélectionne automatiquement la tension dans une plage comprise entre 100 V et 240 V. Vous pouvez utiliser votre caméscope dans tous les pays/zones géographiques permettant l'utilisation de l'adaptateur secteur CA fourni avec votre appareil dans la plage 100-240 V, 50-60 Hz. Utilisez si nécessaire une fiche d'adaptation CA disponible dans le commerce, en fonction de la forme des prises murales concernées.

### Visionnage de vidéos enregistrées en résolution HD (haute définition)

Dans les pays/régions où la résolution 1080/60i est prise en charge, il est possible de visionner les images avec la même résolution HD (haute définition) que celle des images enregistrées. Pour cela, il faut disposer d'un téléviseur ou d'un écran prenant en charge le système **NTSC** et la résolution d'image 1080/60i, et muni d'un câble HDMI ou Composant relié.

### Visionnage de vidéos enregistrées en résolution SD (définition standard)

Pour afficher les images enregistrées avec une résolution d'image SD (définition standard), vous devez avoir un téléviseur basé sur le système **NTSC**, doté de prises d'entrée Audio/vidéo et d'un câble Composant ou Multi-AV connecté.

### Sur les téléviseurs couleur

Votre caméscope est basé sur le système **NTSC**.

Si vous souhaitez visionner vos enregistrements sur un téléviseur ou les copier sur un périphérique externe, les dispositifs concernés devront être conformes au système **NTSC** et posséder les prises audio/vidéo appropriées. Sinon, il faudra utiliser une carte de transcodage vidéo distincte (convertisseur de format NTSC-PAL).



Le transcodageur de format n'est pas fourni par Samsung.

### Pays et régions compatibles NTSC

Amérique centrale, Bahamas, Canada, Corée, États-Unis d'Amérique, Japon, Mexique, Philippines, Taïwan, etc.

### Pays et régions compatibles PAL

Allemagne, Arabie Saoudite, Australie, Autriche, Belgique, Bulgarie, Chine, Communauté des États indépendants, Danemark, Égypte, Espagne, Finlande, France, Grande-Bretagne, Grèce, Hong Kong, Hongrie, Inde, Iran, Irak, Koweït, Libye, Malaisie, Mauritanie, Norvège, Pays-Bas, Roumanie, République slovaque, République tchèque, Singapour, Suède, Suisse, Syrie, Thaïlande, Tunisie, etc.



Vous pouvez vous servir de votre caméscope pour effectuer des enregistrements et visionner des images sur l'écran ACL partout dans le monde.

# caractéristiques techniques

Nom de modèle	HMX-H200BN/HMX-H200SN/HMX-H200LN/HMX-H200RN HMX-H203BN/HMX-H203SN/HMX-H203LN/HMX-H203RN HMX-H204BN/HMX-H204SN/HMX-H204LN/HMX-H204RN HMX-H205BN/HMX-H205SN/HMX-H205LN/HMX-H205RN HMX-H220BN/HMX-H220SN/HMX-H220LN/HMX-H220RN
---------------	---

Système	Signal vidéo	NTSC
	Format de compression de l' image	H.264 (MPEG-4.AVC)
Système	Format de compression audio	CAA (codage audio avancé)
	Dispositif d'image	CMOS 1/4.1", 3,32 M pixels
	Objectif	F1.8 ~ F3.7, 20x zoom optique, 200x zoom numérique
	Diamètre du filtre	Ø 34
Écran ACL	Taille/nombre de points	Écran ACL 2,7 pouces, extra large, (960x240) / 230k
	Méthode de l'écran ACL	TFT LCD
Connecteurs	Sortie composite	1Vp-p (75 Ω terminé)
	Sortie composant	Y: 1 Vp-p, 75 Ω, Pb/Pr: 0.350Vp-p, 75 Ω
	Sortie HDMI	Connecteur de type C
	Sortie audio	-7.5 dBs (600 Ω terminated)
	Sortie USB	Type mini-B (USB 2.0 à haut débit)
Divers	Source d'alimentation	5 V CC, bloc batterie au lithium-ion 3,7 V
	Type de source d'alimentation	Bloc-piles au lithium-ion, alimentation secteur (100 V à 240 V) 50/60 Hz
	Consommation électrique (enregistrement)	3.2W (écran ACL allumé)
	Température de fonctionnement	0 °~40 °C (32 °F~104 °F)
	Température de stockage	-20 °C ~ 60 °C (-4 °F ~ 140 °F)
	Support de stockage	mémoire intégrée (SSD) (HMX-H203/H204/H205 uniquement), carte mémoire (SD/SDHC) (en option)
	Dimensions externes (LxHxP)	Environ 58,5 mm (2,3 po) x 59,3 mm (2,33 po) x 111,65 mm (4,4 po)
Poids	Environ 283 g (0,62 lb, 9,98 oz) (bloc-piles au lithium-ion non compris)	
	Micro interne	Microphone stéréo multidirectionnel

\* La conception et les caractéristiques techniques de l'appareil sont susceptibles d'être modifiées sans préavis.

# Garantie pour le Canada

---

## **GARANTIE SAMSUNG LIMITÉE**

xempt de tout défaut matériel ou de fabrication. De plus, SECA s'engage, à sa discrétion, à réparer ou à remplacer le produit s'il ne fonctionnait pas correctement à cause d'un défaut matériel ou de fabrication pendant la période de garantie. Toute réparation effectuée dans le cadre de la garantie doit être réalisée par un centre de service agréé par SECA. (Le nom et l'adresse du centre de service agréé le plus proche peuvent être obtenus en appelant gratuitement le 1-800-SAMSUNG).

Garanti un an pièces et main d'oeuvre.

Pour des modèles devant être ramenés par le client au centre de service agréé, le transport du matériel vers le centre de réparation et à partir de celui-ci est à la charge du client.

Le ticket de caisse original et daté doit être conservé par le client et constitue l'unique preuve valide d'achat. Il doit être présenté au service agréé au moment de la réparation.

## **EXCEPTIONS (RESPONSABILITÉS NON COUVERTES)**

Cette garantie ne couvre pas les dommages provoqués par un accident, un incendie, une inondation, des cas de force majeure, une mauvaise utilisation de l'appareil, l'utilisation d'une tension électrique incorrecte, une installation défectueuse, des réparations incorrectes ou non autorisées, l'utilisation à des fins commerciales, ou les dommages survenus lors du transport du matériel. La garantie ne couvre pas le revêtement de l'appareil, la finition intérieure, les ampoules, ni les optiques. Les réglages relevant du client, décrits dans ce mode d'emploi, ne sont pas couverts par les termes de cette garantie. De même, elle ne s'applique pas si votre appareil ne porte pas de numéro de série ou si celui-ci est modifié. Cette garantie s'applique uniquement aux produits achetés et utilisés au Canada.

L'enregistrement de la garantie de votre produit est disponible en visitant notre site web au [www.samsung.com/ca](http://www.samsung.com/ca)

Samsung Electronique Canada Inc., Service à la Clientèle  
55 Standish Court Mississauga, Ontario L5R 4B2  
Canada  
TEL. 1-800-SAMSUNG (726-7864) FAX. (905) 542-1199  
W: [www.samsung.com/ca](http://www.samsung.com/ca)

# pour contacter SAMSUNG dans le monde entier

Si vous avez des commentaires ou des questions concernant les produits Samsung, veuillez contacter notre centre de service à la clientèle SAMSUNG.

Region	Country	Contact Center ☎	Web Site
North America	CANADA	1-800-SAMSUNG(726-7864)	<a href="http://www.samsung.com/ca">www.samsung.com/ca</a>
	MEXICO	01-800-SAMSUNG(726-7864)	<a href="http://www.samsung.com/mx">www.samsung.com/mx</a>
	U.S.A	1-800-SAMSUNG(726-7864)	<a href="http://www.samsung.com/us">www.samsung.com/us</a>
Latin America	ARGENTINE	0800-333-3733	<a href="http://www.samsung.com/ar">www.samsung.com/ar</a>
	BRAZIL	0800-124-421, 4004-0000	<a href="http://www.samsung.com/br">www.samsung.com/br</a>
	CHILE	800-SAMSUNG(726-7864)	<a href="http://www.samsung.com/cl">www.samsung.com/cl</a>
	Nicaragua	00-1800-5077267	<a href="http://www.samsung.com/nicaragua">www.samsung.com/nicaragua</a>
	Honduras	800-7919267	<a href="http://www.samsung.com/honduras">www.samsung.com/honduras</a>
	COSTA RICA	0-800-507-7267	<a href="http://www.samsung.com/cr">www.samsung.com/cr</a>
	ECUADOR	1-800-10-7267	<a href="http://www.samsung.com/ec">www.samsung.com/ec</a>
	EL SALVADOR	800-6225	<a href="http://www.samsung.com/sv">www.samsung.com/sv</a>
	GUATEMALA	1-800-299-0013	<a href="http://www.samsung.com/gt">www.samsung.com/gt</a>
	JAMAICA	1-800-234-7267	<a href="http://www.samsung.com/jm">www.samsung.com/jm</a>
	PANAMA	800-7267	<a href="http://www.samsung.com/pa">www.samsung.com/pa</a>
	PUERTO RICO	1-800-682-3180	<a href="http://www.samsung.com/pr">www.samsung.com/pr</a>
	REP. DOMINICA	1-800-751-2676	<a href="http://www.samsung.com/dm">www.samsung.com/dm</a>
	TRINIDAD & TOBAGO	1-800-SAMSUNG(726-7864)	<a href="http://www.samsung.com/tn">www.samsung.com/tn</a>
VENEZUELA	0-800-100-5303	<a href="http://www.samsung.com/ve">www.samsung.com/ve</a>	
Europe	COLOMBIA	01-8000112112	<a href="http://www.samsung.com/co">www.samsung.com/co</a>
	BELGIUM	02 201 2418	<a href="http://www.samsung.com/be">www.samsung.com/be</a> (Dutch) <a href="http://www.samsung.com/be_fr">www.samsung.com/be_fr</a> (French)
	CZECH REPUBLIC	800-SAMSUNG(800-726786)	<a href="http://www.samsung.com/cz">www.samsung.com/cz</a>
	DENMARK	8-SAMSUNG(7267864)	<a href="http://www.samsung.com/dk">www.samsung.com/dk</a>
	FINLAND	30-6227 515	<a href="http://www.samsung.com/fi">www.samsung.com/fi</a>
	FRANCE	01 4863 0000	<a href="http://www.samsung.com/fr">www.samsung.com/fr</a>
	GERMANY	01805 - SAMSUNG(726-7864 € 0,14/Min)	<a href="http://www.samsung.de">www.samsung.de</a>
	HUNGARY	06-80-SAMSUNG(726-7864)	<a href="http://www.samsung.com/hu">www.samsung.com/hu</a>
	ITALIA	800-SAMSUNG(726-7864)	<a href="http://www.samsung.com/it">www.samsung.com/it</a>
	LUXEMBURG	02 261 03 710	<a href="http://www.samsung.com/lu">www.samsung.com/lu</a>
	NETHERLANDS	0900-SAMSUNG (0900-7267864) (€ 0,10/Min)	<a href="http://www.samsung.com/nl">www.samsung.com/nl</a>
	NORWAY	3-SAMSUNG(7267864)	<a href="http://www.samsung.com/no">www.samsung.com/no</a>
	POLAND	0 801 1SAMSUNG(172678), 022-607-93-33	<a href="http://www.samsung.com/pl">www.samsung.com/pl</a>
	PORTUGAL	08020-SAMSUNG(726-7864)	<a href="http://www.samsung.com/pt">www.samsung.com/pt</a>
	SLOVAKIA	0800-SAMSUNG(726-7864)	<a href="http://www.samsung.com/sk">www.samsung.com/sk</a>
	SPAIN	902-1-SAMSUNG (902 172 678)	<a href="http://www.samsung.com/es">www.samsung.com/es</a>
	SWEDEN	0771 726 7864 (SAMSUNG)	<a href="http://www.samsung.com/se">www.samsung.com/se</a>
	U.K	0845 SAMSUNG (7267864)	<a href="http://www.samsung.com/uk">www.samsung.com/uk</a>
	EIRE	0818 717 100	<a href="http://www.samsung.com/ie">www.samsung.com/ie</a>
	AUSTRIA	0810-SAMSUNG(7267864, € 0,07/min)	<a href="http://www.samsung.com/at">www.samsung.com/at</a>
CIS	Russia	8-800-555-55-55	<a href="http://www.samsung.ru">www.samsung.ru</a>
	KAZAKHSTAN	8-10-800-500-55-500	<a href="http://www.samsung.com/kz_ru">www.samsung.com/kz_ru</a>
	UZBEKISTAN	8-10-800-500-55-500	<a href="http://www.samsung.com/kz_ru">www.samsung.com/kz_ru</a>
	KYRGYZSTAN	00-800-500-55-500	
	TADJIKISTAN	8-10-800-500-55-500	
	UKRAINE	8-800-502-0000	<a href="http://www.samsung.ua">www.samsung.ua</a>
	Belarus	810-800-500-55-500	<a href="http://www.samsung.com/ua_ru">www.samsung.com/ua_ru</a>
Asia Pacific	Moldova	00-800-500-55-500	
	AUSTRALIA	1300 362 603	<a href="http://www.samsung.com/au">www.samsung.com/au</a>
	New zealand	0800 SAMSUNG (0800 726 786)	<a href="http://www.samsung.com/nz">www.samsung.com/nz</a>
	CHINA	400-810-5858, 010-6475 1880	<a href="http://www.samsung.com/cn">www.samsung.com/cn</a>
	HONG KONG	3698-4698	<a href="http://www.samsung.com/hk">www.samsung.com/hk</a> <a href="http://www.samsung.com/hk_en/">www.samsung.com/hk_en/</a>
	INDIA	3030 8282, 1800 110011, 1800 3000 8282	<a href="http://www.samsung.com/in">www.samsung.com/in</a>
	INDONESIA	0800-112-8888	<a href="http://www.samsung.com/id">www.samsung.com/id</a>
	MALAYSIA	1800-88-9999	<a href="http://www.samsung.com/my">www.samsung.com/my</a>
	PHILIPPINES	1-800-10-SAMSUNG(726-7864), 1-800-3-SAMSUNG(726-7864), 1-800-8-SAMSUNG(726-7864), 02-5805777	<a href="http://www.samsung.com/ph">www.samsung.com/ph</a>
	SINGAPORE	1800-SAMSUNG(726-7864)	<a href="http://www.samsung.com/sg">www.samsung.com/sg</a>
	THAILAND	1800-29-3232, 02-689-3232	<a href="http://www.samsung.com/th">www.samsung.com/th</a>
	TAIWAN	0800-329-999	<a href="http://www.samsung.com/tw">www.samsung.com/tw</a>
	VIETNAM	1 800 588 889	<a href="http://www.samsung.com/vn">www.samsung.com/vn</a>
	Middle East & Africa	Turkey	444 77 11
SOUTH AFRICA		0860-SAMSUNG(726-7864)	<a href="http://www.samsung.com/za">www.samsung.com/za</a>
U.A.E		800-SAMSUNG (726-7864), 8000-4726	<a href="http://www.samsung.com/ae">www.samsung.com/ae</a>



### **Normes RoHS**

Notre produit respecte les normes de restrictions sur les substances dangereuses pour l'équipement électrique et électronique. Nous n'utilisons pas les 6 produits dangereux suivants dans nos produits : Cadmium (Cd), Plomb (Pb), Mercure (Hg), Chrome hexavalent (Cr+6), Polybromobiphényle (PBB), Éther diphénylique polybromé (EDP).