

**FRANÇAIS**

## Caméscope numérique

Mini DV Digital Video Cassette

**VP-D80/D81**  
**VP-D80i/D81i**

**AF** Auto Focus  
**CCD** Système à transfert de charge  
**LCD** Écran Cristaux Liquides

### Mode d'emploi

Avant d'utiliser cet appareil, veuillez lire attentivement ce mode d'emploi et le conserver pour toute consultation ultérieure.

 Ce produit est conforme aux directives européennes 89/336 CEE, 73/23 CEE, 93/68 CEE.

**ITALIANO**

## Videocamera digitale

Mini DV Digital Video Cassette

**VP-D80/D81**  
**VP-D80i/D81i**

**AF** Auto Focus  
**CCD** Charge Coupled Device  
**LCD** Display LCD

### Manuale di istruzioni

Prima di mettere in funzione l'apparecchio si raccomanda di leggere attentamente il presente manuale di istruzioni, e di conservarlo per consultazioni future.

 Questo prodotto è conforme alle seguenti norme: Direttive CEE89/336, CEE 73/23, CEE 93/68.

AD68-00511M

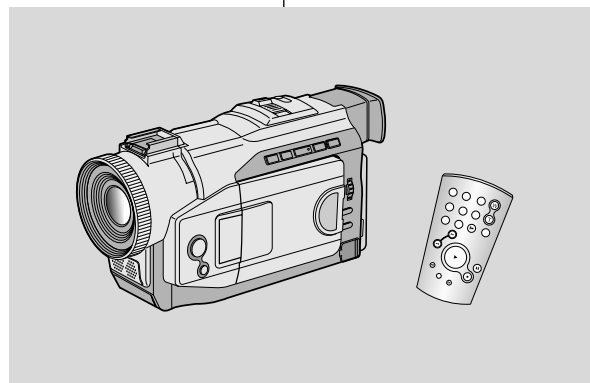

**SAMSUNG**

ELECTRONICS

## Sommaire

<i>Remarques et consignes de sécurité</i> .....	6
<b><i>Familiarisez-vous avec le caméscope</i></b> .....	<b>11</b>
Fonctionnalités .....	11
Accessoires fournis avec votre caméscope .....	12
Accessoires de base .....	12
Vue avant et latérale (côté gauche) .....	13
Vue du côté gauche .....	14
Vue de droite et du dessus .....	15
Vue arrière et du dessous .....	16
Télécommande .....	17
Affichage à l'écran en mode caméscope ou magnétoscope .....	18
Activation/désactivation de l'affichage .....	19
<b><i>Préparez votre caméscope</i></b> .....	<b>20</b>
Utilisation de la télécommande .....	20
Installation de la batterie de la télécommande .....	20
Enregistrement automatique avec la télécommande .....	20
Installation du bloc batterie au lithium-ion .....	21
Mise en place de la poignée de soutien .....	22
Poignée de soutien .....	22
Bandoulière .....	22
Mise en place du cache-objectif .....	22
Connexion d'une alimentation .....	23
Utilisation de l'adaptateur secteur et du câble CC .....	23
Utilisation du bloc batterie au lithium-ion .....	24
Chargement du bloc batterie au lithium-ion .....	24
Durée d'enregistrement selon le modèle de caméscope et le type de batterie .....	25
Affichage du niveau de la batterie .....	26
Insertion et enregistrement d'une cassette .....	27
<b><i>Effectuez un enregistrement simple</i></b> .....	<b>28</b>
Effectuez votre premier enregistrement .....	28
Recherche de séquences (REC SEARCH) .....	29
Astuces pour la stabilité de l'image .....	30
Utilisation de l'écran LCD .....	30
Utilisation du viseur électronique .....	30
Réglage de l'écran LCD .....	31
Utilisation du viseur .....	32
Réglage de la mise au point .....	32

## Sommario

<i>Avvertenze e norme di sicurezza</i> .....	6
<b><i>Presentazione della videocamera</i></b> .....	<b>11</b>
Caratteristiche .....	11
Accessori forniti con la videocamera .....	12
Accessori base .....	12
Vista frontale e laterale sinistra .....	13
Vista laterale sinistra .....	14
Vista laterale destra e dall'alto .....	15
Vista posteriore e dal basso .....	16
Telecomando .....	17
OSD (Display delle funzioni in modalità CAMERA e PLAYER) .....	18
Attivazione/disattivazione visualizzazione informazioni sul display .....	19
<b><i>Operazioni preliminari</i></b> .....	<b>20</b>
Uso del telecomando .....	20
Inserimento delle batterie nel telecomando .....	20
Registrazione automatica tramite telecomando .....	20
Installazione delle batterie al litio .....	21
Regolazione dell'impugnatura .....	22
Maniglia .....	22
Tracolla .....	22
Montaggio del paraluce .....	22
Collegamento dell'alimentazione .....	23
Uso del trasformatore CA e del cavo CC .....	23
Uso della batteria al litio .....	24
Ricarica della batteria al litio .....	24
Durata della batteria in registrazione continua a seconda del modello di videocamera e del tipo di batteria .....	25
Visualizzazione del livello di carica della batteria .....	26
Inserimento ed espulsione di una cassetta .....	27
<b><i>Nozioni fondamentali</i></b> .....	<b>28</b>
Registrazione del primo filmato .....	28
REC Search .....	29
Consigli per ottenere la stabilità dell'immagine .....	30
Filmare usando il display LCD .....	30
Filmare usando il mirino .....	30
Regolazione del display LCD .....	31
Uso del MIRINO .....	32
Messa a fuoco .....	32

## Sommaire

Lecture d'une cassette à l'écran .....	33
Réglage de l'écran LCD lors de la lecture .....	34
Réglage du volume du haut-parleur .....	34
<b>Perfectionnez vos enregistrements .....</b>	<b>35</b>
Fonctions du mode menu .....	35
Liste des réglages .....	35
Réglez le caméscope sur CAMERA ou PLAYER.....	35
Fonctions disponibles pour chaque mode .....	36
Réglage de l'horloge (CLOCK SET) .....	37
Activation/désactivation de la télécommande (REMOCON) .....	38
Activation/désactivation de la sonorité (BEEP SOUND) .....	39
Mode DEMONSTRATION .....	40
Exposition automatique (PROGRAM AE) .....	41
Réglage de l'exposition automatique .....	42
Équilibrage du blanc (WHITE BALANCE) .....	43
Utilisation du zoom numérique .....	44
Zoom avant et arrière .....	44
Zoom numérique (DIGITAL ZOOM) .....	45
Stabilisateur électronique d'images (EIS) .....	46
Effets spéciaux numériques (DSE) .....	47
Sélection d'un effet .....	48
Mode personnalisé (CUSTOM.Q) .....	49
Mode d'enregistrement (fonction REC MODE) .....	50
Mode AUDIO .....	51
Fonction coupe-vent (WIND CUT) .....	52
Affichage de la date et de l'heure (DATE/TIME) .....	53
Affichage (fonction TV DISPLAY) .....	54
Menu rapide .....	55
Utilisation du menu rapide .....	56
Vitesse d'obturation et niveau d'exposition (SHUTTER SPEED & EXPOSURE) .....	57
Enregistrement simplifié (mode EASY) .....	58
Enregistrement en mode personnalisé (CUSTOM) .....	59
Mise au point automatique /manuelle (MF/AF) .....	60
Mise au point automatique .....	60
Mise au point manuelle .....	60
Contre-jour intelligent (BLC) .....	61
Fondu en ouverture ou en fermeture (FADE) .....	62
Début de l'enregistrement .....	62
Fin de l'enregistrement (avec fondu).....	62

## Sommario

Rivedere un filmato sul display LCD .....	33
Regolazione del display LCD durante la riproduzione .....	34
Regolazione dell'audio mediante il microfono .....	34
<b>Uso avanzato della videocamera.....</b>	<b>35</b>
Uso delle varie funzioni .....	35
Impostazione del menu .....	35
Impostazione della videocamera in modalità CAMERA/PLAYER .....	35
Possibilità d'uso delle varie funzioni nelle modalità disponibili .....	36
CLOCK SET .....	37
REMOCON .....	38
BEEP SOUND .....	39
DEMONSTRATION .....	40
PROGRAM AE .....	41
Impostazione della funzione PROGRAM AE .....	42
WHT. BALANCE (BILANCIAMENTO DEL BIANCO) .....	43
Lo Zoom digitale .....	44
Zoom in avanti e Zoom indietro .....	44
Zoom digitale .....	45
EIS (Electronic Image Stabilizer) .....	46
DSE SELECT (Effetti Digitali Speciali) .....	47
Selezione di un effetto .....	48
CUSTOM. Q .....	49
REC MODE .....	50
AUDIO MODE .....	51
WIND CUT.....	52
DATE/ TIME .....	53
TV DISPLAY .....	54
Uso del menu di scelta rapida.....	55
Impostazione del menu di scelta rapida .....	56
SHUTTER SPEED & EXPOSURE .....	57
Modalità EASY (per principianti).....	58
Modalità CUSTOM .....	59
Messa a fuoco manuale/Autofocus (MF/AF) .....	60
Messa a fuoco automatica .....	60
Messa a fuoco manuale .....	60
Compensazione del controluce - BLC .....	61
Effetto dissolvenza .....	62
Inizio della registrazione .....	62
Fine della registrazione (Dissolvenza iniziale / Dissolvenza finale) .....	62

## Sommaire

Doublage sonore (AUDIO DUBBING) .....	63
Réalisation du doublage sonore.....	63
Écoute du son enregistré .....	64
Prendre une image fixe .....	65
Recherche d'images fixes .....	65
Prise de vue de nuit (NIGHT CAPTURE).....	66
Différentes techniques d'enregistrement .....	67
<b><i>Visionnez une cassette .....</i></b>	<b><i>68</i></b>
Visionnez une cassette .....	68
Visionnez sur l'écran LCD .....	68
Visionnez sur l'écran de votre téléviseur .....	68
Connexion à un téléviseur avec entrée A/V .....	68
Connexion à un téléviseur sans entrée A/V .....	69
Lecture de la cassette .....	69
Fonctions du mode magnétoscope .....	70
Arrêt sur image (mode pause) .....	70
Recherche d'image avant/arrière .....	70
Lecture au ralenti avant/arrière .....	70
Lecture image par image.....	71
Lecture X2 avant/arrière .....	71
Mode mémoire compteur (ZERO MEMORY) .....	72
<b><i>Enregistrement en mode caméscope (VP-D80i/D81i uniquement) .....</i></b>	<b><i>73</i></b>
<b><i>Transfert de données IEEE 1394.....</i></b>	<b><i>74</i></b>
Connexion pour transfert de données numériques .....	74
Connexion à un autre appareil vidéo numérique .....	74
Connexion à un PC .....	74
Configuration système requise .....	75
Enregistrement avec un câble de connexion DV (VP-D80i/D81i uniquement) .....	75
<b><i>Interface USB (VP-D81/D81i uniquement) .....</i></b>	<b><i>76</i></b>
Transfert d'images numériques avec l'interface USB .....	76
Configuration minimale .....	76
Installation du programme DVC Media 3.0.....	77
Connexion à un PC .....	79

## Somario

La funzione di sovraincisione audio .....	63
Registrazione audio con sovraincisione tramite MIC. ....	63
Riproduzione del sonoro ottenuto tramite sovraincisione audio.....	64
Registrazione di immagini con la funzione PHOTO .....	65
Ricerca delle immagini registrate in modalità PHOTO .....	65
NIGHT CAPTURE (registrazione 0 lux).....	66
Tecniche di registrazione .....	67
<b><i>Riproduzione di una cassetta .....</i></b>	<b><i>68</i></b>
Riproduzione di un nastro .....	68
Riproduzione sul display LCD .....	68
Riproduzione su uno schermo TV .....	68
Collegamento a un televisore dotato di jack di ingresso audio e video .....	68
Collegamento ad un TV che non dispone di jack di ingresso Audio e Video .....	69
Riproduzione .....	69
Funzioni disponibili in modalità PLAYER .....	70
Pausa riproduzione .....	70
Ricerca di un'immagine (avanti/indietro) .....	70
Riproduzione in lenta (avanti/indietro) .....	70
Avanzamento per fotogrammi .....	71
Riproduzione X2 (avanti/indietro) .....	71
ZERO MEMORY .....	72
<b><i>Registrazione in modalità PLAYER (solo sui modelli VP-D80i/D81i).....</i></b>	<b><i>73</i></b>
<b><i>Registrazione in modalità PLAYER.....</i></b>	<b><i>74</i></b>
Trasferimento dati tramite IEEE 1394 .....	74
Collegamento con un apparecchio digitale.....	74
Collegamento a un PC .....	74
Requisiti di sistema .....	75
Registrazione con cavo di collegamento DV (solo sui modelli VP-D80i/D81i) .....	75
<b><i>Interfaccia USB (solo sui modelli VP-D81/D81i).....</i></b>	<b><i>76</i></b>
Trasferimento di immagini digitali tramite l'interfaccia USB .....	76
Requisiti di sistema .....	76
Installazione del programma DVC Media 3.0 .....	77
Collegamento a un PC .....	79

## Sommaire

<b>Conseils d'utilisation.....</b>	<b>80</b>
Fin d'un enregistrement .....	80
Nettoyage et entretien du caméscope.....	81
Nettoyage du viseur .....	81
Nettoyage des têtes vidéo .....	81
Utilisation du caméscope à l'étranger .....	82
Sources d'alimentation .....	82
Normes de couleurs .....	82
<b>Dépannage.....</b>	<b>83</b>
Dépannage .....	83
Auto-diagnostic .....	83
Condensation .....	83
<b>Spécifications techniques.....</b>	<b>85</b>
<b>INDEX.....</b>	<b>87</b>

## Sommario

<b>Problemi e soluzioni .....</b>	<b>80</b>
Cosa fare al termine della registrazione .....	80
Pulizia e manutenzione della videocamera .....	81
Pulizia del MIRINO .....	81
Pulizia delle testine video .....	81
Uso della videocamera all'estero .....	82
Fonti di alimentazione .....	82
Sistema di codifica del colore .....	82
<b>Problemi e soluzioni .....</b>	<b>83</b>
Problemi e soluzioni .....	83
Simboli di autodiagnosi sul display .....	83
Formazione di condensa .....	83
<b>Specifiche .....</b>	<b>85</b>
<b>INDICE ANALITICO .....</b>	<b>87</b>

## Remarques et consignes de sécurité

*Rotation de l'écran LCD*

Manipulez l'écran doucement lorsque vous le faites tourner. Une rotation intempestive peut endommager l'intérieur de la charnière qui relie l'écran LCD au corps de l'appareil.

1. Écran LCD fermé.
2. Enregistrement standard lors de l'utilisation de l'écran LCD.
3. Enregistrement en regardant l'écran LCD d'en haut.
4. Enregistrement en regardant l'écran LCD de face.
5. Enregistrement avec l'écran LCD fermé.

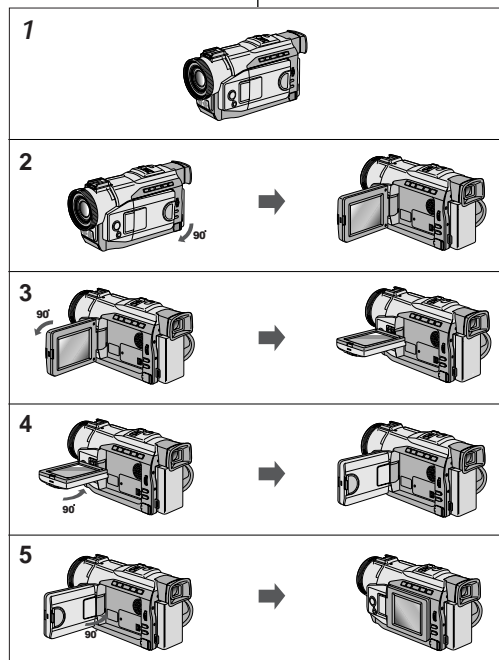

## Avvertenze e norme di sicurezza

*Avvertenze riguardanti la rotazione del display LCD*

Ruotare con cautela il display LCD come illustrato. Ruotando eccessivamente si rischia di danneggiare l'interno della cerniera che collega il display LCD alla videocamera.

1. Display LCD chiuso.
2. Registrazione standard con il display LCD.
3. Registrazione di immagini guardando il display LCD dall'alto.
4. Registrazione di immagini guardando il display LCD di fronte.
5. Registrazione con il display LCD chiuso.

## Remarques et consignes de sécurité

**Droits d'auteur**

Les programmes de télévision, les cassettes vidéo, les DVD, les films et tout autre support enregistré de ce type peuvent être protégés par des droits d'auteurs. Les copier sans autorisation peut aller à l'encontre des lois en vigueur dans votre pays.

**Formation de condensation**

1. Un accroissement soudain de température peut entraîner la formation de condensation à l'intérieur de l'appareil.

**Ce peut être le cas lorsque vous passez :**

- d'un extérieur froid à un intérieur chaud (en hiver, par exemple),
- d'un intérieur frais à un extérieur chaud (en été, par exemple).

2. Si la fonction de protection "DEW"  se déclenche, laissez l'appareil pendant deux heures dans un endroit sec et à température ambiante, le compartiment à cassette ouvert et sans le bloc batterie.

**Caméscope**

1. N'exposez pas votre caméscope à des températures trop élevées (plus de 60°C), par exemple, en plein soleil ou dans une voiture garée au soleil.
2. Ne mouillez pas votre caméscope. Tenez-le à l'abri de toute humidité (pluie, eau de mer, etc.). Sinon, il risque d'être endommagé, entraînant parfois un dysfonctionnement irréparable de l'appareil.

## Avvertenze e norme di sicurezza

**Avvertenze riguardanti il COPYRIGHT**

I programmi televisivi, videotape, film DVD, filmati e altri materiali possono essere protetti da copyright. L'esecuzione di copie non autorizzate può costituire una violazione della legge.

**Avvertenze riguardanti la formazione di condensa**

1. Un improvviso innalzamento della temperatura atmosferica potrebbe provocare la formazione di condensa all'interno della videocamera.

**ad esempio:**

- quando si porta la videocamera da un ambiente freddo ad uno caldo (ad esempio dall'esterno all'interno in inverno);
  - quando si porta la videocamera da un ambiente freddo ad uno caldo (ad esempio dall'interno all'esterno in estate).
2. Se la funzione di protezione  (DEW) è attiva, lasciare la videocamera per almeno due ore in un ambiente caldo e asciutto con il comparto per le cassette aperto e senza batteria.

**Avvertenze riguardanti la videocamera**

1. Non esporre la videocamera ad alte temperature (superiori a 60°C o 140°F), ad esempio lasciandola su un'auto parcheggiata al sole esponendola alla luce solare diretta.
2. Evitare che la videocamera si bagni. Proteggetela dalla pioggia, dall'acqua marina e da ogni altra forma di umidità. Se si bagna, la videocamera può venire danneggiata. I guasti dovuti all'esposizione ai liquidi possono essere irreparabili.

## Remarques et consignes de sécurité

**Bloc batterie**

- Assurez-vous que le bloc batterie est chargé avant de filmer sans connexion au secteur.
- Pour conserver la charge de la batterie, maintenez votre caméscope éteint lorsque vous ne l'utilisez pas.
- En mode caméscope, si vous laissez votre appareil en veille pendant plus de cinq minutes sans vous en servir et avec une cassette à l'intérieur, il s'éteint automatiquement pour éviter un déchargement inutile de la batterie.
- Assurez-vous que le bloc batterie est fermement maintenu en place. Ne faites pas tomber le bloc batterie ; vous risqueriez de l'endommager.
- Un bloc batterie neuf n'est jamais chargé. Avant de l'utiliser, vous devez le charger complètement.
- Si vous filmez pendant longtemps, nous vous conseillons d'utiliser le viseur plutôt que l'écran LCD car celui-ci consomme plus d'énergie.

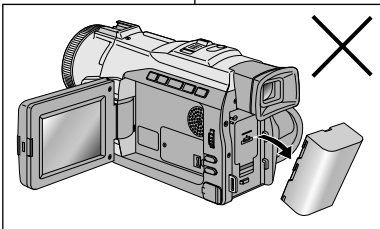

\*Lorsque la batterie ne fonctionne plus ou est hors d'usage, contactez votre revendeur le plus proche.  
Les batteries doivent être traitées en tant que déchets chimiques.

**Nettoyage des têtes vidéo**

- Pour garantir un enregistrement normal et obtenir des images claires, nettoyez régulièrement les têtes vidéo. L'apparition de parasites sur l'image ou l'affichage d'un écran vide peut signifier que les têtes vidéo sont sales. Dans ce cas, nettoyez-les avec la cassette de type sec prévue à cet effet.
- N'utilisez pas de cassette de type humide, car vous risqueriez d'endommager les têtes vidéo.

## Avvertenze e norme di sicurezza

**Avvertenze riguardanti il gruppo batteria**

- Prima di iniziare a registrare, accertarsi che la batteria sia completamente carica.
- Per prolungare la durata delle batterie, spegnere la videocamera quando non è in uso.
- In modalità CAMERA, se lasciata in condizioni di inattività in STBY per più di 5 minuti con il nastro inserito, la videocamera si spegne automaticamente per limitare il consumo delle batterie.

- Accertarsi che la batteria sia inserita correttamente nella propria sede e ben ferma. Una caduta potrebbe danneggiarla.
- Le batterie nuove sono scariche. Prima di utilizzarle, caricarle completamente.
- È buona norma utilizzare il mirino anziché il display LCD quando si riprende per periodi prolungati, poiché il display a cristalli liquidi consuma più rapidamente la batteria.

\* Quando la batteria giunge alla fine della sua vita utile, rivolgersi al proprio rivenditore di fiducia. Le batterie vanno smaltite come rifiuti chimici.

**Avvertenze riguardanti la pulizia delle testine**

- Per garantire una registrazione normale e far sì che l'immagine rimanga sempre nitida, pulire regolarmente le testine. Se le immagini riprodotte presentano disturbi a forma di riquadri, o se compare solo una schermata blu, le testine potrebbero essere sporche. In tal caso, pulirle con un nastro puliscitistine a secco.
- Non utilizzare nastri puliscitistine contenenti liquidi, poiché le testine potrebbero venire danneggiate.



## Remarques et consignes de sécurité

**Objectif**

- Si vous filmez en plein soleil, veillez à ne pas diriger l'objectif vers le soleil. La lumière solaire directe peut endommager le dispositif électronique à transfert de charge (Charge Coupled Device).

**Viseur électronique**

1. N'orientez pas le viseur vers le soleil. La lumière solaire directe peut endommager l'intérieur du viseur. Soyez vigilant lorsque vous placez votre caméscope au soleil ou près d'une fenêtre.
2. Ne saisissez pas votre caméscope par le viseur.
3. Évitez les rotations intempestives du viseur qui risquent de l'endommager.

**Enregistrement ou lecture avec l'écran LCD**

1. L'écran a été conçu à l'aide d'une technologie de haute précision. Cependant, de minuscules points (rouges, bleus ou verts) peuvent apparaître de façon constante sur l'écran LCD. Ces points sont normaux et n'affectent aucunement l'image enregistrée.
2. Lorsque vous utilisez l'écran LCD directement sous le soleil, la vision à l'écran peut s'avérer difficile. Dans ce cas, nous vous recommandons d'utiliser le viseur.
3. La lumière solaire directe peut endommager l'écran LCD.

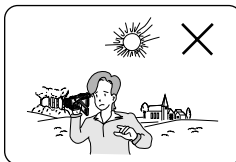
**Poignée de soutien**

- Pour une meilleure qualité de prise de vue, il est important de bien ajuster la poignée de soutien.
- Ne forcez pas pour insérer votre main dans la poignée, car vous risqueriez de l'endommager.

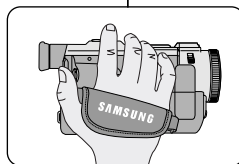

## Avvertenze e norme di sicurezza

**Avvertenze riguardanti l'obiettivo**

- Non disporre la videocamera con l'obiettivo rivolto verso il sole, poiché la luce diretta può danneggiare il sensore CCD.

**Avvertenze riguardanti il mirino**

1. Non disporre la videocamera con il mirino rivolto verso il sole, poiché la luce diretta può danneggiare l'interno. Fare attenzione quando si colloca la videocamera alla luce del sole oppure accanto ad una finestra.
2. Non sollevare la videocamera impugnandola per il mirino.
3. Esercitando una forza eccessiva si rischia di danneggiare il mirino.

**Avvertenze riguardanti la registrazione e la riproduzione delle immagini con il display LCD**

1. Il display LCD è stato realizzato con tecnologie e materiali all'avanguardia. In alcune situazioni sul display LCD possono apparire puntini (di colore rosso, blu o verde). Ciò è normale e non pregiudica minimamente la qualità delle immagini registrate.
2. La visione delle immagini sul display LCD può risultare difficile in esterni con luce solare diretta. In questi casi è preferibile utilizzare il mirino.
3. La luce solare diretta può danneggiare il display LCD.

**Avvertenze riguardanti l'impugnatura**

- Per utilizzare in modo ottimale la videocamera, regolare adeguatamente l'impugnatura.
- Non forzare l'impugnatura per inserirvi la mano: così facendo si rischia di danneggiarla.

## Remarques et consignes de sécurité

### *Précautions d'emploi de la pile au Lithium-ion*

1. La pile au lithium-ion sert à sauvegarder la date et l'heure, les titres et les réglages prédéfinis, en l'absence du bloc batterie ou de l'adaptateur secteur.
2. La longévité de la pile au lithium est d'environ six mois à partir de sa mise en fonctionnement et dans des conditions normales d'utilisation.
3. Lorsque la pile au lithium s'affaiblit ou est déchargée, l'affichage de la date et de l'heure clignote pendant cinq secondes environ lorsque vous passez en mode Caméscope. Dans ce cas, remplacez-la par une pile Lithium-Ion de type CR2025.
4. Il existe un risque d'explosion si la batterie n'est pas remplacée par un modèle approprié.  
Utilisez exclusivement une batterie équivalente ou de même type.

**Attention :** maintenez la PILE AU LITHIUM hors de la portée des enfants. Si la pile venait à être avalée, consultez immédiatement un médecin.

## Avvertenze e norme di sicurezza

### *Avvertenze riguardanti l'uso delle batterie al litio*

1. La batteria al litio consente di mantenere attiva l'orologio e le impostazioni preselezionate dall'utente anche se si scollega la batteria o il trasformatore CA.
2. In condizioni di funzionamento normale la durata della batteria al litio è di circa 6 mesi a partire dal momento dell'installazione.
3. Quando la batteria al litio è sul punto di esaurirsi, o se è del tutto esaurita, l'indicatore data/ora lampeggia per circa 5 secondi dopo aver selezionato la modalità CAMERA.  
In simili casi, sostituire la batteria al litio con una batteria nuova (tipo CR2025).
4. Se la batteria non è inserita correttamente, si rischiano esplosioni.  
Sostituire solo con batterie dello stesso modello o di tipo equivalente.

**Avvertenza:** conservare le batterie al litio fuori dalla portata dei bambini.  
In caso di ingestione, consultare immediatamente un medico.

## Familiarisez-vous avec le caméscope

### Fonctionnalités

- **Transfert de données numériques avec le port IEEE1394**  
Le port haute vitesse IEEE 1394 de type i.LINK™ : i.LINK (est un protocole de transfert de données série et système d'interconnexion), vous permet de transférer des images mobiles et immobiles vers un PC, où vous pourrez les modifier à loisir. (Le modèle VP-DXX ne permet pas d'enregistrer ni de recevoir des données numériques à partir d'un autre dispositif vidéo numérique.)
- **Transfert d'images numériques avec l'interface USB (VP-D81/D81i uniquement)**  
Le port USB vous permet de transférer des images sur votre PC sans utiliser de carte vidéo supplémentaire.
- **PHOTO**  
La fonction PHOTO vous permet de filmer un sujet et de capturer son image fixe pendant environ 6 secondes sur la bande vidéo (mode caméscope).
- **Zoom numérique 400x**  
La fonction Zoom vous permet de vous rapprocher du sujet filmé sans avoir à vous déplacer.
- **Écran LCD TFT couleur (LCD = écran à cristaux liquides)**  
L'écran LCD TFT couleur à haute résolution offre une image nette et permet de filmer dans une position stable et confortable.
- **Stabilisateur électronique d'images (EIS)**  
La fonction EIS rétablit la stabilité des images lorsque le tremblement de la main provoque des vibrations désagréables, surtout en mode zoom avant.
- **Effets numériques divers**  
L'ajout de différents effets spéciaux vous permet de donner un côté spectaculaire à vos films.
- **Contre-jour/BLC (Backlight compensation)**  
Lorsque vous filmez un sujet devant une source lumineuse ou devant un fond clair, utilisez la fonction BLC pour effectuer un contre-jour intelligent.
- **Fonction d'exposition automatique (Program AE)**  
La fonction Program AE vous permet d'adapter la vitesse d'obturation et le diaphragme selon la scène à filmer.
- **CAPTURE D'IMAGES NOCTURNES**  
La fonction NIGHT CAPTURE (CAPTURE D'IMAGES NOCTURNES) vous permet de filmer un sujet dans un endroit à faible luminosité.

## Presentazione della videocamera

### Caratteristiche

- **Funzione di trasferimento dati digitali tramite IEEE1394**  
Grazie alla porta di trasferimento dati ad alta velocità IEEE 1394 (i.LINK™: i.LINK è un protocollo di trasferimento dati e sistema di interconnessione seriale utilizzato per trasmettere dati digitali), è possibile trasferire sia immagini fisse che in movimento su un PC, potendo così produrre o ritoccare vari tipi di immagini (i modelli VP-DXX non sono in grado di registrare e ricevere dati digitali da un altro apparecchio digitale).
- **Interfaccia USB per il trasferimento di immagini digitali (solo VP-D81/D81i)**  
Grazie a questa funzione è possibile trasferire le immagini fisse su PC tramite l'interfaccia USB senza ricorrere a schede aggiuntive.
- **PHOTO**  
Grazie alla funzione PHOTO, la videocamera può catturare singole immagini fisse pur continuando a registrare anche l'audio, in modalità CAMERA.
- **Zoom digitale 400x**  
Consente di ingrandire l'immagine fino a 400 volte le sue dimensioni originali.
- **Display a cristalli liquidi TFT**  
Il display a cristalli liquidi TFT a colori ad alta risoluzione permette di visualizzare immagini nitide e pulite e consente di controllare immediatamente il risultato delle registrazioni.
- **EIS (Electronic Image Stabilizer)**  
L'EIS serve a compensare i tremolii delle immagini dovuti ai movimenti della mano, specialmente con ingrandimenti elevati.
- **Vari effetti speciali digitali**  
I DSE (Digital Special Effects) consentono di dare un tocco di creatività ai filmati inserendo vari effetti speciali.
- **BLC (Back Light Compensation)**  
Quando si riprende un soggetto in controluce o con uno sfondo particolarmente luminoso, la funzione BLC compensa lo sfondo luminoso.
- **Program AE (Esposimetro automatico)**  
La funzione Program AE consente di selezionare diversi tempi ed aperture a seconda del tipo di scena da filmare.
- **NIGHT CAPTURE**  
La funzione NIGHT CAPTURE consente di registrare anche in ambienti bui.

## Familiarisez-vous avec le caméscope









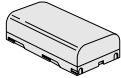

## Presentazione della videocamera

## Accessoires fournis avec votre caméscope

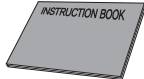
Assurez-vous que les accessoires ci-après ont été livrés avec votre caméscope numérique.

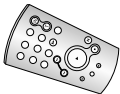
## Accessoires de base

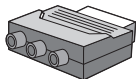
1. Bloc batterie lithium-ion
2. Adaptateur secteur
3. Cordon secteur
4. Câble AUDIO/VIDEO
5. Mode d'emploi
6. Piles au lithium pour la télécommande et soutien mémoire (type : CR2025)
7. Câble S-VIDEO
8. Télécommande
9. Bandoulière
10. Câble USB (VP-D81/D81i uniquement)
11. Adaptateur péritel
12. Logiciel (CD) (VP-D81/D81i uniquement)
13. Cable AUDIO (VP-D81/D81i uniquement)

1. Lithium Ion Battery pack 	2. AC Power Adapter 	3. AC cord 
4. AUDIO/VIDEO cable 	5. Instruction Book 	6. Lithium batteries (2EA) 
7. S-VIDEO cable 	8. Remote Control 	9. Shoulder strap 
10. USB cable (VP-D81/D81i only) 	11. Scart adapter 	12. Software CD (VP-D81/D81i only) 
13. Audio cable (VP-D81/D81i only) 		

## Accessori forniti con la videocamera

Verificare che insieme alla videocamera digitale vengano forniti i seguenti accessori base:

## Accessori base

1. Batteria al litio
2. Trasformatore CA
3. Cavo CA
4. Cavo AUDIO/VIDEO
5. Manuale di istruzioni
6. Batteria al litio per il telecomando (Modello: CR2025, 2 EA)
7. Cavo S-VIDEO
8. Telecomando
9. Tracolla
10. Cavo USB (solo VP-D81/D81i)
11. Presa Scart
12. CD applicazioni software (solo VP-D81/D81i)
13. Cavo AUDIO (solo VP-D81/D81i)

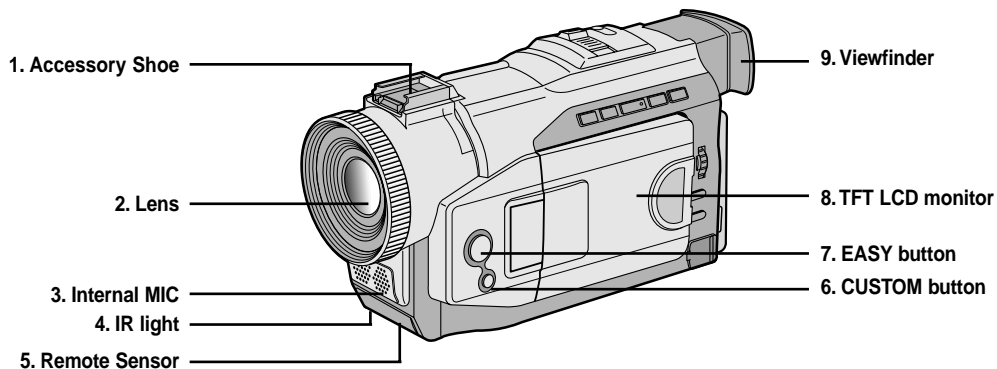
**Familiarisez-vous avec le caméscope****Presentazione della videocamera***Vue avant et latérale (côté gauche)**Vista frontale e laterale sinistra*

1. Sabot d'accessoire
2. Objectif
3. Entrée microphone interne
4. Témoin infra-rouge
5. Capteur de la télécommande
6. Touche CUSTOM (voir page 59)
7. Touche EASY (voir page 58)
8. Écran à cristaux liquides (LCD)
9. Viseur (voir page 32)

1. Guida di supporto per gli accessori
2. Obiettivo
3. Microfono interno
4. luce IR (infrarossi)
5. Sensore telecomando
6. Pulsante CUSTOM (vedere pag. 59)
7. Pulsante EASY (vedere pag. 58)
8. Display LCD TFT
9. Mirino (vedere pag. 32)

## Familiarisez-vous avec le caméscope

## Presentazione della videocamera

Vue du côté gauche

Vista laterale sinistra

## 1. Function buttons

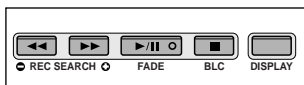

## 2. Speaker

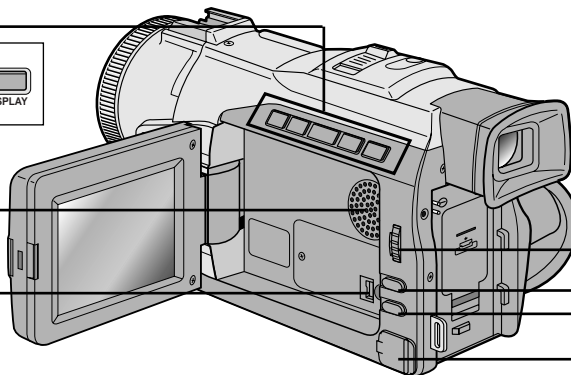
3. DV OUT:VP-DXX  
DV IN/OUT:VP-DXXi

## 7. MENU dial

## 6. ENTER button

## 5. MENU button

## 4. DC jack

## 1. Touches de fonction

MAGNÉSCOPE	CAMÉSCOPE
◀◀ : (REW)	REC. Search -
▶▶ : (FF)	REC. Search +
▶/   : (PLAY/STILL)	FADE
■ : (STOP)	BLC
DISPLAY	DISPLAY

- Haut-parleur intégré
- VP-Dxx : sortie DV  
VP-Dxxi : entrée/sortie DV
- Prise DC
- Touche MENU
- Touche ENTER
- Molette MENU

## 1. Tasti funzione

PLAYER	CAMERA
◀◀ : (REW)	REC SEARCH -
▶▶ : (FF)	REC SEARCH +
▶/   : (PLAY/STILL)	FADE
■ : (STOP)	BLC
DISPLAY	DISPLAY

- Altoparlante
- Uscita DV: VP-Dxx  
Ingresso/uscita DV: VP- Dxxi
- Jack CC
- Pulsante MENU
- Pulsante ENTER
- Ghiera MENU

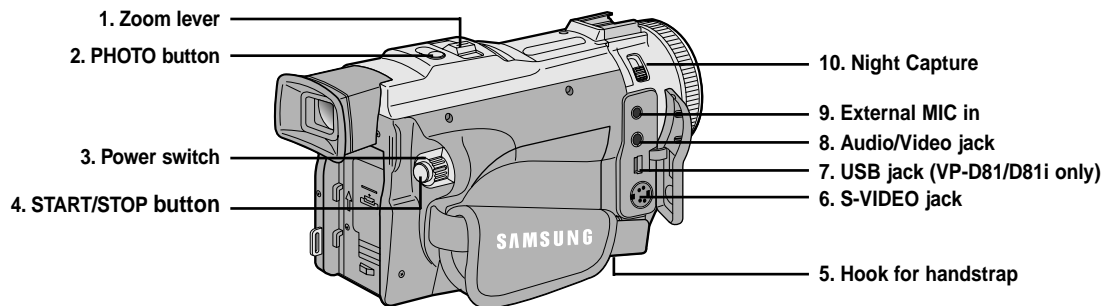
**Familiarisez-vous avec le caméscope****Presentazione della videocamera***Vue de droite et du dessus**Vista laterale destra e dall'alto*

1. Bouton zoom
2. Touche PHOTO (voir page 65)
3. Commutateur (mode caméscope ou magnétoscope) (voir page 21)
4. Bouton START/STOP (marche/arrêt)
5. Anneau pour la bandoulière
6. Sortie S-VIDEO
7. Port USB (VP-D81/D81i uniquement)
8. Sortie audio/vidéo
9. Entrée microphone externe
10. Sélecteur pour prise de vue

1. Leva zoom
2. Pulsante PHOTO (vedere pag. 65)
3. Interruttore di accensione (modalità CAMERA o PLAYER) (vedere pag. 21)
4. Pulsante START/ STOP
5. Gancio per maniglia
6. Jack S-VIDEO
7. Jack USB (solo VP-D81/D81i)
8. Jack Audio/Video
9. Ingresso microfono esterno
10. Night Capture

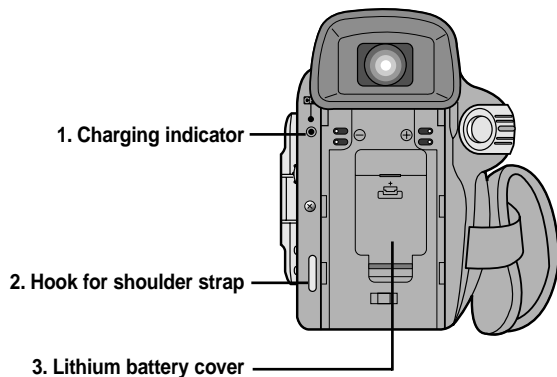
**Familiarisez-vous avec le caméscope***Vue arrière et du dessous*

1. Témoin de charge de la batterie
2. Anneau pour la bandoulière
3. Couvercle du compartiment de la pile au lithium
4. Pas de vis trépied
5. Touche EJECT (éjection de la cassette)
6. Molette de réglage du zoom
7. Éjection de la batterie

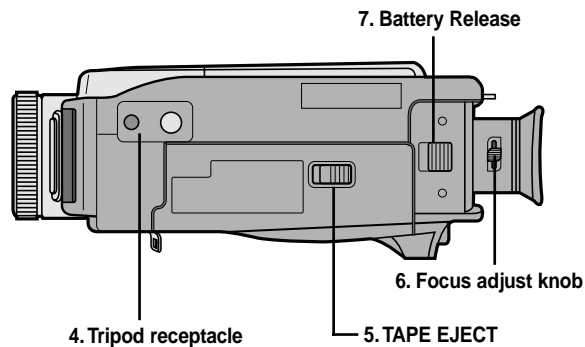
**Presentazione della videocamera***Vista posteriore e dal basso*

1. Indicatore di carica
2. Gancio per tracolla
3. Coperchio vano batteria al litio
4. Innesto per treppiede
5. ESPULSIONE NASTRO
6. Manopola per la messa a fuoco
7. Sgancio batteria



## Familiarisez-vous avec le caméscope

## Presentazione della videocamera

## Télécommande

## Telecomando

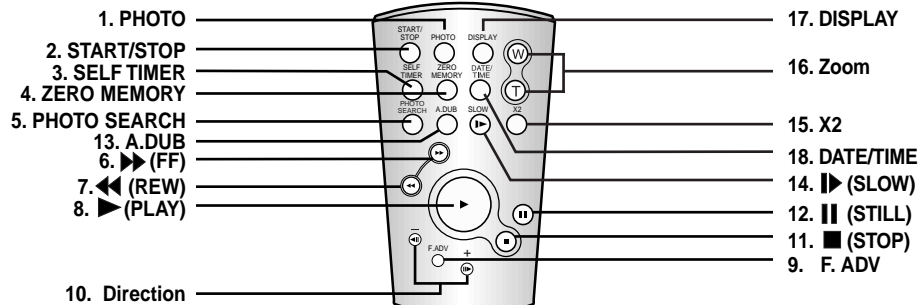

1. Touche PHOTO
2. Touche START/STOP (début/ arrêt de l'enregistrement)
3. Touche SELF TIMER (minuterie automatique) (voir page 20)
4. Touche ZERO MEMORY (voir page 72)
5. Touche PHOTO Search
6. ►► Touche FF (avance rapide)
7. ◀◀ Touche REW (rembobinage)
8. ► Touche PLAY (lecture)
9. Touche F.ADV (avance image par image) (voir page 71)

10. Touches directionnelles (◀◀, ►►) (avant/arrière)
11. ■ Touche STOP (arrêt)
12. || Touche STILL (pause)
13. Touche A.DUB (doublage sonore) (voir page 63)
14. ► Touche SLOW (ralenti)
15. Touche X2 (voir page 71)
16. Touche Zoom
17. Touche DISPLAY (activation/désactivation de l'affichage)
18. Touche DATE/TIME (date et heure)

1. PHOTO
2. START/ STOP
3. TEMPORIZZATORE (vedere pag. 20)
4. ZERO MEMORY (vedere pag. 72)
5. Ricerca PHOTO
6. ►► (FF)
7. ◀◀ (REW)
8. ► (PLAY)
9. F. ADV (vedere pag. 71)

10. Direzione ( ◀◀, ►►)
11. ■ (STOP)
12. || (STILL)
13. A.DUB (vedere pag. 63)
14. ► (SLOW)
15. X2 (vedere pag. 71)
16. Zoom
17. Display
18. DATE/ TIME

## Familiarisez-vous avec le caméscope

## Affichage à l'écran en mode caméscope ou magnétoscope

1. Niveau de la batterie (voir page 26)
2. Mode Custom ou Easy (voir page 58, 59)
3. Mode DSE (effet numérique sélectionné) (voir page 47)
4. Program AE (activation/désactivation du mode d'exposition automatique sélectionné) (voir page 41)
5. Mode d'équilibrage du blanc choisi (voir page 43)
6. BLC (Back Light Compensation) (contre-jour intelligent) (voir page 61)
7. Mise au point manuelle (voir page 60)
8. Vitesse d'obturation (voir page 57)
9. Position du zoom (voir page 44)
10. Prise de vue de nuit (voir page 66)
11. Date et heure (voir page 53)
12. USB (VP-D81/D81i uniquement)
13. Mode Télécommande
14. Fonction coupe-vent (voir page 52)
15. Mode Audio (voir page 51)
16. Mémoire compteur (voir page 72)
17. Temps restant sur la bande (en minutes)
18. Compteur de bande
19. Mode de fonctionnement
20. Vitesse d'enregistrement sélectionné
21. Mode Photo
22. Vitesse d'enregistrement sélectionnée et minuterie (voir page 20)
23. EIS (stabilisateur d'image électronique) (voir page 46)

## Presentazione della videocamera

## OSD (Display delle funzioni in modalità CAMERA e PLAYER)

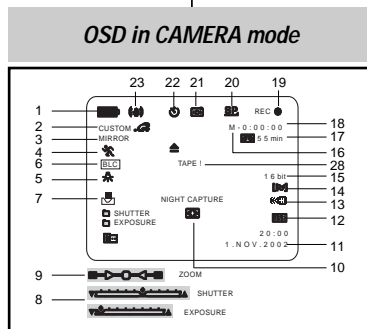

1. Livello batteria (vedere pag. 26)
2. Modalità Custom o Easy (vedere pag. 58, 59)
3. Modalità DSE (Effetti Digitali Speciali) (vedere pag. 47)
4. Programma AE (vedere pag. 41)
5. Modalità White Balance (vedere pag. 43)
6. BLC (vedere pag. 61)
7. Messa a fuoco manuale (vedere pag. 60)
8. Tempo di otturazione ed esposizione (vedere pag. 57)
9. Posizione zoom (vedere pag. 44)
10. NIGHT CAPTURE (vedere pag. 66)
11. DATE/TIME (vedere pag. 53)
12. USB (solo VP-D81/D81i)
13. REMOCON
14. WIND CUT (vedere pag. 52)
15. Modalità di registrazione audio (vedere pag. 51)
16. Indicatore Zero Memory (vedere pag. 72)
17. Q.tà nastro rimanente (misurata in minuti)
18. Contanastro
19. Modalità operativa
20. Modalità velocità di registrazione
21. Modalità PHOTO
22. Temporizzatore registrazione automatica e impostazione temporizzatore (vedere pag. 20)
23. EIS (vedere pag. 46)

## Familiarisez-vous avec le caméscope

24. Contrôle du volume (voir page 34)
25. Canal de lecture audio
26. DV IN (mode de réception des données DV (VP-DXXi uniquement) (voir page 75)
27. Contrôle de la condensation (voir page 7)
28. Ligne de message

## Presentazione della videocamera

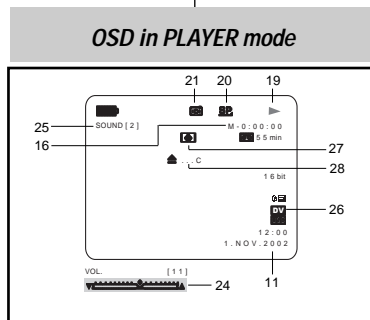

24. Comando volume (vedere pag. 34)
25. Canale di riproduzione audio
26. Ingresso DV (solo VP-DXXi) (modalità di trasmissione dati digitali) (vedere pag. 75)
27. Funzione DEW (vedere pag. 7)
28. Linea messaggi

## Activation/désactivation de l'affichage

## • Activation/désactivation de l'affichage

Appuyez sur la touche DISPLAY à gauche du panneau de commandes.

- Lorsque vous désactivez l'affichage :

**En mode caméscope** : les modes EASY.Q, CUSTOM.Q, STBY (veille) et REC (enregistrement) s'affichent à l'écran même si le mode OSD est désactivé. L'affichage clignote pendant 3 secondes à l'écran, puis disparaît.

**En mode magnétoscope** : lorsque vous appuyez sur une touche de fonction, la fonction activée s'affiche 3 secondes à l'écran, puis disparaît.

## • Affichage de la date et de l'heure

- L'affichage de la date et de l'heure est indépendant de la position de la touche OSD ON/OFF.
- Pour faire apparaître ou disparaître la date et l'heure, sélectionnez le menu DATE/TIME du panneau de commandes (voir page 53).
- Vous pouvez également utiliser le menu rapide (voir page 55) (uniquement en mode caméscope).

## Attivazione/disattivazione visualizzazione informazioni sul display

## • Attivazione/disattivazione visualizzazione informazioni

Premere il pulsante DISPLAY sul pannello di sinistra.

- Ogni volta che si preme il pulsante, il display viene alternativamente attivato/disattivato.
- Disattivando la visualizzazione OSD  
**in modalità CAMERA**: le modalità EASY.Q, CUSTOM.Q, STBY, REC vengono sempre visualizzate tramite OSD, anche se il display è disattivato; l'indicatore di immissione comandi tramite tasti viene visualizzato per 3 secondi e poi disattivato;  
**in modalità PLAYER**: premendo qualunque tasto, ad esempio il tasto funzione relativo al VCR, la funzione viene visualizzata sull'OSD per 3 secondi, quindi la visualizzazione scompare.
- **Attivazione/disattivazione DATE/TIME (DATA/ORA)**
  - La visualizzazione DATE/TIME non subisce variazioni quando si attiva/disattiva la visualizzazione OSD.
  - Per attivare/disattivare la visualizzazione della data e dell'ora occorre accedere al menu corrispondente e modificare la modalità (vedere pag. 53).
  - Per attivare/disattivare la visualizzazione DATE/TIME è possibile utilizzare anche il Menu di scelta rapida (Quick Menu) (vedere pag. 55) (solo in modalità CAMERA).

## Préparez votre caméscope

### Utilisation de la télécommande

#### Installation de la batterie pour la télécommande

- ⌘ Vous devez insérer ou remplacer la batterie au lithium :
  - lors de l'achat du caméscope,
  - quand la télécommande ne fonctionne pas.
- ⌘ Insérez la batterie au lithium (CR2025) en respectant la polarité + et -.

#### Enregistrement automatique avec la télécommande

La fonction de minuterie automatique sur la télécommande vous permet de démarrer automatiquement l'enregistrement au bout de 10 secondes.

1. Réglez le caméscope sur CAMERA.
2. Appuyez sur la touche SELF TIMER jusqu'à ce que l'indication souhaitée s'affiche dans le viseur.
3. Appuyez sur la touche START/STOP pour démarrer la minuterie.
  - Après une attente de dix secondes, l'enregistrement démarre.
  - Appuyez de nouveau sur START/STOP pour arrêter l'enregistrement.

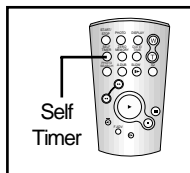
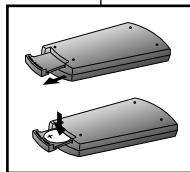

## Operazioni preliminari

### Uso del telecomando

#### Inserimento delle batterie nel telecomando

- ⌘ Le batterie al litio vanno sostituite/inserite:
  - all'acquisto della videocamera;
  - se il telecomando non funziona.
- ⌘ Si raccomanda di inserire correttamente la batteria facendo riferimento ai segni + e -.
- ⌘ Fare attenzione a non invertire i poli.

#### Registrazione automatica tramite telecomando

Attivando la registrazione automatica con temporizzatore dal telecomando, la registrazione parte automaticamente dopo 10 secondi.

1. Impostare l'interruttore di accensione in modalità CAMERA.
2. Premere il pulsante SELF TIMER fino a quando sul mirino non verrà visualizzato l'indicatore corrispondente alla funzione desiderata.
3. Premere il pulsante START/STOP per avviare il temporizzatore.
  - La registrazione parte dopo 10 secondi.
  - Per fermare la registrazione premere il pulsante START/STOP.

## Préparez votre caméscope

### Installation du bloc batterie au lithium-ion

- ⌘ La pile au lithium-ion sert à mémoriser la date et l'heure, ainsi que les titres et les réglages prédéfinis, en l'absence du bloc batterie ou de l'adaptateur secteur.
- ⌘ La longévité de la pile au lithium est d'environ six mois à partir de sa mise en place et dans des conditions normales d'utilisation.
- ⌘ Lorsque la pile au lithium s'affaiblit ou est déchargée, l'affichage de la date et de l'heure clignote pendant cinq secondes environ lorsque vous passez en mode caméscope (CAMERA). Dans ce cas, remplacez-la par une pile de type CR2025.

1. Soulevez le couvercle du compartiment de la pile au lithium.
2. Mettez la pile en place de manière que la face ⊕ soit en contact avec le support.
3. Refermez le couvercle.

#### Important

La pile doit être correctement positionnée.

**Attention :** maintenez la PILE AU LITHIUM hors de la portée des enfants. Si la pile venait à être avalée, consultez immédiatement un médecin.

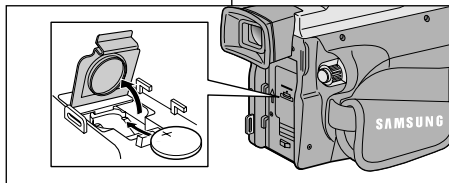

#### NB

La batterie deve essere inserita nella direzione giusta.

**Avvertenza:** Conservare le BATTERIE AL LITIO fuori dalla portata dei bambini.  
In caso di ingestione, consultare immediatamente un medico.

## Operazioni preliminari

### Installazione della batteria al litio

- ⌘ La batteria al litio mantiene le impostazioni dell'orologio e le impostazioni predefinite salvate in memoria anche quando si rimuove la batteria e si disinserisce l'adattatore CA.
- ⌘ In condizioni di funzionamento normale la durata della batteria al litio è di circa 6 mesi a partire dal momento dell'installazione.
- ⌘ Quando la batteria al litio è sul punto di esaurirsi, o se è del tutto esaurita, l'indicatore data/ora lampeggia per circa 5 secondi selezionando la modalità CAMERA.  
In simili casi, sostituire la batteria al litio con una nuova (tipo CR2025).

1. Aprire il vano portabatteria.
2. Inserire la batteria al litio nella propria sede, con il lato + (⊕) rivolto verso l'esterno.
3. Chiudere il coperchio del vano portabatteria.

## Préparez votre caméscope

### Mise en place de la poignée de soutien

Il est très important d'ajuster la poignée de soutien afin de filmer dans les meilleures conditions possibles.

La poignée de soutien vous permet :

- de maintenir le caméscope dans une position stable et confortable,
- d'appuyer sur le bouton du zoom et sur le bouton START/STOP sans avoir à changer la position de votre main.

### Poignée de soutien

- a. Ouvrez le rabat de la poignée en le décollant.
- b. Ajustez la longueur de la poignée, puis recollez-la.
- c. Refermez le rabat.

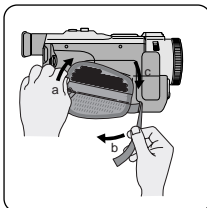

### Bandoulière

La bandoulière vous permet de porter le caméscope en toute sécurité.

1. Insérez une extrémité de la bandoulière dans l'anneau de fixation sur le caméscope. Insérez l'autre extrémité dans l'anneau situé à l'intérieur de la poignée de soutien.
2. Enfilez ensuite les extrémités dans la boucle, ajustez la longueur désirée, puis resserrez la boucle.

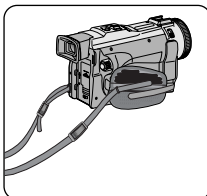

## Operazioni preliminari

### Regolazione dell'impugnatura

È molto importante regolare l'impugnatura prima di iniziare la ripresa.

La maniglia consente di:

- sostenere comodamente la videocamera in posizione stabile;
- premere i pulsanti Zoom e START/ STOP senza cambiare la posizione della mano.

### Maniglia

- a. Aprire la custodia e liberare la maniglia.
- b. Regolarne la lunghezza, poi riattaccarla sulla custodia.
- c. Richiudere la custodia.

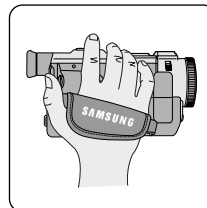

### Tracolla

La tracolla consente di trasportare la videocamera comodamente e in completa sicurezza.

1. Inserire una delle estremità della tracolla nel gancio situato sulla videocamera. Inserire l'altra estremità nell'anello che si trova all'interno della maniglia.
2. Fare passare le due estremità nella fibbia, regolare la lunghezza della tracolla quindi assicurarla facendola ripassare nella fibbia.

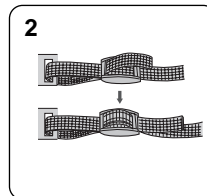

## Préparez votre caméscope

### Connexion d'une alimentation

Deux possibilités d'alimentation s'offrent à vous :

- l'adaptateur secteur et le cordon secteur : utilisation intérieure,
- le bloc batterie : utilisation extérieure.

### Utilisation de l'adaptateur secteur et du câble CC

1. Connectez l'adaptateur à un cordon secteur.
2. Branchez le cordon secteur sur une prise murale.

#### Important

Le type de fiche et de prise murale peut différer selon les pays.

3. Connectez le câble CC de l'adaptateur à la prise CC du caméscope.
4. Sélectionnez le mode caméscope (CAMERA) ou le mode magnétoscope (PLAYER) en procédant comme suit : tout en appuyant sur le bouton du commutateur, mettez ce dernier sur la position CAMERA ou PLAYER.

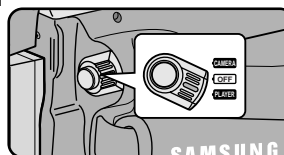
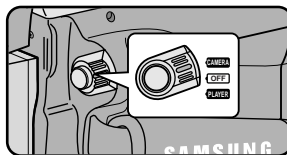
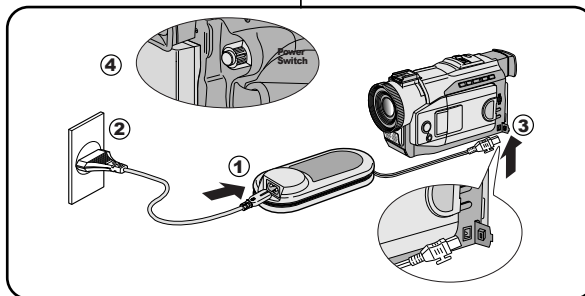

## Operazioni preliminari

### Collegamento dell'alimentazione

La videocamera può essere alimentata in due modi:

- con il trasformatore e il cavo CA: per le riprese in interno.
- con la batteria: per le riprese all'esterno.

### Uso del trasformatore CA e del cavo CC

1. Collegare il trasformatore al cavo CA.
2. Connettere il cavo CA ad una presa domestica.

#### Nota

La spina e la presa in alcuni paesi potrebbero essere differenti.

3. Collegare il cavo CC all'ingresso CC della videocamera.
4. Abbassare l'aletta dell'interruttore di accensione e, premendo, portarlo su CAMERA o PLAYER.

## Préparez votre caméscope

### Utilisation du bloc batterie au lithium-ion

- ⌘ La durée d'enregistrement dépend:
  - du modèle de bloc batterie utilisé,
  - de l'utilisation du zoom.
- Par conséquent, nous vous recommandons de disposer de plusieurs blocs.

### Chargement du bloc batterie au lithium-ion

1. Fixez le bloc batterie sur le caméscope.
2. Connectez l'adaptateur secteur à un cordon secteur et branchez ce dernier sur une prise murale.
3. Connectez le câble CC à la prise CC du caméscope.
4. Éteignez le caméscope (position OFF) ; le témoin de charge se met alors à clignoter et le chargement commence.

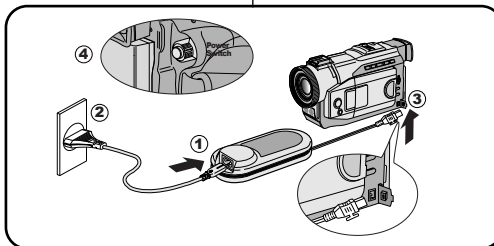

Clignotement du témoin	Niveau de charge
Une fois par seconde	moins de 50%
Toutes les demi-secondes	entre 50% et 75%
Tois fois par seconde	entre 75% et 90%
Le témoin reste allumé sans clignoter	entre 90 et 100%
Le témoin clignote lentement	Erreur - Remettez le bloc batterie et le câble CC bien en place

5. À la fin du chargement, séparez les trois éléments, bloc batterie, adaptateur et cordon électrique.
  - Même si l'alimentation est coupée, la batterie se décharge.

#### Important

- Il se peut que le bloc batterie ne soit pas entièrement chargé au moment de l'achat.
- Pour éviter d'endommager la batterie et de réduire sa durée d'utilisation, retirez-la de l'appareil lorsqu'elle est complètement chargée et cela si vous n'utilisez pas votre caméscope.

## Operazioni preliminari

### Uso della batteria al litio

- ⌘ La durata della batteria per poter registrare ininterrottamente dipende dai seguenti fattori:
  - tipo e capacità della batteria utilizzata,
  - frequenza d'uso della funzione Zoom. Pertanto si consiglia di tenere sempre a portata di mano più batterie di scorta.

### Ricarica della batteria al litio

1. Collegare la batteria alla videocamera.
2. Collegare il trasformatore CA al relativo cavo con spina, dopodiché inserire la spina di quest'ultimo in una presa a muro.
3. Collegare il cavo CC all'ingresso CC (DC jack) della videocamera.
4. Spegner la videocamera: l'indicatore "batteria in carica" comincerà a lampeggiare e la batteria inizierà a caricarsi.

Frequenza lampeggi	Percentuale di carica
Uno al secondo	Meno del 50%
Due al secondo	50% ~ 75%
Tre al secondo	75% ~ 90%
Il lampeggio si interrompe e la spia rimane accesa	90 ~ 100%
Spia accesa per un secondo e spenta per un secondo	Errore - Riposizionare la batteria e il corrente continua.

5. Quando la batteria sarà completamente carica, scollegare quest'ultima e l'adattatore CA dalla videocamera.
  - La batteria si scarica anche se la videocamera è spenta, se viene lasciata collegata alla videocamera.

#### Nota

- Al momento dell'acquisto la batteria potrebbe essere leggermente carica.
- Per evitare di ridurre la durata della batteria, si raccomanda di toglierla sempre dalla videocamera dopo averla caricata completamente.



## Préparez votre caméscope

### Utilisation du bloc batterie au lithium-ion

#### Durée d'enregistrement selon le modèle de caméscope et le type de batterie

- ⌘ Si vous éteignez l'écran LCD, le viseur électronique s'active automatiquement.
- ⌘ Les durées d'enregistrement données dans le tableau ci-dessus sont estimatives. La durée d'enregistrement réelle varie selon l'utilisation des fonctions du caméscope (Zoom, Stabilisateur, etc...).

Batterie	Temps de charge	Durée d'enregistrement continu	
		Écran LCD allumé	Viseur allumé
SB-L110	Environ 2 h	Environ 1 h 30	Environ 2 h
SB-L220	Environ 3 h 30	Environ 3 h 10	Environ 4 h 10

#### Important

- Le bloc batterie doit être rechargé à une température comprise entre 0°C et 40°C.
- N'effectuez jamais de chargement à des températures inférieures à 0°C.
- Si vous utilisez votre caméscope pendant une période prolongée à des températures inférieures à 0°C ou bien supérieures à 40°C, la durée de vie et la capacité du bloc batterie seront définitivement réduites, même si vous le rechargez.
- Éloignez votre bloc batterie de toute source de chaleur (un feu, par exemple).
- Évitez de démonter, de manipuler, d'écraser ou de chauffer le bloc batterie au lithium-ion.
- Évitez tout contact des bornes + et - du bloc batterie avec des objets métalliques. Cela risquerait de provoquer des fuites, une surchauffe, voire un début d'incendie.

## Operazioni preliminari

### Uso della batteria al litio

#### Durata della batteria in registrazione continua a seconda del modello di videocamera e del tipo di batteria:

- ⌘ Se si chiude il display LCD, questo si spegne automaticamente e si provoca l'attivazione automatica del mirino.
- ⌘ I tempi di registrazione riportati in tabella sono indicativi: i tempi di registrazione effettivi dipendono dall'uso.

Batteria	Tempo di carica	Durata in registrazione continua	
		Display LCD acceso	Mirino elettronico acceso
SB- L110	Ca. 2 h	Ca. 1h 30 min.	Ca. 2 h
SB- L220	Ca. 3h 30 min.	Ca. 3h 10min	Ca. 4h 10min

#### Nota

- La batteria va ricaricata ad una temperatura ambiente compresa fra 0°C e 40°C (32-104°F).
- Non va mai ricaricata ad una temperatura ambiente inferiore a 0 °C (32 °F).
- Se la batteria viene utilizzata a temperature inferiori a 0 °C o superiori a 40 °C, la sua vita utile e la capacità si riducono, anche se viene ricaricata completamente.
- Non lasciare la batteria in prossimità di fonti di calore (ad esempio fuochi o fiamme).
- Non smontare, modificare, mettere sotto pressione o riscaldare la batteria.
- Evitare di cortocircuitare i poli + e - della batteria  
Si possono determinare perdite, sviluppare calore, provocare incendi e surriscaldamento.

## Préparez votre caméscope

### Affichage du niveau de la batterie

- L'affichage du niveau de la batterie indique la charge restante.

- Entièrement chargée
- Utilisée à 20 ~ 40 %
- Utilisée à 40 ~ 80 %
- Utilisée à 80 ~ 95 %
- Entièrement déchargée (le symbole clignote)  
(Le caméscope va bientôt s'éteindre, changez la batterie dès que possible.)

⚠ Veuillez vous reporter au tableau de la page 25 pour obtenir les durées approximatives d'enregistrement.

⚠ La durée d'enregistrement peut varier selon la température ambiante. En particulier, au froid, elle est extrêmement réduite. Dans ce mode d'emploi, la durée théorique d'enregistrement est calculée avec un bloc batterie complètement chargé et à une température de 25°C. En fonction des conditions d'utilisation de votre caméscope, la durée d'enregistrement correspondant à la charge restante de la batterie peut différer des valeurs données dans le tableau indicatif.

### Comment savoir si vous avez chargé la batterie

Un indicateur de charge bicolore (rouge et noir) présent sur la batterie vous aide à vous rappeler si vous avez chargé la batterie ou non.

Utilisez la couleur de votre choix pour indiquer que la batterie est chargée ou non.

## Operazioni preliminari

### Visualizzazione del livello di carica della batteria

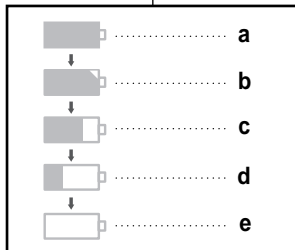

- La carica rimanente della batteria è indicata da un apposito display.

- Completamente carica
- Utilizzata al 20~40%
- Utilizzata al 40~80%
- Utilizzata all'80~95%
- Completamente usata (il display lampeggia).  
(La videocamera si spegnerà presto, sostituire la batteria il più rapidamente possibile).

⚠ Per quanto riguarda la durata approssimativa della batteria in registrazione continua si rimanda alla tabella riportata a pag. 25.

⚠ I tempi di registrazione dipendono dalla temperatura e dalle condizioni ambientali.

I tempi si riducono notevolmente in ambienti freddi.

I tempi di registrazione continua indicati nelle istruzioni per l'uso sono stati misurati utilizzando una batteria completamente carica a 25°C (77°F).

Dal momento che la temperatura e le condizioni ambientali effettive in cui verrà usata la videocamera possono essere diverse, la carica residua e i tempi di registrazione continua possono essere diversi da quelli qui specificati.

### Identificazione delle batterie: suggerimenti

Sulla batteria si trova un segno di carica, che si può utilizzare come promemoria per ricordare se è stata ricaricata o meno.

Sono previsti due colori (rosso e nero): sta all'utente scegliere quale utilizzare per indicare che la batteria è carica/scarica.

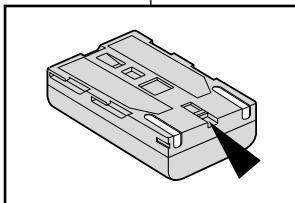

## Préparez votre caméscope

### Insertion et éjection d'une cassette

- ⚠ Ne forcez pas pour insérer une bande ou refermer le compartiment à cassette. Vous risqueriez de provoquer un défaut de fonctionnement.
  - ⚠ N'utilisez pas d'autres types de bandes que les Mini DV.
1. Faites glisser le bouton TAPE EJECT vers l'avant et soulevez légèrement le couvercle du compartiment à cassette.
    - Le compartiment s'ouvre automatiquement.
  2. Insérez une cassette dans le compartiment, face transparente tournée vers l'extérieur et languette de protection vers le haut.
  3. Appliquez une légère pression à l'endroit marqué PUSH jusqu'à ce qu'un dé clic se produise.
    - La cassette est automatiquement chargée dans le compartiment.
  4. Refermez le couvercle du compartiment jusqu'à ce que vous entendiez un clic.

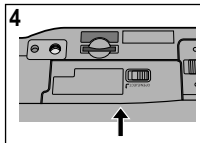
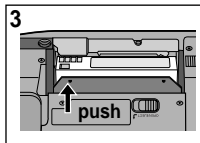
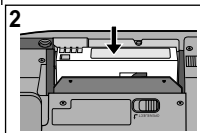
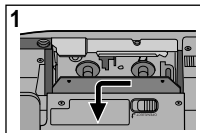

#### Important

Lorsque vous avez enregistré une cassette que vous souhaitez garder, vous pouvez la protéger contre un effacement intempestif.

#### a. Enregistrement impossible (protection) :

Faites glisser la languette de protection vers la position SAVE de façon à découvrir l'ouverture.

#### b. Enregistrement possible :

Pour réenregistrer sur une cassette, repoussez la languette de protection de façon à recouvrir l'ouverture (position REC).

#### • Rangement des cassettes

- a. Ne placez pas les cassettes à proximité d'aimants.
- b. Évitez les endroits humides et poussiéreux.
- c. Rangez-les en position verticale, à l'abri du soleil.
- d. Ne faites pas tomber les cassettes et ne les cognez pas.

#### a. SAVE



#### b. REC



## Operazioni preliminari

### Inserimento ed espulsione di una cassetta

- ⚠ Quando si inserisce un nastro o si chiude lo scomparto portacassette, si raccomanda di non esercitare una forza eccessiva, poiché ciò può provocare delle anomalie di funzionamento.
- ⚠ Non utilizzare cassette diverse dalle Mini DV.

1. Collegare la videocamera all'alimentazione e portare avanti il selettore TAPE EJECT, quindi aprire lo sportello dello scomparto portacassette.
    - Il meccanismo dello scomparto portacassette si alza automaticamente.
  2. Inserire una cassetta nell'apposito vano, con il lato trasparente verso l'esterno e la linguetta di protezione verso l'alto.
  3. Premere la zona contrassegnata dalla scritta PUSH sulla cassetta fino a sentire uno scatto.
    - La cassetta viene caricata automaticamente.
  4. Chiudere lo sportello dello scomparto portacassette.
    - Si raccomanda di chiudere completamente lo sportello. Si dovrà sentire uno scatto dall'interno.
- In caso di chiusura parziale lo sportello potrebbe aprirsi durante il funzionamento, causando un'interruzione della registrazione.

#### Nota

È possibile proteggere le cassette registrate dalla cancellazione accidentale delle immagini.

#### a. Per proteggere le immagini registrate:

Premere la linguetta della cassetta in modo che il foro non sia chiuso.

#### b. Per togliere la protezione:

Per cancellare la registrazione presente sulla cassetta, riportare indietro la linguetta di protezione in modo che il foro risulti chiuso.

#### • Conservazione delle cassette

- a. Non riporre in prossimità di magneti o in luoghi in cui possano verificarsi interferenze magnetiche.
- b. Evitare luoghi umidi o polverosi.
- c. Tenere le cassette in posizione verticale e non esporle alla luce solare diretta.
- d. Evitare di far cadere o di urtare i nastri.

## Effectuez un enregistrement simple

## Effectuez votre premier enregistrement

1. Connectez une source d'alimentation au caméscope (bloc batterie ou adaptateur secteur) (voir page 23).
  - Insérez une cassette (voir page 27).
2. Ôtez le cache de protection de l'objectif et fixez-le à la poignée de soutien.
3. Placez le commutateur sur la position CAMERA.
  - Ouvrez l'écran LCD et assurez-vous que l'indication STBY est affichée.
  - Si la languette de protection de la cassette est ouverte, l'indication STOP and PROTECTION! apparaît.
  - Assurez-vous que l'image que vous voulez filmer apparaît à l'écran LCD ou dans le viseur.
  - Assurez-vous que le niveau de la batterie indique une charge suffisante.
4. Pour démarrer l'enregistrement, appuyez sur le bouton START/STOP.
  - L'enregistrement démarre et l'indication "REC" s'affiche à l'écran. Pour arrêter de filmer, appuyez de nouveau sur le bouton START/STOP.
  - L'enregistrement s'arrête et l'indication "STBY" s'affiche à l'écran.

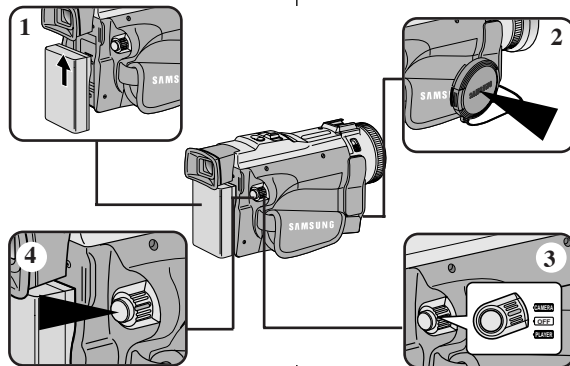

## Nozioni fondamentali

## Registrazione del primo filmato

1. Collegamento dell'alimentazione (vedere pag. 23) (Batteria o trasformatore CA)
  - Inserire una cassetta (vedere pag. 27).
2. Togliere il COPRIOBIETTIVO e agganciarlo all'impugnatura.
3. Impostare l'interruttore di accensione in modalità CAMERA.
  - Aprendo il display LCD, verificare che sia visualizzata la scritta STBY.
  - Se la linguetta di protezione è aperta verranno visualizzate le scritte STOP e PROTECTION!
4. Premere il pulsante START/STOP per dare inizio alla registrazione.
  - La registrazione ha inizio e sul display LCD viene visualizzato REC. Per interrompere la registrazione, premere nuovamente il pulsante START/STOP.
  - Sul display LCD viene visualizzata la scritta STBY.

## Effectuez un enregistrement simple

Lorsqu'une cassette est insérée et que le caméscope est laissé en mode veille pendant plus de cinq minutes sans être utilisé, il s'éteint automatiquement.

Pour l'utiliser de nouveau, appuyez sur le bouton START/STOP ou placez le commutateur principal sur OFF, puis de nouveau sur CAMERA. Cette fonction a été conçue pour économiser la durée de la batterie.

### Recherche de séquences (REC SEARCH)

- ⚡ Vous pouvez visionner une scène précise à l'aide de la touche REC SEARCH + ou - (en mode veille).

REC SEARCH - vous permet de revenir en arrière et REC SEARCH + d'avancer la bande rapidement, aussi longtemps que vous appuyez sur ces touches.

- ⚡ Si vous appuyez rapidement sur REC SEARCH - en mode veille, votre caméscope revient en arrière pendant trois secondes, puis retourne automatiquement en lecture à sa position d'origine.

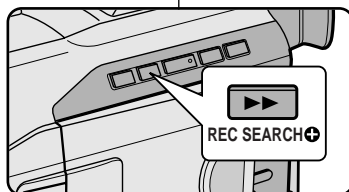

#### Important

- L'image peut apparaître brouillée lorsque vous recherchez des séquences.

## Nozioni fondamentali

La videocamera si spegne automaticamente se resta in modalità STBY per più di 5 minuti con una cassetta al suo interno. Per ricominciare le riprese, premere di nuovo START/STOP o riportare l'interruttore principale su OFF e poi di nuovo su CAMERA. La funzione di spegnimento automatico serve a risparmiare le batterie e a proteggere il nastro e le testine VIDEO.

### REC Search

- ⚡ Per rivedere la sequenza di un filmato, utilizzare la funzione Record Search +, - in modalità STBY. Premendo Record Search - il filmato viene mandato indietro, con Record Search + viene mandato avanti fino a quando il pulsante verrà premuto.

- ⚡ Premendo il pulsante Record Search - per alcuni secondi in modalità STBY, la videocamera mostrerà a ritroso una sequenza di 3 secondi sul display LCD, poi tornerà automaticamente nella posizione di partenza.

#### Nota

Durante la ricerca sul display possono apparire immagini con un caratteristico effetto a scacchi.

## Effectuez un enregistrement simple

**Astuces pour la stabilité de l'image**

- Lors d'une prise de vue, il est très important de tenir le caméscope correctement.
- Fixez le cache de protection de l'objectif à la poignée de soutien (reportez-vous à l'illustration ci-contre).

**Utilisation de l'écran LCD**

1. Maintenez le caméscope fermement par la poignée.
2. Gardez le coude droit le long du corps.
3. Placez votre main gauche sous le caméscope pour le soutenir. Ne touchez pas le microphone intégré.
4. Adoptez une position confortable et stable, adaptée à la vue à prendre ; adossez-vous éventuellement à un mur ou appuyez-vous sur une table pour une plus grande stabilité. N'oubliez pas de respirer doucement.
5. Utilisez le cadre de l'écran LCD pour vous aider à déterminer le plan horizontal.
6. Si possible, utilisez un trépied.

**Utilisation du viseur électronique**

1. Maintenez le caméscope fermement par la poignée.
2. Gardez le coude droit le long du corps.
3. Placez votre main gauche sous le caméscope pour le soutenir. Ne touchez pas le microphone intégré.
4. Adoptez une position confortable et stable, adaptée à la vue à prendre ; adossez-vous éventuellement à un mur ou appuyez-vous sur une table pour une plus grande stabilité. N'oubliez pas de respirer doucement.
5. Pour visionner un objet dans le viseur électronique, tirez doucement sur celui-ci jusqu'à ce que vous entendiez un clic. Ne tirez pas trop fort car vous risqueriez d'endommager le viseur.
6. Placez votre œil contre l'oculaire du viseur.
7. Utilisez le cadre à l'intérieur du viseur pour vous aider à déterminer le plan horizontal.
8. Si possible, utilisez un trépied.

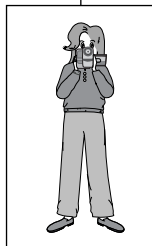

## Nozioni fondamentali

**Consigli per ottenere la stabilità dell'immagine**

- Durante le riprese è molto importante impugnare correttamente la videocamera.
- Assicurare il COPRIOBIETTIVO agganciandolo all'impugnatura (vedere figura)

**Filmare usando il display LCD**

1. Sorreggere la videocamera saldamente con la maniglia.
2. Tenere il gomito destro appoggiato al fianco.
3. Usare la mano sinistra per regolare e sostenere il display LCD. Evitare di toccare il microfono incorporato.
4. Scegliere una posizione comoda e stabile per filmare. Appoggiarsi a una parete o ad un tavolo per ottenere maggiore stabilità, e respirare dolcemente.
5. Usare la cornice del display LCD come guida per determinare l'inquadratura orizzontale.
6. Se possibile, usare un treppiede.

**Filmare usando il mirino**

1. Sorreggere la videocamera saldamente con la maniglia.
2. Tenere il gomito destro appoggiato al fianco.
3. Usare la mano sinistra per sostenere la videocamera. Evitare di toccare il microfono incorporato.
4. Scegliere una posizione comoda e stabile per filmare. Appoggiarsi a una parete o ad un tavolo per ottenere maggiore stabilità, e respirare dolcemente.
5. Per visualizzare un oggetto attraverso il mirino, tirarlo verso l'esterno fino a sentire uno scatto. Esercitando una forza eccessiva si rischia di danneggiarlo.
6. Appoggiare l'occhio all'oculare del mirino.
7. Usare la cornice del display LCD come guida per determinare l'inquadratura orizzontale.
8. Se possibile, usare un treppiede.

## Effectuez un enregistrement simple

## Réglage de l'écran LCD

- ⌘ Votre caméscope est équipé d'un écran couleur à cristaux liquides de 6,35 cm (2,5 pouces) qui vous permet de voir directement ce que vous enregistrez ou visionnez.
- ⌘ Selon les conditions dans lesquelles vous utilisez le caméscope (à l'intérieur ou à l'extérieur, par exemple), vous pouvez ajuster :
  - la luminosité,
  - la couleur.

1. Placez le commutateur principal sur CAMERA.
  - En mode magnétoscope, le réglage de l'écran à cristaux liquides ne peut se faire que durant la lecture d'une cassette.

2. Ouvrez l'écran LCD. Celui-ci s'allume.

3. Appuyez sur la touche MENU.

4. À l'aide de la molette MENU, sélectionnez VIEWER, puis appuyez sur la touche ENTER.

5. À l'aide de la molette MENU, sélectionnez LCD ADJUST.

6. Appuyez sur la touche ENTER pour afficher le sous-menu.

7. À l'aide de la molette MENU, sélectionnez l'option souhaitée (BRIGHT SELECT, BRIGHT ADJUST, COLOUR ADJUST).

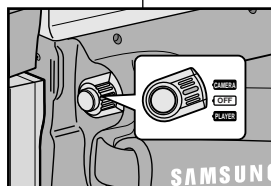
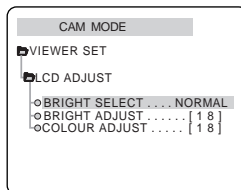
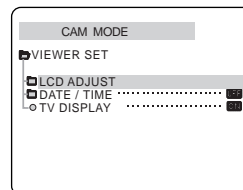
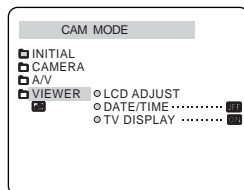

## Nozioni fondamentali

## Regolazione del display LCD

- ⌘ La videocamera è dotata di un monitor LCD a colori da 2,5 pollici che consente di monitorare in tempo reale le immagini durante la registrazione e di rivedere le immagini registrate.
- ⌘ A seconda delle condizioni ambientali (riprese in esterni o al chiuso), è possibile regolare:
  - BRIGHT SELECT
  - BRIGHT ADJUST
  - COLOUR ADJUST

1. Impostare l'interruttore di accensione in modalità CAMERA.

- In modalità PLAYER, si consiglia di regolare l'LCD quando il nastro riproduce delle immagini.

2. Aprire il display LCD: così facendo il display dovrebbe accendersi.

3. Premere il pulsante MENU.

4. Spostare la GHIERA MENU in modo da evidenziare la scritta VIEWER, quindi premere il pulsante ENTER.

5. Spostare la GHIERA MENU su LCD ADJUST.

6. Premere il pulsante ENTER per aprire il sottomenu.

7. Spostare la GHIERA MENU sulla voce da regolare (BRIGHT SELECT, BRIGHT ADJUST, COLOUR ADJUST).

## Effectuez un enregistrement simple

8. Appuyez une nouvelle fois sur la touche ENTER.
  - La luminosité (BRIGHT SELECT) peut être réglée sur NORMAL ou SUPER. Sélectionnez le réglage souhaité, puis appuyez sur la touche ENTER pour valider.
  - À l'aide de la molette MENU, réglez l'intensité de la luminosité (BRIGHT ADJUST) et de la couleur (COLOUR ADJUST).
  - Vous avez le choix entre des valeurs allant de 00 à 35 pour la luminosité et de 00 à 35 pour la couleur.
9. Une fois le réglage de l'écran terminé, appuyez sur la touche MENU.

### Utilisation du viseur

- ⚠ Le viseur ne peut pas fonctionner si l'écran à cristaux liquides est ouvert.

### Réglage de la mise au point

Ajustez la mise au point de l'oculaire pour obtenir une image nette (voir figure ci-contre).

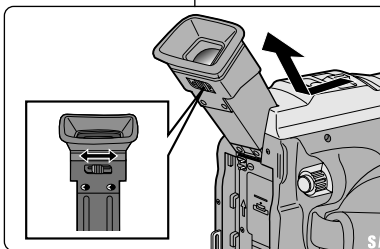

## Nozioni fondamentali

8. Premere nuovamente pulsante ENTER.
  - In corrispondenza della funzione BRIGHT SELECT si può scegliere fra le impostazioni NORMAL, SUPER e BACK LIGHT e premere il pulsante ENTER per salvare l'impostazione.
  - Utilizzare la GHIERA MENU per regolare i valori di BRIGHT ADJUST (luminosità) e COLOUR ADJUST (colore).
  - Per BRIGHT ADJUST e per COLOUR ADJUST si possono impostare rispettivamente valori compresi fra 00 e 35 e 00 e 35.
9. Per salvare l'impostazione premere il pulsante MENU.

### Uso del MIRINO

- ⚠ Il MIRINO non funziona quando il display LCD è aperto.

### Messa a fuoco

Ruotare la ghiera di messa a fuoco del MIRINO finché gli indicatori presenti sul display appaiono nitidi. (vedere figura)



## Effectuez un enregistrement simple

## Lecture d'une cassette à l'écran

- ⌘ Vous pouvez visionner les images que vous avez enregistrées sur l'écran LCD.
  - ⌘ Assurez-vous que le bloc batterie est en place.
1. Tout en maintenant appuyé le bouton central du commutateur, placez celui-ci sur la position PLAYER.
  2. Insérez une cassette que vous venez d'enregistrer (voir page 27).
  3. Ouvrez l'écran LCD. Ajustez l'angle de l'écran, sa luminosité et sa couleur, si nécessaire.
  4. Appuyez sur la touche ◀◀ (REW) pour rembobiner la cassette jusqu'à son point de départ.
    - Pour arrêter le rembobinage, appuyez sur la touche ■ (STOP).
    - Le caméscope s'arrête automatiquement lorsque la bande a atteint le début de la cassette.
  5. Appuyez sur la touche ▶▶ (PLAY/STILL) pour démarrer la lecture.
    - Vous pouvez visionner à l'écran les images que vous venez d'enregistrer.
    - Pour arrêter la lecture, appuyez sur la touche ■ (STOP).

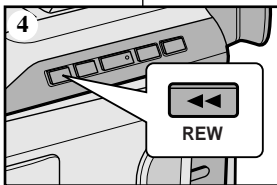
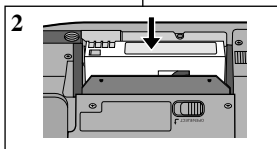
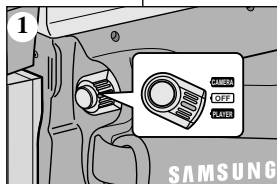

## Important

- Vous pouvez également visionner ces images sur l'écran d'un téléviseur, après avoir connecté le caméscope au téléviseur ou à un magnétoscope (voir page 68).
- Plusieurs fonctions sont disponibles en mode lecture (voir page 70).

## Nozioni fondamentali

## Rivedere un filmato sul display LCD

- ⌘ È possibile rivedere le immagini registrate sul display LCD.
- ⌘ Accertarsi che la batteria sia in sede.

1. Premere la linghetta sull'interruttore principale e posizionarlo su PLAYER.
2. Inserire la cassetta che si desidera visionare (vedere pag. 27).
3. Aprire il display LCD. Regolare l'angolazione del display LCD e, se necessario, impostare la luminosità e il colore.
4. Premere il pulsante ◀◀ (REW) per riavvolgere la cassetta.
  - Per interrompere il riavvolgimento, premere il pulsante ■ (STOP).
  - La videocamera si ferma automaticamente al termine del riavvolgimento.
5. Premere il pulsante ▶▶ (PLAY/STILL) per avviare la riproduzione.
  - Le immagini registrate vengono visualizzate sul display LCD.
  - Per interrompere la riproduzione della cassetta, premere il pulsante ■ (STOP).

## Nota

- È possibile vedere le immagini registrate su uno schermo televisivo collegando la videocamera ad un televisore o a un videoregistratore. (vedere pag. 68).
- In modalità riproduzione sono disponibili varie funzioni. (vedere pag. 70).

## Effectuez un enregistrement simple

## Réglage de l'écran LCD lors de la lecture

- ☞ Vous pouvez régler l'écran LCD tout en visionnant des images.
- ☞ Le réglage se fait de la même manière qu'en mode caméscope (voir page 31).

## Réglage du volume du haut-parleur

Le haut-parleur fonctionne uniquement en mode magnétoscope (position PLAYER).

- Lorsque vous visionnez des images sur l'écran LCD, le son est diffusé à partir du haut-parleur intégré.
    - Si vous souhaitez diminuer ou supprimer le son du haut-parleur lorsque vous lisez une cassette sur votre magnétoscope, procédez comme suit :
1. Réglez le commutateur sur PLAYER.
  2. Appuyez sur la touche ►/II (PLAY/STILL) pour lire la cassette.
  3. Dès que la lecture commence, réglez le son du haut-parleur à l'aide de la molette MENU.
    - Le volume s'affiche alors à l'écran. Vous pouvez sélectionner le volume sur une échelle allant de 00 à 19. Le son est coupé lorsqu'il est réglé sur 00.
    - Si vous fermez l'écran durant la lecture, le haut-parleur est coupé.

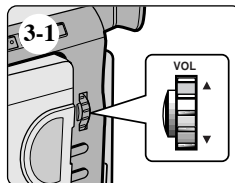
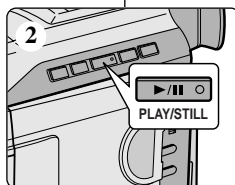

## Nozioni fondamentali

## Regolazione del display LCD durante la riproduzione

- ☞ La regolazione del display LCD può avvenire anche durante la riproduzione.
- ☞ La procedura è analoga a quella della modalità CAMERA. (vedere pag. 31).

## Regolazione dell'audio mediante il microfono

Il microfono funziona solo in modalità PLAYER.

- Quando si usa il display LCD per rivedere una cassetta, il suono fuoriesce dal microfono della videocamera.
    - Per abbassare il volume o togliere completamente l'audio in modalità PLAYER, seguire le istruzioni sotto riportate.
    - Per abbassare il volume o togliere completamente l'audio durante la riproduzione di un nastro, procedere come indicato sotto.
1. Impostare l'interruttore di accensione in modalità PLAYER.
  2. Premere ►/II (PLAY/ STILL) per riprodurre il nastro.
  3. Dopo aver iniziato la riproduzione del nastro, e aver udito i primi suoni, regolare il volume con la GHIERA MENU.
    - Sul display LCD verrà visualizzato un indicatore con il livello del volume. Il volume può essere impostato in una scala da 00 a 19. Scegliendo 00 non si udirà alcun suono.
    - Se si chiude il display LCD durante la riproduzione, il microfono non emetterà alcun suono.

## Perfectionnez vos enregistrements

## Fonctions du mode menu

## ● Liste des réglages

MENU	SOUS-MENU	Modes	
		CAMERA	PLAYER
INITIAL	CLOCK SET REMOCON BEEP SOUND DEMONSTRATION	✓ ✓ ✓ ✓	✓ ✓ ✓
CAMERA	PROGRAM AE WHT. BALANCE D. ZOOM EIS DSE SELECT CUSTOM. Q	✓ ✓ ✓ ✓ ✓ ✓	
A/V	REC MODE PHOTO SEARCH AUDIO MODE AUDIO SELECT WIND CUT	✓ ✓ ✓ ✓	✓ ✓ ✓ ✓ ✓
VIEWER	LCD ADJUST DATE/TIME TV DISPLAY	✓ ✓ ✓	✓ ✓ ✓

## ● Réglez le caméscope sur CAMERA ou PLAYER.

- Appuyez sur la touche MENU. Le menu s'affiche.  
Le curseur ( **SURBRILLANCE** ) indique la fonction que vous pouvez régler.
- À l'aide de la molette MENU et de la touche ENTER à gauche du panneau de commandes, sélectionnez une option et activez-la.
- Pour quitter le mode menu, appuyez de nouveau sur la touche MENU.

## Uso avanzato della videocamera

## Uso delle varie funzioni

## ● Impostazione del menu

MENU	SOTTOMENU	Modalità disponibili	
		CAMERA	PLAYER
INITIAL	CLOCK SET REMOCON BEEP SOUND DEMONSTRATION	✓ ✓ ✓ ✓	✓ ✓ ✓
CAMERA	PROGRAM AE WHT. BALANCE D. ZOOM EIS DSE SELECT CUSTOM. Q	✓ ✓ ✓ ✓ ✓ ✓	
A/V	REC MODE PHOTO SEARCH AUDIO MODE AUDIO SELECT WIND CUT	✓ ✓ ✓ ✓	✓ ✓ ✓ ✓ ✓
VIEWER	LCD ADJUST DATE/TIME TV DISPLAY	✓ ✓ ✓	✓ ✓ ✓

## ● Impostazione della videocamera in modalità CAMERA/PLAYER

- Premere il pulsante MENU.  
A questo punto verrà visualizzato il menu con le varie funzioni.  
Il cursore ( **HIGHLIGHT** ) indica la funzione attualmente in fase di modifica.
- Usare la GHIERA MENU per selezionare l'elemento che interessa, quindi premere il pulsante ENTER sul pannello laterale sinistro della videocamera per attivare la selezione.
- Per uscire dalla modalità menu, premere il pulsante MENU.

## Perfectionnez vos enregistrements

### ● Fonctions disponibles pour chaque mode

Mode activé \ Mode demandé	Fonctions numériques			Effets spéciaux numériques	NIGHT CAPTURE
	EIS	D.ZOOM	PHOTO		
EIS	○	○	○	○	○
D.ZOOM	○	○	○	○	○
PHOTO	×	×	○	×	○
Digital Special Effects	○	○	○	○	△
NIGHT CAPTURE	○	○	○	×	○

○ : Le mode demandé fonctionne avec le mode actif.

×

△ : Le mode de fonctionnement va s'arrêter et le mode demandé va être utilisé.

### Important

- Si une marque  apparaît en regard d'une option, celle-ci n'est pas modifiable.
- Si vous sélectionnez une option qui n'est pas modifiable, un message d'erreur s'affiche alors à l'écran.

## Uso avanzato della videocamera

### ● Possibilità d'uso delle varie funzioni nelle modalità disponibili

Modalità operativa \ Modalità richiesta	Funzioni digitali			Effetti speciali digitali	NIGHT CAPTURE
	EIS	D.ZOOM	PHOTO		
EIS	○	○	○	○	○
D.ZOOM	○	○	○	○	○
PHOTO	×	×	○	×	○
Effetti speciali digitali	○	○	○	○	△
NIGHT CAPTURE	○	○	○	×	○

○ : la modalità richiesta funziona contemporaneamente alla modalità operativa impostata.

×

△ : la modalità operativa impostata viene disattivata e viene attivata la modalità richiesta.

### Nota

- Le voci di menu contrassegnate dalla lettera  sul display LCD non possono essere attivate.
- Se si seleziona una voce che non può essere modificata, verrà visualizzato un messaggio con alcune istruzioni da seguire.

## Perfectionnez vos enregistrements

### ● Réglage de l'horloge (CLOCK SET)

- ⌘ Le réglage de l'horloge est possible en mode caméscope et magnétoscope.
- ⌘ Avant d'enregistrer, il convient de régler la date et l'heure automatiquement pré-enregistrées sur une bande.

1. Appuyez sur la touche MENU.
  - Le menu des fonctions apparaît.
2. À l'aide de la molette MENU, sélectionnez INITIAL et appuyez sur la touche ENTER.
3. À l'aide de la molette MENU, sélectionnez CLOCK SET dans le sous-menu qui s'affiche.
4. Appuyez sur la touche ENTER pour procéder au réglage.
  - Lorsqu'une entrée clignote, vous pouvez la modifier. L'année est la première entrée à clignoter.
5. À l'aide de la molette MENU, modifiez l'année.
6. Appuyez sur la touche ENTER.
  - Ensuite, c'est le mois qui clignote.
7. À l'aide de la molette MENU, modifiez le mois.
8. Appuyez sur la touche ENTER.
  - La date clignote.
9. Vous pouvez modifier le jour, les heures et les minutes comme vous l'avez fait pour l'année et le mois.
10. Appuyez sur ENTER après avoir réglé les minutes.
  - Lorsque vous avez terminé, l'inscription **COMPLETE!** clignote et le menu disparaît automatiquement.
11. Pour quitter le mode menu, appuyez sur la touche MENU.

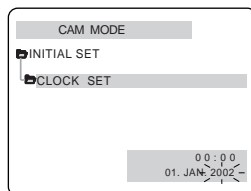
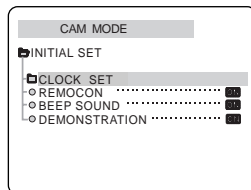
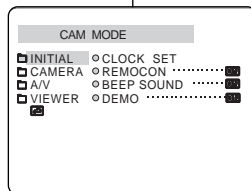

## Uso avanzato della videocamera

### ● CLOCK SET

- ⌘ L'impostazione dell'ora può essere eseguita in modalità CAMERA e PLAYER.
- ⌘ La data e l'ora vengono registrate automaticamente sul nastro. Prima di registrare si raccomanda di impostare la funzione DATE/ TIME.

1. Premere il pulsante MENU.
  - Così facendo verrà visualizzato l'elenco delle voci di menu.
2. Spostare la GHIERA MENU in modo da evidenziare la scritta INITIAL, quindi premere il pulsante ENTER.
3. Utilizzare la GHIERA MENU per selezionare la voce CLOCK SET dal sottomenu.
4. Premere pulsante ENTER per entrare in modalità SETTING.
  - Quando una voce lampeggia, significa che può essere modificata. Per prima cosa inizierà a lampeggiare l'anno.
5. Usando la GHIERA MENU impostare l'anno.
6. Premere il pulsante ENTER.
  - Ora inizierà a lampeggiare il mese.
7. Usando la GHIERA MENU impostare il mese.
8. Premere il pulsante ENTER.
  - Ora inizierà a lampeggiare il giorno.
9. Seguendo la stessa procedura adottata per l'impostazione dell'anno e del mese si possono impostare il giorno, l'ora e il minuto.
10. Dopo aver impostato i minuti, premere il pulsante ENTER.
  - A questo punto verrà visualizzata la scritta **COMPLETE!** lampeggiante, quindi dopo alcuni secondi verrà nuovamente richiamato il sottomenu visualizzato in precedenza.
11. Per uscire premere il pulsante MENU.

## Perfectionnez vos enregistrements

### ● Activation/désactivation de la télécommande (REMOCON)

- ⌘ L'option REMOCON fonctionne en mode caméscope et magnétoscope.
- ⌘ Cette option vous permet d'activer ou de désactiver la télécommande du caméscope.

1. Appuyez sur la touche MENU.
  - Le menu des fonctions apparaît.
2. À l'aide de la molette MENU, sélectionnez INITIAL et appuyez sur la touche ENTER.
3. À l'aide de la molette MENU, sélectionnez REMOCON dans le sous-menu qui s'affiche.
4. Appuyez sur la touche ENTER pour activer ou désactiver la télécommande.  
Le réglage alterne entre ON et OFF chaque fois que vous appuyez sur la touche ENTER.
5. Pour quitter le mode menu, appuyez sur la touche MENU.
  - Si vous désactivez la télécommande (option réglée sur OFF), l'icône de la télécommande clignote à l'écran puis disparaît au bout de 3 secondes.

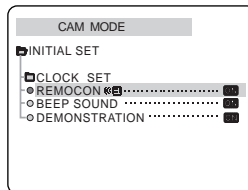
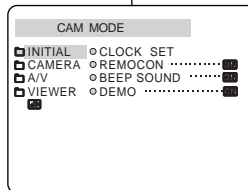

## Uso avanzato della videocamera

### ● REMOCON

- ⌘ La funzione REMOCON è attiva in modalità CAMERA e PLAYER.
- ⌘ REMOCON consente di abilitare e disabilitare il telecomando per il controllo della videocamera.

1. Premere il pulsante MENU.
  - Così facendo verrà visualizzato l'elenco delle voci di menu.
2. Spostare la GHIERA MENU in modo da evidenziare la scritta INITIAL, quindi premere il pulsante ENTER.
3. Utilizzare la GHIERA MENU per selezionare la voce REMOCON dal sottomenu.
4. Premere la GHIERA MENU per attivare o disattivare il telecomando. Ogni volta che si preme il pulsante ENTER, la visualizzazione viene commutata da ON a OFF e viceversa.
5. Per uscire premere il pulsante MENU.
  - Scegliendo l'opzione OFF con il telecomando attivato, l'icona del telecomando visualizzata sul display LCD inizierà a lampeggiare per 3 secondi, quindi scomparirà.

## Perfectionnez vos enregistrements

### ● Activation/désactivation de la sonorité (BEEP SOUND)

- ⌘ L'option BEEP SOUND fonctionne en mode caméscope et magnétoscope.
- ⌘ Utilisez la touche MENU pour régler la fonction BEEP SOUND. Cette option vous permet d'activer ou de désactiver la sonorité émise chaque fois que vous modifiez un réglage.

1. Appuyez sur la touche MENU.
  - Le menu des fonctions apparaît.
2. À l'aide de la molette MENU, sélectionnez INITIAL et appuyez sur la touche ENTER.
3. À l'aide de la molette MENU, sélectionnez BEEP SOUND dans le sous-menu qui s'affiche.
4. Appuyez sur la touche ENTER pour activer ou désactiver la sonorité.  
Le réglage alterne entre ON et OFF chaque fois que vous appuyez sur la touche ENTER.
  - Une sonorité est émise lorsque vous placez l'option BEEP SOUND sur ON.
  - Si vous appuyez sur la touche START/STOP au démarrage, la fonction BEEP SOUND est automatiquement désactivée et aucune sonorité n'est émise.
5. Pour quitter le mode menu, appuyez sur la touche MENU.

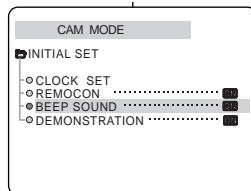
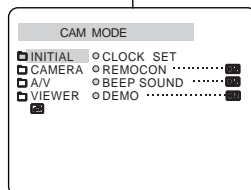

## Uso avanzato della videocamera

### ● BEEP SOUND

- ⌘ La funzione BEEP SOUND è attiva in modalità CAMERA e PLAYER.
- ⌘ Per configurare la funzione BEEP SOUND si utilizza il MENU. Selezionare l'opzione desiderata, a seconda che si desideri o meno udire una segnalazione acustica ad ogni modifica apportata ai valori di configurazione.

1. Premere il pulsante MENU.
  - Così facendo verrà visualizzato l'elenco delle voci di menu.
2. Spostare la GHIERA MENU in modo da evidenziare la scritta INITIAL, quindi premere il pulsante ENTER.
3. Utilizzare la GHIERA MENU per selezionare la voce BEEP SOUND dal sottomenu.
4. Premere il pulsante ENTER per attivare o disattivare la segnalazione acustica.  
Ogni volta che si preme il pulsante ENTER, la visualizzazione viene commutata da ON a OFF e viceversa.
  - Selezionando ON si udirà una segnalazione acustica.
  - Premendo il pulsante START, la funzione BEEP SOUND viene automaticamente impostata OFF, per cui la segnalazione acustica non è più udibile.
5. Per uscire premere il pulsante MENU.

## Perfectionnez vos enregistrements

### ● Mode DEMONSTRATION

- ⌘ La démonstration vous permet de vous familiariser avec les fonctions principales de votre caméscope.
- ⌘ Ce mode est disponible uniquement lorsque le caméscope est réglé sur CAMERA et qu'il ne contient pas de cassette.
- ⌘ La démonstration se répète automatiquement jusqu'à ce que vous sélectionniez l'option OFF.

1. Réglez le caméscope sur CAMERA.
2. Appuyez sur la touche MENU.
  - Le menu des fonctions apparaît.
3. À l'aide de la molette MENU, sélectionnez INITIAL.
4. Sélectionnez DEMONSTRATION dans le sous-menu qui s'affiche et appuyez sur la touche ENTER.
5. Pour activer la fonction DEMONSTRATION, réglez-la sur ON.
  - Appuyez sur la touche MENU pour quitter le menu.
  - La démonstration commence.
6. Pour arrêter la démonstration, réglez la fonction sur OFF.

### Important

- Le mode DEMONSTRATION fonctionne uniquement sans cassette dans le caméscope.
- Le mode DEMONSTRATION est automatiquement activé si le caméscope est laissé en mode veille plus de 10 minutes après le réglage en mode caméscope (il ne doit pas y avoir de cassette dans le caméscope).
- Si vous appuyez sur d'autres touches (FADE, BLC, PHOTO, EASY, CUSTOM) lors de la démonstration, celle-ci s'arrête, puis reprend dix minutes plus tard si vous n'appuyez sur aucune autre touche.

## Uso avanzato della videocamera

### ● DEMONSTRATION

- ⌘ In modalità DEMONSTRATION è possibile visionare una dimostrazione per imparare a conoscere le funzioni principali della videocamera e ad utilizzarla in modo più semplice.
- ⌘ La funzione DEMONSTRATION può essere utilizzata solo in modalità CAMERA e in assenza di nastro.
- ⌘ La dimostrazione viene ripetuta fino a quando non si seleziona la voce OFF.

1. Impostare l'interruttore di accensione in modalità CAMERA.
2. Premere il pulsante MENU.
  - Così facendo verrà visualizzato l'elenco delle voci di menu.
3. Spostare la GHIERA MENU in modo da evidenziare la voce INITIAL.
4. Selezionare la voce DEMONSTRATION dal sottomenu e premere il pulsante ENTER.
5. Per attivare la dimostrazione impostare la voce ON in corrispondenza di DEMONSTRATION.
  - Per uscire premere il pulsante del menu.
  - Così facendo la dimostrazione avrà inizio.
6. Per terminare la dimostrazione, impostare OFF in corrispondenza di DEMONSTRATION.

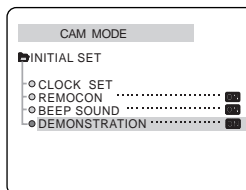
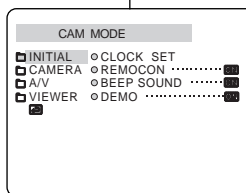

### Nota

- La funzione DEMONSTRATION è abilitata solo se non è stata inserita una CASSETTA.
- La modalità DEMONSTRATION viene attivata automaticamente se la videocamera viene lasciata inutilizzata per più di dieci minuti dopo aver impostato la modalità CAMERA (sempre a patto che non sia stato inserito un nastro).
- Se si premono altri tasti (FADE, BLC, PHOTO, EASY, CUSTOM) con la modalità DEMONSTRATION attivata, la dimostrazione verrà interrotta per qualche istante e verrà ripresa qualora non vengano attivate altre funzioni nell'arco di 10 minuti.



## Perfectionnez vos enregistrements

### ● Exposition automatique (PROGRAM AE)

- ☞ L'exposition automatique est disponible uniquement en mode caméscope.
- ☞ Elle vous permet d'ajuster la vitesse d'obturation et le diaphragme en fonction des différentes scènes à filmer.
- ☞ Vous pouvez ainsi contrôler la profondeur de champ.

### ■ Mode AUTO

- Équilibrage automatique entre le sujet et l'arrière-plan.
- À utiliser dans des conditions normales.
- La vitesse d'obturation varie entre 1/50 et 1/250 de seconde, selon la scène filmée.

### ■ Mode SPORTS (🏆)

- Prise d'un personnage ou d'un objet se déplaçant rapidement.

### ■ Mode PORTRAIT (👤)

- Mise en valeur d'un personnage en avant-plan, l'arrière-plan étant flou.
- Le mode PORTRAIT est à utiliser de préférence à l'extérieur.
- La vitesse d'obturation varie entre 1/50 et 1/1000 de seconde.

### ■ Mode SPOTLIGHT (🎯)

- Prise d'un sujet lorsque que la lumière est dirigée uniquement sur le sujet à filmer.

### ■ Mode SAND/SNOW (🏖️)

- Prise d'un personnage ou d'un objet plus sombre que l'arrière-plan en raison du reflet provoqué par la neige ou le sable.

### ■ Mode HSS (Haute vitesse) (🏎️)

- Prise de sujets effectuant des mouvements très rapides, par exemple des joueurs de tennis.

## Uso avanzato della videocamera

### ● PROGRAM AE

- ☞ La funzione PROGRAM AE è abilitata solo in modalità CAMERA.
- ☞ La modalità PROGRAM AE consente la regolazione della velocità e dell'apertura per adeguare la videocamera a diverse condizioni di ripresa.
- ☞ Queste modalità consentono di giocare in modo creativo con la profondità di campo.

### ■ Modalità AUTO

- Effettua un bilanciamento automatico fra il soggetto e lo sfondo.
- Da selezionare in condizioni normali.
- La velocità dell'otturatore varia automaticamente da 1/50 a 1/250 a seconda della scena.

### ■ Modalità SPORTS (🏆)

- Questa modalità consente di filmare persone o oggetti che si muovono rapidamente.

### ■ Modalità PORTRAIT (👤)

- Questa modalità consente di mettere a fuoco un soggetto in primo piano lasciando sfocato lo sfondo.
- La modalità PORTRAIT dà risultati migliori nelle riprese in esterno.
- La velocità dell'otturatore varia automaticamente da 1/50 a 1/1000 di secondo, a seconda della scena.

### ■ Modalità SPOTLIGHT (🎯)

- Questa modalità consente di ottenere un'esposizione corretta quando la luce converge sul soggetto, mentre il resto dell'immagine non è illuminato.

### ■ Modalità SAND/ SNOW (🏖️)

- Questa modalità consente di registrare persone od oggetti più scuri dello sfondo, una condizione che si verifica ad esempio in presenza di riflessi determinati dalla sabbia o dalla neve.

### ■ Modalità HIGH S. SPEED (tempi brevi) (🏎️)

- Selezionare questa modalità per riprendere soggetti che effettuano movimenti rapidi (giocatori di golf o tennis).

## Perfectionnez vos enregistrements

### Réglage de l'exposition automatique

- Appuyez sur la touche MENU.
  - Le menu des fonctions apparaît.
- À l'aide de la molette MENU, sélectionnez CAMERA et appuyez sur la touche ENTER.
- Sélectionnez PROGRAM AE dans le sous-menu qui s'affiche.
- Appuyez sur la touche ENTER pour valider.
- À l'aide de la molette MENU, sélectionnez le mode PROGRAM AE.
  - Appuyez sur la touche ENTER pour valider.
- Pour sortir, appuyez sur MENU.

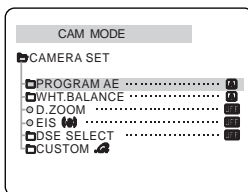
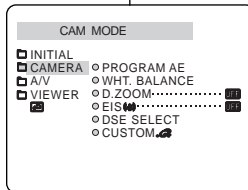

## Uso avanzato della videocamera

### Impostazione della funzione PROGRAM AE

- Premere il pulsante MENU.
  - Così facendo verrà visualizzato l'elenco delle voci di menu.
- Spostare la GHIERA MENU in modo da evidenziare la scritta CAMERA, quindi premere il pulsante ENTER.
- Selezionare PROGRAM AE dal sottomenu.
- Premere il pulsante ENTER per aprire il sottomenu.
- Usando la GHIERA MENU selezionare la modalità PROGRAM AE desiderata.
  - Premere il pulsante ENTER per confermare la selezione.
- Per uscire premere il pulsante MENU.

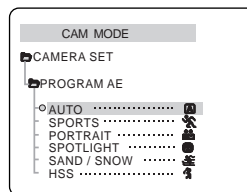

## Perfectionnez vos enregistrements

### ● Équilibrage du blanc (WHITE BALANCE)

- ☞ Cette fonction est disponible uniquement en mode caméscope.
- ☞ Elle permet de préserver la couleur particulière d'un objet dans toutes les conditions de prise de vue.
- ☞ Sélectionnez le mode WHITE BALANCE approprié pour obtenir une bonne qualité des couleurs de l'image.
  - AUTO (A) : permet un contrôle automatique de l'équilibrage du blanc.
  - HOLD (↓) : conserve la valeur active de la fonction.
  - INDOOR (★) : ajuste les couleurs en fonction de l'éclairage intérieur.
  - OUTDOOR (✱) : ajuste les couleurs en fonction de la lumière naturelle extérieure.

1. Réglez le caméscope sur CAMERA.
2. Appuyez sur la touche MENU.
  - Le menu des fonctions s'affiche.
3. À l'aide de la molette MENU, sélectionnez CAMERA et appuyez sur la touche ENTER.
4. Sélectionnez WHT.BALANCE dans le sous-menu.
5. Appuyez sur la touche ENTER pour afficher le sous-menu.
6. À l'aide de la molette MENU, sélectionnez WHT.BALANCE.
  - Appuyez sur ENTER pour valider votre sélection.
7. Pour sortir du menu, appuyez sur MENU.

#### Important

- La fonction WHT.BALANCE n'est pas disponible lorsque la prise de vue de nuit (NIGHT CAPTURE) est activée.
- La fonction WHT.BALANCE n'est pas disponible en mode enregistrement simplifié (EASY).
- Si nécessaire, désactivez le zoom numérique pour obtenir un équilibrage des couleurs plus précis.
- Si vous avez sélectionné WHT.BALANCE et que les conditions d'éclairage ont changé, procédez à un nouveau réglage de cette fonction.
- À l'extérieur et dans des conditions normales, vous obtiendrez de meilleurs résultats en mode AUTO.

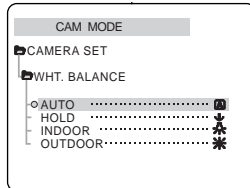
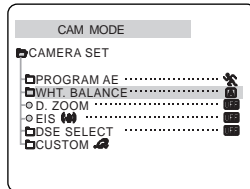
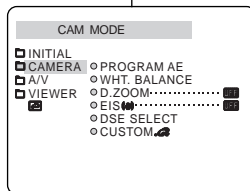

## Uso avanzato della videocamera

### ● WHT. BALANCE (BILANCIAMENTO DEL BIANCO)

- ☞ La funzione WHITE BALANCE è abilitata solo in modalità CAMERA.
- ☞ WHITE BALANCE è una funzione di ripresa che mantiene il colore unico dell'oggetto a prescindere dalle condizioni in cui si stanno effettuando le riprese.
- ☞ È possibile selezionare WHITE BALANCE per ottenere una buona qualità del colore dell'immagine.
  - AUTO (A): Questa modalità viene generalmente utilizzata per controllare automaticamente il Bilanciamento del bianco dell'immagine.
  - HOLD (↓): Consente di fissare il valore di Bilanciamento del bianco attualmente selezionato.
  - INDOOR (★): Controlla il Bilanciamento del bianco in base alle caratteristiche dell'ambiente interno.
  - OUTDOOR (✱): Controlla il Bilanciamento del bianco in base alle caratteristiche dell'ambiente esterno.

1. Impostare l'interruttore di accensione in modalità CAMERA.
2. Premere il pulsante MENU.
  - Così facendo verrà visualizzato l'elenco delle voci di menu.
3. Spostare la GHIERA MENU in modo da evidenziare la scritta CAMERA, quindi premere il pulsante ENTER.
4. Selezionare WHT. BALANCE dal sottomenu.
5. Premere il pulsante ENTER per aprire il sottomenu.
6. Usando la GHIERA MENU selezionare la modalità WHITE BALANCE desiderata.
  - Premere il pulsante ENTER per confermare la selezione.
7. Per uscire premere il pulsante MENU.

#### Nota

- Se si attiva la funzione NIGHT CAPTURE (ON), la funzione WHT.BALANCE non può essere utilizzata.
- In modalità EASY la funzione WHT. BALANCE è disabilitata.
- Se necessario, disattivare lo zoom digitale per ottenere un'impostazione più precisa.
- Se le condizioni di illuminazione cambiano dopo avere eseguito l'impostazione del bilanciamento del bianco, annullare le impostazioni precedentemente effettuate.
- Durante le registrazioni normali all'esterno è possibile ottenere risultati migliori impostando AUTO.

## Perfectionnez vos enregistrements

### Utilisation du zoom numérique

⌘ Cette fonction n'est disponible qu'en mode caméscope.

### Zoom avant et arrière

- ⌘ L'utilisation du zoom est une technique d'enregistrement qui vous permet de changer la taille d'un sujet.
- Le zoom apporte à vos films une touche plus professionnelle, mais doit être utilisé avec parcimonie.
- ⌘ Vous pouvez sélectionner la vitesse de zoom.
- ⌘ Utilisez ces fonctions pour varier vos plans. Notez cependant qu'une utilisation trop fréquente risque de donner un aspect amateur à vos films et réduit la durée de vie du bloc batterie.

1. Déplacez doucement le bouton du zoom pour un zoom très progressif, et plus vite pour un zoom rapide.

Vous pouvez contrôler l'effet à l'écran.

2. Vers le "T" (téléobjectif) : le sujet se rapproche.
3. Vers le "W" (grand angle) : le sujet s'éloigne.

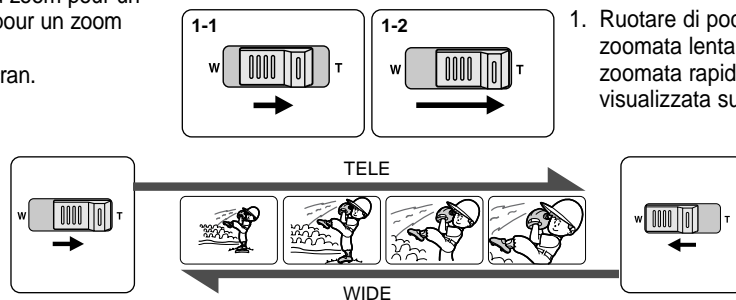

### Important

Vous pouvez filmer un sujet qui se trouve à une distance minimale d'un mètre de la lentille en position TELEOBJECTIF (T) ou à environ 10 mm en position GRAND ANGLE (W).

## Uso avanzato della videocamera

### Lo Zoom digitale

⌘ Lo zoom funziona solo in modalità CAMERA.

### Zoom in avanti e Zoom indietro

- ⌘ Lo zoom è una tecnica di ripresa che modifica le dimensioni del soggetto di una scena. Per realizzare filmati di qualità professionale, utilizzarlo con moderazione.
- ⌘ È possibile impostare velocità di zoom diverse a seconda delle necessità.
- ⌘ Si consiglia di sfruttare queste funzioni testandole con riprese diverse. Si prega di notare che un uso eccessivo della funzione di zoom può portare a risultati scarsamente professionali oltre che alla riduzione del tempo utile di uso della batteria.

1. Ruotare di poco il cursore dello zoom per una zoomata lenta, ruotarlo ulteriormente per una zoomata rapida. La posizione di zoom viene visualizzata sull'OSD.

2. Lato T (Effetto Teleobiettivo): Il soggetto ripreso appare più vicino.
3. Lato W (Effetto Grandangolo): Il soggetto ripreso appare molto più lontano.

### Nota

Per riprendere in posizione TELE il soggetto deve trovarsi ad almeno 1 m (circa 2,65 piedi) di distanza dalla superficie dell'obiettivo, mentre in posizione WIDE deve trovarsi a circa 10 mm (circa 0,5 pollici) di distanza.

## Perfectionnez vos enregistrements

### Zoom numérique (DIGITAL ZOOM)

- ⌘ Le zoom numérique autorise une échelle de grandeur de 10 à 400x.
- ⌘ La qualité d'image peut se détériorer à mesure que l'échelle d'agrandissement augmente.
- ⌘ Pour assurer la stabilité de l'image, nous vous recommandons d'utiliser la fonction EIS lorsque vous utilisez le zoom numérique (voir page 46).

1. Réglez le caméscope sur CAMERA.
2. Appuyez sur la touche MENU.
  - Le menu des fonctions s'affiche.
3. À l'aide de la molette MENU, sélectionnez l'option CAMERA et appuyez sur la touche ENTER.
4. Sélectionnez D.ZOOM dans le sous-menu qui s'affiche.
5. Appuyez sur la touche ENTER pour activer ou désactiver le zoom numérique.
6. Pour sortir du mode menu, appuyez sur MENU.

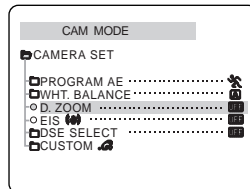
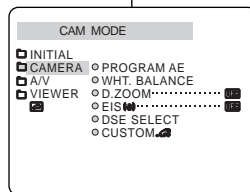

## Uso avanzato della videocamera

### Zoom digitale

- ⌘ Zoomate superiori a 10x sono possibili con l'uso dello zoom digitale 400x.
- ⌘ La qualità dell'immagine diminuisce man mano che si ingrandisce l'immagine.
- ⌘ Per una maggiore stabilità dell'immagine, attivare la funzione EIS (vedere pag. 46).

1. Impostare la videocamera in modalità CAMERA .
2. Premere il pulsante MENU.
  - Così facendo verrà visualizzato l'elenco delle voci di menu.
3. Spostare la GHIERA MENU in modo da evidenziare la scritta CAMERA, quindi premere il pulsante ENTER.
4. Selezionare D. ZOOM dal sottomenu.
5. Premere il pulsante ENTER per configurare lo zoom digitale da 400x oppure per disabilitarlo (posizione OFF).
6. Per uscire premere il pulsante MENU.

## Perfectionnez vos enregistrements

### ● Stabilisateur électronique d'images (EIS)

- ⌘ L'option EIS fonctionne uniquement en mode caméscope.
- ⌘ Elle compense, jusqu'à un certain point, le léger tremblement qui peut survenir en filmant.
- ⌘ Cette fonction permet d'obtenir des images plus stables dans les situations suivantes :
  - lorsque vous filmez un petit objet en plan serré,
  - lorsque vous filmez et marchez en même temps,
  - lorsque vous filmez à travers la vitre d'un véhicule.

1. Réglez le caméscope sur CAMERA.
2. Appuyez sur la touche MENU.
  - Le menu des fonctions s'affiche.
3. À l'aide de la molette MENU, sélectionnez CAMERA et appuyez sur la touche ENTER.
4. À l'aide de la molette MENU, sélectionnez EIS et appuyez sur la touche ENTER.
  - L'option EIS est activée lorsqu'elle est réglé sur la position ON.
  - Si vous ne souhaitez pas utiliser la fonction EIS, réglez-la sur OFF.
5. Pour quitter le mode menu, appuyez sur la touche MENU.

#### Important

- Nous vous recommandons de désactiver le stabilisateur d'image lorsque vous filmez avec un trépied.

## Uso avanzato della videocamera

### ● EIS (Electronic Image Stabilizer)

- ⌘ La funzione EIS è abilitata solo in modalità CAMERA.
- ⌘ L'EIS (Stabilizzatore elettronico dell'Immagine) è una funzione che esegue la sincronizzazione consensuale compensando eventuali scosse o lievi tremori della mano che tiene la videocamera (entro limiti ragionevoli).
- ⌘ La funzione EIS corregge la stabilità dell'immagine:
  - Durante la ripresa ravvicinata di un soggetto di piccole dimensioni
  - Quando si cammina durante le riprese.
  - Quando si effettuano riprese dal finestrino di un veicolo in movimento.

1. Impostare l'interruttore di accensione in modalità CAMERA.
2. Premere il pulsante MENU.
  - Così facendo verrà visualizzato l'elenco delle voci di menu.
3. Spostare la GHIERA MENU in modo da evidenziare la scritta CAMERA, quindi premere il pulsante ENTER.
  - Così facendo verrà visualizzato l'elenco delle voci di sottomenu.
4. Spostare la GHIERA MENU in modo da attivare la funzione EIS, quindi premere il pulsante ENTER.
  - Il menu EIS passa in modalità ON.
  - Se non si vuole usare la funzione EIS la si può disattivare selezionando OFF dal menu.
5. Per uscire premere il pulsante MENU.

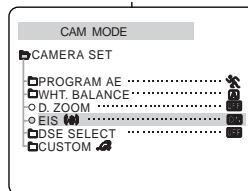
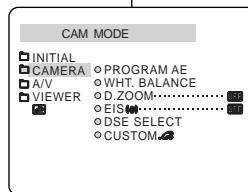

#### Nota

- Si raccomanda di disattivare la funzione EIS quando si usa il treppiede.

## Perfectionnez vos enregistrements

## ● Effets spéciaux numériques (DSE)

- ⌘ Cette fonction est disponible uniquement en mode caméscope.
- ⌘ Les effets numériques donnent un caractère original à vos films.
- ⌘ Choisissez l'effet numérique que vous souhaitez donner à vos images, selon leurs caractéristiques.
- ⌘ Il existe neuf effets spéciaux au choix.

## a. Mode ART

Ce mode donne à l'image un effet artistique, appelé solarisation.

## b. Mode MOSAIC

L'image est traitée comme une mosaïque.

## c. Mode SEPIA

Ce mode donne à l'image un effet monochrome de couleur sépia.

## d. Mode NEGA

Ce mode permet de filmer en donnant un effet négatif à l'image.

## e. Mode MIRROR

L'image apparaît symétriquement par rapport à un axe médian vertical.

## f. Mode B/W

Les images sont reproduites en noir et blanc.

## g. Mode EMBOSS

Ce mode permet un effet 3D.

## h. Mode CINEMA

Ce mode ajoute des bandes noires en haut et en bas de l'image pour donner l'effet d'une image de film.

## i. Mode MAKE UP

Ce mode permet de sélectionner l'image uniquement en rouge, jaune, vert ou bleu.

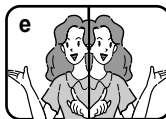

## Uso avanzato della videocamera

## ● DSE SELECT (Effetti Digitali Speciali)

- ⌘ La funzione DSE è abilitata solo in modalità CAMERA.
- ⌘ Gli effetti speciali digitali consentono di registrare con un tocco di creatività.
- ⌘ Selezionare l'effetto digitale più idoneo al tipo di scena da filmare e al risultato che si desidera ottenere.
- ⌘ Esistono 9 modalità DSE.

## a. Modalità ART:

produce un effetto irregolare, come se l'immagine fosse dipinta.

## b. Modalità MOSAIC:

produce un effetto a mosaico.

## c. Modalità SEPIA:

produce l'effetto SEPIA, attribuendo all'immagine un caratteristico colore rosso-marrone.

## d. Modalità NEGA:

permette di registrare riflettendo il colore dell'immagine, creando una specie di negativo.

## e. Modalità MIRROR:

l'immagine risulta tagliata in due, con un effetto speculare.

## f. Modalità BLK &amp; WHT:

immagine in bianco e nero.

## g. Modalità EMBOSS:

effetto tridimensionale (in rilievo).

## h. Modalità CINEMA:

copre le sezioni superiori e inferiori del display per ottenere il tipico effetto da cinema.

## i. Modalità MAKE-UP:

permette di selezionare le immagini con i colori rosso, giallo, verde e blu.

## Sélection d'un effet

1. Réglez le caméscope sur CAMERA.
2. Appuyez sur la touche MENU.
  - Le menu des fonctions apparaît.
3. À l'aide de la molette MENU, sélectionnez CAMERA et appuyez sur la touche ENTER.
4. Sélectionnez DSE SELECT dans le sous-menu qui s'affiche.
5. Appuyez sur ENTER pour accéder au sous-menu.
6. À l'aide de la molette MENU, sélectionnez DSE.
  - Appuyez sur la touche ENTER pour confirmer.
7. Pour sortir du menu, appuyez sur la touche MENU.

## Important

- La fonction DSE n'est pas disponible lorsque la vue de nuit (NIGHT CAPTURE) est activée.
- La fonction DSE n'est pas disponible en mode enregistrement simplifié (EASY).

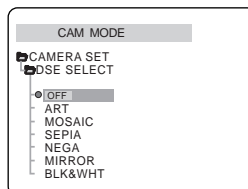
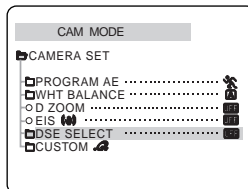
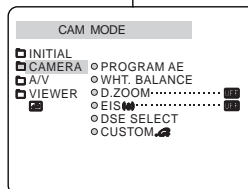

## Selezione di un effetto

1. Impostare l'interruttore di accensione in modalità CAMERA.
2. Premere il pulsante MENU.
  - Così facendo verrà visualizzato l'elenco delle voci di menu.
3. Spostare la GHIERA MENU in modo da evidenziare la scritta CAMERA, quindi premere il pulsante ENTER.
4. Selezionare DSE SELECT dal sottomenu.
5. Premere il pulsante ENTER per aprire il sottomenu.
6. Usando la GHIERA MENU selezionare la modalità DSE desiderata.
  - Premere il pulsante ENTER per confermare la selezione.
7. Per uscire premere il pulsante MENU.

## Nota

- la funzione DSE non funziona se è attiva la funzione NIGHT CAPTURE.
- nella modalità EASY il DSE non è operativo.



## Perfectionnez vos enregistrements

### ● Mode personnalisé (CUSTOM.Q)

- ☞ Vous pouvez mémoriser vos réglages préférés.
  - Le mode CUSTOM.Q ne fonctionne qu'en mode caméscope.
- ☞ Pour utiliser correctement le mode CUSTOM.Q (reportez-vous page 59), sélectionnez chaque fonction au préalable.
- ☞ Vous pouvez sélectionner et garder en mémoire les fonctions suivantes :
  - PROGRAMAE, WHT. BALANCE, D.ZOOM, EIS, DSE SELECT.

1. Réglez le caméscope sur CAMERA.
2. Appuyez sur la touche MENU.
  - Le menu des fonctions s'affiche.
3. À l'aide de la molette MENU, sélectionnez CAMERA et appuyez sur la touche ENTER.
4. Sélectionnez CUSTOM.Q dans le sous-menu qui s'affiche et appuyez sur la touche ENTER.
5. Effectuez les réglages de votre choix à l'aide de la molette MENU et de la touche ENTER.
6. Pour sortir du menu, appuyez sur la touche MENU.

### Important

- Pour activer la fonction CUSTOM.Q, appuyez sur la touche CUSTOM.Q en mode caméscope.
- Si vous réglez la fonction EXPOSURE (exposition) sur manuel, le réglage du mode d'exposition s'effectue automatiquement.

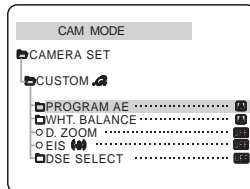
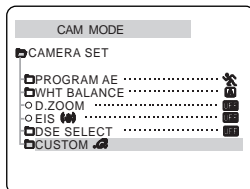
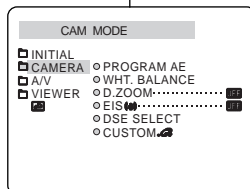

## Uso avanzato della videocamera

### ● CUSTOM.Q

- ☞ Questa funzione consente di effettuare delle impostazioni personalizzate e di salvarle per poterle riutilizzare in futuro.
  - La funzione CUSTOM.Q può essere utilizzata in modalità CAMERA.
- ☞ Per usare la funzione CUSTOM.Q (vedere pag. 59) occorre preventivamente impostare tutte le altre funzioni nella condizione desiderata.
- ☞ È possibile impostare e salvare le impostazioni delle seguenti funzioni:

- PROGRAM AE, WHT. BALANCE, D. ZOOM, EIS, DSE SELECT

1. Impostare l'interruttore di accensione in modalità CAMERA.
2. Premere il pulsante MENU.
  - Così facendo verrà visualizzato l'elenco delle voci di menu.
3. Spostare la GHIERA MENU in modo da selezionare CAMERA, quindi premere il pulsante ENTER.
4. Selezionare la voce CUSTOM.Q dal sottomenu per mezzo della GHIERA MENU e premere il pulsante ENTER.
5. Usando la GHIERA MENU e premendo il pulsante ENTER, impostare lo stato desiderato per ciascuna voce.
6. Per uscire premere il pulsante MENU.

### Nota

- Per attivare la funzione CUSTOM.Q premere il pulsante CUSTOM.Q in modalità CAMERA.
- La modalità PROGRAM AE viene impostata automaticamente quando si seleziona l'esposizione manuale.

## Perfectionnez vos enregistrements

### ● Mode d'enregistrement (fonction REC MODE)

- ⌘ Cette fonction est disponible en mode caméscope et magnétoscope.
- ⌘ Ce caméscope peut enregistrer et lire des cassettes en mode SP (standard) et LP (longue durée).
  - SP (standard) : permet 60 minutes d'enregistrement sur une bande DVM60.
  - LP (longue durée) : permet 90 minutes d'enregistrement sur une bande DVM60.

1. Réglez le caméscope sur CAMERA ou PLAYER.
2. Appuyez sur la touche MENU.
  - Le menu des fonctions apparaît.
3. À l'aide de la molette MENU, sélectionnez A/V et appuyez sur la touche ENTER.
4. Sélectionnez REC MODE dans le sous-menu qui s'affiche et appuyez sur la touche ENTER.
  - La mention SP ou LP s'affiche tour à tour.
5. Pour sortir du menu, appuyez sur la touche MENU.

### Important

- Nous vous recommandons d'utiliser ce caméscope pour lire les cassettes que vous avez enregistrées. Si vous utilisez ces cassettes sur un autre appareil, la qualité de l'image risque d'être altérée.
- Lors que vous utilisez à la fois les modes SP et LP sur une même bande, l'image lue risque d'être déformée ou l'horodatage peut être incorrect.
- Pour conserver une bonne qualité sonore et visuelle, il est conseillé d'utiliser le mode d'enregistrement standard "SP".

## Uso avanzato della videocamera

### ● REC MODE

- ⌘ La modalità REC può essere utilizzata sia in modalità CAMERA che PLAYER.
- ⌘ Questa videocamera può registrare e riprodurre il nastro in modalità SP (standard play) e in modalità LP (long play).
  - SP (standard play): Questa modalità consente di registrare per 60 minuti su un nastro DVM60.
  - LP (long play): Questa modalità consente di registrare per 90 minuti su un nastro DVM60.

1. Impostare l'interruttore di accensione in modalità CAMERA o PLAYER.
2. Premere il pulsante MENU.
  - Così facendo verrà visualizzato l'elenco delle voci di menu.
3. Spostare la GHIERA MENU in modo da evidenziare la scritta A/V, quindi premere il pulsante ENTER.
4. Selezionare la voce REC MODE dal sottomenu e premere il pulsante ENTER.
  - Ad ogni pressione si selezionano alternativamente SP e LP.
5. Per uscire premere il pulsante MENU.

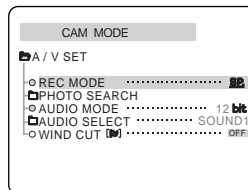
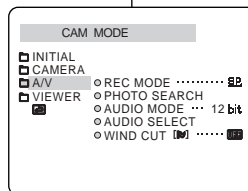

### Nota

- Si consiglia di utilizzare la videocamera per riprodurre i nastri registrati su di essa. Riproducendo nastri registrati con altri apparecchi si rischia di ottenere immagini disturbate, con un tipico effetto a mosaico.
- Se si registra alternando le modalità SP ed LP su uno stesso nastro oppure si registrano alcune scene in modalità LP, l'immagine riprodotta potrebbe risultare distorta, oppure il codice orario potrebbe non venire scritto correttamente fra una scena e l'altra.
- Per ottenere immagini e suoni di qualità ottimale si consiglia di registrare in modalità SP.

## Perfectionnez vos enregistrements

### ● Mode AUDIO

- ⌘ Cette fonction est disponible en mode caméscope et magnétoscope.
- ⌘ Ce caméscope peut enregistrer le son de deux manières différentes (en 12 bits et 16 bits).
  - 12 bits : vous pouvez enregistrer deux pistes sonores stéréo 12 bits. Le son stéréo original peut être enregistré sur la piste principale et des sons supplémentaires sur la piste secondaire.
  - 16 bits : ce mode permet un enregistrement stéréo de haute qualité. Cependant, dans ce mode, vous ne pourrez pas réaliser de doublage.

1. Réglez le caméscope sur CAMERA.
2. Appuyez sur la touche MENU.
  - Le menu des fonctions apparaît.
3. À l'aide de la molette MENU, sélectionnez A/V et appuyez sur la touche ENTER.
4. Sélectionnez AUDIO MODE dans le sous-menu qui s'affiche et appuyez sur la touche ENTER.
  - La mention 12BIT ou 16BIT s'affiche tour à tour.
5. Pour sortir du menu, appuyez sur la touche MENU.

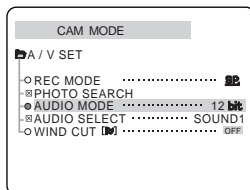
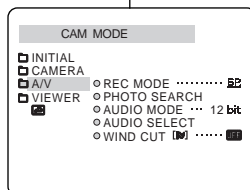

## Uso avanzato della videocamera

### ● AUDIO MODE

- ⌘ La funzione AUDIO MODE è abilitata in modalità CAMERA e PLAYER.
- ⌘ Questa videocamera consente di registrare il sonoro in due modalità (12 bit, 16 bit):
  - 12bit: consente di registrare colonne sonore stereo a 12 bit. Il sonoro stereo originale può essere inciso sopra la colonna sonora PRINCIPALE (SOUND1). Inoltre si può sovraincidere un sonoro stereo aggiuntivo sulla colonna sonora SUB (SOUND2).
  - 16bit: registrazione di sonoro stereo di alta qualità in modalità 16bit. Quando si seleziona questa modalità, non è possibile eseguire la sovraincisione audio.

1. Impostare l'interruttore di accensione in modalità CAMERA.
2. Premere il pulsante MENU.
  - Così facendo verrà visualizzato l'elenco delle voci di menu.
3. Spostare la GHIERA MENU in modo da evidenziare la scritta A/V, quindi premere il pulsante ENTER.
4. Selezionare la voce AUDIO MODE dal sottomenu e premere il pulsante ENTER.
  - Ad ogni pressione si selezionano alternativamente 12bit e 16bit.
5. Per uscire premere il pulsante MENU.

## Perfectionnez vos enregistrements

### ● Fonction coupe-vent (WIND CUT)

- ⌘ Cette fonction est disponible en mode caméscope et magnétoscope.
- ⌘ La fonction coupe-vent réduit le niveau de bruit ambiant pendant le tournage, et notamment le souffle du vent.
  - Lorsque cette fonction est activée, certains bruits faibles sont supprimés et ne seront plus audibles dans l'enregistrement.

1. Réglez le caméscope sur CAMERA.
2. Appuyez sur la touche MENU.
  - Le menu des fonctions apparaît.
3. À l'aide de la molette MENU, sélectionnez A/V et appuyez sur la touche ENTER.
4. Sélectionnez WINDCUT dans le sous-menu qui s'affiche.
5. Alternez entre ON et OFF pour activer ou désactiver la fonction en appuyant sur la touche ENTER.
6. Pour sortir du menu, appuyez sur la touche MENU.

#### Important

- Vérifiez que la fonction WIND CUT est désactivée lorsque vous voulez maximiser la sensibilité du micro.
- Utilisez la fonction WIND CUT pour des enregistrements dans des lieux ventés comme la plage ou à proximité de bâtiments.

## Usò avanzato della videocamera

### ● WIND CUT

- ⌘ La funzione WIND CUT è abilitata in modalità CAMERA e PLAYER.
- ⌘ Questa funzione serve per ridurre il rumore del vento o altri disturbi durante la registrazione.
  - Quando la funzione è attiva, possono essere eliminati anche altri suoni oltre a quello del vento.

1. Impostare l'interruttore di accensione in modalità CAMERA.
2. Premere il pulsante MENU.
  - Così facendo verrà visualizzato l'elenco delle voci di menu.
3. Spostare la GHIERA MENU in modo da evidenziare la scritta A/V, quindi premere il pulsante ENTER.
4. Selezionare WIND CUT dal sottomenu.
5. Ogni volta che si preme il pulsante ENTER, la voce WIND CUT viene commutata da ON a OFF e viceversa.
6. Per uscire premere il pulsante MENU.

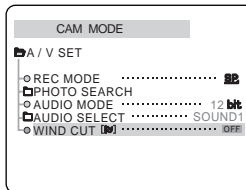
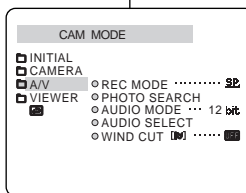

#### Nota

- Se si desidera che il microfono sia più sensibile possibile, verificare che la funzione WIND CUT sia disattivata.
- Si consiglia di utilizzare la funzione WIND CUT durante le registrazioni in luoghi ventosi, ad esempio sulle spiagge o in prossimità di edifici.

## Perfectionnez vos enregistrements

### ● Affichage de la date et de l'heure (DATE/TIME)

- ⌘ La fonction DATE/TIME est disponible en mode caméscope et magnétoSCOPE.
- ⌘ La date et l'heure sont automatiquement enregistrées sur une section spéciale de la bande.

1. Appuyez sur la touche MENU.
  - Le menu des fonctions apparaît.
2. À l'aide de la molette MENU, sélectionnez VIEWER et appuyez sur la touche ENTER.
3. À l'aide de la molette MENU, sélectionnez DATE/TIME.
4. Appuyez sur la touche ENTER pour accéder au sous-menu.
5. À l'aide de la molette MENU, sélectionnez DATE/TIME.
  - Vous pouvez choisir l'un des modes d'affichage suivants :
    - Ni date ni heure (OFF)
    - Date uniquement (DATE)
    - Heure uniquement (TIME)
    - Date et heure (DATE/TIME)
  - Pour retourner au menu précédent, placez le curseur sur DATE/TIME, au centre du menu, et appuyez sur la touche ENTER.
6. Pour sortir du menu, appuyez sur la touche MENU.

#### Important

- Le mode DATE/TIME n'est pas modifié par la touche OSD ON/OFF (DISPLAY).
- Le mode DATE/TIME affiche "----" dans les cas suivants :
  - Lors de la lecture d'une partie vierge de la cassette.
  - Si la cassette a été enregistrée avant le réglage de la fonction DATE/TIME.
  - Si la batterie est faible ou complètement déchargée.
- Pour pouvoir utiliser cette fonction, vous devez avoir réglé l'horloge (CLOCK SET) (voir page 37).

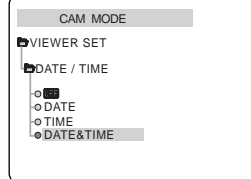
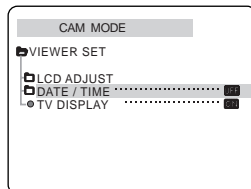
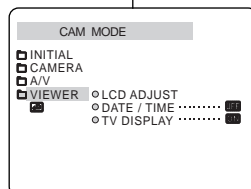

## Uso avanzato della videocamera

### ● DATE/TIME

- ⌘ La funzione DATE/TIME è attiva in modalità CAMERA e PLAYER.
- ⌘ La data e l'ora vengono automaticamente registrate in una zona specifica del nastro.

1. Premere il pulsante MENU.
  - Così facendo verrà visualizzato l'elenco delle voci di menu.
2. Spostare la GHIERA MENU in modo da evidenziare la scritta VIEWER, quindi premere il pulsante ENTER.
3. Spostare la GHIERA MENU in modo da evidenziare la voce DATE/TIME.
4. Premere il pulsante ENTER per aprire il sottomenu.
5. Usando la GHIERA MENU selezionare la modalità desiderata.
  - Si può scegliere fra le seguenti impostazioni:
    - OFF, DATE, TIME, DATE/TIME.
    - OFF: funzione disattivata
    - DATE: solo data
    - TIME: solo ora
    - DATE & TIME: data e ora
  - Per tornare al menu precedente, posizionare il cursore sull'icona di ritorno situata nella parte bassa del menu, quindi premere il pulsante ENTER.
6. Per uscire premere il pulsante MENU.

#### Nota

- La visualizzazione DATE/TIME non subisce variazioni quando si attiva/disattiva la visualizzazione OSD.
- Nei casi sotto indicati in corrispondenza di DATE/TIME si leggerà "- - -":
  - durante la riproduzione di un tratto vuoto del nastro.
  - se il nastro è stato registrato prima di aver impostato la data e l'ora nella memoria della videocamera.
  - quando la batteria al litio è sul punto di esaurirsi o è del tutto esaurita.
- Impostare l'orologio prima di usare la funzione DATE/TIME. Vedere CLOCK SET a pag.37

## Perfectionnez vos enregistrements

### ● Affichage (fonction TV DISPLAY)

- ⌘ La fonction d'affichage est disponible en mode caméscope ou magnétoscope.
- ⌘ Vous pouvez prérégler l'affichage des messages comme suit :
  - OFF : l'affichage apparaît sur l'écran LCD uniquement.
  - ON : l'affichage apparaît sur l'écran LCD, dans le viseur et sur la TV.
  - Utilisez la touche DISPLAY, située sur le côté gauche du caméscope, pour activer ou désactiver l'option d'affichage sur l'écran LCD, dans le viseur et sur la TV.

1. Réglez le caméscope sur CAMERA ou PLAYER.
2. Appuyez sur la touche MENU.
  - Le menu des fonctions apparaît.
3. À l'aide de la molette MENU, sélectionnez VIEWER et appuyez sur la touche ENTER.
4. Pour sélectionner la fonction TV DISPLAY, appuyez sur ENTER.
  - La fonction DISPLAY alterne entre ON et OFF.
5. Pour sortir, appuyez sur la touche MENU.

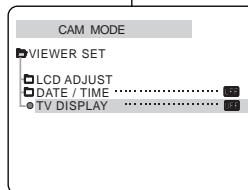
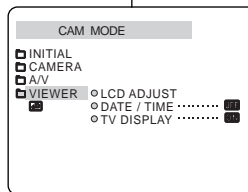

## Uso avanzato della videocamera

### ● TV DISPLAY

- ⌘ La funzione TV DISPLAY è attiva in modalità CAMERA e PLAYER.
- ⌘ Questa funzione consente di selezionare la modalità di visualizzazione delle informazioni sul display (OSD).
  - OFF: la visualizzazione avviene solo sul display LCD e sul mirino;
  - ON: la visualizzazione avviene sul display LCD, sul mirino e su uno schermo TV.
  - Per attivare e disattivare tutte le visualizzazioni su display a cristalli liquidi, mirino elettronico e schermo tv, utilizzare il pulsante DISPLAY situato sulla parte posteriore della videocamera.

1. Impostare la videocamera in modalità CAMERA, PLAYER.
2. Premere il pulsante MENU.
  - Così facendo verrà visualizzato l'elenco delle voci di menu.
3. Spostare la GHIERA MENU in modo da evidenziare la scritta VIEWER, quindi premere il pulsante ENTER.
4. Selezionare la voce DISPLAY dall'elenco e premere il pulsante ENTER.
  - Ad ogni pressione si selezionano alternativamente ON e OFF.
5. Per uscire premere il pulsante MENU.

## Perfectionnez vos enregistrements

### Menu rapide

- ⌘ Cette fonction n'est disponible qu'en mode caméscope.
- ⌘ Elle permet d'effectuer des réglages simples à l'aide de la molette MENU sans devoir accéder à l'ensemble des menus et sous-menus.

#### ■ DATE/TIME

- Sélectionnez la fonction DATE/TIME (Date et heure). Ensuite, chaque fois que vous appuyez sur la touche ENTER, les mentions DATE - TIME - DATE/TIME - OFF s'affichent tour à tour et dans cet ordre (voir page 53).

#### ■ REMOCON (📺)

- Sélectionnez la fonction REMOCON sur la touche ENTER pour activer (📺) ou désactiver (OFF).

#### ■ EIS (📺)

- Sélectionnez la fonction EIS. Lorsque vous appuyez sur la touche ENTER, l'icône EIS ou la mention OFF apparaît à l'écran selon que la fonction est respectivement activée ou désactivée.

#### ■ DSE (Digital Special Effect/Effets Spéciaux numériques) (voir page 47)

- Sélectionnez la fonction DSE. Lorsque vous appuyez sur la touche ENTER, la valeur préréglée ou la mention OFF apparaît à l'écran.  
La valeur préréglée peut uniquement être modifiée dans le menu DSE principal.

#### ■ PROGRAM AE (voir page 41)

- Sélectionnez la fonction PROGRAM AE. Lorsque vous appuyez sur la touche ENTER, la valeur préréglée ou l'indication AUTO apparaît à l'écran.  
La valeur préréglée peut uniquement être modifiée dans le menu PROGRAM AE principal.

## Uso avanzato della videocamera

### Uso del menu di scelta rapida

- ⌘ La funzione Quick menu (Menu di scelta rapida) è abilitata solo in modalità CAMERA.
- ⌘ La funzione Quick menu serve per adattare la videocamera ad ambienti in continuo mutamento, lavorando con la GHIERA MENU.

#### ■ DATE/TIME (vedere pag. 53)

- Ogni volta che si selezionerà DATE/TIME per poi premere il pulsante ENTER, verranno visualizzate le varie impostazioni nel seguente ordine: DATE - TIME - DATE/TIME - OFF.

#### ■ REMOCON (📺)

- Ogni volta che si selezionerà REMOCON per poi premere il pulsante ENTER, la funzione REMOCON verrà commutata dalla posizione di abilitazione (📺) a quella di disabilitazione (OFF) e viceversa.

#### ■ EIS (📺)

- Ogni volta che si selezionerà EIS per poi premere il pulsante ENTER, si passerà dalla condizione di visualizzazione dell'icona EIS alla posizione di disabilitazione della funzione (OFF) e viceversa.

#### ■ Modalità DSE (Effetti Digitali Speciali) (vedere pag. 47)

- Ogni volta che si selezionerà DSE per poi premere il pulsante ENTER, si passerà dalla condizione di applicazione dei valori preselezionati alla posizione di disabilitazione della funzione (OFF) e viceversa.  
Da questa posizione i valori non possono essere modificati. Le impostazioni DSE dovranno già essere state configurate in precedenza.

#### ■ PROGRAM AE (vedere pag. 41)

- Ogni volta che si selezionerà PROGRAM AE per poi premere il pulsante ENTER si passerà dalla condizione di applicazione dei valori preselezionati di PROGRAM AE o AUTO. Da questa posizione i valori non possono essere modificati. Le impostazioni PROGRAM AE dovranno già essere state configurate in precedenza.

## Perfectionnez vos enregistrements

### ■ WHT. BALANCE (voir page 43)

- Sélectionnez la fonction WHT. BALANCE. Lorsque vous appuyez sur la touche ENTER, la valeur préréglée ou l'indication AUTO apparaît à l'écran. La valeur préréglée peut uniquement être modifiée dans le menu WHT. BALANCE.

### ■ FOCUS (Mise au point automatique/manuelle) (voir page 60)

- Sélectionnez la fonction FOCUS et appuyez sur la touche ENTER.

### ■ SHUTTER SPEED & EXPOSURE (Vitesse d'obturation et exposition)

- Pour régler les valeurs de vitesse d'obturation et d'exposition, sélectionnez l'icône  et appuyez sur la touche ENTER. Pour plus d'informations sur cette fonction, reportez-vous au chapitre suivant.

### Utilisation du menu rapide

1. Réglez le caméscope sur CAMERA.
2. À l'aide de la molette MENU, sélectionnez la fonction souhaitée et appuyez sur la touche ENTER pour modifier le réglage.

### Important

- Le menu rapide n'est pas disponible en mode enregistrement simplifié (EASY).
- Le menu rapide n'est pas disponible en mode mise au point manuelle (M.FOCUS). Pour l'utiliser, vous devez d'abord revenir en automatique.

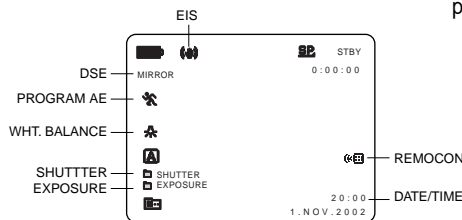
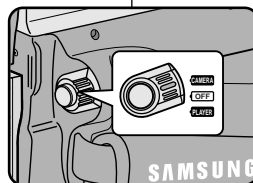



## Uso avanzato della videocamera

### ■ WHT. BALANCE (vedere pag. 43)

- Ogni volta che si selezionerà WHT. BALANCE per poi premere il pulsante ENTER, si passerà dalla condizione di applicazione dei valori preselezionati alla posizione AUTO e viceversa. Come per la funzione PROGRAM AE, anche in questo caso i valori non possono essere modificati. Le impostazioni WHT BALANCE dovranno già essere state configurate in precedenza.

### ■ FOCUS (vedere pag. 60)

- Ogni volta che si selezionerà FOCUS per poi premere il pulsante ENTER, la funzione FOCUS passerà da Manual Focus (  ) a Auto Focus (  ).



### ■ TEMPI DI OTTURAZIONE ED ESPOSIZIONE

- Per impostare i valori dei TEMPI DI OTTURAZIONE e dell'ESPOSIZIONE occorre selezionare l'icona (  ) per poi premere la GHIERA MENU. Per ulteriori informazioni si rimanda al prossimo capitolo.

### Impostazione del menu di scelta rapida

1. Impostare l'interruttore di accensione in modalità CAMERA.
2. Spostare la GHIERA MENU in corrispondenza della funzione desiderata, quindi premere il pulsante ENTER per modificare a piacere i valori corrispondenti.

### Nota



- In modalità EASY la funzione Quick menu è disabilitata.
- Se si utilizza la funzione M. FOCUS (  ), non è possibile usare il Quick menu. Per utilizzare la funzione Quick menu occorre disabilitare la funzione M. FOCUS (  ).



## Perfectionnez vos enregistrements

### Vitesse d'obturation et niveau d'exposition (SHUTTER SPEED & EXPOSURE)

- ⌘ Cette fonction n'est disponible qu'en mode caméscope.
- ⌘ Elle ne peut être modifiée qu'à partir du menu rapide.
- ⌘ Cette fonction est automatiquement activée et/ou désactivée.

1. Réglez le commutateur sur CAMERA.
2. À l'aide de la molette MENU, sélectionnez l'icône  et appuyez sur la touche ENTER.
  - Les options SHUTTER SPEED et EXPOSURE s'affichent à l'écran.
  - À l'aide de la molette MENU, sélectionnez l'option souhaitée et appuyez sur la touche ENTER.
  - Les vitesses disponibles sont les suivantes : 1/50, 1/120, 1/250, 1/500, 1/1000, 1/2000, 1/4000 or 1/10000.
  - Les valeurs du niveau d'exposition sont comprises entre 00 et 29.
3. Pour sortir du menu, sélectionnez l'icône  et appuyez sur la touche ENTER.

#### Important

- Si vous souhaitez utiliser le réglage de vitesse d'obturation et d'exposition sélectionné, vous devez commencer votre enregistrement avec les réglages qui s'affichent à l'écran.
- Si vous changez manuellement les valeurs de vitesse d'obturation et le niveau d'exposition lorsque l'option Auto-exposure est sélectionnée, le réglage manuel prévaut.

## Uso avanzato della videocamera

### SHUTTER SPEED & EXPOSURE

- ⌘ Le funzioni SHUTTER SPEED ed EXPOSURE possono essere impostate in modalità CAMERA.
- ⌘ Le funzioni SHUTTER SPEED ed EXPOSURE servono solo per scattare delle foto e possono essere impostate esclusivamente tramite il QUICK MENU.
- ⌘ Le funzioni SHUTTER SPEED ed EXPOSURE vengono commutate e/o disattivate automaticamente.
- ⌘ Quando si attiva MANUAL EXPOSURE/ SHUTTER SPEED durante l'attivazione automatica di EXPOSURE, la funzione AUTO EXPOSURE viene disattivata.

1. Impostare l'interruttore di accensione in modalità CAMERA.
2. Spostare la GHIERA MENU fino a quando non verrà abilitata l'icona, quindi premere il pulsante ENTER.
  - Verrà visualizzata una schermata da cui sarà possibile selezionare SHUTTER SPEED ed EXPOSURE.
  - Spostare la GHIERA MENU in modo da selezionare la voce desiderata, quindi premere il pulsante ENTER.
  - Si può scegliere fra i seguenti tempi di otturazione: 1/50, 1/120, 1/250, 1/500, 1/1000, 1/2000, 1/4000 e 1/10000.
  - Invece per quanto riguarda l'esposizione si può scegliere fra aperture comprese fra 00 e 29.
3. Per chiudere la schermata di impostazione, selezionare l'icona e premere il pulsante ENTER.

#### Nota

- Per utilizzare il tempo e l'apertura selezionati, iniziare a registrare visualizzando le schermate di regolazione corrispondenti sul display LCD.
- Se si modificano manualmente i tempi e i diaframmi SPEED con l'opzione Auto-exposure selezionata, le modifiche manuali avranno la precedenza.

## Perfectionnez vos enregistrements

### Enregistrement simplifié (mode EASY)

- ❖ Le mode EASY permet aux débutants de réaliser des prises de vues de façon très simple.
  - Le mode EASY est uniquement disponible en mode caméscope.

1. Réglez le caméscope sur CAMERA.
2. En mode EASY, toutes les fonctions du caméscope sont désactivées et les options d'enregistrement retrouvent leurs réglages de base, à savoir :
  - Le niveau de charge de la batterie, le mode d'enregistrement, le compteur, la date, l'heure et l'icône EIS (  ) s'affichent au démarrage de l'enregistrement.
  - L'indication EASY.Q est également affichée sur l'écran LCD.  
La date et l'heure apparaissent uniquement si leur affichage a été activé par avance (voir page 53).
3. Appuyez sur la touche START/STOP pour démarrer l'enregistrement.
  - L'enregistrement s'effectue en fonction des réglages automatiques de base.
4. Appuyez une nouvelle fois sur la touche EASY pour désactiver le mode d'enregistrement simplifié.
  - Le caméscope retrouve ses réglages antérieurs.

#### Important

- En mode EASY, certaines fonctions telles que MENU, BLC ou MF/AF ne sont pas disponibles.
  - Vous devez tout d'abord désactiver le mode EASY pour pouvoir utiliser ces fonctions.
- Le caméscope ne garde pas en mémoire les réglages du mode EASY si la batterie a été remplacée. Vous devrez alors effectuer de nouveaux réglages.

## Usò avanzato della videocamera

### Modalità EASY (per principianti)

- ❖ Come dice la parola stessa, la modalità EASY è stata pensata per aiutare i principianti ad eseguire registrazioni di buona qualità in modo semplice.
  - La modalità EASY è abilitata in modalità CAMERA.

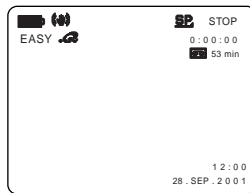
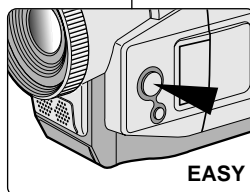

1. Impostare l'interruttore di accensione in modalità CAMERA.
2. Premendo il pulsante EASY.Q tutte le funzioni della videocamera vengono disattivate e le impostazioni di registrazione vengono settate nella seguente configurazione di base:
  - vengono visualizzati il livello batteria, la modalità di registrazione, il contanastro, data/ora, EIS (  ).
  - Contemporaneamente, sul display LCD viene visualizzata la dicitura "EASY.Q".  
Tuttavia la data e l'ora verranno visualizzate solo se precedentemente impostate. (vedere pag. 53).
3. Premere il pulsante START/STOP per dare inizio alla registrazione.
  - La registrazione verrà eseguita con le impostazioni automatiche di base.
4. Premendo nuovamente il tasto EASY.Q la modalità EASY verrà disattivata.
  - Così facendo, la videocamera ripristinerà la configurazione impostata prima dell'attivazione della modalità EASY.

#### Nota

- In modalità EASY non sono disponibili le funzioni avanzate come MENU, BLC, MF/AF.
  - Per utilizzare queste funzioni occorre disattivare la modalità EASY.
- Quando si rimuove la batteria, le impostazioni effettuate in modalità EASY vengono cancellate, per cui sarà necessario ripristinarle.

## Perfectionnez vos enregistrements

### Enregistrement en mode personnalisé (CUSTOM)

- ⌘ La fonction CUSTOM vous permet de personnaliser et de mémoriser des réglages pour vos enregistrements ultérieurs.
  - Cette fonction est uniquement disponible en mode caméscope.
- ⌘ Avant d'activer cette fonction, vous devez avoir personnalisé vos réglages à l'aide de la fonction CUSTOM SET (voir page 49).

1. Réglez le caméscope sur CAMERA.
2. Pour sélectionner l'option CUSTOM, appuyez sur la touche CUSTOM.
  - L'indication "CUSTOM.Q" apparaît sur l'écran.
3. Appuyez sur la touche START/STOP pour démarrer l'enregistrement.
  - L'enregistrement s'effectue selon vos réglages personnalisés.
4. Appuyez sur la touche CUSTOM pour annuler le mode CUSTOM.
  - Le caméscope retrouve ses réglages antérieurs.

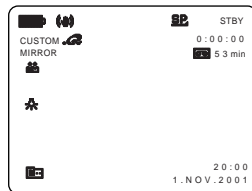
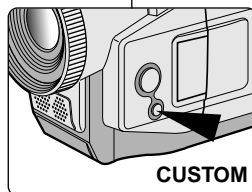

#### Important

- Le caméscope ne garde pas en mémoire les réglages du mode CUSTOM si la batterie a été remplacée. Vous devrez alors effectuer de nouveaux réglages.
- Lorsque vous activez NIGHT CAPTURE, la fonction CUSTOM n'est pas utilisable.

## Uso avanzato della videocamera

### Modalità CUSTOM

- ⌘ Questa funzione consente di effettuare delle impostazioni personalizzate e di salvarle per poterle riutilizzare in futuro.
  - La funzione CUSTOM SET è abilitata in modalità CAMERA.
- ⌘ Si consiglia di definire le impostazioni personalizzate prima di usare questa funzione (vedere pag. 49).

1. Impostare l'interruttore di accensione in modalità CAMERA.
2. Per attivare la funzione CUSTOM premere il pulsante CUSTOM.
  - Sul display verrà visualizzata la dicitura "CUSTOM.Q".
3. Premere il pulsante START/STOP per dare inizio alla registrazione.
  - La registrazione verrà eseguita con le nuove impostazioni CUSTOM.
4. Per disattivare la modalità CUSTOM premere nuovamente il pulsante CUSTOM.
  - Così facendo, la videocamera ripristinerà la configurazione impostata prima dell'attivazione della modalità CUSTOM.

#### Nota

- Quando si disinstalla la batteria, le impostazioni effettuate in modalità CUSTOM vengono cancellate, per cui sarà necessario ripristinarle.
- Se si attiva la funzione NIGHT CAPTURE (ON), la funzione CUSTOM non può essere utilizzata.

## Perfectionnez vos enregistrements

### Mise au point automatique/manuelle (MF/AF)

- ⌘ La fonction AF/MF est disponible en mode caméscope.
- ⌘ Dans la plupart des cas, il est recommandé d'utiliser la mise au point automatique lors de vos tournages, ce qui vous permet de vous concentrer sur la composition des images.
- ⌘ L'utilisation de la mise au point manuelle peut s'avérer nécessaire dans les cas où la mise au point automatique est inadéquate.

### Mise au point automatique

- ⌘ Il est préférable d'utiliser ce mode si vous n'avez pas l'habitude de filmer.

### Mise au point manuelle

- ⌘ Vous obtiendrez de meilleurs résultats en effectuant une mise au point manuelle dans les cas suivants.
    - a. Image contenant plusieurs objets, certains proches du caméscope, d'autres éloignés.
    - b. Sujet dans la neige ou la brume, sujet derrière une vitre.
    - c. Surfaces très brillantes (une voiture, par exemple).
    - d. Sujets ou objets en déplacement rapide ou continu (un sportif ou une foule, par exemple).
1. Réglez le caméscope sur CAMERA.
  2. À l'aide de la molette MENU, sélectionnez FOCUS.
  3. Appuyez sur la touche ENTER.
  4. Faites tourner la molette MENU vers le haut ou vers le bas jusqu'à ce que le sujet soit net.
    - Vous pouvez conserver une image nette en vous éloignant du sujet.
  5. Pour retourner en mode automatique **[A]**, appuyez à nouveau sur la touche ENTER.

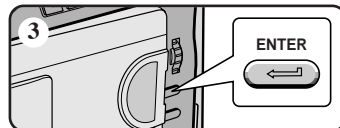
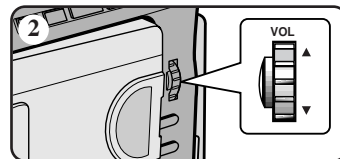
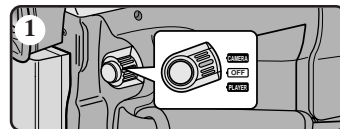
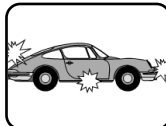

## Uso avanzato della videocamera

### Messa a fuoco manuale/Autofocus (MF/AF)

- ⌘ La funzione MF/ AF può essere utilizzata in modalità CAMERA.
- ⌘ Nella maggior parte dei casi è consigliabile utilizzare la funzione di messa a fuoco automatica, che consente di concentrarsi meglio sugli aspetti creativi della videoregistrazione.
- ⌘ La messa a fuoco manuale può essere necessaria in condizioni in cui la messa a fuoco automatica risulta difficile e/o inaffidabile.

### Messa a fuoco automatica

- ⌘ È consigliabile utilizzare la messa a fuoco automatica quando si è ancora inesperti nell'uso della videocamera.

### Messa a fuoco manuale

- ⌘ Nei casi di seguito riportati si otterranno risultati migliori regolando manualmente la messa a fuoco:
    - a. inquadratura contenente più oggetti, alcuni più vicini alla videocamera, altri più lontani;
    - b. persona immersa nella nebbia o sulla neve;
    - c. superfici molto luminose o lucide, ad es. un'automobile;
    - d. persone o oggetti in movimento continuo o repentino, ad es. uno sportivo o la folla;
1. Impostare l'interruttore di accensione in modalità CAMERA.
  2. Spostare la GHIERA MENU in modo da evidenziare la scritta FOCUS.
  3. Premere il pulsante ENTER.
  4. Spostare la GHIERA MENU in su o in giù fino a quando l'oggetto non risulterà a fuoco.
    - Zoomando leggermente all'indietro, l'immagine dovrebbe risultare perfettamente nitida.
  5. Per riattivare la messa a fuoco automatica AF(**[A]**), premere nuovamente il pulsante ENTER.

## Perfectionnez vos enregistrements

### Contre-jour intelligent (BLC)

- ⌘ La fonction BLC n'est disponible qu'en mode caméscope.
- ⌘ Un contre-jour apparaît lorsque le sujet est plus sombre que son environnement :
  - Le sujet est à l'extérieur, sur fond de ciel couvert.
  - La personne filmée porte des vêtements clairs ou brillants devant un fond lumineux: son visage devient trop sombre.
  - Le sujet est à l'extérieur, sur fond de ciel couvert.
  - Il existe des sources lumineuses trop vives.
  - Le sujet se trouve sur un fond enneigé.

\* BLC off

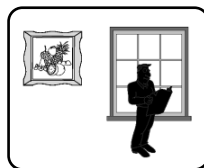

\* BLC on



1. Réglez le caméscope sur CAMERA.
2. Appuyez sur la touche BLC.
  - Normal - BLC - Normal.
  - BLC met en évidence le sujet.

### Important

- Le contre-jour intelligent ne fonctionne pas lorsque la fonction prise de vue de nuit (NIGHT CAPTURE) est activée.
- Cette fonction n'est pas disponible en mode enregistrement simplifié (EASY).

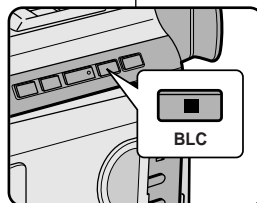

### Nota

- Se si attiva la funzione NIGHT CAPTURE (ON), la funzione BLC non può essere utilizzata.
- In modalità EASY la funzione BLC è disabilitata.

## Uso avanzato della videocamera

### Compensazione del controluce - BLC

- ⌘ La funzione di compensazione del controluce (BLC) funziona solo in modalità CAMERA.
- ⌘ L'effetto controluce si ha quando il soggetto risulta più scuro dello sfondo, p. es. quando:
  - il soggetto è davanti a una finestra;
  - la persona da riprendere indossa abiti bianchi o riflettenti e lo sfondo è luminoso; in simili casi il viso risulta troppo scuro per distinguerne i dettagli;
  - il soggetto è all'aperto e il cielo è coperto;
  - la sorgente luminosa è troppo intensa;
  - si deve riprendere un soggetto con della neve come sfondo.

1. Impostare l'interruttore di accensione in modalità CAMERA.
2. Premere il pulsante BLC.
  - Normal - BLC - Normal
  - BLC aumenta solo la luminosità del soggetto.

## Perfectionnez vos enregistrements

### Fondu en ouverture ou en fermeture (FADE)

- ⌘ La fonction FADE est disponible en mode caméscope.
- ⌘ Lors du tournage de vos films, vous pouvez utiliser certains effets spéciaux, tels que le fondu en ouverture ou en fermeture, afin de donner un aspect professionnel à vos séquences.

#### Début de l'enregistrement

1. Avant de démarrer l'enregistrement, appuyez sur la touche FADE et maintenez-la enfoncée. L'image et le son disparaissent progressivement (fondu en fermeture).
2. Appuyez sur la touche START/STOP tout en relâchant la touche FADE. L'enregistrement commence : l'image et le son apparaissent progressivement (fondu en ouverture).

#### Fin de l'enregistrement (avec fondu)

3. À la fin de l'enregistrement, appuyez sur la touche FADE et maintenez-la enfoncée. L'image et le son disparaissent progressivement (fondu en fermeture).
  4. Lorsque l'image a disparu, appuyez sur la touche START/STOP pour arrêter l'enregistrement.
- a. FONDU EN FERMETURE**  
(4 secondes environ)
- b. FONDU EN OUVERTURE**  
(4 secondes environ)

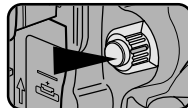
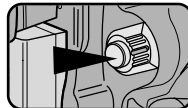

## Uso avanzato della videocamera

### Effetto dissolvenza

- ⌘ La funzione FADE funziona solo in modalità CAMERA.
- ⌘ Usando gli effetti speciali come la dissolvenza di una sequenza in apertura o una dissolvenza in chiusura è possibile dare ai propri film un aspetto professionale.

#### Inizio della registrazione

1. Prima di iniziare la registrazione, tenere premuto il tasto FADE. L'immagine e l'audio scompaiono gradualmente (dissolvenza finale).
2. Premere il pulsante START/STOP e contemporaneamente rilasciare il tasto FADE. Inizia la registrazione e le immagini e l'audio appaiono gradualmente (dissolvenza iniziale).

#### Fine della registrazione (Dissolvenza iniziale / Dissolvenza finale)

3. Quando si desidera terminare la registrazione, tenere premuto il tasto FADE. L'immagine e l'audio scompariranno gradualmente (dissolvenza finale).
4. Quando l'immagine sarà scomparsa, premere il pulsante START/STOP per interrompere la registrazione.

**a. FADE OUT**  
(circa 4 secondi)

**b. FADE IN**  
(circa 4 secondi)

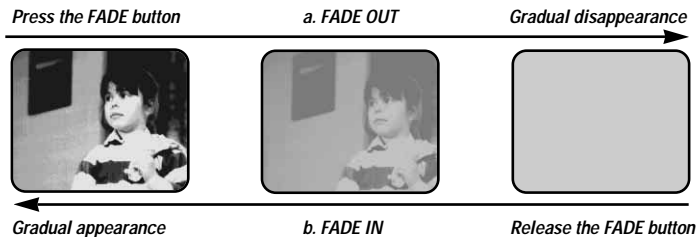

## Perfectionnez vos enregistrements

### Doublage sonore (AUDIO DUBBING)

- ⌘ Cette fonction est disponible uniquement en mode magnétoscope.
- ⌘ Vous pouvez enregistrer un fond sonore (12 bits) pour l'ajouter au son d'origine sur une bande enregistrée en mode SP.
- ⌘ Pour ce faire, vous pouvez utiliser le micro interne ou bien connecter un micro externe ou un équipement audio.
- ⌘ Le son d'origine ne sera pas effacé.

### Réalisation du doublage sonore

1. Réglez le caméscope sur PLAYER.
  - Si vous souhaitez utiliser un micro externe, branchez-le sur la prise du caméscope prévue à cet effet.
  - Pour effectuer un doublage en utilisant l'entrée Audio/Vidéo externe, connectez le câble Audio/Vidéo au caméscope en branchant la prise du microphone sur la prise Audio/Vidéo située sur le côté gauche du caméscope.
2. Appuyez sur la touche ►/|| (PLAY/STILL) et trouvez la première position de la scène à doubler.
3. Appuyez de nouveau sur la touche ►/|| (PLAY/STILL) au point de début du doublage.
4. Appuyez sur la touche A.DUB de la télécommande.
  - L'indication A.DUB s'affiche sur l'écran LCD.
  - Le caméscope est prêt pour le doublage à l'aide du micro.
5. Appuyez sur la touche ►/|| (PLAY/STILL) et commencez l'enregistrement du son.
  - Appuyez sur la touche ■ (STOP) pour arrêter le doublage.

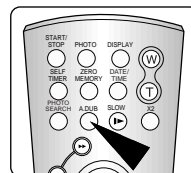
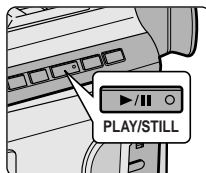
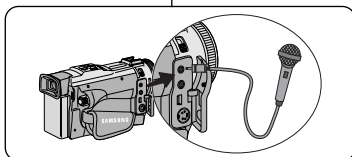

### Important

- Il n'est pas possible d'effectuer un doublage sonore durant la lecture d'une cassette protégée en écriture.
- Pour effectuer un doublage en utilisant l'entrée Audio/Vidéo externe, vous devez connecter le câble Audio/Vidéo sur l'appareil à partir duquel vous souhaitez enregistrer.
- Il n'est pas possible d'utiliser la fonction de doublage sonore si le câble Audio/Vidéo est branché sur votre téléviseur.

## Uso avanzato della videocamera

### La funzione di sovraincisione audio

- ⌘ La funzione SOVRAINCISIONE AUDIO è abilitata solo in modalità PLAYER.
- ⌘ Consente di registrare un brano audio da incidere sul sonoro originale preregistrato in modalità SP con audio a 12 bit.
- ⌘ Per la registrazione si utilizzano microfoni interni ed esterni o altri apparecchi audio.
- ⌘ Il sonoro originale non verrà cancellato.

### Registrazione audio con sovraincisione tramite MIC.

1. Impostare l'interruttore di accensione in modalità PLAYER.
  - Per usare un microfono esterno, innestarlo sul jack di ingresso MIC esterno della videocamera.
    - Se si desidera eseguire la sovraincisione audio con l'ingresso Multi A/V esterno, collegare il cavo AUDIO/VIDEO alla videocamera inserendo il jack corrispondente nel terminale di ingresso/uscita Multi AV presente sulla parte anteriore della videocamera.
2. Premere il pulsante ►/|| (PLAY/STILL) e raggiungere il fotogramma corrispondente alla scena da cui si vuole far partire la sovraincisione.
3. Premere il pulsante ►/|| (PLAY/STILL) per fermare.
4. Premere il pulsante A. DUB sul telecomando.
  - Sul display LCD verrà visualizzata la scritta A. DUB.
  - A questo punto la videocamera è pronta per la sovraincisione.
5. Premere il pulsante ►/|| (PLAY/STILL) per iniziare la sovraincisione.
  - Premere il pulsante ■ (STOP) per interrompere la sovraincisione.

### Nota

- La funzione di sovraincisione audio non può essere utilizzata durante la riproduzione di nastri protetti da scrittura.
- Se si desidera utilizzare la funzione di sovraincisione audio con l'ingresso A/V esterno, occorre collegare il cavo AUDIO/ VIDEO all'impianto che emetterà l'audio da registrare.
- La funzione di sovraincisione audio non può essere utilizzata quando il cavo Multi AV è collegato a un televisore.

## Perfectionnez vos enregistrements

### Écoute du son enregistré

1. Insérez la bande doublée et appuyez sur la touche MENU.
2. À l'aide de la molette MENU, sélectionnez A/V.
3. Appuyez sur la touche ENTER pour accéder au sous-menu.
4. À l'aide de la molette MENU, sélectionnez AUDIO SELECT dans le sous-menu qui s'affiche.
5. Appuyez sur la touche ENTER pour accéder au sous-menu.
6. À l'aide de la molette MENU, sélectionnez la lecture des pistes AUDIO.
  - Appuyez sur la touche ENTER pour confirmer la lecture des pistes audio.
    - SOUND1 : lecture d'un enregistrement avec le son original.
    - SOUND2 : lecture d'un enregistrement avec le son doublé.
    - MIX : lecture d'un enregistrement composé pour moitié du son original et pour moitié du son doublé.
7. Pour sortir du menu, appuyez sur la touche MENU.
8. Appuyez sur la touche ►/II (PLAY/STILL) pour lire la bande doublée.

### Important

- Lorsque vous écoutez un enregistrement doublé (SOUND 2 ou en mode MIX), la qualité sonore peut ne pas être complètement rendue.

## Uso avanzato della videocamera

### Riproduzione del sonoro ottenuto tramite sovraincisione audio

1. Inserire il nastro sovrainciso nella videocamera, quindi premere il pulsante MENU.
2. Spostare la GHIERA MENU in modo da evidenziare la voce A/V.
3. Premere il pulsante ENTER per aprire il sottomenu.
4. Utilizzare la GHIERA MENU per selezionare la voce AUDIO SELECT dal sottomenu.
5. Premere il pulsante ENTER per aprire il sottomenu.
6. Usando la GHIERA MENU selezionare il canale di riproduzione AUDIO.
  - Premere il pulsante ENTER per confermare la selezione.
    - SOUND1: riproduzione del sonoro originale.
    - SOUND2: riproduzione del sonoro sovrainciso.
    - MIX( 1+ 2): mixaggio equilibrato di SOUND1 e SOUND 2.
7. Per uscire premere il pulsante MENU.
8. Premere il pulsante ►/II (PLAY/STILL) per avviare la riproduzione.

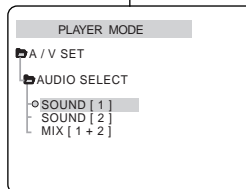
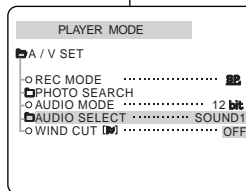

### Nota

Quando si riproduce il suono sovrainciso (modalità SOUND2 o MIX), il sonoro può risultare frammentato oppure si può avere una diminuzione della qualità dell'audio.



## Perfectionnez vos enregistrements

### Prendre une image fixe

- Appuyez sur la touche PHOTO et maintenez-la enfoncée.
  - L'image apparaît sur l'écran LCD.
  - Pour quitter le mode PHOTO sans enregistrer, relâchez la touche PHOTO.
- Relâchez la touche PHOTO et appuyez de nouveau sur celle-ci pendant environ 2 secondes.
  - L'image fixe est enregistrée pendant environ 6 à 7 secondes.
- Après cet enregistrement, le caméscope revient en mode veille.

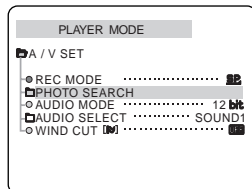
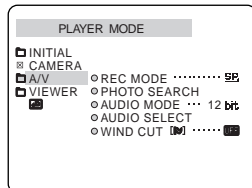
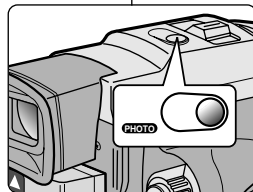

### Recherche d'images fixes

- ⚙ La fonction PHOTO SEARCH est disponible en mode magnétoscope.
- Appuyez sur la touche PHOTO SEARCH de la télécommande, ou procédez comme suit :
      - Appuyez sur la touche MENU.
        - Le menu des fonctions s'affiche.
      - À l'aide de la molette MENU, sélectionnez A/V.
      - Appuyez sur la touche ENTER pour accéder au sous-menu.
      - Sélectionnez PHOTO SEARCH dans le sous-menu qui s'affiche et appuyez sur la touche ENTER.
  - Recherchez l'image en utilisant les touches ►► (FWD) et ◀◀ (REW).
    - La recherche s'affiche à l'écran.
    - À la fin de la recherche, le caméscope affiche l'image fixe.
  - Pour sortir du menu, appuyez sur la touche ■ (STOP).

## Uso avanzato della videocamera

### Registrazione di immagini con la funzione PHOTO

- Premere il pulsante PHOTO e tenerlo premuto.
  - L'immagine fissa verrà visualizzata sul display LCD.
  - Se non si desidera registrare, rilasciare il pulsante.
- Premere nuovamente il pulsante PHOTO entro due secondi dal rilascio del pulsante.
  - La ripresa dell'immagine fissa dura circa 6-7 secondi.
- Al termine della registrazione dell'immagine in modalità PHOTO la videocamera ritorna in modalità STBY.

### Ricerca delle immagini registrate in modalità PHOTO

- ⚙ La funzione PHOTO SEARCH è abilitata solo in modalità PLAYER.
- Premere il pulsante PHOTO SEARCH sul telecomando, oppure
      - Utilizzare il MENU.
        - Premere il pulsante MENU.
          - Così facendo verrà visualizzato l'elenco delle voci di MENU.
        - Girare la GHIERA DEL MENU in modo da evidenziare la voce A/V.
        - Premere ENTER per aprire il sottomenu.
        - Selezionare PHOTO SEARCH dal sottomenu e premere il pulsante ENTER.
  - Ricerca l'immagine desiderata con i pulsanti ►► (FF) e ◀◀ (REW).
    - Durante la ricerca, sul display a cristalli liquidi verrà indicato l'andamento del processo.
    - Al termine della ricerca la videocamera visualizzerà l'immagine fissa in questione.
  - Per uscire premere il pulsante ■ (STOP).

## Perfectionnez vos enregistrements

### Prise de vue de nuit (NIGHT CAPTURE)

- ⌘ La fonction NIGHT CAPTURE ne fonctionne qu'en mode caméscope.
- ⌘ Cette fonction permet d'enregistrer un sujet dans l'obscurité (0 lux).

1. Réglez le caméscope sur CAMERA.
2. Faites glisser le sélecteur NIGHT CAPTURE sur ON.
  - La mention Night Capture apparaît sur l'écran.
  - La lumière infrarouge s'allume automatiquement.
3. Pour désactiver la fonction NIGHT CAPTURE, faites glisser le sélecteur sur OFF.

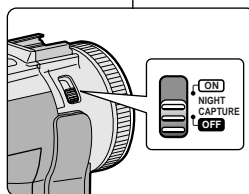

### Important

- La distance maximale d'enregistrement de la lampe infra rouge est de 3 mètres environ.
- Si vous utilisez la fonction NIGHT CAPTURE dans des conditions normales d'enregistrement (à l'extérieur et en plein jour), il est possible que les couleurs soient altérées.
- Les fonctions suivantes ne sont pas disponibles en mode NIGHT CAPTURE : White Balance, Program AE, DSE, IRIS, SHUTTER SPEED, BLC, CUSTOM.

## Usò avanzato della videocamera

### NIGHT CAPTURE (registrazione 0 lux)

- ⌘ La funzione NIGHT CAPTURE può essere utilizzata in modalità CAMERA.
- ⌘ La funzione NIGHT CAPTURE consente di registrare anche in ambienti bui.

1. Impostare l'interruttore di accensione in modalità CAMERA.
2. Portare il selettore NIGHT CAPTURE in posizione ON.
  - (Sul display a cristalli liquidi viene visualizzata l'icona ... (indicatore Night Capture).
  - La luce a infrarossi (invisibile) viene attivata automaticamente.

3. Per disattivare la funzione NIGHT CAPTURE, portare il selettore corrispondente in posizione OFF.

### Nota

- La distanza di registrazione massima con gli infrarossi è di circa 3 m (10 piedi).
- Se si utilizza la funzione NIGHT CAPTURE in condizioni di registrazione normali (ad esempio all'aperto alla luce del giorno), l'immagine risultante potrebbe avere colori innaturali.
- In modalità NIGHT CAPTURE alcune funzioni non sono disponibili, ad es. il bilanciamento del bianco, Program AE, DSE, IRIS, SHUTTER SPEED, BLC e CUSTOM.

## Perfectionnez vos enregistrements

### Différentes techniques d'enregistrement

- ☞ Selon l'atmosphère que vous souhaitez créer dans le film, vous pouvez utiliser différentes techniques d'enregistrement.

#### Important

Manipulez l'écran doucement lorsque vous le faites tourner. Une rotation intempestive peut endommager la charnière qui relie l'écran LCD au corps de l'appareil.

#### 1. De niveau (technique la plus courante)

#### 2. Vers le bas

Vous suivez l'enregistrement en visionnant l'écran LCD par le dessus.

#### 3. Vers le haut

Vous suivez l'enregistrement en visionnant l'écran LCD par le dessous.

#### 4. Autoportrait

Vous suivez l'enregistrement en visionnant l'écran LCD par l'avant.

#### 5. Avec le viseur

Dans les cas où il est difficile d'utiliser l'écran LCD, le viseur électronique représente une solution de rechange pratique.

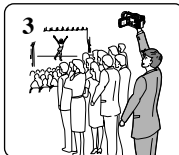
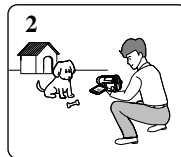

## Uso avanzato della videocamera

### Tecniche di registrazione

- ☞ In alcuni casi può essere necessario ricorrere a tecniche di registrazioni particolari per ottenere effetti migliori.

#### Nota

Fare molta attenzione durante la rotazione del display LCD: manovre troppo violente potrebbero danneggiare l'interno della cerniera che collega il display LCD alla videocamera.

#### 1. Registrazione normale

#### 2. Registrazione verso il basso

Esecuzione di una registrazione guardando il display LCD dall'alto verso il basso.

#### 3. Registrazione verso l'alto

Esecuzione di una registrazione guardando il display LCD dal basso verso l'alto.

#### 4. Ripresa di se stessi

Esecuzione di una registrazione guardando frontalmente il display LCD.

#### 5. Filmare usando il mirino

Se l'uso del display LCD risulta difficoltoso, può essere più pratico riprendere guardando attraverso il mirino.

## Visionnez une cassette

### Visionnez une cassette

⌘ La lecture de cassette n'est possible qu'en mode magnétoscope.

### Visionnez sur l'écran LCD

⌘ L'écran LCD s'avère très pratique à l'extérieur ou dans une voiture.

### Visionnez sur l'écran de votre téléviseur

⌘ À l'intérieur, la lecture sur l'écran d'un téléviseur peut être préférable.  
 ⌘ Pour lire une cassette sur un téléviseur, ce dernier doit posséder un système couleur compatible avec celui du caméscope.

### Connexion à un téléviseur avec entrée A/V

1. Reliez le caméscope au téléviseur à l'aide du câble Audio/Video fourni, en respectant le codage des connecteurs.

- Jaune : vidéo
- Blanc : Audio (gauche)
- Rouge : Audio (droite) – STEREO uniquement
  - Pour connecter le caméscope à un téléviseur ou un magnétoscope monophonique, branchez respectivement la fiche jaune (vidéo) et la fiche blanche (audio gauche) aux bornes d'entrée vidéo et audio de votre appareil.

⌘ Vous pouvez également utiliser l'adaptateur Péritel fourni.

2. Placez le commutateur sur la position PLAYER.
3. Allumez le téléviseur et sélectionnez le canal vidéo approprié.
  - Reportez-vous au mode d'emploi du téléviseur ou du magnétoscope.
4. Démarrez la lecture d'une cassette.

### Important

- Vous pouvez brancher le câble S-VIDEO fourni sur votre téléviseur (si celui-ci est équipé d'une prise S-VIDEO), afin d'obtenir une meilleure qualité d'image.
- Même si vous utilisez le câble S-video, vous devez connecter un câble audio.

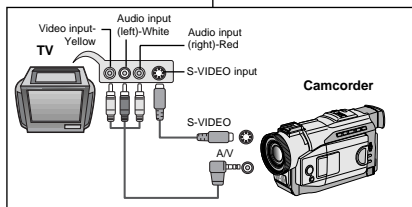

## Riproduzione di una cassetta

### Riproduzione di un nastro

⌘ La funzione Playback è attiva solo in modalità PLAYER.

### Riproduzione sul display LCD

⌘ Può essere utile usando il display LCD. quando, p. es., si è in automobile o in esterni.

### Riproduzione su uno schermo TV

⌘ Per riprodurre una cassetta, il televisore deve usare un sistema colore compatibile.  
 ⌘ Si consiglia di collegare la videocamera all'alimentazione di rete usando il trasformatore CA.

### Collegamento a un televisore dotato di jack di ingresso Audio/Video

1. Collegare la videocamera e l'apparecchio TV per mezzo del cavo Audio/Video.

- Spina gialla: Video
- Spina bianca: Audio (L)
- Spina rossa: Audio (R) - solo STEREO

- Se l'apparecchio TV o VCR in questione è dotato di audio mono, collegare la spina gialla (Video) all'ingresso video del TV o VCR e la spina bianca (Audio L) all'ingresso audio del TV o VCR.

⌘ Si può usare l'adattatore SCART fornito come optional.

2. Portare l'interruttore di accensione della videocamera in posizione PLAYER.
3. Accendere l'apparecchio TV e impostare il selettore TV/ VIDEO del TV su VIDEO.
  - Consultare il manuale di istruzioni dell'apparecchio TV o del VCR.
4. Riprodurre il nastro.

### Nota

- Se l'apparecchio TV usato è dotato di connettore S-VIDEO è possibile usare l'apposito cavo S-VIDEO per ottenere immagini di qualità migliore.
- Anche se si usa il cavo S-VIDEO occorre comunque collegare anche un cavo audio.

## Visionnez une cassette

### Connexion à un téléviseur sans entrée A/V

- ⚡ Vous pouvez connecter votre caméscope à un téléviseur via un magnétoscope.
- Reliez le caméscope au magnétoscope à l'aide du câble Audio/Vidéo fourni :
    - Jaune : Vidéo
    - Blanc : Audio (gauche)
    - Rouge : Audio (droite) STEREO uniquement
  - Reliez le magnétoscope au téléviseur.
  - Réglez le caméscope sur PLAYER.
  - Allumez le téléviseur et le magnétoscope.
    - Réglez le sélecteur d'entrée du magnétoscope sur LINE (entrée Aux).
    - Sélectionnez la chaîne réservée au magnétoscope sur le téléviseur.
  - Lancez la lecture d'une cassette.

### Lecture de la cassette

- ⚡ Vous pouvez lire une cassette enregistrée en mode magnétoscope.
- Branchez le caméscope sur une source d'alimentation, puis réglez-le sur PLAYER.
  - Insérez la cassette à visionner.
  - À l'aide des touches ►► (FF) et ◄◄ (REW), cherchez la position à partir de laquelle vous voulez visionner la cassette.
  - Appuyez sur la touche ►/|| (PLAY/STILL).
    - L'image que vous avez enregistrée apparaît à l'écran du téléviseur au bout de quelques secondes.
    - Si la cassette arrive à la fin de la bande, celle-ci se rembobine automatiquement.

### Important

- Il est préférable de réduire le volume du haut-parleur intégré de votre caméscope lorsque vous branchez celui-ci sur un téléviseur.
- Le mode de lecture (SP/LP) est sélectionné automatiquement.

## Riproduzione di una cassetta

### Collegamento ad un TV che non dispone di jack di ingresso Audio e Video

- ⚡ Passando attraverso un VCR è possibile collegare la videocamera ad un apparecchio TV.

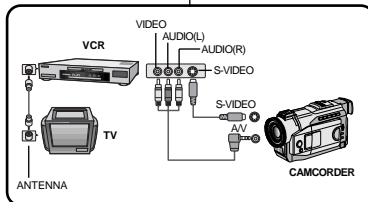

- Collegare la videocamera e il VCR per mezzo del cavo Audio/Video.
  - Spina gialla: Video
  - Spina bianca: Audio (L)
  - Spina rossa: Audio (R) - solo STEREO
- Collegare un apparecchio TV al VCR.
- Portare l'interruttore di accensione della videocamera in posizione PLAYER.
- Accendere l'apparecchio TV e il VCR.
  - Impostare il selettore ingressi del VCR su "LINE".
  - Selezionare il canale riservato al VCR sull'apparecchio TV.
- Riprodurre il nastro.

### Riproduzione

- ⚡ Per rivedere un filmato si deve impostare la videocamera in modalità PLAYER.
- Collegare la videocamera all'alimentazione e impostare l'interruttore di accensione in modalità PLAYER.
  - Inserire la cassetta che si desidera visionare.
  - Usando i pulsanti ►► (FF) e ◄◄ (REW), ricercare il fotogramma da cui si desidera far partire la visione.
  - Premere il pulsante ►/|| (PLAY/ STILL).
    - Dopo alcuni secondi sullo schermo verranno visualizzate le immagini registrate.
    - Se si arriva alla fine del nastro durante la visione, quest'ultimo verrà riavvolto automaticamente.

### Nota

- È consigliabile abbassare il volume del microfono incorporato quando la videocamera è collegata al TV.
- La modalità di riproduzione (SP/ LP) viene selezionata automaticamente.

## Visionnez une cassette

### Fonctions du mode magnétoscope

- ⌘ Les touches PLAY/STILL, STOP, FF, REW sont disponibles sur le caméscope et sur la télécommande.
- ⌘ Les touches F.ADV (avance image par image), X2 et SLOW sont disponibles uniquement sur la télécommande.
- ⌘ Si vous laissez plus de cinq minutes votre caméscope en mode STILL ou SLOW sans vous en servir, il s'éteint automatiquement pour éviter une détérioration de la cassette et des têtes.

### Arrêt sur image (mode pause)

- ⌘ Appuyez sur la touche ►/|| (PLAY/STILL) pendant la lecture.
- ⌘ Pour reprendre la lecture, appuyez de nouveau sur la touche ►/|| (PLAY/STILL).

### Recherche d'image avant/arrière

- ⌘ Appuyez sur la touche ►► (FF) ou ◀◀ (REW) pendant la lecture ou en mode pause. Pour reprendre la lecture normale, appuyez sur la touche ►/|| (PLAY/STILL).
- ⌘ Maintenez la touche ►► (FF) ou ◀◀ (REW) enfoncée pendant la lecture ou en mode pause. Pour reprendre la lecture normale, relâchez la touche.

### Lecture au ralenti avant/arrière

- ⌘ Lecture au ralenti avant
  - Appuyez sur la touche SLOW de la télécommande pendant la lecture.
  - Pour reprendre la lecture normale, appuyez sur ►/|| (PLAY/STILL).
- ⌘ Lecture au ralenti arrière
  - Appuyez sur la touche ◀◀ (-) pendant la lecture au ralenti avant/arrière.
  - Pour reprendre la lecture normale, appuyez sur la touche ►► (+).
  - Pour reprendre la lecture normale, appuyez sur la touche ►/|| (PLAY/STILL).

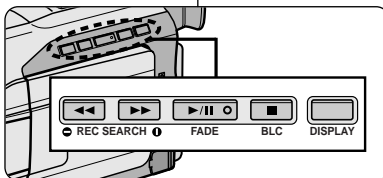

## Riproduzione di una cassetta

### Funzioni disponibili in modalità PLAYER

- ⌘ I pulsanti PLAY/ STILL, STOP, FF, REW sono presenti sia sulla videocamera che sul telecomando.
- ⌘ I pulsanti F. ADV (avanzamento per fotogrammi), X2 e SLOW si trovano solo sul telecomando.
- ⌘ Per evitare di danneggiare il nastro e il tamburo delle testine, la videocamera si arresta automaticamente se viene lasciata per più di 5 minuti in modalità STILL o SLOW senza effettuare alcuna operazione.

### Pausa riproduzione

- ⌘ Premere il pulsante ►/|| (PLAY/STILL) durante la riproduzione o riproduzione in lenta (Slow).
- ⌘ Per riprendere la riproduzione normale, premere il pulsante ►/|| (PLAY/ STILL).

### Ricerca di un'immagine (avanti/indietro)

- ⌘ Durante la riproduzione normale o in modalità STILL premere una volta i pulsanti ►► (FF) o ◀◀ (REW). Per riprendere la riproduzione normale, premere il pulsante ►/|| (PLAY/ STILL).
- ⌘ Durante la riproduzione normale o in modalità STILL continuare a premere i pulsanti ►► (FF) o ◀◀ (REW). Per riprendere la riproduzione normale, rilasciare il pulsante.

### Riproduzione in lenta (avanti/indietro)

- ⌘ Riproduzione lenta avanti
  - Premere il pulsante SLOW sul telecomando durante la riproduzione.
  - Per riprendere la riproduzione normale, premere il pulsante ►/|| (PLAY/ STILL).
- ⌘ Riproduzione lenta indietro
  - Premere il pulsante ◀◀ (-) durante la riproduzione lenta avanti.
  - Per riprendere la riproduzione lenta avanti, premere il pulsante ►► (+).
  - Per riprendere la riproduzione normale, premere il pulsante ►/|| (PLAY/ STILL).

## Visionnez une cassette

## Lecture image par image

- Appuyez sur la touche F.ADV de la télécommande en mode pause. La fonction F.ADV est disponible uniquement en mode pause.
- Pour reprendre la lecture normale, appuyez sur la touche ►/|| (PLAY/STILL).
  - ⌘ Lecture image par image avant
    - Appuyez sur la touche F.ADV de la télécommande en mode pause.
  - ⌘ Lecture image par image arrière
    - Appuyez sur la touche ◀|| (-) pour choisir la lecture arrière.
    - Appuyez ensuite sur la touche F.ADV.

## Lecture X2 avant/arrière

- ⌘ Lecture X2 avant
  - Appuyez sur la touche X2 de la télécommande pendant la lecture.
  - Pour reprendre la lecture normale, appuyez sur la touche ►/|| (PLAY/STILL).
- ⌘ Lecture X2 arrière
  - Appuyez sur la touche ◀|| (-) pendant la lecture X2 avant.
  - Pour reprendre la lecture normale, appuyez sur la touche ►/|| (PLAY/STILL).

## Important

- Des interférences peuvent apparaître sur l'écran pendant certains modes de lecture.
  - Ces interférences sont plus fréquentes lors de la lecture d'une cassette enregistrée en mode LP (longue durée).
- Aucun son n'est émis pendant les modes autres que la lecture normale.

## Riproduzione di una cassetta

## Avanzamento per fotogrammi

- Premere il pulsante F. ADV sul telecomando con la videocamera in modalità STILL. La funzione F. ADV è abilitata solo in modalità STILL.
- Per riprendere la riproduzione normale, premere il pulsante ►/|| (PLAY/ STILL).
  - ⌘ Riproduzione in avanti per fotogrammi
    - Premere il pulsante F. ADV sul telecomando con la videocamera in modalità STILL.
  - ⌘ Riproduzione all'indietro per fotogrammi
    - Per cambiare direzione in modalità F.ADV premere il pulsante ◀|| (-) sul telecomando.
    - Premere il pulsante F.ADV sul telecomando.

## Riproduzione X2 (avanti/indietro)

- ⌘ Riproduzione X2 avanti
  - Premere il pulsante X2 sul telecomando durante la riproduzione.
  - Per riprendere la riproduzione normale, premere il pulsante ►/|| (PLAY/ STILL).
- ⌘ Riproduzione X2 indietro
  - Premere il pulsante ◀|| (-) durante la riproduzione X2 avanti.
  - Per riprendere la riproduzione normale, premere il pulsante ►/|| (PLAY/ STILL).

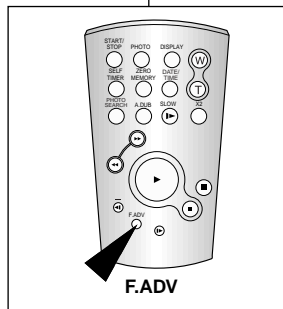

## Nota

- Quando si attivano alcune delle modalità di riproduzione speciali sul display possono apparire immagini con un caratteristico effetto a scacchi.
  - Tali effetti si possono verificare durante la riproduzione di nastri registrati in modalità LP con varie funzioni di riproduzione speciali.
- Quando si usano certe funzioni l'audio non viene riprodotto.

## Visionnez une cassette

### Mode mémoire compteur (ZERO MEMORY)

- ☞ Cette fonction est disponible en mode caméscope et magnétoscope.
- ☞ Vous pouvez marquer sur la bande l'endroit où vous voulez vous repositionner après la lecture.

1. Pendant la lecture ou l'enregistrement, appuyez sur la touche ZERO MEMORY de la télécommande à l'endroit que vous voulez retrouver plus tard.
  - L'affichage de la date ou de l'heure disparaît et fait place à un compteur à zéro précédé de l'indication M 0:00:00.
  - Pour désactiver le mode mémoire compteur, appuyez de nouveau sur la touche ZERO MEMORY.
2. Remise à zéro.
  - À la fin de la lecture, faites avancer ou rembobinez la bande.
    - La bande s'arrête automatiquement lorsque le compteur atteint 0:00:00.
  - Lorsque l'enregistrement est fini, placez le commutateur sur PLAYER et appuyez sur la touche ◀◀ (REW).
    - La bande s'arrête automatiquement lorsque le compteur atteint 0:00:00.
3. L'indicateur de mémoire compteur M disparaît de l'écran et la date/heure s'affiche à nouveau.

#### Important

- Le mode mémoire compteur peut être désactivé automatiquement dans les cas suivants :
  - Après le retour à la position zéro.
  - Lors de l'éjection de la cassette.
  - Lors d'un changement de position du commutateur principal ou lors de la mise hors tension de l'appareil.
- Le mode mémoire compteur peut ne pas fonctionner correctement s'il existe des blancs entre les enregistrements de la cassette.
- La fonction ZERO MEMORY n'est pas disponible en mode DV IN.

## Riproduzione di una cassetta

### ZERO MEMORY

- ☞ La funzione MEMORY può essere utilizzata sia in modalità CAMERA e PLAYER.
  - ☞ Consente di contrassegnare un punto del nastro da richiamare durante la riproduzione successiva.
1. Premere il pulsante ZERO MEMORY sul telecomando durante la riproduzione/registrazione in corrispondenza del punto in cui si vorrà tornare successivamente.
    - Al posto del codice orario viene visualizzato un contanastro che può essere azzerato con la M 0:00:00 (indicatore Zero memory).
    - Per annullare la funzione premere nuovamente il pulsante ZERO MEMORY.
  2. Ricerca della posizione zero.
    - Una volta terminata la riproduzione, mandare avanti o indietro il nastro.
      - Quando raggiunge la posizione di zero, il nastro si ferma automaticamente.
    - Una volta ultimata la registrazione, portare l'interruttore di accensione in posizione PLAYER e premere il pulsante ◀◀ (REW).
      - Quando raggiunge la posizione di zero, il nastro si ferma automaticamente.
  3. Il contanastro con la M (indicatore Zero memory) a questo punto scompare e viene sostituito dal codice orario.

#### Nota

- Nelle situazioni seguenti, la modalità ZERO MEMORY viene annullata automaticamente:
  - Alla fine della sezione contrassegnata con la funzione ZERO MEMORY.
  - Quando si fa uscire il nastro.
  - Quando si estrae la batteria o si scollega l'alimentazione.
- In caso di interruzioni fra le varie registrazioni presenti sul nastro la funzione zero memory potrebbe non funzionare correttamente.
- In modalità DV IN la funzione ZERO MEMORY è disabilitata.



## Enregistrement en mode caméscope (VP-D80i/D81i uniquement)

## Enregistrement en mode caméscope

⌘ Ce caméscope permet d'enregistrer des cassettes à partir d'un magnéscope ou d'un téléviseur.

1. Reliez le caméscope au magnéscope ou à la télévision à l'aide du câble Audio/Vidéo.
2. Réglez le caméscope sur la position PLAYER.
3. Allumez le magnéscope ou le téléviseur.
4. Insérez la cassette vierge dans le caméscope, languette de protection fermée.
  - Si vous souhaitez effectuer un enregistrement à partir d'un magnéscope, insérez la cassette VHS enregistrée dans celui-ci.
5. Appuyez sur la touche START/STOP pour régler le caméscope en mode REC PAUSE.
  - L'indication "PAUSE" et une image s'affichent sur l'écran LCD.
6. Sélectionnez le programme télé ou la cassette VHS à enregistrer.
7. Appuyez sur la touche START/STOP pour démarrer l'enregistrement.
  - Si vous souhaitez faire une pause au cours de l'enregistrement, appuyez de nouveau sur la touche START/STOP.
8. Pour arrêter l'enregistrement, appuyez sur la touche ■ (STOP).

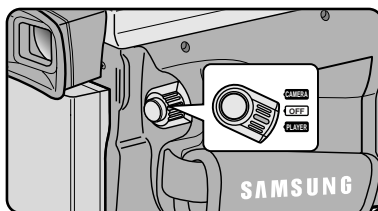
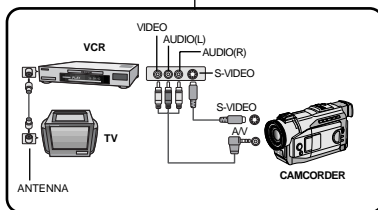

## Registrazione in modalità PLAYER (solo sui modelli VP-D80i/D81i)

## Registrazione in modalità PLAYER

⌘ Questa videocamera può essere utilizzata come un videoregistratore.  
 ⌘ Infatti è possibile registrare un nastro da un VCR o TV.

1. Collegare la videocamera e il VCR o TV per mezzo del cavo Audio/Vidéo.
2. Portare l'interruttore di accensione della videocamera in posizione PLAYER.
3. Accendere l'apparecchio VCR o il TV.
4. Inserire un nastro vuoto nella videocamera, con la linguetta di protezione chiusa.
  - Se si vuole registrare dal VCR collegato, inserire un nastro VHS registrato nel VCR.
5. Premere il pulsante START/ STOP per attivare la modalità REC PAUSE sulla videocamera.
  - Sul display LCD verranno visualizzate la scritta "PAUSE" e l'immagine.
6. Selezionare il programma TV oppure riprodurre il nastro VHS.
7. Premere il pulsante START/STOP per dare inizio alla registrazione.
  - Per interrompere la registrazione per un breve lasso di tempo, premere nuovamente il pulsante START/ STOP.
8. Per interrompere la registrazione, premere il pulsante ■ (STOP).

## Transfert de données IEEE 1394

### Connexion pour transfert de données numériques

#### Connexion à un autre appareil vidéo numérique

- ⚙️ Connexion à d'autres appareils vidéo numériques standard.
  - Cette connexion est très simple. Si l'appareil comporte un port DV, vous pouvez transférer des données en vous connectant sur ce port à l'aide d'un câble adapté.
  - !!! Attention : il existe deux types de ports DV, à savoir 4 et 6 broches (a et b). Celui du VP-DXX/DXXi est à 4 broches.
- ⚙️ Sur une connexion numérique, les signaux vidéo et audio sont transmis au format numérique et offrent une excellente qualité d'image.

#### Connexion à un PC

- ⚙️ Si vous voulez transférer des données à un PC, vous devez installer une carte IEEE 1394 sur votre ordinateur (non fournie).
- ⚙️ Lorsque vous transférez des données du caméscope au PC, certaines fonctions sont désactivées. Dans ce cas, reconnectez le câble DV ou éteignez le caméscope et rallumez-le.

#### Important

- Certaines fonctions sont désactivées lors de la transmission de données vers un autre appareil. Dans ce cas, reconnectez le câble DV, éteignez et allumez à nouveau.
- Le VP-DXXi peut recevoir de données numériques d'un autre appareil vidéo.
- Il est possible d'enregistrer une image transférée numériquement sur ce caméscope VP-DXXi.

## Trasferimento dati tramite IEEE 1394

### Connessione IEEE1394 (i. LINK) per il trasferimento di dati digitali standard

#### Collegamento con un apparecchio digitale

- ⚙️ Collegamento con altri apparecchi digitali standard.
  - Il collegamento con apparecchi digitali standard è molto semplice: se l'apparecchio è dotato di porta DV, è possibile trasferire i dati collegandosi alla porta DV con un cavo adatto.
  - !!! Si raccomanda di fare attenzione poiché esistono due tipi di porta DV (a 4 e a 6 pin). Questa videocamera dispone di un terminale a 4 pin.
- ⚙️ Realizzando un collegamento con un apparecchio digitale, i segnali audio e video verranno trasmessi in digitale, ottenendo immagini di elevata qualità.

#### Collegamento a un PC

- ⚙️ Per trasferire i dati su PC occorre installare la scheda IEEE 1394 (non compresa) sul computer.
- ⚙️ La velocità dei fotogrammi registrati per l'acquisizione video può essere limitata dalle caratteristiche del PC.

#### Nota

- Quando si usa la videocamera per trasmettere dati ad un altro apparecchio digitale, alcune funzioni potrebbero non essere abilitate. In tal caso si consiglia di ricollegare il cavo DV o di spegnere e riaccendere l'interruttore di alimentazione.
- I modelli VP-DXXi sono in grado di ricevere dati digitali da altri apparecchi DV.
- Con le videocamere VP-DXXi è quindi possibile registrare un'immagine trasferita tramite collegamento digitale.

## Transfert de données IEEE 1394

## ● Configuration système requise

- Unité centrale : Intel® Pentium III™ 450Mhz ou compatible
- Système d'exploitation : Windows® 98SE, ME, XP, Mac OS
- Mémoire vive : plus de 64 Mo de RAM
- Carte IEEE 1394 additionnelle ou intégrée

## Enregistrement avec un câble de connexion DV (VP-DXXi uniquement)

1. Réglez le caméscope sur PLAYER.
2. Connectez le câble DV (non fourni) au port DV IN/OUT du caméscope et au port DV IN/OUT d'un autre appareil vidéo numérique.
  - Assurez-vous que DV IN apparaît bien sur le moniteur.
3. Appuyez sur START/STOP pour commencer l'enregistrement en mode REC PAUSE.
  - L'indication PAUSE est affichée.
4. Commencez la lecture sur l'autre appareil DV pendant que l'image apparaît.
5. Appuyez sur la touche START/STOP pour commencer l'enregistrement.
  - Si vous souhaitez arrêter l'enregistrement temporairement, appuyez sur START/STOP.
6. Pour mettre fin à l'enregistrement, appuyez sur ■ (STOP).

## Important

Lorsque vous utilisez ce caméscope pour enregistrer des images transférées, leur qualité de retransmission sur un écran peut être inégale. Cependant, la qualité des images elles-mêmes n'est pas remise en cause.

## Trasferimento dati tramite IEEE 1394

## ● Requisiti di sistema

- CPU: Intel® Pentium III™, 450 MHz o superiore.
- Sistema operativo: Windows® 98SE, ME, XP, Mac OS
- Memoria principale: più di 64 MB RAM
- Scheda IEEE1394 addizionale esterna o interna

## Registrazione con cavo di collegamento DV (solo sui modelli VP-DXXi)

1. Impostare l'interruttore di accensione in modalità PLAYER.
2. Collegare il cavo DV (non fornito) alla porta di ingresso/uscita DV della videocamera e alla porta di ingresso/uscita DV dell'altro apparecchio digitale.
  - Verificare che sul display compaia la scritta DV.
3. Premere il pulsante START/ STOP per attivare la modalità REC PAUSE.
  - Verrà visualizzata la scritta PAUSE.
4. Iniziare la riproduzione sull'altro apparecchio digitale, controllando l'immagine.
5. Premere il pulsante START/STOP per dare inizio alla registrazione.
  - Per interrompere la registrazione per un breve lasso di tempo, premere nuovamente il pulsante START/ STOP.
6. Per interrompere la registrazione, premere il pulsante ■ (STOP).

## Nota

Quando si usa la videocamera come registratore, le immagini visualizzate potrebbero risultare poco chiare, tuttavia ciò non influisce sulle immagini registrate.

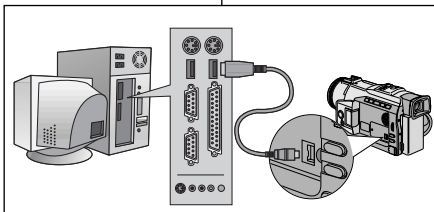

## Interface USB (VP-D81/D81i uniquement)

### Transfert d'images numériques avec l'interface USB

- ⌘ Le port USB vous permet de transférer des images issues du caméscope, d'une cassette ou de la mémoire intégrée ou d'une carte. Utilisez la carte Memory Stick pour transférer les images directement sur votre PC sans utiliser de carte vidéo supplémentaire.
- ⌘ La connexion USB permet de transférer les images sur votre PC.
- ⌘ Pour transférer des données sur votre PC, vous devez préalablement installer le logiciel (pilote, logiciel de retouche d'images) fourni avec le caméscope.

### Configuration minimale

- Unité centrale : Intel® Pentium II™ 400 minimum ou compatible
- Système d'exploitation: Windows® 98/98SE/ME/2000/XP
- Mémoire vive : 64 Mo ou supérieure
- CD-ROM : lecteur 4x
- Affichage : carte vidéo 65000 couleurs ou supérieure
- Port USB disponible
- Disque dur : 4 Go (8 Go recommandé)

### Remarques

- Intel® Pentium II™ est une marque déposée d'Intel Corporation.
- Windows® est une marque déposée de Microsoft Corporation.
- Tous les autres noms et marques sont la propriété de leurs détenteurs respectifs.

## Interfaccia USB (solo sui modelli VP-D81/D81i)

### Trasferimento di immagini digitali tramite l'interfaccia USB

- ⌘ Questa funzione consente di trasferire facilmente le immagini fisse dalla videocamera, da una cassetta o scheda di memoria aggiuntiva al PC tramite l'interfaccia USB, senza dover ricorrere ad altre schede aggiuntive.
- ⌘ Con l'interfaccia USB è possibile trasferire le immagini su PC.
- ⌘ Se si trasferiscono i dati su PC, occorre installare il software (driver e programma di editing) fornito insieme alla videocamera.

### Requisiti di sistema

- CPU: Processore Intel® Pentium II™ da 400 MHz o superiore
- Sistema operativo: Windows® 98/98SE/ME/2000/XP
- RAM: 64 MB o superiore
- CD- ROM: unità CD-ROM 4x
- VIDEO: scheda video a 65.000 o superiore
- Porta USB
- Disco rigido: 4 GB (consigliati 8 GB)

### Nota

- Intel® Pentium II™ è un marchio registrato di proprietà della Intel Corporation.
- Windows® è un marchio registrato di proprietà della Microsoft® Corporation.
- Tutti gli altri marchi registrati sono di proprietà dei rispettivi possessori.

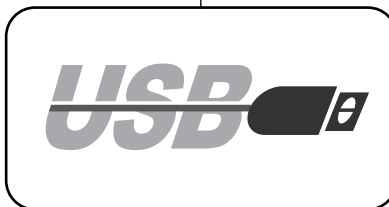

## Interface USB (VP-D81/D81i uniquement)

### Installation du programme DVC Media 3.0

- ⌘ Ne reliez pas le caméscope au PC avant d'avoir installé le programme.
- ⌘ Si une autre caméra ou un scanner est connecté, débranchez-le préalablement.
- ⌘ Cette explication est donnée sur la base du système d'exploitation Windows® 98SE.

### Comment installer le programme

1. Le programme d'installation s'exécute automatiquement une fois le CD introduit dans le lecteur de CD-ROM.



### Remarque

- Si le programme d'installation ne s'exécute pas, double-cliquez sur le fichier Install.exe présent sur le CD-ROM.
2. Cliquez sur  pour installer le programme
  3. Suivez les instructions d'installation.

## Interfaccia USB (solo sui modelli VP-D81/D81i)

### Installazione del programma DVC Media 3.0

- ⌘ Non collegare la videocamera al PC prima di aver installato il software.
- ⌘ Se il PC è collegato a un'altra videocamera con scanner, si raccomanda di disconnettere tale apparecchio prima di procedere.
- ⌘ Queste istruzioni sono state elaborate facendo riferimento al sistema operativo Windows® 98 SE.

### Installazione del programma

1. Inserendo il CD nell'unità CD-ROM il programma di installazione verrà eseguito automaticamente.

### Nota

- Se il programma di installazione non dovesse partire automaticamente, fare doppio clic sul file Install.exe contenuto nell'unità CD-ROM.
2. Fare clic  per eseguire l'installazione del programma.
  3. Per eseguire l'installazione, seguire le istruzioni visualizzate.

## Interface USB (VP-D81/D81i uniquement)

4. La fenêtre ci-dessous indique le dossier d'installation du programme.
  - Par défaut, le programme est installé dans le dossier suivant.  
C:\Programfiles\Samsung\DVC Media 3.0
  - Cliquez sur  pour changer de dossier.
5. Reliez le caméscope au PC.
6. Le PC détecte un nouveau matériel et installe automatiquement un pilote.
7. Lorsque le pilote est installé, l'installation est terminée.
8. Lancez le lecteur DVC Media 3.0 sur le Bureau de Windows.

## Remarque

- Le manuel d'utilisation du DVC Media 3.0 est inclus sur le CD d'accompagnement, au format Adobe PDF. Le manuel d'utilisation peut être visualisé à l'aide du logiciel Acrobat Reader, qui est également inclus sur le CD. (Le logiciel Acrobat Reader est un produit gratuit de Adobe Systems, Inc)

## Interfaccia USB (solo sui modelli VP-D81/D81i)

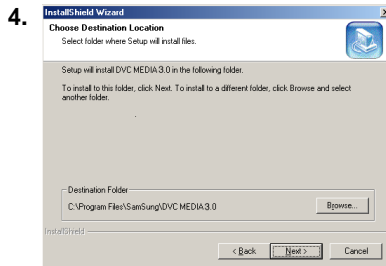

4. Nella finestra sotto è rappresentata la cartella in cui verrà installato il programma.
  - Di norma, il programma viene installato nella cartella.  
C:\Programmi\Samsung\DVC Media 3.0.
  - Per cambiare cartella, fare clic su .
5. Collegare la videocamera al PC.
6. Il PC rileverà la nuova periferica e installerà automaticamente un driver.
7. Al termine dell'installazione del driver, l'installazione sarà terminata.
8. Eseguire DVC Media 3.0 player dal desktop di Windows.

## Nota

- Il manuale d'uso di DVC Media 3.0 è compreso nel CD in dotazione. Il manuale è costituito da un file in formato PDF (Portable Document Format di Adobe). Per visualizzare il manuale si può utilizzare il programma Acrobat Reader, incluso nel CD (Acrobat Reader è un prodotto freeware distribuito da Adobe Systems, Inc.).

## Interface USB (VP-D81/D81i uniquement)

## Connexion à un PC

1. Branchez le câble USB sur le port USB situé à l'arrière de votre PC.
2. Branchez le câble USB dans la prise du caméscope prévue à cet effet (prise USB).
3. Connectez le câble audio à la prise d'entrée de ligne du PC.  
Si le PC ne dispose pas de prise d'entrée de ligne, connectez le câble audio à la prise d'entrée micro (MIC).  
Il est possible d'entendre certains sons si vous utilisez la prise micro (MIC).

## Important

- Veillez à ne pas débrancher le câble pendant le transfert des données. L'interruption du transfert pourrait endommager les données.
- L'utilisation d'un concentrateur USB ou la connexion simultanée de plusieurs périphériques USB peuvent entraîner un dysfonctionnement du caméscope.
  - Si cela se produit, débranchez tous les périphériques USB du PC, puis rebranchez le caméscope.

## Interfaccia USB (solo sui modelli VP-D81/D81i)

## Collegamento ad un PC

1. Collegare il cavo USB all'apposita porta del PC.
2. Collegare l'altra estremità del cavo USB all'apposito terminale della videocamera (jack USB).
3. Collegare il cavo audio al jack di ingresso contrassegnato dalla scritta "Line" del PC. Se il PC è sprovvisto di tale jack, collegare il cavo audio al jack di ingresso del microfono (MIC).  
Con l'uso del MIC jack e' possibile che si sentano alcuni rumori.

## Nota

- Scollegando il cavo USB dal PC o dalla videocamera durante il trasferimento dati, la trasmissione verrà interrotta e i dati potrebbero risultare danneggiati.
- Se si collega il cavo USB al PC tramite uno HUB USB oppure si usa il cavo USB per connettere contemporaneamente anche altre periferiche, la videocamera potrebbe non funzionare correttamente.
  - In tal caso si consiglia di scollegare le altre periferiche USB dal PC e di ricollegare la videocamera.

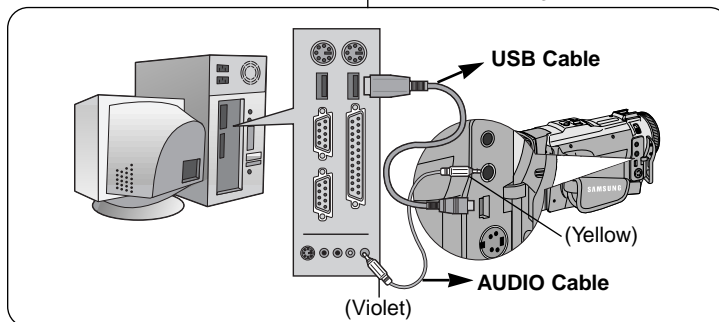

## Conseils d'utilisation

*Fin d'un enregistrement*

- ⚠ À la fin d'un enregistrement, vous devez débrancher votre caméscope de la source d'alimentation.
- ⚠ De plus, si vous laissez le bloc batterie lithium-ion sur le caméscope après l'avoir utilisé pour filmer, la longévité de la batterie risque d'être réduite. C'est pourquoi vous devez le retirer.

1. Faites glisser le bouton TAPE EJECT dans le sens de la flèche.

- Le compartiment de la cassette s'ouvre et celle-ci est automatiquement éjectée.
- Attendez que l'éjection soit totalement terminée.

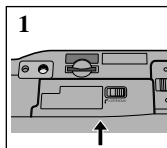

2. Après avoir retiré la cassette, refermez le compartiment et rangez le caméscope à l'abri de la poussière.

- La poussière ou tout autre corps étranger peut détériorer la qualité des images.

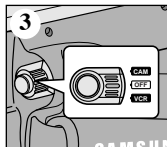

3. Placez le commutateur principal sur OFF.

4. Débranchez le cordon secteur ou retirez le bloc batterie.

- Batterie : faites glisser le bouton BATT. RELEASE vers le bas et, tout en le maintenant dans cette position, sortez le bloc batterie en suivant le sens de la flèche indiqué sur le schéma.

## Manutenzione

*Cosa fare al termine della registrazione*

- ⚠ Al termine della registrazione occorre staccare l'alimentazione.
- ⚠ In particolare, se si registra alimentando la videocamera con la batteria al litio e poi si lascia la batteria all'interno della videocamera, quest'ultima non durerà a lungo. Pertanto si raccomanda di toglierla dalla videocamera.

1. Muovere il comando TAPE EJECT nella direzione indicata dalla freccia.

- Quando si apre lo sportello dello scomparto portacassette il nastro viene espulso automaticamente.
- Per sicurezza, attendere fino a quando il nastro non sarà stato espulso completamente.

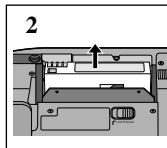

2. Dopo aver tolto il nastro, chiudere lo sportello, dopodiché procedere alla manutenzione della videocamera.

- L'eventuale presenza di polvere e di altri corpi estranei può provocare un deterioramento della qualità dell'immagine.

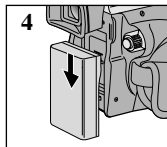

3. Impostare l'interruttore di accensione in modalità OFF.

4. Scollegare la videocamera dall'alimentazione oppure togliere la batteria al litio.

- Tenere premuto il pulsante BATTERY RELEASE e fare scorrere la batteria nella direzione indicata dalla freccia.



## Conseils d'utilisation

## Nettoyage et entretien du caméscope

## Nettoyage du viseur

## ● Retrait de l'oculaire

1. Soulevez le viseur.
2. Tournez les vis dans le sens inverse des aiguilles d'une montre et retirez l'oculaire.
3. Nettoyez l'oculaire et l'écran du viseur avec un chiffon doux et un coton-tige ou un aérosol à gaz sec.

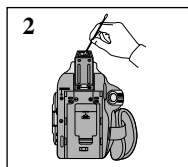
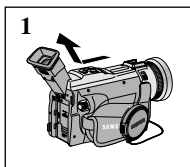

## ● Remise en place de l'oculaire

4. Replacez l'oculaire sur le viseur.
5. Remettez les vis en place.

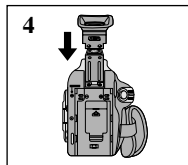
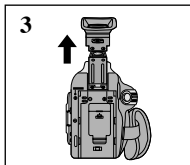

## Nettoyage des têtes vidéo

Lorsque les images sont brouillées ou difficilement visibles, il se peut que les têtes vidéo soient sales.

Pour garantir un enregistrement de bonne qualité et des images nettes, nettoyez les têtes vidéo.

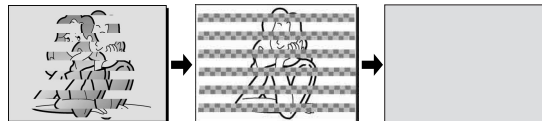

1. Réglez le caméscope sur PLAYER.
2. Insérez une cassette de nettoyage.
3. Appuyez sur la touche ►/III (PLAY/STILL).
4. Appuyez sur la touche ■ (STOP) au bout de 10 secondes.

## Important

- Vérifiez la qualité de l'image à l'aide d'une cassette. Si l'image demeure de mauvaise qualité, répétez l'opération. Si le problème persiste, contactez votre revendeur le plus proche.
- Nettoyez les têtes vidéo avec une cassette de nettoyage de type sec.

## Manutenzione

## Pulizia e manutenzione della videocamera

## Pulizia del MIRINO

## ● Smontaggio dell'oculare

1. Estrarre il MIRINO.
2. Girare le due viti in senso antiorario ed estrarre L'OCULARE.
3. Pulire L'OCULARE e lo schermo del MIRINO con un panno morbido, un cottonfioc o un pennellino con soffietto.

## ● Reinsediamento dell'OCULARE

4. Appoggiare L'OCULARE sul MIRINO.
5. Riavvitare.

## Pulizia delle testine video

Per garantire una buona qualità delle immagini durante la registrazione e la riproduzione, le testine devono essere sempre pulite. Se il filmato riprodotto è disturbato o se viene visualizzata solo una schermata azzurra, ciò può essere dovuto alle testine sporche.

1. Impostare l'interruttore di accensione in modalità PLAYER.
2. Inserire il nastro puliscitestina.
3. Premere il pulsante ►/III (PLAY/ STILL).
4. Dopo 10 secondi premere il pulsante ■ (STOP).

## Nota

- Verificare la qualità delle immagini usando una videocassetta. Se la qualità dell'immagine non è migliorata, ripetere l'operazione. Se il problema persiste, contattare il servizio assistenza clienti.
- Le testine vanno pulite con un nastro puliscitestina a secco.

## Conseils d'utilisation

*Utilisation du caméscope à l'étranger*

- ⚠ Chaque pays possède son propre système électrique et de norme de couleurs pour les téléviseurs.
- ⚠ Avant d'utiliser votre caméscope à l'étranger, vérifiez les points ci-après.

**Sources d'alimentation**

- Vous pouvez connecter l'adaptateur de votre caméscope à toute prise dont la tension est de 100 V à 240 V, 50/60 Hz.
- Le cas échéant, utilisez un adaptateur de prise de courant.

**Norme de couleurs**

- Vous pouvez voir l'image sur l'écran LCD ou dans le viseur. Cependant, pour visionner ou dupliquer vos enregistrements, le téléviseur ou le magnétoscope utilisé doit être aux normes PAL et posséder les connecteurs audio/vidéo appropriés. Sinon, utilisez un transcodeur.

● **Pays utilisant la norme PAL**

Allemagne, Arabie Saoudite, Australie, Autriche, Belgique, Bulgarie, CEI, Chine, Danemark, Égypte, Espagne, Finlande, France, Grande-Bretagne, Grèce, Hollande, Hong Kong, Hongrie, Ile Maurice, Inde, Irak, Iran, Koweït, Libye, Malaisie, Roumanie, Singapour, République Slovaque, Suède, Suisse, Syrie, République Tchèque, Thaïlande, Tunisie, etc.

● **Pays utilisant la norme NTSC**

Amérique Centrale, Bahamas, Canada, États-Unis, Japon, Mexique, Philippines, Corée, Taïwan, etc.

**Important**

Vous pouvez filmer partout dans le monde et visionner vos enregistrements sur votre écran LCD.

## Manutenzione

*Uso della videocamera all'estero*

- ⚠ I sistemi televisivi e le reti di alimentazione non sono uguali in tutti i Paesi.
- ⚠ Prima di usare la videocamera all'estero, verificare i punti sotto riportati.

**Fonti di alimentazione**

- La videocamera può essere utilizzata ovunque nel mondo utilizzando l'apposito trasformatore CA, a patto che la tensione di rete sia compresa tra 100 e 240V, 50/60Hz.
- Se necessario, utilizzare un comune adattatore CA per connettere la spina alla presa sulla parete.

**Sistema di codifica del colore**

- I filmati possono essere rivisti sul display LCD o attraverso il mirino. Per vederli su uno schermo TV o per riprodurli mediante videoregistratore occorre che l'apparecchio utilizzato sia compatibile con il sistema PAL e che sia munito dei connettori audio/video appropriati. Diversamente, si può utilizzare un transcoder.

● **Paesi che utilizzano il sistema PAL:**

Australia, Austria, Arabia Saudita, Belgio, Bulgaria, Cina, CIS, Danimarca, Egitto, Finlandia, Francia, Germania, Grecia, Gran Bretagna, Hong Kong, India, Iran, Iraq, Isole Mauritius, Italia, Kuwait, Libia, Malesia, Olanda, Romania, Repubblica Ceca, Singapore, Slovacchia, Spagna, Svezia, Svizzera, Siria, Thailandia, Tunisia, Ungheria ecc.

● **Paesi che utilizzano il sistema NTSC:**

Bahamas, Canada, America centrale, Giappone, Corea, Messico, Filippine, Taiwan, Stati Uniti ecc.

**Nota**

La videocamera può essere utilizzata ovunque nel mondo, poiché è sempre possibile rivedere i filmati riproducendoli sul display LCD.

## Dépannage

## Dépannage

- ⌘ Avant de contacter le service après-vente Samsung, effectuez les simples vérifications suivantes. Elles peuvent vous épargner un appel inutile.

## Auto-diagnostic

Affichage	Clignotement	Signification	Solutions
	lent	Le bloc batterie est presque déchargé.	Changez de batterie.
TAPE END!	lent	Le temps restant sur la bande est de trois minutes.	Préparez une nouvelle cassette.
TAPE END!	aucun	La fin de la bande a été atteinte.	Changez de cassette.
TAPE!	lent	Il n'y a pas de bande dans le caméscope.	Insérez une cassette.
PROTECTION!	lent	La bande est protégée contre l'enregistrement.	Pour enregistrer, retirez la protection.
▲...D L C R	lent	Le caméscope a un problème mécanique.	1. Éjectez la cassette. 2. Éteignez le caméscope. 3. Retirez la batterie. 4. Remettez-la en place. *Contactez un revendeur si le problème persiste.
	lent	De la condensation s'est formée.	Voir ci-dessous.

## Condensation

- ⌘ Si le caméscope est déplacé directement d'un endroit frais à un endroit chaud, de la condensation peut se former à l'intérieur ou sur la surface de la cassette ou de la lentille. Dans ce cas, la bande peut coller aux têtes vidéo et s'abîmer ou l'appareil peut fonctionner incorrectement. Pour éviter tout endommagement, le caméscope est équipé d'un détecteur de condensation.
- ⌘ Lorsque de la condensation se forme à l'intérieur du caméscope, "DEW" s'affiche. Dans ce cas, aucune fonction ne peut être utilisée, à l'exception de l'éjection de la cassette. Ouvrez le compartiment à cassette, détachez le bloc batterie et laissez le caméscope pendant deux heures minimum dans un endroit sec et à température ambiante.

## Problemi e soluzioni

## Problemi e soluzioni

- ⌘ Prima di contattare il servizio assistenza, effettuare le seguenti verifiche, per risparmiare eventualmente tempo e i costi di una chiamata non necessaria.

## Simboli di autodiagnosi sul display

Segnalazione a video	Lampeggi	Significa che ...	Intervento
	Lenti	la batteria è quasi scarica	inserite una batteria carica
TAPE END!	Lenti	lo spazio libero su nastro consente soltanto più 3 minuti di registrazione	preparate un nuovo nastro
TAPE END!	Veloci	il nastro è arrivato alla fine	inserite un nastro nuovo
TAPE!	Lenti	non è stato inserito un nastro	inserite un nastro
PROTECTION!	Lenti	il nastro è protetto da registrazione	se volete registrare, spostata la linguetta di protezione
▲...D L C R	Lenti	la videocamera ha qualche guasto meccanico	1. Fate uscire il nastro. 2. Impostate la su OFF. 3. Staccate la batteria. 4. Ricollegate la batteria. * Se si ripete, rivolgetevi a un centro di assistenza.
	Lenti	si è formata della condensa all'interno della videocamera	vedere istruzioni sotto riportate.

## Formazione di condensa

- ⌘ Se la videocamera viene portata direttamente da un luogo freddo a un luogo caldo, può formarsi della condensa al suo interno, sulla superficie del nastro o sull'obiettivo. Se ciò si verifica, il nastro può rimanere attaccato al tamburo della testina e venire danneggiato, oppure l'apparecchio potrebbe funzionare in modo anomalo. Per evitare danni in tali condizioni, la videocamera è dotata di un apposito sensore di umidità.
- ⌘ Se si forma della condensa all'interno della videocamera, sul display compare l'icona (DEW). Se ciò si verifica, non è possibile attivare nessuna funzione, eccetto quella di espulsione della cassetta. Aprire lo scomparto portacassette e togliere la batteria. Lasciare la videocamera in un ambiente caldo e secco per almeno due ore.

## Dépannage

❗ Si les instructions ci-dessous ne vous permettent pas de résoudre le problème, contactez votre service après-vente Samsung le plus proche.

Symptôme	Explication /Solution
Vous ne pouvez pas allumer votre caméscope.	Vérifiez le bloc batterie ou l'adaptateur secteur.
La touche START/STOP ne fonctionne pas lors de l'enregistrement.	Vérifiez si le commutateur est en position CAMERA. Vous avez atteint la fin de la cassette. Vérifiez la languette de protection sur la cassette.
Le caméscope s'éteint automatiquement.	Vous avez laissé le caméscope sur STBY pendant plus de 5 minutes sans l'utiliser. La batterie est complètement déchargée.
Le bloc batterie se décharge rapidement.	La température ambiante est trop basse ou trop élevée. Le bloc batterie n'a pas été complètement rechargé. Le bloc batterie n'est plus utilisable et ne peut plus être rechargé. Remplacez-le.
Un écran bleu apparaît en cours de lecture.	Les têtes vidéo sont peut-être sales. Nettoyez-les avec une bande destinée à cet effet.
Une bande verticale apparaît sur un fond sombre.	Le contraste entre le sujet et le fond est trop fort. Le caméscope ne peut pas filmer normalement. Éclairer l'arrière-plan pour réduire le contraste ou utilisez la fonction BLC pendant que vous filmez.
L'image dans le viseur est floue.	La mise au point de l'optique du viseur n'a pas été effectuée. Ajustez le levier de mise au point jusqu'à ce que les indications apparaissant dans le viseur soient bien nettes.
La mise au point automatique ne fonctionne pas.	Vérifiez le menu M.FOCUS. La mise au point automatique ne fonctionne pas en mode manuel.
La touche PLAY, FF ou REW ne fonctionne pas.	Vérifiez si le commutateur est en position PLAYER. Vous êtes en début ou en fin de cassette.
Numérisation de l'image pendant la recherche.	C'est une caractéristique de ce caméscope et non un défaut.

## Problemi e soluzioni

❗ Se le misure suggerite non portano alla soluzione del problema, si prega di rivolgersi al centro di assistenza locale. Premendo l'interruttore la videocamera non si accende.

Sintomo	Spiegazione/soluzione
La videocamera non si accende	Controllate la batteria o il trasformatore in corrente alternata
Durante la ripresa il tasto START/STOP non funziona	Controllate l'interruttore di accensione, che deve essere impostato in modalità CAMERA. La cassetta potrebbe essere arrivata alla fine. Potrebbe essere stata attivata la protezione anticrittura della cassetta.
La videocamera si spegne automaticamente	Avete lasciato la videocamera in modalità STANDBY per più di 5 minuti senza usarla. La batteria è completamente scarica.
La batteria si scarica rapidamente	La temperatura atmosferica è troppo bassa. La batteria non è stata caricata interamente. La batteria è completamente morta e non può essere ricaricata. Usatene un'altra.
Durante la riproduzione appare una schermata blu	Le testine potrebbero essere sporche. Pulite le testine con un apposito nastro.
In riproduzione appare una striscia verticale su fondo scuro	Il contrasto fra il soggetto e lo sfondo è troppo elevato perché la videocamera possa funzionare normalmente. Aumentate la luminosità dello sfondo per ridurre il contrasto oppure usate la funzione BLC durante la ripresa.
L'immagine nel mirino è sfocata	La lente del mirino non è stata regolata. Agite sulla leva di controllo del mirino fino a quando gli indicatori visualizzati su di esso non risulteranno perfettamente a fuoco.
L'Autofocus non funziona	Controllate il menu M.FOCUS. La funzione Autofocus non può essere attivata in modalità Manual Focus.
I tasti play, FF o REW non funzionano.	Controllate l'interruttore di accensione. Portatelo in posizione PLAYER. La cassetta è arrivata alla fine o all'inizio.
L'immagine viene visualizzata a blocchi durante l'operazione REC SEARCH	È una caratteristica tipica della videocamera, non si tratta di un guasto o difetto.

## Spécifications techniques

Modèle : VP-D80/D80i/D81/D81i

Caractéristiques	
Signal vidéo	PAL, norme CCIR
Système d'enregistrement	2 têtes rotatives à balayage FM hélicoïdal
Système d'enregistrement audio	Têtes rotatives, système PCM
Cassette	Cassette vidéo numérique (6,35 mm) : Mini DV
Vitesse de la bande	SP : environ 18,83mm/s LP : environ 12,57mm/s
Durée d'enregistrement	SP : 60 minutes ( DVM 60) LP : 90 minutes (DVM 60)
Durée d'avance rapide/ rembobinage	Environ 180 sec. (DVM 60)
Technique d'image	CCD (système à transfert de charge)
Lentille	F1,4, zoom 10x (Optique), 400x (Numérique)
Diamètre du filtre	Lentille à zoom électronique Ø 37mm
Écran LCD /Viseur	
Taille/résolution	6,35 cm (2,5 pouces) / 112 000 pixels
Type	Écran cristaux liquides LCD TFT
Viseur	0.24" écran noir et blanc
Connecteurs	
Sortie vidéo	1Vp-p (impédance 75 Ω)
Sortie S-Vidéo	Y : 1Vp-p, 75 Ω, C: 0. 286 Vp-p, 75 Ω
Sortie audio	-7,5 dBs (impédance 600 Ω)
Entrée/sortie numérique	VP-DXXi : entrée/sortie DV 4 broches, VP-DXX : sortie DV uniquement
Port USB	Connecteur de type de Mini-B
Microphone externe	Ø 3,5mm (stéréo)

## Specifiche

Nome modello: VP-D80/D80i/D81/D81i

Sistema	
Segnale video	colore PAL, standard CCIR
Sistema di registrazione video	2 testine rotanti, Scansione elicoidale
Sistema di registrazione audio	testine rotanti, sistema PCM
Tipo di cassetta utilizzabile	Cassetta video digitale (larghezza 6,35 mm): cassetta Mini DV
Velocità nastro	SP: ca. 18.83mm/ s LP: ca. 12.57mm/s
Durata registrazione	SP: 60 minuti (con cassette DVM 60), LP: 90 minuti (con cassette DVM 60) Ca. 180 sec. (con cassette DVM60)
Tempo di avanzamento veloce/riavvolgimento	
Sensore di immagine	CCD (Charge Coupled Device)
Obiettivo	F1.4 10x (ottico), 400x (digitale). Zoom elettronico
Diametro filtro	Ø37
Display LCD/ mirino	
Formato / pixel	2.5 pollici /112,000
Metodo monitor LCD	TFT LCD
Mirino	LCD bianco e nero 0,24"
Connettori	
Uscita video	1VP-p (75Ω con terminazione)
Uscita S-Video	Y: 1VP-p, 75Ω, C: 0. 286VP-p, 75Ω
Uscita audio	-7.5dBs (600Ω con terminazione)
Ingresso/uscita DV	VP-DXXi: connettore speciale di ingresso/uscita a 4pin, VP-DXX: solo uscita
Uscita USB	Connettore Mini-B
Microfono esterno	Ø3.5 stereo

## Spécifications techniques

Divers	
Type d'alimentation Source d'alimentation	DC 8,4 V, batterie au Lithium-ion 7,4 V Batterie ou secteur (100 V ~ 240 V) 50/60 Hz
Consommation (enregistrement)	4,9 W (Écran LCD), 3,6 W (viseur)
Température de fonctionnement	0° ~ 40°C
Température de stockage	-20°C ~ 60°C
Dimensions	(L) 178 mm x (H) 90 mm x (P) 63 mm
Poids	540 gr (sans bloc batterie ni cassette)
Microphone interne	Stéréo omnidirectionnel à condensateur
Télécommande	À l'intérieur : supérieur à 15 m (en ligne droite) À l'extérieur : supérieur à 5 m (en ligne droite)

- L'apparence extérieure de ce produit et les normes peuvent être modifiées sans préavis dans un souci d'amélioration de la qualité.

## Specifiche

Caratteristiche generali	
Alimentazione Tipo di alimentazione	8.4V, batteria al litio da 7.4V Batteria al litio, alimentazione elettrica di rete (100V~ 240V) 50/ 60Hz
Consumi	4.9W (LCD), 3.6W (mirino)
Temperature di funzionamento	0°~ 40°C (32°F~ 104°F)
Temperature di conservazione	-20°C ~ 60°C (- 4°F ~ 140°F)
Dimensioni	Lunghezza: 178mm. Altezza: 90mm. Profondità: 63mm
Peso	540g (escluse batteria al litio e cassetta)
Microfono incorporato	a condensatore elettrico, omnidirezionale stereo
Telecomando	Interni: distanze superiori a 15 m (linea retta), esterni: distanze superiori a 5m (linea retta)

- Le specifiche tecniche e le caratteristiche riguardanti l'aspetto esterno del prodotto possono essere soggette a modifiche senza preavviso.

## INDEX

<b>- A -</b>	
ACCESSOIRES .....	12
ACTIVATION/DÉSACTIVATION DE LA TÉLÉCOMMANDE .....	38
AFFICHAGE À L'ÉCRAN .....	18, 19
AFFICHAGE DE LA DATE ET DE L'HEURE .....	53
AFFICHAGE (TV DISPLAY) .....	54
AVANCE IMAGE PAR IMAGE .....	71
<b>- B -</b>	
BANDOULIÈRE .....	22
BLOC BATTERIE .....	24
<b>- C -</b>	
CÂBLE CC .....	23
CÂBLE DE CONNEXION DV .....	74, 75
CASSETTE .....	27
CONNEXION .....	69
CONTRE JOUR INTELLIGENT (BLC) .....	61
<b>- D -</b>	
DOUBLAGE SONORE .....	63
<b>- E -</b>	
ÉCRAN LCD .....	30, 31
EFFETS SPÉCIAUX NUMÉRIQUES (DSE) .....	47
ENREGISTREMENT SIMPLIFIÉ .....	58
ÉQUILIBRAGE DU BLANC .....	41
<b>- F -</b>	
FONCTION COUPE VENT .....	52
FONDU .....	62
<b>- H -</b>	
HAUT-PARLEUR .....	34
HORLOGE .....	37
<b>- I -</b>	
IEEE 1394 .....	74

<b>- M -</b>	
MENU RAPIDE .....	55
MISE AU POINT .....	55
AUTOMATIQUE/MANUELLE .....	60
MODE AUDIO .....	51
MODE DÉMONSTRATION .....	40
MODE D'ENREGISTREMENT .....	50
MODE MÉMOIRE COMPTEUR .....	72
MODE PERSONNALISÉ (CUSTOM) .....	59
<b>- N -</b>	
NETTOYAGE .....	81
NIVEAU D'EXPOSITION .....	57
<b>- P -</b>	
PHOTO .....	65
PROGRAM AE (Exposition automatique) .....	41
<b>- R -</b>	
RECHERCHE DE SÉQUENCES .....	29
<b>- S -</b>	
SON DOUBLÉ .....	63
SONORITÉ (Beep Sound) .....	39
STABILISATEUR D'IMAGE .....	46
<b>- T -</b>	
TÉLÉCOMMANDE .....	17, 20
TOUCHES DE FONCTION .....	14
<b>- U -</b>	
USB .....	76
<b>- V -</b>	
VISEUR .....	30, 32
VITESSE D'OBTURATION .....	57
<b>- Z -</b>	
ZOOM .....	44, 45

## INDICE ANALITICO

<b>- A -</b>	
Accessori .....	12
Altoparlante .....	34
AUDIO MODE .....	51
Avanzamento per fotogrammi .....	71
<b>- B -</b>	
Batteria .....	24
BEEP .....	39
BLC .....	61
<b>- C -</b>	
Cassetta .....	27
Cavo CC .....	23
CLOCK SET .....	37
Collegamenti .....	69
CUSTOM. Q .....	49
<b>- D -</b>	
DATE/ TIME .....	53
DEMONSTRATION .....	40
DISPLAY .....	55
DSE .....	47
DV .....	74, 75
<b>- E -</b>	
Edit Search .....	29
EIS .....	46
EXPOSURE .....	57
<b>- F -</b>	
Fade .....	62
<b>- I -</b>	
IEEE1394 .....	74
Immagini fisse .....	83
Impugnatura .....	22
<b>- L -</b>	
LCD .....	30, 31
<b>- M -</b>	
MF/ AF .....	60
Mirino .....	30, 32
Modalità CUSTOM .....	59
Modalità EASY .....	58
<b>- N -</b>	
NIGHT CAPTURE .....	67
<b>- O -</b>	
OSD .....	18, 19
<b>- P -</b>	
PHOTO SEARCH .....	65
PROGRAM AE .....	41
Pulizia .....	81
<b>- Q -</b>	
Quick Menu .....	55
<b>- R -</b>	
REC MODE .....	50
REMOCON .....	38
<b>- S -</b>	
SHUTTER SPEED .....	57
SOUND .....	34
Sovraincisione audio .....	63
<b>- T -</b>	
Tasti funzione .....	14
Telecomando .....	17, 20
TV DISPLAY .....	54
<b>- U -</b>	
USB .....	76
<b>- W -</b>	
WHT. BALANCE (bilanciamento) .....	43
WIND CUT .....	52
<b>- Z -</b>	
ZERO MEMORY .....	72
Zoom .....	44, 45

**CE CAMÉSCOPE EST FABRIQUÉ PAR :**

**Questa videocamera è prodotta da:**



**\*Samsung Electronics' Internet Home Page**

United Kingdom	<a href="http://www.samsungelectronics.co.uk">http://www.samsungelectronics.co.uk</a>
France	<a href="http://www.samsung.fr">http://www.samsung.fr</a>
Australia	<a href="http://www.samsung.com.au">http://www.samsung.com.au</a>
Germany	<a href="http://www.samsung.de">http://www.samsung.de</a>
Sweden	<a href="http://www.samsung.se">http://www.samsung.se</a>
Poland	<a href="http://www.samsung.com.pl">http://www.samsung.com.pl</a>
Italia	<a href="http://www.samsung.it">http://www.samsung.it</a>
Spain	<a href="http://www.samsung.es">http://www.samsung.es</a>

**\*Samsung Electronics' Internet Home Page**

United Kingdom	<a href="http://www.samsungelectronics.co.uk">http://www.samsungelectronics.co.uk</a>
France	<a href="http://www.samsung.fr">http://www.samsung.fr</a>
Australia	<a href="http://www.samsung.com.au">http://www.samsung.com.au</a>
Germany	<a href="http://www.samsung.de">http://www.samsung.de</a>
Sweden	<a href="http://www.samsung.se">http://www.samsung.se</a>
Poland	<a href="http://www.samsung.com.pl">http://www.samsung.com.pl</a>
Spain	<a href="http://www.samsung.es">http://www.samsung.es</a>
Italia	<a href="http://www.samsung.it">http://www.samsung.it</a>