



# Baladeur MP3-CD

Lecture de CD-MP3/CD-WMA/CD-DA  
MCD-CM550



**ELECTRONICS**

Pour toute information ou tout  
renseignement complémentaire sur nos  
produits, notre service consommateurs  
est à votre disposition au :



0.98 TTC / MN

Vous pouvez également vous connecter à notre site Internet:  
<http://www.samsung.fr>

Cet appareil est garanti un an pièces et main d'oeuvre  
pour la France (métropolitaine)

La facture d'achat faisant office de bon de garantie.

AH68-0000B

## Manuel d'instructions

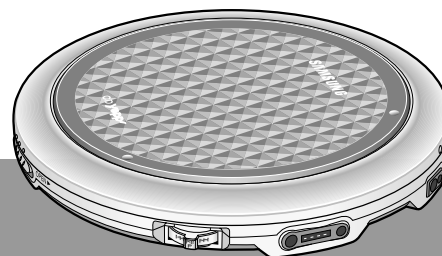

# Caractéristiques principales

## Fonction MENU

Vous pouvez facilement personnaliser les réglages à votre convenance.

## Fonction VEOS

La fonction VEOS assure une résistance élevée aux chocs ou aux vibrations de manière à ce que le signal sonore ne soit pas modifié.

## Possibilité de mise à jour du microprogramme

Le microprogramme peut être mis à jour pour être compatible avec de nouvelles fonctionnalités, de nouveaux formats et des améliorations. Pour plus d'informations sur les mise à jours du microprogramme, rendez-vous sur : [www.samsungelectronics.com](http://www.samsungelectronics.com).

### Qu'est-ce qu'un MP3 ?

MP3 signifie MPEG1 layer 3, la norme globale pour la technologie de compression du signal sonore. Il emploie la technologie numérique de compactage pour comprimer jusqu'à 12 fois des données initiales sonores sans altérer la qualité du son.

### Qu'est ce que WMA ?

WMA (Windows Media Audio) est un format de fichier, créé par Microsoft, qui offre un taux de compression supérieur au MP3 et une qualité de son équivalente. Les fichiers MP3 typiques représentent un dixième de la taille de l'original alors que les fichiers WMA représentent la moitié d'un MP3 classique.

## Fonction NAVIGATION

(CD-MP3(WMA) Uniquement)

You can easily scan and select a file on an MP3(WMA)-CD.

## Fonction Resume

(CD MP3(WMA) uniquement)

The Resume function allows you to resume playback from the start of the track that you last listened to.

# Table des matières

Avertissements de sécurité .....	3
Touches et commandes .....	5
Préparation avant l'utilisation de votre appareil .....	9
• Comment brancher .....	9
• Utilisation des piles rechargeables .....	10
• Utilisation des piles standards (non incluses) .....	11
Lecture d'un CD-MP3 (WMA) .....	13
Fonction Saut/Recherche .....	14
Fonction PROGRAMMES .....	15
• Pour confirmer le programme .....	16
• Pour modifier le programme .....	16
• Pour annuler le mode programme .....	16
Fonction Navigation .....	17
Fonction SRS/+10 .....	18
Fonction MENU .....	19
Fonction REPEAT .....	20
Fonction EQ .....	21
Réglage du mode SRS .....	21
Fonction DISPLAY .....	22
• Scroll .....	22
• ID3 Tag .....	23
• Contrast .....	24
• Back Light .....	24
Fonction SYSTEM .....	25
• Sleep .....	25
• Language .....	26
• Resume .....	27
• CD VEOS .....	27
• Default .....	28
Fonctions .....	29
Précautions à prendre avec les disques compacts .....	30
Guide de dépannage .....	31
Caractéristiques .....	32

# Avertissements de sécurité

Faire attention de ne pas laisser la poussière ou autre contamination ne pas entrer en contact avec votre baladeur CD.



N'exercez pas de forte pression sur l'unité principale.



Ne pas laisser votre baladeur de CD au soleil ou près d'une source de chaleur.



Ne pas mettre autre chose sauf le CD (CD-R ou CD-RW) à l'intérieur de votre baladeur CD.

- Une telle opération endommagerait l'appareil.



N'utilisez pas de disques endommagés ou rayés.



Ne placez pas d'objet lourd sur le lecteur.

- Cela pourrait endommager l'appareil et/ou le CD.



Débranchez le câble d'alimentation lorsque vous n'utilisez pas le lecteur pendant une période assez longue.



Ne touchez pas l'adaptateur CA avec des mains mouillées lorsqu'il est branché.



Évitez les températures basses (inférieures à 5°C) ou élevées (supérieures à 35°C).



Ne pas toucher le verre avec votre doigt ou le rayer.

- Votre baladeur CD pourrait ne pas fonctionner correctement.



Ne pas placer votre baladeur CD dans un emplacement poussiéreux ou humide.



Ne pas tenter de démonter, de réparer ou de modifier votre baladeur CD.

- Une telle opération endommagerait votre appareil.



## Écouteurs

### Sécurité pour la route

- Ne pas utiliser les écouteurs à bicyclette, en voiture ou dans n'importe quel véhicule motorisé ou motocyclette. Ceci est dangereux et illégal dans certaines régions. Il est dangereux de porter des écouteurs à volume élevé sur la route.

### Afin de protéger votre ouïe.

- Ne pas utiliser les écouteurs à volume trop élevé. Les docteurs ont établi qu'écouter de la musique à volume élevé pendant un temps prolongé est dangereux pour l'ouïe.
- Si vous avez des sonneries dans les oreilles, réduisez le volume ou arrêtez l'écoute.

## Conditions d'ambiance pour le fonctionnement

- Température ambiante : de 5°C à 35°C (de 41°F à 95°F)
- Humidité : de 10 à 75 %

## Information sur l'environnement

- L'ensemble se compose de matériaux qui peuvent être recyclés séparément par une société spécialisée. Veuillez observer les règlements locaux concernant la destruction des matériaux d'emballage, des piles et du vieux matériel usagé.

CLASS 1 LASER PRODUCT  
KLASSE 1 LASER PRODUKT  
LUOKAN 1 LASER LAITE  
KLASS 1 LASER APPARAT  
PRODUCTO LASER CLASE 1

- Une utilisation de cet appareil autre que celle précisée dans ce manuel pourrait entraîner un risque d'exposition à des radiations dangereuses.

### • APPAREIL LASER DE CLASSE 1

Ce lecteur de disque laser est classé dans la catégorie des appareils laser de classe 1.

- DANGER-IL PEUT SE PRODUIRE UNE RADIATION DE LASER INVISIBLE LORSQUE L'APPAREIL EST OUVERT ET LORSQUE LE DISPOSITIF DE SÉCURITÉ EST DÉFECTUEUX OU LORSQU'IL A ÉTÉ RENDU INUTILISABLE. ÉVITEZ L'EXPOSITION DIRECTE AU FAISCEAU DE LUMIÈRE.

# Touches et commandes

## L'appareil

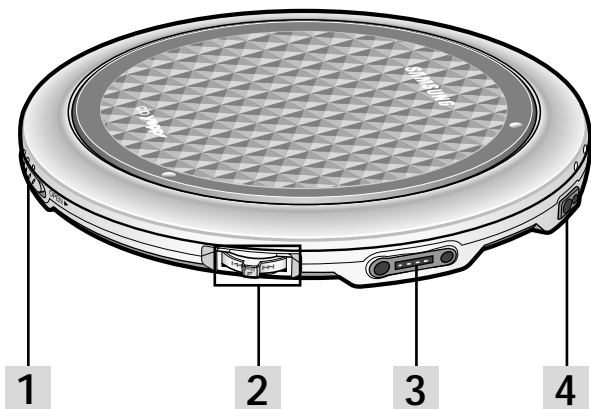

### 1. Interrupteur d'ouverture

- SKIP
- POWER ON/OFF
- PLAY/PAUSE (▶||)
- VOLUME

### 3. Prise de branchement de la télécommande

### 4. Adaptateur CA & Batterie externe Bloc connecteur



### Dessous de l'unité principale

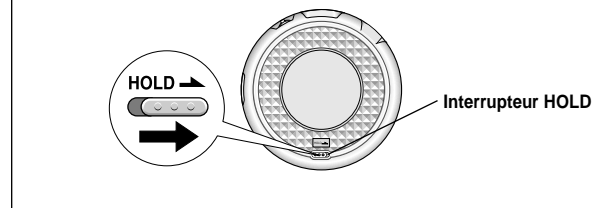

## Accessoires

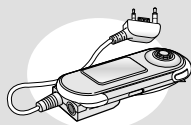

Télécommande



Écouteurs

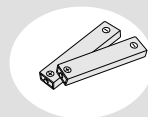

Piles rechargeables  
(Ni-MH: 1350mAh 1.2V) x 2

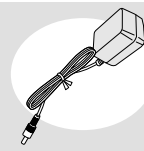

Adaptateur  
secteur

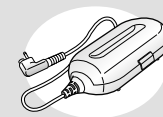

Module externe  
des piles



Guide de  
l'utilisateur

# Touches et commandes

## Télécommande

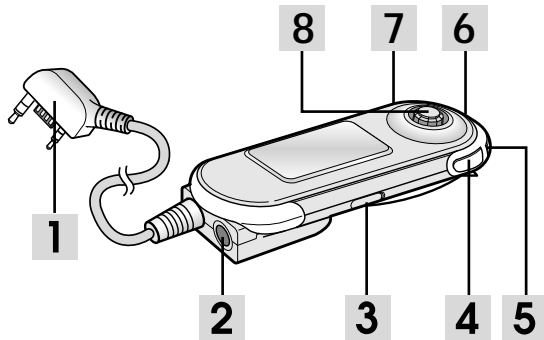

1. Prise de branchement de l'élément principal

2. Prise casque

3. Interrupteur HOLD

4. Touche +10

5. Touche SRS

6. • Touche NAVI.  
– Touche MENU

7. • Touche PROGRAM

8. • SEL  
• VOLUME (–, +)  
• PLAY/PAUSE (▶||)  
• SKIP/SEARCH (◀◀, ▶▶)  
• STOP (■)/– POWER OFF

## Affichage

L'image du panneau d'affichage ci-dessous concerne la reproduction de CD-MP3.

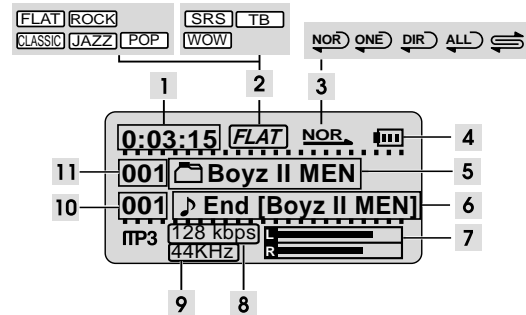

1. Indicateur de temps de lecture

2. Indicateur du mode EQ

3. Indicateur du mode Playback (lecture) ou Repeat (en boucle)

4. Indicateur de puissance des piles

5. Indicateur de nom du répertoire (CD MP3(WMA) Uniquement)

6. Affichage du titre (CD-MP3(WMA) Uniquement)

7. Indicateur de niveau du canal G/D

8. Indicateur du taux de compression (CD-MP3(WMA) Uniquement)

9. Indicateur de fréquence d'échantillonnage (CD-MP3(WMA) Uniquement)

10. Indicateur de numéro de page

11. Indicateur de numéro du répertoire (CD MP3(WMA) Uniquement)

# Préparation avant l'utilisation de votre appareil

## Comment brancher

- 1  **Branchez l'adaptateur de courant sur la fiche d'alimentation. Puis branchez l'adaptateur sur la prise de courant murale.**

- N'utilisez que l'adaptateur de courant fourni avec votre appareil.

➤ Lorsque vous n'utilisez pas votre appareil, débranchez l'adaptateur de la prise murale.

- 2  **Connectez les écouteurs à la télécommande.**

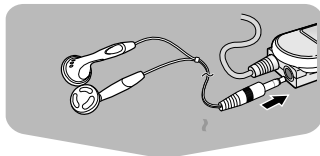

- 3  **Branchez la prise de connexion de l'appareil principal à l'appareil principal.**

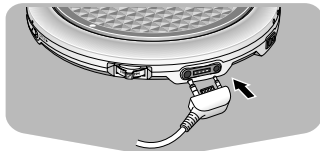

## Utilisation des piles rechargeables



- 1  **Ouvrez le couvercle du compartiment à piles.**

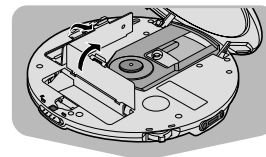

- 2  **Insérez les piles rechargeables dans leur logement.**

- Vérifiez avec précaution l'orientation des pôles négatifs et positifs sur les piles. Remplacez le couvercle.

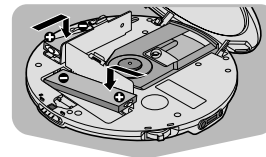

- 3  **Branchez l'adaptateur C.A. à une prise C.A. et à l'entrée de l'alimentation de l'appareil.**

- Le chargement des piles rechargeables commence.

➤ Adaptateur C.A. : DC 4.5V, 500mA

### Remarque

- **Durée d'un chargement complet:** 10 heures
- **Durée de vie pour une pile additionnelle externe chargée CD-WMA :** 18 heures max.
- **CD :** 10 heures max.

# Préparation avant l'utilisation de votre appareil

## Utilisation des piles standards (non incluses)

- 1 Placez le module externe des piles comme indiqué sur l'illustration.

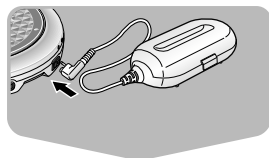

- 2 Ouvrez le couvercle du compartiment à piles.

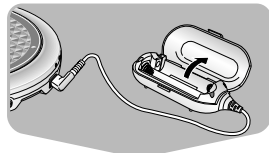

- 3 Vérifiez avec précaution l'orientation des pôles négatifs et positifs sur les piles. Remplacez le couvercle.

- Utilisez deux piles 1.5 V de type AA/LR6.
- Utilisez deux piles alcalines AA/LR6. Les piles au manganèse ont une durée de vie plus courte.

### Durée de vie de la pile (Utilisation des piles alcalines)

	Piles rechargeables	Piles rechargeables + Module de piles (type AA/LR6)
CD-WMA	18 heures	45 heures
CD	10 heures	25 heures

- La durée de vie de la batterie est basée sur une utilisation continue.
- Ces batteries AA/LR6 sont des piles alcalines.

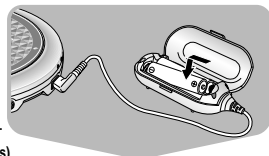

## Remplacement des piles

- Remplacez les piles si l'indicateur de puissance des piles "  " clignote.

## Avertissement

- Le bloc-piles externe ne peut pas charger, il n'en a pas la capacité.
- Ne pas mélanger les nouvelles piles avec les anciennes.
- Retirez les piles si l'appareil n'est pas utilisé pendant une période longue.
- Enlevez les piles standards quand vous utilisez un adaptateur C.A.
- Les piles standard ne peuvent être rechargées.

# Lecture d'un CD

- 1 Appuyez sur la touche OPEN pour ouvrir la porte. Insérez un CD.

- Poussez la porte pour la fermer.

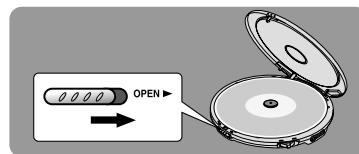

- 2 Appuyez sur la touche SEL jusqu'à la position ►II.

- Une fois que le CD est reconnu, la lecture commence.
- Pour mettre la lecture en pause, appuyez sur la touche SEL jusqu'à la position ►II.
- Pour reprendre la lecture, appuyez de nouveau sur la touche SEL jusqu'à la position ►II.



- 3 Pour arrêter la lecture, appuyez sur la touche SEL jusqu'à la position ■.

- Maintenez la touche SEL enfoncée jusqu'à la position ■ pour éteindre l'appareil.
- Si aucune touche n'est pressée, l'appareil s'éteindra automatiquement au bout de 15 secondes d'inactivité.



## Réglage du volume

- Sur la télécommande : Appuyez sur la touche SEL pour afficher la barre de volume. Vous pouvez ajuster le volume en appuyant sur la partie droite ou gauche de la touche SEL.
- Sur l'appareil : Maintenez la touche SEL enfoncée vers la droite ou vers la gauche pour ajuster le volume.

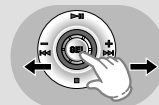

# Lecture d'un CD-MP3 (WMA)

**1** Appuyez sur la touche OPEN pour ouvrir la porte et insérez un CD-MP3(WMA).

- Poussez la porte pour la fermer.

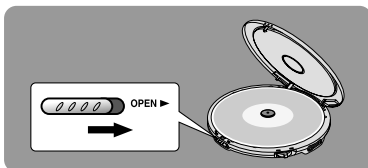

**2** Appuyez sur la touche SEL jusqu'à la position ►II.

- Le CD-MP3(WMA) inséré sera scanné pendant 30-90 secondes. La lecture commencera.
- Votre baladeur CD prendra quelques instants pour scanner toutes les pistes enregistrées sur un CD-MP3(WMA).

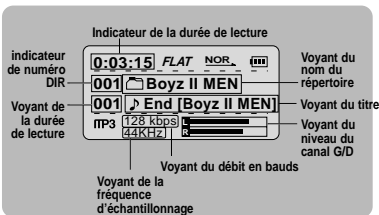

**3** Pour arrêter la lecture, appuyez sur la touche SEL jusqu'à la position ■.

- Maintenez la touche SEL enfoncée jusqu'à la position ■ pour éteindre l'appareil.



## Remarque

- Si un fichier de musique est corrompu et qu'une section en particulier ne peut pas être lue, seule cette section sera passée. Cependant, si le fichier reste illisible le lecteur passera au fichier suivant.
- Les fichiers qui ne correspondent pas aux caractéristiques (reportez-vous P. 32) seront passés.
- Quand on fait glisser l'interrupteur d'ouverture pour ouvrir le volet, la lecture du CD s'arrête.
- La qualité de la lecture d'un CD-MP3(WMA) dépend de l'état du disque comportant les fichiers de musique ou de l'état de l'enregistreur avec lequel le disque a été créé.
- Si différents types de fichiers ou des dossiers non nécessaires sont sur le même disque, vous rencontrerez des problèmes lors de la lecture.

# Fonction Saut/Recherche

## Saut

Appuyez sur la touche SEL jusqu'à la position. (Faire glisser le I◀◀ ou le ▶▶I vers la gauche ou vers la droite sur l'appareil.)

- Appuyez sur la touche SEL jusqu'à la position ▶▶I pour lire le titre suivant. Appuyez sur la touche SEL jusqu'à la position I◀◀ pour revenir au début du titre en cours de lecture. (Appuyez deux fois sur la touche SEL jusqu'à la position I◀◀ pour relire le titre précédent.)
- Appuyez sur la touche SEL jusqu'à la position ▶▶I lorsque l'appareil est en mode "STOP" (pas de lecture). Le titre 2 sera lu. Appuyez sur la touche SEL jusqu'à la position I◀◀ pour lire le titre précédent.

## Unité principale

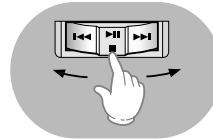

## Recherche

Maintenez la touche SEL enfoncée vers la droite ou vers la gauche pendant la lecture d'un CD.

- Maintenez la touche SEL enfoncée à droite ou à gauche. Le CD sera lu en vitesse rapide (avant ou arrière).
- Relâchez la touche pour revenir au mode de lecture normal.

## Télécommande

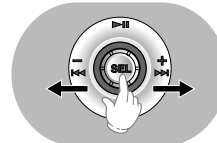

## Fonction blocage (HOLD)

- Aucune touche pendant la lecture d'un CD ne fonctionnera.
- Utilisez la fonction blocage lorsque vous portez votre baladeur CD dans votre sac. L'utilisation de cette fonction vous permettra d'économiser la durée de vie de la pile et d'éviter au baladeur CD d'être allumé involontairement si une touche est appuyée par inadvertance.
- La télécommande continue à fonctionner si la fonction blocage est activée sur l'unité principale. (L'indication "HOLD" de l'afficheur s'affiche).
- L'unité principale continue à fonctionner si la fonction blocage est activée sur la télécommande. (L'indication "HOLD" de l'afficheur s'affiche).

## Dessous de l'unité principale

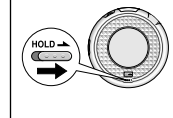



# Fonction PROGRAMMES

Vous pouvez stocker jusqu'à 30 pistes.

Exemple : Lorsque vous stockez la piste numéro 4 dans le programme numéro 1.

- 1 En mode stop, appuyez sur la touche PROG. et maintenez-la enfoncée.

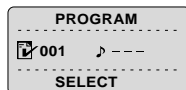

- 2 Appuyez sur la touche SEL vers la droite ou vers la gauche pour sélectionner le titre désiré.

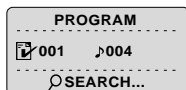

- 3 Appuyez sur la touche SEL.
- Le titre 4 est mémorisé dans le programme 1 et vous serez amené à sélectionner le programme 2.
  - Continuez pour mémoriser les titres souhaités.

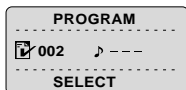

- 4 Appuyez sur la touche PROG. lorsque la programmation est terminée.

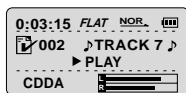

## Pour confirmer le programme

- En mode stop, appuyez sur la touche PROG. et maintenez-la enfoncée.
- Chaque fois que vous appuyez sur la touche NAVI., les numéros de pistes s'affichent selon leur séquence de programme.

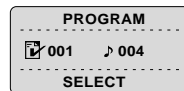

CD

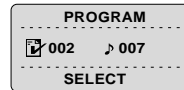
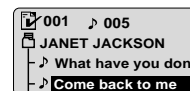

CD

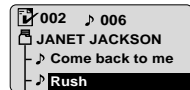

## Pour modifier le programme

- Pour modifier les titres mémorisés lors de la confirmation des programmes, appuyez sur la touche SEL vers la droite ou vers la gauche pour sélectionner le titre à modifier.
- Appuyez sur la touche SEL.

## Pour annuler le mode programme

- Appuyez deux fois sur la touche SEL jusqu'à la position ■ pendant la lecture du programme.
- Le mode Program est également annulé si le couvercle est ouvert lors de la programmation.

## Pour arrêter la lecture programmée

- Appuyez sur la touche SEL jusqu'à la position ■.
- Le nombre total de pistes programmées ainsi que le nombre total de pistes sur un disque donné s'affichent.
- Appuyez sur la touche SEL jusqu'à la position ►|| pour reprendre la lecture du programme.

## Avertissement

- Lors de la programmation, s'il n'y a aucune action pendant environ 40 secondes, le lecteur s'éteint automatiquement pour économiser la consommation de la pile.

# Fonction Navigation

Vous pouvez facilement choisir le répertoire ou le fichier à lire.

## 1 Appuyez sur la touche NAVI. de la télécommande.

- Lorsque l'appareil est en mode stop, le répertoire racine et les sous-répertoires et fichiers seront affichés.
- Pendant la lecture, le fichier sera affiché.



## 2 Utilisez la touche SEL de la télécommande pour sélectionner le fichier désiré.

- **I◀◀** : Pour remonter d'un niveau dans le répertoire.
- **▶▶I** : Pour descendre d'un niveau dans le répertoire et afficher les fichiers.
- **▶II■** : Pour remonter ou descendre d'un niveau.
- **NAVI.** : Pour retourner à l'affichage normal.



## 3 Appuyez sur la touche SEL.

- Le fichier sélectionné sera lu.



### Remarque

- Si aucune touche n'est pressée pendant 20 secondes lors de la navigation, vous retournerez à l'affichage normal.

# Fonction SRS/+10

## Fonction SRS

- Cette fonction n'est pas disponible lors de la lecture d'un CD au format WMA.



Vous pouvez profiter du son 3D avec une impression réaliste en utilisant les fonctions SRS, TruBass, et WOW.

## Appuyez sur la touche SRS pour sélectionner le réglage désiré.



- **FLAT** : Le mode FLAT sera utilisé pour lire les fichiers musicaux.
- **SRS** : Sélectionnez ce mode pour obtenir un son 3D surround.
- **TB** : Sélectionnez ce mode pour amplifier les basses et obtenir un son plus réaliste.
- **WOW** : Ce mode est une combinaison des modes SRS et TB.

### Remarque

- **SRS** est une marque déposée de SRS Labs, Inc. La technologie WOW est incluse sous licence de SRS Labs, Inc.

## Fonction +10

- Appuyez rapidement sur la touche +10 lors de la lecture d'un CD. La lecture va passer 10 pistes.

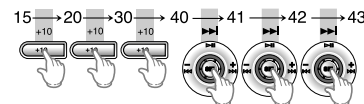

Exemple : Si vous souhaitez sélectionner la piste 43 lors de la lecture de la piste 15, appuyez trois fois sur la touche +10 et appuyez ensuite trois fois sur la touche ▶▶I

# Fonction MENU

Vous pouvez facilement personnaliser les réglages à votre convenance.

## • Structure du menu

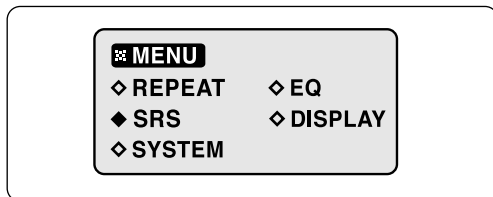

### 1 Appuyez sur la touche NAVI. et maintenez-la enfoncée.

- Un ensemble d'icônes de menu apparaît.

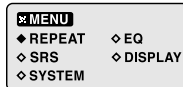

### 2 Utilisez la touche SEL (I◀◀, ▶▶I, ■, ▶II) pour sélectionner le menu désiré, puis appuyez sur la touche SEL.

- Une liste de fonctions apparaît.

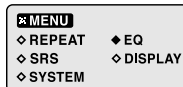

### 3 Utilisez la touche SEL (I◀◀, ▶▶I, ■, ▶II) pour sélectionner la fonction désirée, puis appuyez sur la touche SEL.

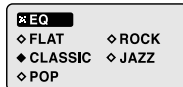

### 4 Appuyez sur la touche NAVI. Pour remonter d'un niveau dans le menu.

- Si vous n'appuyez sur aucune touche pendant 20 secondes, vous quitterez l'affichage du contrôle à distance.

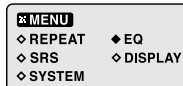

**Remarque** • Il n'est pas possible d'utiliser la fonction Menu lors de la lecture du disque.

# Fonction REPEAT

## 1 Sélectionner REPEAT dans le menu principal.

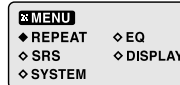

## 2 Utilisez la touche SEL (I◀◀, ▶▶I, ■, ▶II) pour sélectionner le mode REPEAT désiré.

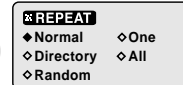
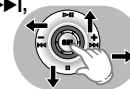

- Appuyez sur la touche NAVI.

Pour remonter d'un niveau dans le menu ou pour retourner à l'affichage normal.

("Repeat Directory" n'est disponible qu'avec un CD au format MP3 (WMA) qui contient des répertoires.)

Mode	Voyant du mode Repeat	Description
NORMAL	NOR	- Lit une fois toutes les pistes d'un CD.
REPEAT ONE	ONE	- Lit une piste de manière répétée.
REPEAT DIRECTORY	DIR	- Lit de manière répétée toutes les pistes du répertoire sélectionné.
REPEAT ALL	ALL	- Lit de manière répétée toutes les pistes d'un CD.
RANDOM	RAND	- Lit toutes les pistes d'un CD de manière aléatoire.

# Fonction EQ

- 1 Sélectionner EQ dans le menu principal.

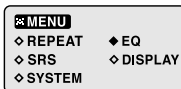

- 2 Utilisez la touche SEL (◀◀, ▶▶, ■, ▶II) pour sélectionner le mode EQ désiré.  
• FLAT → ROCK → CLASSIC → JAZZ → POP

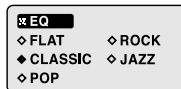

# Réglage du mode SRS

- 1 Sélectionner SRS dans le menu principal.  
• Vous pouvez régler le niveau des enceintes, du mode TruBass et du mode WOW.

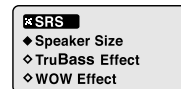

- 2 Utilisez la touche SEL (◀◀, ▶▶) pour sélectionner le niveau désiré.

- Effet TruBass, Effet WOW : La plage de niveau de l'effet TruBass et de l'effet WOW va de 0 à 10.
- Speaker size (Taille des enceintes) : La plage de taille des enceintes va de 0 à 8.

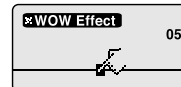

# Fonction DISPLAY

- 1 Sélectionner DISPLAY dans le menu principal.

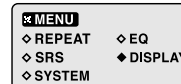

- 2 Utilisez la touche SEL (◀◀, ▶▶, ■, ▶II) pour sélectionner le menu désiré, puis appuyez sur la touche SEL.

- Une liste de fonctions apparaît.



## Scroll

- Utilisez la touche SEL (◀◀, ▶▶, ■, ▶II) pour sélectionner la vitesse de défilement.
- Vous pouvez ajuster la vitesse de défilement des titres des fichiers musicaux.

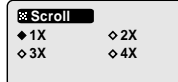

• 1X : Défilement à vitesse normale.	• 3X : Défilement à trois fois la vitesse normale.
• 2X : Défilement à deux fois la vitesse normale.	• 4X : Défilement à quatre fois la vitesse normale.

# Fonction DISPLAY

## ID3 Tag

\* Cette fonction est uniquement disponible lors de la lecture d'un CD MP3(WMA).

- Cette fonction affiche les informations relatives à toutes les pistes d'un CD MP3/WMA.

### Qu'est ce que ID3 Tag ?

- C'est ce qui est attaché à un fichier audio MP3 et qui comporte les informations relatives au fichier, telles que le titre, l'artiste, l'album, l'année, le genre et un champ commentaire.

- Utilisez la touche SEL (■ , ►||) pour sélectionner ID3 Tag ON ou OFF.

- ID3 Tag ON : Les informations relatives au fichier de la piste sont affichées.
- ID3 Tag OFF : Seul le nom du fichier de la piste est affiché.



## Remarque

- S'il n'y a pas d'informations relatives au fichier, le titre de la piste ou l'artiste ne peut pas être affiché. Seul le nom du fichier s'affiche.

## Contrast

- Utilisez la touche SEL (◀◀ , ▶▶) pour régler le contraste.
- La plage de paramétrage du contraste , qui règle le luminosité de l'écran, est de 0 à 19.



## Back Light

- Utilisez la touche SEL (◀◀ , ▶▶ , ■ , ►||) pour régler la durée du rétro-éclairage de l'affichage.
- OFF: Eteint le retro-éclairage.
- 3 SEC : Allume le retro-éclairage pendant 3 secondes.
- 5 SEC : Allume le retro-éclairage pendant 5 secondes.
- 10 SEC : Allume le retro-éclairage pendant 10 secondes.

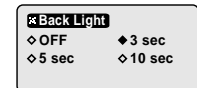

# Fonction SYSTEM

- 1 Sélectionner SYSTEM dans le menu principal.

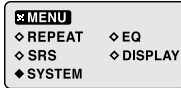

- 2 Utilisez la touche SEL (I◀◀, ▶▶I, ■, ▶II) pour sélectionner le menu désiré, puis appuyez sur la touche SEL.

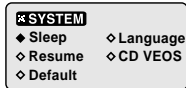

## Sleep

- Utilisez la touche SEL (I◀◀, ▶▶I) pour régler la durée avant le passage en mode veille.
- Utilisez cette fonction pour paramétrer le lecteur afin qu'il s'éteigne automatiquement à la fin d'un laps de temps pré réglé.
- Vous pouvez désactiver la minuterie sommeil ou sélectionner de 10 à 120 minutes par palier de 10 minutes : OFF → 010 → ..... 120.

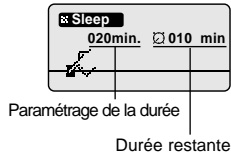

## Language



- Utilisez la touche SEL (I◀◀, ▶▶I, ■, ▶II) pour sélectionner la langue dans laquelle la balise ID3 Tag des fichiers musicaux s'affiche.

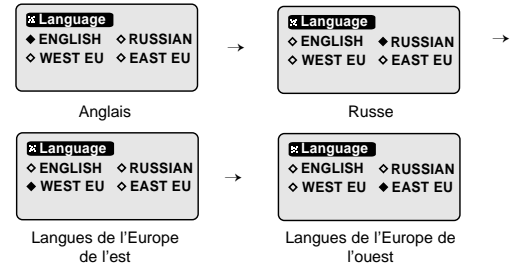

### • Langues supportées

- Europe de l'ouest : Albanais, Catalan, Danois, Hollandais, Anglais, Iles Féroé, Finlandais, Français, Galicien, Allemand, Islandais, Italien, Norvégien, Portugais, Espagnol, Suédois.
- Europe de l'est : Croate, Tchèque, Estonien, Hongrois, Lette, Lithuanien, Polonais, Roumain, Slovaque, Slovène.
- Russe : Bulgare, Biélorusse, Macédonien, Russe Serbe, Ukrainien.

# Fonction SYSTEM

## Resume

- Utilisez la touche SEL (■, ►||) pour sélectionner RESUME ON ou OFF.
- **ON** : Reprend la lecture à partir de la dernière piste où vous avez arrêté.
- **OFF** : Lit la première piste du CD.

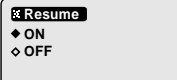

## CD VEOS

- Utilisez la touche SEL (■, ►||) pour sélectionner CD VEOS ON ou OFF.
- Cette fonction permet d'éviter un saut de la musique lors d'un mouvement en effectuant une mise en mémoire-tampon au préalable dans le flux de données.
- **CD VEOS OFF** : Pour un CD audio, le lecteur met en mémoire-tampon jusqu'à 45 secondes de données du CD.
- **CD VEOS ON** : Pour un CD audio, le lecteur met en mémoire-tampon jusqu'à 180 secondes de données du CD.
- **480 secondes de flux de données pour un CD MP3 et 960 secondes pour un CD WMA son automatiquement mises en mémoire-tampon.**

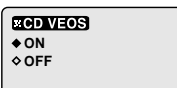

## Default

- Utilisez la touche SEL (■, ►||) pour sélectionner DEFAULT YES ou NO.
- **YES** : Initialise tous les paramètres à leur valeur par défaut.
- **NO** : Conserve les paramètres existants.

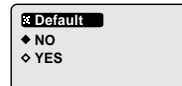

## Paramétrages par défaut

- RÉPÉTITION : NORMAL
- EQ : FLAT
- VITESSE DE DÉFILEMENT : 2 X
- ÉTIQUETTE ID3 : ON
- CONTRASTE LCD : 9
- SRS : OFF
- RÉTRO-ÉCLAIRAGE : 3 sec
- LANGUE : ANGLAIS
- REPRISE : ON
- CD VEOS : ON
- SOMMEIL : OFF
- PAR DÉFAUT : NO
- VOL : 20
- EFFET TRU : 6
- EFFET WOW : 8
- TAILLE DES ENCEINTES : 2

### Remarque

Qu'est ce que VEOS(Versatile ESP Operating System) ?  
VEOS (Versatile ESP Operating System) associe la mise en mémoire-tampon et le système de récupération rapide pour stocker le contenu d'un CD dans une mémoire avant de le lire et pour rétablir les sauts du CD le plus rapidement possible.

# Fonctions

## Ordre de lecture des albums et des pistes

- Les albums avec .jpg, .wav ou .doc seulement ne sont pas des fichiers audio, par conséquent ils seront sautés.

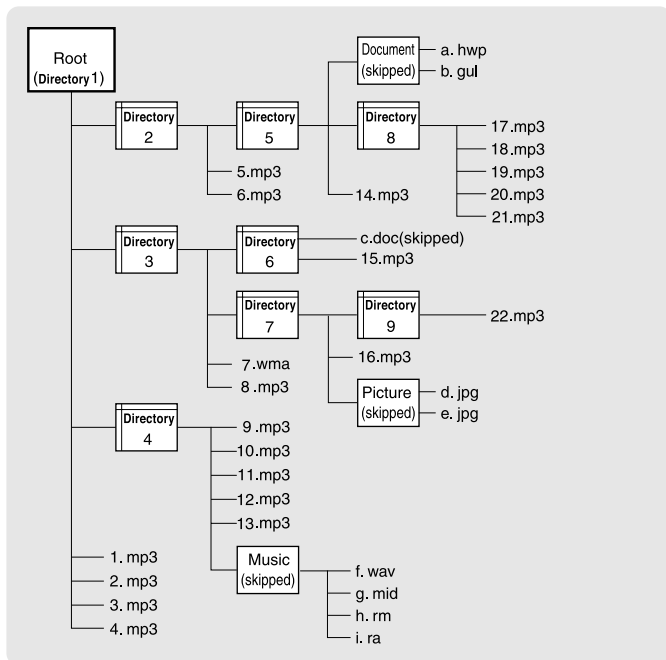

➤ Le lecteur peut reconnaître jusqu'à 999 fichiers.

# Précautions à prendre avec les disques compacts

## Entretien de vos CD

Nettoyez les disques avec du détergent dilué dans de l'eau, puis essuyez doucement avec un chiffon doux à partir du centre vers l'extérieur.

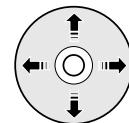

## Manipulation de vos CD

Prenez le disque délicatement par les bords sans toucher la surface.

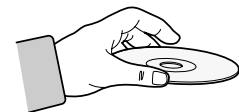

## Ne pas placer d'étiquette autocollante sur la face d'enregistrement des disques (c'est-à-dire la face ayant des reflets d'arc-en-ciel).



Ne pas écrire avec un stylo à bille ou un crayon sur la face d'impression de l'étiquette.

## Ne nettoyez pas vos CD avec un vaporisateur pour disques ou un produit antistatique. N'utilisez pas de produits chimiques volatils tels que du benzène ou des solvants.

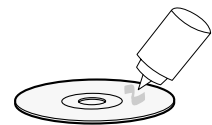



# Guide de dépannage

## Problème

## Vérifier

<b>L'appareil ne s'allume pas</b>	<ul style="list-style-type: none"> <li>● Est-ce que vous avez inséré la pile dans la bonne position?</li> <li>● Est-ce que la pile est déchargée?</li> <li>● Est-ce que l'adaptateur de secteur est branché correctement?</li> <li>● Est-ce que la porte est ouverte?</li> </ul>
<b>La fonction lecture ne fonctionne pas</b>	<ul style="list-style-type: none"> <li>● Est-ce que le disque est inséré correctement?</li> <li>● Est-ce que le disque est endommagé ou déformé?</li> <li>● Est-ce que l'appareil a été fermé avec l'interrupteur HOLD?</li> <li>● Est-ce que l'appareil a été déplacé d'un endroit froid à un endroit chaud? Des changements brutaux de température peuvent causer une condensation sur le verre. Gardez votre baladeur CD dans un endroit tiède jusqu'à ce que la condensation sur le verre disparaisse.</li> </ul>
<b>Les écouteurs ne fonctionnent pas</b>	<ul style="list-style-type: none"> <li>● Est-ce que le volume sur l'appareil ou sur les écouteurs est à sa configuration minimum?</li> </ul>
<b>Un son ou une piste a été sauté</b>	<ul style="list-style-type: none"> <li>● Est-ce que l'appareil a été secoué ou heurté?</li> <li>● Est-ce qu'il y a de la poussière, des empreintes de doigt ou des égratignures sur le disque?</li> </ul>
<b>Des fichiers MP3(WMA) sur un CD ne sont pas reconnus</b>	<ul style="list-style-type: none"> <li>● Vérifiez si les fichiers non lisibles ont .mp3 (.WMA) comme extension sur votre PC.</li> </ul>
<b>Le microprogramme ne peut pas être mis à jour</b>	<ul style="list-style-type: none"> <li>● Le couvercle du lecteur de CD peut avoir été ouvert, ou le courant peut avoir été coupé pendant la mise à jour. Gravez le fichier de mise à jour sur un CD-ROM au format ISO 9660 et refaite la mise à jour.</li> </ul>

# Caractéristiques

Élément	Description
* <b>Gamme de fréquence</b>	20Hz ~ 20KHz
* <b>Sortie écouteurs</b>	320mV(RMS), 6.4mW/CH, 16Ω
* <b>Taux signal/bruit</b>	90dB (1kHz)
* <b>Distorsion harmonique totale</b>	0.1% (1kHz, 0dB)
<b>Support format</b>	CD-DA (8Cm/12Cm)
	Mode 1 CD-ROM, Mode 2 Form 1
<b>Lisibilité CD-R/RW</b>	ISO 9660, Joliet
	Romeo, Multi-session
<b>Support fichier</b>	MPEG 1 Couche 3, WMA
<b>Taux compression</b>	8kbps~320kbps (MP3)
	32kbps~320kbps (WMA)
<b>Support étiquette</b>	ID3 V1, ID3 V2
<b>Adaptateur de courant</b>	CC 4.5V 500mA
<b>Piles rechargeables internes</b>	deux piles carrées au Ni-MH de 1350 mAh
<b>Piles externes</b>	1.5V de type AA/LR6 x 2
<b>Dimensions</b>	136(l) X 19.2(H) X 136(P)
<b>Poids</b>	192g



## File Compatibility (Compatibilité de fichier)

- Seuls les fichiers au format MP3 (Mpeg1 Layer3), ayant une extension .mp3 et les fichiers WMA ayant une extension .WMA peuvent être lu.

## Combien de fichiers MP3 un disque CD-R ou CD-RW peut-il enregistrer ?

- La capacité maximum d'un disque CD-R ou CD-RW est de 700 MB.  
Un fichier normal MP3 a une capacité de 4MB, donc approximativement 170 fichiers peuvent être enregistrés sur un seul disque.