



caractéristiques de votre nouveau climatiseur

- **Un été froid**

Lors des jours estivaux étouffants et des longues nuits non reposantes, le meilleur moyen d'échapper à la chaleur est de se réfugier dans la fraîcheur des maisons. Votre nouveau climatiseur vous fait oublier la chaleur écrasante de l'été et vous permet de vous dépasser. Cet été, combattez la chaleur grâce à votre climatiseur.

- **Un système rentable**

Votre nouveau climatiseur n'est pas qu'un simple refroidisseur d'air pour l'été, c'est également un dispositif de chauffage rentable en hiver grâce à son système de «pompe chauffante» avancé. Ce technologie peut s'avérer être jusqu'à 300% plus efficace que le chauffage électrique, ce qui vous permet de réduire les coûts de fonctionnement. Désormais, faites face à toutes les saisons grâce à un seul et unique climatiseur.

- **Un design passe-partout**

Le design élégant et harmonieux donne la priorité à l'esthétique de votre pièce et complète votre déco intérieure existante. De part sa couleur douce et sa forme aux bords arrondis, il confère de la classe à la pièce dans laquelle il se trouve. Profitez de votre nouveau climatiseur qui vous offre à la fois fonctionnalité et esthétique.

- **Fonction good'sleep**

Le mode **good'sleep** vous permet de paramétrer une température agréable pour dormir tout en économisant de l'énergie et vous procure un sommeil profond.



SAMSUNG

Pour une future consultation facile, inscrivez le numéro de modèle ainsi que le numéro de série. Le numéro de modèle se situe en dessous du climatiseur.

Modèle n° # _____
Série n # _____

information de sûreté











Pour empêcher la décharge électrique, débranchez le courant avant d'entretenir, nettoyer, et installer l'unité.

INFORMATION DE SÛRETÉ

Avant d'employer votre nouveau climatiseur, veuillez lire ce manuel complètement pour vous assurer que vous savez comment opérer sans risque efficacement les dispositifs et les fonctions étendus de votre nouvel appareil.

Puisque les consignes d'utilisation suivantes couvrent de divers modèles, les caractéristiques de votre climatiseur peuvent différer légèrement de ceux décrits dans ce manuel. Si vous avez des questions, appelez au téléphone votre centre de contact plus proche ou trouvez l'aide et l'information en ligne à www.samsung.com.

Importants symboles de sécurité et précautions à prendre:

| | |
|--|--|
|  AVERTISSEMENT | Risques ou pratiques dangereuses qui pourraient entraîner de graves blessures ou la mort. |
|  ATTENTION | Risques ou pratiques dangereuses qui pourraient entraîner des blessures corporelles mineures ou dommages à la propriété. |
|  ATTENTION | Pour réduire le risque de feu, d'explosion, de décharge électrique, ou de blessures en utilisant votre climatiseur, suivez ces consignes de sûreté de base : |
|  | NE PAS essayer. |
|  | NE PAS démonter. |
|  | NE PAS toucher. |
|  | Suivez les directions soigneusement. |
|  | Débranchez la fiche électrique de la prise murale. |
|  | Assurez-vous que la machine est mise à la terre pour empêcher la décharge électrique. |
|  | Appelez au téléphone le centre de contact pour l'aide. |
|  | Note. |

Ces signes d'avertissement sont ici pour empêcher des dommages à vous et à d'autres. Veuillez les suivre soigneusement.

Après avoir lu cette section, maintenez-la dans un endroit sûr pour la future référence.

information de sûreté



SIGNES D'AVERTISSEMENT GRAVE

 **Ne placez pas le climatiseur près des substances dangereuses ou de l'équipement qui libère les flammes libres afin d'éviter des incendies, des explosions ou des dommages.**

- Risque potentiel de risque d'incendie ou d'explosion.

Ne pas installer l'unité extérieure à un endroit instable ou sur une surface élevée où il y a le risque de chute.

- Si l'unité extérieure tombe, elle peut causer des blessures ou la perte de propriété.

L'échec d'opération ou le dommage pourrait se produire si n'importe quels changements ou modifications qui ne sont pas indiqués dans le manuel d'installation a été réalisée. Dans ce cas, l'utilisateur sera responsable des dépenses de la réparation.

Installez le climatiseur loin de l'exposition directe à la lumière du soleil, à l'appareillage de chauffage, et aux endroits humides.

- Accrochez un rideau pour amplifier l'efficacité de refroidissement et pour éviter le risque de décharge électrique.

Ne coupez pas la fiche électrique et ne reliez pas à un câble électrique différent.

Ne tirez pas le câble électrique et ne touchez pas la fiche électrique avec les mains humides.

- Risque potentiel de feu ou de décharge électrique.

N'utilisez jamais une fiche électrique endommagée, un câble électrique, ou un douille de jack détaché.

- Risque potentiel de feu ou de décharge électrique.

Installez un disjoncteur exclusif de circuit et un disjoncteur exclusif de court-circuit pour le climatiseur.

- Risque potentiel de décharge électrique ou de feu.

Ne pas insérer quoi que ce soit, tels que les doigts ou des branches dans les orifices de climatiseur tandis que le climatiseur est en marche.

- Éloignez les enfants du climatiseur pour les empêcher de mettre leurs doigts sur le climatiseur. Risque potentiel de blessures.

Assurez-vous que aucune eau entre dans le climatiseur.

- Risque potentiel de feu ou de décharge électrique.
- Si l'eau entre dans le climatiseur, arrêtez-le et débranchez la source d'énergie immédiatement.

Arrêtez le climatiseur à l'aide de la télécommande ou de l'accessoire de commande (si fourni). Ne débranchez pas pour éteindre l'unité (à moins qu'il y a un danger immédiat).

Ne fonctionnez pas le climatiseur pendant une période prolongée dans une chambre avec la porte fermée ou avec bébés, vieilles ou handicapés.

- Ouvrez la porte ou les fenêtres pour aérer votre pièce au moins une fois par heure d'empêcher le manque de l'oxygène.

Le climatiseur se compose de pièces mobiles. Éloignez les enfants de l'unité pour éviter des dommages physiques.



 **Assurez-vous que les enfants prennent des précautions contre l'accès au climatiseur et ils ne jouent pas avec l'unité.**

Ne pas nettoyer l'intérieur du climatiseur par vous-même.

- Vous pourriez endommager les pièces composantes qui peuvent causer un choc électrique ou d'incendie.
- Consultez le Centre de Contact pour nettoyer l'intérieur du climatiseur.

 **Ne reliez pas le climatiseur à l'appareillage de chauffage ou n'essayez pas de le démonter, transformer ou réparer par vous-même.**

- Risque potentiel de défaut de fonctionnement, de décharge électrique ou de feu. Si les réparations sont nécessaires, consultez le centre de contact.

 **Consultez le lieu d'achat ou le centre de contact à installer, réinstaller ou de démonter le climatiseur.**

- L'installation inexacte porte un risque de défaut de fonctionnement d'unité, de fuite de l'eau, de décharge électrique ou de feu.
- Pour l'installation dans des secteurs spéciaux, tels qu'un complexe d'usine ou un secteur côtier salin, consultez l'endroit de l'achat ou un centre de contact pour les détails spécifiques d'installation.
- Les unités doivent être installées selon les distances déclarées, afin de permettre l'accessibilité de chaque côté, soit pour garantir le fonctionnement correct de l'entretien ou pour réparer des produits. Les parties de l'unité doit être accessible et complètement amovible sous condition de sécurité (pour les personnes ou les choses).

Consultez un revendeur en ce qui concerne les mesures appropriées pour prévenir la concentration admissible d'être dépassé.

- Si le réfrigérant fuit, et cause la limite de concentration d'être dépassée, les risques dus à un manque d'oxygène dans la chambre pourraient se produire.

Si l'unité intérieure devient humide, coupez le courant immédiatement et appelez votre centre de contact le plus proche.

- Risque potentiel d'incendie ou de choc électrique.

Assurez-vous toujours que l'alimentation électrique est compatible avec les normes de sécurité actuelles. Toujours installer le climatiseur conformément aux normes de sécurité locales.

Vérifiez que la tension et la fréquence de l'alimentation électrique sont conformes aux spécifications et que la puissance installée est suffisante pour assurer le fonctionnement de tous les autres appareils domestiques connectés à la même lignes électriques.

Employez un disjoncteur nominal seulement.

- N'employez jamais les fils d'acier ou les fils de cuivre comme disjoncteur. Il peut causer le feu, le défaut de fonctionnement d'unité.

Ne mettez pas l'effort anormal sur le câble électrique ou ne placez pas les objets lourds là-dessus.

Ne pliez pas le câble électrique excessivement.

- Risque potentiel du feu ou de décharge électrique.

Pour protéger le produit de l'eau et de choc possible, vous devriez garder le câble d'alimentation et le cordon de connexion des unités intérieure et extérieure dans le tube de protection.

Lors de l'ouverture ou la fermeture du panneau avant, utilisez un tabouret stable et observez attentivement vos étapes.

 **Déconnectez le climatiseur de l'alimentation d'énergie avant qu'elle soit réparée ou démontée.**



Nettoyez le climatiseur après que le ventilateur intérieur cesse le fonctionnement.

- Risque potentiel de dommages ou de décharge électrique.



information de sûreté

SIGNES D'AVERTISSEMENT GRAVE (SUITE)

-  **Employez un réceptacle qui a une borne au sol. Le réceptacle doit être employé exclusivement pour le climatiseur.**
- La mise à terre incorrecte peut causer la décharge électrique ou le feu.
- Assurez-vous que la mise à terre appropriée a été établie en installant le climatiseur. Ne reliez pas le câble de masse de l'unité à une pipe de gaz, à une conduite d'eau ou à une ligne téléphonique.**
- Si l'unité n'est pas correctement mise à la terre, les chocs électriques pourraient se produire.
-
-  **Si vous sentez le plastique brûlant, entendez les bruits étranges, ou voyez la fumée venir à partir de l'unité, débranchez le climatiseur immédiatement et appelez un centre de contact.**
- Risque potentiel de feu ou de décharge électrique.

SIGNES D'ATTENTION

-  **Ne bloquez pas ou ne placez pas les articles devant le climatiseur. Ne faites pas un pas, n'accrochez pas sur, ou ne placez pas les articles lourds sur le climatiseur.**
- Risque potentiel de blessures.
- Si l'échec ou le dommage se produit sur les conditions d'une utilisation inexacte non suivies du manuel d'installation, il y aura une charge de travail supplémentaire pour l'installation et la construction.**
- Risque potentiel de défaut de fonctionnement, décharge électrique ou feu si des réparations ou les installations sont essayées par un technicien non-qualifié de service.
- Ne pulvérisez pas les gaz inflammables tels que l'insecticide près du climatiseur.**
- Risque potentiel de décharge électrique, de feu ou de défaut de fonctionnement d'unité.
- N'ouvrez pas le gril avant lors du fonctionnement.**
- Risque potentiel de décharge électrique ou de défaut de fonctionnement d'unité.
- L'air frais ne devrait pas couler directement sur des personnes, des animaux de compagnie, et des plantes.**
- Il est nocif à votre santé, animaux de compagnie, et plantes.
- Ne buvez pas l'eau du climatiseur.**
- Risque potentiel de risque sanitaire.
- Ne pas permettre aux enfants de grimper sur le climatiseur.**
- N'employez pas le climatiseur comme instrument de refroidissement de précision pour la nourriture, les animaux de compagnie, les plantes, les produits de beauté ou les machines.**
- Ne pas tirer ou donner des chocs excessifs au climatiseur.**
- Il y a le risque potentiel d'incendie, de mauvais fonctionnement ou de blessures parce que l'unité pourrait tomber.
- Ne pulvérisez pas l'eau directement sur le climatiseur ou n'employez pas le benzène, le diluant ou l'alcool pour nettoyer la surface de l'unité.**
- Risque potentiel de décharge électrique ou de feu.
 - Risque potentiel de dommages au climatiseur.
- Ne placez pas les récipients avec le liquide ou d'autres objets sur l'unité.**



Ne touchez pas la pipe reliée au climatiseur.



Installez l'unité intérieure hors des appareils d'éclairage qui utilisent le ballast.

- Si vous utilisez la télécommande sans fil, l'erreur de réception pourrait se produire en raison du ballast de l'appareil d'éclairage.

Installez l'unité extérieure où le bruit et la vibration de fonctionnement ne dérangeront pas votre voisin et est bien aéré sans l'obstacle.

- Risque potentiel de défaut de fonctionnement.
- Le bruit de fonctionnement peut déranger votre voisin.

Assurez-vous que la couverture ou aucun obstacle n'est près du climatiseur. Permettez l'espace suffisant pour la circulation d'air.

- La ventilation insuffisante peut avoir comme conséquence l'exécution faible.

Si le câble ou la corde électrique est endommagé, le fabricant, un technicien qualifié de service doit la remplacer pour éviter un risque potentiel.

Si une panne de la source d'énergie se produit tandis que le climatiseur fonctionne, coupez la source d'énergie immédiatement.

Le courant maximum est mesuré selon la norme CEI pour la sécurité et de courant est mesuré selon la norme ISO pour l'efficacité énergétique.

Vérifiez des dommages sur la livraison. Si endommagé, n'installez pas le climatiseur et appelez l'endroit de l'achat immédiatement.

Maintenez les températures d'intérieur stables et pas extrêmement froides, particulièrement où il y a des enfants, vieilles ou handicapés.

Les matériaux d'emballage et les batteries utilisées de la télécommande (optional) doivent être disposés selon les normes nationales.

Le réfrigérant utilisé dans le climatiseur doit être traité comme perte de produit chimique. Disposez le réfrigérant conformément aux normes nationales.

Faites un technicien qualifié de service installer le climatiseur et exécuter une opération d'essai.

Reliez fermement la tuyauterie souple de vidange au climatiseur pour un drainage approprié de l'eau.

Vérifiez pour détecter les dommages sur le bloc d'installation de l'unité extérieure au moins une fois par an.

- Risque potentiel de blessures corporelles ou de la perte de biens.

Assurez à employer la télécommande sans fil jusqu'à une distance environ de 7m de la sonde de télécommande du climatiseur.

Si la télécommande n'est pas utilisée pendant une longue période de temps, retirez les batteries pour empêcher la fuite d'électrolyte.

En nettoyant l'unité extérieure, touchez les ailerons de radiateur d'échangeur de chaleur avec soin extrême.

- Porter les gants épais peut protéger vos mains.

Assurez-vous que les gouttes d'eau condensée du tuyau de vidange sortent correctement et en toute sécurité.

L'appareil n'est pas destiné à être utilisé par des personnes (y compris les enfants) avec la sensation physique réduite, la capacité mentale, ou le manque d'expérience et de connaissance, à moins que la surveillance ou l'instruction concernant l'usage de l'appareil ait été donnée par une personne responsable de leur sécurité: Les jeunes enfants devraient être surveillés pour s'assurer qu'ils ne jouent pas avec l'appareil.



information de sûreté

SIGNES D'ATTENTION (SUITE)

-  Inspectez l'état, les raccordements électriques, les pipes et la caisse externe du climatiseur régulièrement par un technicien qualifié de service.

N'ouvrez pas les portes et les fenêtres dans la chambre étant refroidie lors du fonctionnement à moins que nécessaire.

Ne bloquez pas les passages de climatiseur. Si les objets bloquent la circulation d'air, ça peut causer le défaut de fonctionnement d'unité ou l'exécution faible.

Assurez-vous qu'il n'y a aucun obstacle sous l'unité d'intérieur.

- Risque potentiel de feu ou de perte de propriété.

Le climatiseur doit être utilisé uniquement pour les applications pour lesquelles il a été conçu : l'appareil intérieur ne peut pas être installé dans des pièces utilisées pour le linge.

Nos unités doivent être installées en conformité avec les espaces indiqués dans le manuel d'installation pour assurer l'accessibilité des deux côtés ou la capacité à effectuer l'entretien de routine et les réparations. Les composants des unités doivent être accessibles et elles peuvent être démontées dans des conditions de complète sécurité pour les personnes et les choses.

C'est pourquoi, lorsque cela n'est pas indiqué comme approprié par le Manuel d'instructions, les coûts d'accès et de réparation de l'appareil (en toute sécurité, conformément aux règles en vigueur) à l'aide d'élingues, de camions, d'échafaudages ou de tout autre moyen d'élévation ne seront pas considérés comme couverts par la garantie et seront à la charge de l'utilisateur.

-  Assurez des commutateurs marche/arrêt et de protection sont correctement installés.

N'employez pas le climatiseur si endommagé. Si les problèmes se produisent, arrêtez immédiatement l'opération et démontez la prise de l'alimentation d'énergie.

Si le climatiseur ne sera pas employé pendant une période prolongée (par exemple, au-delà de plusieurs mois), débranchez le courant du mur.

-  Appelez l'endroit de l'achat ou un centre de contact si les réparations sont nécessaires

- Risque potentiel de feu ou de décharge électrique si le démontage ou les réparations sont essayés par un technicien non-qualifié de service.

vue de votre climatiseur avant utilisation

Nous vous félicitons d'avoir acheté ce climatiseur. Nous espérons que vous apprécierez les caractéristiques de votre climatiseur ainsi que de rester au ou au chaud avec une efficacité optimale. Veuillez lire le manuel d'utilisation avant de commencer et de manière à utiliser le climatiseur de manière optimale.

VÉRIFIER L'UNITÉ INTÉRIEURE ET L'AFFICHAGE

Déballez votre climatiseur avec précaution, puis vérifiez que l'unité n'est pas endommagée.

Pièces principales

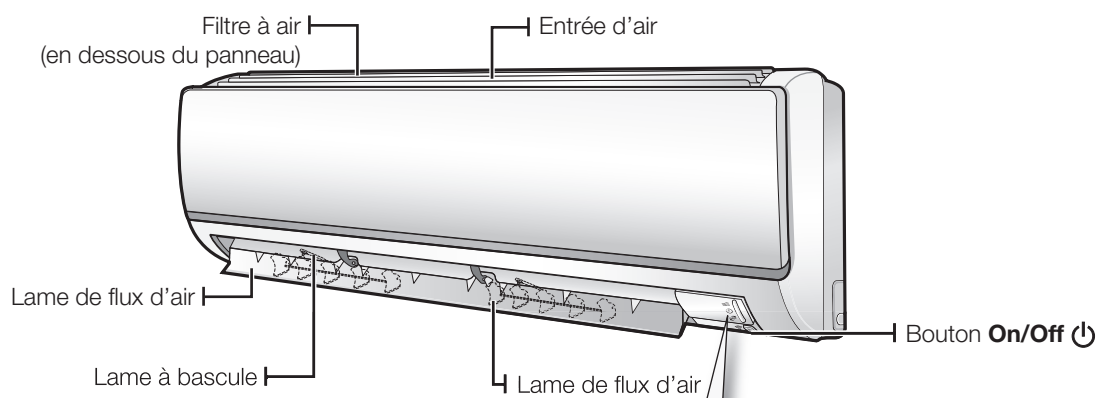

Affichage

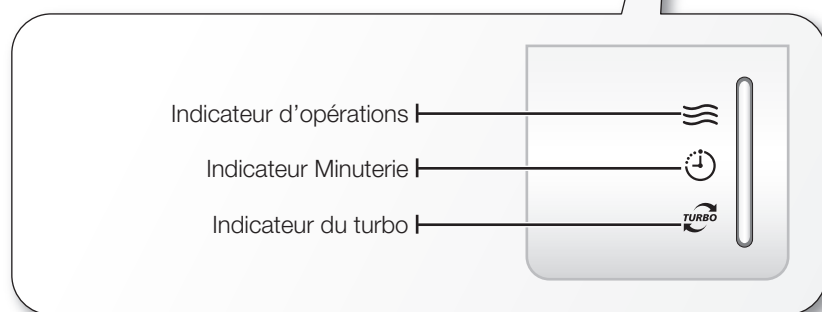

 Selon le modèle, votre climatiseur peut légèrement varier de l'illustration ci-dessus.

ENLEVER LE PANNEAU FRONTAL

Saisir fermement les deux côtés du panneau frontal puis lever le panneau pour l'ouvrir. Enfin tirer le panneau vers soi pour l'enlever.

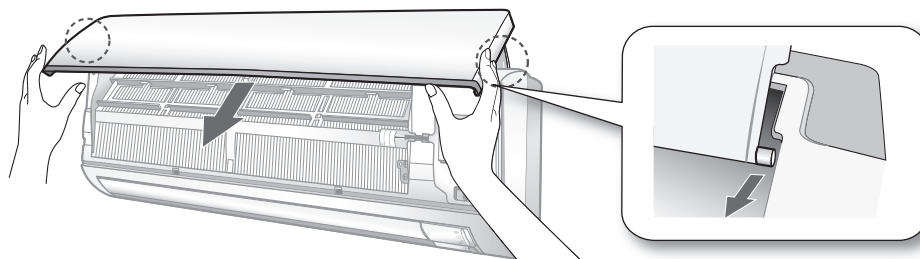

Bouton On/Off et capteur de température de la pièce

Le bouton **On/Off**  se situe en bas à droite du climatiseur. Si le panneau avant est ouvert, il est possible de vérifier le capteur de température de la pièce.

Il est possible d'allumer le climatiseur sans la télécommande en appuyant sur le bouton **On/Off** .

Le capteur de température de la pièce mesure la température intérieure de la pièce.

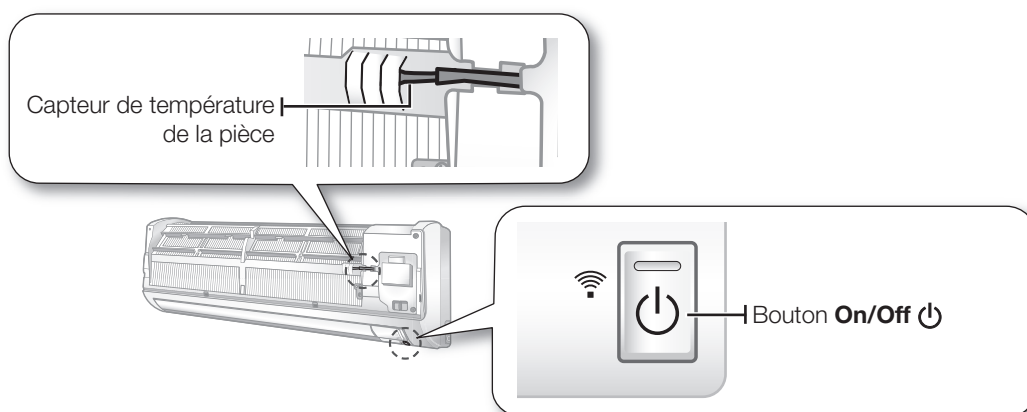

vue de votre climatiseur avant utilisation

VERIFICATION DE LA TELECOMMANDE

Il est possible d'activer le climatiseur grâce à la télécommande. Lors de l'utilisation de la télécommande, toujours l'orienter vers le climatiseur.

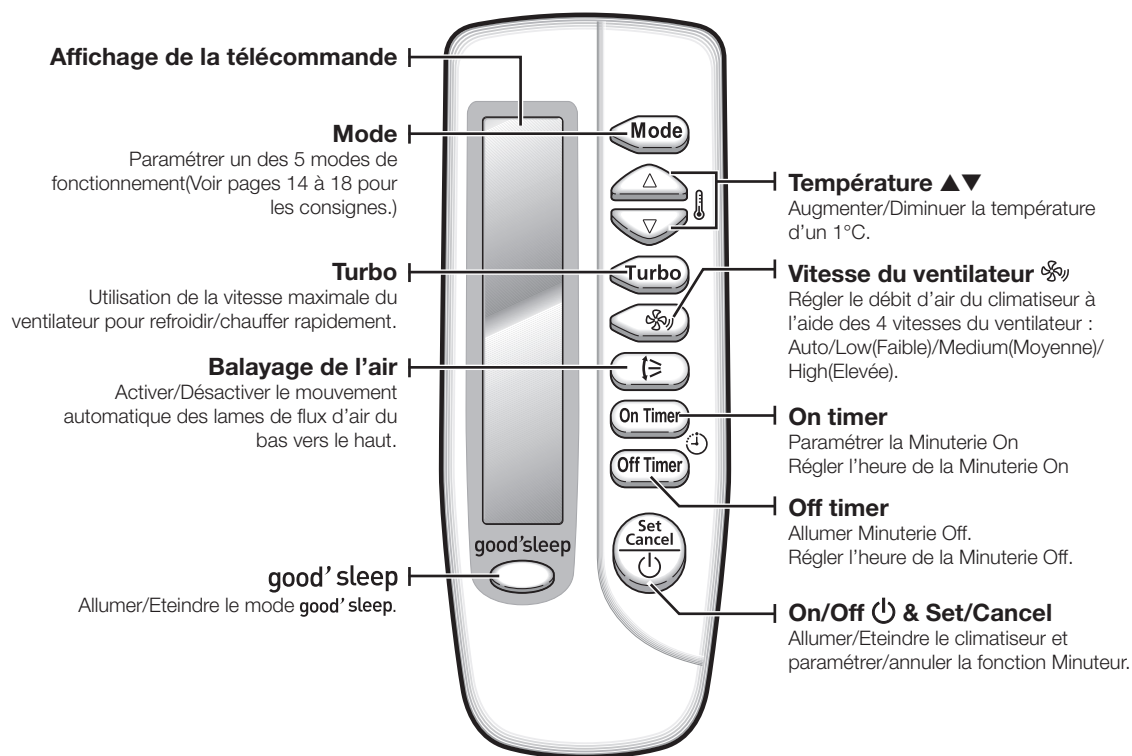

Chaque fois qu'on appuie sur le bouton, on entend un bip court et un indicateur de transmission apparaît sur l'affichage de la télécommande.

Affichage de la télécommande

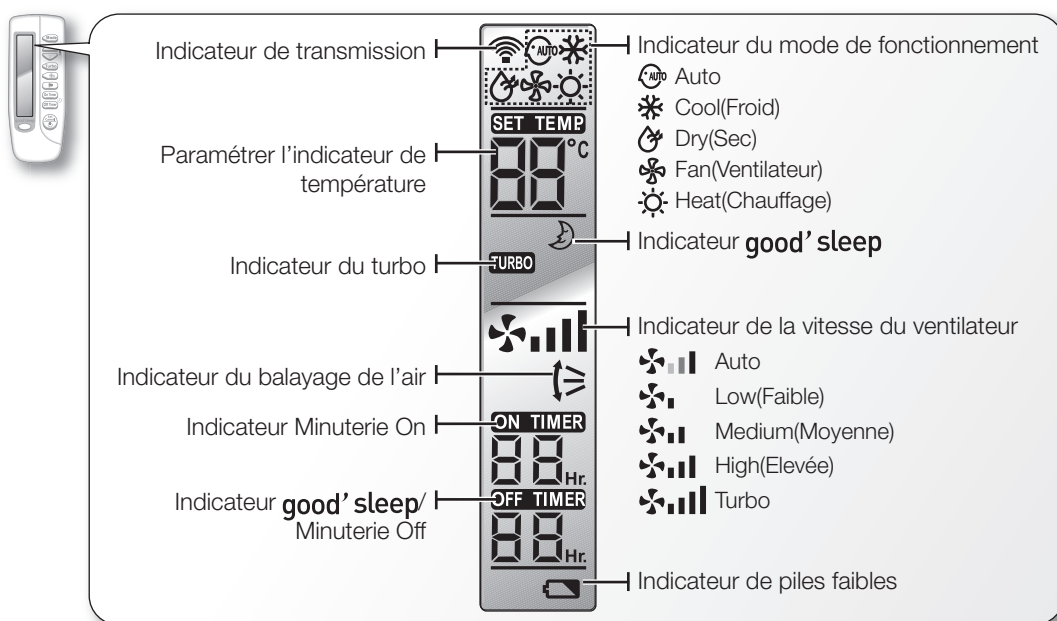

FRANÇAIS

Utilisation de la télécommande

- Orienter la télécommande vers le capteur de la télécommande de l'unité
- Si le bouton de la télécommande est correctement appuyé, un bip sera émis par l'unité.
- Le signal peut ne pas être bien reçu en raison de lampes à éclairage électronique, de style fluorescentes.
- Si la télécommande contrôle d'autres produits électriques, appeler le service client le plus proche.

Installation des piles

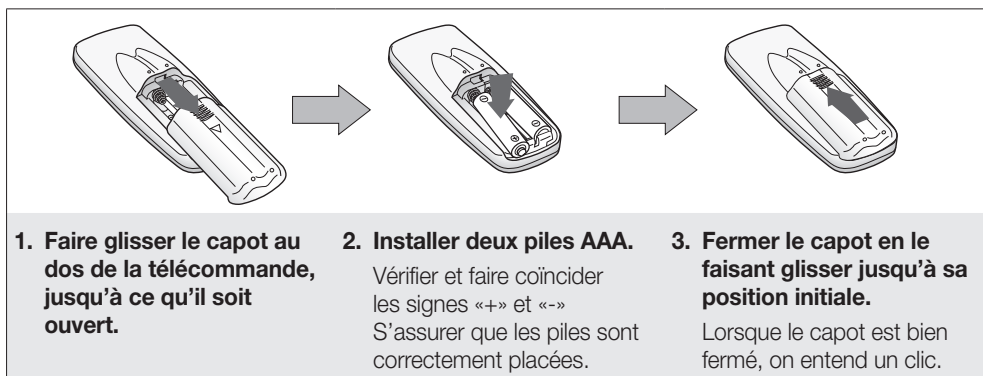

Elimination des batteries de ce produit

(Applicable aux pays de l'Union européenne et aux autres pays européens dans lesquels des systèmes de collecte sélective sont mis en place.)

Le symbole sur la batterie, le manuel ou l'emballage indique que les batteries de ce produit ne doivent pas être éliminées en fin de vie avec les autres déchets ménagers. L'indication éventuelle des symboles chimiques Hg, Cd ou Pb signifie que la batterie contient des quantités de mercure, de cadmium ou de plomb supérieures aux niveaux de référence stipulés dans la directive CE 2006/66. Si les batteries ne sont pas correctement éliminées, ces substances peuvent porter préjudice à la santé humaine ou à l'environnement.

Afin de protéger les ressources naturelles et d'encourager la réutilisation du matériel, veillez à séparer les batteries des autres types de déchets et à les recycler via votre système local de collecte gratuite des batteries.

vue_13

fonctions de base

ALLUMER ET ETEINDRE LE CLIMATISEUR

Appuyer sur le bouton **On/Off**  & **Set/Cancel** de la télécommande.

Une fois le climatiseur allumé, on entendra une sonnerie puis la lame de flux d'air bougera automatiquement de bas en haut. Le climatiseur fonctionnera sous le dernier mode utilisé ou en mode Auto.

Une fois le climatiseur allumé, la lame de flux d'air s'arrêtera et se fermera.



Allumer/Eteindre le climatiseur sans la télécommande.

Il est possible de faire fonctionner le climatiseur en appuyant sur le bouton **On/Off**  en bas à droite du climatiseur.

SELECTION DU MODE DE FONCTIONNEMENT

Auto

En mode Auto, le climatiseur paramétera automatiquement la température ainsi que la vitesse du ventilateur en fonction de la température de la pièce détectée par le capteur de température de la pièce.

1. Allumer le climatiseur.

Appuyer sur le bouton **On/Off**  & **Set/Cancel** de la télécommande.

2. Paramétrer le mode de fonctionnement.

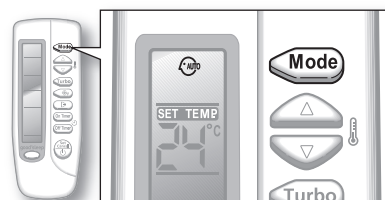

Appuyer sur le bouton **Mode** de la télécommande jusqu'à ce que l'indicateur du mode Auto ou de la vitesse du ventilateur Auto apparaisse sur l'affichage de la télécommande.

Le climatiseur paramétera automatiquement le mode Cool(Froid) ou Heat(Chaud) en fonction de la température de la pièce.



 En appuyant sur le bouton **Mode**, le mode changera dans l'ordre suivant : Auto, Cool(Froid), Dry(Sec), Fan(Ventilateur) et Heat(Chaud).

3. Paramétrer la température.

Appuyer sur le bouton **Température**  ou  de la télécommande pour augmenter ou baisser la température.

Il est possible de paramétrer la température entre 16°C et 30°C.

 Il est possible d'augmenter/diminuer la température d'un 1°C à la fois.

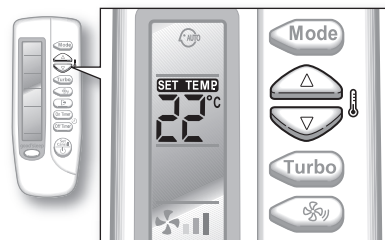

-  Lorsque le climatiseur fonctionne déjà sous en autre mode, appuyer sur le bouton **Mode** jusqu'à ce que l'indicateur du mode Auto apparaisse sur l'affichage de la télécommande.
- Lors de l'utilisation de la télécommande, s'assurer que l'indicateur correspondant à votre sélection apparaisse sur l'affichage de la télécommande.
- Le flux d'air peut être réglé manuellement. (Voir page 19 pour les instructions.)

fonctions de base

SELECTION DU MODE DE FONCTIONNEMENT

Dry(Sec)

Le climatiseur en mode Dry(Sec) agit comme un déshumidificateur et supprime l'humidité provenant de l'air extérieur. Le mode Dry(Sec) rafraîchit l'air d'un climat humide.

1. Allumer le climatiseur.

Appuyer sur le bouton **On/Off**  & **Set/Cancel** de la télécommande.

2. Paramétrer le mode de fonctionnement.

Appuyer sur le bouton **Mode** de la télécommande jusqu'à ce que l'indicateur du mode Dry(Sec) apparaisse sur l'affichage de la télécommande.

Le climatiseur fonctionne en mode Dry(Sec) et règle automatiquement la vitesse du ventilateur en mode Auto.

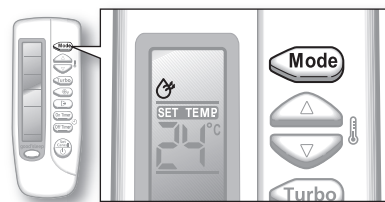



-  En appuyant sur le bouton **Mode**, le mode changera dans l'ordre suivant : Auto, Cool(Froid), Dry(Sec), Fan(Ventilateur) et Heat(Chaud).

3. Paramétrer la température.

Appuyer sur le bouton **Température**  ou  de la télécommande pour augmenter ou baisser la température.

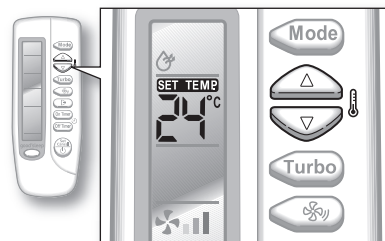
Il est possible de paramétrer la température entre 16°C et 30°C.



-  Il est possible d'augmenter/diminuer la température d'un 1°C à la fois.

-  • Lors de l'utilisation de la télécommande, s'assurer que l'indicateur correspondant à votre sélection apparaisse sur l'affichage de la télécommande.
- Le flux d'air peut être réglé manuellement.(Voir page 19 pour les instructions.)

Fan(Ventilateur)

Le mode Fan(Ventilateur) peut être sélectionner afin de ventiler la pièce. Le mode Fan(Ventilateur) est utile pour rafraîchir l'air confiné de la pièce.

1. Allumer le climatiseur.

Appuyer sur le bouton **On/Off** & **Set/Cancel** de la télécommande.

2. Paramétrer le mode de fonctionnement.

Appuyer sur le bouton **Mode** de la télécommande jusqu'à ce que l'indicateur du mode Fan(Ventilateur) apparaisse sur l'affichage de la télécommande.

Le climatiseur fonctionne en mode Fan(Ventilateur) et règle automatiquement la température en fonction de la température actuelle de la pièce.





-  En appuyant sur le bouton **Mode**, le mode changera dans l'ordre suivant : Auto, Cool(Froid), Dry(Sec), Fan(Ventilateur) et Heat(Chaud).

3. Paramétrer la vitesse du ventilateur.

Appuyer sur le bouton **Vitesse du ventilateur** de la télécommande pour paramétrer la vitesse du ventilateur comme souhaité.

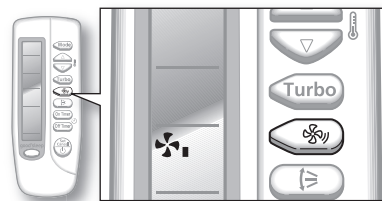
-  En appuyant sur le bouton **Vitesse du ventilateur**, la vitesse du ventilateur change dans l'ordre suivant : Low(Faible), Medium(Moyenne) et High(Elevée).



-  • Lors de l'utilisation de la télécommande, s'assurer que l'indicateur correspondant à votre sélection apparaisse sur l'affichage de la télécommande.
- Le flux d'air peut être réglé manuellement.(Voir page 19 pour les instructions.)

ORIENTATION DU FLUX D'AIR

Le flux d'air peut être orienté dans la direction que vous souhaitez

Flux d'air vertical

Les lames de flux d'air bougent de bas en haut.

1. Appuyer sur le bouton **Balayage d'air** (☞) de la télécommande.

L'indicateur de balayage d'air sera allumé et les lames de flux d'air bougeront de haut en bas pour faire circuler l'air.

Pour maintenir l'orientation du flux d'air, appuyer sur le bouton **Balayage d'air** (☞) de la télécommande.

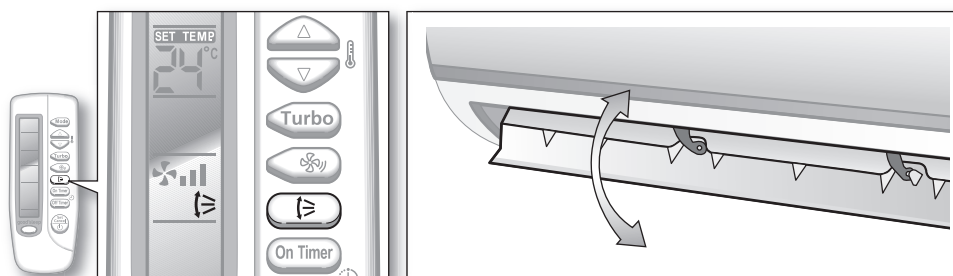

Flux d'air horizontal

S'assurer qu'un des pivots des lames n'est pas cassé.

1. Bouger les lames vers la droite ou la gauche afin de conserver de manière permanente l'orientation que vous souhaitez.

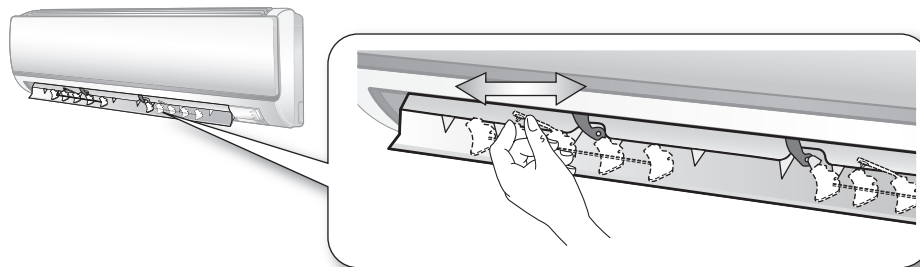

 **ATTENTION** Attention aux doigts lorsque vous régler les lames pour une orientation horizontale. Une mauvaise manipulation peut causer des blessures.

utilisation des fonctions avancées

UTILISATION DE LA FONCTION TURBO

La fonction Turbo est utile pour refroidir ou chauffer rapidement la pièce. Il est possible de faire fonctionner le ventilateur à vitesse maximale pendant 30 minutes.

1. Allumer le climatiseur.

Appuyer sur le bouton **On/Off** & **Set/Cancel** de la télécommande.

2. Paramétrer le mode de fonctionnement.

Appuyer sur le bouton **Turbo** de la télécommande jusqu'à ce que l'indicateur Turbo apparaisse sur l'affichage de la télécommande.

Le climatiseur fonctionne en vitesse ventilateur Turbo et règle automatiquement la température en fonction de la température actuelle de la pièce. L'unité utilise ce mode pendant 30 minutes puis fonctionne sous le dernier mode utilisé ou en mode Auto si c'est le mode Dry(Sec)/Fan(Ventilateur) qui a été dernièrement utilisé.

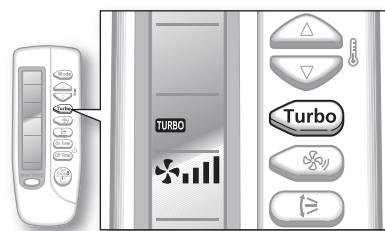

-  La fonction Turbo est uniquement disponible en mode Auto/Cool(Froid)/Heat(Chaud).
Si la fonction Turbo est sélectionnée sous le mode Dry(Sec)/Fan(Ventilateur), le mode de fonctionnement passera en mode Auto.

Désactiver la fonction Turbo

1. Rappuyer sur le bouton **Turbo** de la télécommande.

Le climatiseur fonctionne sous le dernier mode utilisé ou en mode Auto si c'est le mode Dry(Sec)/Fan(Ventilateur) qui a été dernièrement utilisé.

-  • Lors de l'utilisation de la télécommande, s'assurer que l'indicateur correspondant apparaisse sur l'affichage de la télécommande.
- La température et la vitesse du ventilateur ne peuvent pas être réglées lorsque cette fonction est utilisée.
 - Le flux d'air peut être réglé manuellement.(Voir page 19 pour les instructions.)
 - Lorsque la fonction Turbo est activée, appuyer sur le bouton **Mode** pour annuler cette fonction.

PARAMETRER LA MINUTERIE

Cette fonction Minuterie avancée permet d'allumer/d'éteindre automatiquement le climatiseur lors de votre absence. Il suffit de paramétrer l'heure et le climatiseur s'allumera/s'arrêtera automatiquement.

Minuterie On

Cette fonction permet d'allumer automatiquement le climatiseur sur une échelle de temps de 24 heures. Minuterie On est disponible lorsque le climatiseur est allumé ou éteint.

1. Appuyer sur le bouton **On timer** de la télécommande.

L'indicateur de minuterie On clignote sur l'affichage de la télécommande.



2. Paramétrer l'heure à laquelle que le climatiseur doit s'allumer.

Appuyer sur le bouton **On Timer** de la télécommande pour changer l'heure pendant que l'indicateur de Minuterie On clignote.

Il est possible de programmer l'heure jusqu'à 24 heures à l'avance. Les 3 premières heures, il est possible de changer l'heure toutes les 30 minutes, au-delà de ces 3 heures, il est possible de modifier l'heure d'une heure à la fois.



3. Appuyer sur le bouton **On/Off** & **Set/Cancel** de la télécommande pour l'activer.

La télécommande affichera l'heure que vous avez paramétrée.

Le climatiseur fonctionnera en automatique à l'heure paramétrée puis l'indicateur Minuterie On disparaîtra. Si Minuterie On n'est pas paramétrée dans les 10 secondes, le climatiseur arrêtera le paramétrage.

4. Paramétrer le mode de fonctionnement.

Appuyer sur le bouton **Mode** de la télécommande jusqu'à ce que le mode souhaité apparaisse sur l'affichage de la télécommande.

Le climatiseur fonctionnera sous le mode paramétré.

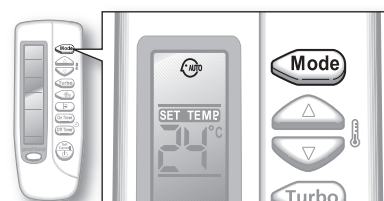

La fonction Minuterie On est disponible en mode Auto/Cool(Froid)/Dry(Sec)/Fan(Ventilateur)/Heat(Chaud).

- La température peut être réglée. (Voir l'étape 3 de la page 15 pour les consignes.)
- Une fois le paramétrage effectué lorsque l'unité est éteinte, environ 10 secondes, tous les autres indicateurs disparaîtront, à l'exception de l'indicateur Minuterie On ainsi que le temps restant.
- Il est possible de changer l'heure paramétrée en appuyant sur le bouton **On timer**. Appuyer sur le bouton **On timer** pour modifier l'heure puis appuyer sur le bouton **On/Off** & **Set/Cancel** pour réactiver la fonction.

Désactiver la Minuterie On

1. Appuyer sur le bouton **On/Off** & **Set/Cancel** de la télécommande.

La minuterie On paramétrée sera annulée et l'indicateur Minuterie On disparaîtra.

utilisation des fonctions avancées

PARAMETRER LA MINUTERIE

Minuterie Off

Cette fonction permet d'éteindre automatiquement le climatiseur sur une échelle de temps de 24 heures. Cette fonction Off Timer est disponible lorsque l'unité fonctionne.

1. Appuyer sur le bouton **Off timer** de la télécommande.

L'indicateur de minuterie Off clignote sur l'affichage de la télécommande.



2. Paramétrer l'heure à laquelle que le climatiseur doit s'éteindre.

Appuyer sur le bouton **Off Timer** de la télécommande pour changer l'heure pendant que l'indicateur de Minuterie Off clignote.

Il est possible de programmer l'heure jusqu'à 24 heures à l'avance. Les 3 premières heures, il est possible de changer l'heure toutes les 30 minutes, au-delà de ces 3 heures, il est possible de modifier l'heure d'une heure à la fois.



3. Appuyer sur le bouton **On/Off** & **Set/Cancel** de la télécommande pour l'activer.

La télécommande affichera l'heure que vous avez paramétrée. Le climatiseur s'éteindra automatiquement à l'heure paramétrée puis l'indicateur Minuterie Off disparaîtra. Si Minuterie Off n'est pas paramétrée dans les 10 secondes, le climatiseur arrêtera le paramétrage.

- Il est possible de changer l'heure paramétrée en appuyant sur le bouton **Off timer**. Appuyer sur le bouton **Off timer** pour modifier l'heure puis appuyer sur le bouton **On/Off** & **Set/Cancel** pour réactiver la fonction.
- Il est possible combiner Minuterie Off et Minuterie On de manière à allumer et à éteindre le climatiseur à des heures souhaitées. (Voir page 23 pour les instructions.)

Désactiver la Minuterie Off

1. Appuyer sur le bouton **On/Off** & **Set/Cancel** de la télécommande.

La minuterie Off paramétrée sera annulée et l'indicateur Minuterie Off disparaîtra.



Combinaison Minuterie On/Minuterie Off

Il est possible de combiner Minuterie On et Minuterie Off pour une utilisation plus pratique de la fonction Minuterie.

1. Paramétrer la Minuterie On.

Appuyer sur le bouton **On Timer**.

Régler l'heure à l'aide du bouton **On Timer**.

Appuyer sur le bouton **On/Off**  & **Set/Cancel** pour activer la Minuterie On.



 Voir page 21 pour de plus amples informations relatives à Minuterie On.

2. Paramétrer la Minuterie Off.

Appuyer sur le bouton **Off Timer**.

Régler l'heure à l'aide du bouton **Off Timer**.

Appuyer sur le bouton **On/Off**  & **Set/Cancel** pour activer la Minuterie Off.

Une fois l'heure programmée, il existe deux options possibles:

L'heure de Minuterie On est avant l'heure de Minuterie Off

Le climatiseur s'allumera et s'éteindra automatiquement. Le paramétrage doit être effectué lorsque le climatiseur est éteint.

Par exemple, si Minuterie On est paramétrée sur 3 heures et Minuterie Off sur 5 heures, le climatiseur s'éteindra automatiquement 3 heures après l'heure paramétrée puis fonctionnera les 2 heures suivantes avant de s'éteindre automatiquement.

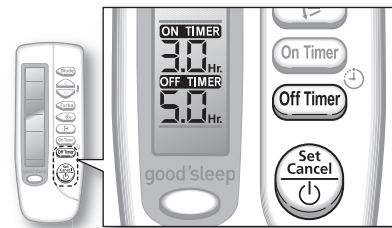

L'heure de Minuterie On est après l'heure de Minuterie Off

Le climatiseur s'éteindra puis s'allumera automatiquement. Le paramétrage doit être effectué lorsque le climatiseur fonctionne.

 Par exemple, si Minuterie On est paramétrée sur 3 heures et Minuterie Off sur 1 heure, le climatiseur s'éteindra automatiquement une heure après l'heure paramétrée puis rester éteint les 2 heures suivantes avant de s'allumer automatiquement.



Voir page 22 pour de plus amples informations relatives à Minuterie Off.

Désactivation de la combinaison de ma minuterie

1. Appuyer sur le bouton **On/Off** & **Set/Cancel** de la télécommande.

Minuterie On et Minuterie Off seront tous deux annulés et les indicateurs disparaîtront.



utilisation des fonctions avancées

PARAMETRER LA MINUTERIE

Mode **good' sleep**

Le mode **good' sleep** permet d'obtenir une température agréable pour dormir tout en économisant de l'énergie et vous offrant un sommeil profond. Le mode **good' sleep** peut être paramétré lorsque le climatiseur est allumé.

1. Paramétrer le mode de fonctionnement.

Appuyer sur le bouton **Mode** de la télécommande jusqu'à ce que Cool(Froid)/HeatChaud) apparaisse sur l'affichage de la télécommande.

-  La fonction **good' sleep** est uniquement disponible en mode Cool(Froid)/HeatChaud).

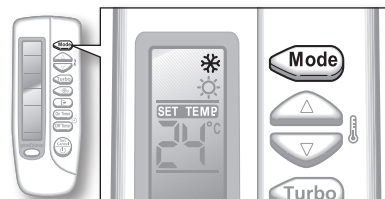

2. Appuyer sur le bouton **good' sleep** de la télécommande.

L'indicateur de **good' sleep** et indicateur de Off timer apparaît sur l'affichage de télécommande.



3. Paramétrer la durée souhaitée pendant laquelle le climatiseur reste allumé.

La durée de la fonction **good' sleep** est, par défaut, paramétrée sur 8 heures. Appuyer sur le bouton **good' sleep** de la télécommande pour changer l'heure pendant que l'indicateur de Minuterie Off clignote.

Il est possible de programmer l'heure jusqu'à 12 heures à l'avance. Les 3 premières heures, il est possible de changer l'heure toutes les 30 minutes, au-delà de ces 3 heures, il est possible de modifier l'heure d'une heure à la fois.



4. Appuyer sur le bouton **On/Off** & **Set/Cancel** de la télécommande pour l'activer.

La télécommande affichera l'heure que vous avez paramétrée.

Une fois la durée écoulée, le climatiseur s'éteindra automatiquement puis l'indicateur **good' sleep** disparaît. Si le mode **good' sleep** n'est pas paramétré dans les 10 secondes, le climatiseur arrêtera le paramétrage.

-  • La température, la vitesse du ventilateur ainsi que le balayage de l'heure peuvent être réglés avoir paramétré **good' sleep** en mode Heat(Chaud).
- Il est possible de régler la température et le climatiseur règle automatiquement la vitesse du ventilateur/le balayage d'air une fois **good' sleep** paramétré en mode Cool(Froid).



Changements de température en mode good' sleep

Afin d'éviter d'avoir trop chaud ou trop froid lorsque vous dormez, le mode **good' sleep** change automatiquement les températures en fonction de l'heure paramétrée. La température ainsi que le courant d'air changent en fonction des trois étapes suivantes : Sommeil léger, sommeil profond et réveil. Puis le climatiseur s'éteint automatiquement une fois la durée écoulée.

Les trois étapes de la fonction **good' sleep** vous empêche de rencontrer des problèmes de sommeil en été et en hiver.

- ① **Sommeil léger** : Vous permet de trouver le sommeil en faisant baisser la température.
- ② **Sommeil profond** : Permet de détendre votre corps et augmente légèrement la température.
- ③ **Mode réveil good' sleep** : vous permet de vous réveiller avec un air intermittent agréable et vous permet de vous sentir détendu.

-  • Paramétrer la Minuterie Off du mode **good' sleep** sur plus de 5 heures. Vous risquez d'avoir un sommeil perturbé si la fonction **good' sleep** est paramétrée sur une durée trop courte ou trop longue. Le paramétrage par défaut est de 8 heures.
- Si le mode **good' sleep** est paramétré sur une durée de moins de 4 heures, l'opération cessera à l'heure paramétrée.
Si le mode **good' sleep** est paramétré sur une durée de plus de 5 heures, l'étape Réveil fonctionnera pendant une heure avant l'arrêt de la fonction.
- Il est recommandé de paramétrer la température entre 25°C et 27°C pour le refroidissement et entre 21°C et 23°C pour le chauffage.

Désactivation du mode good' sleep

1. Appuyer sur le bouton **On/Off**  & **Set/Cancel** de la télécommande.

Le mode **good' sleep** paramétré sera annulé et l'indicateur **good' sleep** disparaîtra.

nettoyage et entretien du climatiseur

NETTOYAGE DE L'EXTERIEUR

1. Essuyer la surface de l'unité à l'aide d'un chiffon légèrement mouillé ou sec.



Ne pas utiliser de benzène ou de dissolvant ou encore de Clorox™. Ces produits peuvent endommager le climatiseur et provoquer un incendie.

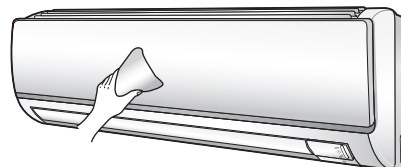

NETTOYAGE DU FILTRE

Lors du nettoyage du filtre, s'assurer d'avoir débranché la prise de l'unité. Aucun outil spécifique n'est requis pour le nettoyage.

Filtre à air

Le filtre à air en mousse lavable capture de grandes particules provenant de l'air. Le filtre peut être nettoyé à l'aide d'un aspirateur ou lavé à la main.

1. Enlever le panneau frontal.

Saisir fermement la surface rainurée des deux côtés du panneau avant puis lever le bas du panneau avant jusqu'à ce qu'il se bloque.

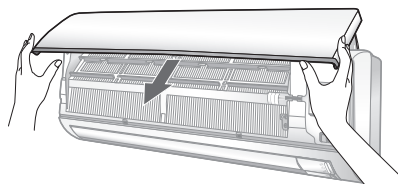

2. Saisir la poignée et la lever. Puis tirer le filtre à air vers soi.

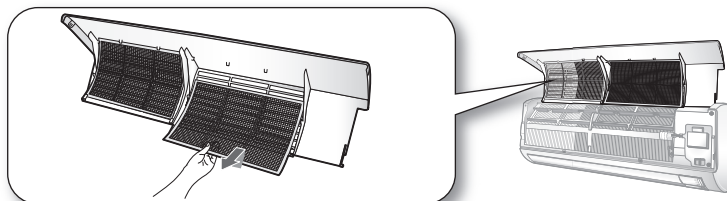

3. Nettoyer le filtre à air à l'aide d'un aspirateur ou d'un pinceau doux. S'il y a trop de poussière, le passer sous l'eau et le faire sécher dans un endroit ventilé.

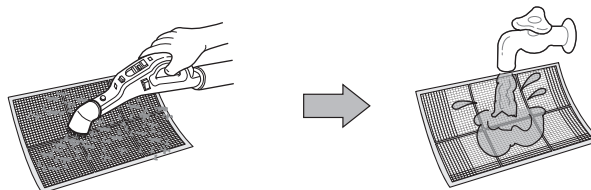

- Afin d'obtenir de meilleures conditions de fonctionnement, recommencer toutes les deux semaines.
- Si le filtre à air sèche dans un endroit confiné (ou humide), des odeurs peuvent apparaître. Si cela se produit, le re-nettoyer et le faire sécher dans un endroit bien aéré.

4. Réinsérer le filtre à air à sa place.

5. Fermer le panneau avant.

nettoyage et entretien du climatiseur

REMETTRE LE FILTRE

Les filtres de rechange peuvent être achetés chez votre détaillant ou commandés auprès de votre fournisseur. Si vous n'en trouvez pas, contacter le service Client.

Filtere désodorisant

Le filtre désodorisant absorbe efficacement les odeurs de cigarettes, d'animaux domestiques ou autres.

Le nettoyage du filtre désodorisant est simple, il suffit de le retirer et de le remplacer par un autre.

1. Enlever le panneau frontal.

Saisir fermement la surface rainurée des deux côtés du panneau avant puis lever le bas du panneau avant jusqu'à ce qu'il se bloque.

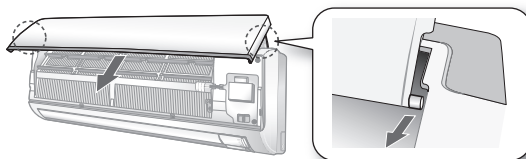

2. Faire glisser le filtre désodorisant (couleur noire) pour le retirer de la fente.

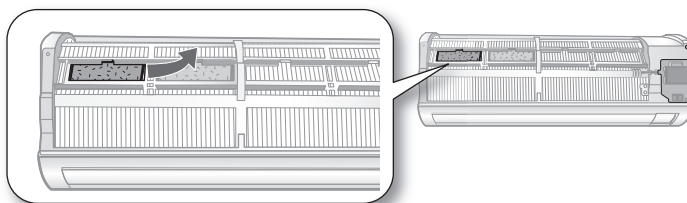

- Le filtre désodorisant peut être placé dans n'importe laquelle des 4 fentes situées sous le filtre à air.
- Le panneau avant de votre climatiseur n'est pas détachable.

3. Remettre le filtre désodorisant.

4. Fermer le panneau avant.

- La fréquence de remplacement du filtre désodorisant varie en fonction des conditions d'utilisation et environnementales.
- Le fait d'avoir installé les filtres désodorisant et Bio à l'envers, n'affecte en aucun cas le système de filtration.

ENTRETIEN DE VOTRE CLIMATISEUR

Si le climatiseur n'est pas utilisé pendant une longue période, sécher le climatiseur afin de le conserver dans les meilleures conditions possibles.

1. Sécher correctement le climatiseur en le faisant fonctionner en mode Ventilateur pendant 3 ou 4 heures et débrancher la prise. Si de l'humidité reste dans les composants, l'intérieur du climatiseur peut être endommagé.
2. Avant de réutiliser votre climatiseur, re-sécher les composants internes du climatiseur en le faisant fonctionner en mode Ventilateur pendant 3 ou 4 heures. Ceci aide à éviter les odeurs que peut générer l'humidité.

Contrôles périodiques

Se référer au tableau suivant pour entretenir correctement le climatiseur.

| Type | Description | Mensuel | Tous les 4 mois | Une fois par an |
|------------------|--|---------|-----------------|-----------------|
| Unité intérieure | Nettoyer le filtre à air (1) | ● | | |
| | Nettoyer la casserole de drain condensé (2) | | | ● |
| | Nettoyer complètement l'échangeur de chaleur (2) | | | ● |
| | Nettoyer le tuyau de drain condensé (2) | | ● | |
| | Changer les piles de la télécommande (1) | | | ● |
| Unité extérieure | Nettoyer l'échangeur de chaleur en dehors de l'unité (2) | | ● | |
| | Nettoyer l'échangeur de chaleur à l'intérieur de l'unité (2) | | | ● |
| | Nettoyer les composants électriques avec des jets d'air (2) | | | ● |
| | Vérifier si tous les composants électriques sont bien vissés (2) | | | ● |
| | Vérifier le ventilateur (2) | | | ● |
| | Vérifier si le ventilateur est bien serré (2) | | | ● |
| | Nettoyer la casserole de drain condensé (2) | | | ● |

 Les contrôles et opérations décrits sont essentiels pour garantir l'efficacité du climatiseur. La fréquence de ces opérations change selon les caractéristiques du secteur, la quantité de poussière, etc.

(1) Les opérations décrites doivent être effectuées plus fréquemment si le lieu d'installation est très poussiéreux.

(2) Ces opérations doivent toujours être effectuées par un personnel qualifié. Pour des informations plus détaillées, voir le manuel d'installation.

DEPANNAGE

Se référer au tableau suivant si le climatiseur ne fonctionne pas correctement. Cela peut vous faire gagner du temps et de l'argent.

| PROBLEME | SOLUTION |
|---|--|
| Le climatiseur ne fonctionne pas immédiatement après l'avoir redémarrer. | <ul style="list-style-type: none"> En raison du mécanisme de protection, l'appareil ne se met pas en marche immédiatement de manière à éviter une surchauffe de l'unité. Le climatiseur démarrera dans 3 minutes. |
| Le climatiseur ne fonctionne pas du tout. | <ul style="list-style-type: none"> Vérifier que la prise est bien branchée. Débrancher la prise de la prise murale. Vérifier que le disjoncteur n'est pas éteint Vérifier qu'il n'y ait pas de coupure de courant. Vérifier les fusibles S'assurer qu'ils n'ont pas sauté. |
| La température ne change pas. | <ul style="list-style-type: none"> Vérifier que le mode Ventilateur est sélectionné. Appuyer sur le bouton Mode de la télécommande pour choisir un autre mode. |
| L'air frais(chaud) ne sort pas du climatiseur. | <ul style="list-style-type: none"> Vérifier que la température sélectionné est plus élevée(ou plus basse) que la température actuelle. Appuyer sur le bouton Température ▲ OU ▼ de la télécommande pour changer le paramétrage des températures. Appuyer sur le bouton Température ▲ OU ▼ pour augmenter ou baisser la température. Vérifier que le filtre à air n'est pas obstrué par la poussière. Nettoyer le filtre à air toutes les 2 semaines. Vérifier que le climatiseur ne vient pas juste d'être allumé. Si tel est le cas, attendre 3 minutes. |
| La vitesse du ventilateur ne change pas. | <ul style="list-style-type: none"> Vérifier que le mode sélectionné n'est pas Auto ni Sec. Le climatiseur règle automatiquement la vitesse du ventilateur sur Auto en mode Auto/Sec. |
| La minuterie ne fonctionne pas. | <ul style="list-style-type: none"> Vérifier que le bouton On/Off ⏻ & Set/Cancel de la télécommande n'a pas été appuyé une fois l'heure paramétrée. |
| Il y a des odeurs dans la pièce lorsque l'unité fonctionne. | <ul style="list-style-type: none"> Vérifier que l'appareil ne fonctionne pas dans un lieu enfumé ou qu'une odeur ne provienne pas de l'extérieur. Faire fonctionner le climatiseur en mode Ventilateur ou ouvrir les fermer pour renouveler l'air de la pièce. |
| Le climatiseur émet des sons de « bulles ». | <ul style="list-style-type: none"> On peut entendre un son de "bulles" lorsque le réfrigérant circule dans le compresseur. Laisser le climatiseur fonctionner dans un mode sélectionné. |
| De l'eau goutte des lames du flux d'air. | <ul style="list-style-type: none"> Vérifier que le climatiseur ne refroidit pas depuis un long moment avec les lames du flux d'air orientées vers le bas. La condensation peut entraîner une différence de température. |
| La télécommande ne fonctionne pas. | <ul style="list-style-type: none"> Vérifier que les piles ne sont pas à plat. S'assurer que les piles sont correctement installées. S'assurer que rien n'entrave le capteur de votre télécommande. Vérifier qu'aucun appareil à forte lumière ne situe à proximité du climatiseur. La lumière forte provenant des ampoules fluorescentes ou de néons peut interrompre les ondes électriques. |

 Si la température extérieure est trop basse en mode chauffage qui est en marche, l'opération spéciale assurera le fonctionnement et il peut faire paraître étrange. Il est normal pour la sécurité des produits.

annexe

FOURCHETTES DE FONCTIONNEMENT

Le tableau ci-dessous indique les fourchettes des températures et de l'humidité dans lesquelles le climatiseur peut fonctionner. Se référer au tableau pour une utilisation optimale.

| MODE | TEMPERATURE DE FONCTIONNEMENT | | HUMIDITE INTERIEURE | SI HORS CONDITIONS |
|-----------------|-------------------------------|--------------|---------------------|---|
| | INTERIEUR | EXTERIEUR | | |
| REFROIDISSEMENT | 16°C à 32°C | -5°C à 43°C | 80% ou moins | De la condensation peut apparaître sur l'unité intérieure avec le risque que de l'eau coule sur le sol. |
| CHAUFFAGE | 27°C ou moins | -20°C à 24°C | - | Les dispositifs de protection interne ainsi que le climatiseur s'arrêteront. |
| SECHAGE | 16°C à 32°C | -5°C à 43°C | - | De la condensation peut apparaître sur l'unité intérieure avec le risque que de l'eau coule sur le sol. |

 La température standardisée pour le chauffage est de 7°C. Si la température extérieure descend en dessous de 0°C, la capacité de chauffage peut diminuer en fonction des températures. Si l'opération de refroidissement est utilisée sous une température supérieure à 32°C (température intérieure), le refroidissement ne peut pas fonctionner à pleine capacité.

7. Attachez le tube sur le mur à l'aide d'un serre-joint(option).

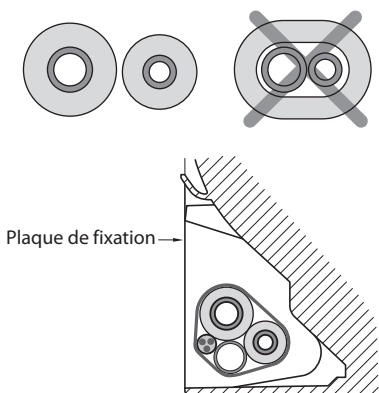

8. Sélectionnez l'isolant du serpentin de réfrigération.

- ◆ Isolez le tuyau côté de gaz et celui de liquide par référence à l'épaisseur en fonction de la taille du tuyau.
- ◆ L'épaisseur en fonction de la taille du tuyau est un standard de la température de l'intérieure de 27°C et l'humidité de 80%. Si la condition n'est pas favorable à l'installation, utilisez un isolant plus épais.
- ◆ La température de résistance à la chaleur de l'isolant doit être supérieure à 120°C.

| Taille du tuyau (mm) | épaisseur minimal de l'isolant (mm) | | Remarque |
|----------------------|-------------------------------------|-------------|---|
| | mousse PE | mousse EPDM | |
| Ø6,35~Ø15,88 | 13 | 10 | Si vous installez le tuyau au sous sol, à la plage, dans une station thermale ou sur un lac, utilisez un tuyau 1 niveau plus épais en fonction de la taille de sa taille. |
| - | 25 | 19 | |

ATTENTION

- ◆ **Installez l'isolant pour qu'il ne devienne pas plus large et utilisez les adhésifs sur la partie de raccordement pour éviter l'humidité.**
- ◆ **Bobinez le serpentin de réfrigération avec le ruban isolant s'il est exposé au rayon de soleil extérieur.**
- ◆ **Installez le serpentin de réfrigération en faisant attention que le calorifugeur ne devienne pas fin sur la partie bobinée ou sur le crochet du tuyau.**
- ◆ **Ajoutez l'isolation supplémentaire si le plaque d'isolement devient plus fin.**

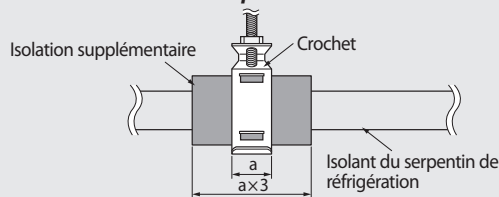

Installation et Connexion du tuyau de vidange de l'unité intérieure

Lors de l'installation du tuyau de vidange de l'unité intérieure, vous devez vérifier si le vidange de condensation est adéquat. Lorsque vous passez le tuyau de vidange par le trou de 65mm percé sur le mur, vérifiez ce qui suit.

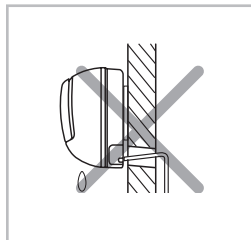

Le tuyau ne doit PAS être orienté vers le haut.

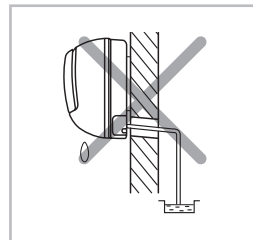

Son extrémité extérieure ne doit PAS se trouver dans de l'eau.

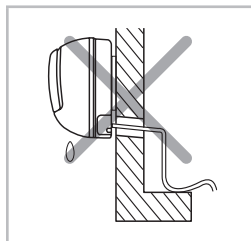

Il ne doit PAS être plié dans différentes directions.

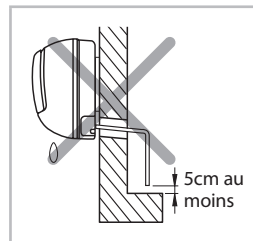

Son extrémité doit se trouver au moins à 5cm du sol.

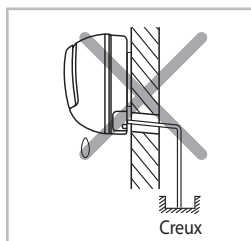

Son extrémité ne doit PAS se trouver dans un creux.

Installation du Tuyau de Drain

1. Si nécessaire, connectez un tuyau de rallonge de 2 mètre au tuyau de vidange.

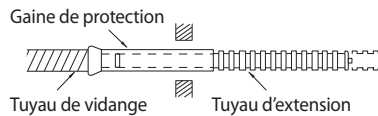

2. Si vous utilisez un tuyau de vidange de rallonge, isolez l'intérieur de celui-ci.
3. Insérez le tuyau de vidange dans l'un des deux trous pour tuyau de vidange, puis fixez fermement l'extrémité du tuyau de vidange avec un serre-joint.
 - ◆ Si vous n'utilisez pas d'autres tuyau de vidange, bloquez le trou restant avec un bouchon en caoutchouc.
4. Passez le tuyau de vidange par-dessous du tube réfrigérant en maintenant fermement le tuyau de vidange.
5. Passez le tuyau de vidange par le trou du mur. Vérifiez bien que le trou s'incline vers le bas comme le montre la figure ci-dessous.

✳ **Le tuyau sera fixé dans cette position de façon permanente à la fin de l'installation et du contrôle de fuite de gaz.**

✳ **NE BOUCHEZ PAS LE RACCORDEMENT DE TUYAUTERIE SOUPLE DE VIDANGE ! Le raccordement de tuyauterie souple de vidange doit être accessible et facile à utiliser.**

Changement de direction du tuyau de vidange

Vous avez la possibilité de choisir la direction du tuyau de vidange en fonction du lieu d'installation de votre climatiseur.

1. Retirez le bouton en caoutchouc à l'aide d'une pince.

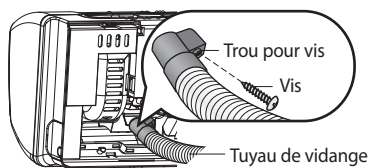

2. Tirez et tournez vers la gauche le tuyau de vidange pour le retirer.
3. Insérez le tuyau de vidange en le fixant à sa gorge et à la sortie du bac d'évacuation.
4. Remettez le bouchon en caoutchouc avec un tournevis en le tournant vers la droite jusqu'à ce qu'il soit attaché à l'extrémité de la gorge.

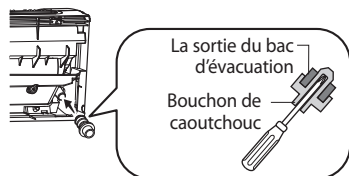

Travail de câblage

Raccordement du câble d'alimentation et celui de communication

1. Avant le travail de câblage, il faut éteindre toutes les alimentations.
2. L'unité intérieure doit être alimentée à travers le disjoncteur (ELCB or MCCB+ELB) séparé par l'alimentation extérieure. ELCB: Earth Leakage Circuit Breaker MCCB:Molded Case Circuit Breaker ELB:Earth Leakage Breaker
3. Le câble d'alimentation doit être en cuivre.
4. Raccordez le câble d'alimentation{1(L), 2(N)} parmi les unités dans la longueur maximale et le câble de communication(F1, F2) chacun.
5. Raccordez V1, V2(pour DC12V) et F3, F4(pour la communication) lors de l'installation de la télécommande avec fil.

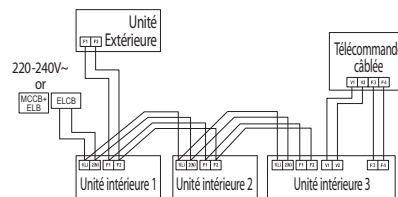

✳ ELCB : Installation essentielle

AVERTISSEMENT

Avant des raccordements des câbles, il faut couper le courant. Le PBA intérieur sera endommagé lors que le court-circuit se produit entre V1, V2, V3 et V4.

✳ Ne pas connecter l'ensemble de EEV sur ce modèle.

Sélectionner la cosse à anneau compressée

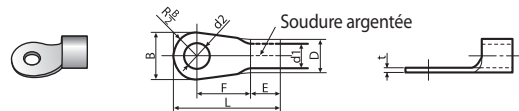

| Dimensions nominales pour les câbles (mm) | Dimensions nominales pour les vis (mm) | B | | D | | d1 | | E | F | L | d2 | t |
|---|--|-------------------------|----------------|-------------------------|----------------|-------------------------|----------------|-----|---|------|-----|-----------|
| | | Dimension standard (mm) | Tolérance (mm) | Dimension standard (mm) | Tolérance (mm) | Dimension standard (mm) | Tolérance (mm) | | | | | |
| 1,5 | 4 | 6,6 | ±0,2 | 3,4 | +0,3 -0,2 | 1,7 | ±0,2 | 4,1 | 6 | 16 | 4,3 | +0,2 0 |
| | 4 | 8 | | | | | | | | | | 0,7 |
| 2,5 | 4 | 6,6 | ±0,2 | 4,2 | +0,3 -0,2 | 2,3 | ±0,2 | 6 | 6 | 17,5 | 4,3 | +0,2 0 |
| | 4 | 8,5 | | | | | | | | | | 0,8 |
| 4 | 4 | 9,5 | ±0,2 | 5,6 | +0,3 -0,2 | 3,4 | ±0,2 | 6 | 5 | 20 | 4,3 | +0,2 0 |

Spécification du fil électronique

| Alimentation | MCCB | ELB or ELCB | Câble d'alimentation | Câble de mise à terre | Câble de communication |
|--------------------------|------|----------------------|----------------------|-----------------------|-------------------------|
| Max : 242V Min : 198V | X A | X A, 30mA 0,1 sec | 2,5mm ² | 2,5mm ² | 0,75~1,5mm ² |

- ◆ Décider la capacité de l'ELCB(or MCCB+ELB) par le formule ci-dessous.

$$\text{La capacité de l'ELCB(or MCCB+ELB)} \times [A] = 1,25 \times 1,1 \times \sum A_i$$

- * X : La capacité de l'ELCB(or MCCB+ELB).
- * $\sum A_i$: Somme des courants électriques de chaque unité intérieure.
- * Référez-vous à chaque manuel d'installation sur le courant électrique de chaque unité.
- ◆ Déterminez la spécification du câble d'alimentation et la longueur maximale dans 10 % de la chute de tension parmi les unités intérieures.

$$\sum_{k=1}^n \left(\frac{\text{Coef} \times 35,6 \times L_k \times i_k}{1000 \times A_k} \right) < 10\% \text{ de tension d'entrée [V]}$$

* Coef: 1,55

* L_k : Distance entre chaque unité[m], A_k : spécification du câble d'alimentation[mm²], i_k : Courant de fonctionnement de chaque unité[A]

Configuration de l'unité intérieure

1. Avant d'installer l'unité intérieure, affecter une adresse à l'unité intérieure selon le plan de climatisation.
2. L'adresse de l'unité intérieure est affectée en réglant les interrupteurs rotatifs : MAIN(PRINCIPALE)(SW01, SW02) et RMC(SW03, SW04).

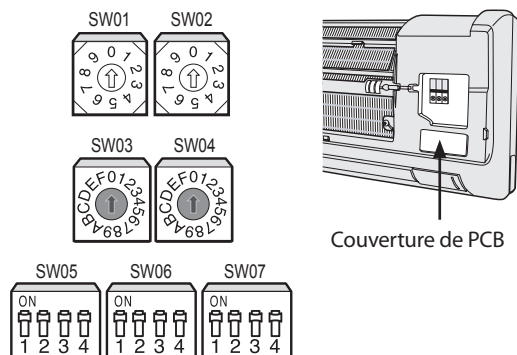

Réglage de l'Adresse MAIN(PRINCIPALE)

- ◆ L'adresse MAIN(PRINCIPALE) s'utilise pour la communication entre l'unité intérieure et l'unité extérieure. Vous devez la régler pour faire fonctionner correctement le climatiseur.
- ◆ Vous pouvez régler l'adresse MAIN(PRINCIPALE)('00' à '99') en utilisant les deux interrupteurs SW01 et SW02. L'adresse MAIN(PRINCIPALE) doit être différente pour chaque unité intérieure.
- ◆ Vérifiez l'adresse de l'unité intérieure sur le plan d'installation et réglez l'adresse selon le plan.

Note Vous risquez de ne pas configurer l'adresse MAIN(PRINCIPALE) si vous avez sélectionné la configuration automatique de l'adresse de l'unité intérieure : référez-vous aux détails dans le guide d'installation de l'unité extérieure.

Par exemple Lorsque l'adresse MAIN(PRINCIPALE) est réglée à "12"

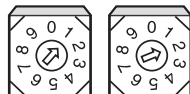

Réglage de l'Adresse RMC

- ◆ L'interrupteur SW03, SW04 RMC est celui de configuration de l'adresse pour commander l'unité intérieure avec la commande centralisée.
- ◆ Vous devez régler le commutateur SW03, SW04 et K2 lors de l'utilisation du contrôleur centralisé.

Par exemple Lorsque l'adresse RMC est réglée à "12"

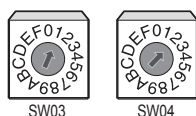

Fonctions Additionnelles

K1 K2 K3 K4



SW05

| No. | Fonction | ON (Allumer) | OFF (Eteindre) |
|------|----------|--------------------------|--------------------|
| SW05 | K1 | Capteur pièce extérieure | Aucune utilisation |
| | K2 | commande centralisée | Aucune utilisation |
| | K3 | - | - |
| | K4 | - | - |

* K1 OFF

Mode chauffage : Paramétrage de la valeur de la compensation de la température = 0°C
Thermostat OFF → Ventilateur OFF

K5 K6 K7 K8

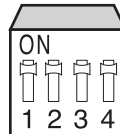

SW06

| No. | Fonction | ON (Allumer) | OFF (Eteindre) |
|------|----------|---|-------------------------|
| SW06 | K5 | Compensation de Température Présente de Chauffage | +2°C +5°C |
| | K6 | Temps de Filtre | 1000 heures 2000 heures |
| | K7 | - | - |
| | K8 | - | - |

K9 K10 K11 K12

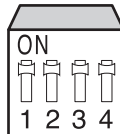

SW07

| No. | Fonction | ON (Allumer) | OFF (Eteindre) |
|------|----------|--|--------------------|
| SW07 | K9 | Valve d'Expansion Intérieure pour Arrêt de Chauffage | 80 ou 160 étapes |
| | K10 | Maître de Groupe de Télécommande Par Fil | Aucune utilisation |
| | K11 | Commande extérieure | Aucune utilisation |
| | K12 | Entrée d'opération | Thermique ON |



FRANÇAIS

