

caractéristiques de votre nouveau climatiseur

- **Un été froid**

Lors des jours estivaux étouffants et des longues nuits non reposantes, le meilleur moyen d'échapper à la chaleur est de se réfugier dans la fraîcheur des maisons. Votre nouveau climatiseur vous fait oublier la chaleur écrasante de l'été et vous permet de vous dépasser. Cet été, combattez la chaleur grâce à votre climatiseur.

- **Un système rentable**

Votre nouveau climatiseur n'est pas qu'un simple refroidisseur d'air pour l'été, c'est également un dispositif de chauffage rentable en hiver grâce à son système de « pompe chauffante » avancé. Ce technologie peut s'avérer être jusqu'à 300% plus efficace que le chauffage électrique, ce qui vous permet de réduire les coûts de fonctionnement. Désormais, faites face à toutes les saisons grâce à un seul et unique climatiseur.

- **Un design passe-partout**

Le design élégant et harmonieux donne la priorité à l'esthétique de votre pièce et complète votre déco intérieure existante. De part sa couleur douce et sa forme aux bords arrondis, il confère de la classe à la pièce dans laquelle il se trouve. Profitez de votre nouveau climatiseur qui vous offre à la fois fonctionnalité et esthétique.

- **mpi zone**

La fonction **mpi zone** génère de l'hydrogène (H) et de l'oxygène (O₂) afin d'attaquer les contaminants de l'air indésirables tels les bactéries, le pollen et les odeurs. Cette fonction vous permet de mieux respirer, comme si vous vous trouviez au bord d'une chute d'eau, sur la côte ou en montagne.

- **Fonction good'sleep**

Le mode **good'sleep** vous permet de paramétrer une température agréable pour dormir tout en économisant de l'énergie et vous procure un sommeil profond.



SAMSUNG

Pour une future consultation facile, inscrivez le numéro de modèle ainsi que le numéro de série. Le numéro de modèle se situe sur la droite du climatiseur.

Modèle n° # _____

Série n # _____

informations relatives à la sécurité











Afin de prévenir toute décharge électrique, débranchez la prise avant de réparer, nettoyer et installer l'unité.

INFORMATIONS RELATIVES A LA SECURITE

Avant d'utiliser votre nouveau climatiseur, veuillez lire attentivement ce manuel afin de connaître d'exploiter de manière sûre et efficace les caractéristiques et les fonctions de votre nouvel appareil.

Les conseils d'utilisation suivants correspondant divers modèles, les caractéristiques de votre climatiseur peuvent légèrement différées de celles décrites dans ce manuel. Si vous avez des questions, appelez le service client le plus proche ou trouvez de l'aide sur le site www.samsung.com

Signification des icônes et des signaux utilisés dans ce manuel d'utilisation:

 AVERTISSEMENT	Risque de mort ou de blessures graves.
 ATTENTION	Risque de blessure ou d'endommagement du matériel.
 ATTENTION	Afin de réduire le risque d'incendie, d'explosion, de décharge électrique ou de blessure lors de l'utilisation de votre climatiseur, veuillez suivre les consignes de sécurité suivantes:
	Ne PAS tenter de.
	NO desmonte.
	Ne PAS toucher.
	Suivre attentivement les consignes.
	Débrancher la prise de la prise murale.
	S'assurer que la machine est reliée à la terre afin de prévenir toute décharge électrique.
	Appeler le service client pour obtenir de l'aide.
	Consignes ou informations utiles pour l'utilisation.

Ces avertissements ont pour but de prévenir toute blessure.

Veuillez les suivre attentivement.

Après avoir lu cette section, garder le manuel dans un endroit sûr afin de pouvoir le consulter ultérieurement.

AVERTISSEMENTS IMPORTANTS

-  **Ne pas couper la prise et connecter à un câble d'alimentation différent.**
 - Ne jamais tenter de rallonger le câble d'alimentation.**
 - Risque d'incendie ou de décharge électrique.
 - Ne pas tirer sur la prise électrique ou toucher la prise les mains mouillées.**
 - Risque d'incendie ou de décharge électrique.
 - Ne jamais utiliser une prise endommagée, ou un boîtier d'alimentation distendu.**
 - Risque d'incendie ou de décharge électrique.

informations relatives à la sécurité

AVERTISSEMENTS IMPORTANTS

-  **Ne pas placer le climatiseur à proximité de substances dangereuses ou d'un dispositif qui dégage des flammes afin d'éviter tout risque d'incendie, d'explosion ou de blessures.**

- Risque d'incendie ou d'explosion.

Ne pas vaporiser de gaz inflammables tel un insecticide à proximité du climatiseur.

- Risque d'incendie, de décharge électrique, ou de dysfonctionnement de l'unité.

Ne pas bloquer ni mettre un objet devant le climatiseur. Ne pas se mettre debout sur le climatiseur et ne pas placer d'objet lourd dessus.

- Risque de blessure.

Ne rien insérer tels des doigts ou des branches dans les ouvertures du climatiseur.

- Tenir les enfants éloignés du climatiseur. Risque de blessure.

Ne pas installer le climatiseur dans des endroits exposés à des fuites de gaz inflammables ou à un risque de fuite de gaz.

- Risque d'incendie ou d'explosion.

Ne pas installer l'unité extérieure sur une base instable comme sur un mur extérieur en hauteur d'un appartement ou d'un bâtiment ou une terrasse extérieure afin d'éviter toute chute.

- Une chute de l'unité extérieure peut entraîner des blessures ainsi que la casse du matériel.

-  **Consulter votre fournisseur ou le service client pour démonter ou réinstaller le climatiseur.**

- Risque de dysfonctionnement de l'unité, de fuite d'eau, de décharge électrique ou d'incendie.

Ne pas connecter le climatiseur à un appareil chauffant et ne pas tenter de le démonter, remonter ou réparer soi-même.

- Risque d'incendie, de décharge électrique, ou de dysfonctionnement de l'unité. Si une réparation s'avère nécessaire, consulter le service client.

-  **Consulter votre fournisseur ou le service client pour installer le climatiseur.**

- Une installation incorrecte entraîne un risque de dysfonctionnement de l'unité, de fuite d'eau, de décharge électrique ou d'incendie.
- En cas d'installation de l'unité dans des endroits dits spéciaux comme une usine ou sur la côte, consulter votre fournisseur ou contacter le service client afin d'obtenir des informations précises concernant l'installation.

Installer le climatiseur en fixant solidement les attaches de manière à ce qu'il puisse être utilisé sur une longue période.

- Une chute de l'unité peut entraîner des blessures ainsi que la casse du matériel

S'assurer que le climatiseur est installé conformément aux normes de sécurité nationales en vigueur.

Utiliser un disjoncteur calibré uniquement.

- Ne jamais utiliser de fils en métal ou en cuivre comme disjoncteur. Cela peut entraîner un incendie ou un dysfonctionnement de l'unité.

Utiliser une source d'alimentation exclusivement pour le climatiseur.

- Risque d'incendie ou de décharge électrique.

Ne pas exercer de tension excessive sur le câble d'alimentation et ne pas placer d'objets lourds dessus.

Ne pas plier le câble d'alimentation de manière excessive.

- Risque d'incendie ou de décharge électrique.



 **Si le climatiseur est humide, le mettre directement hors tension et contacter le service client le plus proche.**

- Risque d'incendie ou de décharge électrique.

Installer un disjoncteur et un disjoncteur de court-circuit exclusivement pour le climatiseur.

- Risque d'incendie ou de décharge électrique.

Si le câble ou le cordon d'alimentation est endommagé, le fabricant, un technicien qualifié, le remplacera de manière à prévenir tout risque éventuel.

 **Débrancher le climatiseur de la prise avant de le réparer ou de le démonter.**

 **Utiliser une prise de terre. La prise doit est exclusivement utilisée pour le climatiseur.**

- Une mise à la terre incorrecte peut entraîner une décharge électrique ou un incendie.

S'assurer que la mise à la terre est correcte avant d'installer le climatiseur.

Ne pas connecter le câble de mise à la terre de l'unité dans un tuyau de gaz, d'eau ni sur une ligne téléphonique.

- Risque de décharge électrique.

ATTENTION

 **S'assurer que de l'eau n'entre pas dans le climatiseur.**

- Risque d'incendie ou de décharge électrique.

Ne pas installer le climatiseur à proximité d'appareils chauffants afin de prévenir tout dommage.

Eteindre le climatiseur à l'aide de la télécommande ou de l'accessoire de contrôle (si fourni(e)). Ne pas débrancher l'unité pour l'éteindre (sauf en cas de danger immédiat).

Ne pas ouvrir la grille frontale lors de son fonctionnement.

- Risque de décharge électrique ou de dysfonctionnement de l'unité.

L'air frais ne doit pas être directement orienté vers les personnes, les animaux ou les plantes.

- Cela est nuisible pour votre santé, celle des animaux et celle des plantes.

Ne pas faire fonctionner le climatiseur pendant une longue durée dans une pièce où la porte est fermée ou où se trouvent des bébés, des personnes âgées ou handicapées.

- Ouvrir la porte ou les fenêtres au moins une heure par jour afin d'aérer et d'empêcher le manque d'oxygène.

Ne pas utiliser le climatiseur comme dispositif de refroidissement ou source de fraîcheur pour la nourriture, les animaux, les plantes, la cosmétique ou encore des machines.

- Risque de casse de l'unité.

Ne pas boire l'eau provenant du climatiseur.

- Risque pour la santé.

Ne pas heurter le climatiseur.

- Risque d'incendie ou de dysfonctionnement de l'unité.

Ne pas exposer le filtre à poussière à la lumière directe du soleil lors du séchage.

- Une lumière directe du soleil forte peut déformer le filtre à poussière.



Ne pas vaporiser d'eau directement sur le climatiseur. Ne pas utiliser de benzène, de dissolvant ou d'alcool pour nettoyer la surface de l'unité.

- Risque d'incendie ou de décharge électrique.
- Risque d'endommagement du climatiseur.



informations relatives à la sécurité

ATTENTION

-  **Ne pas placer de contenants remplis de liquides ni d'autres objets sur l'unité.**
Ne pas toucher au tuyau connecté au climatiseur.
 - Risque de blessure ou de brûlure.
-  **Le climatiseur se compose de parties amovibles. Tenir les enfants éloignés de l'unité afin de prévenir toute blessure corporelle.**
-  **Lors de la livraison, vérifier que l'unité n'est pas endommagée. Si le climatiseur est endommagé, ne pas l'installer et appeler immédiatement le fournisseur.**

S'assurer que le voltage et la fréquence du système électrique sont compatibles avec le climatiseur.

Insérer un filtre à poussière avant de faire fonctionner le climatiseur.

- Sans filtre, la poussière s'accumule, ce qui peut réduire la durée de vie du climatiseur ainsi qu'entraîner un gaspillage d'énergie.

Maintenir la température intérieure stable, pas trop froide, notamment en présence d'enfants et de personnes âgées ou handicapées.

Nettoyer le climatiseur une fois que le ventilateur interne a cessé de fonctionner.

- Risque de blessure ou de décharge électrique.

Nettoyer le filtre à poussière toutes les 2 semaines. Nettoyer le filtre plus souvent si le climatiseur fonctionne dans un environnement poussiéreux.

Faire régulièrement vérifier les conditions, les connexions électriques, les tuyaux ainsi que le boîtier extérieur du climatiseur par un technicien qualifié.

Ne pas ouvrir les portes et fenêtre de la pièce lorsque l'air frais est émis sauf en cas de nécessité.

Ne pas entraver les ouvertures du climatiseur. Des objets bloquant le flux d'air peuvent entraîner un dysfonctionnement ou une perte d'efficacité de l'unité.

L'emballage ainsi que les piles usagées de la télécommande (en option) doivent être jetés selon les normes nationales.

Le réfrigérant utilisé dans le climatiseur doit être traité comme un déchet chimique. Jeter le réfrigérant conformément aux normes nationales.

Demander à un technicien qualifié d'installer le climatiseur et d'effectuer un essai.

Ne pas installer le climatiseur à la lumière directe du soleil, ni à proximité d'appareils chauffants, ni dans les lieux humides.

- Accrocher les rideaux de la fenêtre afin de favoriser l'efficacité du refroidissement ainsi qu'afin d'éviter tout risque de décharge électrique.

Connecter solidement le tuyau d'évacuation au climatiseur pour un écoulement de l'eau adéquat.

- Si l'eau ne s'évacue pas correctement, du condensat provenant de l'unité intérieure peut déborder et couler dans la pièce.

Installer l'unité extérieure là où le bruit et les vibrations émis lors de son fonctionnement ne dérangent pas les voisins et où l'unité peut être correctement ventilée, sans obstacle.

- Risque de dysfonctionnement.
- Le bruit de fonctionnement peut déranger les voisins.



Installer en utilisant le tuyau le plus court possible.

- Un tuyau trop long peut réduire la durée de vie du climatiseur ainsi qu'en amoindrir l'efficacité.

En cas de coupure de courant lors du fonctionnement du climatiseur, couper immédiatement la source d'alimentation.

Lors du nettoyage de l'unité extérieure, toucher les radiateurs de l'échangeur de chaleur avec la plus grande prudence.

- Porter des gants épais permet de protéger les mains.

S'assurer qu'il n'existe aucun obstacle en dessous de l'appareil intérieur.

- Risque d'incendie ou de décharge électrique.

S'assurer que les enfants n'ont pas accès au climatiseur et qu'ils ne jouent pas avec l'unité.

L'alimentation et le courant entrants maximum ainsi que le courant sont calculés conformément aux règlements de l'IEC/ISO.

Utiliser la télécommande sans fil à une distance d'environ de 7 mètres à partir du capteur infrarouge du climatiseur.

- Le climatiseur peut ne pas fonctionner à une distance supérieure à 7 m.

S'assurer que le couvercle ou tout autre obstacle ne se situe pas à proximité du climatiseur. Laisser suffisamment d'espace pour permettre une bonne circulation de l'air.

- Une ventilation insuffisante peut se traduire par une efficacité amoindrie.

Les piles doivent être retirées de la télécommande sans fil et conservées à part lorsque cette dernière n'est pas utilisée pendant une longue période.

Si un dysfonctionnement ou un dommage est le fruit d'une mauvaise utilisation ou installation, des coûts supplémentaires peuvent être imputés pour toute réinstallation, construction ou réparation.

- Risque de dysfonctionnement, de décharge électrique ou d'incendie en cas d'installations effectuées par un technicien non qualifié.



S'assurer que les interrupteurs on/off et de secours sont correctement installés.

Ne pas utiliser le climatiseur s'il est endommagé. Si tel est le cas, arrêter immédiatement le fonctionnement et débrancher la prise de la source d'alimentation.

Si le climatiseur ne sert pas pendant une longue période (par exemple, plusieurs mois), débrancher la prise de la prise murale.



Appeler votre fournisseur ou le service client si une réparation s'avère nécessaire.

- Risque d'incendie, de décharge électrique en cas de démontage ou de réparation effectué par un technicien non qualifié.

En cas d'odeur de plastique brûlé, de bruits étranges ou de fumée provenant de l'unité, débrancher immédiatement le climatiseur et appeler le service client.

- Risque d'incendie ou de décharge électrique.

sommaire

VUE DE VOTRE CLIMATISEUR AVANT UTILISATION

10

- 10 Vérification de l'unité intérieure et de l'affichage numérique**
 - 10 Pièces principales
 - 10 Affichage numérique de l'unité intérieure
- 11 Ouverture du panneau avant**
 - 11 Bouton On/Off et capteur de température de la pièce
- 12 Vérification de la télécommande**
 - 13 Affichage de la télécommande
 - 13 Utilisation de la télécommande
 - 13 Installation des piles

FONCTIONS DE BASE

14

- 14 Allumer et éteindre le climatiseur**
- 14 Selection du mode de fonctionnement**
 - 14 Auto
 - 15 Cool (Froid)
 - 16 Dry (Sec)
 - 17 Fan (Ventilateur)
 - 18 Heat (Chauffage)
- 19 Orientation du flux d'air**
 - 19 Flux d'air vertical
 - 19 Flux d'air horizontal

UTILISATION DES FONCTIONS AVANÇÉES

20

- 20 Utilisation de la fonction Turbo
- 21 Paramétrage de la minuterie
 - 21 Minuterie On
 - 22 Minuterie Off
 - 23 Combinaison Minuterie On/Minuterie Off
 - 24 Mode **good'sleep**
- 26 Utilisation de la fonction **mpi** zone
- 27 Utilisation la fonction économiseur d'énergie
- 28 Utilisation de la fonction nettoyage de l'évaporateur

NETTOYAGE ET ENTRETIENDU CLIMATISEUR

29

- 29 Nettoyage de l'extérieur
- 29 Nettoyage du filtre
 - 29 Filtre à air
 - 30 Filtre anti-allergie
- 31 Remettre le filtre
 - 31 Filtre désodorisant
- 32 Entretien de votre climatiseur
 - 32 Contrôles périodiques
 - 33 Protections internes via le système de contrôle de l'unité

ANNEXE

34

- 34 Dépannage
- 35 Fourchettes de fonctionnement



Comment éliminer ce produit (déchets d'équipements électriques et électroniques)

(Applicable dans les pays de l'Union Européen et aux autres pays européens disposant de systèmes de collecte sélective)

Ce symbole sur le produit ou sa documentation indique qu'il ne doit pas être éliminé en fin de vie avec les autres déchets ménagers. L'élimination incontrôlée des déchets pouvant porter préjudice à l'environnement ou à la santé humaine, veuillez le séparer des autres types de déchets et le recycler de façon responsable. Vous favoriserez ainsi la réutilisation durable des ressources matérielles.

Les particuliers sont invités à contacter le distributeur leur ayant vendu le produit ou à se renseigner auprès de leur mairie pour savoir où et comment ils peuvent se débarrasser de ce produit afin qu'il soit recyclé en respectant l'environnement. Les entreprises sont invitées à contacter leurs fournisseurs et à consulter les conditions de leur contrat de vente. Ce produit ne doit pas être éliminé avec les autres déchets commerciaux.

vue de votre climatiseur avant utilisation

Nous vous félicitons d'avoir acheté ce climatiseur. Nous espérons que vous apprécierez les caractéristiques de votre climatiseur ainsi que de rester au ou au chaud avec une efficacité optimale. Veuillez lire le manuel d'utilisation avant de commencer et de manière à utiliser le climatiseur de manière optimale.

VERIFICATION DE L'UNITE INTERIEURE ET DE L'AFFICHAGE NUMERIQUE

Déballez votre climatiseur avec précaution, puis vérifiez que l'unité n'est pas endommagée.

Pièces principales

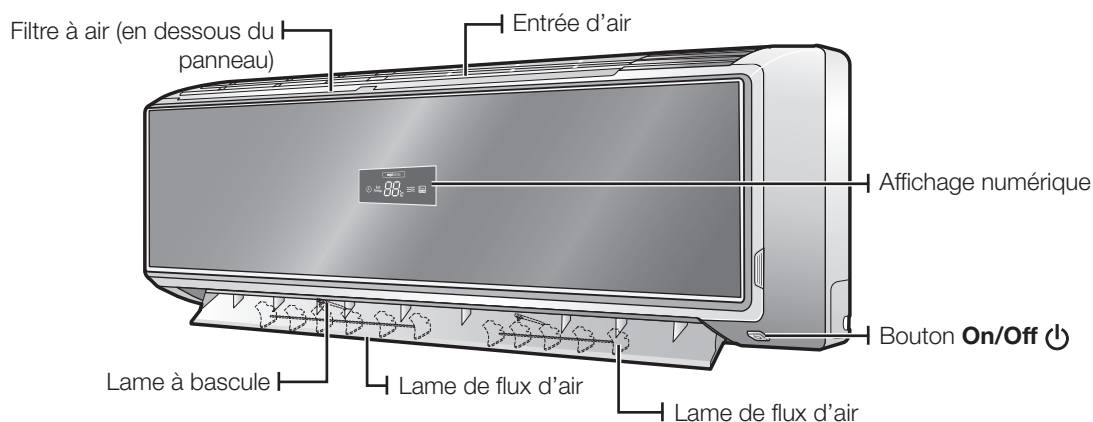

Selon le modèle, votre climatiseur peut légèrement varier de l'illustration ci-dessus.

Affichage numérique de l'unité intérieure

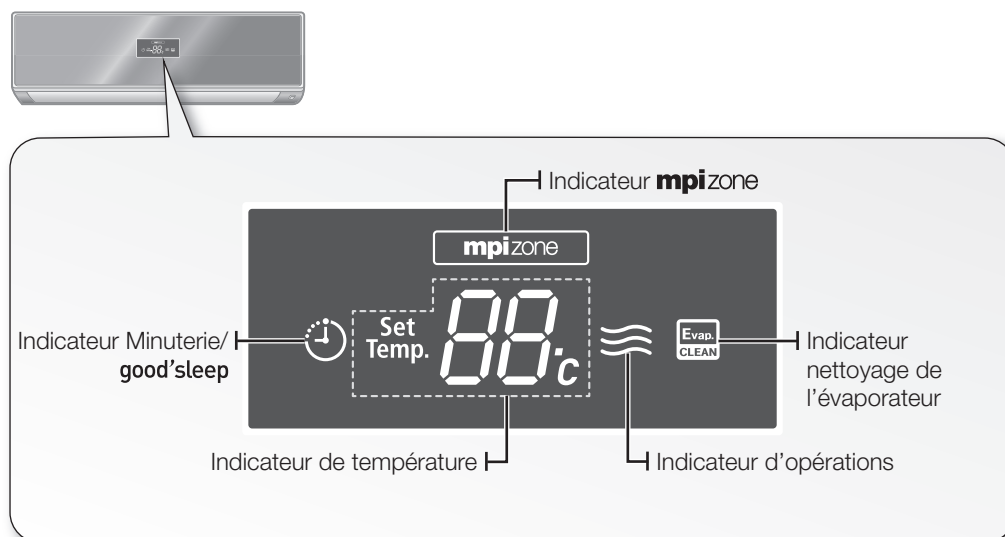

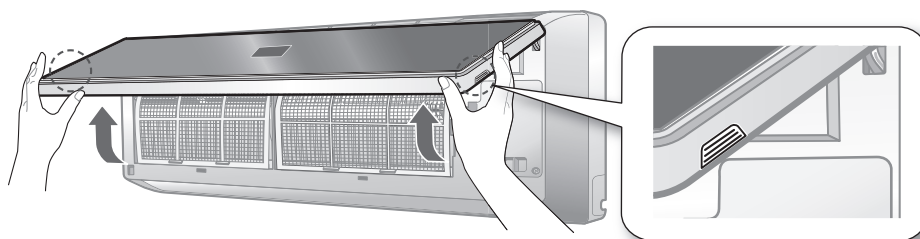

OUVERTURE DU PANNEAU AVANT

Saisir fermement la surface rainurée des deux côtés du panneau avant puis lever le bas du panneau avant jusqu'à ce qu'il se bloque.





Bouton On/Off et capteur de température de la pièce

Le bouton **On/Off**  se situe en bas à droite du climatiseur. Si le panneau avant est ouvert, il est possible de vérifier le capteur de température de la pièce.

Il est possible d'allumer le climatiseur sans la télécommande en appuyant sur le bouton **On/Off** .

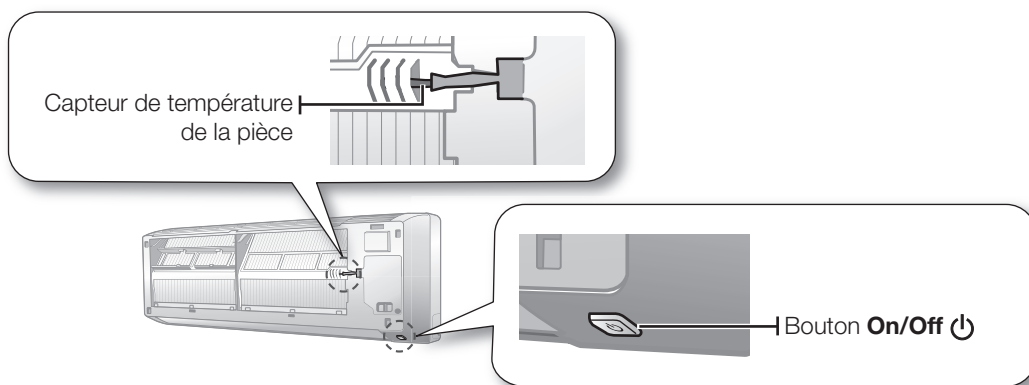
Le capteur de température de la pièce mesure la température intérieure de la pièce.



 Le panneau avant de votre climatiseur n'est pas détachable.

vue de votre climatiseur avant utilisation

VERIFICATION DE LA TELECOMMANDE

Il est possible d'activer le climatiseur grâce à la télécommande. Lors de l'utilisation de la télécommande, toujours l'orienter vers le climatiseur.

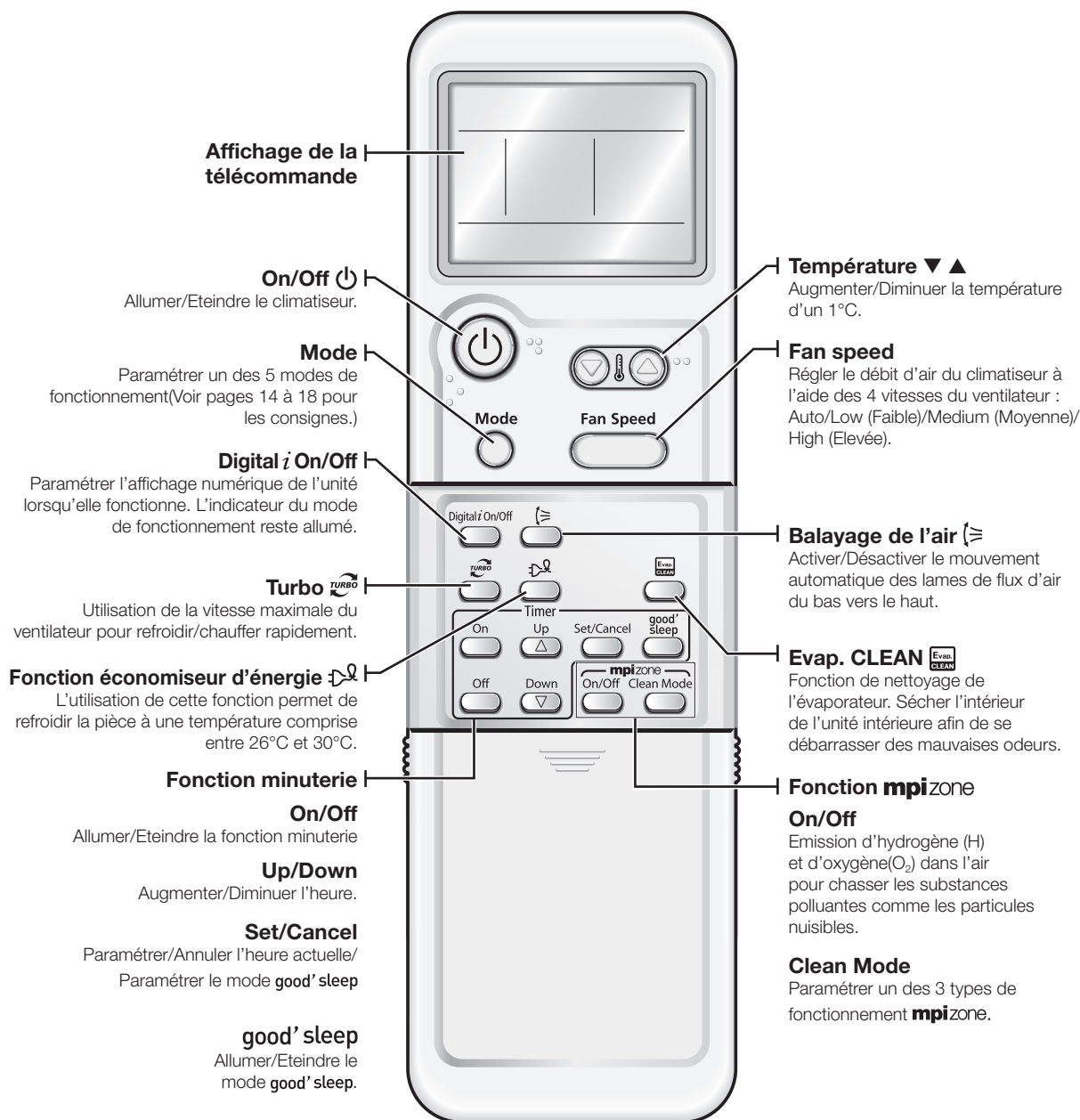

Chaque fois qu'on appuie sur le bouton, on entend un bip court et un indicateur de transmission apparaît sur l'affichage de la télécommande.

Affichage de la télécommande

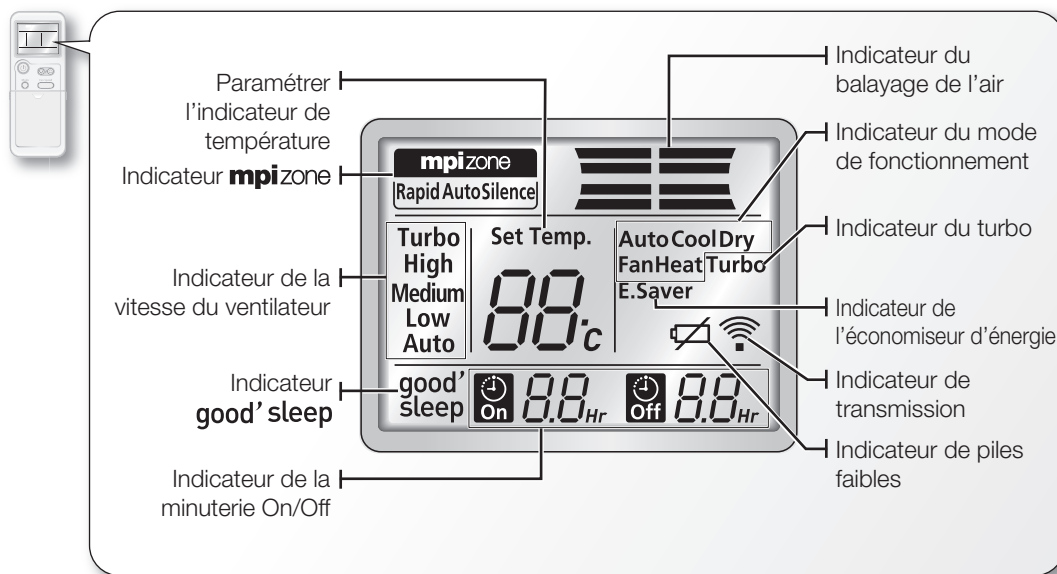

FRANÇAIS

Utilisation de la télécommande

- Orienter la télécommande vers le capteur de la télécommande de l'unité
- Si le bouton de la télécommande est correctement appuyé, un bip sera émis par l'unité.

- Le signal peut ne pas être bien reçu en raison de lampes à éclairage électronique, de style fluorescentes.
- Si la télécommande contrôle d'autres produits électriques, appeler le service client le plus proche.

Installation des piles

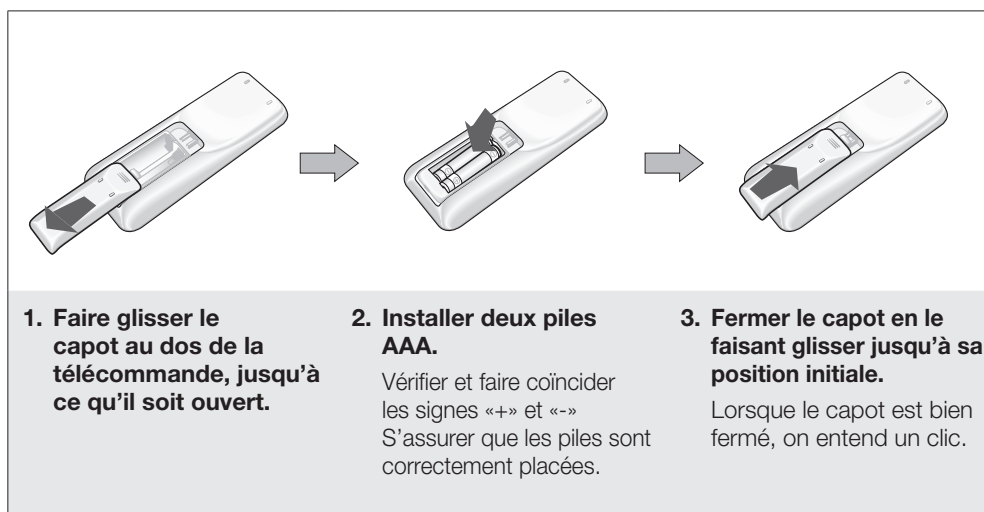

fonctions de base

ALLUMER ET ETEINDRE LE CLIMATISEUR

Appuyer sur le bouton **On/Off**  de la télécommande.

Une fois le climatiseur allumé, on entendra une sonnerie puis la lame de flux d'air bougera automatiquement de bas en haut. Le climatiseur fonctionnera sous le dernier mode utilisé ou en mode Auto.

Une fois le climatiseur allumé, la lame de flux d'air s'arrêtera et se fermera.

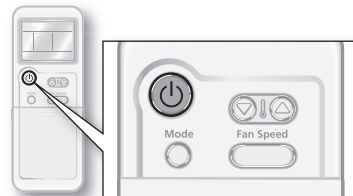

Allumer/Eteindre le climatiseur sans la télécommande.

Il est possible de faire fonctionner le climatiseur en appuyant sur le bouton **On/Off**  en bas à droite du climatiseur.

SELECTION DU MODE DE FONCTIONNEMENT

Auto (Auto)

En mode Auto, le climatiseur paramétera automatiquement la température ainsi que la vitesse du ventilateur en fonction de la température de la pièce détectée par le capteur de température de la pièce.

1. Allumer le climatiseur.

Appuyer sur le bouton **On/Off**  de la télécommande.

2. Paramétrer le mode de fonctionnement.

Appuyer sur le bouton **Mode** de la télécommande jusqu'à ce que l'indicateur du mode Auto ou de la vitesse du ventilateur Auto apparaisse sur l'affichage de la télécommande.

Le climatiseur paramétera automatiquement le mode Cool (Froid) ou Heat (Chaud) en fonction de la température de la pièce.

 En appuyant sur le bouton **Mode**, le mode changera dans l'ordre suivant : Auto, Cool (Froid), Dry (Sec), Fan (Ventilateur) et Heat (Chaud).

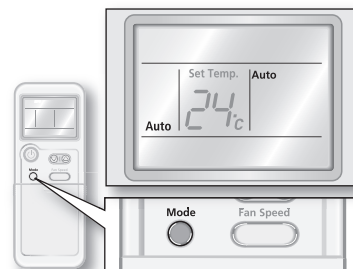



3. Paramétrer la température.

Appuyer sur le bouton **▼** ou **▲** de la **Température** de la télécommande pour augmenter ou baisser la température.

Il est possible de paramétrer la température entre 16°C et 30°C.

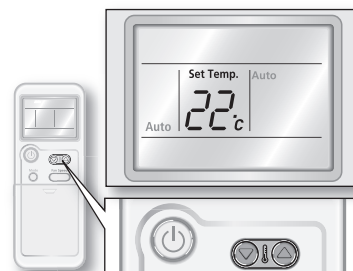
 Il est possible d'augmenter/diminuer la température d'un 1°C à la fois.



-  Lorsque le climatiseur fonctionne déjà sous en autre mode, appuyer sur le bouton **Mode** jusqu'à ce que l'indicateur du mode Auto apparaisse sur l'affichage de la télécommande.
- Lors de l'utilisation de la télécommande, s'assurer que l'indicateur correspondant à votre sélection apparaisse sur l'affichage de la télécommande.
- Le flux d'air peut être réglé manuellement. (Voir page 19 pour les instructions.)

Cool (Froid)

En mode Cool (Froid), le climatiseur va refroidir la pièce. Il est possible de régler la température ainsi que la vitesse du ventilateur afin d'avoir moins chaud en été.

1. Allumer le climatiseur.

Appuyer sur le bouton **On/Off**  de la télécommande.

2. Paramétrer le mode de fonctionnement.

Appuyer sur le bouton **Mode** de la télécommande jusqu'à ce que l'indicateur du mode Cool (Froid) apparaisse sur l'affichage de la télécommande.

Le climatiseur fonctionne en mode Cool (Froid) et baisse la température de la pièce.

-  En appuyant sur le bouton **Mode**, le mode changera dans l'ordre suivant : Auto, Cool (Froid), Dry (Sec), Fan (Ventilateur) et Heat (Chaud).

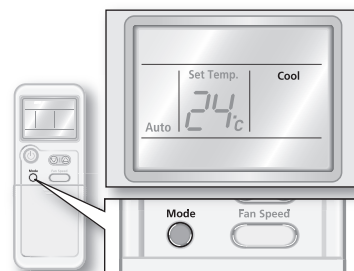

3. Paramétrer la température.

Appuyer sur le bouton ▼ ou ▲ de la **Température** de la télécommande pour augmenter ou baisser la température.

Il est possible de paramétrer la température entre 16°C et 30°C.

-  Il est possible d'augmenter/diminuer la température d'un 1°C à la fois.

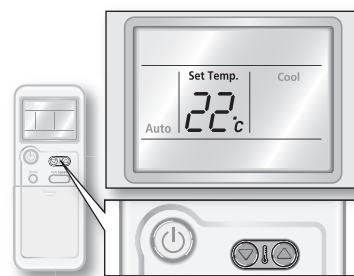



4. Paramétrer la vitesse du ventilateur.

Appuyer sur le bouton **Fan Speed** de la télécommande pour paramétrer la vitesse du ventilateur comme souhaité.

Si la température de la pièce atteint la valeur souhaitée, le climatiseur s'éteint un moment et seul le ventilateur tourne.

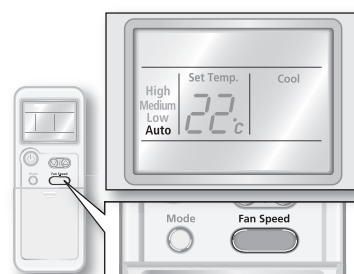
-  En appuyant sur le bouton **Fan Speed**, la vitesse du ventilateur change dans l'ordre suivant : Auto, Low (Faible), Medium (Moyenne), High (Elevée).



-  • Lors de l'utilisation de la télécommande, s'assurer que l'indicateur correspondant à votre sélection apparaisse sur l'affichage de la télécommande.
- Le flux d'air peut être réglé manuellement. (Voir page 19 pour les instructions.)
- Si la température extérieure actuelle est bien plus élevée que la température intérieure sélectionnée, cette dernière peut mettre du temps à être fraîche comme vous le souhaitez.

fonctions de base

SELECTION DU MODE DE FONCTIONNEMENT

Dry (Sec)

Le climatiseur en mode Dry (Sec) agit comme un déshumidificateur et supprime l'humidité provenant de l'air extérieur. Le mode Dry (Sec) rafraîchit l'air d'un climat humide.

1. Allumer le climatiseur.

Appuyer sur le bouton **On/Off**  de la télécommande.

2. Paramétrer le mode de fonctionnement.

Appuyer sur le bouton **Mode** de la télécommande jusqu'à ce que l'indicateur du mode Dry (Sec) apparaisse sur l'affichage de la télécommande.

Le climatiseur fonctionne en mode Dry (Sec) et règle automatiquement la vitesse du ventilateur en mode Auto.

-  En appuyant sur le bouton **Mode**, le mode changera dans l'ordre suivant : Auto, Cool (Froid), Dry (Sec), Fan (Ventilateur) et Heat (Chaud).

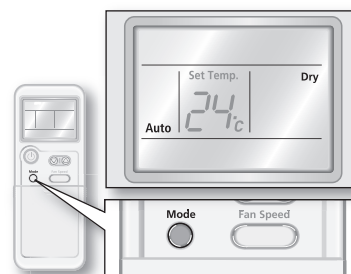

3. Paramétrer la température.

Appuyer sur le bouton **▼** ou **▲** de la **Température** de la télécommande pour augmenter ou baisser la température.

Il est possible de paramétrer la température entre 18°C et 30°C.

-  Il est possible d'augmenter/diminuer la température d'un 1°C à la fois.

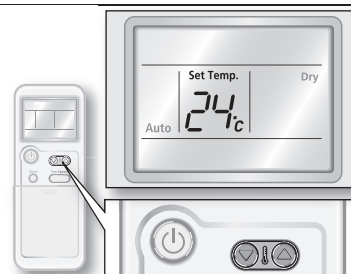

- Lors de l'utilisation de la télécommande, s'assurer que l'indicateur correspondant à votre sélection apparaisse sur l'affichage de la télécommande.
- Le flux d'air peut être réglé manuellement. (Voir page 19 pour les instructions.)

Fan (Ventilateur)

Le mode Fan (Ventilateur) peut être sélectionné afin de ventiler la pièce. Le mode Fan (Ventilateur) est utile pour rafraîchir l'air confiné de la pièce.

1. Allumer le climatiseur.

Appuyer sur le bouton **On/Off** de la télécommande.

2. Paramétrer le mode de fonctionnement.

Appuyer sur le bouton **Mode** de la télécommande jusqu'à ce que l'indicateur du mode Fan (Ventilateur) apparaisse sur l'affichage de la télécommande.

Le climatiseur fonctionne en mode Fan (Ventilateur) et règle automatiquement la température en fonction de la température actuelle de la pièce.

-  En appuyant sur le bouton **Mode**, le mode changera dans l'ordre suivant : Auto, Cool (Froid), Dry (Sec), Fan (Ventilateur) et Heat (Chaud).

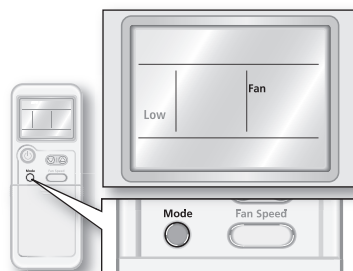



3. Paramétrer la vitesse du ventilateur.

Appuyer sur le bouton **Fan Speed** de la télécommande pour paramétrer la vitesse du ventilateur comme souhaité.

Si la température de la pièce atteint la valeur souhaitée, le climatiseur s'éteint un moment et seul le ventilateur tourne.

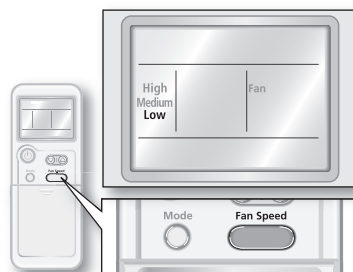
-  En appuyant sur le bouton **Fan Speed**, la vitesse du ventilateur change dans l'ordre suivant : Low (Faible), Medium (Moyenne), High (Elevée).



-  • Lors de l'utilisation de la télécommande, s'assurer que l'indicateur correspondant à votre sélection apparaisse sur l'affichage de la télécommande.
- Le flux d'air peut être réglé manuellement. (Voir page 19 pour les instructions.)

fonctions de base

SELECTION DU MODE DE FONCTIONNEMENT

Heat (Chauffage)

Le climatiseur chauffe tout comme il refroidit. L'hiver, chauffez votre pièce grâce à cet appareil multifonctions.

1. Allumer le climatiseur.

Appuyer sur le bouton **On/Off**  de la télécommande.

2. Paramétrer le mode de fonctionnement.

Appuyer sur le bouton **Mode** de la télécommande jusqu'à ce que l'indicateur du mode Heat (Chaud) apparaisse sur l'affichage de la télécommande. Le climatiseur fonctionne en mode Heat (Chaud) et chauffe la pièce.

-  En appuyant sur le bouton **Mode**, le mode changera dans l'ordre suivant : Auto, Cool (Froid), Dry (Sec), Fan (Ventilateur) et Heat (Chaud).

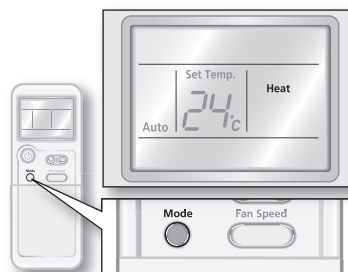

3. Paramétrer la température.

Appuyer sur le bouton **▼** ou **▲** de la **Température** de la télécommande pour augmenter ou baisser la température.

Il est possible de paramétrer la température entre 16°C et 30°C.

-  Il est possible d'augmenter/diminuer la température d'un 1°C à la fois.

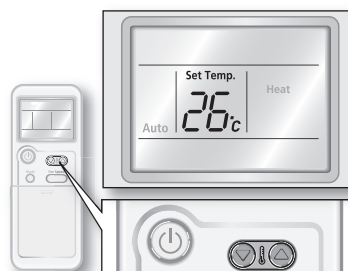



4. Paramétrer la vitesse du ventilateur.

Appuyer sur le bouton **Fan Speed** de la télécommande pour paramétrer la vitesse du ventilateur comme souhaité.

Si la température de la pièce souhaitée est atteinte, le chauffage s'arrêtera un moment.

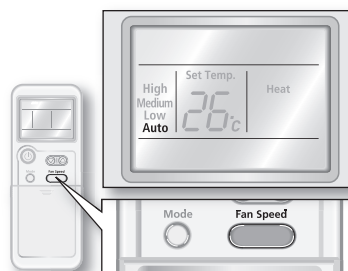
-  • En appuyant sur le bouton **Fan Speed**, la vitesse du ventilateur change dans l'ordre suivant : Auto, Low (Faible), Medium (Moyenne), High (Elevée).
- Le ventilateur peut ne pas fonctionner les 3~5 premières minutes afin de prévenir toute émission d'air froid alors que le climatiseur chauffe.



-  • Le flux d'air peut être réglé manuellement. (Voir page 19 pour les instructions.)
- Le climatiseur chauffant la pièce à partir de l'énergie chauffante de l'extérieure, la capacité de chauffage peut être amoindrie lorsque les températures extérieures sont extrêmement basses. Si vous estimez que le climatiseur ne chauffe pas suffisamment, il est recommandé d'utiliser un autre dispositif de chauffage en plus du climatiseur.

ORIENTATION DU FLUX D'AIR

Le flux d'air peut être orienté dans la direction que vous souhaitez

Flux d'air vertical

Les lames de flux d'air bougent de bas en haut.

1. Appuyer sur le bouton **Balayage d'air** (☰) de la télécommande.

L'indicateur du balayage d'air s'allumera et les voyants bougeront du bas vers le haut. Les lames du flux d'air bougent de bas en haut afin de faire circuler l'air.

Pour maintenir l'orientation du flux d'air, appuyer sur le bouton **Balayage d'air** (☰) de la télécommande.

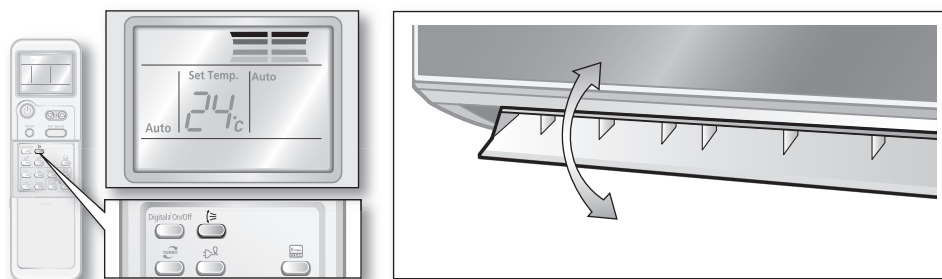

Flux d'air horizontal

S'assurer qu'un des pivots des lames n'est pas cassé.

1. Bouger les lames vers la droite ou la gauche afin de conserver de manière permanente l'orientation que vous souhaitez.

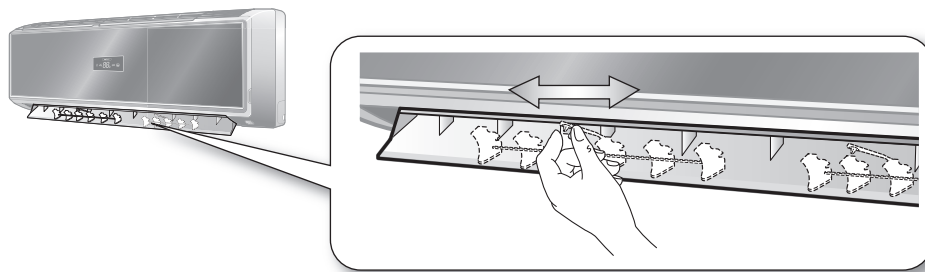

Attention aux doigts lorsque vous régler les lames pour une orientation horizontale. Une mauvaise manipulation peut causer des blessures.

utilisation des fonctions avancées

UTILISATION DE LA FONCTION TURBO

La fonction Turbo est utile pour refroidir ou chauffer rapidement la pièce. Il est possible de faire fonctionner le ventilateur à vitesse maximale pendant 30 minutes.

1. Allumer le climatiseur.

Appuyer sur le bouton **On/Off**  de la télécommande.

2. Paramétrer le mode de fonctionnement.

Appuyer sur le bouton **Turbo**  de la télécommande jusqu'à ce que l'indicateur Turbo apparaisse sur l'affichage de la télécommande.

Le climatiseur fonctionne en vitesse ventilateur Turbo et règle automatiquement la température en fonction de la température actuelle de la pièce. L'unité utilise ce mode pendant 30 minutes puis fonctionne sous le dernier mode utilisé ou en mode Auto si c'est le mode Dry/Fan (Sec/Ventilateur) qui a été dernièrement utilisé.

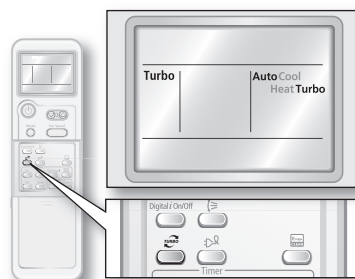

-  La fonction Turbo est uniquement disponible en mode Auto/Cool (Froid)/Heat (Chaud). Si la fonction Turbo est sélectionnée sous le mode Dry (Sec)/Fan (Ventilateur), le mode de fonctionnement passera en mode Auto.

Désactiver la fonction Turbo

1. Rappuyer sur le bouton **Turbo**  de la télécommande.

Le climatiseur fonctionne sous le dernier mode utilisé ou en mode Auto si c'est le mode Dry (Sec)/Fan (Ventilateur) qui a été dernièrement utilisé.

-  • Lors de l'utilisation de la télécommande, s'assurer que l'indicateur correspondant apparaisse sur l'affichage de la télécommande.
- La température et la vitesse du ventilateur ne peuvent pas être réglées lorsque cette fonction est utilisée.
- Le flux d'air peut être réglé manuellement. (Voir page 19 pour les instructions.)
- Lorsque la fonction Turbo est activée, appuyer sur le bouton **Mode** pour annuler cette fonction.

PARAMETRER LA MINUTERIE

Cette fonction Minuterie avancée permet d'allumer /d'éteindre automatiquement le climatiseur lors de votre absence. Il suffit de paramétrer l'heure et le climatiseur s'allumera/s'arrêtera automatiquement.

Minuterie On

Cette fonction permet d'allumer automatiquement le climatiseur sur une échelle de temps de 24 heures. Minuterie On est disponible lorsque le climatiseur est allumé ou éteint.

1. Appuyer sur le bouton **On** de la télécommande.

L'indicateur de Minuterie On clignote sur l'affichage de la télécommande.

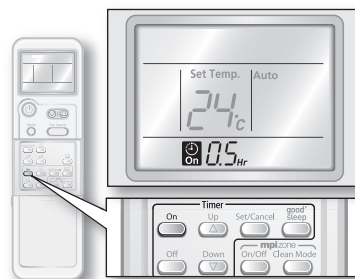

2. Paramétrer l'heure à laquelle que le climatiseur doit s'allumer.

Appuyer sur le bouton **Up** ou **Down** de la télécommande pour changer l'heure pendant que l'indicateur de Minuterie On clignote. Il est possible de programmer l'heure jusqu'à 24 heures à l'avance. Les 3 premières heures, il est possible de changer l'heure toutes les 30 minutes, au-delà de ces 3 heures, il est possible de modifier l'heure d'une heure à la fois.

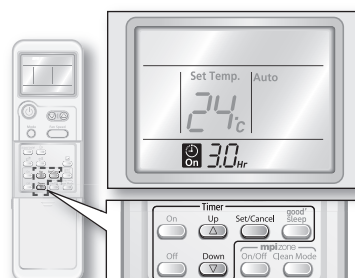

3. Appuyer sur le bouton **Set/Cancel** de la télécommande pour l'activer.

La télécommande affichera l'heure que vous avez paramétrée. Le climatiseur fonctionnera en automatique à l'heure paramétrée puis l'indicateur Minuterie On disparaîtra. Si Minuterie On n'est pas paramétrée dans les 10 secondes, le climatiseur arrêtera le paramétrage.

4. Paramétrer le mode de fonctionnement.

Appuyer sur le bouton **Mode** de la télécommande jusqu'à ce que le mode souhaité apparaisse sur l'affichage de la télécommande.

Le climatiseur fonctionnera sous le mode paramétré.

- ☑ La fonction Minuterie On est disponible en mode Auto/Cool (Froid)/Dry (Sec)/Fan (Ventilateur)/Heat (Chaud).

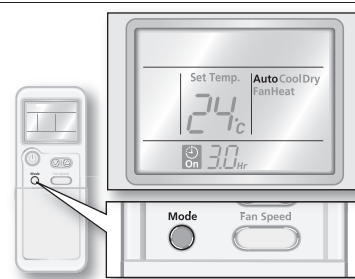

- ☑ • La température peut être réglée. (Voir l'étape 3 de la page 15 pour les consignes.)
- ☑ • Une fois le paramétrage effectué lorsque l'unité est éteinte, environ 10 secondes, tous les autres indicateurs disparaîtront, à l'exception de l'indicateur Minuterie On ainsi que le temps restant.
- Il est possible de changer l'heure paramétrée en appuyant sur le bouton **On**. Appuyer sur le bouton **Up** ou **Down** pour modifier l'heure puis appuyer sur le bouton **Set/Cancel** pour réactiver la fonction.

Désactiver la Minuterie On

1. Appuyer sur le bouton **Set/Cancel** de la télécommande.

La Minuterie On paramétrée sera annulée et l'indicateur Minuterie On disparaîtra.

utilisation des fonctions avancées

PARAMETRER LA MINUTERIE

Minuterie Off

Cette fonction permet d'éteindre automatiquement le climatiseur sur une échelle de temps de 24 heures. Cette fonction est disponible lorsque l'unité fonctionne.

1. Appuyer sur le bouton **Off** de la télécommande.

L'indicateur de Minuterie Off clignote sur l'affichage de la télécommande.

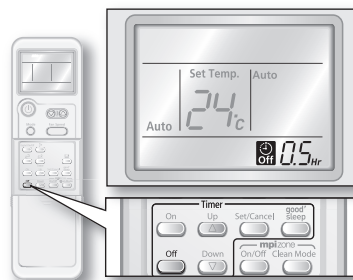

2. Paramétrer l'heure à laquelle le climatiseur doit s'éteindre.

Appuyer sur le bouton **Up** ou **Down** de la télécommande pour changer l'heure pendant que l'indicateur de Minuterie Off clignote. Il est possible de programmer l'heure jusqu'à 24 heures à l'avance. Les 3 premières heures, il est possible de changer l'heure toutes les 30 minutes, au-delà de ces 3 heures, il est possible de modifier l'heure d'une heure à la fois.

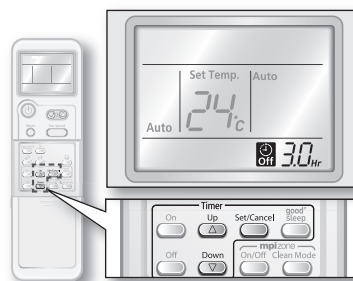

3. Appuyer sur le bouton **Set/Cancel** de la télécommande pour l'activer.

La télécommande affichera l'heure que vous avez paramétrée. Le climatiseur s'éteindra automatiquement à l'heure paramétrée puis l'indicateur Minuterie Off disparaîtra. Si Minuterie Off n'est pas paramétrée dans les 10 secondes, le climatiseur arrêtera le paramétrage.

- Il est possible de changer l'heure paramétrée en appuyant sur le bouton **Off**. Appuyer sur le bouton **Up** ou **Down** pour modifier l'heure puis appuyer sur le bouton **Set/Cancel** pour réactiver la fonction.
- Il est possible combiner Minuterie Off et Minuterie On de manière à allumer et à éteindre le climatiseur à des heures souhaitées. (Voir page 23 pour les instructions.)

Désactiver la Minuterie Off

1. Appuyer sur le bouton **Set/Cancel** de la télécommande.

La Minuterie Off paramétrée sera annulée et l'indicateur Minuterie Off disparaîtra.

Combinaison Minuterie On/Minuterie Off

Il est possible de combiner Minuterie On et Minuterie Off pour une utilisation plus pratique de la fonction Minuterie.

1. Paramétrer la Minuterie On.
Appuyer sur le bouton **On**.
Paramétrer l'heure à l'aide du bouton **Up** et **Down**.
Appuyer sur le bouton **Set/Cancel** pour activer la Minuterie On.

 Voir page 21 pour de plus amples informations relatives à Minuterie On.

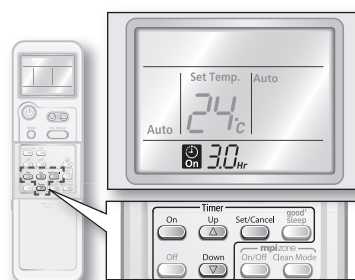

2. Paramétrer la Minuterie Off.
Appuyer sur le bouton **Off**.
Paramétrer l'heure à l'aide du bouton **Up** et **Down**.
Appuyer sur le bouton **Set/Cancel** pour activer la Minuterie Off.

Une fois l'heure programmée, il existe deux options possibles:

L'heure de Minuterie On est avant l'heure de Minuterie Off

Le climatiseur s'allumera et s'éteindra automatiquement. Le paramétrage doit être effectué lorsque le climatiseur est éteint.

Par exemple, si Minuterie On est paramétrée sur 3 heures et Minuterie Off sur 5 heures, le climatiseur s'éteindra automatiquement 3 heures après l'heure paramétrée puis fonctionnera les 2 heures suivantes avant de s'éteindre automatiquement.

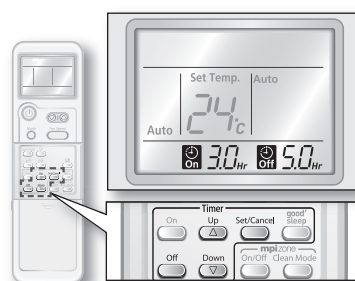

L'heure de Minuterie On est après l'heure de Minuterie Off

Le climatiseur s'éteindra puis s'allumera automatiquement. Le paramétrage doit être effectué lorsque le climatiseur fonctionne.

Par exemple, si Minuterie On est paramétrée sur 3 heures et Minuterie Off sur 1 heure, le climatiseur s'éteindra automatiquement une heure après l'heure paramétrée puis rester éteint les 2 heures suivantes avant de s'allumer automatiquement.

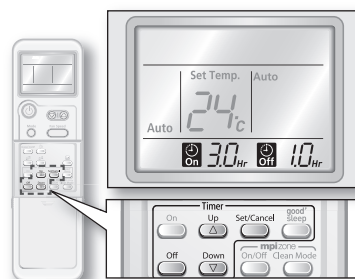

 Voir page 22 pour de plus amples informations relatives à Minuterie Off.

Désactivation de la combinaison de ma minuterie

1. Appuyer sur le bouton **Set/Cancel** de la télécommande.

Minuterie On et Minuterie Off seront tous deux annulés et les indicateurs disparaîtront.

utilisation des fonctions avancées

PARAMETRER LA MINUTERIE

Mode **good' sleep**

Le mode **good' sleep** permet d'obtenir une température agréable pour dormir tout en économisant de l'énergie et vous offrant un sommeil profond. Le mode **good' sleep** peut être paramétré lorsque le climatiseur est allumé.

1. Paramétrer le mode de fonctionnement.

Appuyer sur le bouton **Mode** de la télécommande jusqu'à ce que Cool/Heat (Froid/Chaud) apparaisse sur l'affichage de la télécommande.

-  La fonction **good' sleep** est uniquement disponible en mode Cool/Heat (Froid/Chaud).

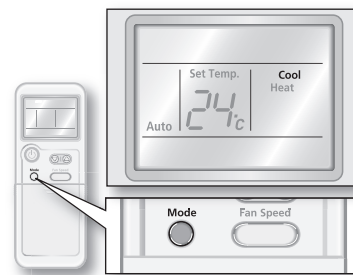

2. Appuyer sur le bouton **good' sleep** de la télécommande.

L'indicateur **good' sleep** apparaît et l'indicateur Minuterie Off clignote sur l'affichage de la télécommande.

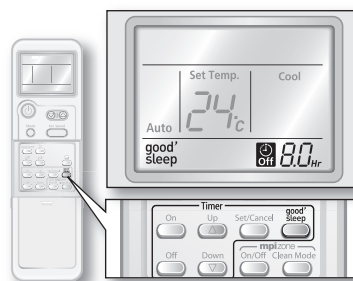

3. Paramétrer la durée souhaitée pendant laquelle le climatiseur reste allumé.

La durée de la fonction **good' sleep** est, par défaut, paramétrée sur 8 heures. Appuyer sur le bouton **Up** ou **Down** de la télécommande pour changer l'heure pendant que l'indicateur de Minuterie Off clignote.

Il est possible de programmer l'heure jusqu'à 12 heures à l'avance. Les 3 premières heures, il est possible de changer l'heure toutes les 30 minutes, au-delà de ces 3 heures, il est possible de modifier l'heure d'une heure à la fois.

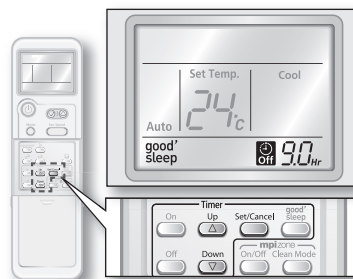

4. Appuyer sur le bouton **Set/Cancel** de la télécommande pour l'activer.

La télécommande affichera l'heure que vous avez paramétrée.

Une fois la durée écoulée, le climatiseur s'éteindra automatiquement puis l'indicateur **good' sleep** disparaît. Si le mode **good' sleep** n'est pas paramétré dans les 10 secondes, le climatiseur arrêtera le paramétrage.

-  • La température, la vitesse du ventilateur ainsi que le balayage de l'heure peuvent être réglés avoir paramétré **good' sleep** en mode Heat (Chaud).
- Il est possible de régler la température et le climatiseur règle automatiquement la vitesse du ventilateur/le balayage d'air une fois **good' sleep** paramétré en mode Cool (Froid).

Changements de température en mode good' sleep

Afin d'éviter d'avoir trop chaud ou trop froid lorsque vous dormez, le mode **good' sleep** change automatiquement les températures en fonction de l'heure paramétrée. La température ainsi que le courant d'air changent en fonction des trois étapes suivantes : Sommeil léger, sommeil profond et réveil. Puis le climatiseur s'éteint automatiquement une fois la durée écoulée.

Les trois étapes de la fonction **good' sleep** vous empêchent de rencontrer des problèmes de sommeil en été et en hiver.

- ① **Sommeil léger** : Vous permet de trouver le sommeil en faisant baisser la température.
 - ② **Sommeil profond** : Permet de détendre votre corps et augmente légèrement la température.
 - ③ **Mode réveil good' sleep** : vous permet de vous réveiller avec un air intermittent agréable et vous permet de vous sentir détendu.
- Paramétrer la Minuterie Off du mode **good' sleep** sur plus de 5 heures. Vous risquez d'avoir un sommeil perturbé si la fonction **good' sleep** est paramétrée sur une durée trop courte ou trop longue. Le paramétrage par défaut est de 8 heures.
 - Si le mode **good' sleep** est paramétré sur une durée de moins de 4 heures, l'opération cessera à l'heure paramétrée.
Si le mode **good' sleep** est paramétré sur une durée de plus de 5 heures, l'étape Réveil fonctionnera pendant une heure avant l'arrêt de la fonction.
 - Il est recommandé de paramétrer la température entre 25°C et 27°C pour le refroidissement et entre 21°C et 23°C pour le chauffage.

Mode Cool (Froid)

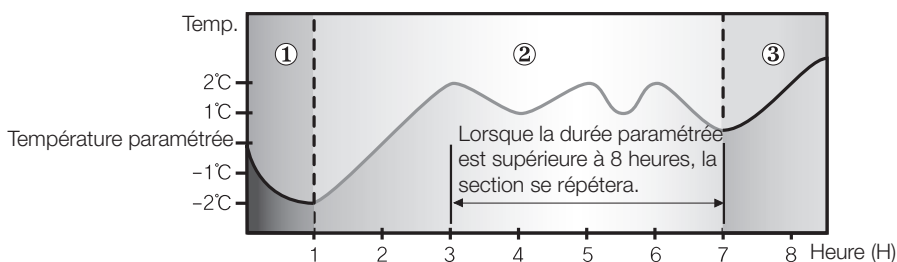

Mode Heat (Chaud)

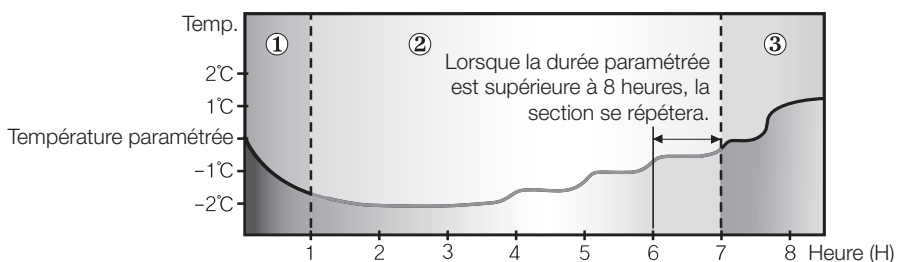

Désactivation du mode good' sleep

1. Appuyer sur le bouton **Set/Cancel** de la télécommande.

Le mode **good' sleep** paramétré sera annulé et l'indicateur **good' sleep** disparaîtra.

utilisation des fonctions avancées

UTILISATION DE LA FONCTION **mpizone**

La zone MPI (ion micro plasma) génère de l'hydrogène (H) et de l'oxygène (O₂) afin de supprimer les substances polluantes et de décomposer les particules nuisibles. Cela vous permet de mieux respirer, comme si vous étiez au bord d'une cascade, de la côte, d'une rivière ou en montagne. L'indicateur **mpizone** de l'unité intérieure clignote lorsque la fonction est activée.

1. Appuyer sur le bouton **On/Off** de **mpizone** de la télécommande lorsque le climatiseur est éteint.

L'indicateur **mpizone** apparaîtra sur l'affichage de la télécommande.

Le climatiseur génère du MPI en mode **mpizone** Auto.

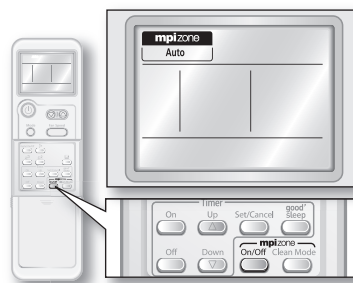

2. Paramétrer le type de fonctionnement.

Chaque fois que le bouton **Clean Mode** est appuyé lorsque le climatiseur est éteint, le type de fonctionnement changera dans l'ordre suivant : Auto (Auto), Silence (Silencu) et Rapid (Rapide).

Auto (Auto) : règle automatiquement la vitesse du ventilateur.

Silence (Silencu) : fonctionne à une vitesse de ventilateur minimale silencieusement.

Rapid (Rapide) : fonctionne à une vitesse de ventilateur maximum pour nettoyer et purifier l'air de manière efficace et rapide.

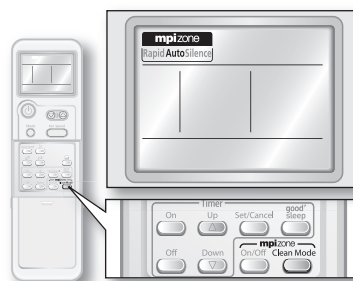

 Le bouton **Clean Mode** ne fonctionne pas lorsque le climatiseur est allumé.

 Lors de l'activation de la fonction **mpizone** lorsque le climatiseur est allumé, la fonction **mpizone** se met automatiquement en mode Auto.

Désactivation du mode **mpizone**

1. Appuyer sur le bouton **mpizone On/Off** du **mpizone** de la télécommande.

Le mode **mpizone** paramétré sera annulé et le voyant bleu s'éteindra.

UTILISATION LA FONCTION ECONOMISEUR D'ENERGIE

Cette fonction paramétrera la limite de la fourchette des températures de manière à économiser de l'énergie lorsque le climatiseur fonctionne en mode Cool (Froid).

1. Appuyer sur le bouton **Economiseur d'énergie**  de la télécommande lorsque le climatiseur est en mode Cool (Froid).

Indicateur de l'économiseur d'énergie et l'indicateur balayage d'air apparaîtront automatiquement sur l'affichage de la télécommande. Les lames de flux d'air bougent de bas en haut.

Si la température actuellement paramétrée est inférieure à 26°C, elle sera automatiquement augmentée pour atteindre les 26°C.

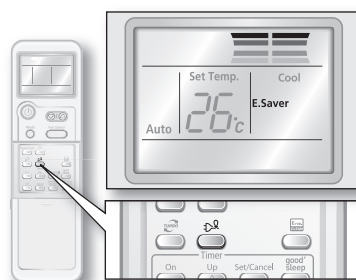

- La fonction Economiseur d'énergie est uniquement disponible en mode Cool (Froid).
- Lorsque la fonction économiseur d'énergie est activée, la fourchette des températures sera limitée à 26°C~30°C.
- Si la température souhaitée est inférieure à 26°C, éteindre la fonction économiseur d'énergie en appuyant sur le bouton **Economiseur d'énergie** .
- La température/La vitesse du ventilateur peut également être réglée. (Voir les étapes 3 et 4 de la page 15 pour les consignes.)
- Le flux d'air peut être réglé manuellement. (Voir page 19 pour les instructions.)

Désactivation de la fonction Economiseur d'énergie

1. Appuyer sur le bouton **Economiseur d'énergie**  de la télécommande.

La fonction Economiseur d'énergie paramétrée sera annulée et l'indicateur de l'économiseur d'énergie disparaîtra de l'affichage de la télécommande.

utilisation des fonctions avancées

UTILISATION DE LA FONCTION NETTOYAGE DE L'ÉVAPORATEUR

La fonction Nettoyage de l'évaporateur empêche la moisissure en éliminant l'humidité à l'intérieur de l'unité intérieure. L'unité intérieure évapore l'humidité à l'intérieure de l'unité. Activer cette fonction afin d'obtenir un air propre et plus sain.

1. Appuyer sur Le bouton **Evap. CLEAN** .

► Lorsque le climatiseur est éteint.

L'indicateur nettoyage évaporateur apparaît sur l'affichage de l'unité intérieure et la fonction est activée.

► Lorsque le climatiseur est allumé.

L'indicateur nettoyage évaporateur apparaît sur l'affichage de l'unité intérieure et la fonction est activée après l'arrêt de l'opération du climatiseur.

La durée du nettoyage de l'évaporateur peut varier. Cela dépend du mode dernièrement utilisé.

Mode Auto (Auto froid), Cool (Froid), Dry (Sec) : 30 minutes environ.

Mode Auto (Auto chaud), Heat (Chaud), Fan (Ventilateur) : 15 minutes environ.

 Lorsque le climatiseur est allumé, la fonction nettoyage auto est activée après l'arrêt de l'opération du climatiseur.

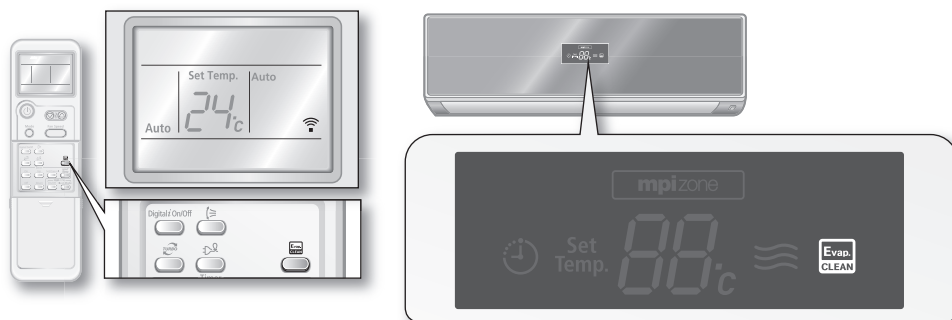

nettoyage et entretien du climatiseur

NETTOYAGE DE L'EXTERIEUR

1. Essuyer la surface de l'unité à l'aide d'un chiffon légèrement mouillé ou sec.



Ne pas utiliser de benzène ou de dissolvant ou encore de Clorox™. Ces produits peuvent endommager le climatiseur et provoquer un incendie.

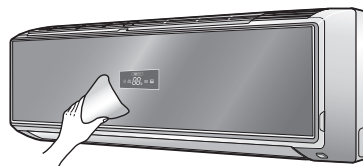

NETTOYAGE DU FILTRE

Lors du nettoyage du filtre, s'assurer d'avoir débranché la prise de l'unité. Aucun outil spécifique n'est requis pour le nettoyage.

Filtre à air

Le filtre à air en mousse lavable capture de grandes particules provenant de l'air. Le filtre peut être nettoyé à l'aide d'un aspirateur ou lavé à la main.

1. Ouvrir la le panneau avant.

Saisir fermement la surface rainurée des deux côtés du panneau avant puis lever le bas du panneau avant jusqu'à ce qu'il se bloque.



2. Saisir la poignée. Puis, tirer le filtre à air vers soi et le faire glisser vers le bas.

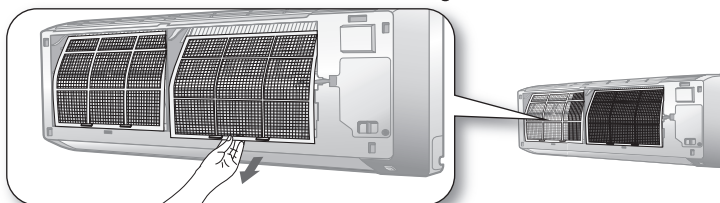

Le panneau avant de votre climatiseur n'est pas détachable.

3. Nettoyer le filtre à air à l'aide d'un aspirateur ou d'un pinceau doux S'il y a trop de poussière, le passer sous l'eau et le faire sécher dans un endroit ventilé.

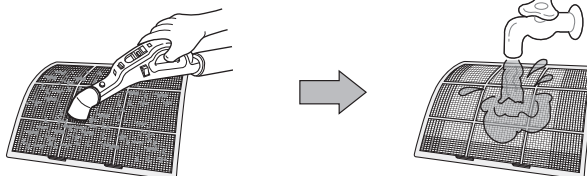

- Afin d'obtenir de meilleures conditions de fonctionnement, recommencer toutes les deux semaines.
- Si le filtre à air sèche dans un endroit confiné (ou humide), des odeurs peuvent apparaître. Si cela se produit, le re-nettoyer et le faire sécher dans un endroit bien a?

4. Réinsérer le filtre à air à sa place.

5. Fermer le panneau avant.

Saisir l'extrémité du panneau avant puis le pousser vers le bas.

nettoyage et entretien **29**

nettoyage et entretien du climatiseur

NETTOYAGE DU FILTRE

Filtre anti-allergie

Le filtre anti-allergie en mousse lavable permet de réduire les agents allergènes qui circulent dans l'air pollué. Le filtre peut être nettoyé à l'aide d'un aspirateur ou lavé à la main.

1. Ouvrir le panneau avant.

Saisir fermement la surface rainurée des deux côtés du panneau avant puis lever le bas du panneau avant jusqu'à ce qu'il se bloque.

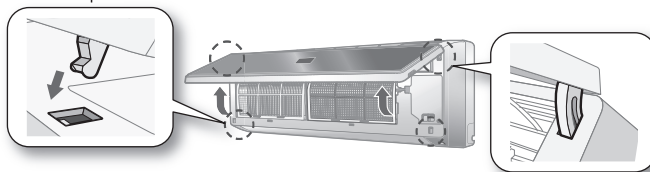

2. Retirer le filtre à air.

Saisir la poignée et la lever. Puis, tirer le filtre à air vers soi et le faire glisser vers le bas.

3. Faire glisser le filtre anti-allergie (couleur bleu ciel) pour le retirer de la fente.

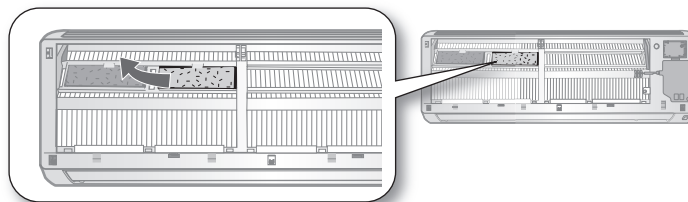

- Le filtre anti-allergie peut être placé dans n'importe laquelle des 4 fentes situées sous le filtre à air.
- Le panneau avant de votre climatiseur n'est pas détachable.

4. Nettoyer le filtre à l'aide d'un aspirateur ou d'un pinceau doux. Puis rincer-le sous l'eau et sécher-le dans un endroit aéré.

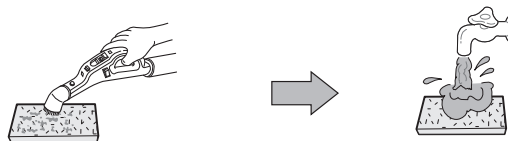

5. Remettre le filtre anti-allergie.

6. Ouvrir le panneau avant.

Saisir l'extrémité du panneau avant puis le pousser vers le bas.

- Nettoyer le filtre anti-allergie tous les 3 mois. La fréquence de nettoyage peut varier selon les conditions d'utilisation et environnementales.

REMETTRE LE FILTRE

Les filtres de rechange peuvent être acheté chez votre détaillant ou commandés auprès de votre fournisseur. Si vous n'en trouvez pas, contacter le service Client.

Filtre désodorisant

Le filtre désodorisant absorbe efficacement les odeurs de cigarettes, d'animaux domestiques ou autres.

Le nettoyage du filtre désodorisant est simple, il suffit de le retirer et de le remplacer par un autre.

1. Ouvrir la le panneau avant.

Saisir fermement la surface rainurée des deux côtés du panneau avant puis lever le bas du panneau avant jusqu'à ce qu'il se bloque.

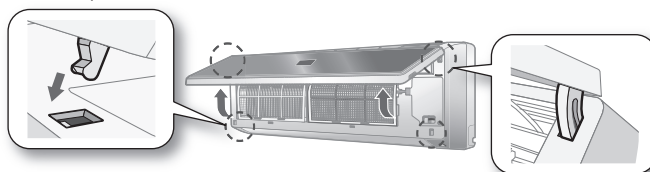

2. Retirer le filtre à air.

Saisir la poignée et la lever. Puis, tirer le filtre à air vers soi et le faire glisser vers le bas.

3. Faire glisser le filtre désodorisant (couleur noire) pour le retirer de la fente.

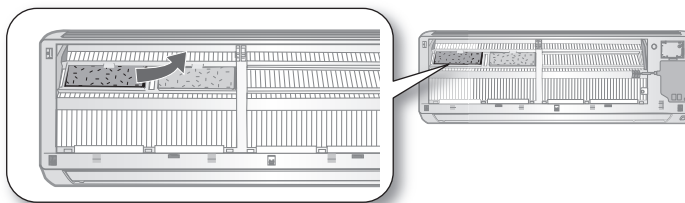

- Le filtre désodorisant peut être placé dans n'importe laquelle des 4 fentes situées sous le filtre à air.
- Le panneau avant de votre climatiseur n'est pas détachable.

4. Remettre le filtre désodorisant.

5. Fermer le panneau avant.

Saisir l'extrémité du panneau avant puis le pousser vers le bas.

- La fréquence de remplacement du filtre désodorisant varie en fonction des conditions d'utilisation et environnementales.
- Le fait d'avoir installé les filtres désodorisant et anti-allergie à l'envers, n'affecte en aucun cas le système de filtration.

nettoyage et entretien du climatiseur

ENTRETIEN DE VOTRE CLIMATISEUR

Si le climatiseur n'est pas utilisé pendant une longue période, sécher le climatiseur afin de le conserver dans les meilleures conditions possibles.

1. Sécher correctement le climatiseur en le faisant fonctionner en mode Ventilateur pendant 3 ou 4 heures et débrancher la prise. Si de l'humidité reste dans les composants, l'intérieur du climatiseur peut être endommagé.
2. Avant de réutiliser votre climatiseur, re-sécher les composants internes du climatiseur en le faisant fonctionner en mode Ventilateur pendant 3 ou 4 heures. Ceci aide à éviter les odeurs que peut générer l'humidité.

Contrôles périodiques

Se référer au tableau suivant pour entretenir correctement le climatiseur.

Type	Description	Mensuel	Tous les 4 mois	Une fois par an
Unité intérieure	Nettoyer le filtre à air (1)	●		
	Nettoyer la casserole de drain condensé (2)			●
	Nettoyer complètement l'échangeur de chaleur (2)			●
	Nettoyer le tuyau de drain condensé (2)		●	
	Changer les piles de la télécommande (1)			●
Unité extérieure	Nettoyer l'échangeur de chaleur en dehors de l'unité (2)		●	
	Nettoyer l'échangeur de chaleur à l'intérieur de l'unité (2)			●
	Nettoyer les composants électriques avec des jets d'air (2)			●
	Vérifier si tous les composants électriques sont bien vissés (2)			●
	Vérifier le ventilateur (2)			●
	Vérifier si le ventilateur est bien serré (2)			●
	Nettoyer la casserole de drain condensé (2)			●

 Les contrôles et opérations décrits sont essentiels pour garantir l'efficacité du climatiseur. La fréquence de ces opérations change selon les caractéristiques du secteur, la quantité de poussière, etc.

- (1) Les opérations décrites doivent être effectuées plus fréquemment si le lieu d'installation est très poussiéreux.
- (2) Ces opérations doivent toujours être effectuées par un personnel qualifié. Pour des informations plus détaillées, voir le manuel d'installation.

Protections internes via le système de contrôle de l'unité

Cette protection interne fonctionne si une erreur interne survient dans le climatiseur.

Type	Description
Contre l'air froid	Le ventilateur interne s'éteindra pour contrer l'air froid lorsque la pompe chauffante chauffe.
Cycle de dégivrage	Le ventilateur interne s'éteindra pour contrer l'air froid lorsque la pompe chauffante chauffe.
Protection anti-gel de la batterie interne	Le compresseur s'éteindra pour protéger la batterie interne lorsque le climatiseur fonctionne en mode Refroidissement.
Protection du compresseur	Le climatiseur ne se met pas immédiatement en marche de manière à protéger le compresseur de l'unité extérieure.

-  Si la pompe chauffante est en mode Chauffage, le cycle de dégivrage se met en marche pour retirer le gel de l'unité extérieure qui a pu se former en raison des faibles températures. Le ventilateur interne s'éteint automatiquement et se remet en route une fois le cycle de dégivrage terminé.

annexe

DEPANNAGE

Se référer au tableau suivant si le climatiseur ne fonctionne pas correctement. Cela peut vous faire gagner du temps et de l'argent.

PROBLEME	SOLUTION
Le climatiseur ne fonctionne pas immédiatement après l'avoir redémarrer.	<ul style="list-style-type: none">En raison du mécanisme de protection, l'appareil ne se met pas en marche immédiatement de manière à éviter une surchauffe de l'unité. Le climatiseur démarrera dans 3 minutes.
Le climatiseur ne fonctionne pas du tout.	<ul style="list-style-type: none">Vérifier que la prise est bien branchée. Débrancher la prise de la prise murale.Vérifier que le disjoncteur n'est pas éteintVérifier qu'il n'y ait pas de coupure de courant.Vérifier les fusibles S'assurer qu'ils n'ont pas sauté.
La température ne change pas.	<ul style="list-style-type: none">Vérifier que le mode Ventilateur est sélectionné. Appuyer sur le bouton Mode de la télécommande pour choisir un autre mode.
L'air frais (chaud) ne sort pas du climatiseur.	<ul style="list-style-type: none">Vérifier que la température sélectionné est plus élevée (ou plus basse) que la température actuelle. Appuyer sur le bouton Temperature (Température) ▼ ou ▲ de la télécommande pour changer le paramétrage des températures. Appuyer sur le bouton Temperature (Température) ▼ ou ▲ pour baisser ou augmenter la température.Vérifier que le climatiseur ne vient pas juste d'être allumé. Si tel est le cas, attendre 3 minutes. L'air frais ne sort pas afin de protéger le compresseur de l'unité extérieure.Vérifier que le climatiseur n'est pas installé dans un endroit directement à la lumière directe du soleil.
La vitesse du ventilateur ne change pas.	<ul style="list-style-type: none">Vérifier que le mode sélectionné n'est pas Auto ni Sec. Le climatiseur règle automatiquement la vitesse du ventilateur sur Auto en mode Auto/Sec.
La minuterie ne fonctionne pas.	<ul style="list-style-type: none">Vérifier que le bouton Set/Cancel (Paramétrer/Annuler) de la télécommande n'a pas été appuyé une fois l'heure paramétrée.
Il y a des odeurs dans la pièce lorsque l'unité fonctionne.	<ul style="list-style-type: none">Vérifier que l'appareil ne fonctionne pas dans un lieu enfumé ou qu'une odeur ne provienne pas de l'extérieure. Faire fonctionner le climatiseur en mode Ventilateur ou ouvrir les fenêtres pour renouveler l'air de la pièce.
Le climatiseur émet des sons de « bulles ».	<ul style="list-style-type: none">On peut entendre un son de "bulles" lorsque le réfrigérant circule dans le compresseur. Laisser le climatiseur fonctionner dans un mode sélectionné.
De l'eau goutte des lames du flux d'air.	<ul style="list-style-type: none">Vérifier que le climatiseur ne refroidit pas depuis un long moment avec les lames du flux d'air orientées vers le bas. La condensation peut entraîner une différence de température.
La télécommande ne fonctionne pas.	<ul style="list-style-type: none">Vérifier que les piles ne sont pas à plat.S'assurer que les piles sont correctement installées.S'assurer que rien n'entrave le capteur de votre télécommande.Vérifier qu'aucun appareil à forte lumière ne se situe à proximité du climatiseur. La lumière forte provenant des ampoules fluorescentes ou de néons peut interrompre les ondes électriques.

FOURCHETTES DE FONCTIONNEMENT

Le tableau ci-dessous indique les fourchettes des températures et de l'humidité dans lesquelles le climatiseur peut fonctionner. Se référer au tableau pour une utilisation optimale.

MODE	TEMPERATURE DE FONCTIONNEMENT		HUMIDITE INTERIEURE	SI HORS CONDITIONS
	INTERIEUR	EXTERIEUR		
REFROIDISSEMENT	18°C à 32°C	-5°C à 43°C	80% ou moins	De la condensation peut apparaître sur l'unité intérieure avec le risque que de l'eau coule sur le sol.
CHAUFFAGE	27°C ou moins	-20°C à 24°C	-	Les dispositifs de protection interne ainsi que le climatiseur s'arrêteront.
SECHAGE	18°C à 32°C	-5°C à 43°C	-	De la condensation peut apparaître sur l'unité intérieure avec le risque que de l'eau coule sur le sol.

 La température standardisée pour le chauffage est de 7°C. Si la température extérieure descend en dessous de 0°C, la capacité de chauffage peut diminuer en fonction des températures. Si l'opération de refroidissement est utilisée sous une température supérieure à 32°C (température intérieure), le refroidissement ne peut pas fonctionner à pleine capacité.