

Enregistrez vos produits Samsung en vous connectant sur : www.samsung.com/global/register

Consignes de Sécurité

Les précautions de sécurité sont fournies afin de protéger la sécurité des utilisateurs et de prévenir des dommages des biens. Assurez-vous de lire les suivants et d'utiliser le climatiseur correctement.

► Gardez ce manuel d'installation et le mode d'emploi ensemble dans un endroit facile à les retrouver lorsque vous avez besoin de relire après avoir lu complètement.



AVERTISSEMENT

• Cela indique la possibilité de graves blessures ou de la mort.

LORS DE L'INSTALLATION

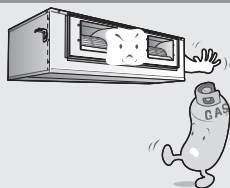

► N'installez pas l'unité dans un endroit où il y a une fuite de gaz inflammable. Cela risque de provoquer une explosion.

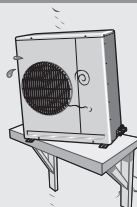

► Ne pas installer l'unité extérieure où il y a le risque de chute comme sur un haut mur externe ou l'extérieur de la terrasse.

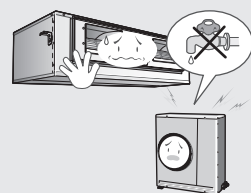

► Ne mettez pas à la terre le tuyau d'eau, de gaz, le paratonnerre ou le téléphone.

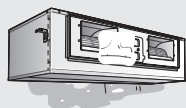

► Contactez le centre de service si le climatiseur est sous l'eau.



► L'installation doit être effectuée par un installateur ou un personnel qualifié lors d'installation de l'unité pour la première fois ou de sa réinstallation.

CONCERNANT L'ALIMENTATION



► Ne pas tirer le câble électrique ou toucher la prise de courant avec les mains mouillées.



► Installez l'interrupteur et le disjoncteur réservés au climatiseur.

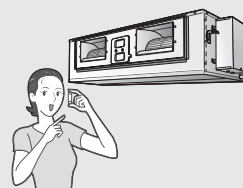

► Utilisez le fusible du courant nominal.



► Ne pas plier le câble électrique par force ou le climatiseur pour éviter la panne.



► Utilisez la source d'alimentation avec le câblage séparé réservé au climatiseur.



► Si la prise de courant est endommagée, faites-la remplacer par le fabricant ou un mécanicien qualifié pour éviter le risque.



AVERTISSEMENT

PENDANT LE FONCTIONNEMENT



- ▶ N'essayez pas de réparer, de déplacer, modifier ou réinstaller l'unité par vous-même. Assurez-vous que ces installations doivent être effectuées par un personnel qualifié afin d'éviter un choc électrique ou un incendie.

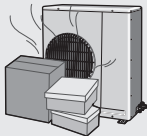

- ▶ Ne jamais mettre aucun obstacle en face de l'unité. Assurez-vous que l'unité est ventilée correctement tout le temps. Ne pas mettre de vêtements ou d'autres matériels là dessus.

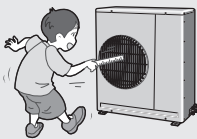

- ▶ Ne jamais insérer rien entre les lames de sortie d'air car cela risque d'abîmer le ventilateur et pourrait entraîner la blessure. Gardez les enfants loin de l'unité.

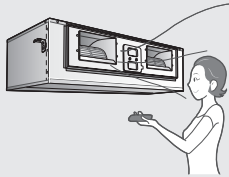

- ▶ Lors d'utilisation d'une télécommande sans fil, la distance ne doit pas être plus de 7 mètres depuis le climatiseur. (Si possible)

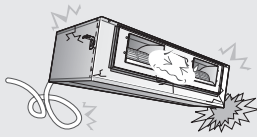

- ▶ Le fabricant ne saurait être tenu responsable en cas d'endommagement résultant de modifications ou d'erreurs dans les connexions électrique ou hydraulique.

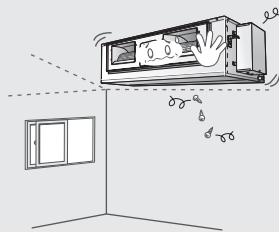

- ▶ En cas d'échec du respect de l'instruction d'installation ou d'utilisation de l'unité sous d'autres conditions que celles indiquées dans le tableau du manuel d'installation de l'unité 'Limites du fonctionnement', cela rendra nulle la garantie de l'unité immédiatement.

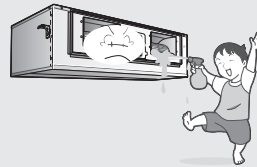

- ▶ Ne jamais renverser toute sorte de liquide dans l'unité. Si cela se produit, débranchez la prise de courant ou éteignez l'émetteur principal de l'unité puis contactez un centre de service autorisé.

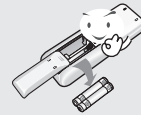

- ▶ Si vous n'utilisez pas la télécommande sans fil pour une durée prolongée, enlevez les batteries si possible. (Si possible)



- ▶ Ne pas raccorder le chauffage électrique au climatiseur ou le réparer par vous-même.



- ▶ Ne pas mettre aucun matériel pour que les enfants ne marchent pas au dessus.



AVERTISSEMENT

SE DÉBARASSER DE L'UNITÉ

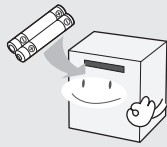

- ▶ Avant de jeter le dispositif, il est nécessaire de retirer les batteries et de les enlever sûrement pour le recyclage.

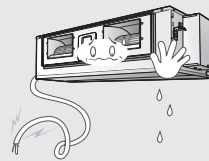

- ▶ Lorsque vous avez besoin de vous débarrasser de l'unité, consultez votre marchand. Si les conduits sont enlevés incorrectement, le fluide frigorigène peut couler et entre en contact avec votre peau, ce qui risque de provoquer la blessure. Cela pollue l'environnement de débloquer dans l'atmosphère.



- ▶ Recyclez ou débarrassez-vous du matériel d'emballage de ce produit dans le respect de l'environnement.



ATTENTION

- Cela indique la possibilité de graves blessures ou d'endommagement à l'environnement lors de son dysfonctionnement.

LORS DE L'INSTALLATION

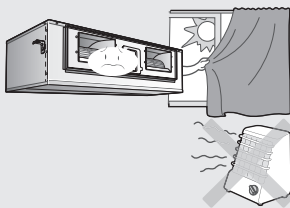

- ▶ Installez le climatiseur à l'abri du rayon solaire ou du chauffage, et surtout de l'eau.

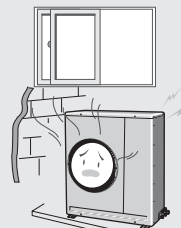

- ▶ Installez l'unité extérieure pour laisser sortir l'air déchargé correctement. Evitez un endroit qui risque de déranger votre voisin par les bruits.

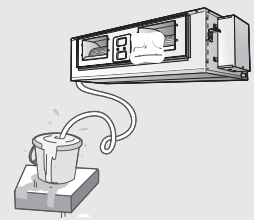

- ▶ Installez le tuyau d'évacuation pour que l'eau coule sûrement et correctement.



ATTENTION

CONCERNANT L'ALIMENTATION



- ▶ Débranchez le disjoncteur lorsque vous n'utilisez pas le climatiseur pour une durée prolongée pour économiser l'énergie.



- ▶ Contactez le centre de service ou le fabricant si vous voulez réparer le climatiseur.



- ▶ Contactez le centre de service après avoir éteint le climatiseur s'il y a un bruit étrange ou une odeur brûlante ou une fumée.

PENDANT LE FONCTIONNEMENT



- ▶ Ne pas boire d'eau du climatiseur.



- ▶ Ne pas utiliser le climatiseur longtemps dans une salle ou dans un endroit où il y a un bébé ou une personne âgée.

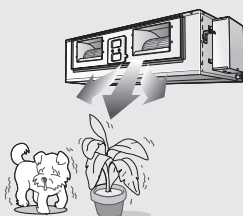

- ▶ Evitez que l'air froid et chaud parviennent directement à des gens, aux animaux domestiques, ou à des plantes pour une durée prolongée.



- ▶ Ne pas marcher sur le climatiseur ou placer un objet lourd au dessus.

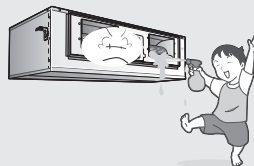

- ▶ Evitez que l'eau entre dans le climatiseur.

ATTENTION

PENDANT LE FONCTIONNEMENT

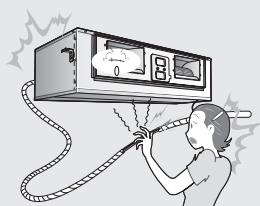

- ▶ Ne pas toucher les tuyaux reliés au climatiseur.

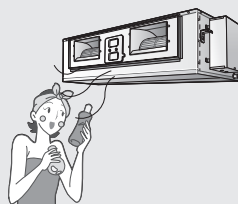

- ▶ Ne pas utiliser le climatiseur pour maintenir la machine, la nourriture, les animaux domestiques, les plantes ou les cosmétiques.



- ▶ Ne pas infliger de choc excessif au climatiseur.

DIVERS

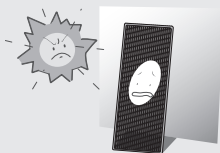

- ▶ Assurez-vous que le filtre d'air n'est pas exposé au rayon solaire direct.

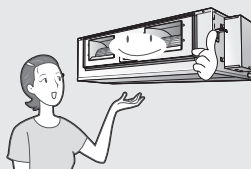

- ▶ L'appareil n'est pas fait pour l'usage de petits enfants ou des handicapés sans surveillance: les petits enfants doivent être surveillés pour assurer qu'ils ne jouent pas avec l'appareil.



- ▶ La puissance d'entrée et le courant d'entrée maximaux sont mesurés selon le standard IEC et la puissance d'entrée et le courant d'entrée sont mesurés selon le standard ISO.

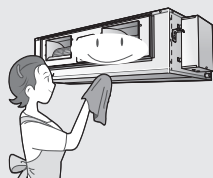

- ▶ Eteignez le climatiseur et si le ventilateur s'arrête de fonctionner, nettoyez le climatiseur.



- ▶ Ne pas nettoyer le climatiseur en vaporisant de l'eau directement ou avec du benzène, du diluant ou de l'alcool.



- ▶ La surface de l'échangeur de chaleur est affûtée, donc faites attention lors du nettoyage.

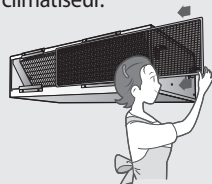

- ▶ Assurez-vous d'insérer le filtre d'air.

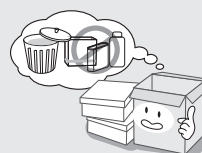

- ▶ Traitez le matériel d'emballage en conformité des exigences locales.

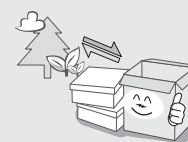

- ▶ Tous les matériels servant à la fabrication et à l'emballage de l'unité doivent être appropriés à l'environnement et recyclables.

Sommaire

◆ COMMENT PRÉPARER VOTRE CLIMATISEUR

- Consignes de Sécurité 2
- Description des Unités 8
- Télécommande sans Fil-Boutons et Affichage 10
- Unité de réception et d'affichage 11
- La Télécommande à Fil 12
- Contrôleur Centralisé 13
- Fonction Contrôleur 14

◆ CONSEILS D'UTILISATION

- Conseils d'Utilisation 15
- Température et Humidité de Fonctionnement 16
- Nettoyer le Climatiseur 17
- Problèmes et Solutions 18



Comment éliminer ce produit (déchets d'équipements électriques et électroniques)

(Applicable dans les pays de l'Union Européen et aux autres pays européens disposant de systèmes de collecte sélective)

Ce symbole sur le produit ou sa documentation indique qu'il ne doit pas être éliminé en fin de vie avec les autres déchets ménagers. L'élimination incontrôlée des déchets pouvant porter préjudice à l'environnement ou à la santé humaine, veuillez le séparer des autres types de déchets et le recycler de façon responsable. Vous favoriserez ainsi la réutilisation durable des ressources matérielles.

Les particuliers sont invités à contacter le distributeur leur ayant vendu le produit ou à se renseigner auprès de leur mairie pour savoir où et comment ils peuvent se débarrasser de ce produit afin qu'il soit recyclé en respectant l'environnement.

Les entreprises sont invitées à contacter leurs fournisseurs et à consulter les conditions de leur contrat de vente. Ce produit ne doit pas être éliminé avec les autres déchets commerciaux.

Description des Unités

Les unités peuvent différer selon le modèle.

Unité Intérieure

MH026FEEA/MH035FEEA

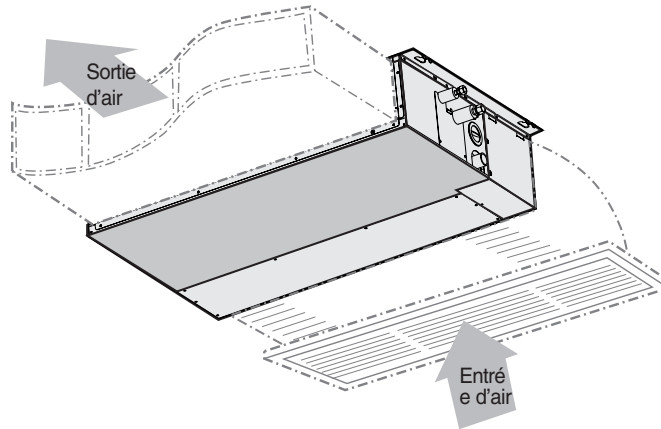

Innenraumeinheit

MH052FEEA

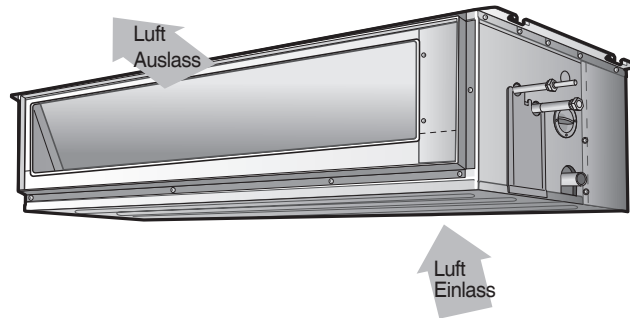

Unité Intérieure

MH052FUEA

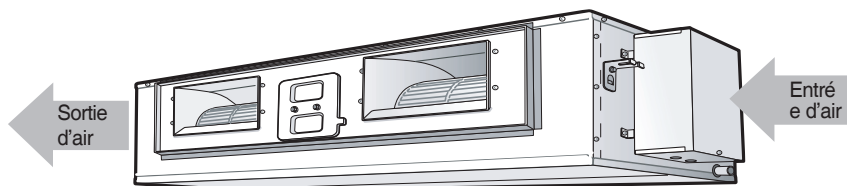

Unité extérieure

MH050FXEA2B

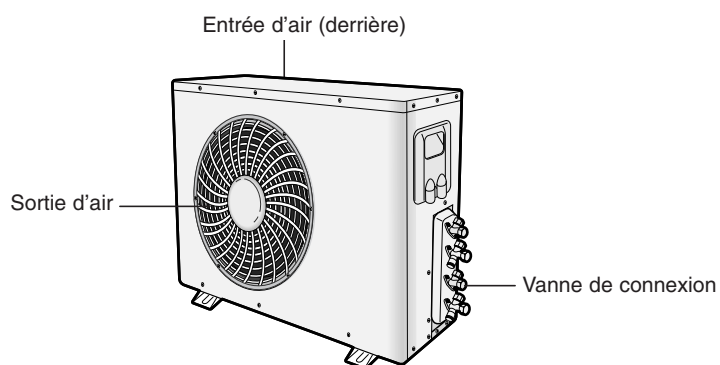
**Unité extérieure**

MH060FXEA3B/MH070FXEA4B/MH080FXEA4B

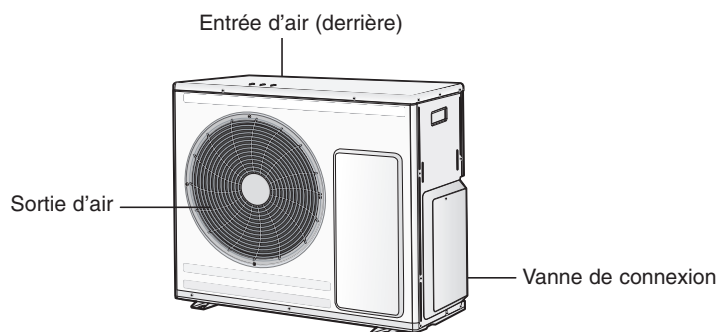
**Note**

- ◆ Si l'échangeur de la chaleur dans l'unité extérieure devient poussiéreux, l'efficacité de refroidissement pourrait diminuer. Nettoyer donc l'échangeur à l'eau quand il devient sale. Toutefois, faites attention quand vous nettoyez la surface de l'appareil, car il est très tranchant.

Télécommande sans Fil-Boutons et Affichage

La télécommande sans fil est un accessoire optionnel.
Pour utiliser la télécommande sans fil, voir un manuel approprié.

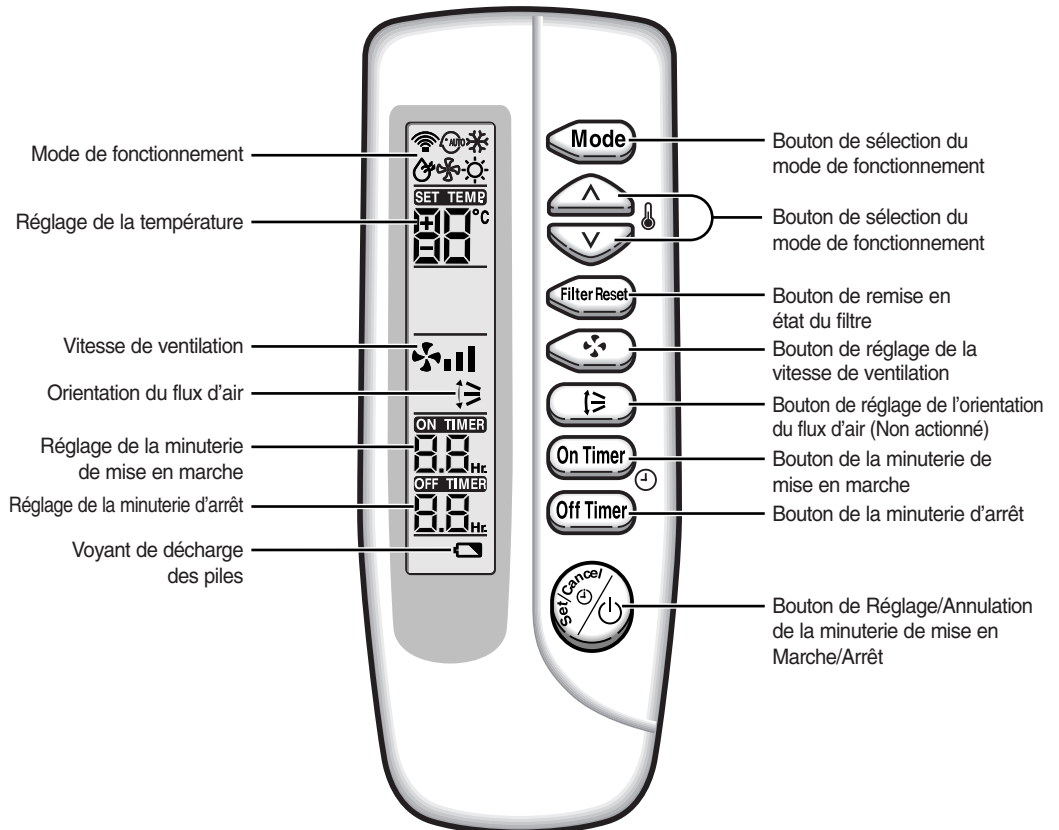

- Note**
- ◆ Après avoir nettoyé le filtre à air, appuyer sur le bouton .
 - ◆ Le climatiseur de type de conduit n'a pas la fonction d'ajuster la direction de circulation d'air. Par conséquent, la fonction n'est pas actionnée même si vous appuyez sur le bouton .

Unité de réception et d'affichage

L'Unité de réception et d'affichage est un accessoire optionnel et elle est installée au mur.
Pour utiliser l'unité de réception et d'affichage, voir un manuel approprié.

Type Dissimulé

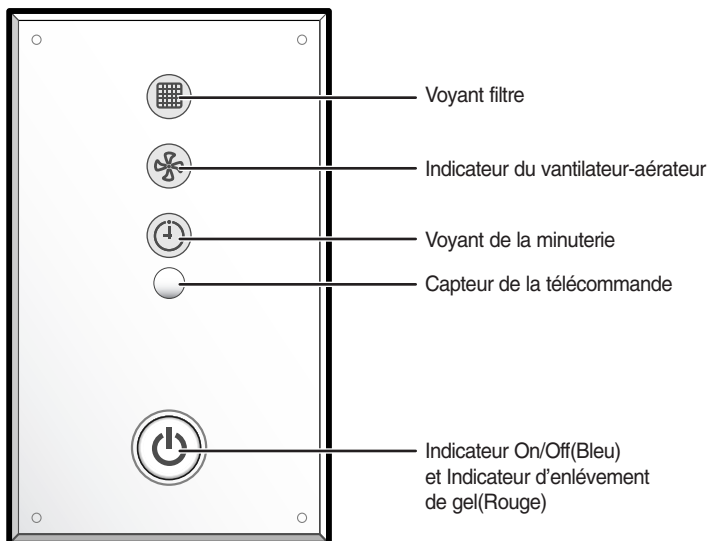

Type Standard

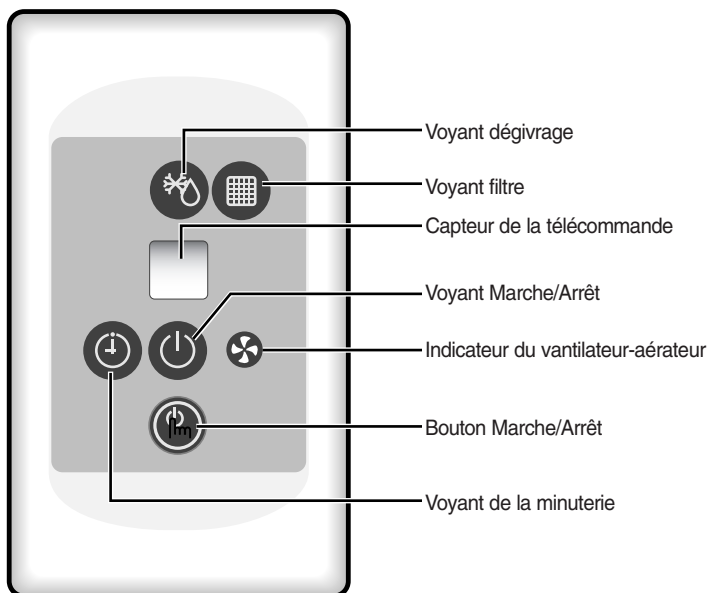

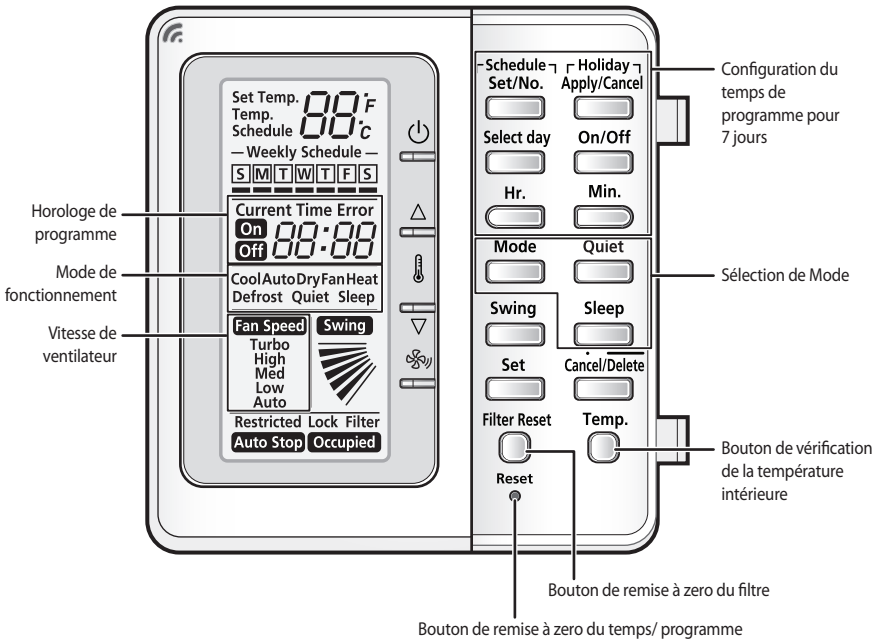

La Télécommande à Fil

La télécommande à fil est installée sur le mur.



Note

- ◆ Appuyez sur le bouton  après avoir nettoyé le filtre d'air. La télécommande affichera le signe de filtre pour avertir l'utilisateur de nettoyer le filtre et éteindre l'affichage lorsque le bouton  est appuyé.
- ◆ **Restricted** s'affichera si le bouton  est appuyé pour les unités intérieures du type conduit.
- ◆ **Restricted** s'affichera si l'unité intérieure ne supporte pas la fonction du bouton appuyé.

Contrôleur Centralisé

Le contrôleur centralisé est un accessoire optionnel et il est installé au mur.
Pour utiliser le contrôleur centralisé, voir un manuel approprié.

Vue Avant

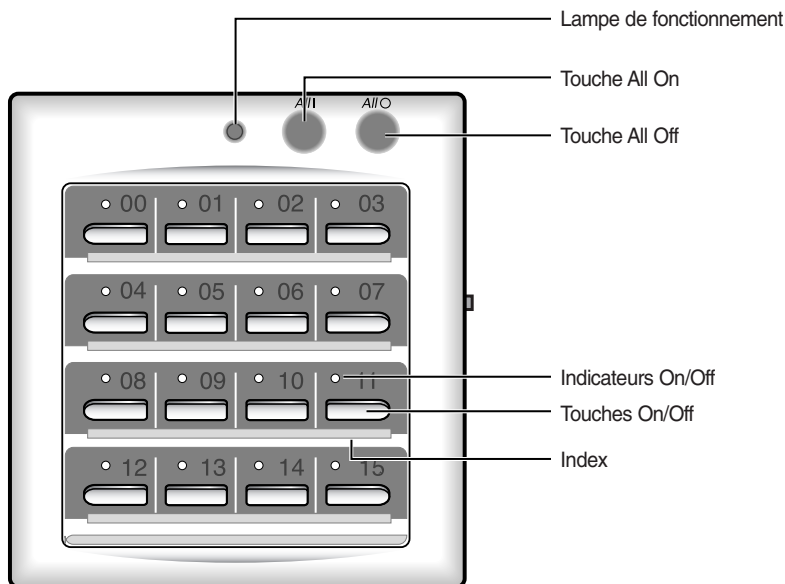

Note ♦ La lampe de fonctionnement s'allume même lorsqu'un seul climatiseur relié au contrôleur centralisé est en fonctionnement.

Vue de Côté

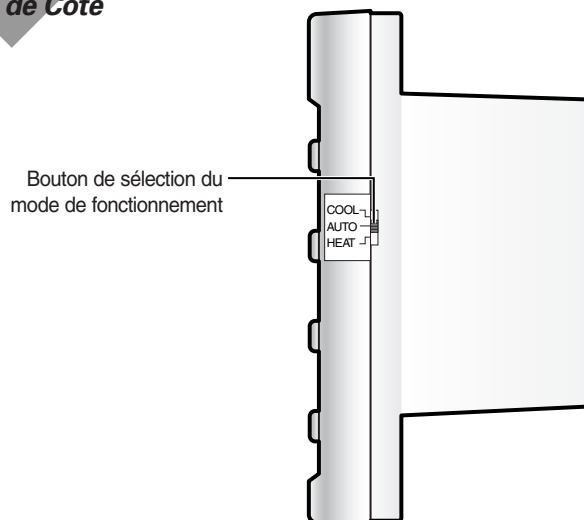

Note ♦ Choisissez le mode de fonctionnement approprié entre le mode Cool (réfrigération) / Auto / Heat (chauffage) en utilisant le bouton de sélection du mode de fonctionnement.

Fonction Contrôleur

Le contrôleur de fonction est un accessoire optionnel et il est installé au mur.

Le contrôleur de fonction est un accessoire optionnel utilisé avec le contrôleur centralisé.

Pour obtenir des renseignements sur l'utilisation de la fonction "Contrôleur", veuillez lire le manuel approprié.

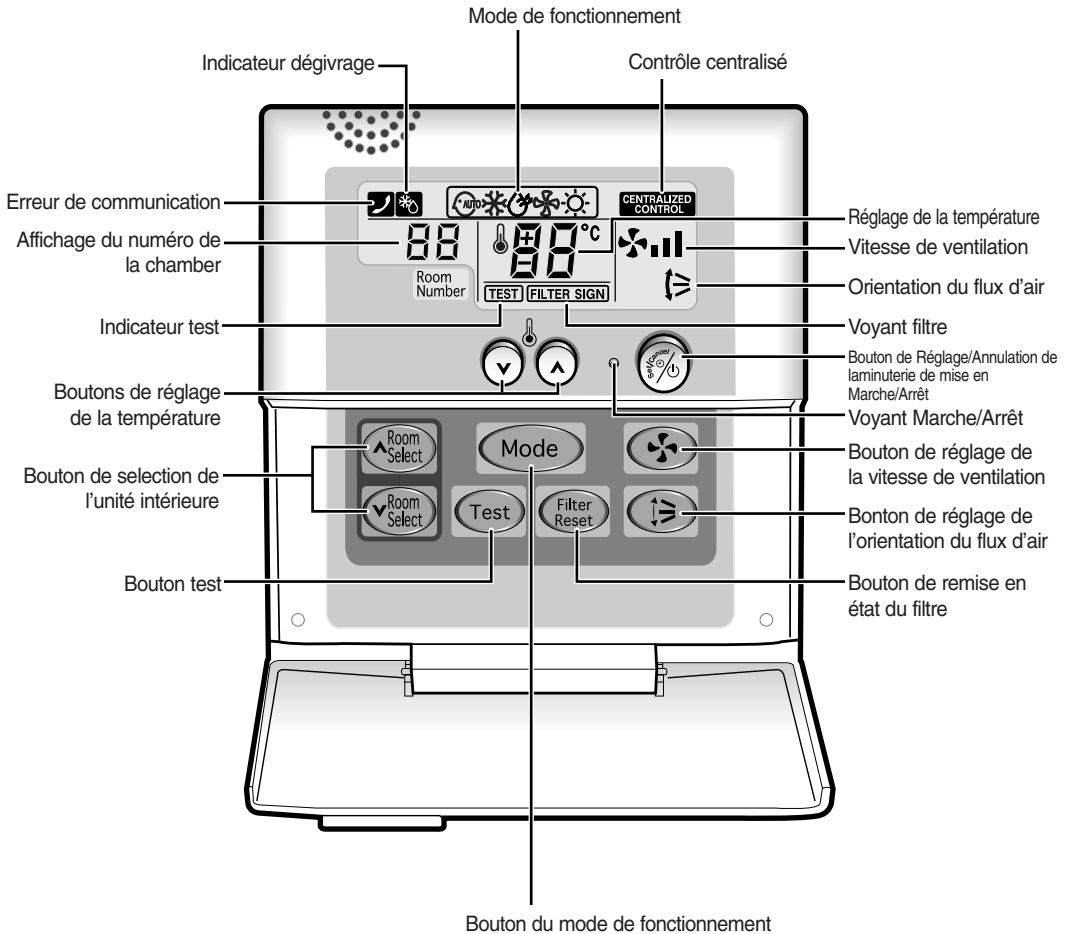

- Note**
- ◆ Ne pas appuyer sur le bouton **Test**. Il est réservé à l'installateur.
 - ◆ Après avoir nettoyé le filtre à air, appuyer sur le bouton **Filter Reset**.
Le télécommande câblée s'allume voyant FILTER SIGN lorsqu'il est temps de nettoyer le filtre à air.

Conseils d'Utilisation

Voici quelques conseils à suivre lors de l'utilisation du climatiseur.

Aspect	Conseil
Chauffage	<p>La pompe à chaleur du climatiseur absorbe la chaleur de l'air extérieur pour l'amener à l'intérieur. Si la température extérieure est élevée, la capacité à chauffer du climatiseur diminuera également. Si la pièce n'est pas encore assez chaude, il est recommandé d'utiliser un appareil de chauffage supplémentaire.</p>
Gelée et Dégivrage	<p>Lorsque la température extérieure est faible et le taux d'humidité élevé, du givre peut se former sur l'unité extérieure en mode HEAT.</p> <p>Si c'est le cas:</p> <ul style="list-style-type: none">◆ Le climatiseur ne chauffe plus.◆ Le mode de dégivrage se déclenchera automatiquement pendant 5 à 10 minutes.◆ La vapeur d'eau produite sur l'unité extérieure dans le mode de dégivrage est sans danger. <p>Aucune intervention de votre part n'est nécessaire ; au bout d'environ 10 minutes, le climatiseur se remet en marche normalement.</p>
Températures intérieure et extérieure élevées	<p>Si les températures intérieure et extérieure sont élevées et si le climatiseur fonctionne en mode HEAT, le ventilateur de l'unité extérieure et le compresseur peuvent s'arrêter momentanément.</p> <p>Ceci est normal ; attendre simplement jusqu'à ce que le climatiseur se remette en marche.</p>
Coupure de courant	<p>En cas de panne de courant pendant le fonctionnement du climatiseur, ce dernier se met hors tension. Lorsque le courant est rétabli, le climatiseur se remet en marche dans le dernier mode de fonctionnement utilisé.</p>

Température et Humidité de Fonctionnement

Vous pouvez utiliser le climatiseur dans les fourchettes de température et d'humidité suivantes.

Si vous utilisez le climatiseur à...	Alors...
Une température élevée	Le dispositif de protection contre la surchauffe est susceptible de se déclencher, arrêtant le climatiseur.
Une température faible	Un dysfonctionnement, une fuite d'eau par exemple, peut s'opérer si l'échangeur de chaleur gèle.
Un taux d'humidité élevé	Des gouttes de condensation peuvent se former sur l'enveloppe de l'unité en cas d'utilisation prolongée.

Mode	Température extérieure	Température intérieure	Humidité intérieure
Chauffage	-15°C à 24°C environ	27°C maximum	-
Refroidissement	-5°C à 43°C environ	16°C à 32°C environ	80% maximum
Séchage	-5°C à 43°C environ	16°C à 32°C environ	-

* ***La température standardisée pour le chauffage est de 7°C. Si la température extérieure descend en dessous de 0°C, la capacité de chauffage peut diminuer en fonction de la température réglée. Si l'opération refroidissante est utilisée à plus de 32°C (température intérieure), alors il n'est pas refroidi avec la capacité complète.***

Nettoyer le Climatiseur

Afin de profiter au maximum du climatiseur, il est important de le nettoyer régulièrement pour enlever la poussière accumulée dans le filtre à air.

ATTENTION Avant de nettoyer le climatiseur, le mettre hors tension en le débranchant au niveau de la prise secteur.

- 1 Tourner les leviers vers la droite ou la gauche. (**026/035**) Retirez le filtre d'air à droite ou à gauche comme vous voulez. (**052**)
- 2 Sortir le filtre à air.
- 3 Dépoussiérer le filtre à air à l'aide d'un aspirateur ou d'une brosse. Si la couche de poussière est très importante, plonger le filtre à air dans un détergent liquide chaud, puis le secouer verticalement.
- 4 Sécher le filtre à air.
- 5 Lorsque vous avez fini, remettre le filtre dans l'unité.
- 6 Tourner à nouveau les leviers.

Note ◆ Après avoir remonté le climatiseur, appuyer sur le bouton .
◆ Ne faites pas fonctionner le climatiseur sans filtre.

026/035

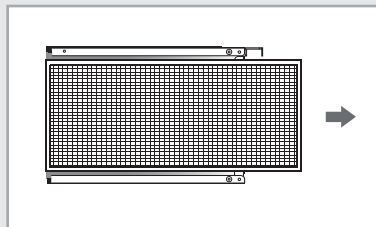
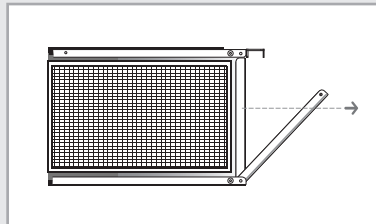

052

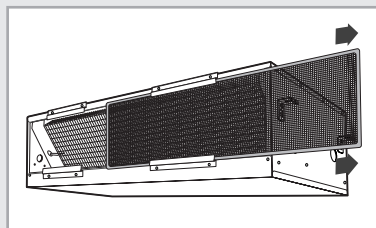
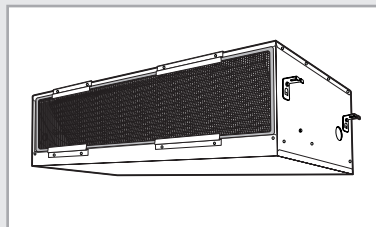

Télécommande câblée

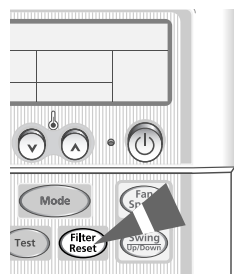

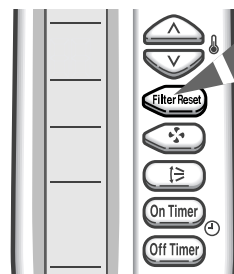

Télécommande sans fil



Problèmes et Solutions

En cas de problème, commencer d'abord par effectuer les vérifications suivantes. Elles vous éviteront peut-être de faire appel inutilement au service après-vente.

Problème	Explication/Solution
Le climatiseur ne fonctionne pas du tout	◆ Vérifier si le disjoncteur du climatiseur a bien été déclenché.
Télécommande câblée Le climatiseur ne répond pas à la télécommande	◆  s'affiche sur la télécommande câblée. Dans ce cas, arrêter le climatiseur et contacter le service après-vente.
Télécommande câblée Lorsque vous mettez en marche/arrêtez le climatiseur, il ne se met pas en marche/ne s'arrête pas immédiatement.	◆ Dans le cas où plusieurs climatiseurs sont regroupés, les climatiseurs connectés à la télécommande câblée se mettent en marche/s'arrêtent dans l'ordre. Cela peut prendre un certain temps(jusqu'à 32 secondes).
Télécommande sans fil Le climatiseur ne répond pas à la télécommande	◆ Vérifier qu'il n'y a pas d'obstacle entre vous et l'unité. ◆ Vérifier l'état des piles de la télécommande sans fil. ◆ Vérifier que vous n'êtes pas trop loin de l'unité (7 mètres maximum).
Télécommande sans fil Vous n'entendez pas de bip lorsque vous appuyez sur le bouton  (On/Off) de la télécommande	◆ Vérifier que la télécommande est orientée vers le capteur de la télécommande de l'unité intérieure. ◆ Vérifier l'état des piles de la télécommande.
Le climatiseur ne refroidit pas et ne chauffe pas	◆ Vérifier le mode de fonctionnement que vous avez sélectionné. ◆ La température de la pièce peut être trop basse ou trop élevée. ◆ Le filtre à air peut être bouché ; voir page 13 pour nettoyer le filtre. ◆ Vérifier qu'il n'y a pas d'obstacle devant l'unité extérieure.
La température souhaitée n'est jamais atteinte et le climatiseur s'arrête fréquemment	◆ Vérifier que la température souhaitée a été réglée correctement. ◆ Augmenter la vitesse de ventilation.

