



WW10H9****

WW90H9****

Washing Machine

User manual

Imagine the possibilities

Thank you for purchasing this Samsung product.



SAMSUNG

Content

Safety information	3
What you need to know about the safety instructions	3
Important safety symbols	3
Important safety precautions	4
Instructions about the WEEE	10
Installation	11
What's included	11
Installation requirements	12
Step-by-step installation	14
Before you start	18
Initial settings	18
Laundry guidelines	20
Detergent Guidelines	22
Operations	25
Screen	25
Simple steps to start	28
Course overview	29
Settings	33
Samsung Mobile Smart Control	37
Samsung Smart Home app	39
Samsung Smart Washer app	41
Maintenance	43
Eco Drum Clean	43
Emergency drain	44
Cleaning	45
Recovery from freezing	48
Care against an extended time of disuse	48
Troubleshooting	49
Checkpoints	49
Information codes	50
Specifications	51
Protecting the environment	51
Fabric care chart	52
Specification sheet	53
Information of main washing programmes	54

Safety information

Congratulations on your new Samsung washing machine. This manual contains important information on the installation, use and care of your appliance. Please take some time to read this manual to take full advantage of your washing machine's many benefits and features.

What you need to know about the safety instructions



Please read this manual thoroughly to ensure that you know how to safely and efficiently operate the extensive features and functions of your new appliance. Please store the manual in a safe location close to the appliance for future reference. Use this appliance only for its intended purpose as described in this instruction manual.

Warnings and Important Safety Instructions in this manual do not cover all possible conditions and situations that may occur. It is your responsibility to use common sense, caution and care when installing, maintaining and operating your washing machine.

Because the following operating instructions cover various models, the characteristics of your washing machine may differ slightly from those described in this manual and not all warning signs may be applicable. If you have any questions or concerns, contact your nearest service centre or find help and information online at www.samsung.com.

Important safety symbols

What the icons and signs in this user manual mean:

	WARNING: Hazards or unsafe practices that may result in severe personal injury, death and/or property damage.
	CAUTION: Hazards or unsafe practices that may result in personal injury and/or property damage.
	NOTE

These warning signs are here to prevent injury to yourself and others.

Please follow them explicitly.

After reading this manual, store it in a safe place for future reference.

Read all instructions before using the appliance.

As with any equipment that uses electricity and moving parts, potential hazards exist. To safely operate this appliance, familiarize yourself with its operation and exercise care when using it.

Important safety precautions

 **WARNING:** To reduce the risk of fire, electric shock, or injury to persons when using your appliance, follow basic precautions, including the following:

1. This appliance is not to be used by persons (including children) with reduced physical, sensory or mental capabilities, or lack of experience and knowledge, unless they have been given supervision or instruction concerning use of the appliance by a person responsible for their safety.
2. **For use in Europe:** This appliance can be used by children aged from 8 years and above and persons with reduced physical, sensory or mental capabilities or lack of experience and knowledge if they have been given supervision or instruction concerning use of the appliance in a safe way and understand the hazards involved. Children shall not play with the appliance. Cleaning and user maintenance shall not be made by children without supervision.
3. Children should be supervised to ensure that they do not play with the appliance.
4. If the supply cord is damaged, it must be replaced by the manufacturer, its service agent or similarly qualified persons in order to avoid a hazard.
5. The new hose-sets supplied with the appliance are to be used and that old hose-sets should not be reused.
6. For appliances with ventilation openings in the base, that a carpet must not obstruct the openings.
7. **For use in Europe:** Children of less than 3 years should be kept away unless continuously supervised.
8. **CAUTION:** In order to avoid a hazard due to inadvertent resetting of the thermal cut-out, this appliance must not be supplied through an external switching device, such as a timer, or connected to a circuit that is regularly switched on and off by the utility.

⚠ WARNING: Critical installation WARNINGS

The installation of this appliance must be performed by a qualified technician or service company.

- Failure to do so may result in electric shock, fire, an explosion, problems with the product, or injury.

The appliance is heavy, therefore take care when lifting it.

Plug the power cord into an AC 220 - 240 V / 50 Hz wall socket or higher and use the socket for this appliance only. Never use an extension cord.

- Sharing a wall socket with other appliances using a power strip or extending the power cord may result in electric shock or fire.
- Ensure that the power voltage, frequency, and current are the same as those of the product specifications. Failure to do so may result in electric shock or fire. Plug the power plug into the wall socket firmly.

Remove all foreign substances such as dust or water from the power plug terminals and contact points using a dry cloth on a regular basis.

- Unplug the power plug and clean it with a dry cloth.
- Failure to do so may result in electric shock or fire.

Plug the power plug into the wall socket so that the cord is running towards the floor.

- If you plug the power plug into the socket in the opposite direction, the electric wires within the cable may be damaged and this may result in electric shock or fire.

Keep all packaging materials out of the reach of children as these may be dangerous.

- If a child places a bag over its head, it may suffocate.

When the appliance, power plug or power cord is damaged, contact your nearest service centre.

This appliance must be properly grounded.

Do not ground the appliance to a gas pipe, plastic water pipe, or telephone line.

- This may result in electric shock, fire, an explosion, or problems with the product.
- Never plug the power cord into a socket that is not grounded correctly and make sure that it is in accordance with local and national regulations.

Do not install this appliance near a heater or any inflammable material.

Do not install this appliance in a humid, oily or dusty location, or in a location exposed to direct sunlight or water (rain drops).

Do not install this appliance in a location exposed to low temperatures.

- Frost may cause the tubes to burst.

Do not install this appliance in a location where gas may leak.

- This may result in electric shock or fire.

Do not use an electric transformer.

- This may result in electric shock or fire.

Do not use a damaged power plug, damaged power cord, or loose wall socket.

- This may result in electric shock or fire.

Do not pull or excessively bend the power cord.

Do not twist or tie the power cord.

Do not hook the power cord over a metal object, place a heavy object on the power cord, insert the power cord between objects, or push the power cord into the space behind the appliance.

- This may result in electric shock or fire.

Do not pull the power cord when unplugging the power plug.

- Unplug the power plug by holding the plug.
- Failure to do so may result in electric shock or fire.

This appliance should be positioned so that the power plug, the water supply taps, and the drain pipes are accessible.

CAUTION: Installation CAUTIONS

This appliance should be positioned in such a way that the power plug is easily accessible.

- Failure to do so may result in electric shock or fire due to electric leakage.

Install your appliance on a solid, level floor that can support its weight.

- Failure to do so may result in abnormal vibrations, movement, noise, or problems with the product.

WARNING: Critical usage WARNINGS

If the appliance is flooded, turn off the water & power supplies immediately and contact your nearest service centre.

- Do not touch the power plug with wet hands.
- Failure to do so may result in electric shock.

If the appliance generates a strange noise, a burning smell, or smoke, unplug the power plug immediately and contact your nearest service centre.

- Failure to do so may result in electric shock or fire.

In the event of a gas leak (such as propane gas, LP gas, etc.), ventilate immediately without touching the power plug. Do not touch the appliance or power cord.

- Do not use a ventilating fan.
- A spark may result in an explosion or fire.

Do not let children play in or on the washing machine. In addition, when disposing of the appliance, remove the washing machine door lever.

- If trapped inside the product, children may suffocate to death.

Make sure to remove the packaging (sponge, styrofoam) attached to the bottom of the washing machine before using it.

Do not wash items contaminated with gasoline, kerosene, benzene, paint thinner, alcohol or other inflammable or explosive substances.

- This may result in electric shock, fire, or an explosion.

Do not open the washing machine door by force while it is operating (high-temperature washing/drying/spinning).

- Water flowing out of the washing machine may result in burns or cause the floor to be slippery. This may result in injury.
- Opening the door by force may result in damage to the product or injury.

Do not insert your hand under the washing machine while an operation is in progress.

- This may result in injury.

Do not touch the power plug with wet hands.

- This may result in electric shock.

Do not turn the appliance off by unplugging the power plug while an operation is in progress.

- Plugging the power plug into the wall socket again may cause a spark and result in electric shock or fire.

Do not let children or the infirm use this washing machine without proper supervision. Do not let children climb in or onto the appliance.

- This may result in electric shock, burns or injury.

Do not insert your hand or a metal object under the washing machine while it is operating.

- This may result in injury.

Do not unplug the appliance by pulling the power cord. Always grip the plug firmly and pull it straight out of the outlet.

- Damage to the power cord may cause a short-circuit, fire and/or electric shock.

Do not attempt to repair, disassemble, or modify the appliance yourself.

- Do not use a fuse (such as copper, steel wire, etc.) other than a standard fuse.
- When the appliance needs to be repaired or reinstalled, contact your nearest service centre.
- Failure to do so may result in electric shock, fire, problems with the product, or injury.

If the water supply hose comes loose from the water tap and floods the appliance, unplug the power plug.

- Failure to do so may result in electric shock or fire.

Unplug the power plug when the appliance is not being used for long periods of time or during a thunder or lightning storm.

- Failure to do so may result in electric shock or fire.

If any foreign substance enters into the appliance, unplug the power plug and contact your nearest Samsung Customer Service.

- This may result in electric shock or fire.

Do not let children (or pets) play in or on your washing machine. The washing machine door does not open easily from the inside and children may be seriously injured if trapped inside.

CAUTION: Usage CAUTIONS

When the washing machine is contaminated by a foreign substance such as detergent, dirt, food waste, etc., unplug the power plug and clean the washing machine using a damp, soft cloth.

- Failure to do so may result in discolouration, deformation, damage, or rust.

The front glass may be broken by a strong impact. Take care when using the washing machine.

- If the glass is broken, it may result in injury.

After a water supply failure or when reconnecting the water supply hose, open the water tap slowly.

Open the water tap slowly after a long period of non-use.

- The air pressure in the water supply hose or the water pipe may damage a product part or result in a water leak.

If a draining error occurs during an operation, check if there is a draining problem.

- If the washing machine is used when it is flooded because of a draining problem, it may result in electric shock or fire.

Insert the laundry into the washing machine completely so that the laundry does not get caught in the door.

- If laundry gets caught in the door, it may result in damage to the laundry or the washing machine, or result in a water leak.

Turn the water supply off when the washing machine is not being used.

Ensure that the screws on the water supply hose connector are properly tightened.

- Failure to do so may result in property damage or injury.

Ensure that the rubber seal and front door glass are not contaminated by a foreign substance (e.g. waste, thread, hair, etc.).

- If a foreign substance is caught in the door or the door is not completely closed, it may cause a water leak.

Open the water tap and check if the water supply hose connector is firmly tightened and that there is no water leak before using the product.

- If the screws on the water supply hose connector are loose, it may result in a water leak.

The product you have purchased is designed for domestic use only.

Using the product for business purposes qualifies as a product misuse. In this case, the product will not be covered by the standard warranty provided by Samsung and no responsibility can be attributed to Samsung for malfunctions or damages resulting from such misuse.

Do not stand on the appliance or place objects (such as laundry, lighted candles, lighted cigarettes, dishes, chemicals, metal objects, etc.) on the appliance.

- This may result in electric shock, fire, problems with the product, or injury.

Do not spray volatile material such as insecticide onto the surface of the appliance.

- As well as being harmful to humans, this may result in electric shock, fire or problems with the product.

Do not place objects that generate electromagnetic fields near the washing machine.

- This may result in injury due to a malfunction.

Water drained during a high-temperature wash or drying cycle is hot. Do not touch the water.

- This may result in burns or injury.

Do not wash, spin, or dry water-proof seats, mats, or clothing (*) unless your appliance has a special cycle for washing these items.

(*): Woollen bedding, rain covers, fishing vests, ski pants, sleeping bags, diaper covers, sweat suits, and bicycle, motor cycle and car covers, etc.

- Do not wash thick or hard mats even if the washing machine mark is on the care label. This may result in injury or damage to the washing machine, walls, floor, or clothing due to abnormal vibrations.
- Do not wash throw rugs or doormats with rubber backing. The rubber backing may come off and stick to inside the drum, and this may result in malfunction such as a drainage error.

Do not operate the washing machine when the detergent drawer is removed.

- This may result in electric shock or injury due to a water leak.

Do not touch the insides of the drum during or just after drying as it is hot.

- This may result in burns.

Do not insert your hand into the detergent drawer.

- This may result in injury as your hand may be caught by the detergent input device.

Do not place any objects (such as shoes, food waste, animals) other than laundry into the washing machine.

- This may result in damage to the washing machine, or injury and death in the case of pets due to the abnormal vibrations.

Do not press the buttons using sharp objects such as pins, knives, fingernails, etc.

- This may result in electric shock or injury.

Do not wash laundry contaminated by oils, creams or lotions usually found in skincare shops or massage clinics.

- This may cause the rubber seal to become deformed and result in a water leak.

Do not leave metal objects such as safety pins, hair pins or bleach in the drum for long periods of time.

- This may cause the drum to rust.
- If rust starts appearing on the surface of the drum, apply a (neutral) cleansing agent to the surface and use a sponge to clean it. Never use a metal brush.

Do not use dry cleaning detergent directly and do not wash, rinse, or spin laundry contaminated by dry cleaning detergent.

- This may result in spontaneous combustion or ignition due to the heat from the oxidation of the oil.

Do not use water from water cooling/heating devices.

- This may result in problems with the washing machine.

Do not use natural hand-washing soap for the washing machine.

- If it hardens and accumulates inside the washing machine, it may result in problems with the product, discolouration, rust, or bad odours.

Place socks and brassieres in a washing net and wash them with the other laundry.

Do not wash large laundry items such as bedding in the washing net.

- Failure to do so may result in injury due to abnormal vibrations.

Do not use hardened detergent.

- If it accumulates inside the washing machine, it may result in a water leak.

Make sure that the pockets of all the clothing items to be washed are empty.

- Hard, sharp objects such as coins, safety pins, nails, screws, or stones can cause extensive damage to the appliance.

Do not wash clothing with large buckles, buttons or other heavy metal objects.

Sort the laundry by color on the basis of its colorfastness and select the recommended cycle, water temperature and additional functions.

- This may result in discoloration or fabric damage.

Take care that children's fingers are not caught in the door when you close it.

- Failure to do so may result in injury.

⚠ WARNING: Critical cleaning WARNINGS

Do not clean the appliance by spraying water directly onto it.

Do not use the a strong acidic cleaning agent.

Do not use benzene, thinner or alcohol to clean the appliance.

- This may result in discolouration, deformation, damage, electric shock or fire.

Before cleaning or performing maintenance, unplug the appliance from the wall socket.

- Failure to do so may result in electric shock or fire.

Instructions about the WEEE



Correct Disposal of This Product (Waste Electrical & Electronic Equipment) (Applicable in countries with separate collection systems)

This marking on the product, accessories or literature indicates that the product and its electronic accessories (e.g. charger, headset, USB cable) should not be disposed of with other household waste at the end of their working life. To prevent possible harm to the environment or human health from uncontrolled waste disposal, please separate these items from other types of waste and recycle them responsibly to promote the sustainable reuse of material resources.

Household users should contact either the retailer where they purchased this product, or their local government office, for details of where and how they can take these items for environmentally safe recycling.

Business users should contact their supplier and check the terms and conditions of the purchase contract. This product and its electronic accessories should not be mixed with other commercial wastes for disposal.

For information on Samsung's environmental commitments and product specific regulatory obligations e.g. REACH visit: samsung.com/uk/aboutsamsung/samsungelectronics/corporatecitizenship/data_corner.html

Installation

Follow these instructions carefully to ensure proper installation of the washing machine and to prevent accidents when doing laundry.

What's included

Make sure all the parts are included in the product package. If you have a problem with the washing machine or the parts, contact a local Samsung customer centre or the retailer.

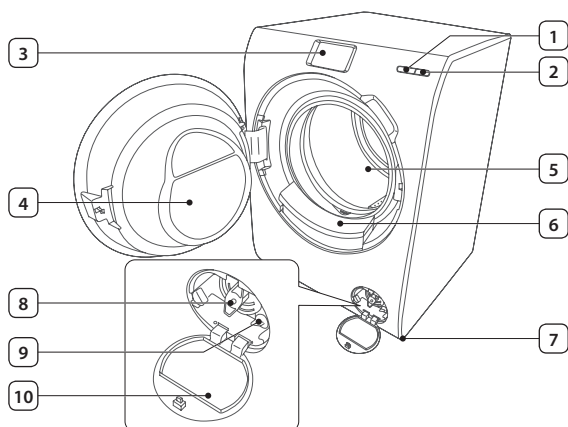

1	Start button
2	Power button
3	Control screen
4	Door
5	Drum
6	Auto Dispense unit
7	Levelling feet
8	Debris filter
9	Emergency drain tube
10	Filter cover



Spanner



Bolt caps



Hose guide



Cold water supply hose



Hot water supply hose



Aqua pebble set



Bolt caps : The provided number (3 to 6) of bolt caps depends on the model.

Hot water supply hose: Applicable models only.

Aqua pebble set: 200 ml and 100 ml (MAX).

Installation requirements

Electrical supply and grounding

- AC 220-240 V / 50 Hz fuse or circuit breaker is required
- Use an individual branch circuit specific to the washing machine

To ensure proper grounding, the washing machine comes with a power cord featuring a three-prong grounding plug for use in a properly installed and grounded outlet.

Check with a qualified electrician or serviceperson if you are not sure about the grounding.

Do not modify the provided plug. If it does not fit the outlet, call a qualified electrician to install a proper outlet.

WARNING

- Do NOT use an extension cord.
- Use only the power cord that comes with the washing machine.
- Do NOT connect the ground wire to plastic plumbing, gas lines, or hot water pipes.
- Improperly connected grounding conductors may cause electric shock.

Water supply

A proper water pressure for this washing machine is between 50 kPa and 800 kPa. Water pressure less than 50 kPa may cause the water valve not to close completely. Or, it may take longer to fill the drum, causing the washing machine to turn off. Water taps must be within 120 cm from the rear of the washing machine so that the provided inlet hoses reach the washing machine.

To reduce the risk of leaks

- Make sure water taps are easily accessible.
- Turn off the taps when the washing machine is not in use.
- Check for any leaks at the water inlet hose fittings on a regular basis.

CAUTION

Before using the washing machine for the first time, check all connections at the water valve and taps for any leaks.

Drain

Samsung recommends a standpipe in height of 65 cm. The drain hose must be connected through the hose clip to the standpipe, and the standpipe must fully cover the drain hose.

Flooring

For best performance, the washing machine must be installed on a solid floor. Wood floors may need to be reinforced to minimize vibration and/or unbalanced loads. Carpeting and soft tile surfaces are not a good resistance to vibrations and may cause the washing machine to move slightly during the spin cycle.



CAUTION

Do NOT install the washing machine on a platform or a poorly supported structure.

Water temperature

Do not install the washing machine in areas where water may freeze as the washing machine always retains some water in its water valves, pumps, and/or hoses. Frozen water left in the connection parts may cause damage to belts, the pump, and other components of the washing machine.

Alcove or closet installation

Minimum clearance for stable operation:

Sides	25 mm	Rear	50 mm
Top	25 mm	Front	550 mm

If both the washing machine and a dryer are installed in the same location, the front of the alcove or closet must have at least a 550 mm unobstructed air opening. Your washing machine alone does not require a specific air opening.

Step-by-step installation

STEP 1 - Select a location

Location requirements:

- Solid, level surface without carpeting or flooring that may obstruct ventilation
- Away from direct sunlight
- Adequate room for ventilation and wiring
- The ambient temperature is always higher than the freezing point (0 °C)
- Away from a heat source

STEP 2 - Remove the shipping bolts

Unpack the product package and remove all shipping bolts.

1. Loosen all shipping bolts on the rear of the machine using the supplied spanner.

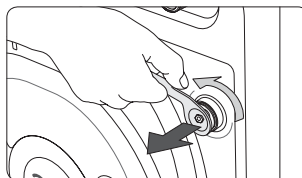

2. Fill the holes with the supplied plastic bolt caps. Keep the shipping bolts for future use.

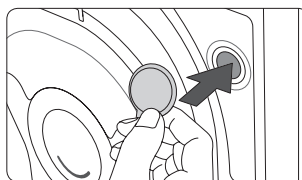

3. Close all plastic bolt caps on the rear of the washing machine.

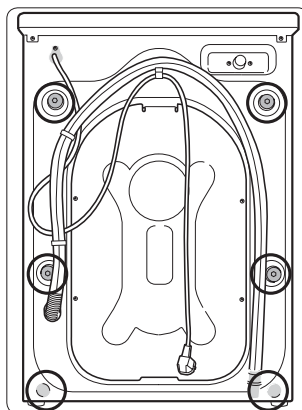

! WARNING

Packaging materials can be dangerous to children. Dispose all packaging material (plastic bags, polystyrene, etc.) out of children's reach.

STEP 3 - Adjust the levelling feet

1. Gently slide the washing machine into position. Excessive force may damage the levelling feet.
2. Level the washing machine by manually adjusting the levelling feet.
3. When levelling is complete, tighten the nuts using the spanner.

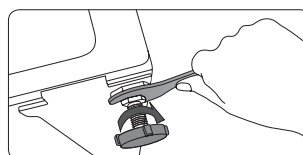
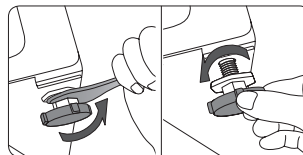

STEP 4 - Connect the water hose

Connect the water supply hose to the water tap.

1. Remove the adaptor (A) from the water supply hose (B).

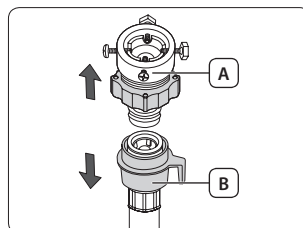

2. Use a Philips screwdriver to loosen four screws on the adaptor.

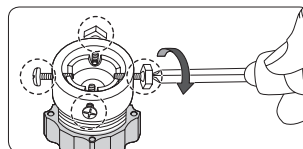

3. Hold the adaptor and turn part (C) in the arrow direction to loosen it by 5 mm (*).

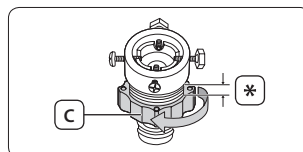

4. Insert the adaptor into the water tap, and tighten the screws while lifting up the adaptor.

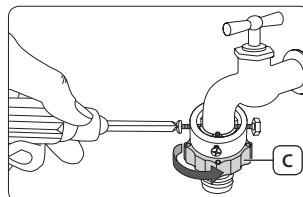

5. Turn part (C) in the arrow direction to tighten it.

6. While holding down **part (E)**, connect the water supply hose to the adaptor. Then, release **part (E)**. The hose fits into the adaptor with a clicking sound.

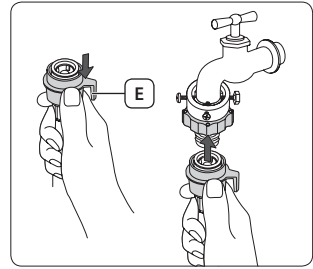

7. Connect the other end of the water supply hose to the inlet valve on the back of the washing machine. Turn the hose clockwise to tighten.

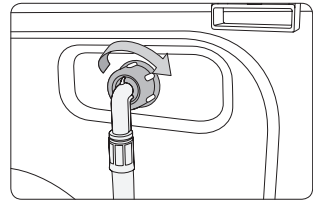

8. Open the water tap and check if there are any leaks around the connection areas. If there are water leaks, repeat the steps above.

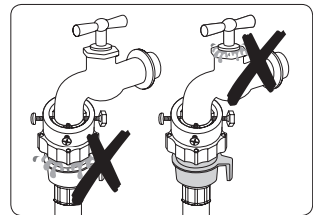

- If using a screw type of water tap, connect the water hose to the water tap as shown.

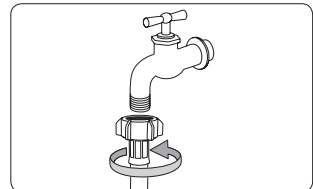

⚠ WARNING

Stop using the washing machine if there is a water leak, and contact a local Samsung service centre. Otherwise, this may cause electric shock.

⚠ CAUTION

Do not stretch the water supply hose by force. If the hose is too short, replace the hose with a longer, high-pressure hose.



- After connecting the water supply hose to the adaptor, check if it is connected properly by pulling the water supply hose downwards.
- Use a popular type of water taps. If the tap is square-shaped or too big, remove the spacer ring before inserting the tap into the adaptor.

For models with an additional hot water inlet:

1. Connect the red end of the hot water supply hose to the hot water inlet on the back of the machine.
2. Connect the other end of the hot water supply hose to the hot water tap.

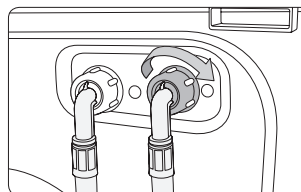

Aqua hose (applicable models only)

The aqua hose alerts users of a risk of water leaks. It senses the water flow and turns red on the centre **indicator (A)** in case of a leak.

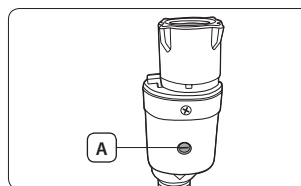

STEP 5 - Position the drain hose

The drain hose can be positioned in three ways:

Over the edge of a wash basin

The drain hose must be placed at a height of between 60 cm and 90 cm (*) from the floor. To keep the spout of the drain hose bent, use the supplied **plastic hose guide (A)**. Secure the guide to the wall using a hook to ensure stable drainage.

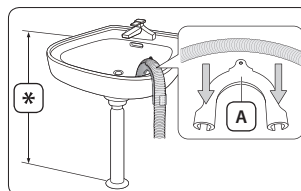

In a sink drain pipe

The drain pipe must be above the sink siphon so that the end of the hose is at least 60 cm above the floor.

In a drain pipe

The drain pipe should be between 60 cm and 90 cm high (*). It is advisable to use a 65 cm high vertical pipe. Make sure the drain hose is connected to the stand pipe at a slant.

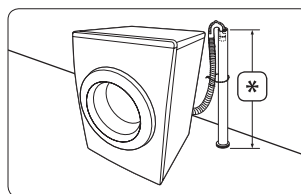

Drain standpipe requirements:

- Minimum diameter of 5 cm
- Minimum carry-away capacity of 60 litres per minute

STEP 6 - Turn on the washing machine

Plug the power cord into a wall socket featuring an AC 220-240 V / 50 Hz approved electrical outlet protected by a fuse or circuit breaker. Then, press the **Power** button to turn on the washing machine.

Before you start

Initial settings

When the washing machine turns on for the first time, the welcome screen appears with the Samsung logo. Follow the onscreen instructions to complete the initial settings. You can change the initial settings later by accessing the Settings screen.

STEP 1 - Set Language

Set a preferred menu language.

1. Select a language.
2. Tap **Next**.

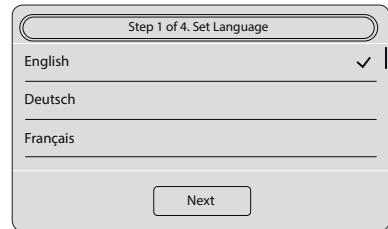

STEP 2 - Set Date & Time

Set the current date and time.

1. Tap the arrows to set the time for each time element.
2. Tap **Next**.

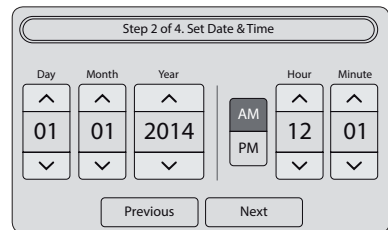

-  The default time is set to the 12-hour format.
To switch between the **AM** and **PM** elements, simply tap the corresponding element.

STEP 3 - Set Auto Dispense

The Auto Dispense unit dispenses an appropriate amount of detergent and fabric softener into the drum according to the course and cycle.

1. Both **Auto Detergent** and **Auto Softener** are set to **On** by default. To change the setting, slide the corresponding bar to **Off**.
2. Set the **Amount** and the **Water Hardness**.
3. Set the **Amount** and the **Concentration**.
4. Tap **Next**.

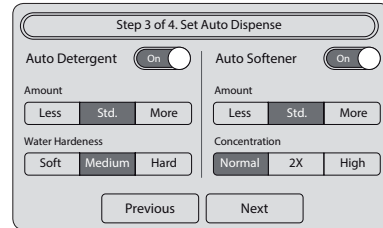

STEP 4 - Set Auto Update

Auto Update updates the firmware automatically for improved performance and/or to fix known bugs through communication with the update server. Once the firmware is updated, some functions of the washing machine may not be available depending on the firmware version.

1. To update the firmware automatically, set **Auto Update** to **On**.
2. Tap **Done**.

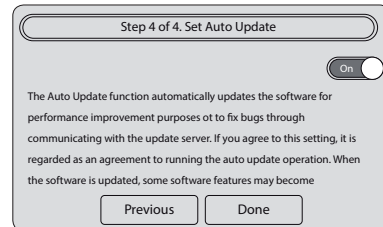

STEP 5 - Run Calibration (recommended)

Calibration ensures accurate weight detection by the washing machine. Make sure the drum is empty before running Calibration.

1. Tap **Settings > Calibration > Start**.
 - The door will be locked during the operation.
 - The drum keeps rotating clockwise and anticlockwise for several minutes.
2. When complete, the washing machine turns off automatically.

Laundry guidelines

STEP 1 - Sort

Sort the laundry according to these criteria:

- **Care Label:** Sort the laundry into cottons, mixed fibres, synthetics, silks, wools, and rayon.
- **Colour:** Separate whites from colours.
- **Size:** Mixing different-sized items together in the drum improves the washing performance.
- **Sensitivity:** Wash delicate items separately using an Easy Iron option for pure, new woollen items, curtains, and silk items. Check the labels on the items.



Make sure to check the care label on the clothing, and sort them accordingly before starting the wash.

STEP 2 - Empty pockets

Empty all the pockets of your laundry items

- Metal objects such as coins, pins, and buckles on clothing may damage other laundry items as well as the drum.

Turn clothing with buttons and embroideries inside out

- If pants or jacket zippers are open while washing, the drum may be damaged. Zippers should be closed and fixed with a string.
- Clothing with long strings may become entangled with other clothes. Make sure to tie the strings before starting the wash.

STEP 3 - Use a laundry net

- Brassieres (water washable) must be placed in a laundry net. Metal parts of the brassieres may break through and tear other laundry items.
- Small, light clothing such as socks, gloves, stockings, and handkerchiefs may become caught around the door. Place them inside a fine laundry net.
- Do not wash the laundry net by itself without other laundry. This may cause abnormal vibrations that could move the washing machine and result in injury.

STEP 4 - Prewash (if necessary)

Select the Prewash option for the selected course if the laundry is heavily soiled. Do not use the Prewash option when detergent is manually added into the drum.

STEP 5 - Determine the load capacity

Do not overload the washing machine. Overloading may cause the washing machine to not wash properly. For the load capacity for the type of clothing, see page 29.

-  When washing bedding or bedding covers, the wash time may be lengthened or the spin efficiency may be reduced. For bedding or bedding covers, the recommended maximum spin cycle speed is 800 rpm, and the load capacity is 2.0 kg or less.

CAUTION

If the laundry is unbalanced and the “UE” error code is displayed, redistribute the load. Unbalanced laundry may reduce the spinning performance.

STEP 6 - Apply a proper detergent type

The type of detergent depends on the type of fabric (cotton, synthetic, delicate items, wool), colour, wash temperature, and degree of soiling. Always use “low suds” laundry detergent, which is designed for automatic washing machines.

- 
 - Follow the detergent manufacturer’s recommendations based on the weight of the laundry, the degree of soiling, and the hardness of the water in your local area. If you are not sure about the water hardness, contact a local water authority.
 - Do not use detergent that tends to be hardened or solidified. This detergent may remain after the rinse cycle, blocking the drain outlet.

CAUTION

When washing wool using the wool course, use only a neutral liquid detergent. If used with the Wool course, powder detergent may remain on the laundry and discolour the laundry.

Detergent Guidelines

Auto Dispense

The washing machine provides a two-compartment dispenser: the left compartment for detergent, and the right compartment for fabric softener. The Auto Dispense unit dispenses an appropriate amount of detergent and fabric softener into the drum according to the course and cycle.

CAUTION

- Use only a liquid detergent and fabric softener with the Auto Dispense unit.
- Make sure the Auto Dispense unit is inserted completely. The washing machine will not start operating until the Auto Dispense unit is inserted properly.
- When applying a different detergent, make sure to clean the detergent compartment first.
- Do not mix detergent with fabric softener in either compartment.
- To prevent detergent from hardening, do not open the cap once the detergent has been applied to the compartment.
- Do not use any bleach that may cause corrosion and/or generate gas.
- Do not turn the Auto Dispense unit upside down. The content may spill out of the vents.
- Do not press the outlet at the bottom of the Auto Dispense unit while moving the unit. The content may leak.
- Use caution when inputting detergent or fabric softener in the unit. The content may spill around.
- Make sure to remove the Auto Dispense unit before applying detergents.
- When removing the Auto Dispense unit to check the remaining amount of detergent upon or before an error message, the unit may have some small amount of detergent remaining or leaking from the bottom of the unit.
- Fully insert the Auto Dispense unit. Incomplete insertion may cause the unit to fail in dispensing.
- By default, Auto Dispense turns off in the Delicates, Wool, Baby Care, or Outdoor Care courses.

To enable Auto Dispense in these courses, tap **Settings** or the **Quick Panel Bar > Auto Dispense**, and change the settings as necessary.

1. Open the door, and pull out the Auto Dispense unit from the washing machine.

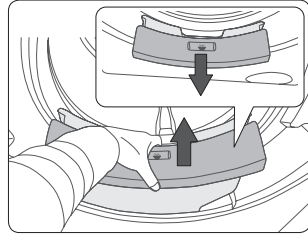

2. Turn the left knob anticlockwise to open, and apply detergent to the left compartment to the max line.
3. Turn the right knob anticlockwise to open, and apply fabric softener to the right compartment to the max line.
4. Lock the knobs by turning them clockwise.

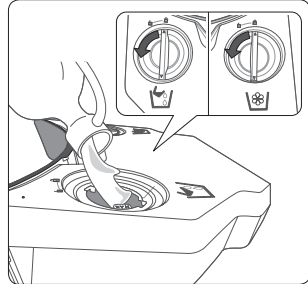

5. Reinsert the Auto Dispense unit in the original position. Use caution when inserting the unit as the content may spill out of the vents on either side.
6. Turn on **Auto Detergent** and **Auto Softener**. See "**Auto Dispense**" on page 33.

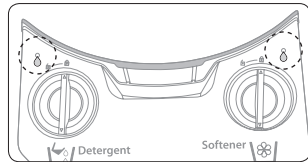

Manual Dispense

In case you don't want to use the dispenser (Auto Dispense unit), you can either dose the detergent directly into the drum or use the provided aqua pebble when applying detergent manually. The Aqua Pebbles comes in two sizes and are provided as accessories with your appliance. Choose an Aqua Pebble that is appropriate for the detergent amount.

1. Turn off Auto Detergent.

See “**Auto Dispense**” on page 33.

2. Apply a powder, gel, or liquid detergent to a proper Aqua pebble (A). Check the amount marker on the inner side of the aqua pebble.

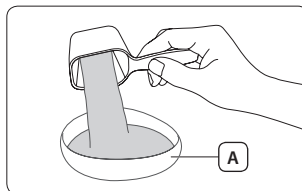

3. Insert the aqua pebble near the end of the drum.

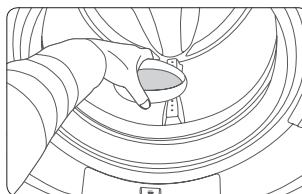

 When the wash is complete, remove the aqua pebble from the drum and keep it clean for later use.

 **CAUTION**

- Fabric softener can be applied only using the Auto Dispense unit. Manual input is not allowed.
- Use caution when inserting the aqua pebble as it is supposed to be balanced at the first of the wash. Tipping the aqua pebble before the start of a wash may cause detergent residue on the laundry at the end of the wash, causing discolouration to laundry and/or reduced washing performance.
- Do not apply detergent to both the auto detergent compartment and the aqua pebble.
- When applying a different detergent, make sure to clean the aqua pebble first.
- Do not insert the aqua pebble into a folded blanket or between different laundry items.
- Do not select the Pre Wash option when using the aqua pebble.
- A heavy application of detergent may cause the following problems, resulting in a system failure and/or shortened product life.
- Excessive amounts of detergent cause bubble surpluses and extend the rinse time as a result.
- This may also cause detergent remaining in the drum after the wash is complete.
- Apply appropriate amounts of detergent according to the specifications of the detergent manufacturer.
- In case of manual detergent dosage, it is recommended to use the Aqua Pebble when coloured laundry items are washed.

Operations

Screen

The actual screen may differ from the image below depending on the model.

Main screen

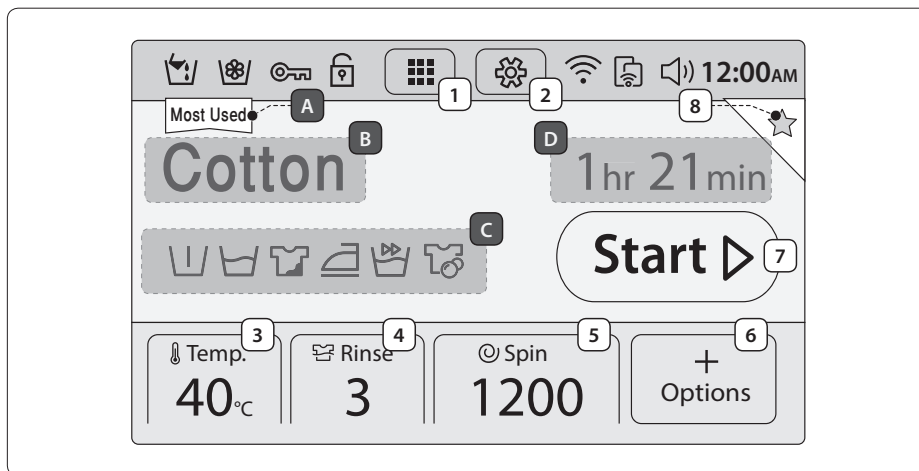

Buttons

1	Course	Tap to enter the course tile.
2	Settings	Tap to enter the settings screen.
3	Temp.	Tap to change the temperature for the current course.
4	Rinse	Tap to change the rinse times for the current course.
5	Spin	Tap to change the spinning speed for the current course.
6	Options	Tap to enter the course options screen.
7	Start	Tap to start an operation.
8	Favourite	Tap to add the current course configuration to the Favourite list. You can add up to 4 custom courses, which appear at the first of the course tile.

Information

A	Most Used	Displays the most frequently used course.
B	Current course	Displays the current course.
C	Active option	Displays an active option(s) for the current course.
D	Estimated time	Displays the estimated operation time for the current course.

Status bar



	Auto Detergent	If this indicator turns on, Auto Detergent is enabled.
	Auto Softener	If this indicator turns on, Auto Softener is enabled.
	Door Lock	If this indicator turns on, the door is locked to prevent a door opening during operation.
	Child Lock	If this icon turns to a closed lock [], the Child Lock is set to prevent accidents by children or infants.
	Network	It displays the Wi-Fi network connection state.
	Smart Control	If this indicator turns on, the washing machine can be controlled on a mobile device.
	Sound	If the icon turns to Mute [], no sound is output.
12:00AM	Time	The current time is displayed.

Quick panel bar

On the **Quick panel bar**, 6 items are available: Child Lock, Drum Light, Auto Detergent, Auto Softener, Network, and Smart Control.

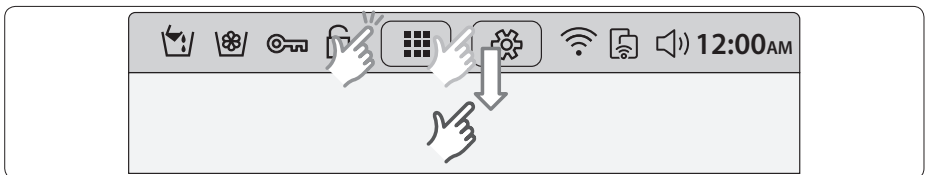

1. Tap the **Status bar**, or swipe it downward to display available items.

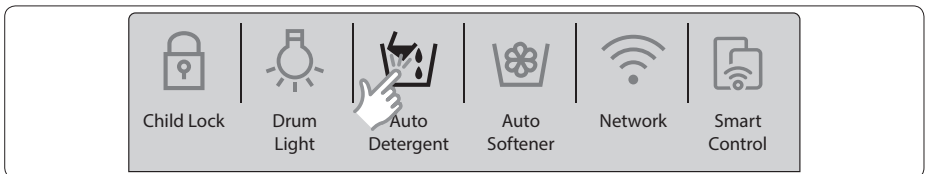

2. Tap to turn an item on/off, or change the current settings.

- For advanced settings, go to the settings screen, and make changes to your preference.
- Active items are lit while inactive items are greyed out.

Options screen

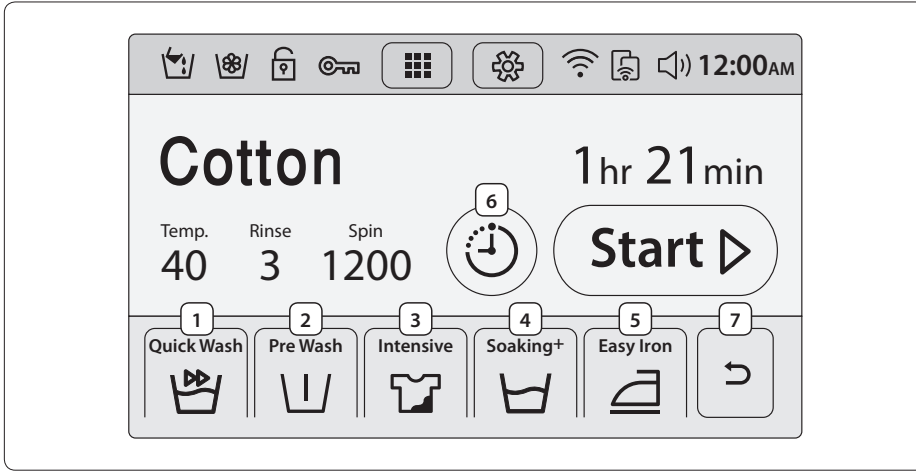

1	Quick Wash	Specific for less soiled clothing for a load less than 2 kg.
2	Pre Wash	A preliminary washing cycle is added before the main wash.
3	Intensive	The operation time for each cycle is longer than normal.
4	Soaking+	This is useful to remove stubborn stains on laundry.
5	Easy Iron	This is useful to reduce wrinkles.
6	Delay End	Use this to specify the end time of a selected course. See page 32 .
7	Return	Return to the main screen.

 For details on each option, see “**Options**” on page **31**.

Simple steps to start

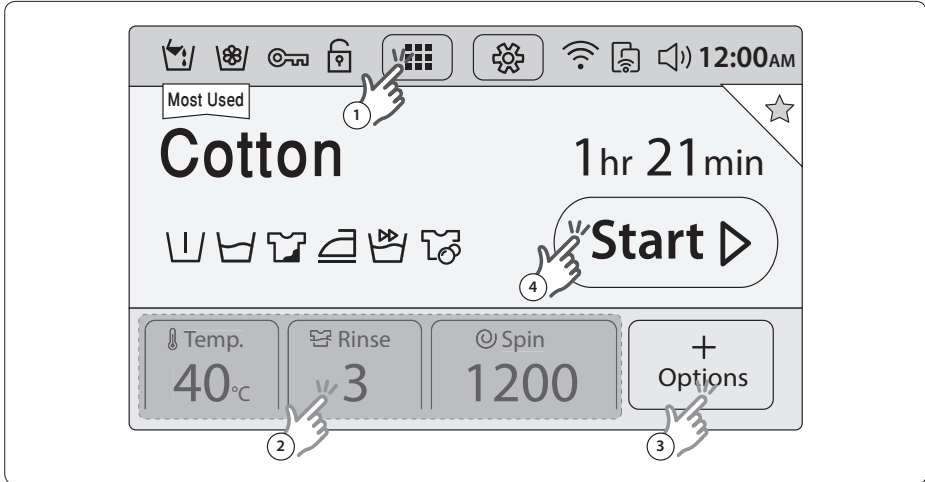

1. Press the **Power** button to display the main screen.
2. On the main screen, tap the **Course** icon on the top centre to display the course tile.
3. Select a course. The washing machine supports 22 courses.
4. Change the course settings (**Temp.**, **Rinse**, and **Spin**) if necessary.
5. Tap the **Options** icon at the bottom right corner. Then, select options and change the option settings.
6. Tap **Start**.
 - The washing machine has the default course settings and options available for each course. You can accept the default or make changes to your preference.
 - You can select a course on the main screen. Simply swipe the screen to the left to open the next course. To return to the previous list, simply swipe to the right.

Course overview

Standard courses

Course	Description & Max load (kg)	
Favourite	<ul style="list-style-type: none"> Add the current course configuration to the Favourite list, and quickly access the course configuration later. You can add up to 4 custom courses, which appear at the first of the course tile. 	-
Most Used	<ul style="list-style-type: none"> The most frequently used course is displayed on the upper left corner of the main screen by default. 	-
Auto Optimal Wash	<ul style="list-style-type: none"> Auto Optimal Wash adjusts the detergent amount and the course cycles according to the laundry weight and contamination level. This is best used with the Auto Dispense feature. 	Max
Cotton	<ul style="list-style-type: none"> For cottons, bed linens, table linens, underwear, towels, or shirts. The washing time and the number of rinse cycles are automatically adjusted according to the load. 	Max
Synthetics	<ul style="list-style-type: none"> For blouses or shirts that are made of polyester (diolen, trevira), polyamide (perlon, nylon), or the like. 	5
Denim	<ul style="list-style-type: none"> Featuring a higher water level in the main wash and an extra rinse cycle to ensure that no powder detergent remains. 	3
Dark Garment	<ul style="list-style-type: none"> Featuring additional rinses and reduced spinning to ensure that the laundry is washed gently and rinsed thoroughly. 	4
Super Speed	<ul style="list-style-type: none"> Fast completion within 1 hour for daily items such as underwear and shirts. 	5
Super Eco Wash	<ul style="list-style-type: none"> The Eco Bubble technology helps reduce power consumption. Featured by low-temperature washing efficiency, Super Eco Wash compares its washing performance and power saving to the conventional Eco Bubble-less Cotton cycle. 	4
Outdoor Care	<ul style="list-style-type: none"> For outdoor clothes, skiwear, and sportswear that are made of functional materials such as spandex, stretch, and micro-fibre. 	2
Baby Care	<ul style="list-style-type: none"> Featuring a high-temperature wash and extra rinses to ensure that no powder detergent remains. 	4
Wool	<ul style="list-style-type: none"> Specific for machine-washable wool for loads less than 2.0 kg. The wool course features gentle cradling and soaking to protect the wool fibres from shrinkage/distortion. A neutral detergent is recommended. 	2

Course	Description & Max load (kg)	
Delicates	<ul style="list-style-type: none"> For sheer fabrics, bras, lingerie (silk), and other handwash-only fabrics. For best performance, use liquid detergent. 	2
Bedding	<ul style="list-style-type: none"> For bed spreads, bed sheets, bedding covers, etc. For best results, wash only 1 type of bedding and make sure the load weighs less than 2.5 kg. 	2.5
Spin	<ul style="list-style-type: none"> Featuring an additional spin cycle to remove water thoroughly. 	-
Rinse+Spin	<ul style="list-style-type: none"> Featuring an additional rinse after applying fabric softener to the laundry. 	-
Eco Drum Clean	<ul style="list-style-type: none"> Cleans the drum by removing dirt and bacteria from the drum. Perform once every 40 washes with no detergent or bleach applied. Make sure the drum is empty. Do not use any cleaning agents for cleaning the drum. 	-
 Cotton	<ul style="list-style-type: none"> Optimal performance with lower energy for cotton fabrics, bed linens, table linens, underwear, towels, or shirts. For energy saving, the actual washing temperature may be lower than specified. 	Max

Specialty Cycle

Six specialty courses are designed to effectively remove specific types of stains and dirt that may accumulate on specific types of activities ranging from household work to professional mountain-climbing.

Course	Description & Max load (kg)	
Cooking&Dining	<ul style="list-style-type: none"> This course removes food spills and cooking stains efficiently. 	4
Gardening	<ul style="list-style-type: none"> This course removes grass and mud/dirt stains and cleans sweat and skin oils efficiently. 	4
Active Sports	<ul style="list-style-type: none"> This course removes grass, soil, mud, light food stains, sweat, and make-up efficiently. Do not use this course for waterproof clothing. This may result in damage to the waterproof or breathable capabilities. 	4
Active Kids	<ul style="list-style-type: none"> The Active Kids course is for most children's clothing. This course removes food, fruit juice, drinks, mud, soil, ink, and crayon stains efficiently. 	4
Working&Everyday	<ul style="list-style-type: none"> The Working&Everyday course is for lightly soiled clothing. This course removes light ink and pencil stains and cleans normal day to day stains efficiently. 	4
Hygiene Care	<ul style="list-style-type: none"> This course removes skin oils and blood stains efficiently. 	4

Options

Available options differ depending on the course. Inactive options for a specific course are greyed out.

Options	Description
Quick Wash	<ul style="list-style-type: none"> • Specific for less soiled garments for loads less than 2 kg. • It takes a minimum of about 15 minutes, depending on the conditions such as the water pressure, water hardness, and/or extra options selected. • The Quick Wash time increases in this sequence: Off > 15 min > 20 min > 30 min > 40 min > 50 min > 60 min. • A recommended amount of detergent is less than 20 g (for a 2 kg load).
Pre Wash	<ul style="list-style-type: none"> • This will add a preliminary washing cycle before the main wash cycle.
Soaking+	<ul style="list-style-type: none"> • This option effectively removes stains by soaking the laundry. • Each soak cycle tumbles the drum for 1 minute and stands still for 4 minutes. You can set the Soaking+ time between 30 minutes and 150 minutes.
Intensive	<ul style="list-style-type: none"> • For badly soiled laundry. The operation time for each cycle is longer than normal.
Easy Iron	<ul style="list-style-type: none"> • The spinning speed decreases to reduce wrinkles. • Set the spinning speed up to 800 rpm.
Delay End	<ul style="list-style-type: none"> • The displayed time refers to the end time of a selected course.

Delay End

You can set the washing machine to finish the current course at a specific hours later. This is useful if you want to finish the wash by the time you come home from business.

1. Select a course. Then change the course settings if necessary.
2. Tap the **Options** icon at the bottom right corner.
Then, select options and change the option settings.
3. Tap **Delay End**.
4. Use the arrows to set the end time of the current course, and tap **Start**.



- To cancel the option, tap **Cancel** and return to the Options screen.

Use case

You want to finish a two-hour course 3 hours later from now. For this, you add the Delay End option to the current course with the 3-hour setting, and press the Start/Pause button at 2:00 p.m. Then, what happens? The washing machine starts operating at 3:00 p.m., and ends at 5:00 p.m. Provided below is the time line for this example.



Settings

Child Lock

To prevent accidents by children or infants, Child Lock locks all buttons except for the **Settings** button.

You can access the Child Lock menu from the Settings screen or the Quick panel bar.

- To set the Child Lock, tap **Settings**, and tap the **Child Lock** button.
 - To activate Child Lock, press and hold the **Activate** button for 3 seconds.
 - To deactivate Child Lock temporarily, press and hold the **Temporarily Deactivate** button for 3 seconds.
 - To deactivate Child Lock completely, press and hold the **Deactivate** button for 3 seconds.
-  • To add detergent or more laundry in the drum, or to change the course settings in the Child Lock state, you must first stop or release the Child Lock.
- The Child Lock will be reactivated one minute after it stops temporarily

Drum Light

- To turn the Drum Light on or off, tap **Settings**, and slide the **Drum Light** bar to **On** or **Off**.
- The drum light turns off automatically after 5 minutes.

Auto Dispense

The washing machine provides a two-compartment dispenser: one for detergent, and the other for fabric softener. The Auto Dispense unit dispenses an appropriate amount of detergent and fabric softener into the drum according to the course and cycle.

To enable the Auto Dispense

1. Tap **Settings > Auto Dispense**.
2. Slide the **Auto Detergent** bar to **On**, and set the **Amount** and the **Water Hardness**.
3. Slide the **Auto Softener** bar to **On**, and set the **Amount** and the **Concentration**.
4. Tap **Save**.

Brightness

Set the brightness of LCD screen

- Tap **Settings**, and tap the (-/+) signs to increase or decrease the brightness level.

Sound Theme

Set the volume level and beep melody.

1. Tap **Settings > Sound Theme**.
2. To adjust the volume, tap the (-/+) signs to increase or decrease the volume level.
3. To select a beep melody, tap a theme in the list.

Date & Time

The default time is set to the 12-hour format.

1. Tap **Settings > Date & Time**.
2. Tap the arrows to change the time for each time element. For example, to change the date, use the arrows above and below the date element.
3. To switch between the **AM** and **PM** elements, simply tap the corresponding element.
4. Tap **Save**.

Language

Select a preferred menu language.

- Tap **Settings > Language**, and select a preferred menu language.

Network

Auto setup

The washing machine supports Wi-Fi protocols of WEP, TKIP, and AES, but it does not come with a router (AP).

1. Tap **Settings > Network**, and then slide the **Network** bar to **On**. The AP list appears.
2. Tap a network provider, and provide a password if asked.
3. Tap **OK**. When completed successfully, the selected network provider is ticked.

Manual setup

1. Enable Wi-Fi connection as instructed above.
2. Tap **Set IP > Manual**.
3. Provide an IP Address, Subnet mask, Gateway, and DNS, and then tap **OK**.

Wi-Fi connection

Once the network connection is established, the next time you want to turn the Wi-Fi connection on or off, slide the **Network** bar to **On** or **Off**.

Easy Connection

Easy Connection enables you to easily configure the network settings including the authentication procedure.

Smart control

With Smart Control, you can control the washing machine on your mobile device. Tap this icon to turn the Smart control function on or off.

1. Tap **Settings** > Slide the **Smart Control** bar to **On**.
2. Back on the main screen, Smart Control activated.
3. Tap **Deactivate** to disable the function, Smart Control deactivated.



- The icon is greyed out if Smart Control is not activated.
- Manipulation such as icon tapping or button pressing on the washing machine will deactivate Smart Control.
- If wireless network not connected, Smart Control is not available.
- Select a connection method to external devices when tapping Smart Control.

Eco Check

The energy/water efficiency of the recent 4 courses is displayed with a technical summary of power consumption, water levels, course settings, and options.

1. Tap **Settings** > **Eco Check**. A summary screen of the recent 4 courses appears.
2. Tap a course to display a technical summary of the selected course.

Self Check

The washing machine performs self-diagnosis on the current system. Operation errors and machine problems can be found on the results screen.

- Tap **Settings** > **Self Check** > **Start**.

Calibration

Calibration ensures accurate weight detection by the washing machine. Make sure the drum is empty before running Calibration.

1. Tap **Settings** > **Calibration** > **Start**.
 - The door will be locked during the operation.
 - The drum keeps rotating clockwise and anticlockwise for several minutes.
2. When complete, the washing machine turns off automatically.

Update

When updates are available, the update notification appears on the screen.

To check the current firmware version

1. Tap **Settings** > **Update** to display the current firmware version.
2. To update the firmware manually, tap **Update**.

To update the firmware automatically

1. Tap **Auto Update** on the **Settings** screen.
2. Slide the **Auto Update** bar to **On**. The update proceeds without notification when updates are available.



WARNING

Do not unplug the power cable of the washing machine or the router during the update.

Help

Refer to the user guide for product usage, and check the troubleshooting section against a problem.

- Tap **Settings** > **Help**.

Samsung Mobile Smart Control

This washer provides two different mobile control apps that you can use for controlling your washer via a network connection.

Mobile apps that apply to the Smart Control feature of Samsung smart washers

Samsung Smart Home

With the newly designed Samsung Smart Home app, you can access your washer on the move, and control or check the operation status of your washer.

Download the “**Samsung Smart Home**” app from Play Store or Apple Store, and install on your mobile device.

Samsung Smart Washer

The Samsung Smart Washer app lets you control the operation of the washer on your mobile device in two categories: Indoor and Outdoor.

Download the “**Samsung Smart Washer**” app from Play Store or Apple Store, and install on your mobile device.

Smart Control settings on the washer

To enable the Smart Control feature, choose a connection method to the mobile app.

Tap the Setup icon, and select Smart Control under the Network menu.

1. Choose a connection method to the mobile app.



2. Select “Samsung Smart Home” if you want to control the washer through the Samsung integrated app.
Select “Samsung Smart Washer” if you want to control the washer through the Samsung washer app.

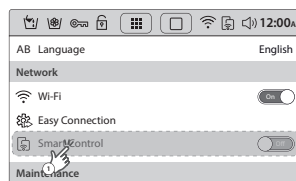

3. Once setup is complete, your changes are applied and you may need to reconnect.
 - Samsung Smart Home (Default)
 - Samsung Smart Washer

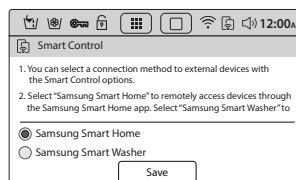



- By default, this product uses the newly designed Samsung Smart Home app as a connection method, which is recommended.
- For iPhone models, the Samsung Smart Home app is scheduled to be available at the Apple Store from the second half of 2014.
- In some countries, the Samsung Smart Home app may not be available. If this is the case, use the Samsung Smart Washer app instead.

Samsung Smart Home app

When using the Samsung Smart Home app, make sure “**Samsung Smart Home**” under the Setup menu is selected.

The Samsung Smart Home app enables you to access and control the washing machine on the move.

Installation

1. Visit Google Play Store for Android devices, or Apple App Store for iOS devices, and search for Samsung Smart Home to select.
2. Download and install the Samsung Smart Home app on your mobile device.



- The Samsung Smart Home app supports Android OS 4.0 (ICS) or later which is optimized for Samsung smartphones (Galaxy S and Galaxy Note series). Some functions of this app may work differently on other devices.
- This app supports iOS 7 or later for iPhone models.
- For enhanced performance, the UI design of this app is subject to change without notice.
- For iPhone models, this app is scheduled to be available from the latter half of 2014 at Apple App Store.

Preparation

1. To enable the app, you are required to enter your Samsung account. You will be guided in creating a Samsung account if you don't have one directly on the app. No other app is necessary for this purpose.
2. To enable the app, first register your washing machine to the Samsung Smart Home service.
 - 1) Select the washing machine in the device list of the Samsung Smart Home app.
 - 2) Enter the necessary information about the wireless AP that you use for wireless connection.
 - 3) Follow the onscreen instructions to configure settings for the washing machine.
 - 4) On the washing machine, select **Settings > Easy Connection** to configure the network settings.
 - 5) When complete, you will see the washing machine icon on the app.



CAUTION



- Wi-Fi uncertified routers may fail to establish the connection.
- If installing the washing machine and the AP near microwave ovens or electric hairdryers, Smart Control may not function properly due to electric interference.
- The washing machine supports only the Wi-Fi 2.4Ghz protocols.
- The surrounding environment may affect the wireless network performance.
- If you run the app without being logged in, you will see the Account guidance screen. Once logged in, you can change your account settings in **Settings > Account**.
- Samsung smartphone users can automatically log into the app once registering their account in **Settings**.

Using the Samsung Smart Home app

Key features

- **Integrated control of Samsung smart appliances**
Register your Samsung smart devices to the Samsung Smart Home service that you can leverage for easy access. Select the washing machine icon on the app to access the core features of the washing machine on the move.
- **Master key**
The master key consists of 4 modes: Going out, Coming home, Good night, and Good morning.
- **Chat controls**
Chat between smart devices and get the information to control the device.
- **Home monitoring**
Use the built-in camera of your smart device to monitor the living room while on the move.
- **Customer support**
Download the product manual or request for a service repair.



Some features of this service may not be available on the washing machine.

Samsung Smart Home Washing Machine app

Control and monitor the washing machine both home and on the move.

1. Register the washing machine to the Samsung Smart Home app.
2. To enable remote control, turn on Smart Control on the washing machine.
3. Select the washing machine icon on the mobile device and tap **Start**.



This product is a smart washing machine that supports the Samsung Smart Home service.

For more information, visit www.samsung.com.

Samsung Smart Washer app

When using the Samsung Smart Washer app, make sure “**Samsung Smart Washer**” under the Setup menu is selected.

The Samsung Smart Washer app allows you to control some functions of the washing machine on your mobile device.

Download

1. Search for Samsung Smart Washer at the Play Store or the Apple Store.
2. Download and install the app on the mobile device.
3. Run the Samsung Smart Washer app on your mobile device.

Connect to the washing machine

The washing machine must be connected to a Wi-Fi network.

Indoor control

To enable this mode, the mobile device must be connected to the same network as the washing machine.

1. On the mobile device, tap **Indoor control** to display a list of available washing machine models.
2. Tap the model name of a washing machine to connect, and then tap **OK**. The authentication window appears.
3. On the washing machine, tap **Settings**, and slide the **Smart Control** bar to **On**. The authentication procedure begins.



The authentication procedure is required just once for the first use.

Outdoor control

To enable this mode, the washing machine must be registered to the **Samsung Smart Appliance** site (www.samsungsmartappliance.com).

1. On the washing machine, tap **Settings**, and slide the **Smart Control** bar to **On**.
2. On the mobile device, tap **Outdoor control**, and provide the login credentials.
A list of registered devices appears.
3. Tap a device that you want to control from the list. Now, a remote connection will be established automatically between the washing machine and the mobile device.



No authentication procedure is required.

Registration

Register your washing machine to the Samsung Smart Appliance site (www.samsungsmartappliance.com), and get remote access to the washing machine. The washing machine must be connected to a Wi-Fi network.

1. Go to the **Samsung Smart Appliance** website (www.samsungsmartappliance.com).
2. Provide your Samsung account credentials to log in. If not a registered user, click Create a Samsung account and follow the onscreen instructions.
3. Click **My Page > Add device**, and provide the MAC address of the washing machine. To check the MAC address, tap **Settings > Network** on the washing machine.
4. Click **Get Approval**.
5. Tap **Settings** on the washing machine, and tap **OK** if asked to get approval. Registered washing machines are found in the device list of the website.



Hereby, Samsung Electronics, declares that this washing machine is in compliance with the essential requirements and other relevant provisions of Directive 1999/5/EC.

The official Declaration of conformity may be found at <http://www.samsung.com>, go to Support > Search Product Support and enter the model name.

Maintenance

Keep the washing machine clean to prevent deteriorated performance and to preserve its life cycle.

Eco Drum Clean

Perform this course regularly to clean the drum and to remove bacteria from it.

1. Tap **Course** > **Eco Drum Clean**.
2. Move to the main screen, and tap **Start**.

 The water temperature for Eco Drum Clean is set to 70 °C, which cannot be changed.

CAUTION

Do not use any cleaning agents for cleaning the drum. Chemical residue in the drum deteriorates the washing performance.

Eco Drum Clean reminder

- The Eco Drum Clean reminder appears on the main screen once every 40 washes. It is advisable to perform the Eco Drum Clean regularly.
- When you first see this reminder, you can ignore the reminder (up to 6 times) by tapping **Remind later**. From the 7th wash, the reminder does not appear. However, it appears again on the second 40th wash.

Emergency drain

In case of a power failure, drain the water inside the drum before taking out the laundry.

1. Unplug the power cord of the washing machine from the main socket.
2. Gently press the top area of the filter cover to open.

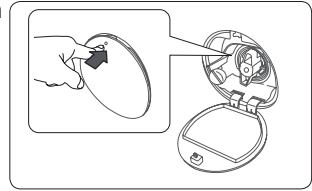

3. Gently pull out the emergency drain tube.

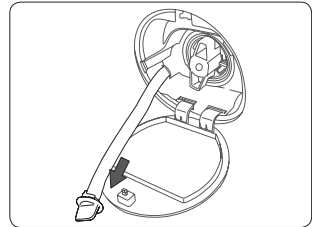

4. While holding the end of the drain tube, open the tube cap.

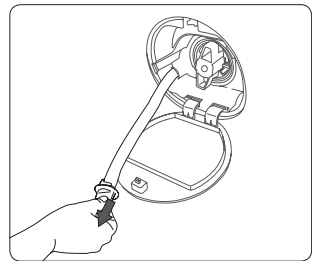

5. Let the water run into a container.
6. Close the tube cap, and reinsert the drain tube.
7. Close the filter cover.

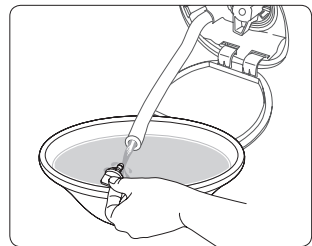

Cleaning

Surface of the washing machine

Use a soft cloth with a nonabrasive household detergent. Do not spray water onto the washing machine.

Mesh filter

Clean the mesh filter of the water supply hose once or twice a year.

1. Turn off the washing machine, and unplug the power cord.
2. Close the water tap.
3. Loosen and disconnect the water supply hose from the back of the washing machine. Cover the hose with a cloth to prevent water from gushing out.

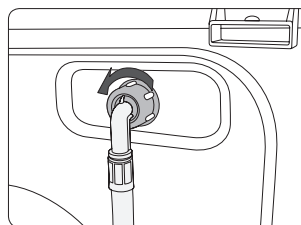

4. Use pliers to pull out the mesh filter from the inlet valve hole.
5. Submerge the mesh filter deeply in water so that the threaded connector is also submerged.
6. Dry the mesh filter completely in the shade.
7. Reinsert the mesh filter into the water supply hose, and place the water supply hose in the original position.
8. Open the water tap.

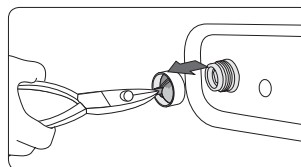

 If the mesh filter is clogged, an error code of “**4E**” appears on the screen.

Debris filter

It is advisable to clean the debris filter 5 or 6 times a year to prevent its clogging. A clogged debris filter may reduce the bubble effect.

1. Turn off the washing machine, and unplug the power cord.
2. Drain the remaining water inside the drum by referring to “**Emergency drain**” on page 44.
3. Open the filter cover using a coin or key.
4. Turn the debris filter cap to the left, and drain off the remaining water.
5. Remove the debris filter.

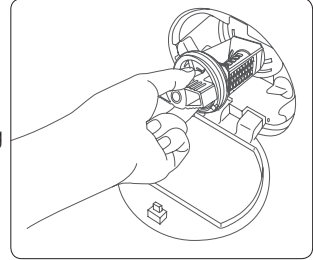

6. Clean the debris filter using soft brushes. Make sure the drain pump propeller inside the filter is unclogged.
7. Reinsert the debris filter, and turn the filter cap to the right.

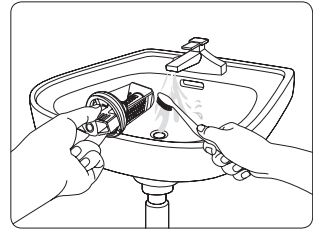

- To open the safety filter cap, push in and turn it anticlockwise. The spring of the cap helps to open the cap.
- To close the safety filter cap, turn it clockwise. The spring makes a rattling sound, which is normal.

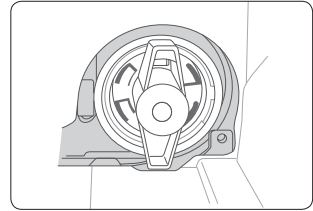

- If the debris filter is clogged, an error code of “**5E**” appears on the screen.

CAUTION

- Make sure the filter cap is closed properly after cleaning the filter. Otherwise, this may cause a leak.
- Make sure the filter is inserted properly after cleaning it. Otherwise, this may cause an operational failure or a leak.



Auto Dispense unit

The Auto Dispense unit must be cleaned regularly to ensure proper operation at all times.

1. Remove the Auto Dispense unit from the washing machine.

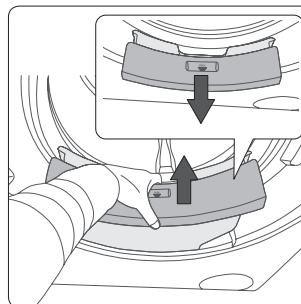

2. Wipe out the recess of the Auto Dispense unit using a dry cloth.

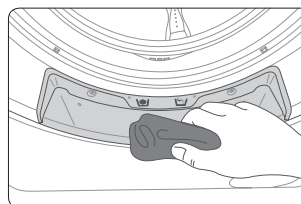

3. Remove two knobs of the Auto Dispense unit as well as the two caps at the bottom, and run water through the Auto Dispense unit to clean the inner area.

Do not shake the Auto Dispense unit as you may be splattered with water from the vent of the Auto Dispense unit.

4. Reinsert knobs and caps in the original position.
5. Reinsert the Auto Dispense unit in the original position.

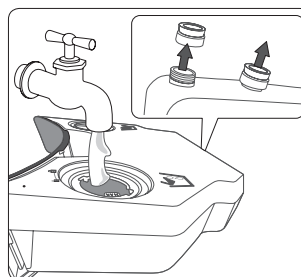

Recovery from freezing

The washing machine may freeze when it drops below 0 °C.

1. Turn off the washing machine, and unplug the power cord.
2. Pour warm water over the water tap to loosen the water supply hose.
3. Disconnect the water supply hose, and soak it in warm water.
4. Pour warm water into the drum and leave it for about 10 minutes.
5. Reconnect the water supply hose to the water tap.



If the washing machine still doesn't operate normally, repeat the above steps until it operates normally.

Care against an extended time of disuse

Avoid leaving the washing machine unused for an extended time.

If this is the case, drain the washing machine and unplug the power cord.

1. On the main screen, tap **Course** > **Cotton** with an option of **Quick Wash**.
2. Empty the drum, and tap **Start**.
3. When the course is complete, close the water tap and disconnect the water supply hose.
4. Turn off the washing machine, and unplug the power cord.
5. Open the door to let air circulate through the drum.

Troubleshooting

Checkpoints

If you encounter a problem with the washing machine, first check the table below and try the suggestions.

Problem	Action
The washing machine won't start.	<ul style="list-style-type: none">• Make sure the washing machine is plugged in.• Make sure the door is properly closed.• Make sure the water tap is open.• Tap Start again on the main screen.
Water supply is insufficient, or no water is supplied.	<ul style="list-style-type: none">• Open the water tap fully.• Make sure the water supply hose is not frozen.• Make sure the water supply hose is not kinked or clogged.• Clean the filter on the water supply hose.
The washing machine vibrates badly or makes noise.	<ul style="list-style-type: none">• Make sure the washing machine is installed on a level floor. If the floor is not level, use the levelling feet to adjust the level.• Make sure that the shipping bolts are removed.• Make sure the washing machine is not touching any other object.• Make sure the laundry load is balanced.
The washing machine does not drain and/or spin.	<ul style="list-style-type: none">• Make sure the drain hose is straightened all the way to the drain system.• Make sure the debris filter is not clogged.
The door won't open.	<ul style="list-style-type: none">• Tap Start to stop operating the washing machine.• The door remains locked during the heating cycle of the Sanitize course.• It may take several seconds to disengage the locking mechanism.
The washing machine produces lots of bubbles.	<ul style="list-style-type: none">• Check if the Auto Detergent and Auto Softener settings are properly specified.• Make sure you use the recommended types of detergent as appropriate.
I cannot apply additional detergent.	<ul style="list-style-type: none">• Check the remaining amount of detergent and fabric softener to see if they are already up to the limit.• Make sure the Auto Dispense function is enabled, with both the Water Hardness and Concentration settings properly specified.

If a problem persists, contact a local Samsung service centre.

Information codes

If the washing machine fails to operate, you may see an information code on the screen. Check the table below and try the suggestions.

Problem	Action
DE	<ul style="list-style-type: none">• Make sure the door is properly closed.• Make sure laundry is not caught in the door.
4E	<ul style="list-style-type: none">• Make sure the water tap is open.• Make sure the washing machine is operating with sufficient water pressure.• Clean the mesh filter as it may be clogged.
5E	<ul style="list-style-type: none">• Clean the debris filter as it may be clogged.• Make sure the drain hose is not kinked all the way to the drain system.• Clean the mesh filter as it may be clogged.
UE	<ul style="list-style-type: none">• The laundry load is unbalanced. Spread the laundry evenly.
CE/3E/UC	<ul style="list-style-type: none">• This is not user-repairable. Contact a local Samsung service centre.

If any information code keeps appearing on the screen, contact a local Samsung service centre.





























Specifications

Protecting the environment

- This appliance is manufactured from recyclable materials. If you decide to dispose of this appliance, please observe local waste disposal regulations. Cut off the power cord so that the appliance cannot be connected to a power source. Remove the door so that animals and small children cannot get trapped inside the appliance.
- Do not exceed the detergent quantities recommended in the detergent manufacturer's instructions.
- Use stain removal products and bleaches before the wash cycle only when strictly necessary.
- Save water and electricity by only washing full loads (the exact amount depends upon the program used).

Fabric care chart

The following symbols provide garment care directions. The care labels include four symbols in this order: washing, bleaching, drying and ironing (and dry cleaning when necessary). The use of symbols ensures consistency among garment manufacturers of domestic and imported items. Follow the care label directions to maximize garment life and reduce laundry problems.

	Resistant material		Do not iron
	Delicate fabric		Can be dry cleaned using any solvent
 	Item can be washed at 95 °C		Dry Clean
 	Item can be washed at 60 °C		Dry clean with perchloride, lighter fuel, pure alcohol or R113 only
 	Item can be washed at 40 °C		Dry clean with aviation fuel, pure alcohol or R113 only
 	Item can be washed at 30 °C		Do not dry clean
	Hand wash only		Dry flat
	Dry clean only		Can be hung to dry
	Can be bleached in cold water		Dry on clothes hanger
	Do not bleach		Tumble dry, normal heat
	Can be ironed at 200 °C max		Tumble dry, reduced heat
	Can be ironed at 150 °C max		Do not tumble dry
	Can be ironed at 100 °C max		





Specification sheet

 The design and specifications are subject to change without notice for quality improvement purposes.

According to Regulation (EU) No. 1061/2010

 " * " Asterisk(s) means variant model and can be varied (0-9) or (A-Z).

Samsung			
Model Name		WW10H9*****	
Capacity	kg	10	
Energy Efficiency			
A + + + (highest efficiency) to D (least efficient)		A+++	
Energy Consumption			
Annual Energy Consumption (AE_C) ¹⁾		kWh/yr	119
Energy consumption (E_t.60) Cotton 60 °C at full load		kWh	0.50
Energy consumption (E_t.60.1/2) Cotton 60 °C with partial load		kWh	0.52
Energy consumption (E_t.40.1/2) Cotton 40 °C with partial load		kWh	0.52
Weighted power off-mode (P_o)		W	0.48
Weighted Power in left-on mode (P_l)		W	10
Annual water consumption (AW_c) ²⁾		L/yr	11500
Spin efficiency class ³⁾			
A (most efficient) to G (least efficient)		A	A
Maximum Spin Speed		rpm	1600
Residual moisture		%	44
Programs to which the information on the label and the Sheet relate		Cotton 60 °C and 40 °C ⁴⁾	
Program duration of the standard program			
Cotton 60 °C at full load		min	305
Cotton 60 °C for partial load		min	305
Cotton 40 °C with partial load		min	305
Weighted time in left-on mode		min	8
Airborne noise emissions			
Wash		dB (A) re 1 pW	46
Spin		dB (A) re 1 pW	72
Spin		dB (A) re 1 pW	70
Dimensions			
Unit dimensions	Height	mm	850
	Width	mm	600
	Depth ⁵⁾	mm	600
Net weight		kg	87
Gross weight		kg	89
Package weight		kg	2.5
Water Pressure		kPa	50-800
Electrical connection			
Voltage		V	220-240
Power consumption		W	2000-2400
Frequency		Hz	50
Name of Company		Samsung Electronics Co., Ltd.	

1. Annual energy consumption is based on 220 standard washing cycles for  Cotton course at 60 °C and 40 °C at full and partial load, and the consumption of off and left-on modes. Actual energy consumption will depend on how the appliance is used.
2. Annual water consumption is based on 220 standard washing cycles for  Cotton course at 60 °C and 40 °C at full and partial load. Actual water consumption will depend on how the appliance is used.
3. Spin extraction is very important when you use a clothes dryer to dry your clothes.
The energy for drying costs much higher than the energy for washing.
Washing with the high spin saves more energy in drying your clothes in a clothes dryer.
4. The  Cotton 60 °C and  Cotton 40°C programs are the 'standard cotton 60 °C program' and the 'standard cotton 40 °C program'. They are suitable to clean normally soiled cotton laundry and they are the most efficient (concerning water and energy consumption) for this type of laundry.
Please run Calibration after the installation (see "**Calibration**" on page 35).
In these programs the actual water temperature may differ from the declared temperature.
5. Distance to the wall from the unit is not included in the depth dimension.

Information of main washing programmes

Model	Course	Temperature (°C)	Capacity (kg)	Program Time (min)	Residual Moisture Content (%)		Water Consumption (ℓ/cycle)	Energy Consumption (kWh/Cycle)
					1600rpm	1400rpm		
WW10H9*****	Cotton	20	5	138	50	51	80	0.35
	 Cotton	40	5	305	44	45	48	0.52
		60	5	305	44	45	48	0.52
			10	305	43	44	60	0.5
	Synthetics	40	5	148	30	30	60	0.82

The values on the table have been measured under the conditions specified in Standard IEC60456/EN60456. Actual values will depend on how the appliance is used.

 The above test results are based on using the powder detergent, with Auto Dispense off.

Memo

SAMSUNG

QUESTIONS OR COMMENTS?

COUNTRY	CALL	OR VISIT US ONLINE AT
GREECE	80111-SAMSUNG (80111 726 7864) only from land line (+30) 210 6897691 from mobile and land line	www.samsung.com/gr/support
ITALIA	800-SAMSUNG (800.7267864)	www.samsung.com/it/support
PORTUGAL	808 20 7267	www.samsung.com/pt/support
FRANCE	01 48 63 00 00	www.samsung.com/fr/support



DC68-03377B-05



WW10H9****

WW90H9****

Πλυντήριο

Εγχειρίδιο χρήσης

Φανταστείτε τις δυνατότητες

Σας ευχαριστούμε που αγοράσατε αυτό το προϊόν της Samsung.



SAMSUNG

Περιεχόμενα

Πληροφορίες για την ασφάλεια	3
Τι πρέπει να γνωρίζετε για τις οδηγίες ασφαλείας	3
Σημαντικά σύμβολα ασφαλείας	3
Σημαντικές προφυλάξεις ασφαλείας	4
Οδηγίες σχετικά με τα Απορρίμματα Ηλεκτρικού και Ηλεκτρονικού Εξοπλισμού (WEEE)	10
Εγκατάσταση	11
Τι περιλαμβάνεται	11
Απαιτήσεις εγκατάστασης	12
Εγκατάσταση βήμα προς βήμα	14
Πριν ξεκινήσετε	19
Αρχικές ρυθμίσεις	19
Οδηγίες πλύσης	21
Οδηγίες για το απορρυπαντικό	23
Λειτουργίες	26
Οθόνη	26
Εκκίνηση σε απλά βήματα	29
Επισκόπηση προγράμματος	30
Settings (Ρυθμίσεις)	34
Smart Control (Εξυπνος έλεγχος) μέσω φορητής συσκευής από τη Samsung	38
Εφαρμογή Samsung Smart Home	40
Εφαρμογή Samsung Smart Washer	42
Συντήρηση	44
Eco Drum Clean (Οικολογικός καθαρισμός κάδου)	44
Επείγουσα άντληση	45
Καθαρισμός	46
Επαναφορά μετά από πάγωμα	49
Φροντίδα μετά από παρατεταμένη περίοδο αχρησίας	49
Αντιμετώπιση προβλημάτων	50
Σημεία ελέγχου	50
Κωδικοί πληροφοριών	51
Προδιαγραφές	52
Προστασία του περιβάλλοντος	52
Πίνακας φροντίδας υφασμάτων	53
Φύλλο προδιαγραφών	54
Πληροφορίες σχετικά με τα βασικά προγράμματα πλύσης	55



Πληροφορίες για την ασφάλεια

Συγχαρητήρια για το νέο σας πλυντήριο Samsung. Το παρόν εγχειρίδιο περιέχει σημαντικές πληροφορίες για την εγκατάσταση, τη χρήση και τη φροντίδα της συσκευής σας. Αφιερώστε λίγο χρόνο για να διαβάσετε αυτό το εγχειρίδιο προκειμένου να εκμεταλλευτείτε στο έπακρο τα πολυάριθμα πλεονεκτήματα και δυνατότητες του πλυντηρίου σας.

Τι πρέπει να γνωρίζετε για τις οδηγίες ασφαλείας

Διαβάστε αυτό το εγχειρίδιο προσεκτικά, προκειμένου να διασφαλίσετε ότι γνωρίζετε πώς να χρησιμοποιείτε αποτελεσματικά και με ασφάλεια τα εκτεταμένα χαρακτηριστικά και τις λειτουργίες της νέας σας συσκευής. Φυλάξτε το εγχειρίδιο σε ασφαλές μέρος κοντά στη συσκευή για μελλοντική αναφορά. Χρησιμοποιήστε τη συσκευή αυτή μόνο για το σκοπό για τον οποίο προορίζεται, όπως περιγράφεται σε αυτό το εγχειρίδιο οδηγιών.

Οι προειδοποιήσεις και οι σημαντικές οδηγίες ασφαλείας που περιλαμβάνονται σε αυτό το εγχειρίδιο δεν καλύπτουν όλες τις πιθανές συνθήκες και καταστάσεις που μπορεί να προκύψουν. Αποτελεί δική σας ευθύνη να χρησιμοποιείτε κοινή λογική, να επιδεικνύετε σύνεση και να προσέχετε κατά την εγκατάσταση, τη συντήρηση και το χειρισμό του πλυντηρίου σας.

Δεδομένου ότι οι ακόλουθες οδηγίες λειτουργίας καλύπτουν διάφορα μοντέλα, τα χαρακτηριστικά του πλυντηρίου σας ενδέχεται να διαφέρουν ελαφρώς από αυτά που περιγράφονται σε αυτό το εγχειρίδιο και να μην ισχύουν όλα τα σύμβολα προειδοποίησης. Εάν έχετε απορίες ή ανησυχίες, επικοινωνήστε με το πλησιέστερο κέντρο σέρβις ή αναζητήστε βοήθεια και πληροφορίες μέσω Διαδικτύου, στη διαδικτυακή τοποθεσία www.samsung.com.

Σημαντικά σύμβολα ασφαλείας

Τι σημαίνουν τα εικονίδια και τα σύμβολα που περιλαμβάνονται σε αυτό το εγχειρίδιο χρήσης:

	ΠΡΟΕΙΔΟΠΟΙΗΣΗ: Κίνδυνοι ή μη ασφαλείς πρακτικές που μπορεί να οδηγήσουν σε σοβαρό τραυματισμό, θάνατο ή/και υλικές ζημιές.
	ΠΡΟΣΟΧΗ: Κίνδυνοι ή μη ασφαλείς χειρισμοί που μπορεί να οδηγήσουν σε τραυματισμό ή/και υλικές ζημιές.
	ΣΗΜΕΙΩΣΗ

Αυτά τα σύμβολα προειδοποίησης αποσκοπούν στην πρόληψη τραυματισμών για εσάς και τους άλλους.

Να τα ακολουθείτε πιστά.

Αφού διαβάσετε αυτό το εγχειρίδιο, φυλάξτε το σε ασφαλές μέρος για μελλοντική αναφορά.

Διαβάστε όλες τις οδηγίες προτού χρησιμοποιήσετε τη συσκευή.

Όπως ισχύει με κάθε συσκευή που χρησιμοποιεί ηλεκτρικό ρεύμα και κινούμενα εξαρτήματα, υπάρχουν πιθανοί κίνδυνοι. Για να μπορείτε να χειρίζεστε με ασφάλεια αυτή τη συσκευή, εξοικειωθείτε με τη λειτουργία της και επιδεικνύετε προσοχή κατά τη χρήση της.



Σημαντικές προφυλάξεις ασφαλείας

⚠ ΠΡΟΕΙΔΟΠΟΙΗΣΗ: Προκειμένου να μειώσετε τον κίνδυνο φωτιάς, ηλεκτροπληξίας ή τραυματισμού κατά τη χρήση της συσκευής σας, τηρήστε βασικές προφυλάξεις, στις οποίες περιλαμβάνονται οι παρακάτω:

1. Η συσκευή αυτή δεν πρέπει να χρησιμοποιείται από άτομα (συμπεριλαμβανομένων των παιδιών) με περιορισμένες σωματικές, αισθητικές ή νοητικές ικανότητες, ή με έλλειψη εμπειρίας και γνώσης, εκτός αν βρίσκονται υπό επίβλεψη ή τους έχουν δοθεί οδηγίες σχετικά με τη χρήση της συσκευής από κάποιο άτομο που είναι υπεύθυνο για την ασφάλειά τους.
2. **Για χρήση στην Ευρώπη:** Η συσκευή αυτή μπορεί να χρησιμοποιηθεί από παιδιά ηλικίας 8 ετών και άνω, καθώς και από άτομα με περιορισμένες σωματικές, αισθητικές ή νοητικές ικανότητες, ή με έλλειψη εμπειρίας και γνώσης, αν βρίσκονται υπό επίβλεψη ή τους έχουν δοθεί οδηγίες σχετικά με την ασφαλή χρήση της συσκευής και κατανοούν τους κινδύνους που ενδέχεται να προκύψουν. Τα παιδιά δεν επιτρέπεται να παίζουν με τη συσκευή. Ο καθαρισμός και η συντήρηση από τον χρήστη δεν επιτρέπεται να πραγματοποιούνται από παιδιά χωρίς επίβλεψη.
3. Τα παιδιά θα πρέπει να επιβλέπονται, ώστε να διασφαλίζεται ότι δεν παίζουν με τη συσκευή.
4. Αν το καλώδιο τροφοδοσίας υποστεί ζημιά, πρέπει να αντικατασταθεί από τον κατασκευαστή, τον αντιπρόσωπο σέρβις του ή έναν εξειδικευμένο τεχνικό, προκειμένου να αποφευχθεί τυχόν κίνδυνος.
5. Πρέπει να χρησιμοποιούνται οι νέοι σωλήνες που παρέχονται με τη συσκευή, ενώ οι παλιοί σωλήνες δεν θα πρέπει να επαναχρησιμοποιούνται.
6. Για συσκευές με ανοίγματα εξαερισμού στη βάση τους, βεβαιωθείτε ότι τα ανοίγματα δεν φράσσονται από κανένα χαλί.
7. **Για χρήση στην Ευρώπη:** Κρατήστε μακριά τα παιδιά κάτω των 3 ετών, εκτός αν επιβλέπονται συνεχώς.
8. **ΠΡΟΣΟΧΗ:** Για την αποτροπή κινδύνου λόγω ακούσιας επαναφοράς του θερμοδιακόπτη, αυτή η συσκευή δεν πρέπει να τροφοδοτείται μέσω εξωτερικής συσκευής διακοπής, όπως ένας χρονοδιακόπτης, ή να συνδέεται σε κύκλωμα που ενεργοποιείται και απενεργοποιείται τακτικά από τον πάροχο ηλεκτρικής ενέργειας.

⚠ ΠΡΟΕΙΔΟΠΟΙΗΣΗ: Σημαντικές ΠΡΟΕΙΔΟΠΟΙΗΣΕΙΣ για την εγκατάσταση

Η εγκατάσταση αυτής της συσκευής πρέπει να γίνει από ειδικευμένο τεχνικό ή εταιρεία σέρβις.

- Διαφορετικά, ενδέχεται να προκληθεί ηλεκτροπληξία, πυρκαγιά, έκρηξη, πρόβλημα με το προϊόν ή τραυματισμός.

Η συσκευή είναι βαριά, γι' αυτό πρέπει να προσέχετε όταν τη σηκώνετε.

Συνδέστε το καλώδιο ρεύματος σε πρίζα AC 220 - 240 V / 50 Hz ή υψηλότερη και χρησιμοποιείτε την πρίζα μόνο για αυτή τη συσκευή. Μην χρησιμοποιείτε ποτέ καλώδιο επέκτασης.

- Εάν χρησιμοποιείτε την ίδια πρίζα και για άλλες συσκευές με τη βοήθεια πολύπριζου ή επεκτείνετε το καλώδιο ρεύματος, μπορεί να προκληθεί ηλεκτροπληξία ή πυρκαγιά.
- Βεβαιωθείτε ότι η τάση, η συχνότητα και το ρεύμα τροφοδοσίας είναι ίδια με αυτά στις προδιαγραφές του προϊόντος. Διαφορετικά, ενδέχεται να προκληθεί ηλεκτροπληξία ή πυρκαγιά. Συνδέστε καλά το φις τροφοδοσίας στην πρίζα.

Απομακρύνετε τακτικά όλες τις ξένες ουσίες, όπως σκόνη και νερό, από τους ακροδέκτες και τα σημεία επαφής του φις τροφοδοσίας, χρησιμοποιώντας ένα στεγνό πανί.

- Αποσυνδέστε το φις τροφοδοσίας και καθαρίστε το με ένα στεγνό πανί.
- Διαφορετικά, ενδέχεται να προκληθεί ηλεκτροπληξία ή πυρκαγιά.

Συνδέστε το φις τροφοδοσίας στην πρίζα με τρόπο ώστε το καλώδιο να πέφτει προς το δάπεδο.

- Εάν συνδέσετε το φις τροφοδοσίας στην πρίζα προς την αντίθετη κατεύθυνση, τα ηλεκτρικά σύρματα που υπάρχουν μέσα στο καλώδιο μπορεί να φθαρούν και να προκληθεί ηλεκτροπληξία ή πυρκαγιά.

Κρατήστε όλα τα υλικά συσκευασίας μακριά από παιδιά, καθώς μπορεί να είναι επικίνδυνα.

- Εάν ένα παιδί βάλει μια σακούλα πάνω στο κεφάλι του, μπορεί να πάθει ασφυξία.

Εάν η συσκευή, το φις τροφοδοσίας ή το καλώδιο ρεύματος υποστεί βλάβη, επικοινωνήστε με το πλησιέστερο κέντρο σέρβις.

Αυτή η συσκευή πρέπει να είναι κατάλληλα γειωμένη.

Μην γειώνετε τη συσκευή συνδέοντάς την σε σωλήνα αερίου, πλαστικό σωλήνα νερού ή καλώδιο τηλεφώνου.

- Ενδέχεται να προκληθεί ηλεκτροπληξία, πυρκαγιά, έκρηξη ή πρόβλημα με το προϊόν.
- Μην συνδέετε ποτέ το καλώδιο ρεύματος σε πρίζα η οποία δεν είναι κατάλληλα γειωμένη και βεβαιωθείτε ότι τηρούνται οι τοπικοί και εθνικοί κανονισμοί.

Μην τοποθετείτε τη συσκευή κοντά σε θερμαντικά σώματα ή εύφλεκτα υλικά.

Μην τοποθετείτε αυτή τη συσκευή σε χώρο με υγρασία, λάδια ή σκόνη, ή σε χώρο εκτεθειμένο σε άμεσο ηλιακό φως ή νερό (σταγόνες βροχής).

Μην τοποθετείτε αυτή τη συσκευή σε χώρο που εκτίθεται σε χαμηλές θερμοκρασίες.

- Ο παγετός μπορεί να κάνει τους σωλήνες να σπάσουν.

Μην τοποθετείτε αυτή τη συσκευή σε χώρο όπου ενδέχεται να υπάρξει διαρροή αερίου.

- Ενδέχεται να προκληθεί ηλεκτροπληξία ή πυρκαγιά.

Μην χρησιμοποιείτε ηλεκτρικό μετασχηματιστή.

- Ενδέχεται να προκληθεί ηλεκτροπληξία ή πυρκαγιά.

Μην χρησιμοποιείτε φις τροφοδοσίας ή καλώδιο ρεύματος που έχει υποστεί ζημιά, ούτε χαλαρή πρίζα.

- Ενδέχεται να προκληθεί ηλεκτροπληξία ή πυρκαγιά.



Μην τραβάτε και μην κάμπτετε υπερβολικά το καλώδιο ρεύματος.

Μην συστρέφετε και μην κάνετε κόμπο το καλώδιο ρεύματος.

Μην αγκιστρώνετε το καλώδιο ρεύματος σε μεταλλικό αντικείμενο, μην τοποθετείτε βαριά αντικείμενα πάνω στο καλώδιο ρεύματος, μην βάζετε το καλώδιο ρεύματος ανάμεσα σε αντικείμενα και μην πιέζετε το καλώδιο ρεύματος στο χώρο πίσω από τη συσκευή.

- Ενδέχεται να προκληθεί ηλεκτροπληξία ή πυρκαγιά.

Μην τραβάτε το καλώδιο ρεύματος όταν αποσυνδέετε το φις τροφοδοσίας.

- Αποσυνδέστε το φις τροφοδοσίας κρατώντας το.
- Διαφορετικά, ενδέχεται να προκληθεί ηλεκτροπληξία ή πυρκαγιά.

Η συσκευή αυτή θα πρέπει να τοποθετηθεί έτσι ώστε να είναι προσβάσιμο το φις τροφοδοσίας, οι βρύσες παροχής νερού και οι σωλήνες άντλησης.

ΠΡΟΣΟΧΗ: ΠΡΟΦΥΛΑΞΕΙΣ για την εγκατάσταση

Η τοποθέτηση αυτής της συσκευής πρέπει να γίνει με τρόπο ώστε το φις τροφοδοσίας να είναι εύκολα προσβάσιμο.

- Διαφορετικά, ενδέχεται να προκληθεί ηλεκτροπληξία ή πυρκαγιά λόγω διαρροής ρεύματος.

Τοποθετήστε τη συσκευή σας σε επίπεδη και σταθερή επιφάνεια που μπορεί να αντέξει το βάρος της.

- Διαφορετικά, ενδέχεται να προκληθούν μη φυσιολογικές δονήσεις, μετακινήσεις, θόρυβοι ή προβλήματα με το προϊόν.

ΠΡΟΕΙΔΟΠΟΙΗΣΗ: Σημαντικές ΠΡΟΕΙΔΟΠΟΙΗΣΕΙΣ για τη χρήση

Εάν η συσκευή πλημμυρίσει, κλείστε αμέσως την παροχή νερού και ρεύματος και επικοινωνήστε με το πλησιέστερο κέντρο σέρβις.

- Μην αγγίζετε το φις τροφοδοσίας με βρεγμένα χέρια.
- Διαφορετικά, ενδέχεται να προκληθεί ηλεκτροπληξία.

Εάν από τη συσκευή ακούγεται κάποιος περίεργος θόρυβος ή αναδύεται οσμή καμένου ή καπνός, αποσυνδέστε αμέσως το καλώδιο ρεύματος και επικοινωνήστε με το πλησιέστερο κέντρο σέρβις.

- Διαφορετικά, ενδέχεται να προκληθεί ηλεκτροπληξία ή πυρκαγιά.

Σε περίπτωση διαρροής αερίου (όπως προπάνιο, υγραέριο κ.λπ.), αερίστε αμέσως χωρίς να αγγίζετε το φις τροφοδοσίας. Μην αγγίζετε τη συσκευή ούτε το καλώδιο ρεύματος.

- Μην χρησιμοποιήσετε ανεμιστήρα.
- Ένας σπινθήρας ενδέχεται να προκαλέσει έκρηξη ή πυρκαγιά.

Μην επιτρέπετε στα παιδιά να παίζουν μέσα ή πάνω στο πλυντήριο. Επιπλέον, κατά την απόρριψη της συσκευής, αφαιρέστε τον μοχλό της πόρτας του πλυντηρίου.

- Εάν εγκλωβιστεί κάποιο παιδί μέσα στο πλυντήριο, μπορεί να πεθάνει από ασφυξία.

Βεβαιωθείτε ότι έχετε αφαιρέσει τα υλικά συσκευασίας (σπόγγους, αφρώδες πολυστυρένιο) που υπάρχουν στο κάτω μέρος του πλυντηρίου, προτού το χρησιμοποιήσετε.

Μην πλένετε είδη που έχουν έρθει σε επαφή με βενζίνη, κηροζίνη, βενζόλιο, διαλυτικό βαφής, οινόπνευμα ή άλλες εύφλεκτες ή εκρηκτικές ουσίες.

- Ενδέχεται να προκληθεί ηλεκτροπληξία, πυρκαγιά ή έκρηξη.



Μην ανοίγετε την πόρτα του πλυντηρίου ασκώντας δύναμη ενώ το πλυντήριο βρίσκεται σε λειτουργία (πλύση σε υψηλή θερμοκρασία/στέγνωμα/στύψιμο).

- Το νερό που βγαίνει από το πλυντήριο μπορεί να προκαλέσει εγκαύματα ή να κάνει το δάπεδο ολισθηρό. Αυτό μπορεί να αποτελέσει αιτία τραυματισμού.
- Εάν ανοίξετε την πόρτα ασκώντας δύναμη, ενδέχεται να προκληθεί ζημιά στο προϊόν ή τραυματισμός.

Μην βάζετε το χέρι σας κάτω από το πλυντήριο ενώ βρίσκεται σε λειτουργία.

- Αυτό μπορεί να αποτελέσει αιτία τραυματισμού.

Μην αγγίζετε το φινιρζ τροφοδοσίας με βρεγμένα χέρια.

- Ενδέχεται να προκληθεί ηλεκτροπληξία.

Μην θέτετε τη συσκευή εκτός λειτουργίας αποσυνδέοντας το φινιρζ τροφοδοσίας ενώ κάποια λειτουργία βρίσκεται σε εξέλιξη.

- Εάν συνδέσετε και πάλι το φινιρζ τροφοδοσίας στην πρίζα μπορεί να δημιουργηθεί σπίθα και να προκληθεί ηλεκτροπληξία ή πυρκαγιά.

Μην αφήνετε παιδιά ή αδύναμα άτομα να χρησιμοποιούν αυτό το πλυντήριο χωρίς την κατάλληλη επίβλεψη. Μην αφήνετε παιδιά να σκαφαλώνουν μέσα ή πάνω στη συσκευή.

- Ενδέχεται να προκληθεί ηλεκτροπληξία, έγκαυμα ή τραυματισμός.

Μην βάζετε το χέρι σας ή μεταλλικά αντικείμενα κάτω από το πλυντήριο ενώ βρίσκεται σε λειτουργία.

- Αυτό μπορεί να αποτελέσει αιτία τραυματισμού.

Μην αποσυνδέετε τη συσκευή τραβώντας το καλώδιο ρεύματος. Να κρατάτε πάντα καλά το φινιρζ και να το τραβάτε απευθείας προς τα έξω από την πρίζα.

- Εάν το καλώδιο ρεύματος υποστεί ζημιά, ενδέχεται να προκληθεί βραχυκύκλωμα, πυρκαγιά ή/και ηλεκτροπληξία.

Μην επιχειρήσετε να επισκευάσετε, να αποσυναρμολογήσετε ή να τροποποιήσετε τη συσκευή μόνοι σας.

- Μην χρησιμοποιείτε καμία ασφάλεια (όπως από χαλκό, συρματοσχοίνο κ.λπ.) εκτός από την κανονική.
- Εάν η συσκευή χρειάζεται επισκευή ή επανεγκατάσταση, επικοινωνήστε με το πλησιέστερο κέντρο σέρβις.
- Διαφορετικά, ενδέχεται να προκληθεί ηλεκτροπληξία, πυρκαγιά, πρόβλημα με το προϊόν ή τραυματισμός.

Εάν ο σωλήνας παροχής νερού βγει από τη βρύση νερού και η συσκευή πλημμυρίσει, αποσυνδέστε το φινιρζ τροφοδοσίας.

- Διαφορετικά, ενδέχεται να προκληθεί ηλεκτροπληξία ή πυρκαγιά.

Αποσυνδέετε το φινιρζ τροφοδοσίας όταν η συσκευή δεν χρησιμοποιείται για μεγάλα χρονικά διαστήματα ή κατά τη διάρκεια καταιγίδων με κεραυνούς ή αστραπές.

- Διαφορετικά, ενδέχεται να προκληθεί ηλεκτροπληξία ή πυρκαγιά.

Εάν κάποια ξένη ουσία εισέλθει στη συσκευή, αποσυνδέστε το φινιρζ τροφοδοσίας και επικοινωνήστε με το πλησιέστερο Τμήμα Εξυπηρέτησης Πελατών της Samsung.

- Ενδέχεται να προκληθεί ηλεκτροπληξία ή πυρκαγιά.

Μην επιτρέπετε σε παιδιά (ή σε κατοικίδια) να παίζουν μέσα ή πάνω στο πλυντήριο. Η πόρτα του πλυντηρίου δεν ανοίγει εύκολα από μέσα και τα παιδιά ενδέχεται να τραυματιστούν σοβαρά αν εγκλωβιστούν στο εσωτερικό του.

ΠΡΟΣΟΧΗ: ΠΡΟΦΥΛΑΞΕΙΣ για τη χρήση

Εάν στο πλυντήριο υπάρχει κάποια ξένη ουσία, όπως απορρυπαντικό, βρομιά, υπολείμματα φαγητού κ.λπ., αποσυνδέστε το φινιρζ τροφοδοσίας και καθαρίστε το πλυντήριο, χρησιμοποιώντας ένα υγρό και μαλακό πανί.

- Διαφορετικά, ενδέχεται να προκληθεί αποχρωματισμός, παραμόρφωση, ζημιά ή σκουριά.



Το μπροστινό γυαλί μπορεί να σπάσει σε περίπτωση δυνατού χτυπήματος. Φροντίστε να χρησιμοποιείτε το πλυντήριο με προσοχή.

- Εάν σπάσει το γυαλί, ενδέχεται να προκληθεί τραυματισμός.

Μετά από βλάβη στην παροχή νερού ή όταν συνδέετε και πάλι τον σωλήνα παροχής νερού, ανοίγετε σιγά-σιγά τη βρύση νερού.

Ανοίγετε σιγά-σιγά τη βρύση νερού μετά από μεγάλη περίοδο κατά την οποία δεν έχει χρησιμοποιηθεί η συσκευή.

- Η πίεση του αέρα στον σωλήνα παροχής νερού ή στον αγωγό νερού μπορεί να προκαλέσει ζημιά σε κάποιο εξάρτημα του προϊόντος ή διαρροή νερού.

Εάν προκύψει σφάλμα άντλησης νερού ενώ το πλυντήριο βρίσκεται σε λειτουργία, δείτε μήπως υπάρχει κάποιο πρόβλημα με την άντληση νερού.

- Εάν το πλυντήριο πλημμυρίσει λόγω κάποιου προβλήματος με την άντληση νερού και το χρησιμοποιήσετε, ενδέχεται να προκληθεί ηλεκτροπληξία ή πυρκαγιά λόγω διαρροής ρεύματος.

Τοποθετείτε καλά τα ρούχα μέσα στο πλυντήριο, έτσι ώστε να μην πιαστεί κάποιο από αυτά στην πόρτα.

- Εάν κάποιο ρούχο πιαστεί στην πόρτα, ενδέχεται να προκληθεί ζημιά σε αυτό ή στο πλυντήριο, ή να προκληθεί διαρροή νερού.

Κλείνετε την παροχή νερού όταν το πλυντήριο δεν χρησιμοποιείται.

Βεβαιωθείτε ότι οι βίδες στο εξάρτημα σύνδεσης του σωλήνα παροχής νερού είναι καλά σφιγμένες.

- Διαφορετικά, ενδέχεται να προκληθούν υλικές ζημιές ή τραυματισμός.

Φροντίστε να μην υπάρχουν ξένες ουσίες (π.χ. σκουπιδάκια, κλωστές, τρίχες κ.λπ.) στην ελαστική τσιμούχα και στο τζάμι της μπροστινής πόρτας.

- Εάν κάποια ξένη ουσία πιαστεί στην πόρτα ή εάν η πόρτα δεν κλείσει εντελώς, ενδέχεται να προκληθεί διαρροή νερού.

Προτού χρησιμοποιήσετε το προϊόν, ανοίξτε τη βρύση νερού και ελέγξτε ότι το εξάρτημα σύνδεσης του σωλήνα παροχής νερού είναι καλά σφιγμένο και ότι δεν υπάρχει διαρροή νερού.

- Εάν οι βίδες στο εξάρτημα σύνδεσης του σωλήνα παροχής νερού δεν είναι καλά σφιγμένες, μπορεί να προκληθεί διαρροή νερού.

Το προϊόν που αγοράσατε έχει σχεδιαστεί αποκλειστικά για οικιακή χρήση.

Η χρήση του προϊόντος για επαγγελματικούς σκοπούς θεωρείται κακή χρήση του προϊόντος. Σε αυτή την περίπτωση, το προϊόν δεν θα καλύπτεται από την τυπική εγγύηση που παρέχει η Samsung και δεν μπορεί να αποδοθεί καμία ευθύνη στη Samsung για βλάβες ή ζημιές που προκύπτουν από την εν λόγω κακή χρήση.

Μην στέκεστε όρθιοι επάνω στη συσκευή και μην τοποθετείτε αντικείμενα (όπως άπλυτα ρούχα, αναμμένα κεριά, αναμμένα τσιγάρα, πιάτα, χημικά, μεταλλικά αντικείμενα κ.λπ.) επάνω στη συσκευή.

- Ενδέχεται να προκληθεί ηλεκτροπληξία, πυρκαγιά, πρόβλημα με το προϊόν ή τραυματισμός.

Μην ψεκάζετε την επιφάνεια της συσκευής με πηπτικά υλικά, όπως εντομοκτόνα.

- Εκτός του ότι είναι επιβλαβή για τον άνθρωπο, ενδέχεται επίσης να προκληθεί ηλεκτροπληξία, πυρκαγιά ή πρόβλημα με το προϊόν.

Μην τοποθετείτε αντικείμενα που παράγουν ηλεκτρομαγνητικά πεδία κοντά στο πλυντήριο.

- Ενδέχεται να προκληθεί τραυματισμός λόγω δυσλειτουργίας.

Το νερό που αντλείται κατά τη διάρκεια της πλύσης σε υψηλή θερμοκρασία ή του κύκλου στεγνώματος είναι καυτό. Μην αγγίζετε το νερό.

- Μπορεί να προκληθούν εγκαύματα ή τραυματισμοί.



Μην πλένετε, μην στύβετε και μην στεγνώνετε αδιάβροχα καθίσματα, χαλάκια ή ρούχα (*), εκτός εάν η συσκευή σας διαθέτει ειδικό κύκλο για το πλύσιμο αυτών των ειδών.

(*): Μάλλινα κλινοσκεπάσματα, καλύμματα βροχής, γιλέκα ψαρέματος, παντελόνια του σκι, ολίπινγκ μπαγκ, καλύμματα για πάνες, αθλητικές φόρμες και καλύμματα για ποδήλατα, μηχανές και αυτοκίνητα κ.λπ.

- Μην πλένετε παχιά ή σκληρά χαλάκια, ακόμη κι αν υπάρχει το σύμβολο του πλυντηρίου στην ετικέτα φροντίδας. Ενδέχεται να προκληθεί τραυματισμός ή ζημιά στο πλυντήριο, στους τοίχους, στο δάπεδο ή στα ρούχα λόγω μη φυσιολογικών δονήσεων.
- Μην πλένετε χαλάκια ή ταπέτα εισόδου με υπόστρωμα από λάστιχο. Το υπόστρωμα από λάστιχο ενδέχεται να αποσπαστεί και να κολλήσει στον κάδο, προκαλώντας βλάβη όπως σφάλμα κατά την άντληση.

Μην θέσετε το πλυντήριο σε λειτουργία όταν το συρτάρι απορρυπαντικού δεν βρίσκεται στη θέση του.

- Ενδέχεται να προκληθεί ηλεκτροπληξία ή τραυματισμός λόγω διαρροής νερού.

Μην αγγίζετε το εσωτερικό του κάδου κατά τη διάρκεια ή αμέσως μετά το στέγνωμα, καθώς θα είναι καυτό.

- Ενδέχεται να προκληθούν εγκαύματα.

Μην βάζετε το χέρι σας μέσα στο συρτάρι απορρυπαντικού.

- Ενδέχεται να τραυματιστείτε, καθώς το χέρι σας μπορεί να πιαστεί στη συσκευή εισαγωγής απορρυπαντικού.

Μην τοποθετείτε μέσα στο πλυντήριο άλλα αντικείμενα (όπως παπούτσια, υπολείμματα φαγητού, ζώα) εκτός από ρούχα.

- Μπορεί να προκληθεί ζημιά στο πλυντήριο ή τραυματισμός και θάνατος, εάν πρόκειται για κατοικίδια, λόγω των μη φυσιολογικών δονήσεων.

Μην πατάτε τα κουμπιά με τα νύχια σας ή χρησιμοποιώντας αιχμηρά αντικείμενα, όπως καρφίτσες, μαχαίρια κ.λπ.

- Ενδέχεται να προκληθεί ηλεκτροπληξία ή τραυματισμός.

Μην πλένετε ρούχα τα οποία έχουν επάνω λάδια, κρέμες ή λαισιόν που πωλούνται συνήθως σε καταστήματα καλλυντικών ή κλινικές μασάζ.

- Μπορεί να προκληθεί παραμόρφωση της ελαστικής τσιμούχας και διαρροή νερού.

Μην αφήνετε στον κάδο μεταλλικά αντικείμενα, όπως παραμάνες ή καρφίτσες για τα μαλλιά, ή λευκαντικό για μεγάλο χρονικό διάστημα.

- Ενδέχεται να προκληθεί σκούριασμα του κάδου.
- Εάν αρχίσει να εμφανίζεται σκουριά πάνω στην επιφάνεια του κάδου, απλώστε ένα (ουδέτερο) καθαριστικό επάνω στην επιφάνεια και χρησιμοποιήστε ένα σφουγγάρι για να την καθαρίσετε. Μην χρησιμοποιείτε ποτέ μεταλλική βούρτσα.

Μην χρησιμοποιείτε απευθείας απορρυπαντικό για στεγνό καθάρισμα και μην πλένετε, μην ξεβγάζετε και μην στύβετε ρούχα πάνω στα οποία υπάρχει απορρυπαντικό για στεγνό καθάρισμα.

- Ενδέχεται να προκληθεί αυτανάφλεξη ή ανάφλεξη λόγω της θερμότητας που δημιουργείται από την οξείδωση του λαδιού.

Μην χρησιμοποιείτε νερό από συσκευές ψύξης/θέρμανσης νερού.

- Ενδέχεται να προκληθούν προβλήματα στο πλυντήριο.

Μην χρησιμοποιείτε φυσικό σαπούνι χεριών για το πλυντήριο.

- Εάν ξεραθεί και συσσωρευτεί μέσα στο πλυντήριο, ενδέχεται να προκληθούν προβλήματα με το προϊόν, αποχρωματισμός, σκουριά ή δυσάρεστες οσμές.

Τοποθετείτε τις κάλτσες και τα σουτιέν σε δίχτυ πλυντηρίου και πλένετέ τα μαζί με τα υπόλοιπα ρούχα.

Μην πλένετε μεγάλα είδη, όπως κλινοσκεπάσματα, στο δίχτυ πλυντηρίου.

- Διαφορετικά, ενδέχεται να προκληθεί τραυματισμός λόγω μη φυσιολογικών δονήσεων.

Μην χρησιμοποιείτε απορρυπαντικό που έχει ξεραθεί.

- Εάν συσσωρευτεί μέσα στο πλυντήριο, μπορεί να προκληθεί διαρροή νερού.

Βεβαιωθείτε ότι οι τσέπες όλων των ρούχων που θα πλυθούν είναι άδειες.

- Σκληρά και αιχμηρά αντικείμενα, όπως κέρματα, παραμάνες, καρφιά, βίδες ή πέτρες, ενδέχεται να προκαλέσουν εκτεταμένες ζημιές στη συσκευή.

Μην πλένετε ρούχα με μεγάλες ακράφες, κουμπιά ή άλλα βαριά μεταλλικά αξεσουάρ.

Ταξινομήστε τα ρούχα με βάση το χρώμα και το βαθμό που ξεβάφουν και επιλέξτε τον συνιστώμενο κύκλο, τη θερμοκρασία νερού και τις πρόσθετες λειτουργίες.

- Ενδέχεται να προκληθεί αποχρωματισμός ή ζημιά στο ύφασμα.

Όταν κλείνετε την πόρτα, προσέξτε ώστε να μην πιαστούν δάχτυλα παιδιών.

- Διαφορετικά, ενδέχεται να προκληθεί τραυματισμός.

⚠ ΠΡΟΕΙΔΟΠΟΙΗΣΗ: Σημαντικές ΠΡΟΕΙΔΟΠΟΙΗΣΕΙΣ για το καθάρισμα

Μην καθαρίζετε τη συσκευή ψεκάζοντας νερό απευθείας επάνω της.

Μην χρησιμοποιείτε ισχυρό όξινο καθαριστικό.

Μην χρησιμοποιείτε βενζόλιο, διαλυτικό ή οινόπνευμα για να καθαρίσετε τη συσκευή.

- Ενδέχεται να προκληθεί αποχρωματισμός, παραμόρφωση, ζημιά, ηλεκτροπληξία ή πυρκαγιά.

Πριν από τον καθαρισμό ή τις εργασίες συντήρησης, αποσυνδέστε τη συσκευή από την πρίζα.

- Διαφορετικά, ενδέχεται να προκληθεί ηλεκτροπληξία ή πυρκαγιά.

Οδηγίες σχετικά με τα Απορρίμματα Ηλεκτρικού και Ηλεκτρονικού Εξοπλισμού (WEEE)



Σωστή Απόρριψη αυτού του Προϊόντος (Απόβλητα Ηλεκτρικού & Ηλεκτρονικού Εξοπλισμού) (Ισχύει σε χώρες με ξεχωριστά συστήματα συλλογής)

Αυτό το σήμα που εμφανίζεται επάνω στο προϊόν, στα εξαρτήματά του ή στα εγχειρίδια που το συνοδεύουν, υποδεικνύει ότι το προϊόν και τα ηλεκτρονικά του εξαρτήματα (π.χ. φορτιστής, ακουστικά, καλώδιο USB) δεν θα πρέπει να ρίπτονται μαζί με τα υπόλοιπα οικιακά απορρίμματα μετά το τέλος του κύκλου ζωής τους. Προκειμένου να αποφευχθούν ενδεχόμενες βλαβερές συνέπειες στο περιβάλλον ή την υγεία εξαιτίας της ανεξέλεγκτης διάθεσης απορριμμάτων, σας παρακαλούμε να διαχωρίσετε αυτά τα προϊόντα από άλλους τύπους απορριμμάτων και να τα ανακυκλώσετε, ώστε να βοηθήσετε στην βιώσιμη επαναχρησιμοποίηση των υλικών πόρων.

Οι οικιακοί χρήστες θα πρέπει να έλθουν σε επικοινωνία είτε με το κατάστημα απ' όπου αγόρασαν αυτό το προϊόν, είτε με τις κατά τόπους υπηρεσίες, προκειμένου να πληροφορηθούν τις λεπτομέρειες σχετικά με τον τόπο και τον τρόπο με τον οποίο μπορούν να δώσουν αυτά τα προϊόντα για ασφαλή προς το περιβάλλον ανακύκλωση.

Οι επιχειρήσεις-χρήστες θα πρέπει να έλθουν σε επαφή με τον προμηθευτή τους και να ελέγξουν τους όρους και τις προϋποθέσεις του συμβολαίου αγοράς. Αυτό το προϊόν και τα ηλεκτρονικά του εξαρτήματα δεν θα πρέπει να αναμειγνύονται με άλλα συνηθισμένα απορρίμματα προς διάθεση.

Για πληροφορίες σχετικά με τις δεσμεύσεις της Samsung αναφορικά με την προστασία του περιβάλλοντος και τις κανονιστικές υποχρεώσεις που αφορούν τα συγκεκριμένα προϊόντα π.χ. REACH, επισκεφθείτε την ηλεκτρονική διεύθυνση: samsung.com/uk/aboutsamsung/samsungelectronics/corporatecitizenship/data_corner.html

Εγκατάσταση

Ακολουθήστε προσεκτικά αυτές τις οδηγίες, ώστε να διασφαλίσετε ότι το πλυντήριο έχει εγκατασταθεί σωστά και να αποτραπούν ατυχήματα κατά το πλύσιμο των ρούχων.

Τι περιλαμβάνεται

Βεβαιωθείτε ότι στη συσκευασία του προϊόντος περιλαμβάνονται όλα τα εξαρτήματα. Εάν αντιμετωπίσετε κάποιο πρόβλημα με το πλυντήριο ή τα εξαρτήματα, επικοινωνήστε με το τοπικό κέντρο εξυπηρέτησης πελατών της Samsung ή με το κατάστημα λιανικής πώλησης.

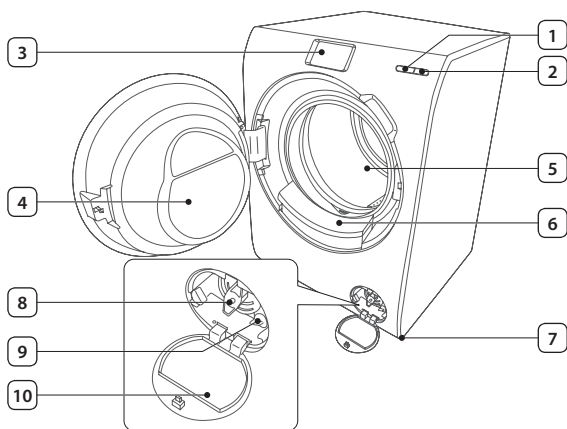

1	Κουμπί Έναρξη
2	Κουμπί Λειτουργία
3	Οθόνη ελέγχου
4	Πόρτα
5	Κάδος
6	Μονάδα αυτόματης διανομής
7	Πόδια ευθυγράμμισης
8	Φίλτρο υπολειμμάτων
9	Σωλήνας επείγουσας άντλησης
10	Κάλυμμα φίλτρου



Κλειδί σύσφιξης



Πώματα βιδών



Οδηγός σωλήνας



Σωλήνας παροχής κρύου νερού



Σωλήνας παροχής ζεστού νερού

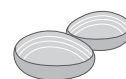

Σετ από βότσαλα Aqualis



Πώματα βιδών: Ο αριθμός των πωμάτων για βίδες που παρέχονται (3 έως 6) εξαρτάται από το μοντέλο.

Σωλήνας παροχής ζεστού νερού: Μόνο για τα μοντέλα για τα οποία ισχύει.

Σετ από βότσαλα Aqualis: 200 ml και 100 ml (MEF.).

Απαιτήσεις εγκατάστασης

Παροχή ηλεκτρικού ρεύματος και γείωση

- Απαιτείται ασφάλεια ή ασφαλειοδιακόπτης AC 220-240 V / 50 Hz
- Χρησιμοποιήστε χωριστό κύκλωμα τροφοδοσίας μόνο για το πλυντήριο

Προκειμένου να διασφαλιστεί ότι θα γειωθεί σωστά, το πλυντήριο παρέχεται με καλώδιο ρεύματος που διαθέτει φics γείωσης με τρεις ακροδέκτες για χρήση σε κατάλληλα εγκατεστημένη και γειωμένη πρίζα.

Απευθυνθείτε σε ειδικευμένο ηλεκτρολόγο ή τεχνικό επισκευών εάν έχετε αμφιβολίες σχετικά με τη γείωση.

Μην τροποποιήσετε το φics που παρέχεται. Εάν δεν εφαρμόζει στην πρίζα, καλέστε ειδικευμένο ηλεκτρολόγο να εγκαταστήσει κατάλληλη πρίζα.

ΠΡΟΕΙΔΟΠΟΙΗΣΗ

- ΜΗΝ χρησιμοποιείτε καλώδιο επέκτασης.
- Να χρησιμοποιείτε μόνο το καλώδιο ρεύματος που παρέχεται με το πλυντήριο.
- ΜΗΝ συνδέετε το καλώδιο γείωσης με γραμμές αποχέτευσης από πλαστικό, γραμμές παροχής φυσικού αερίου ή σωλήνες ζεστού νερού.
- Εάν οι αγωγοί γείωσης δεν έχουν συνδεθεί σωστά, ενδέχεται να προκληθεί ηλεκτροπληξία.

Παροχή νερού

Η κατάλληλη πίεση του νερού για αυτό το πλυντήριο κυμαίνεται μεταξύ 50 kPa και 800 kPa. Εάν η πίεση του νερού είναι χαμηλότερη από 50 kPa, ενδέχεται η βαλβίδα νερού να μην κλείσει εντελώς. Διαφορετικά, μπορεί να χρειάζεται περισσότερος χρόνος για να γεμίσει ο κάδος, με αποτέλεσμα το πλυντήριο να τερματίζει εκτός λειτουργίας. Οι βρύσες πρέπει να βρίσκονται σε απόσταση έως 120 cm από την πίσω πλευρά του πλυντηρίου, προκειμένου οι παρεχόμενοι σωλήνες εισόδου νερού να μπορούν να φτάσουν στο πλυντήριο.

Για να μειωθεί ο κίνδυνος διαρροών

- Φροντίστε ούτως ώστε οι βρύσες να είναι εύκολα προσβάσιμες.
- Κλείνετε τις βρύσες όταν το πλυντήριο είναι εκτός λειτουργίας.
- Ελέγχετε τακτικά ότι δεν υπάρχουν διαρροές στα σημεία εφαρμογής των σωλήνων εισόδου νερού.

ΠΡΟΣΟΧΗ

Πριν χρησιμοποιήσετε το πλυντήριο για πρώτη φορά, ελέγξτε όλες τις συνδέσεις των βαλβίδων νερού στις βρύσες για τυχόν διαρροές.

Άντληση

Η Samsung συνιστά ο κατακόρυφος σωλήνας να έχει ύψος 65 cm. Ο σωλήνας άντλησης πρέπει να συνδέεται μέσω του κλιπ σωλήνα με τον κατακόρυφο σωλήνα και ο κατακόρυφος σωλήνας πρέπει να καλύπτει εντελώς τον σωλήνα άντλησης.

Δάπεδο

Για βέλτιστη απόδοση, το πλυντήριο πρέπει να εγκατασταθεί σε σταθερό δάπεδο. Στα ξύλινα πατώματα, ενδέχεται να χρειαστεί ενίσχυση για την ελαχιστοποίηση των δονήσεων ή/και των μη ισορροπημένων φορτίων. Οι μοκέτες και οι επιφάνειες με μαλακή επίστρωση δεν παρέχουν καλή αντίσταση ενάντια στις δονήσεις και μπορεί εξαιτίας αυτών το πλυντήριο να κινείται ελαφρώς κατά τη διάρκεια του κύκλου στυψίματος.



ΠΡΟΣΟΧΗ

ΜΗΝ εγκαθιστάτε το πλυντήριο πάνω σε πλατφόρμα ή σε επιφάνεια που δεν στηρίζεται καλά.

Θερμοκρασία νερού

Μην εγκαθιστάτε το πλυντήριο σε χώρους όπου το νερό μπορεί να παγώσει, διότι το πλυντήριο διατηρεί πάντα κάποια ποσότητα νερού στις βαλβίδες νερού, στις αντλίες ή/και στους σωλήνες. Το παγωμένο νερό που παραμένει στα εξαρτήματα σύνδεσης μπορεί να προκαλέσει ζημιά στους μάντες, στην αντλία και σε άλλα εξαρτήματα του πλυντηρίου.

Εγκατάσταση σε εσοχές ή ντουλάπια

Ελάχιστος κενός χώρος για σταθερή λειτουργία:

Στα πλάγια	25 mm	Στο πίσω μέρος	50 mm
Στο επάνω μέρος	25 mm	Στο μπροστινό μέρος	550 mm

Εάν εγκατασταθούν στο ίδιο σημείο το πλυντήριο και ένα στεγνωτήριο, το μπροστινό μέρος της εσοχής ή του ντουλαπιού πρέπει να διαθέτει τουλάχιστον 550 mm μη φρασσόμενο ανοίγματος. Το πλυντήριό σας μόνο του δεν απαιτεί συγκεκριμένο άνοιγμα.

Εγκατάσταση βήμα προς βήμα

ΒΗΜΑ 1ο – Επιλογή σημείου τοποθέτησης

Απαιτήσεις για το σημείο τοποθέτησης:

- Σταθερή, επίπεδη επιφάνεια χωρίς μοκέτα ή δάπεδο που ενδέχεται να εμποδίζει τον εξαερισμό
- Μακριά από άμεσο ηλιακό φως
- Επαρκής χώρος για εξαερισμό και καλωδιώσεις
- Η θερμοκρασία περιβάλλοντος είναι πάντα υψηλότερη από το σημείο πήξης του νερού (0 °C)
- Μακριά από πηγή θερμότητας

ΒΗΜΑ 2ο – Αφαίρεση των βιδών μεταφοράς

Αποσυναρμολογήστε το προϊόν και αφαιρέστε όλες τις βίδες μεταφοράς.

1. Ξεσφίξτε όλες τις βίδες μεταφοράς στο πίσω μέρος του πλυντηρίου, χρησιμοποιώντας το κλειδί σύσφιξης που παρέχεται.

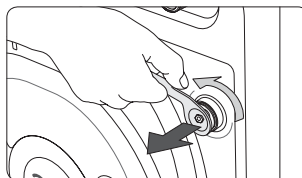

2. Καλύψτε τις οπές με τα παρεχόμενα πλαστικά πώματα βιδών. Φυλάξτε τις βίδες μεταφοράς για μελλοντική χρήση.

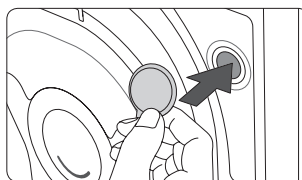

3. Κλείστε όλα τα πλαστικά πώματα βιδών στην πίσω πλευρά του πλυντηρίου.

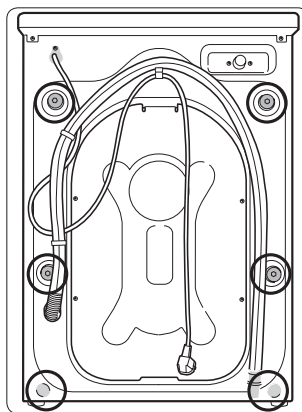

! ΠΡΟΕΙΔΟΠΟΙΗΣΗ

Τα υλικά συσκευασίας μπορεί να είναι επικίνδυνα για τα παιδιά. Απορρίψτε όλο το υλικό συσκευασίας (πλαστικές τσάντες, πολυστυρένιο κ.λπ.) μακριά από τα παιδιά.

ΒΗΜΑ 3ο – Ρύθμιση των ποδιών ευθυγράμμισης

1. Σύρετε προσεκτικά το πλυντήριο στη θέση του. Εάν ασκηθεί υπερβολική δύναμη, ενδέχεται να προκληθεί ζημιά στα πόδια ευθυγράμμισης.
2. Ευθυγραμμίστε το πλυντήριο ρυθμίζοντας μη αυτόματα τα πόδια ευθυγράμμισης.
3. Μόλις ολοκληρωθεί η ευθυγράμμιση, σφίξτε τα παξιμάδια χρησιμοποιώντας το κλειδί σύσφιξης.

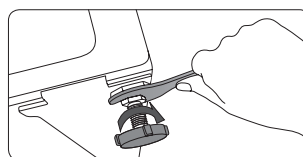
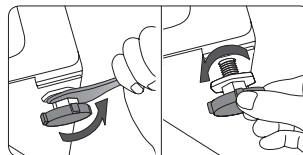

ΒΗΜΑ 4ο – Σύνδεση του σωλήνα νερού

Συνδέστε τον σωλήνα παροχής νερού στη βρύση.

1. Αφαιρέστε τον σύνδεσμο (A) από τον σωλήνα παροχής νερού (B).

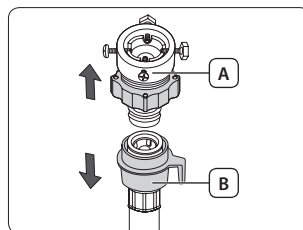

2. Χρησιμοποιήστε ένα κατασβίδι Philips για να ξεσφίξετε τις τέσσερις βίδες που βρίσκονται πάνω στον σύνδεσμο.

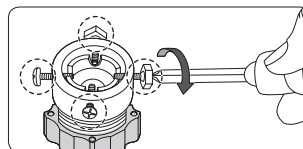

3. Κρατήστε τον σύνδεσμο και στρέψτε το μέρος (C) προς την κατεύθυνση που υποδεικνύεται από το βέλος για να το ξεσφίξετε κατά 5 mm (*).

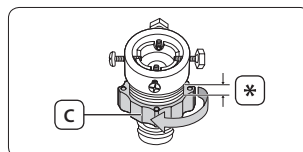

4. Εισαγάγετε τον σύνδεσμο στη βρύση και σφίξτε τις βίδες ανασκώνοντας ταυτόχρονα τον σύνδεσμο.

5. Στρέψτε το μέρος (C) προς την κατεύθυνση που υποδεικνύεται από το βέλος για να το σφίξετε.

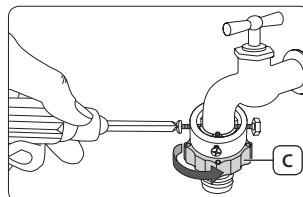

6. Κρατώντας προς τα κάτω το **μέρος (E)**, συνδέστε τον σωλήνα παροχής νερού με τον σύνδεσμο. Έπειτα, αφήστε το **μέρος (E)**. Ο σωλήνας εφαρμόζει στον σύνδεσμο με έναν χαρακτηριστικό ήχο «κλικ».

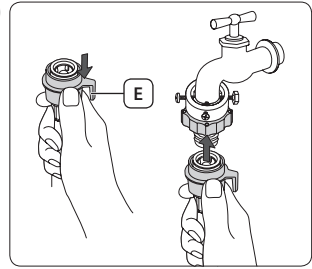

7. Συνδέστε το άλλο άκρο του σωλήνα παροχής νερού στη βαλβίδα εισόδου νερού, στην πίσω πλευρά του πλυντηρίου. Στρέψτε τον σωλήνα δεξιόστροφα για να τον σφίξετε.

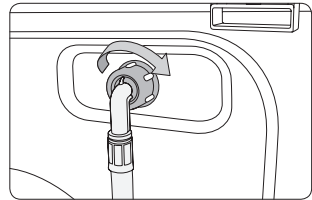

8. Ανοίξτε τη βρύση και ελέγξτε ότι δεν υπάρχουν διαρροές γύρω από τα σημεία σύνδεσης. Εάν υπάρχουν διαρροές νερού, επαναλάβετε τα παραπάνω βήματα.

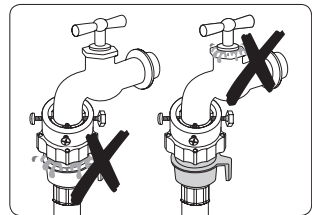

- Εάν η βρύση διαθέτει στρόφιγγα, συνδέστε τον σωλήνα νερού στη βρύση, όπως φαίνεται στην εικόνα.

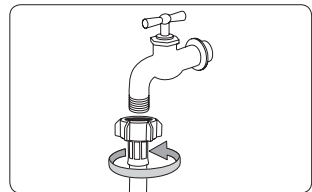

ΠΡΟΕΙΔΟΠΟΙΗΣΗ

Εάν υπάρχει διαρροή νερού, σταματήστε να χρησιμοποιείτε το πλυντήριο και επικοινωνήστε με τοπικό επισκευαστικό κέντρο της Samsung. Διαφορετικά, ενδέχεται να προκληθεί ηλεκτροπληξία.

ΠΡΟΣΟΧΗ

Μην τεντώνετε τον σωλήνα παροχής νερού ασκώντας δύναμη. Εάν ο σωλήνας είναι πολύ κοντός, αντικαταστήστε τον με μακρύτερο σωλήνα υψηλής πίεσης.



- Αφού συνδέσετε τον σωλήνα παροχής νερού στον σύνδεσμο, βεβαιωθείτε ότι έχει συνδεθεί σωστά τραβώντας τον σωλήνα παροχής νερού προς τα κάτω.
- Χρησιμοποιήστε συνηθισμένο τύπο βρύσης. Εάν η βρύση είναι τετράγωνη ή πολύ μεγάλη, αφαιρέστε τον δακτύλιο απόστασης προτού εισαγάγετε τη βρύση στον σύνδεσμο.

Για μοντέλα που διαθέτουν πρόσθετη βαλβίδα εισόδου ζεστού νερού:

1. Συνδέστε το κόκκινο άκρο του σωλήνα παροχής ζεστού νερού στη βαλβίδα εισόδου ζεστού νερού, στην πίσω πλευρά του πλυντηρίου.
2. Συνδέστε το άλλο άκρο του σωλήνα παροχής ζεστού νερού στη βρύση ζεστού νερού.

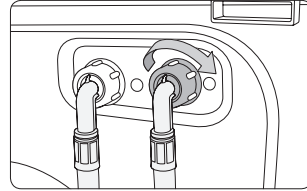

Σωλήνας με σύστημα aqua stop (μόνο για τα αντίστοιχα μοντέλα)

Ο σωλήνας με σύστημα aqua stop ειδοποιεί τους χρήστες όταν υπάρχει κίνδυνος διαρροών νερού. Ανιχνεύει τη ροή του νερού και, σε περίπτωση διαρροής, η κεντρική ένδειξη (A) γίνεται κόκκινη.

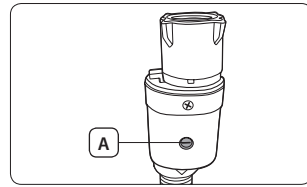

ΒΗΜΑ 5ο – Τοποθέτηση του σωλήνα άντλησης

Ο σωλήνας άντλησης μπορεί να τοποθετηθεί με τους εξής τρεις τρόπους:

Πάνω από το χείλος ενός νιπτήρα

Ο σωλήνας άντλησης πρέπει να τοποθετηθεί σε ύψος μεταξύ 60 cm και 90 cm (*) από το δάπεδο. Για να διατηρήσετε την κλίση του στομίου του σωλήνα άντλησης, χρησιμοποιήστε τον **πλαστικό οδηγό σωλήνα (A)** που παρέχεται. Στερεώστε τον οδηγό στον τοίχο με ένα άγκιστρο, για να εξασφαλίσετε σταθερή άντληση.

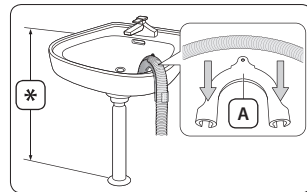

Σε σωλήνα άντλησης του νεροχύτη

Ο σωλήνας άντλησης πρέπει να βρίσκεται επάνω από το σιφόνι του νεροχύτη, ώστε το άκρο του σωλήνα να βρίσκεται τουλάχιστον 60 cm επάνω από το δάπεδο.

Σε σωλήνα άντλησης

Ο σωλήνας άντλησης πρέπει να έχει ύψος μεταξύ 60 cm και 90 cm (*). Συνιστάται η χρήση κατακόρυφου σωλήνα ύψους 65 cm. Φροντίστε ο σωλήνας άντλησης να συνδέεται με τον κατακόρυφο σωλήνα με κλίση.

Απαιτήσεις για τον κατακόρυφο σωλήνα άντλησης:

- Ελάχιστη διάμετρος 5 cm
- Ελάχιστη ικανότητα άντλησης 60 λίτρα το λεπτό

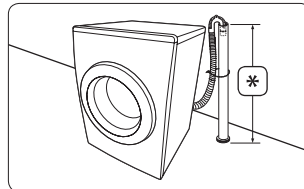

ΒΗΜΑ 6ο – Θέστε το πλυντήριο σε λειτουργία

Συνδέστε το καλώδιο ρεύματος στην πρίζα, σε εγκεκριμένη παροχή ρεύματος AC 220-240V / 50Hz που προστατεύεται από ασφάλεια ή ασφαλειοδιακόπτη. Έπειτα, πατήστε το κουμπί **Λειτουργία** για να θέσετε το πλυντήριο σε λειτουργία.

Πριν ξεκινήσετε

Αρχικές ρυθμίσεις

Όταν το πλυντήριο τίθεται σε λειτουργία για πρώτη φορά, εμφανίζεται η οθόνη υποδοχής με το λογότυπο της Samsung. Ακολουθήστε τις οδηγίες που εμφανίζονται στην οθόνη για να ολοκληρώσετε τις αρχικές ρυθμίσεις. Αργότερα, θα μπορείτε να αλλάξετε τις αρχικές ρυθμίσεις προσπελάζοντας την οθόνη Settings (Ρυθμίσεις).

ΒΗΜΑ 1ο – Set Language (Ρύθμιση γλώσσας)

Ορίστε τη γλώσσα μενού που προτιμάτε.

1. Επιλέξτε μια γλώσσα.
2. Πατήστε **Next (Επόμενο)**.



ΒΗΜΑ 2ο – Set Date & Time (Ρύθμιση ημερομηνίας και ώρας)

Ορίστε την τρέχουσα ημερομηνία και ώρα.

1. Πατήστε τα βέλη για να ορίσετε την ώρα για κάθε στοιχείο της ώρας.
2. Πατήστε **Next (Επόμενο)**.

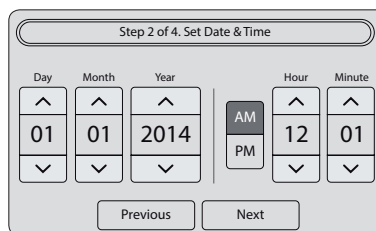

-  Η προεπιλεγμένη μορφή για την προβολή της ώρας είναι η 12ωρη. Για εναλλαγή μεταξύ των στοιχείων **AM (π.μ.)** και **PM (μ.μ.)**, απλά πατήστε το αντίστοιχο στοιχείο.

ΒΗΜΑ 3ο – Set Auto Dispense (Ρύθμιση αυτόματης διανομής)

Η Μονάδα αυτόματης διανομής διανέμει την κατάλληλη ποσότητα απορρυπαντικού και μαλακτικού ρούχων στον κάδο, ανάλογα με το πρόγραμμα και τον κύκλο.

1. Το **Auto Detergent** (Αυτόματη διανομή απορρυπαντικού) και το **Auto Softener** (Αυτόματη διανομή μαλακτικού) έχουν ρυθμιστεί στο **On** (Ενεργοποίηση), ως προεπιλογή. Για να αλλάξετε τη ρύθμιση, σύρετε την αντίστοιχη γραμμή στο **Off** (Απενεργοποίηση).
2. Ορίστε **Amount** (Ποσότητα) και **Water Hardness** (Σκληρότητα νερού).
3. Ορίστε **Amount** (Ποσότητα) και **Concentration** (Πυκνότητα).
4. Πατήστε **Next** (Επόμενο).

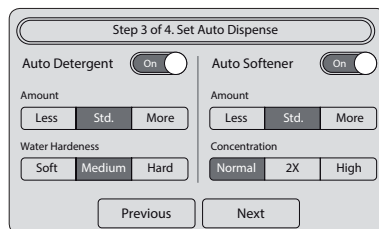

ΒΗΜΑ 4ο – Set Auto Update (Ρύθμιση αυτόματης ενημέρωσης)

Το Auto Update (Αυτόματη ενημέρωση) ενημερώνει αυτόματα το υλικολογισμικό για ενισχυμένη απόδοση ή/και για αποκατάσταση γνωστών σφαλμάτων μέσω της επικοινωνίας με τον διακομιστή ενημέρωσης. Αφού ενημερωθεί το υλικολογισμικό, ορισμένες λειτουργίες του πλυντηρίου ενδέχεται να μην είναι διαθέσιμες, ανάλογα με την έκδοση του υλικολογισμικού.

1. Για αυτόματη ενημέρωση του υλικολογισμικού, ρυθμίστε το **Auto Update** (Αυτόματη ενημέρωση) στο **On** (Ενεργοποίηση).
2. Πατήστε **Done** (Ολοκλήρωση).

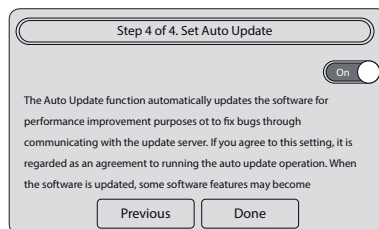

ΒΗΜΑ 5ο – Εκτέλεση Calibration (Βαθμονόμηση) (συνιστάται)

Το Calibration (Βαθμονόμηση) διασφαλίζει τον ακριβή υπολογισμό του βάρους στο πλυντήριο. Βεβαιωθείτε ότι ο κάδος είναι άδειος, προτού εκτελέσετε το Calibration (Βαθμονόμηση).

1. Πατήστε **Settings** (Ρυθμίσεις) > **Calibration** (Βαθμονόμηση) > **Start** (Εναρξη).
 - Η πόρτα θα παραμείνει κλειδωμένη κατά τη διάρκεια της λειτουργίας.
 - Ο κάδος θα περιστρέφεται δεξιόστροφα και αριστερόστροφα για αρκετά λεπτά.
2. Όταν ολοκληρωθεί η διαδικασία, το πλυντήριο θα τεθεί αυτόματα εκτός λειτουργίας.



Οδηγίες πλύσης

ΒΗΜΑ 1ο – Ταξινόμηση

Ταξινομήστε τα ρούχα σύμφωνα με τα εξής κριτήρια:

- **Ετικέτα φροντίδας:** Ταξινομήστε τα ρούχα σας σε βαμβακερά, σύμμικτα, συνθετικά, μεταξωτά, μάλλινα και ρούχα από τεχνητό μετάξι.
- **Χρώμα:** Ξεχωρίστε τα λευκά από τα χρωματιστά.
- **Μέγεθος:** Όταν τοποθετείτε στον κάδο ρούχα διαφορετικού μεγέθους, η πλύση έχει καλύτερα αποτελέσματα.
- **Ευαισθησία:** Πλένετε τα ευαίσθητα ρούχα χωριστά, χρησιμοποιώντας την επιλογή Εύκολο σιδέρωμα για ρούχα από αγνό παρθένο μαλλί, κουρτίνες και μεταξωτά. Ελέγχετε τις ετικέτες των ρούχων.



Φροντίστε να ελέγχετε τις ετικέτες στα ρούχα και να τα ταξινομείτε αναλόγως προτού ξεκινήσετε την πλύση.

ΒΗΜΑ 2ο – Αδειάστε τις τσέπες

Αδειάζετε όλες τις τσέπες των ρούχων

- Ρούχα με μεταλλικά αντικείμενα, όπως νομίσματα, καρφίτσες και αγκράφες, ενδέχεται να προκαλέσουν ζημιά στα υπόλοιπα ρούχα, καθώς και στον κάδο.

Γυρίζετε τα ρούχα με κουμπιά και κεντήματα από την ανάποδη

- Εάν υπάρχουν ανοικτά φερμουάρ από παντελόνια και μπουφάν κατά τη διάρκεια του πλυσίματος, μπορεί να προκληθεί ζημιά στον κάδο. Πρέπει να κλείνετε και να στερεώνετε τα φερμουάρ με κλωστή.
- Τα ρούχα με μακριά κορδόνια ενδέχεται να μπερδευτούν με άλλα ρούχα. Βεβαιωθείτε ότι έχετε δέσει τα κορδόνια πριν από την πλύση.

ΒΗΜΑ 3ο – Χρησιμοποιείτε δίκτυ πλυντηρίου

- Πρέπει να τοποθετείτε τα σουτιέν (που πλένονται με νερό) σε δίκτυ πλυντηρίου. Τα μεταλλικά μέρη των σουτιέν ενδέχεται να τρυπήσουν και να σχίσουν τα άλλα ρούχα.
- Τα μικρά και ελαφριά ρούχα, όπως κάλτσες, γάντια, καλσόν και μαντήλια, ενδέχεται να πιαστούν γύρω από την πόρτα. Τοποθετήστε τα μέσα σε λεπτό δίκτυ πλυντηρίου.
- Μην πλένετε το δίκτυ πλυντηρίου μόνο του χωρίς άλλα ρούχα. Ενδέχεται να προκληθούν μη φυσιολογικές δονήσεις, οι οποίες μπορεί να έχουν ως αποτέλεσμα να μετακινηθεί το πλυντήριο και να προκληθεί τραυματισμός.

ΒΗΜΑ 4ο – Πρόπλυση (εάν χρειάζεται)

Якщо білизна сильно забруднена, увімкніть для вибраної програми додатковий режим попереднього прання. Не вмикайте режим попереднього прання, якщо засіб для прання додається вручну безпосередньо в барабан.



ΒΗΜΑ 5ο – Προσδιορίστε το μέγιστο φορτίο

Μην υπερφορτώνετε το πλυντήριο. Με την υπερφόρτωση, τα ρούχα ενδέχεται να μην πλυθούν σωστά. Για το μέγιστο φορτίο ανάλογα με τον τύπο των ρούχων, ανατρέξτε στη σελίδα **30**.



Κατά το πλύσιμο κλινοσκεπασμάτων ή καλυμμάτων κρεβατιών, ο χρόνος πλύσης μπορεί να παραταθεί ή να μειωθεί η αποτελεσματικότητα του στυψίματος. Για κλινοσκεπάσματα ή καλύμματα κρεβατιών, η μέγιστη συνιστώμενη ταχύτητα του κύκλου στυψίματος είναι 800 σ.α.λ., με μέγιστο φορτίο 2 kg ή μικρότερο.



ΠΡΟΣΟΧΗ

Εάν τα ρούχα δεν είναι καλά κατανεμημένα και εμφανίζεται ο κωδικός σφάλματος «UE», ανακαταλείμετε το φορτίο. Εάν τα ρούχα δεν είναι σωστά κατανεμημένα, ενδέχεται να μειωθεί η απόδοση του στυψίματος.

ΒΗΜΑ 6ο – Χρησιμοποιείτε κατάλληλο τύπο απορρυπαντικού

Ο τύπος του απορρυπαντικού εξαρτάται από το είδος του υφάσματος (βαμβακερά, συνθετικά, ευαίσθητα, μάλλινα), το χρώμα, τη θερμοκρασία του νερού και την ένταση των λεκέδων. Χρησιμοποιείτε πάντα απορρυπαντικό ρούχων «low suds» (χαμηλού αφρισμού), σχεδιασμένο για αυτόματα πλυντήρια.



- Ακολουθείτε τις συστάσεις του κατασκευαστή του απορρυπαντικού σχετικά με το βάρος των ρούχων που πλένετε, την ένταση των λεκέδων και τη σκληρότητα του νερού στην περιοχή σας. Εάν δεν είστε σίγουροι για τη σκληρότητα του νερού, επικοινωνήστε με την τοπική υπηρεσία ύδρευσης.
- Μην χρησιμοποιείτε απορρυπαντικά που έχουν την τάση να ξεραίνονται ή να στερεοποιούνται. Τα απορρυπαντικά αυτά ενδέχεται να αφήσουν υπολείμματα μετά τον κύκλο ξεβγάλματος και να φράξουν την έξοδο άντλησης.



ΠΡΟΣΟΧΗ

Όταν πλένετε μάλλινα στο πρόγραμμα για μάλλινα, να χρησιμοποιείτε μόνο ουδέτερο υγρό απορρυπαντικό. Εάν χρησιμοποιηθούν στο πρόγραμμα για μάλλινα απορρυπαντικά σε σκόνη, ενδέχεται να παραμείνουν επάνω στα ρούχα και να αλλοιώσουν το χρώμα τους.

Οδηγίες για το απορρυπαντικό

Auto Dispense (Αυτόματη διανομή)

Το πλυντήριο διαθέτει δύο θήκες διανομής: η αριστερή προορίζεται για το απορρυπαντικό και η δεξιά για το μαλακτικό ρούχων. Η Μονάδα αυτόματης διανομής διανέμει την κατάλληλη ποσότητα απορρυπαντικού και μαλακτικού ρούχων στον κάδο, ανάλογα με το πρόγραμμα και τον κύκλο.

ΠΡΟΣΟΧΗ

- Στη Μονάδα αυτόματης διανομής να χρησιμοποιείτε μόνο υγρό απορρυπαντικό και μαλακτικό.
- Βεβαιωθείτε ότι η Μονάδα αυτόματης διανομής έχει μπει κανονικά στη θέση της. Η λειτουργία του πλυντηρίου δεν θα ξεκινήσει, έως ότου η Μονάδα αυτόματης διανομής τοποθετηθεί σωστά.
- Εάν πρόκειται να χρησιμοποιήσετε διαφορετικό απορρυπαντικό, φροντίστε να καθαρίσετε προηγουμένως τη θήκη απορρυπαντικού.
- Μην αναμειγνύετε το απορρυπαντικό με το μαλακτικό σε οποιαδήποτε θήκη.
- Για να μην ξεραίνεται το απορρυπαντικό, μην ανοίγετε το πώμα αφού τοποθετήσετε το απορρυπαντικό στη θήκη.
- Μην χρησιμοποιείτε λευκαντικό που μπορεί να προκαλέσει οξείδωση ή/και έκλυση αερίων.
- Μην αναποδογυρίζετε τη Μονάδα αυτόματης διανομής. Το περιεχόμενο ενδέχεται να διαρρέυσει από τις εξόδους.
- Μην πιέζετε το στόμιο στο κάτω μέρος της μονάδας Αυτόματης διανομής απορρυπαντικού όταν μετακινείτε τη μονάδα. Μπορεί να προκληθεί διαρροή του περιεχομένου.
- Να τοποθετείτε με προσοχή το απορρυπαντικό ή το μαλακτικό στη μονάδα. Μπορεί να χυθεί το περιεχόμενο.
- Φροντίστε να αφαιρέσετε τη μονάδα Αυτόματης διανομής απορρυπαντικού προτού βάλετε απορρυπαντικό.
- Όταν αφαιρείτε τη μονάδα Αυτόματης διανομής απορρυπαντικού για να ελέγξετε την ποσότητα απορρυπαντικού που απομένει μόλις ή πριν εμφανιστεί μήνυμα σφάλματος, ενδέχεται μικρή ποσότητα απορρυπαντικού να έχει απομείνει στη μονάδα ή να στάζει από το κάτω μέρος της μονάδας.
- Εισαγάγετε πλήρως τη μονάδα Αυτόματης διανομής απορρυπαντικού. Εάν η μονάδα δεν εισαχθεί πλήρως, ενδέχεται να μην διανεμίει απορρυπαντικό.
- Ως προεπιλογή, το Auto Dispense (Αυτόματη διανομή) απενεργοποιείται στα προγράμματα Delicates (Ευαίσθητα), Wool (Μάλλινα), Baby Care (Παιδικά βαμβακερά) και Outdoor Care (Ρούχα με αδιάβροχη ύφανση). Για να ενεργοποιήσετε το Auto Dispense (Αυτόματη διανομή) σε αυτά τα προγράμματα, πατήστε σύντομα το **Settings (Ρυθμίσεις)** ή **Γραμμή πίνακα γρήγορης > Auto Dispense (Αυτόματη διανομή)** και αλλάξτε τις ρυθμίσεις ανάλογα με τις ανάγκες σας.

1. Ανοίξετε την πόρτα και τραβήξτε τη μονάδα αυτόματης διανομής έξω από το πλυντήριο.

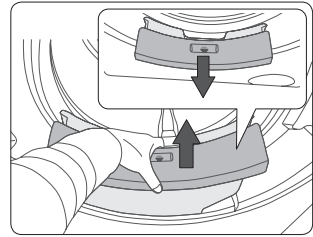

2. Στρέψτε τον αριστερό διακόπτη προς τα αριστερά για να τον ανοίξετε και γεμίστε την αριστερή θήκη με απορρυπαντικό έως τη γραμμή μέγιστης στάθμης.
3. Στρέψτε τον δεξιό διακόπτη προς τα αριστερά για να τον ανοίξετε και γεμίστε τη δεξιά θήκη με μαλακτικό έως τη γραμμή μέγιστης στάθμης.
4. Κλείστε τους διακόπτες στρέφοντάς τους προς τα δεξιά.

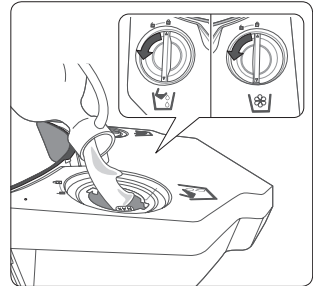

5. Τοποθετήστε ξανά τη Μονάδα αυτόματης διανομής στην αρχική της θέση. Τοποθετήστε τη μονάδα με προσοχή, καθώς το περιεχόμενο ενδέχεται να διαρρεύσει από τις εξόδους που υπάρχουν σε κάθε πλευρά.
6. Ενεργοποιήστε τις λειτουργίες **Auto Detergent (Αυτόματη διανομή απορρυπαντικού)** και **Auto Softener (Αυτόματη διανομή μαλακτικού)**. Ανατρέξτε στην ενότητα «Auto Dispense (Αυτόματη διανομή)» στη σελίδα 34.

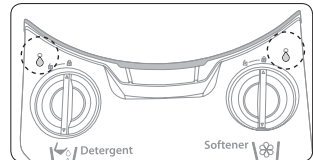

Μη αυτόματη διανομή

Σε περίπτωση που δεν θέλετε να χρησιμοποιήσετε τη θήκη (μονάδα Αυτόματης διανομής απορρυπαντικού), μπορείτε είτε να βάλετε τη δόση του απορρυπαντικού απευθείας στον κάδο είτε να χρησιμοποιήσετε το παρεχόμενο βότσαλο aqua όταν βάζετε το απορρυπαντικό με μη αυτόματο τρόπο. Τα Βότσαλα Aqua είναι διαθέσιμα σε δύο μεγέθη και παρέχονται ως εξαρτήματα μαζί με τη συσκευή σας. Επιλέξτε το κατάλληλο Βότσαλο Aqua ανάλογα με την ποσότητα του απορρυπαντικού.

1. Απενεργοποιήστε τη λειτουργία **Auto Detergent (Αυτόματη διανομή απορρυπαντικού)**. Ανατρέξτε στην ενότητα «**Auto Dispense (Αυτόματη διανομή)**» στη σελίδα **34**.
2. Τοποθετήστε απορρυπαντικό σε σκόνη, τζελ ή υγρό απορρυπαντικό στο κατάλληλο **βότσαλο Aqua (A)**. Ελέγξτε την ένδειξη ποσότητας στην εσωτερική πλευρά του βότσαλου aqua.
3. Τοποθετήστε το βότσαλο aqua στο βάθος του κάδου.

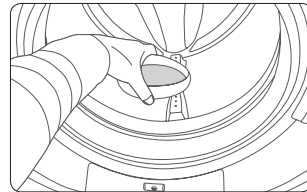
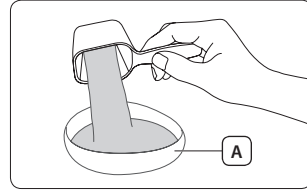

Όταν ολοκληρωθεί η πλύση, αφαιρέστε το βότσαλο aqua από τον κάδο και διατηρήστε το καθαρό για την επόμενη χρήση.



ΠΡΟΣΟΧΗ

- Το μαλακτικό ρούχων μπορεί να χρησιμοποιηθεί μόνο στη μονάδα Αυτόματης διανομής. Δεν επιτρέπεται η χρήση του με μη αυτόματο τρόπο.
- Να είστε ιδιαίτερα προσεκτικοί κατά την εισαγωγή του βότσαλου aqua, καθώς υποτίθεται ότι ισορροπεί στην αρχή της πλύσης. Εάν ανατρέψετε το βότσαλο aqua προτού ξεκινήσει η πλύση, ενδέχεται να παραμείνουν υπολείμματα απορρυπαντικού στα ρούχα μετά το τέλος της πλύσης, τα οποία θα αλλοιώσουν το χρώμα τους ή/και θα επηρεάσουν την απόδοση της πλύσης.
- Μην τοποθετείτε απορρυπαντικό τόσο στη θήκη αυτόματης διανομής απορρυπαντικού όσο και στο βότσαλο aqua.
- Εάν πρόκειται να χρησιμοποιήσετε διαφορετικό απορρυπαντικό, φροντίστε να καθαρίσετε προηγουμένως το βότσαλο aqua.
- Μην τοποθετείτε το βότσαλο aqua μέσα σε διπλωμένα κουβέρτα ή ανάμεσα σε ρούχα.
- Μην επιλέγετε Pre Wash (Πρόπλυση) όταν χρησιμοποιείτε το βότσαλο aqua.
- Η υπερβολική ποσότητα απορρυπαντικού ενδέχεται να προκαλέσει τα παρακάτω προβλήματα και να οδηγήσει σε αστοχία συστήματος και/ή να μειώσει τη διάρκεια ζωής του προϊόντος.
- Η υπερβολική ποσότητα απορρυπαντικού δημιουργεί υπερβολικές φυσαλίδες με αποτέλεσμα να παρατείνεται ο χρόνος ξεβγάλματος.
- Επίσης, μπορεί να μείνει απορρυπαντικό στον κάδο μετά την ολοκλήρωση της πλύσης.
- Να χρησιμοποιείτε την κατάλληλη ποσότητα απορρυπαντικού σύμφωνα με τις προδιαγραφές που ορίζει ο κατασκευαστής του απορρυπαντικού.
- Στην περίπτωση μη αυτόματης εισαγωγής απορρυπαντικού, συνιστάται να χρησιμοποιείται το Βότσαλο Aqua όταν πλένετε χρωματιστά.

Λειτουργίες

Οθόνη

Η οθόνη της συσκευής σας ενδέχεται να διαφέρει από την παρακάτω εικόνα, ανάλογα με το μοντέλο.

Κεντρική οθόνη

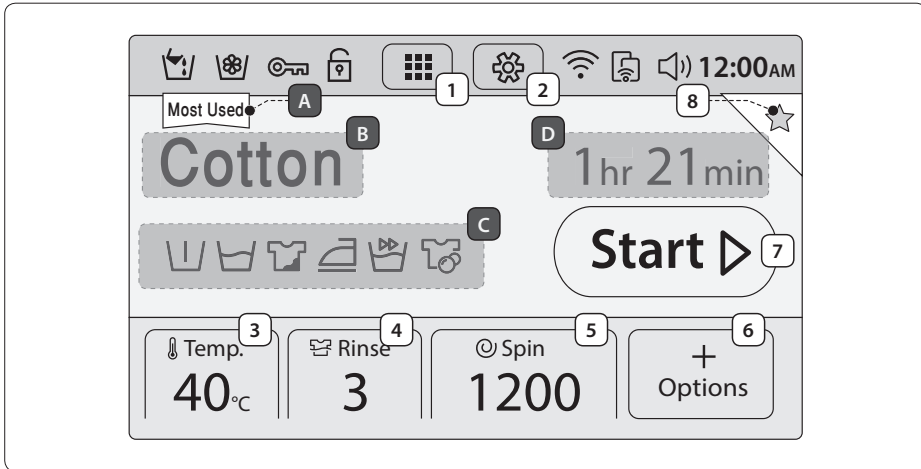

Κουμπιά

1	Πρόγραμμα	Πατήστε το για να μεταβείτε στο παράθυρο προγραμμάτων.
2	Settings (Ρυθμίσεις)	Πατήστε το για να προβάλετε την οθόνη ρυθμίσεων.
3	Temp. (Θερμοκρασία)	Πατήστε το για να αλλάξετε τη θερμοκρασία για το τρέχον πρόγραμμα.
4	Rinse (Ξέβγαλμα)	Πατήστε το για να αλλάξετε τον αριθμό των ξεβγαλμάτων στο τρέχον πρόγραμμα.
5	Spin (Στύψιμο)	Πατήστε το για να αλλάξετε την ταχύτητα στύψιματος για το τρέχον πρόγραμμα.
6	Options (Επιλογές)	Πατήστε το για να προβάλετε την οθόνη επιλογών προγράμματος.
7	Start (Εναρξη)	Πατήστε το για να ξεκινήσετε μια λειτουργία.
8	Favourite (Αγαπημένα)	Πατήστε το για να προσθέσετε την τρέχουσα διαμόρφωση προγράμματος στη λίστα με τα αγαπημένα σας. Μπορείτε να προσθέσετε έως και 4 προσαρμοσμένα προγράμματα, τα οποία εμφανίζονται πριν από το παράθυρο προγραμμάτων.

Πληροφορίες

A	Most Used (Συχνή χρήση)	Προβάλλει το πρόγραμμα με τη συχνότερη χρήση.
B	Τρέχον πρόγραμμα	Προβάλλει το τρέχον πρόγραμμα.
C	Ενεργή επιλογή	Προβάλλει την/τις ενεργή(ές) επιλογή(ές) για το τρέχον πρόγραμμα.
D	Εκτιμώμενος χρόνος	Προβάλλει τον εκτιμώμενο χρόνο λειτουργίας του τρέχοντος προγράμματος.

Γραμμή κατάστασης

	Auto Detergent (Αυτόματη διανομή απορρυπαντικού)	Εάν ανάψει αυτή η ένδειξη, έχει ενεργοποιηθεί η επιλογή Auto Detergent (Αυτόματη διανομή απορρυπαντικού).
	Auto Softener (Αυτόματη διανομή μαλακτικού)	Εάν ανάψει αυτή η ένδειξη, έχει ενεργοποιηθεί η επιλογή Auto Softener (Αυτόματη διανομή μαλακτικού).
	Door Lock (Κλειδωμα πόρτας)	Εάν ανάψει αυτή η ένδειξη, η πόρτα έχει κλειδώσει, ώστε να αποτραπεί τυχόν άνοιγμά της κατά τη διάρκεια λειτουργίας.
	Child Lock (Γονικό κλειδωμα)	Εάν το λουκέτο εμφανίζεται κλειδωμένο [], έχει ενεργοποιηθεί το Child Lock (Γονικό κλειδωμα) προκειμένου να αποτραπούν ατυχήματα με παιδιά ή βρέφη.
	Network (Δίκτυο)	Προβάλλει την κατάσταση σύνδεσης με το δίκτυο Wi-Fi.
	Smart Control (Εξυπνος έλεγχος)	Εάν ανάψει αυτή η ένδειξη, είναι δυνατός ο έλεγχος του πλυντηρίου μέσω φορητής συσκευής.
	Sound (Ήχος)	Εάν επιλεγθεί το εικονίδιο Σίγαση [], δεν παράγεται ήχος.
12:00AM	Ώρα	Προβάλλει την τρέχουσα ώρα.

Γραμμή πίνακα γρήγορης επιλογής

Στη **Γραμμή πίνακα γρήγορης επιλογής**, είναι διαθέσιμα 6 στοιχεία: Child Lock (Γονικό κλειδωμα), Drum Light (Λυχνία κάδου), Auto Detergent (Αυτόματη διανομή απορρυπαντικού), Auto Softener (Αυτόματη διανομή μαλακτικού), Network (Δίκτυο) και Smart Control (Εξυπνος έλεγχος).

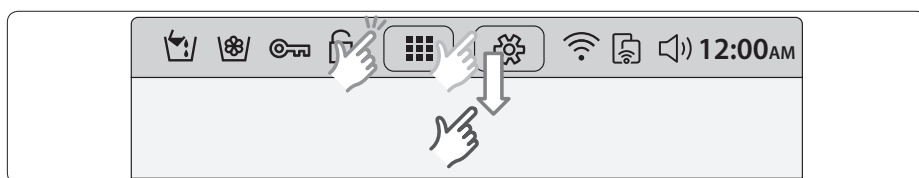

1. Πατήστε τη **Γραμμή κατάστασης** ή σύρετέ τη προς τα κάτω, για να εμφανιστούν τα διαθέσιμα στοιχεία.

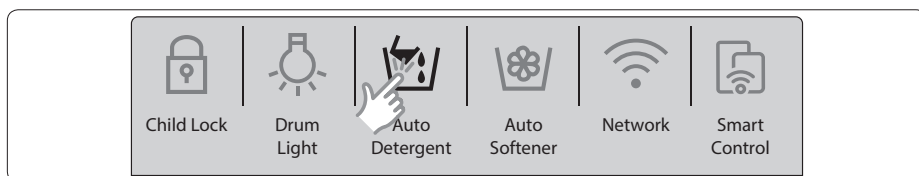

2. Πατήστε ένα στοιχείο για να το ενεργοποιήσετε/απενεργοποιήσετε ή για να αλλάξετε τις τρέχουσες ρυθμίσεις.



- Για ρυθμίσεις για προχωρημένους, μεταβείτε στην οθόνη ρυθμίσεων και κάντε τις αλλαγές που επιθυμείτε.
- Τα ενεργά στοιχεία θα είναι αναμμένα, ενώ τα μη ενεργά εμφανίζονται ανενεργά.

Οθόνη επιλογών

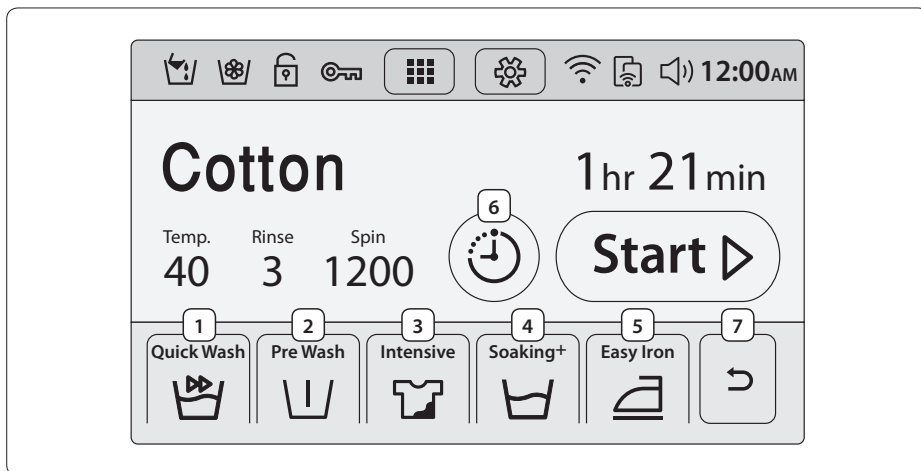

1	Quick Wash (Γρήγορο πλύσιμο)	Ειδικά για λιγότερο λερωμένα ρούχα και για συνολικό φορτίο μικρότερο των 2 kg.
2	Pre Wash (Πρόπλυση)	Προστίθεται ένας προκαταρκτικός κύκλος πλύσης πριν από την κύρια πλύση.
3	Intensive (Εντατικό πλύσιμο)	Ο χρόνος λειτουργίας για κάθε κύκλο είναι περισσότερος από τον κανονικό.
4	Soaking+ (Επιπλέον μούλιασμα)	Χρησιμοποιείται για να αφαιρεθούν επίμονοι λεκέδες από τα ρούχα.
5	Easy Iron (Εύκολο σιδέρωμα)	Χρησιμοποιείται για λιγότερες ζάρες στα ρούχα.
6	Delay End (Καθυστέρηση τερματισμού)	Χρησιμοποιήστε το για να ορίσετε τον χρόνο τερματισμού για το πρόγραμμα που έχετε επιλέξει. Ανατρέξτε στη σελίδα 33.
7	Επιστροφή	Επιστροφή στην κεντρική οθόνη.



Για λεπτομέρειες σχετικά με κάθε επιλογή, ανατρέξτε στην ενότητα «Επιλογές» στη σελίδα 32.

Εκκίνηση σε απλά βήματα

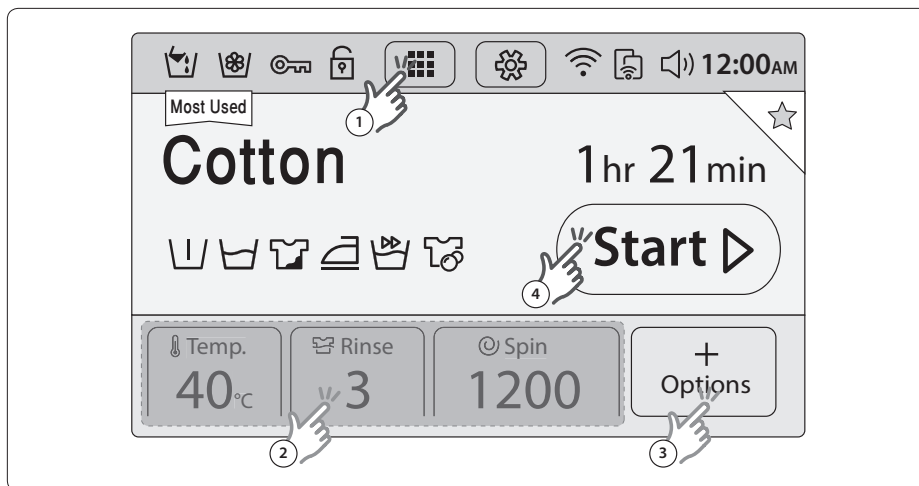

1. Πατήστε το κουμπί **Λειτουργία** για να προβάλετε την κεντρική οθόνη.
2. Στην κεντρική οθόνη, πατήστε το εικονίδιο **Πρόγραμμα** που βρίσκεται προς τα επάνω και στο κέντρο, για να εμφανιστεί το παράθυρο προγραμμάτων.
3. Επιλέξτε ένα πρόγραμμα. Το πλυντήριο υποστηρίζει 22 προγράμματα.
4. Αλλάξτε τις ρυθμίσεις του προγράμματος [**Temp.** (Θερμοκρασία), **Rinse** (Ξέβγαλμα) και **Spin** (Στύψιμο)], εάν χρειάζεται.
5. Πατήστε το εικονίδιο **Options** (Επιλογές) στην κάτω δεξιά γωνία. Στη συνέχεια, κάντε τις επιλογές σας και αλλάξτε τις ρυθμίσεις τους.
6. Πατήστε **Start** (Εναρξη).



- Οι ρυθμίσεις προγράμματος και οι επιλογές του πλυντηρίου είναι οι προεπιλεγμένες για κάθε πρόγραμμα. Μπορείτε να αποδεχτείτε την προεπιλογή ή να κάνετε τις αλλαγές που θέλετε.
- Μπορείτε να επιλέξετε ένα πρόγραμμα στην κεντρική οθόνη. Σύρετε την οθόνη προς τα αριστερά, για να ανοίξετε το επόμενο πρόγραμμα. Για να επιστρέψετε στην προηγούμενη λίστα, σύρετε προς τα δεξιά.

Επισκόπηση προγράμματος

Βασικά προγράμματα

Πρόγραμμα	Περιγραφή και Μέγιστο φορτίο (kg)	
Favourite (Αγαπημένα)	<ul style="list-style-type: none">Προσθέστε το τρέχον πρόγραμμα στη λίστα Αγαπημένα, για να προσπελάσετε γρήγορα τη διαμόρφωση προγράμματος την επόμενη φορά που θα την χρειαστείτε. Μπορείτε να προσθέσετε έως και 4 προσαρμοσμένα προγράμματα, τα οποία εμφανίζονται πριν από το παράθυρο προγραμμάτων.	-
Most Used (Συχνή χρήση)	<ul style="list-style-type: none">Κατά προεπιλογή, στην επάνω αριστερή γωνία της κεντρικής οθόνης εμφανίζεται το πρόγραμμα που χρησιμοποιείται συχνότερα.	-
Αυτόματη βέλτιστη πλύση	<ul style="list-style-type: none">Το πρόγραμμα Αυτόματη βέλτιστη πλύση προσαρμόζει την ποσότητα του απορρυπαντικού και τους κύκλους του προγράμματος ανάλογα με το βάρος των ρούχων και το πόσο λερωμένα είναι. Συνιστάται να χρησιμοποιείται με τη λειτουργία Αυτόματη διανομή.	Μέγιστο
Cotton (Βαμβακερά)	<ul style="list-style-type: none">Για βαμβακερά, σεντόνια, τραπεζομάντηλα, εσώρουχα, πετσέτες και πουκάμισα.Ο χρόνος πλύσης και ο αριθμός των κύκλων ξεβγάλματος προσαρμόζονται αυτόματα, ανάλογα με το φορτίο.	Μέγιστο
Synthetics (Συνθετικά)	<ul style="list-style-type: none">Για μπλούζες και πουκάμισα από πολυεστερικά (ντιολέν, τρεβίρα), πολυαμιδικά (περλόν, νάλον) ή άλλα παρόμοια υφάσματα.	5
Denim (Τζιν)	<ul style="list-style-type: none">Με περισσότερο νερό στην κύρια πλύση και έναν επιπλέον κύκλο ξεβγάλματος, που διασφαλίζουν ότι δεν θα μείνουν υπολείμματα απορρυπαντικού σε σκόνη.	3
Dark Garment (Σκούρα υφάσματα)	<ul style="list-style-type: none">Με επιπλέον ξεβγάλματα και λιγότερο στύψιμο, που διασφαλίζουν ότι τα ρούχα πλένονται απαλά και ξεπλένονται καλά.	4
Super Speed (Πολύ γρήγορο)	<ul style="list-style-type: none">Ένα πρόγραμμα που ολοκληρώνεται σε 1 ώρα, για καθημερινά ρούχα όπως εσώρουχα και πουκάμισα.	5
Super Eco Wash (Σούπερ οικολογική πλύση)	<ul style="list-style-type: none">Η τεχνολογία "Eco Bubble" συμβάλλει στη μείωση της κατανάλωσης ενέργειας. Σε συνδυασμό με τον αποτελεσματικό καθαρισμό σε χαμηλές θερμοκρασίες, η Super Eco Wash (Σούπερ οικολογική πλύση) μπορεί να συγκριθεί σε αποτελεσματικότητα και εξοικονόμηση ενέργειας με τον συμβατικό κύκλο πλύσης χωρίς σαπουνάδα για τα Βαμβακερά.	4
Outdoor Care (Ρούχα με αδιάβροχη ύφανση)	<ul style="list-style-type: none">Για ρούχα που φοριούνται σε υπαίθριους χώρους, φόρμες του σκι και αθλητικά ρούχα φτιαγμένα από λειτουργικά υφάσματα, όπως σπάντεξ, στρετς και μικροΐνες.	2
Baby Care (Παιδικά βαμβακερά)	<ul style="list-style-type: none">Με πλύση σε υψηλή θερμοκρασία και επιπλέον ξεβγάλματα που διασφαλίζουν ότι δεν θα μείνουν υπολείμματα απορρυπαντικού σε σκόνη.	4
Wool (Μάλλινα)	<ul style="list-style-type: none">Ειδικό πρόγραμμα για μάλλινα ρούχα που μπορούν να πλυθούν στο πλυντήριο και για φορτία μικρότερα των 2,0 kg.Το πρόγραμμα για μάλλινα πλένει με απαλές ρυθμικές κινήσεις και μούλιασμα, ώστε να προστατεύονται οι ίνες του μαλλιού από συρρίκνωση/παραμόρφωση.Συνιστάται ουδέτερο απορρυπαντικό.	2

Πρόγραμμα	Περιγραφή και Μέγιστο φορτίο (kg)	
Delicates (Ευαίσθητα)	<ul style="list-style-type: none"> Για λεπτά υφάσματα, σουτιέν, εσώρουχα (μεταξωτά) και άλλα υφάσματα που προορίζονται μόνο για πλύσιμο στο χέρι. Για καλύτερα αποτελέσματα, χρησιμοποιήστε υγρό απορρυπαντικό. 	2
Bedding (Κλινοσκεπάσματα)	<ul style="list-style-type: none"> Για κουβερλί, υποστρώματα, καλύμματα κρεβατιών κ.λπ. Για καλύτερα αποτελέσματα, πλένετε 1 είδος κλινοσκεπασμάτων κάθε φορά και φροντίστε το φορτίο να ζυγίζει λιγότερο από 2,5 kg. 	2,5
Spin (Στύψιμο)	<ul style="list-style-type: none"> Με έναν επιπλέον κύκλο στύψιματος που απομακρύνει περισσότερο νερό. 	-
Rinse+Spin (Ξέβγαλμα+Στύψιμο)	<ul style="list-style-type: none"> Με έναν επιπλέον κύκλο ξεβγάλματος, μετά τη χρήση μαλακτικού στα ρούχα. 	-
Eco Drum Clean (Οικολογικός καθαρισμός κάδου)	<ul style="list-style-type: none"> Καθαρίζει τον κάδο, απομακρύνοντας βρομιά και βακτήρια. Να εκτελείται μετά από κάθε 40 πλύσεις, χωρίς χρήση απορρυπαντικού ή λευκαντικού. Βεβαιωθείτε ότι ο κάδος είναι άδειος. Μην χρησιμοποιείτε κανένα καθαριστικό για να καθαρίσετε τον κάδο. 	-
Cotton (Οικονομικό πρόγραμμα για βαμβακερά)	<ul style="list-style-type: none"> Βέλτιστη απόδοση με λιγότερη ενέργεια για βαμβακερά υφάσματα, σεντόνια, τραπεζομάνηλα, εσώρουχα, πετσέτες και πουκάμισα. Για εξοικονόμηση ενέργειας, η πραγματική θερμοκρασία πλύσης ενδέχεται να είναι διαφορετική από την καθορισμένη. 	Μέγιστο

Κύκλος ειδικών προγραμμάτων

Έχουν σχεδιαστεί έξι ειδικά προγράμματα για να απομακρύνουν συγκεκριμένους τύπους λεκέδων και βρομιάς, που ενδέχεται να συσσωρεύονται μετά από συγκεκριμένους τύπους δραστηριοτήτων, από οικιακές εργασίες έως επαγγελματική αναρρίχηση.

Πρόγραμμα	Περιγραφή και Μέγιστο φορτίο (kg)	
Cooking&Dining (Μαγείρεμα και φαγητό)	<ul style="list-style-type: none"> Αυτό το πρόγραμμα απομακρύνει αποτελεσματικά κηλίδες από φαγητά και λεκέδες που δημιουργούνται κατά το μαγείρεμα. 	4
Gardening (Κηπουρική)	<ul style="list-style-type: none"> Το πρόγραμμα αυτό απομακρύνει αποτελεσματικά λεκέδες από γρασίδι και λάσπη/ χύμα, καθώς και τον ιδρώτα και τα έλαια που εκκρίνει η επιδερμίδα. 	4
Active Sports (Αθλήματα με έντονη σωματική δραστηριότητα)	<ul style="list-style-type: none"> Το πρόγραμμα αυτό απομακρύνει αποτελεσματικά το γρασίδι, το χύμα, τη λάσπη, ελαφρείς λεκέδες από φαγητό, ιδρώτα και προϊόντα μίκ-απ. Μην χρησιμοποιείτε αυτό το πρόγραμμα για αδιάβροχα ρούχα. Ενδέχεται να καταστρέψει τις αδιάβροχες ιδιότητες των υφασμάτων ή την ιδιότητά τους να αναπνέει. 	4
Active Kids (Δραστήρια παιδιά)	<ul style="list-style-type: none"> Το πρόγραμμα Active Kids (Δραστήρια παιδιά) προορίζεται για τα περισσότερα παιδικά ρούχα. Το πρόγραμμα αυτό απομακρύνει αποτελεσματικά λεκέδες από φαγητό, χυμούς, αναψυκτικά, λάσπη, χύμα, μελάνι και κηρομπογιές. 	4
Working&Everyday (Εργασία και καθημερινότητα)	<ul style="list-style-type: none"> Το πρόγραμμα Working&Everyday (Εργασία και καθημερινότητα) χρησιμοποιείται για τα ελαφρώς λερωμένα ρούχα. Το πρόγραμμα αυτό απομακρύνει αποτελεσματικά τους ελαφρείς λεκέδες από μελάνι και μολύβι, καθώς και τους συνηθισμένους καθημερινούς λεκέδες. 	4

Πρόγραμμα	Περιγραφή και Μέγιστο φορτίο (kg)	
Hygiene Care (Υγιεινή και φροντίδα)	<ul style="list-style-type: none"> Αυτό το πρόγραμμα απομακρύνει αποτελεσματικά λεκέδες από έλαια που εκκρίνει η επιδερμίδα και από αίμα. 	4

Επιλογές

Οι διαθέσιμες επιλογές διαφέρουν ανάλογα με το πρόγραμμα. Οι μη ενεργές επιλογές για ένα συγκεκριμένο πρόγραμμα εμφανίζονται ανενεργές.

Επιλογές	Περιγραφή
Quick Wash (Γρήγορο πλύσιμο)	<ul style="list-style-type: none"> Ειδικά για λιγότερο λερωμένα ρούχα και για συνολικά φορτία μικρότερα των 2 kg. Διαρκεί τουλάχιστον 15 λεπτά, ανάλογα με συνθήκες όπως η πίεση του νερού, η σκληρότητα του νερού ή/και οι επιπλέον επιλογές που έχουν γίνει για το πρόγραμμα. Ο χρόνος του Quick Wash (Γρήγορο πλύσιμο) αυξάνεται με την εξής σειρά: Απενεργοποίηση > 15 λεπτά > 20 λεπτά > 30 λεπτά > 40 λεπτά > 50 λεπτά > 60 λεπτά. Η συνιστώμενη ποσότητα απορρυπαντικού είναι λιγότερο από 20 g (για φορτίο 2 kg).
Pre Wash (Πρόπλυση)	<ul style="list-style-type: none"> Προσθέτει έναν προκαταρκτικό κύκλο πλύσης πριν από τον κύριο κύκλο πλύσης.
Soaking+ (Επιπλέον μούλιασμα)	<ul style="list-style-type: none"> Με αυτή την επιλογή, οι λεκέδες αφαιρούνται αποτελεσματικά μουλιάζοντας τα ρούχα. Σε κάθε κύκλο μούλιασματος, ο κάδος περιστρέφεται για 1 λεπτό και παραμένει στάσιμος για 4 λεπτά. Η διάρκεια για το Soaking+ (Επιπλέον μούλιασμα) μπορεί να οριστεί από 30 έως 150 λεπτά.
Intensive (Εντατικό πλύσιμο)	<ul style="list-style-type: none"> Για πολύ λερωμένα ρούχα. Ο χρόνος λειτουργίας για κάθε κύκλο είναι περισσότερος από τον κανονικό.
Easy Iron (Εύκολο σιδέρωμα)	<ul style="list-style-type: none"> Η ταχύτητα στύψιματος μειώνεται, ώστε να μειωθούν οι ζάρες. Ορίστε την ταχύτητα στύψιματος στις έως και 800 σ.α.λ.
Delay End (Καθυστέρηση τερματισμού)	<ul style="list-style-type: none"> Ο χρόνος που εμφανίζεται αντιστοιχεί στον χρόνο τερματισμού για το πρόγραμμα που έχετε επιλέξει.

Delay End (Καθυστέρηση τερματισμού)

Μπορείτε να ρυθμίσετε το πλυντήριο να ολοκληρώσει το τρέχον πρόγραμμα μετά από συγκεκριμένο αριθμό ωρών.

Η λειτουργία αυτή είναι χρήσιμη, όταν θέλετε να ολοκληρωθεί η πλύση την ώρα που θα επιστρέψετε στο σπίτι σας από τις δουλειές σας.

1. Επιλέξτε ένα πρόγραμμα. Στη συνέχεια, αλλάξτε τις ρυθμίσεις προγράμματος, αν χρειάζεται.
2. Πατήστε το εικονίδιο **Options (Επιλογές)** στην κάτω δεξιά γωνία.
Στη συνέχεια, κάντε τις επιλογές σας και αλλάξτε τις ρυθμίσεις τους.
3. Πατήστε **Delay End (Καθυστέρηση τερματισμού)**.
4. Χρησιμοποιήστε τα βέλη για να ορίσετε την ώρα τερματισμού του τρέχοντος προγράμματος και, στη συνέχεια, πατήστε **Start (Εναρξη)**.



- Για να ακυρώσετε την επιλογή, πατήστε **Cancel (Ακύρωση)** και επιστρέψτε στην οθόνη Επιλογές.

Περίπτωση χρήσης

Θέλετε να ολοκληρωθεί ένα δίωρο πρόγραμμα σε 3 ώρες από τώρα. Για να το κάνετε αυτό, προσθέστε την επιλογή Delay End (Καθυστέρηση τερματισμού) στο τρέχον πρόγραμμα με την 3ωρη ρύθμιση και πατήστε το κουμπί Start/Pause (Εναρξη/Παύση) στις 2:00 μ.μ. Τι θα συμβεί στη συνέχεια; Το πλυντήριο θα ξεκινήσει στις 3:00 μ.μ. και θα τελειώσει στις 5:00 μ.μ. Παρακάτω βλέπετε πώς εξελίσσεται αυτό το πρόγραμμα χρονικά.



Settings (Ρυθμίσεις)

Child Lock (Γονικό κλείδωμα)

Προκειμένου να αποτραπούν ατυχήματα με παιδιά και βρέφη, το Child Lock (Γονικό κλείδωμα) κλειδώνει όλα τα κουμπιά, εκτός από το κουμπί **Settings (Ρυθμίσεις)**.

Μπορείτε να προσπελάσετε το μενού Child Lock (Γονικό κλείδωμα) από την οθόνη Settings (Ρυθμίσεις) ή από το Γραμμή πίνακα γρήγορης επιλογής.

- Για να ενεργοποιήσετε το Child Lock (Γονικό κλείδωμα), πατήστε **Settings (Ρυθμίσεις)** και στη συνέχεια το κουμπί **Child Lock (Γονικό κλείδωμα)**.
- Για να ενεργοποιήσετε τη λειτουργία Child Lock (Γονικό κλείδωμα), πατήστε και κρατήστε πατημένο το κουμπί **Activate (Ενεργοποίηση)** επί 3 δευτερόλεπτα.
- Για να απενεργοποιήσετε προσωρινά τη λειτουργία Child Lock (Γονικό κλείδωμα), πατήστε και κρατήστε πατημένο το κουμπί **Temporarily Deactivate (Προσωρινή απενεργοποίηση)** επί 3 δευτερόλεπτα.
- Για να απενεργοποιήσετε εντελώς τη λειτουργία Child Lock (Γονικό κλείδωμα), πατήστε και κρατήστε πατημένο το κουμπί **Deactivate (Απενεργοποίηση)** επί 3 δευτερόλεπτα.



- Για να προσθέσετε απορρυπαντικό ή ρούχα στον κάδο ή για να αλλάξετε τις ρυθμίσεις του προγράμματος ενώ το Child Lock (Γονικό κλείδωμα) είναι ενεργοποιημένο, πρέπει πρώτα να απενεργοποιήσετε το Child Lock (Γονικό κλείδωμα).
- Το Child Lock (Γονικό κλείδωμα) θα απενεργοποιηθεί για ένα λεπτό και θα ενεργοποιηθεί εκ νέου.

Drum Light (Λυχνία κάδου)

- Για να ενεργοποιήσετε ή απενεργοποιήσετε το Drum Light (Λυχνία κάδου), πατήστε **Settings (Ρυθμίσεις)** και σύρετε τη γραμμή του **Drum Light (Λυχνία κάδου)** προς το **On (Ενεργοποίηση)** ή το **Off (Απενεργοποίηση)**.
- Η λυχνία κάδου σβήνει αυτόματα μετά από 5 λεπτά.

Auto Dispense (Αυτόματη διανομή)

Το πλυντήριο διαθέτει δύο θήκες διανομής: μία για το απορρυπαντικό και μία για το μαλακτικό ρούχων. Η Μονάδα αυτόματης διανομής διανέμει την κατάλληλη ποσότητα απορρυπαντικού και μαλακτικού ρούχων στον κάδο, ανάλογα με το πρόγραμμα και τον κύκλο.

Για να ενεργοποιήσετε το Auto Dispense (Αυτόματη διανομή)

1. Πατήστε **Settings (Ρυθμίσεις)** > **Auto Dispense (Αυτόματη διανομή)**.
2. Σύρετε τη γραμμή **Auto Detergent (Αυτόματη διανομή απορρυπαντικού)** προς το **On (Ενεργοποίηση)** και ρυθμίστε το **Amount (Ποσότητα)** και το **Water Hardness (Σκληρότητα νερού)**.
3. Σύρετε τη γραμμή **Auto Softener (Αυτόματη διανομή μαλακτικού)** προς το **On (Ενεργοποίηση)** και ρυθμίστε το **Amount (Ποσότητα)** και το **Concentration (Πυκνότητα)**.
4. Πατήστε **Save (Αποθήκευση)**.

Brightness (Φωτεινότητα)

Ρυθμίστε τη φωτεινότητα της οθόνης LCD

- Πατήστε **Settings (Ρυθμίσεις)** και πατήστε τα σύμβολα (-/+) για να αυξήσετε ή να μειώσετε το επίπεδο φωτεινότητας.

Sound Theme (Ήχοι)

Ορίστε την ένταση του ήχου και τη μελωδία ειδοποίησης.

1. Πατήστε **Settings (Ρυθμίσεις) > Sound Theme (Ήχοι)**.
2. Για να προσαρμόσετε την ένταση, πατήστε τα σύμβολα (-/+) για να αυξήσετε ή να μειώσετε το επίπεδο έντασης.
3. Για να επιλέξετε μελωδία ειδοποίησης, πατήστε ένα από τα θέματα στη λίστα.

Date & Time (Ημερομηνία και ώρα)

Η προεπιλεγμένη μορφή για την προβολή της ώρας είναι η 12ωρη.

1. Πατήστε **Settings (Ρυθμίσεις) > Date & Time (Ημερομηνία και ώρα)**.
2. Πατήστε τα βέλη για να αλλάξετε την ώρα για κάθε στοιχείο της ώρας. Για παράδειγμα, για να αλλάξετε την ημερομηνία, χρησιμοποιήστε τα βέλη πάνω και κάτω από το στοιχείο ημερομηνίας.
3. Για εναλλαγή μεταξύ των στοιχείων **AM (π.μ.)** και **PM (μ.μ.)**, απλά πατήστε το αντίστοιχο στοιχείο.
4. Πατήστε **Save (Αποθήκευση)**.

Language (Γλώσσα)

Επιλέξτε τη γλώσσα μενού που προτιμάτε.

- Πατήστε **Settings (Ρυθμίσεις) > Language (Γλώσσα)** και επιλέξτε τη γλώσσα μενού της προτίμησής σας.

Network (Δίκτυο)

Αυτόματη ρύθμιση

Το πλυντήριο υποστηρίζει τα πρωτόκολλα Wi-Fi WEP, TKIP και AES, δεν διατίθεται όμως μαζί με δρομολογητή (AP).

1. Πατήστε **Settings (Ρυθμίσεις) > Network (Δίκτυο)** και στη συνέχεια σύρετε τη γραμμή **Network (Δίκτυο)** προς το **On (Ενεργοποίηση)**. Εμφανίζεται η λίστα AP.
2. Επιλέξτε έναν πάροχο δικτύου πατώντας το όνομά του και εισαγάγετε τον κωδικό πρόσβασης, εάν σας ζητηθεί.
3. Πατήστε **OK**. Αφού ολοκληρώσετε τη διαδικασία με επιτυχία, ο επιλεγμένος πάροχος δικτύου επισημαίνεται με σημάδι επιλογής.

Μη αυτόματη ρύθμιση

1. Ενεργοποιήστε τη σύνδεση Wi-Fi σύμφωνα με τις παραπάνω οδηγίες.
2. Πατήστε **Set IP (Ρύθμιση IP) > Manual (Μη αυτόματα)**.
3. Εισαγάγετε IP Address (Διεύθυνση IP), Subnet mask (Μάσκα υποδικτύου), Gateway (Πύλη) και DNS και, στη συνέχεια, πατήστε **OK**.

Σύνδεση Wi-Fi

Αφού δημιουργήσετε τη σύνδεση με το δίκτυο, την επόμενη φορά που θα θελήσετε να ενεργοποιήσετε ή να απενεργοποιήσετε τη σύνδεση Wi-Fi, σύρετε τη γραμμή **Network (Δίκτυο)** προς το **On (Ενεργοποίηση)** ή το **Off (Απενεργοποίηση)**.

Εύκολη σύνδεση

Η Εύκολη σύνδεση σας δίνει τη δυνατότητα να διαμορφώσετε τις ρυθμίσεις δικτύου, συμπεριλαμβανομένης της διαδικασίας ελέγχου ταυτότητας.



Smart Control (Έξυπνος έλεγχος)

Με το Smart Control (Έξυπνος έλεγχος), μπορείτε να ελέγχετε το πλυντήριό σας από τη φορητή συσκευή σας. Πατήστε αυτό το εικονίδιο για να ενεργοποιήσετε ή να απενεργοποιήσετε τη λειτουργία Smart control (Έξυπνος έλεγχος).

1. Πατήστε **Settings (Ρυθμίσεις)**. Σύρετε τη γραμμή **Smart Control (Έξυπνος έλεγχος)** προς το **On (Ενεργοποίηση)**.
2. Επιστρέψτε στην κύρια οθόνη, όπου το Smart Control (Έξυπνος έλεγχος) είναι ενεργοποιημένο.
3. Πατήστε ελαφρά το κουμπί **Deactivate (Απενεργοποίηση)** και η λειτουργία Smart Control (Έξυπνος έλεγχος) θα απενεργοποιηθεί.



- Εάν το Smart Control (Έξυπνος έλεγχος) δεν είναι ενεργοποιημένο, το εικονίδιο εμφανίζεται ανενεργό.
- Εάν πατήσετε κάποιο εικονίδιο ή κουμπί στο πλυντήριο, η λειτουργία Smart Control (Έξυπνος έλεγχος) θα απενεργοποιηθεί.
- Εάν το ασύρματο δίκτυο δεν είναι συνδεδεμένο, δεν είναι διαθέσιμο το Smart Control (Έξυπνος έλεγχος).
- У разі ввімкнення функції Smart Control (Έξυπνος έλεγχος) виберіть спосіб підключення до зовнішніх пристроїв.

Eco Check (Οικολογικός έλεγχος)

Προβάλλεται η απόδοση ενέργειας/νερού των 4 τελευταίων προγραμμάτων, μαζί με μια τεχνική σύνοψη της κατανάλωσης ενέργειας, των επιπέδων νερού, των ρυθμίσεων προγράμματος και των επιλογών.

1. Πατήστε **Settings (Ρυθμίσεις) > Eco Check (Οικολογικός έλεγχος)**. Εμφανίζεται μια οθόνη με τη σύνοψη των 4 τελευταίων προγραμμάτων.
2. Πατήστε ένα πρόγραμμα για να προβάλετε την τεχνική του σύνοψη.

Self Check (Αυτοδιαγνωστικός έλεγχος)

Το πλυντήριο εκτελεί αυτοδιαγνωστικό έλεγχο στο τρέχον σύστημα. Στην οθόνη αποτελεσμάτων μπορείτε να δείτε τα λειτουργικά σφάλματα και τα μηχανικά προβλήματα.

- Πατήστε **Settings (Ρυθμίσεις) > Self Check (Αυτοδιαγνωστικός έλεγχος) > Start (Έναρξη)**.

Calibration (Βαθμονόμηση)

Το Calibration (Βαθμονόμηση) διασφαλίζει τον ακριβή υπολογισμό του βάρους στο πλυντήριο. Βεβαιωθείτε ότι ο κάδος είναι άδειος, προτού εκτελέσετε το Calibration (Βαθμονόμηση).

1. Πατήστε **Settings (Ρυθμίσεις) > Calibration (Βαθμονόμηση) > Start (Έναρξη)**.
 - Η πόρτα θα παραμείνει κλειδωμένη κατά τη διάρκεια της λειτουργίας.
 - Ο κάδος θα περιστρέφεται δεξιόστροφα και αριστερόστροφα για αρκετά λεπτά.
2. Όταν ολοκληρωθεί η διαδικασία, το πλυντήριο θα τεθεί αυτόματα εκτός λειτουργίας.



Update (Ενημέρωση)

Κάθε φορά που μια ενημέρωση είναι διαθέσιμη, εμφανίζεται στην οθόνη η ειδοποίηση ενημέρωσης.

Για να ελέγξετε την τρέχουσα έκδοση του υλικολογισμικού

1. Πατήστε **Settings (Ρυθμίσεις) > Update (Ενημέρωση)** για να προβάλετε την τρέχουσα έκδοση υλικολογισμικού.
2. Για να ενημερώσετε το υλικολογισμικό μη αυτόματα, πατήστε **Update (Ενημέρωση)**.

Για να ενημερώσετε το υλικολογισμικό αυτόματα

1. Πατήστε ελαφρά το **Auto Update (Αυτόματη ενημέρωση)** από την οθόνη **Settings (Ρυθμίσεις)**.
2. Σύρετε τη γραμμή **Auto Update (Αυτόματη ενημέρωση)** προς το **On (Ενεργοποίηση)**. Η ενημέρωση διεκπεραιώνεται χωρίς ειδοποίηση, κάθε φορά που είναι διαθέσιμη μια ενημέρωση.



ΠΡΟΕΙΔΟΠΟΙΗΣΗ

Κατά τη διάρκεια της ενημέρωσης, μην αποσυνδέετε το καλώδιο του πλυντηρίου ή του δρομολογητή από την πρίζα.

Help (Βοήθεια)

Ανατρέξτε στις οδηγίες χρήσης που αφορούν τη χρήση του προϊόντος και δείτε εάν στην ενότητα αντιμετώπισης προβλημάτων υπάρχει το πρόβλημα που σας απασχολεί.

- Πατήστε **Settings (Ρυθμίσεις) > Help (Βοήθεια)**.

Smart Control (Έξυπνος έλεγχος) μέσω φορητής συσκευής από τη Samsung

Αυτό το πλυντήριο παρέχει δύο διαφορετικές εφαρμογές ελέγχου μέσω φορητής συσκευής, για να μπορείτε να ελέγχετε το πλυντήριό σας μέσω σύνδεσης δικτύου.

Εφαρμογές για φορητές συσκευές συμβατές με τη λειτουργία Smart Control (Έξυπνος έλεγχος) των έξυπνων πλυντηρίων της Samsung

Samsung Smart Home

Με τον ολοκαίνουργιο σχεδιασμό της εφαρμογής Samsung Smart Home, μπορείτε να έχετε πρόσβαση στο πλυντήριό σας ενώ είστε εν κινήσει, καθώς και να χειρίζεστε ή να ελέγχετε την κατάσταση λειτουργίας του πλυντηρίου σας.

Κάντε λήψη της εφαρμογής “**Samsung Smart Home**” από το Play Store ή το Apple Store και εγκαταστήστε τη στη φορητή συσκευή σας.

Samsung Smart Washer

Η εφαρμογή Samsung Smart Washer σας επιτρέπει να ελέγχετε τη λειτουργία του πλυντηρίου σας από τη φορητή συσκευή σας διακρίνοντας τις λειτουργίες σε δύο κατηγορίες: Εσωτερικούς και Εξωτερικούς χώρους.

Κάντε λήψη της εφαρμογής “**Samsung Smart Washer**” από το Play Store ή το Apple Store, και εγκαταστήστε τη στη φορητή συσκευή σας.

Ρυθμίσεις Smart Control (Έξυπνος έλεγχος) στο πλυντήριο

Για να ενεργοποιήσετε τη λειτουργία Smart Control (Έξυπνος έλεγχος), επιλέξτε μια μέθοδο σύνδεσης με την εφαρμογή της κινητής συσκευής.

Πατήστε το εικονίδιο Setup και επιλέξτε Smart Control (Έξυπνος έλεγχος) κάτω από μενού Network (Δίκτυο).

1. Επιλέξτε μια μέθοδο σύνδεσης με την φορητή συσκευή.



2. Επιλέξτε “Samsung Smart Home”, εάν θέλετε να ελέγχετε το πλυντήριο μέσω της ενσωματωμένης εφαρμογής Samsung.
Επιλέξτε “Samsung Smart Washer”, εάν θέλετε να ελέγχετε το πλυντήριο μέσω της ενσωματωμένης εφαρμογής Samsung.

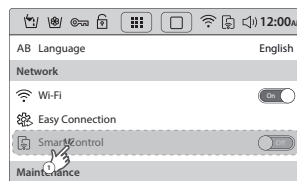

3. Μόλις ολοκληρωθεί η εγκατάσταση, εφαρμόζονται οι μετατροπές σας και και ίσως χρειαστεί να επανασυνδεθείτε.

- Samsung Smart Home (Προεπιλογή)
- Samsung Smart Washer

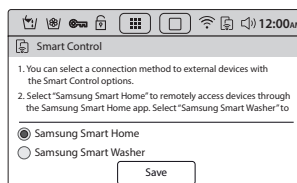

- Ως προεπιλογή, το προϊόν αυτό χρησιμοποιεί τον ολοκαίνουργιο σχεδιασμό της εφαρμογής Samsung Smart Home ως μέθοδο σύνδεσης. Αυτή είναι και η συνιστώμενη μέθοδος.
- Για μοντέλα iPhone, η εφαρμογή Samsung Smart Home έχει προγραμματιστεί να είναι διαθέσιμη από το Apple Store το δεύτερο εξάμηνο του 2014.
- Σε ορισμένες χώρες, η εφαρμογή Samsung Smart Home ενδέχεται να μην είναι διαθέσιμη. Σε αυτή την περίπτωση, χρησιμοποιήστε την εφαρμογή Samsung Smart Washer στη θέση της.

Εφαρμογή Samsung Smart Home

Όταν χρησιμοποιείτε την εφαρμογή Samsung Smart Home, φροντίστε να είναι επιλεγμένο το **"Samsung Smart Home"** κάτω από το μενού Setup (Εγκατάσταση).

Η εφαρμογή Samsung Smart Home σας δίνει τη δυνατότητα να έχετε πρόσβαση και να ελέγχετε το πλυντήριο ρούχων από απόσταση.

Εγκατάσταση

1. Επισκεφθείτε το Play Store της Google για συσκευές Android, ή το App Store της Apple για συσκευές iOS, και αναζητήστε την εφαρμογή Samsung Smart Home για να την επιλέξετε.
2. Κάντε λήψη και εγκατάσταση της εφαρμογής Samsung Smart Home στη φορητή συσκευή σας.



- Η εφαρμογή Samsung Smart Home υποστηρίζει λογισμικό Android OS 4.0 (ICS) ή μεταγενέστερο, το οποίο έχει βελτιστοποιηθεί για τα smartphone της Samsung (σειρές Galaxy S και Galaxy Note). Ορισμένες δυνατότητες της εν λόγω εφαρμογής ενδέχεται να λειτουργούν διαφορετικά, ανάλογα με τη συσκευή.
- Η εν λόγω εφαρμογή υποστηρίζει λογισμικό iOS 7 ή μεταγενέστερο για μοντέλα iPhone.
- Για βελτιωμένη απόδοση, η σχεδίαση του περιβάλλοντος χρήστη της εν λόγω εφαρμογής υπόκειται σε αλλαγές χωρίς προηγούμενη ειδοποίηση.
- Για τα μοντέλα iPhone, η εφαρμογή αυτή έχει προγραμματιστεί να γίνει διαθέσιμη το δεύτερο εξάμηνο του 2014 στο App Store της Apple.

Προετοιμασία

1. Για να ενεργοποιήσετε την εφαρμογή, θα σας ζητηθεί να εισαγάγετε τον λογαριασμό σας Samsung. Εάν δεν έχετε ήδη λογαριασμό Samsung, θα καθοδηγηθείτε από την εφαρμογή για να δημιουργήσετε έναν λογαριασμό. Δεν απαιτείται άλλη εφαρμογή για αυτόν τον σκοπό.
2. Για να ενεργοποιήσετε την εφαρμογή, πρέπει πρώτα να δηλώσετε το πλυντήριό σας στην υπηρεσία Samsung Smart Home.
 - 1) Επιλέξτε το πλυντήριό σας από τη λίστα συσκευών της εφαρμογής Samsung Smart Home.
 - 2) Εισαγάγετε τις απαραίτητες πληροφορίες σχετικά με το ασύρματο σημείο πρόσβασης (AP) που χρησιμοποιείτε για ασύρματη σύνδεση.
 - 3) Ακολουθήστε τις οδηγίες επί της οθόνης για να προσαρμόσετε τις ρυθμίσεις για το πλυντήριο.
 - 4) Στο πλυντήριο, επιλέξτε **Settings (Ρυθμίσεις) > Εύκολη σύνδεση** για να προσαρμόσετε τις ρυθμίσεις δικτύου.
 - 5) Αφού ολοκληρώσετε τα παραπάνω βήματα, θα εμφανιστεί το εικονίδιο του πλυντηρίου στην εφαρμογή.



ΠΡΟΣΟΧΗ

- Οι μη πιστοποιημένοι δρομολογητές Wi-Fi ενδέχεται να μην πραγματοποιήσουν τη σύνδεση.
- Εάν έχετε τοποθετήσει το πλυντήριο και το σημείο πρόσβασης (AP) κοντά σε φούρνους μικροκυμάτων ή ηλεκτρικά σεσουάρ μαλλιών, το Smart Control ενδέχεται να μην λειτουργήσει σωστά, λόγω παρεμβολών από τις ηλεκτρικές συσκευές.
- Το πλυντήριο υποστηρίζει μόνο τα πρωτόκολλα Wi-Fi 2.4 Ghz.
- Ο συνθήκες του περιβάλλοντος χώρου ενδέχεται να επηρεάσουν την απόδοση του ασύρματου δικτύου.



- Εάν χρησιμοποιήσετε την εφαρμογή χωρίς να έχετε πραγματοποιήσει σύνδεση, θα εμφανιστεί η οθόνη Account guidance (Καθοδήγηση λογαριασμού). Αφού συνδεθείτε, μπορείτε να αλλάξετε τις ρυθμίσεις του λογαριασμού σας στην ενότητα **Settings (Ρυθμίσεις) > Account (Λογαριασμός)**.
- Οι χρήστες smartphone της Samsung μπορούν να συνδεθούν αυτόματα στην εφαρμογή, αφού καταχωρίσουν τον λογαριασμό τους στο **Settings (Επιλογές)**.

Χρήση της εφαρμογής Samsung Smart Home

Λειτουργίες πλήκτρων

- **Ενσωματωμένος έλεγχος για έξυπνες συσκευές Samsung**
Δηλώστε την έξυπνη συσκευή σας Samsung στην υπηρεσία Samsung Smart Home την οποία μπορείτε να χρησιμοποιήσετε για εύκολη πρόσβαση. Επιλέξτε το εικονίδιο του πλυντηρίου στην εφαρμογή, για να προσπελάσετε τις βασικές λειτουργίες του πλυντηρίου από απόσταση.
 - **Γολωννίη κλιυχ**
Головний κλιυχ може виикористовуватися в 4 режимах: Going out (Вихід з дому), Coming home (Прийхід додому), Good night (На ніч) і Good morning (На ранок).
 - **Πλήκτρα ελέγχου διαλόγου**
Ενεργοποιήστε τον διάλογο μεταξύ των έξυπνων συσκευών και λάβετε τις πληροφορίες που είναι απαραίτητες για να ελέγχετε τη συσκευή.
 - **Παρακολούθηση από το σπίτι**
Χρησιμοποιήστε την κάμερα που είναι ενσωματωμένη στην έξυπνη συσκευή σας για να παρακολουθείτε το σαλόνι σας όσο λείπετε.
 - **Υποστήριξη πελατών**
Κάντε λήψη του εγχειριδίου χρήσης του προϊόντος ή ζητήστε παροχή υπηρεσιών σέρβις.
-  Ορισμένες λειτουργίες αυτής της υπηρεσίας ενδέχεται να μην είναι διαθέσιμες στο πλυντήριο.

Εφαρμογή Samsung Smart Home Washing Machine

Ελέγξτε και παρακολουθήστε το πλυντήριο όταν είστε εντός και εκτός σπιτιού.

1. Δηλώστε τη συσκευή σας στην εφαρμογή Samsung Smart Home.
2. Για να ενεργοποιήσετε τον απομακρυσμένο έλεγχο, ενεργοποιήστε το Smart Control (Έξυπνος έλεγχος) στο πλυντήριο.
3. Επιλέξτε το εικονίδιο του πλυντηρίου στη φορητή συσκευή και πατήστε ελαφρά το **Start (Εκκίνηση)**.



Το προϊόν αυτό είναι ένα έξυπνο πλυντήριο που υποστηρίζει την υπηρεσία Samsung Smart Home.

Για περισσότερες πληροφορίες, επισκεφθείτε τη διαδικτυακή τοποθεσία www.samsung.com.

Εφαρμογή Samsung Smart Washer

Όταν χρησιμοποιείτε την εφαρμογή Samsung Smart Washer, φροντίστε να είναι επιλεγμένο το “Samsung Smart Washer” κάτω από το μενού Setup (Εγκατάσταση).

Η εφαρμογή Samsung Smart Washer σας δίνει τη δυνατότητα να ελέγχετε ορισμένες λειτουργίες του πλυντηρίου από τη φορητή συσκευή σας.

Λήψη

1. Πραγματοποιήστε αναζήτηση του Samsung Smart Washer στο Play Store ή στο Apple Store.
2. Κάντε λήψη και εγκατάσταση της εφαρμογής στη φορητή συσκευή σας.
3. Εκτελέστε την εφαρμογή Samsung Smart Washer στη φορητή συσκευή σας.

Σύνδεση με το πλυντήριο

Το πλυντήριο πρέπει να είναι συνδεδεμένο σε δίκτυο Wi-Fi.

Indoor control (Εσωτερικός έλεγχος)

Για να ενεργοποιήσετε αυτή τη λειτουργία, η φορητή συσκευή πρέπει να είναι συνδεδεμένη στο ίδιο δίκτυο με το πλυντήριο.

1. Στη φορητή συσκευή, πατήστε **Indoor control (Εσωτερικός έλεγχος)** για να προβάλετε μια λίστα με τα διαθέσιμα μοντέλα πλυντηρίου.
2. Πατήστε πάνω στο όνομα του μοντέλου του πλυντηρίου για να συνδεθείτε και, στη συνέχεια, πατήστε **OK**. Εμφανίζεται το παράθυρο ελέγχου ταυτότητας.
3. Στο πλυντήριο, πατήστε **Settings (Ρυθμίσεις)** και σύρετε τη γραμμή **Smart Control (Εξυπνος έλεγχος)** προς το **On (Ενεργοποίηση)**. Αρχίζει η διαδικασία ελέγχου ταυτότητας.



Η διαδικασία ελέγχου ταυτότητας απαιτείται μόνο μία φορά, κατά την πρώτη χρήση.

Outdoor control (Εξωτερικός έλεγχος)

Για να ενεργοποιήσετε αυτή τη λειτουργία, το πλυντήριο πρέπει να έχει καταχωριστεί στη διαδικτυακή τοποθεσία **Samsung Smart Appliance** (www.samsungsmartappliance.com).

1. Στο πλυντήριο, πατήστε **Settings (Ρυθμίσεις)** και σύρετε τη γραμμή **Smart Control (Εξυπνος έλεγχος)** προς το **On (Ενεργοποίηση)**.
2. Στη φορητή συσκευή, πατήστε **Outdoor control (Εξωτερικός έλεγχος)** και εισαγάγετε τα διαπιστευτήρια σύνδεσης. Εμφανίζεται μια λίστα με τις συσκευές που έχουν καταχωριστεί.
3. Από τη λίστα, πατήστε τη συσκευή που θέλετε να ελέγχετε. Στη συνέχεια, θα δημιουργηθεί αυτόματα μια απομακρυσμένη σύνδεση μεταξύ του πλυντηρίου και της φορητής συσκευής.



Δεν απαιτείται διαδικασία ελέγχου ταυτότητας.

Καταχώριση

Καταχωρίστε το πλυντήριο σας στη διαδικτυακή τοποθεσία Samsung Smart Appliance (www.samsungsmartappliance.com) και αποκτήστε απομακρυσμένη πρόσβαση στο πλυντήριο. Το πλυντήριο πρέπει να είναι συνδεδεμένο σε δίκτυο Wi-Fi.

1. Μεταβείτε στη διαδικτυακή τοποθεσία **Samsung Smart Appliance** (www.samsungsmartappliance.com).
2. Εισαγάγετε τα διαπιστευτήρια του δικού σας λογαριασμού Samsung για να συνδεθείτε. Εάν δεν είστε καταχωρισμένοι χρήστες, κάντε κλικ στο Δημιουργία λογαριασμού Samsung και ακολουθήστε τις οδηγίες επί της οθόνης.
3. Κάντε κλικ στο **My Page (Η σελίδα μου) > Add device (Προσθήκη συσκευής)** και εισαγάγετε τη διεύθυνση MAC του πλυντηρίου.

Για να ελέγξετε τη διεύθυνση MAC, πατήστε **Settings (Ρυθμίσεις) > Network (Δίκτυο)** στο πλυντήριο.

4. Κάντε κλικ στο **Get Approval (Λήψη έγκρισης)**.
5. Πατήστε **Settings (Ρυθμίσεις)** στο πλυντήριο και, εάν σας ζητηθεί να λάβετε έγκριση, πατήστε **OK**.

Τα καταχωρισμένα πλυντήρια εμφανίζονται στη λίστα συσκευών της διαδικτυακής τοποθεσίας.



Διά του παρόντος, η Samsung Electronics δηλώνει ότι αυτό το πλυντήριο συμμορφώνεται προς τις ουσιώδεις απαιτήσεις και άλλες σχετικές διατάξεις της Οδηγίας 1999/5/EK.

Μπορείτε να βρείτε την επίσημη Δήλωση συμμόρφωσης στη διαδικτυακή τοποθεσία <http://www.samsung.com>.

Μεταβείτε στην ενότητα Υποστήριξη > Αναζήτηση υποστήριξης προϊόντος και εισαγάγετε το όνομα του μοντέλου.

Συντήρηση

Διατηρείτε το πλυντήριο καθαρό, για να αποφύγετε αρνητικές επιπτώσεις στην απόδοση και για να διατηρήσετε τον κύκλο ζωής του.

Eco Drum Clean (Οικολογικός καθαρισμός κάδου)

Εκτελείτε τακτικά αυτό το πρόγραμμα, για να καθαρίζετε τον κάδο και να απομακρύνετε τα βακτήρια.

1. Πατήστε **Course (Πρόγραμμα) > Eco Drum Clean (Οικολογικός καθαρισμός κάδου)**.
2. Μεταβείτε στην κεντρική οθόνη και πατήστε **Start (Εναρξη)**.



Η θερμοκρασία του νερού για το πρόγραμμα Eco Drum Clean (Οικολογικός καθαρισμός κάδου) έχει ρυθμιστεί στους 70 °C και δεν μπορεί να αλλάξει.



ΠΡΟΣΟΧΗ

Μην χρησιμοποιείτε κανένα καθαριστικό για να καθαρίσετε τον κάδο. Τυχόν χημικά κατάλοιπα στον κάδο επηρεάζουν αρνητικά την απόδοση του πλυντηρίου.

Υπενθύμιση Eco Drum Clean (Οικολογικός καθαρισμός κάδου)

- Η υπενθύμιση Eco Drum Clean (Οικολογικός καθαρισμός κάδου) εμφανίζεται στην κεντρική οθόνη μετά από κάθε 40 πλύσεις. Συνιστάται να εκτελείτε συχνά το Eco Drum Clean (Οικολογικός καθαρισμός κάδου).
- Την πρώτη φορά που θα δείτε αυτή την υπενθύμιση, μπορείτε να την αγνοήσετε (έως και 6 φορές), πατώντας **Remind later (Υπενθύμιση αργότερα)**. Μετά την 7η πλύση, η υπενθύμιση παύει να εμφανίζεται. Ωστόσο, εμφανίζεται ξανά μετά τις επόμενες 40 πλύσεις.

Επείγουσα άντληση

Σε περίπτωση διακοπής ρεύματος, αντλήστε το νερό που βρίσκεται μέσα στον κάδο, προτού αφαιρέσετε τα ρούχα από αυτόν.

1. Αποσυνδέστε το καλώδιο ρεύματος του πλυντηρίου από την πρίζα.
2. Πατήστε απαλά την πάνω επιφάνεια του καλύμματος φίλτρου για να το ανοίξετε.
3. Τραβήξτε μαλακά τον σωλήνα επείγουσας άντλησης.
4. Κρατώντας τον σωλήνα άντλησης από το άκρο, ανοίξτε το πώμα του σωλήνα.
5. Διοχετεύστε το νερό σε ένα δοχείο.
6. Κλείστε το πώμα του σωλήνα και βάλτε τον σωλήνα άντλησης ξανά στη θέση του.
7. Κλείστε το κάλυμμα φίλτρου.

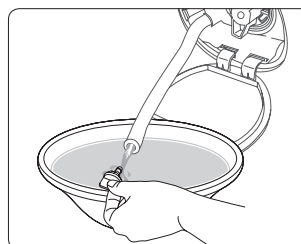
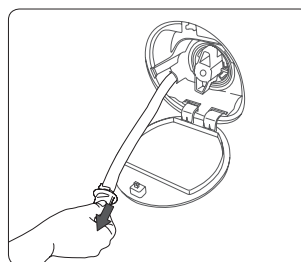
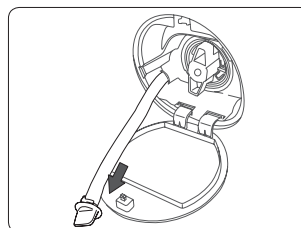
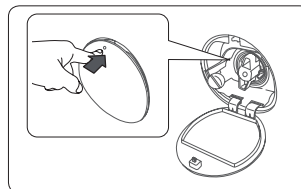

Καθαρισμός

Επιφάνεια του πλυντηρίου

Χρησιμοποιήστε ένα μαλακό πανί με απορρυπαντικό καθαρισμού οικιακής χρήσης χωρίς αποξεστικά υλικά. Μην ψεκάζετε το πλυντήριο με νερό.

Φίλτρο πλέγματος

Καθαρίζετε το φίλτρο πλέγματος στον σωλήνα παροχής νερού μία ή δύο φορές το χρόνο.

1. Θέστε το πλυντήριο εκτός λειτουργίας και αποσυνδέστε το καλώδιο ρεύματος.
2. Κλείστε τη βρύση.
3. Χαλαρώστε και αποσυνδέστε τον σωλήνα παροχής νερού από το πίσω μέρος του πλυντηρίου. Καλύψτε τον σωλήνα με ένα πανί, για να αποτρέψετε την έκχυση νερού.

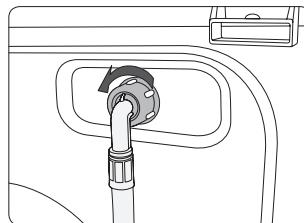

4. Χρησιμοποιήστε μια πένσα για να τραβήξετε το πλέγμα από την οπή της βαλβίδας εισόδου.
5. Βυθίστε το φίλτρο πλέγματος σε νερό, έως ότου βυθιστεί και το εξάρτημα σύνδεσης.
6. Αφήστε το φίλτρο πλέγματος να στεγνώσει πλήρως, σε σκιερό μέρος.
7. Ξανατοποθετήστε το φίλτρο πλέγματος μέσα στον σωλήνα παροχής νερού και τοποθετήστε τον σωλήνα παροχής νερού στην αρχική του θέση.
8. Ανοίξτε τη βρύση.

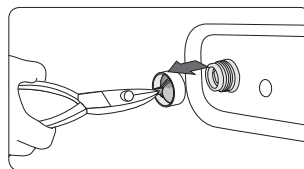

 Εάν το φίλτρο πλέγματος έχει φράξει, θα εμφανιστεί στην οθόνη ο κωδικός σφάλματος «4E».

Φίλτρο υπολειμμάτων

Συνιστάται να καθαρίζετε το φίλτρο υπολειμμάτων 5 ή 6 φορές κάθε χρόνο, προκειμένου να μην φράξει. Εάν το φίλτρο υπολειμμάτων έχει φράξει, δεν θα δημιουργείται αρκετός αφρός.

1. Θέστε το πλυντήριο εκτός λειτουργίας και αποσυνδέστε το καλώδιο ρεύματος.
2. Αντλήστε το νερό που υπάρχει μέσα στον κάδο, ανατρέχοντας στην ενότητα «**Επείγουσα άντληση**» στη σελίδα **45**.
3. Ανοίξτε το κάλυμμα φίλτρου με ένα κέρμα ή κλειδί.
4. Στρέψτε το πώμα φίλτρου υπολειμμάτων προς τα αριστερά και αντλήστε όσο νερό υπάρχει.
5. Αφαιρέστε το φίλτρο υπολειμμάτων.

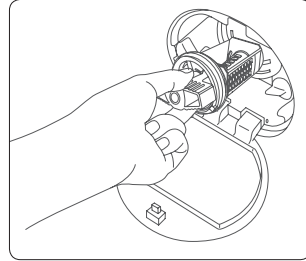

6. Καθαρίστε το φίλτρο υπολειμμάτων με μια μαλακή βούρτσα. Βεβαιωθείτε ότι η φτερωτή άντλησης νερού μέσα στο φίλτρο δεν παρεμποδίζεται.
7. Τοποθετήστε το φίλτρο υπολειμμάτων ξανά στη θέση του και στρέψτε το πώμα φίλτρου προς τα δεξιά.

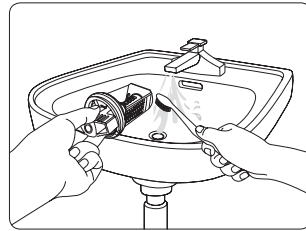

- Για να ανοίξετε το πώμα ασφαλείας του φίλτρου, πιέστε το προς τα μέσα και στρέψτε το προς τα αριστερά. Το ελατήριο στο πώμα θα σας διευκολύνει στο άνοιγμα.
- Για να κλείσετε το πώμα ασφαλείας του φίλτρου, στρέψτε το δεξιόστροφα. Το ελατήριο κάνει έναν χαρακτηριστικό ήχο, κάτι που είναι φυσιολογικό.

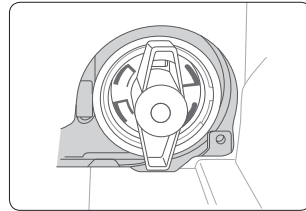

- Εάν το φίλτρο υπολειμμάτων έχει φράξει, θα εμφανιστεί στην οθόνη ο κωδικός σφάλματος «**5E**».

ΠΡΟΣΟΧΗ

- Βεβαιωθείτε ότι το πώμα φίλτρου έχει κλείσει καλά, αφού καθαρίσετε το φίλτρο. Διαφορετικά, μπορεί να προκληθεί διαρροή.
- Βεβαιωθείτε ότι το φίλτρο έχει τοποθετηθεί σωστά, αφού το καθαρίσετε. Διαφορετικά, μπορεί να προκληθεί σφάλμα λειτουργίας ή διαρροή.

Μονάδα αυτόματης διανομής

Η Μονάδα αυτόματης διανομής πρέπει να καθαρίζεται συχνά, ώστε να διασφαλίζεται η σωστή λειτουργία της ανά πάσα στιγμή.

1. Αφαιρέστε τη Μονάδα αυτόματης διανομής από το πλυντήριο.

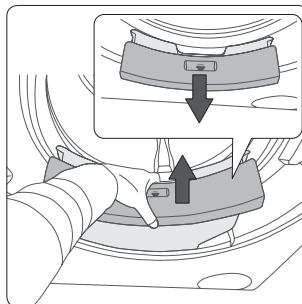

2. Καθαρίστε την εσοχή της Μονάδας αυτόματης διανομής με ένα στεγνό πανί.

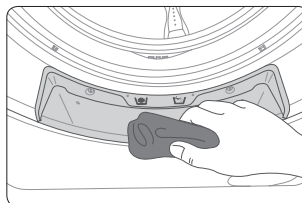

3. Αφαιρέστε τους δύο διακόπτες της Μονάδας αυτόματης διανομής, καθώς και τα δύο πώματα στο κάτω μέρος, και αφήστε να τρέξει νερό στη Μονάδα αυτόματης διανομής, ώστε να καθαρίσει το εσωτερικό της.

Μην ανακινείτε τη Μονάδα αυτόματης διανομής, καθώς μπορεί να πιτσιλιστείτε με νερό που θα βγει από τις εξόδους της Μονάδας αυτόματης διανομής.

4. Επανατοποθετήστε τους διακόπτες και τα πώματα στην αρχική τους θέση.
5. Τοποθετήστε ξανά τη Μονάδα αυτόματης διανομής στην αρχική της θέση.

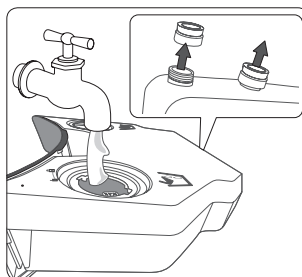

Επαναφορά μετά από πάγωμα

Το πλυντήριο ενδέχεται να παγώσει, εάν η θερμοκρασία πέσει κάτω από τους 0 °C.

1. Θέστε το πλυντήριο εκτός λειτουργίας και αποσυνδέστε το καλώδιο ρεύματος.
2. Ρίξτε ζεστό νερό πάνω στη βρύση για να χαλαρώσει ο σωλήνας παροχής νερού.
3. Αποσυνδέστε τον σωλήνα παροχής νερού και μουλιάστε τον σε ζεστό νερό.
4. Ρίξτε ζεστό νερό μέσα στον κάδο και αφήστε το για 10 λεπτά.
5. Συνδέστε ξανά τον σωλήνα παροχής νερού στη βρύση.



Εάν το πλυντήριο εξακολουθεί να μην λειτουργεί κανονικά, επαναλάβετε τα παραπάνω βήματα έως ότου επανέλθει σε κανονική λειτουργία.

Φροντίδα μετά από παρατεταμένη περίοδο αχρησίας

Αποφεύγετε να αφήνετε το πλυντήριο σε αχρησία για μεγάλο διάστημα.

Εάν συμβεί αυτό, αντλήστε το νερό από το πλυντήριο και αποσυνδέστε το από την πρίζα.

1. Στην κεντρική οθόνη, πατήστε **Course (Πρόγραμμα) > Cotton (Βαμβακερά)** με επιλεγμένο το **Quick Wash (Γρήγορο πλύσιμο)**.
2. Αδειάστε τον κάδο και πατήστε **Start (Έναρξη)**.
3. Όταν ολοκληρωθεί το πρόγραμμα, κλείστε τη βρύση και αποσυνδέστε τον σωλήνα παροχής νερού.
4. Θέστε το πλυντήριο εκτός λειτουργίας και αποσυνδέστε το καλώδιο ρεύματος.
5. Ανοίξτε την πόρτα και αφήστε να μπει αέρας στον κάδο.

Αντιμετώπιση προβλημάτων

Σημεία ελέγχου

Εάν αντιμετωπίσετε πρόβλημα με το πλυντήριο, ελέγξτε πρώτα τον παρακάτω πίνακα και δοκιμάστε τις λύσεις που προτείνονται.

Πρόβλημα	Ενέργεια
Το πλυντήριο δεν ξεκινά να λειτουργεί.	<ul style="list-style-type: none">• Βεβαιωθείτε ότι το πλυντήριο είναι στην πρίζα.• Βεβαιωθείτε ότι η πόρτα είναι καλά κλεισμένη.• Βεβαιωθείτε ότι η βρύση είναι ανοιχτή.• Πατήστε ξανά το Start (Έναρξη) στην κεντρική οθόνη.
Η παροχή νερού είναι ανεπαρκής ή δεν παρέχεται νερό.	<ul style="list-style-type: none">• Ανοίξτε τη βρύση εντελώς.• Βεβαιωθείτε ότι ο σωλήνας παροχής νερού δεν έχει παγώσει.• Βεβαιωθείτε ότι ο σωλήνας παροχής νερού δεν έχει στρεβλώσει ή φράξει.• Καθαρίστε το φίλτρο του σωλήνα παροχής νερού.
Το πλυντήριο δονείται με άσχημο τρόπο ή κάνει θορύβους.	<ul style="list-style-type: none">• Βεβαιωθείτε ότι το πλυντήριο είναι εγκατεστημένο σε επίπεδη επιφάνεια. Εάν η επιφάνεια δεν είναι επίπεδη, χρησιμοποιήστε τα πόδια ευθυγράμμισης για να το ευθυγραμμίσετε.• Βεβαιωθείτε ότι έχουν αφαιρεθεί οι βίδες μεταφοράς.• Βεβαιωθείτε ότι το πλυντήριο δεν αγγίζει άλλο αντικείμενο.• Βεβαιωθείτε ότι το φορτίο στον κάδο είναι καλά κατανεμημένο.
Το πλυντήριο δεν αντλεί το νερό ή/και δεν στύβει.	<ul style="list-style-type: none">• Βεβαιωθείτε ότι ο σωλήνας άντλησης νερού είναι τεντωμένος μέχρι το σύστημα άντλησης.• Βεβαιωθείτε ότι το φίλτρο υπολειμμάτων δεν έχει φράξει.
Η πόρτα δεν ανοίγει.	<ul style="list-style-type: none">• Πατήστε Start (Έναρξη) για να σταματήσετε τη λειτουργία του πλυντηρίου.• Η πόρτα παραμένει κλειστή κατά τον κύκλο θέρμανσης του προγράμματος Απολύμανση.• Η αποσύνδεση του μηχανισμού κλειδώματος ενδέχεται να διαρκέσει κάποια δευτερόλεπτα.
Το πλυντήριο δημιουργεί πολύ αφρό.	<ul style="list-style-type: none">• Ελέγξτε εάν οι ρυθμίσεις για το Auto Detergent (Αυτόματη διανομή απορρυπαντικού) και το Auto Softener (Αυτόματη διανομή μαλακτικού) έχουν καθοριστεί σωστά.• Βεβαιωθείτε ότι χρησιμοποιείτε τους συσταμένους τύπους απορρυπαντικού στις κατάλληλες ποσότητες.
Δεν μπορώ να προσθέσω απορρυπαντικό.	<ul style="list-style-type: none">• Ελέγξτε την ποσότητα απορρυπαντικού και μαλακτικού που απομένει, για να βεβαιωθείτε ότι δεν είναι ήδη στο ανώτατο όριο.• Βεβαιωθείτε ότι η λειτουργία Auto Dispense (Αυτόματη διανομή) είναι ενεργοποιημένη και ότι και οι δύο ρυθμίσεις Water Hardness (Σκληρότητα νερού) και Concentration (Πυκνότητα) έχουν καθοριστεί σωστά.

Εάν το πρόβλημα επιμένει, επικοινωνήστε με το τοπικό επισκευαστικό κέντρο της Samsung.

Κωδικοί πληροφοριών

Εάν το πλυντήριο σας δεν λειτουργεί, ενδέχεται να εμφανιστεί στην οθόνη ένας κωδικός πληροφορίας. Ελέγξτε τον πίνακα που ακολουθεί και δοκιμάστε τις λύσεις που προτείνονται.

Πρόβλημα	Ενέργεια
DE	<ul style="list-style-type: none">Βεβαιωθείτε ότι η πόρτα είναι καλά κλεισμένη.Βεβαιωθείτε ότι δεν έχει πιαστεί κάποιο ρούχο στην πόρτα.
4E	<ul style="list-style-type: none">Βεβαιωθείτε ότι η βρύση είναι ανοιχτή.Βεβαιωθείτε ότι το πλυντήριο λειτουργεί με επαρκή πίεση νερού.Καθαρίστε το φίλτρο πλέγματος, καθώς ενδέχεται να έχει φράξει.
5E	<ul style="list-style-type: none">Καθαρίστε το φίλτρο υπολειμμάτων, καθώς ενδέχεται να έχει φράξει.Βεβαιωθείτε ότι ο σωλήνας άντλησης νερού δεν έχει στρεβλώσει μέχρι το σύστημα άντλησης.Καθαρίστε το φίλτρο πλέγματος, καθώς ενδέχεται να έχει φράξει.
UE	<ul style="list-style-type: none">Το φορτίο της πλύσης δεν είναι καλά κατανομημένο. Κατανείμτε ομοιόμορφα τα ρούχα.
CE/3E/UC	<ul style="list-style-type: none">Πρόβλημα που δεν μπορεί να αποκαταστήσει ο χρήστης. Επικοινωνήστε με το τοπικό επισκευαστικό κέντρο της Samsung.

Εάν κάποιος κωδικός πληροφορίας εξακολουθεί να εμφανίζεται στην οθόνη, επικοινωνήστε με το τοπικό επισκευαστικό κέντρο της Samsung.

























Προδιαγραφές

Προστασία του περιβάλλοντος

- Αυτή η συσκευή έχει κατασκευαστεί από ανακυκλώσιμα υλικά. Εάν αποφασίσετε να απορρίψετε αυτή τη συσκευή, τηρήστε τους τοπικούς κανονισμούς διάθεσης απορριμμάτων. Κόψτε το καλώδιο ρεύματος ώστε η συσκευή να μην μπορεί να συνδεθεί σε παροχή ρεύματος. Αφαιρέστε την πόρτα, ώστε να μην παγιδευτούν ζώα και μικρά παιδιά μέσα στη συσκευή.
- Μην υπερβαίνετε τις ποσότητες απορρυπαντικού που συνιστώνται στις οδηγίες των κατασκευαστών απορρυπαντικών.
- Χρησιμοποιείτε προϊόντα αφαίρεσης λεκέδων και λευκαντικά πριν από τον κύκλο πλύσης, μόνον όταν είναι απολύτως απαραίτητο.
- Εξοικονομείτε νερό και ρεύμα πλένοντας μόνο με πλήρη φορτία (η ακριβής ποσότητα εξαρτάται από το πρόγραμμα που χρησιμοποιείται).

Πίνακας φροντίδας υφασμάτων

Τα παρακάτω σύμβολα παρέχουν οδηγίες φροντίδας υφασμάτων. Οι ετικέτες φροντίδας φέρουν τέσσερα σύμβολα με την εξής σειρά: πλύσιμο, λευκαντικό, στέγνωμα και σιδέρωμα (και στεγνό καθάρισμα όταν είναι απαραίτητο). Η χρήση των συμβόλων διασφαλίζει τη συμβατότητα μεταξύ των κατασκευαστών ρούχων τόσο για τα εγχώρια όσο και για τα εισαγόμενα προϊόντα. Ακολουθήστε τις οδηγίες στην ετικέτα φροντίδας για να μεγιστοποιήσετε τη διάρκεια ζωής του ρούχου και να μειώσετε τα προβλήματα στο πλύσιμο.

	Ανθεκτικό υλικό		Απαγορεύεται το σιδέρωμα
	Ευαίσθητο ύφασμα		Το ρούχο καθαρίζεται με στεγνό καθάρισμα με οποιονδήποτε διαλύτη
	Μπορεί να πλυθεί στους 95 °C		Στεγνό καθάρισμα
	Μπορεί να πλυθεί στους 60 °C		Στεγνό καθάρισμα μόνο με υπερχλωρικό οξύ, υγρό αναπτήρα, καθαρό οινόπνευμα ή R113
	Μπορεί να πλυθεί στους 40 °C		Στεγνό καθάρισμα μόνο με κηροζίνη, καθαρό οινόπνευμα ή R113
	Μπορεί να πλυθεί στους 30 °C		Απαγορεύεται το στεγνό καθάρισμα
	Μόνο πλύσιμο στο χέρι		Απλώστε σε οριζόντια θέση για στέγνωμα
	Μόνο στεγνό καθάρισμα		Μπορεί να κρεμαστεί για να στεγνώσει
	Μπορεί να λευκανθεί σε κρύο νερό		Στεγνώστε σε κρεμάστρα
	Απαγορεύεται το λευκαντικό		Στεγνώστε σε στεγνωτήριο, κανονική θερμοκρασία
	Μπορεί να σιδερωθεί σε θερμοκρασία έως 200 °C		Στεγνώστε σε στεγνωτήριο, μειωμένη θερμοκρασία
	Μπορεί να σιδερωθεί σε θερμοκρασία έως 150 °C		Μην στεγνώνετε στο στεγνωτήριο
	Μπορεί να σιδερωθεί σε θερμοκρασία έως 100 °C		





Φύλλο προδιαγραφών

 Ο σχεδιασμός και οι προδιαγραφές ενδέχεται να τροποποιηθούν χωρίς προειδοποίηση για σκοπούς βελτίωσης της ποιότητας.

Σύμφωνα με τον Κανονισμό (ΕΕ) Αρ. 1061/2010

 « * » Ο(Οι) αστερίκος(οι) σημαίνει(ουν) διαφορετικό μοντέλο και μπορεί να ποικίλλει(ουν) από (0-9) ή (Α-Ζ).

Samsung			
Όνομα μοντέλου	WW10H9*****		
Χωρητικότητα	kg	10	
Ενεργειακή απόδοση			
A + + + (ανώτατη απόδοση) έως D (κατώτατη απόδοση)		A+++	
Κατανάλωση ενέργειας			
Ετήσια κατανάλωση ενέργειας (AE_C1) ¹⁾	kWh/έτος	119	
Κατανάλωση ενέργειας (E_t.60) Βαμβακερά στους 60 °C με πλήρες φορτίο	kWh	0,50	
Κατανάλωση ενέργειας (E_t.60.1/2) Βαμβακερά στους 60 °C με μερικό φορτίο	kWh	0,52	
Κατανάλωση ενέργειας (E_t.40.1/2) Βαμβακερά στους 40 °C με μερικό φορτίο	kWh	0,52	
Σταθμισμένη κατανάλωση ενέργειας στην κατάσταση εκτός λειτουργίας (P_o)	W	0,48	
Σταθμισμένη κατανάλωση ενέργειας στην κατάσταση αναμονής (P_i)	W	10	
Ετήσια κατανάλωση νερού (AW_c) ²⁾	L/έτος	11500	
Τάξη απόδοσης περιδίνησης ³⁾			
A (ανώτατη απόδοση) έως G (κατώτατη απόδοση)		A	A
Μέγιστη ταχύτητα περιδίνησης	σ.α.λ.	1600	1400
Απομόνωση υγρασία	%	44	44
Προγράμματα τα οποία αφορούν οι πληροφορίες στην ετικέτα και στο Φύλλο προδιαγραφών			
Διάρκεια του τυπικού προγράμματος		 Cotton 60 °C και 40 °C ⁶⁾	
Βαμβακερά στους 60 °C με πλήρες φορτίο	λεπτά	305	
Βαμβακερά στους 60 °C με μερικό φορτίο	λεπτά	305	
Βαμβακερά στους 40 °C με μερικό φορτίο	λεπτά	305	
Σταθμισμένος χρόνος στην κατάσταση αναμονής	λεπτά	8	
Εκπομπές αερόφερτου θορύβου			
Πύση	dB (A) re 1 pW	46	46
Στύψιμο	dB (A) re 1 pW	72	70
Διαστάσεις			
Διαστάσεις μονάδας	Ύψος	mm	850
	Πλάτος	mm	600
	Βάθος ⁹⁾	mm	600
Καθαρό βάρος	kg	87	
Μικτό βάρος	kg	89	
Βάρος συσκευασίας	kg	2,5	
Πίεση νερού	kPa	50-800	
Ηλεκτρική σύνδεση			
Τάση	V	220-240	
Κατανάλωση ενέργειας	W	2.000-2.400	
Συχνότητα	Hz	50	
Όνομα εταιρείας	Samsung Electronics Co., Ltd.		

1. Η ετήσια κατανάλωση ενέργειας βασίζεται σε 220 τυπικούς κύκλους πλύσης με το πρόγραμμα  Cotton (Οικονομικό πρόγραμμα για βαμβακερά) στους 60 °C και 40 °C με πλήρες και μερικό φορτίο, καθώς και στην κατανάλωση κατά την λειτουργία απενεργοποίησης και την κατάσταση αναμονής. Η πραγματική κατανάλωση ενέργειας εξαρτάται από τον τρόπο χρήσης της συσκευής.
2. Η ετήσια κατανάλωση νερού βασίζεται σε 220 τυπικούς κύκλους πλύσης με το πρόγραμμα  Cotton (Οικονομικό πρόγραμμα για βαμβακερά) στους 60 °C και στους 40 °C με πλήρες και μερικό φορτίο. Η πραγματική κατανάλωση νερού εξαρτάται από τον τρόπο χρήσης της συσκευής.
3. Το στύψιμο είναι πολύ σημαντικό όταν χρησιμοποιείτε στεγνωτήριο για να στεγνώνετε τα ρούχα σας. Το ηλεκτρικό ρεύμα που καταναλώνεται για το στέγνωμα κοστίζει πολύ περισσότερο απ' ό,τι το ρεύμα για το πλύσιμο. Επιλέγοντας πρόγραμμα με στύψιμο σε υψηλές στροφές, εξοικονομείτε περισσότερη ενέργεια κατά το στέγνωμα των ρούχων σε στεγνωτήριο.
4. Τα προγράμματα  Cotton (Οικονομικό πρόγραμμα για βαμβακερά) 60 °C και  Cotton (Οικονομικό πρόγραμμα για βαμβακερά) 40 °C αντιστοιχούν στο «βασικό πρόγραμμα Cotton 60 °C» και «βασικό πρόγραμμα Cotton 40 °C». Είναι τα πιο αποτελεσματικά προγράμματα για τα κανονικά λερωμένα βαμβακερά (σε σχέση με την κατανάλωση νερού και ενέργειας).
Εκτελέστε τη λειτουργία Calibration (Βαθμονόμηση) μετά την εγκατάσταση (ανατρέξτε στην ενότητα «**Calibration (Βαθμονόμηση)**» στη σελίδα 36).
Σε αυτά τα προγράμματα, η πραγματική θερμοκρασία του νερού μπορεί να διαφέρει από την αναγραφόμενη θερμοκρασία.
5. Η απόσταση της μονάδας από τον τοίχο δεν συνυπολογίζεται στη διάσταση του βάθους.

Πληροφορίες σχετικά με τα βασικά προγράμματα πλύσης

Μοντέλο	Πρόγραμμα	Θερμοκρασία (°C)	Χωρητικότητα (kg)	Χρόνος προγράμματος (λεπτά)	Απομένουσα υγρασία (%)		Κατανάλωση νερού (ℓ/κύκλο)	Κατανάλωση ενέργειας (kWh/κύκλο)
					1.600 σ.α.λ.	1.400 σ.α.λ.		
WW10H9****	Cotton (Βαμβακερά)	20	5	138	50	51	80	0,35
	 Cotton (Οικονομικό πρόγραμμα για βαμβακερά)	40	5	305	44	45	48	0,52
		60	5	305	44	45	48	0,52
			10	305	43	44	60	0,5
	Synthetics (Συνθετικά)	40	5	148	30	30	60	0,82

Οι τιμές που αναγράφονται στον πίνακα έχουν μετρηθεί υπό τις συνθήκες που ορίζονται στο Πρότυπο IEC60456/EN60456. Οι πραγματικές τιμές εξαρτώνται από τον τρόπο χρήσης της συσκευής.



Τα παραπάνω αποτελέσματα δοκιμής υπολογίστηκαν με βάση τη χρήση απορρυπαντικού σε σκόνη με απενεργοποιημένη τη λειτουργία Auto Dispense (Αυτόματη διανομή).

SAMSUNG

ΕΧΕΤΕ ΕΡΩΤΗΣΕΙΣ Ή ΣΧΟΛΙΑ;

ΧΩΡΑ	ΚΑΛΕΣΤΕ	Ή ΕΠΙΣΚΕΦΘΕΙΤΕ ΤΗ ΔΙΑΔΙΚΤΥΑΚΗ ΤΟΠΟΘΕΣΙΑ ΜΑΣ
GREECE	80111-SAMSUNG (80111 726 7864) only from land line (+30) 210 6897691 from mobile and land line	www.samsung.com/gr/support
ITALIA	800-SAMSUNG (800.7267864)	www.samsung.com/it/support
PORTUGAL	808 20 7267	www.samsung.com/pt/support
FRANCE	01 48 63 00 00	www.samsung.com/fr/support



DC68-03377B-05



WW10H9****

WW90H9****

Lave-linge

Manuel d'utilisation

Un monde de possibilités

Merci d'avoir choisi ce produit Samsung.



SAMSUNG

Sommaire

Consignes de sécurité	3
Remarques importantes sur les consignes de sécurité	3
Symboles de sécurité importants	3
Consignes de sécurité importantes	4
Instructions concernant la marque DEEE	10
Installation	11
Éléments inclus dans l'emballage	11
Conditions d'installation	12
Étapes d'installation	14
Avant de mettre en route le lave-linge	19
Réglages initiaux	19
Instructions de lavage	21
Consignes relatives à la lessive	23
Fonctionnement	26
Écran	26
Démarrage facile	29
Présentation des programmes	30
Réglages	34
Samsung Mobile Smart Control	38
Application Samsung Smart Home	40
Application Samsung Smart Washer	42
Entretien	44
Nettoyage Tambour	44
Vidange d'urgence	45
Nettoyage	46
Que faire si le lave-linge gèle ?	49
Que faire après une non-utilisation prolongée ?	49
Dépannage	50
Contrôles	50
Codes d'erreur	51
Spécifications	52
Protection de l'environnement	52
Tableau des symboles textiles	53
Caractéristiques techniques	54
Informations sur les programmes de lavage standard	55

Consignes de sécurité

Félicitations pour l'achat de votre nouveau lave-linge Samsung. Ce manuel contient de précieuses informations concernant l'installation, l'utilisation et l'entretien de votre appareil. Prenez le temps de le lire afin de tirer pleinement profit de toutes les fonctionnalités qu'offre votre lave-linge.

Remarques importantes sur les consignes de sécurité



Veillez lire attentivement ce manuel afin d'utiliser cet appareil en toute sécurité et de profiter pleinement de toutes ses fonctionnalités. Conservez ce manuel dans un endroit sûr situé à proximité de l'appareil afin de pouvoir facilement vous y reporter en cas de besoin. N'utilisez pas cet appareil autrement que pour l'usage auquel il est destiné, conformément aux consignes du manuel.

Les consignes de sécurité et les avertissements décrits dans ce manuel ne sont pas exhaustifs. Il est de votre responsabilité de faire preuve de bon sens, de prudence et de discernement lors de l'installation, de l'entretien ou du fonctionnement de votre lave-linge.

Les consignes d'utilisation suivantes couvrant plusieurs modèles, il se peut que les caractéristiques de votre lave-linge diffèrent légèrement de celles décrites dans ce manuel ; ainsi, certaines icônes d'avertissement peuvent ne pas s'appliquer à votre machine. Pour toute question, contactez votre centre de réparation le plus proche ou connectez-vous sur www.samsung.com.

Symboles de sécurité importants

Signification des icônes et signes repris dans ce manuel d'utilisation :

	AVERTISSEMENT : Risques ou pratiques inadaptées susceptibles de causer de graves blessures ou des dommages matériels .
	ATTENTION : Risques ou pratiques inadaptées susceptibles de causer des blessures ou des dommages matériels .
	REMARQUE

Ces symboles d'avertissement ont pour but d'éviter tout risque de blessure corporelle.

Respectez-les en toutes circonstances.

Lisez attentivement ce manuel et conservez-le en lieu sûr afin de pouvoir le consulter ultérieurement.

Lisez attentivement toutes les consignes avant d'utiliser l'appareil.

Comme avec tout équipement électrique ou comportant des parties mobiles, il existe un certain nombre de dangers potentiels. Pour utiliser cet appareil en toute sécurité, familiarisez-vous avec son fonctionnement et restez prudent lorsque vous l'employez.

Consignes de sécurité importantes

⚠ **AVERTISSEMENT** : afin de réduire les risques d'incendie, d'électrocution ou de blessures physiques lors de l'utilisation de l'appareil, des précautions de base doivent être prises :

1. Cet appareil n'est pas conçu pour être utilisé par des personnes (y compris les enfants) inexpérimentées ou dont les capacités physiques, sensorielles ou mentales sont réduites, sauf si celles-ci sont sous la surveillance ou ont reçu les instructions d'utilisation appropriées de la personne responsable de leur sécurité.
2. **Pour une utilisation en Europe:** Cet appareil peut être utilisé par les enfants âgés de 8 ans et plus et par les personnes inexpérimentées ou dont les capacités physiques, sensorielles ou mentales sont réduites si celles-ci sont sous surveillance ou ont reçu les instructions pour une utilisation appropriée et en toute sécurité et s'ils sont conscients des dangers implicites. Les enfants ne doivent pas jouer avec l'appareil. Le nettoyage et la maintenance utilisateur ne doivent pas être effectués par des enfants sans surveillance.
3. Les enfants ne doivent pas utiliser l'appareil sans la surveillance d'un adulte.
4. Si le cordon d'alimentation est endommagé, il doit être remplacé par le fabricant, son réparateur ou une personne disposant des qualifications équivalentes afin d'éviter tout danger.
5. L'ensemble de tuyaux neufs fournis avec l'appareil doit être utilisé et les anciens tuyaux ne doivent pas être réemployés.
6. Pour les appareils comportant des orifices de ventilation à la base, veillez à ce que ceux-ci ne soient pas obstrués par de la moquette.
7. **Pour une utilisation en Europe:** Les enfants de moins de 3 ans ne doivent pas s'approcher de l'appareil s'ils sont sans surveillance.
8. **ATTENTION:** Afin d'éviter tout risque dû à une réinitialisation par inadvertance du dispositif de protection thermique, cet appareil ne doit pas être alimenté via un dispositif de commutation externe, tel qu'un programmeur, ou connecté à un circuit qui est régulièrement activé ou désactivé par le fournisseur d'énergie.

⚠ AVERTISSEMENT : AVERTISSEMENTS importants concernant l'installation

L'installation de cet appareil doit être effectuée par un technicien ou un centre de réparation qualifié.

- Le non-respect de cette consigne peut entraîner des chocs électriques, des incendies, une explosion, des problèmes avec le produit ou des blessures.

Cet appareil étant très lourd, prenez toutes les précautions nécessaires pour le soulever.

Branchez le cordon d'alimentation sur une prise murale 220 - 240 V CA/50 Hz ou supérieure et utilisez cette prise uniquement pour cet appareil. N'utilisez jamais de rallonge.

- Le fait de partager une prise murale avec d'autres appareils à l'aide d'une multiprise ou d'une rallonge peut entraîner des chocs électriques ou des incendies.
- Assurez-vous que la tension, la fréquence et le courant sont identiques à ceux inscrits sur les spécifications du produit. Le non-respect de cette consigne peut entraîner des chocs électriques ou des incendies. Branchez correctement le cordon d'alimentation dans la prise murale.

Éliminez régulièrement toute eau, poussière ou corps étranger des prises murales et zones de contact à l'aide d'un chiffon sec.

- Débranchez le cordon d'alimentation et nettoyez-le à l'aide d'un chiffon sec.
- Le non-respect de cette consigne peut entraîner des chocs électriques ou des incendies.

Branchez la prise d'alimentation dans la prise murale de sorte que le cordon touche le sol.

- Si vous branchez le cordon d'alimentation dans l'autre sens, les fils électriques à l'intérieur du câble pourront être endommagés, entraînant un risque de choc électrique ou d'incendie.

Conservez tous les matériaux d'emballage hors de la portée des enfants car ils pourraient être dangereux.

- Si un enfant met un sac en plastique sur sa tête, il risque de s'asphyxier.

Si la prise, le cordon d'alimentation ou l'appareil est endommagé(e), contactez le centre de réparation le plus proche.

Cet appareil doit être correctement mis à la terre.

Ne reliez pas le conducteur de terre de l'appareil à un tuyau de gaz, un tuyau de canalisation en plastique ou une ligne téléphonique.

- Risques de choc électrique, d'incendie, d'explosion ou de dysfonctionnement.
- Ne branchez jamais le cordon d'alimentation sur une prise qui n'est pas correctement reliée à la terre et qui n'est pas conforme aux réglementations locales et nationales en vigueur.

N'installez jamais cet appareil près d'un radiateur ou de matériaux inflammables.

N'installez pas cet appareil dans un endroit humide, huileux ou poussiéreux, dans un endroit exposé directement au soleil ou à l'eau (de pluie).

N'installez pas cet appareil dans une pièce exposée à de basses températures.

- Le gel risquerait de faire éclater les tuyaux.

N'installez pas l'appareil dans un lieu où une fuite de gaz est susceptible de se produire.

- Cela pourrait entraîner un choc électrique ou un incendie.

N'utilisez pas de transformateur électrique.

- Cela pourrait entraîner un choc électrique ou un incendie.

N'utilisez pas de prise ou de cordon d'alimentation endommagé(e) ou de prise murale mal fixée.

- Cela pourrait entraîner un choc électrique ou un incendie.

Ne tirez pas et ne pliez pas excessivement le cordon d'alimentation.

Ne vrillez pas et n'attachez pas le cordon d'alimentation.

N'accrochez pas le cordon d'alimentation sur un objet métallique, ne posez pas d'objet lourd sur le cordon d'alimentation, ne l'insérez pas entre des objets et ne le coincez pas dans l'espace situé derrière l'appareil.

- Cela pourrait entraîner un choc électrique ou un incendie.

Ne tirez pas sur le cordon d'alimentation pour le débrancher.

- Débranchez le cordon en tenant la prise.
- Le non-respect de cette consigne peut entraîner des chocs électriques ou des incendies.

L'appareil doit être positionné de telle manière que la prise de courant, les robinets d'arrivée d'eau et les tuyaux d'évacuation restent accessibles en permanence.

⚠ ATTENTION : MISES EN GARDE pour l'installation

Cet appareil doit être positionné de façon à permettre l'accès à la prise d'alimentation.

- Le non-respect de cette consigne peut entraîner un choc électrique en cas de fuites de courant.

Installez l'appareil sur un sol plat et solide, capable de supporter son poids.

- Le non-respect de cette consigne peut entraîner des vibrations, des mouvements et des bruits anormaux ou des problèmes avec l'appareil.

⚠ AVERTISSEMENT : AVERTISSEMENTS importants concernant l'utilisation

En cas d'inondation, coupez immédiatement l'alimentation en eau et l'alimentation électrique et contactez votre centre de réparation le plus proche.

- Ne touchez pas la prise d'alimentation avec des mains mouillées.
- Vous risqueriez de vous électrocuter.

Si l'appareil émet des bruits anormaux ou dégage une odeur de brûlé ou de la fumée, débranchez-le immédiatement et contactez votre centre de réparation le plus proche.

- Le non-respect de cette consigne peut entraîner des chocs électriques ou des incendies.

En cas de fuite de gaz (propane, gaz LP, etc.) ventilez immédiatement sans toucher à la prise d'alimentation. Ne touchez pas l'appareil ou le cordon d'alimentation.

- N'utilisez pas de ventilateur.
- Une étincelle peut entraîner une explosion ou un incendie.

Ne laissez pas les enfants jouer sur ou dans le lave-linge. Avant de vous débarrasser de votre lave-linge, démontez-en le hublot.

- afin d'éviter qu'un enfant ne se fasse piéger à l'intérieur de la machine.

Assurez-vous de retirer l'emballage (mousse, polystyrène) fixé au bas du lave-linge avant d'utiliser celui-ci.

Ne lavez jamais de linge ayant été en contact avec de l'essence, du kérosène, du benzène, des diluants de peinture ou toute autre substance inflammable ou explosive.

- Risque de choc électrique, d'incendie ou d'explosion.

Ne forcez pas l'ouverture du hublot pendant le fonctionnement de l'appareil (lavage à haute température/séchage/essorage).

- Une fuite peut entraîner des brûlures ou rendre le sol glissant. Cela pourrait entraîner des blessures.

- L'ouverture forcée du hublot peut entraîner des dommages sur l'appareil et des blessures.

N'insérez pas votre main sous le lave-linge lorsque la machine est en cours de fonctionnement.

- Cela pourrait entraîner des blessures.

Ne touchez pas la prise d'alimentation avec des mains mouillées.

- Cela pourrait entraîner un choc électrique.

Ne débranchez pas l'appareil si celui-ci est en cours de fonctionnement.

- Le fait de rebrancher la prise d'alimentation dans la prise murale peut provoquer une étincelle et entraîner un choc électrique ou un incendie.

Ne laissez pas les enfants ou les personnes handicapées utiliser ce lave-linge sans une surveillance adéquate. Ne laissez pas les enfants monter dans ou sur l'appareil.

- Cela pourrait entraîner un choc électrique, des brûlures ou des blessures.

N'insérez pas votre main ou un objet métallique sous le lave-linge lorsqu'il est en cours de fonctionnement.

- Cela pourrait entraîner des blessures.

Ne débranchez pas l'appareil en tirant le cordon d'alimentation. Tenez toujours fermement la prise et tirez-la tout droit de la prise murale.

- Un cordon d'alimentation endommagé risque de provoquer un court-circuit, un incendie ou une électrocution.

Ne tentez pas de réparer, de démonter ou de modifier l'appareil vous-même.

- N'utilisez pas de fusible (cuivre, fil d'acier, etc.) autres que le fusible standard.
- Lorsque l'appareil doit être réparé ou réinstallé, contactez votre centre de réparation le plus proche.
- Le non-respect de cette consigne peut entraîner des chocs électriques, des incendies, des problèmes avec le produit ou des blessures.

Si le tuyau d'arrivée d'eau se déconnecte du robinet et inonde l'appareil, débranchez la prise d'alimentation.

- Le non-respect de cette consigne peut entraîner des chocs électriques ou des incendies.

Débranchez la prise d'alimentation lorsque l'appareil n'est pas utilisé pendant des périodes prolongées ou lors d'orages violents.

- Le non-respect de cette consigne peut entraîner des chocs électriques ou des incendies.

Si une substance étrangère pénètre dans l'appareil, débranchez-le et contactez le service clientèle Samsung le plus proche.

- Cela pourrait entraîner un choc électrique ou un incendie.

Ne laissez pas les enfants (ou les animaux domestiques) jouer sur ou dans le lave-linge. Le hublot du lave-linge ne s'ouvre pas facilement de l'intérieur ; un enfant peut donc se blesser gravement s'il est enfermé dans l'appareil.

ATTENTION : MISES EN GARDE concernant l'utilisation

Lorsque le lave-linge est contaminé par des corps étrangers (ex. : détergent, saletés, déchets alimentaires etc.), débranchez-le et nettoyez-le à l'aide d'un chiffon doux humide.

- À défaut, une décoloration, une déformation, des dommages ou de la rouille peuvent apparaître.

La vitre du hublot peut être endommagée par un impact fort. Utilisez le lave-linge avec précaution.

- Si la vitre du hublot est endommagée, il existe un risque de blessure.

Après une interruption d'arrivée d'eau ou en rebranchant le tuyau d'arrivée d'eau au robinet, ouvrez celui-ci lentement.

Ouvrez le robinet d'arrivée d'eau lentement après une période prolongée de non-utilisation.

- La pression d'air dans le tuyau d'arrivée d'eau ou la canalisation d'eau peut entraîner des dommages à certaines pièces ou une fuite d'eau.

En cas de vidange défaillante durant un cycle, vérifiez s'il y a un problème de vidange.

- En cas d'inondation (problème de vidange), il existe un risque de choc électrique ou d'incendie.

Introduisez complètement le linge dans le lave-linge afin qu'il ne reste pas coincé dans la porte.

- Si du linge reste coincé dans la porte, il peut être endommagé, ainsi que le lave-linge, ou une fuite d'eau peut survenir.

Coupez l'alimentation en eau lorsque le lave-linge n'est pas en cours d'utilisation.

Assurez-vous que les vis sur le raccord du tuyau d'arrivée d'eau sont correctement serrées.

- Le non-respect de cette consigne peut entraîner des dommages matériels et des blessures.

Veillez à ce que le joint en caoutchouc et la vitre du hublot ne soient pas contaminés par des substances étrangères (ex. : déchets, fils, cheveux, etc.).

- Si des substances étrangères sont prises dans le hublot, celui-ci ne pourra pas fermer correctement et risque de provoquer des fuites.

Ouvrez le robinet d'eau et vérifiez que le raccord du tuyau d'arrivée d'eau est fermement serré et qu'il n'y a aucune fuite d'eau avant d'utiliser l'appareil.

- Si les vis sur le raccord du tuyau d'arrivée d'eau sont desserrées, des fuites peuvent se produire.

Le produit que vous avez acheté est prévu pour une utilisation domestique uniquement.

L'utilisation à des fins professionnelles est considérée comme une utilisation non conforme du produit. Dans ce cas, le produit ne sera pas couvert par la garantie standard prévue par Samsung et Samsung ne pourra en aucun cas être tenu pour responsable en cas de dysfonctionnements ou dommages résultant d'une utilisation non conforme.

Ne montez pas sur l'appareil et ne placez pas d'objets (tels que linge, bougies allumées, cigarettes allumées, vaisselle, produits chimiques, objets métalliques, etc.) sur l'appareil.

- Cela pourrait causer des chocs électriques, des incendies, des problèmes avec l'appareil ou des blessures.

Ne pulvérisiez pas de matières volatiles telles que de l'insecticide sur la surface de l'appareil.

- En plus d'être nocives pour l'être humain, elles peuvent également entraîner des chocs électriques, des incendies ou des problèmes avec l'appareil.

Ne placez pas d'objets générant un champ électromagnétique à proximité du lave-linge.

- Ceci pourrait entraîner des blessures résultant de dysfonctionnements.

L'eau vidangée durant un cycle de séchage ou de lavage à haute température est chaude. Ne touchez pas cette eau.

- Cela pourrait entraîner des brûlures ou des blessures.

Ne lavez pas, n'essorez pas et ne séchez pas de sièges, de tapis ou de vêtements imperméables (*), sauf si votre appareil possède un cycle spécial pour ce genre d'articles.

(*): Linge de lit en laine, vêtements de pluie, veste de pêche, pantalons de ski, sacs de couchage, protections de langes, vêtements de sudation, de cyclisme, de motocyclisme, bâches automobiles, etc.

- Ne lavez pas de tapis épais ou durs même s'ils portent le sigle lave-linge sur leur étiquette d'entretien. Risque de vibrations anormales, de blessures ou de dégâts matériels (lave-linge, murs, sol ou linge).
- Ne lavez pas les lingettes jetables ou les paillassons ayant des dos en caoutchouc. Les dos en caoutchouc sont susceptibles de se détacher et d'adhérer à l'intérieur du tambour, ce qui pourrait entraîner un dysfonctionnement tel qu'une erreur de vidange.

Ne faites jamais fonctionner le lave-linge sans le tiroir à lessive.

- Ceci pourrait entraîner un choc électrique ou des blessures résultant de la fuite d'eau.

Ne touchez pas l'intérieur du tambour alors qu'il est chaud, durant ou juste après le séchage.

- Cela pourrait entraîner des brûlures.

N'insérez pas votre main dans le tiroir à lessive.

- Ceci pourrait entraîner des blessures si votre main reste bloquée par le système d'arrivée de lessive.

Ne placez pas d'objets (tels que chaussures, déchets alimentaires, animaux) autres que du linge dans le lave-linge.

- Ceci pourrait endommager le lave-linge ou provoquer des vibrations anormales entraînant des blessures, voire la mort dans le cas d'animaux domestiques.

N'actionnez pas les boutons à l'aide d'objets tranchants tels que des aiguilles, des couteaux, les ongles etc.

- Cela pourrait entraîner un choc électrique ou des blessures.

Ne lavez pas de linge entré en contact avec des huiles, crèmes ou lotions utilisées dans les salons de beauté ou de massage.

- Ceci pourrait provoquer une déformation du joint en caoutchouc, entraînant des fuites d'eau.

Ne laissez pas d'objets métalliques (ex. : épingles de sûreté, à cheveux, etc.) ou d'agent de blanchiment dans le tambour pendant des périodes prolongées.

- Ceci pourrait entraîner l'apparition de rouille sur le tambour.
- Si de la rouille commence à se former à la surface du tambour, appliquez un produit de nettoyage (neutre) et frottez à l'aide d'une éponge. N'utilisez jamais de brosse métallique.

N'utilisez pas directement de solvants de nettoyage à sec et ne lavez, ne rincez et n'essorez pas de linge entré en contact avec des solvants de nettoyage à sec.

- Risque de combustion ou d'inflammation spontanée résultant de la chaleur dégagée par l'oxydation de l'huile.

N'utilisez pas d'eau provenant d'appareils de refroidissement/de réchauffement d'eau.

- Ceci pourrait entraîner des dysfonctionnements du lave-linge.

N'utilisez pas de savon naturel pour les mains dans le lave-linge.

- Risque de dysfonctionnement, de décoloration, d'oxydation ou de dégagement de mauvaises odeurs.

Placez les chaussettes et les soutiens-gorge dans un filet de lavage et lavez-les avec le reste du linge.

Ne lavez pas d'articles de grande taille tels que du linge de lit dans un filet de lavage.

- Dans le cas contraire, des vibrations anormales peuvent se produire et engendrer des blessures.

N'utilisez pas de détergent solidifié.

- S'il s'accumule dans le lave-linge, des fuites d'eau peuvent en résulter.

Assurez-vous que toutes les poches des vêtements à laver sont vides.

- Les objets durs et pointus, comme les pièces de monnaie, les épingles de sûreté, les clous, les vis ou les pierres, peuvent occasionner d'importants dégâts à l'appareil.

Évitez de laver des vêtements comportant de grandes boucles, des boutons ou d'autres accessoires en métal lourd.

Triez le linge par couleur en fonction de la solidité de la teinture et sélectionnez le cycle, la température de l'eau et les fonctions supplémentaires recommandées.

- Cela pourrait entraîner une décoloration ou une détérioration des tissus.

Veillez à ce que les doigts des enfants ne soient pas pris dans la porte lorsque vous la fermez.

- Le non-respect de cette consigne peut entraîner des blessures.

⚠ AVERTISSEMENT : AVERTISSEMENTS importants concernant le nettoyage

Ne nettoyez pas l'appareil en pulvérisant directement de l'eau dessus.

N'utilisez pas de produit nettoyant agressif.

N'utilisez pas de benzène, de diluant ou d'alcool pour nettoyer l'appareil.

- Cela pourrait entraîner des décolorations, des déformations, des dommages, des chocs électriques ou un incendie.

Avant d'effectuer un nettoyage ou un entretien, débranchez le cordon d'alimentation de la prise murale.

- Le non-respect de cette consigne peut entraîner des chocs électriques ou des incendies.

Instructions concernant la marque DEEE



Les bons gestes de mise au rebut de ce produit (Déchets d'équipements électriques et électroniques)

(Applicable aux pays disposant de systèmes de collecte séparés)

Ce symbole sur le produit, ses accessoires ou sa documentation indique que ni le produit, ni ses accessoires électroniques usagés (chargeur, casque audio, câble USB, etc.) ne peuvent être jetés avec les autres déchets ménagers. La mise au rebut incontrôlée des déchets présentant des risques environnementaux et de santé publique, veuillez séparer vos produits et accessoires usagés des autres déchets. Vous favoriserez ainsi le recyclage de la matière qui les compose dans le cadre d'un développement durable.

Les particuliers sont invités à contacter le magasin leur ayant vendu le produit ou à se renseigner auprès des autorités locales pour connaître les procédures et les points de collecte de ces produits en vue de leur recyclage.

Les entreprises et particuliers sont invités à contacter leurs fournisseurs et à consulter les conditions de leur contrat de vente. Ce produit et ses accessoires ne peuvent être jetés avec les autres déchets.

Pour obtenir des informations sur les engagements environnementaux de Samsung et sur les obligations réglementaires spécifiques à l'appareil (par ex. la réglementation REACH), rendez-vous sur : samsung.com/uk/aboutsamsung/samsungelectronics/corporatecitizenship/data_corner.html

Installation

Respectez impérativement ces instructions afin d'assurer l'installation correcte du lave-linge et d'éviter les accidents de lavage.

Éléments inclus dans l'emballage

Vérifiez que toutes les pièces figurant ci-dessous sont incluses avec le produit. En cas de problème avec le lave-linge ou une pièce, contactez votre service clientèle Samsung ou votre revendeur.

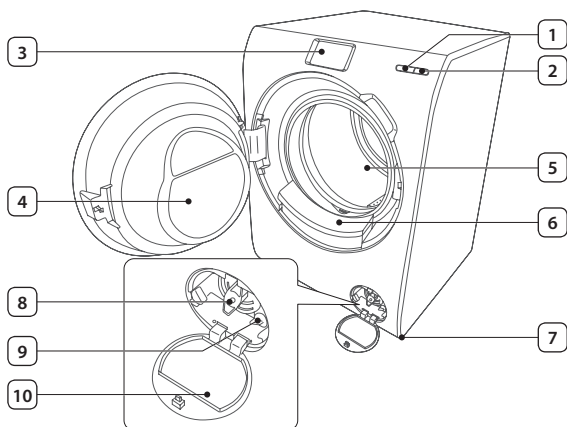

1	Bouton Départ
2	Bouton Marche/Arrêt
3	Écran de commande
4	Hublot
5	Tambour
6	Distributeur Automatique
7	Pieds réglables
8	Filtre à impuretés
9	Tuyau de vidange d'urgence
10	Capot du filtre



Clé plate



Caches tête de vis



Guide-tuyau



Tuyau d'arrivée d'eau froide



Tuyau d'arrivée d'eau chaude



Galets Aqua



Caches tête de vis : les numéros attribués à chaque cache (3 à 6) varient selon le modèle du produit.

Tuyau d'arrivée d'eau chaude : Modèles concernés uniquement.

Galets Aqua : 200 ml et 100 ml (MAXI.).

Conditions d'installation

Alimentation électrique et mise à la terre

- Un fusible ou un disjoncteur de 220/240 V c.a./50 Hz est nécessaire.
- Utilisez un circuit de dérivation propre au lave-linge.

Afin d'assurer une mise à la terre correcte, le lave-linge est équipé d'un cordon doté d'une fiche à 3 broches avec conducteur de terre destinée à être branchée sur une prise murale correctement installée et reliée à la terre.

En cas de doute, demandez à un électricien qualifié ou à une personne du service de réparation de vérifier que l'appareil est correctement relié à la terre.

Ne tentez jamais de modifier la fiche de l'appareil. Si celle-ci n'est pas adaptée à la prise que vous lui avez réservée, contactez un électricien qualifié pour faire poser une prise murale compatible.

AVERTISSEMENT

- N'utilisez JAMAIS de rallonge avec cet appareil.
- Utilisez uniquement le cordon d'alimentation fourni.
- Ne branchez JAMAIS le conducteur de terre à une conduite de plomberie en plastique, une conduite de gaz ou une conduite d'eau chaude.
- Tout conducteur de terre mal raccordé présente un risque d'électrocution.

Arrivée d'eau

Veillez à ce que la pression d'arrivée d'eau du lave-linge soit située entre 50 et 800 kPa. Une pression inférieure à 50 kPa risque d'empêcher la fermeture correcte de la soupape d'admission d'eau ou de retarder le remplissage du tambour et l'extinction du lave-linge. Les robinets d'arrivée d'eau doivent se trouver à moins de 120 cm de l'arrière de votre lave-linge afin que les tuyaux d'arrivée d'eau fournis puissent être reliés à l'appareil.

Pour minimiser les risques de fuites :

- Assurez-vous que les robinets d'arrivée d'eau sont facilement accessibles.
- Fermez les robinets d'arrivée d'eau lorsque vous n'utilisez pas le lave-linge.
- Contrôlez régulièrement l'absence de fuite au niveau des raccords des tuyaux d'arrivée d'eau.

ATTENTION

Avant d'utiliser votre lave-linge pour la première fois, vérifiez l'absence de fuites au niveau des raccords avec la vanne d'arrivée d'eau et les robinets.

Vidange

Samsung recommande de placer le tuyau d'évacuation mural à une hauteur de 65 cm. Raccordez le tuyau de vidange au conduit d'évacuation en passant par le collier de serrage et en veillant à ce que le conduit recouvre entièrement le tuyau de vidange.

Sol d'installation

Pour un fonctionnement optimal, votre lave-linge doit être installé sur un sol stable. Il se peut que vous ayez besoin de renforcer un plancher afin de minimiser les vibrations et/ou le risque d'instabilité. Si le lave-linge est installé sur un revêtement mou (ex. : moquette, tapis, linoléum, etc.), il risque de bouger pendant les cycles d'essorage car ces types de revêtements n'offrent qu'une très faible résistance aux vibrations.



ATTENTION

N'installez JAMAIS le lave-linge sur une plate-forme ou une structure fragile.

Température de l'eau

N'installez pas le lave-linge dans une pièce où la température est susceptible de descendre en dessous de zéro degré, car l'eau restant dans la vanne d'arrivée d'eau, la pompe ou les tuyaux risquerait de geler. Si de l'eau venait à geler dans ces zones, les conduites, les courroies, la pompe et d'autres composants pourraient être endommagés.

Encastrement dans une niche ou un placard

Dégagement minimum requis pour un fonctionnement stable :

Sur les côtés	25 mm	À l'arrière	50 mm
En haut	25 mm	À l'avant	550 mm

Si vous installez le lave-linge dans la même pièce qu'un sèche-linge, laissez un espace libre d'au moins 550 mm à l'avant de la niche ou du placard. S'il s'agit du seul appareil installé dans la pièce, le lave-linge ne nécessite aucun dégagement particulier.

Étapes d'installation

ÉTAPE 1 : choisir le lieu d'installation

Installez l'appareil :

- sur une surface dure et à niveau, sans moquette ou autre revêtement de sol susceptible d'obstruer l'aération,
- à l'abri des rayons du soleil,
- dans une pièce permettant d'assurer une aération et un câblage corrects,
- dans une pièce non exposée au risque de gel (0 °C),
- à l'écart de toute source de chaleur.

ÉTAPE 2 : retirer les vis de transport

Déballez le produit afin de retirer toutes les vis de transport situées à l'arrière de l'appareil.

1. Pour ce faire, desserrez-les à l'aide de la clé plate fournie.

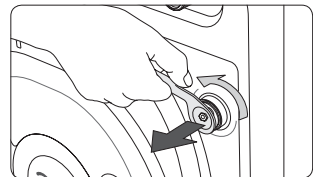

2. Comblez les trous ainsi laissés avec les caches tête de vis fournis. Conservez les vis de transport afin de pouvoir les réutiliser ultérieurement.

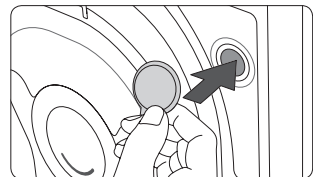

3. Fermez tous les cache-boulons en plastique à l'arrière du lave-linge.

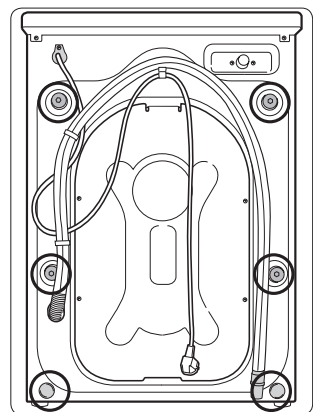

AVERTISSEMENT

Les matériaux d'emballage présentant un danger pour les enfants, conservez-les hors de leur portée.

ÉTAPE 3 : régler les pieds

1. Faites glisser le lave-linge jusqu'à son emplacement d'installation. Procédez avec précaution afin de ne pas endommager les pieds.
2. Mettez le lave-linge à niveau en faisant tourner manuellement les pieds réglables.
3. Serrez ensuite les écrous à l'aide de la clé plate.

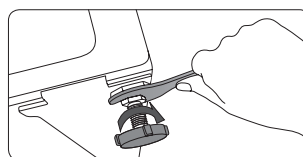
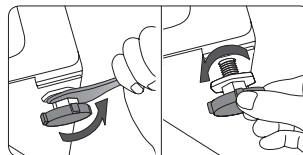

ÉTAPE 4 : raccorder le tuyau d'arrivée d'eau

Raccordez le tuyau d'arrivée d'eau au robinet.

1. Retirez l'adaptateur (A) du tuyau d'arrivée d'eau (B).

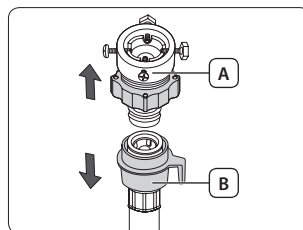

2. À l'aide d'un tournevis cruciforme, desserrez les quatre vis de l'adaptateur.

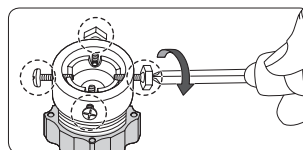

3. Tenez fermement l'adaptateur, puis faites tourner la partie (C) dans le sens indiqué par la flèche pour la desserrer sur 5 mm (*).

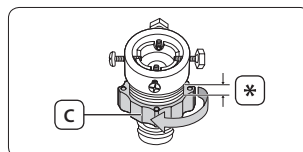

4. Raccordez l'adaptateur au robinet et serrez fermement les vis en levant l'adaptateur vers le haut

5. Faites tourner la partie (C) dans le sens indiqué par la flèche pour la serrer.

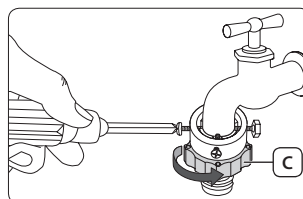

6. Tout en tenant la **partie (E)** à la verticale, raccordez le tuyau d'arrivée d'eau à l'adaptateur. Relâchez ensuite la **partie E**. Le tuyau s'insère dans l'adaptateur en émettant un petit clic.

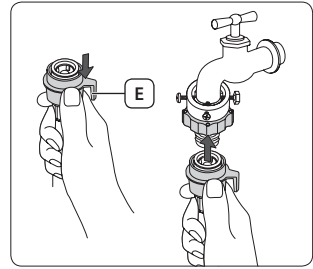

7. Raccordez l'autre extrémité du tuyau d'arrivée d'eau à la vanne d'alimentation en eau située à l'arrière du lave-linge. Faites tourner le tuyau dans le sens des aiguilles d'une montre pour le serrer.

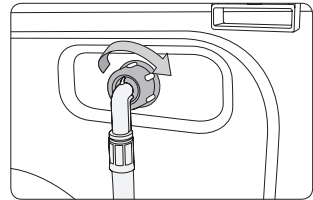

8. Ouvrez le robinet d'eau et vérifiez l'absence de fuite au niveau des raccords. En cas de fuite, répétez les étapes ci-dessus.

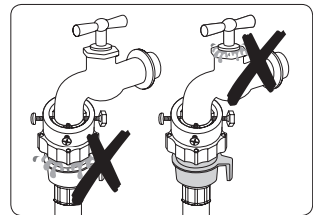

- Si le robinet est doté d'un pas de vis, raccordez le tuyau d'arrivée d'eau au robinet comme indiqué ci-contre.

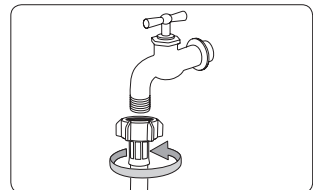

AVERTISSEMENT

En cas de fuite, n'utilisez pas le lave-linge et contactez votre centre de réparation Samsung afin d'éviter tout risque de choc électrique.

ATTENTION

Ne forcez pas sur le tuyau d'arrivée d'eau pour le tendre. S'il est trop court, remplacez-le par un tuyau haute pression plus long.



- Après avoir raccordé le tuyau d'arrivée d'eau à l'adaptateur, vérifiez que le branchement a été correctement effectué en tirant le tuyau d'arrivée d'eau vers le bas.
- Utilisez un type de robinet standard. Si le robinet est à angle droit ou s'il est trop gros, retirez la bague d'écartement avant d'insérer l'adaptateur sur le robinet.

Pour les modèles équipés d'une arrivée d'eau chaude supplémentaire :

1. Raccordez l'extrémité rouge du tuyau d'arrivée d'eau chaude à la vanne d'alimentation en eau chaude située à l'arrière du lave-linge.
2. Raccordez l'autre extrémité du tuyau d'arrivée d'eau chaude au robinet d'eau chaude.

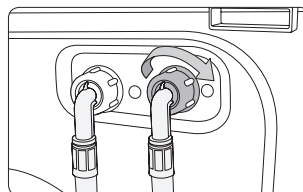

Tuyau Aqua (modèles concernés uniquement)

Le tuyau Aqua avertit l'utilisateur en cas de fuite. S'il détecte une fuite, le voyant (A) devient rouge.

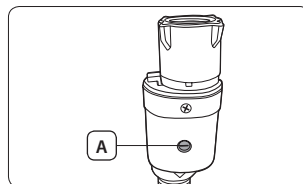

ÉTAPE 5 : positionner le tuyau de vidange

L'extrémité du tuyau de vidange peut être positionnée de trois façons différentes :

Sur le bord d'un lavabo

Le tuyau de vidange doit être positionné à une hauteur comprise entre 60 et 90 cm (*). Pour que le bout du tuyau reste coudé, utilisez le **guide-tuyau en plastique (A)** fourni. Fixez le guide au mur avec un crochet pour assurer une évacuation efficace.

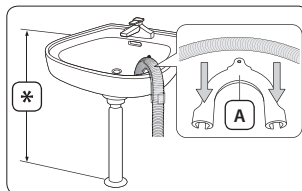

Sur un tuyau de vidange d'évier

Le tuyau de vidange doit être situé au-dessus du siphon de l'évier afin que son extrémité soit au moins à 60 cm du sol.

Sur un tuyau de vidange

Le tuyau de vidange doit être positionné à une hauteur comprise entre 60 et 90 cm (*). Un tuyau vertical de 65 cm est recommandé. Assurez-vous que le tuyau de vidange raccordé à la conduite d'évacuation est incliné vers le bas.

Caractéristiques de la conduite d'évacuation :

- Diamètre minimal de 5 cm
- Débit minimal de 60 litres par minute

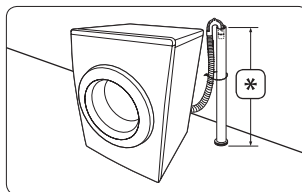

ÉTAPE 6 : allumer le lave-linge

Branchez le cordon d'alimentation sur une prise murale 220~240 V c.a./50 Hz homologuée et protégée par un fusible ou un disjoncteur. Appuyez ensuite sur le bouton **Marche/Arrêt** pour allumer le lave-linge.

Avant de mettre en route le lave-linge

Réglages initiaux

Lorsque vous allumez le lave-linge pour la première fois, l'écran d'accueil s'affiche aux côtés du logo Samsung. Suivez les instructions indiquées à l'écran pour effectuer les réglages initiaux. Vous pourrez toujours les modifier ultérieurement en passant par l'écran Réglages.

ÉTAPE 1 : Régler Langue

Définissez la langue du menu.

1. Sélectionnez une langue.
2. Tapez sur **Suivant**.

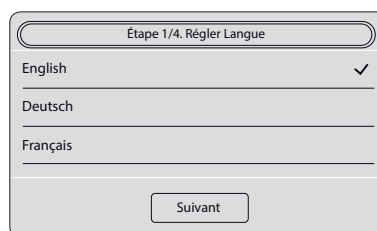

ÉTAPE 2 : Régler date & heure

Définissez la date et l'heure actuelles.

1. Tapez sur les flèches pour régler chaque élément.
2. Tapez sur **Suivant**.

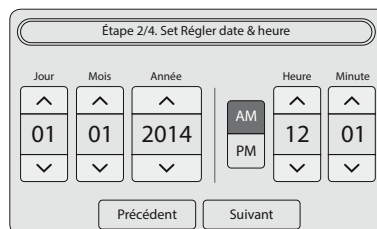

L'heure par défaut est au format 12 heures.

Pour basculer entre les éléments **AM** et **PM**, il vous suffit de taper sur celui de votre choix.

ÉTAPE 3 : Régler distributeur automatique

Le Distributeur Automatique libère la quantité appropriée de lessive et d'adoucissant dans le tambour en fonction du programme et du cycle sélectionnés.

1. Les options **Distributeur de lessive** et **Distributeur adoucissant** sont définies sur **Activé** par défaut. Pour modifier un des réglages, faites glisser la barre correspondante sur **Désactivé**.
2. Définissez les options **Quantité** et **Dureté de l'eau**.
3. Définissez les options **Quantité** et **Concentration**.
4. Tapez sur **Suivant**.

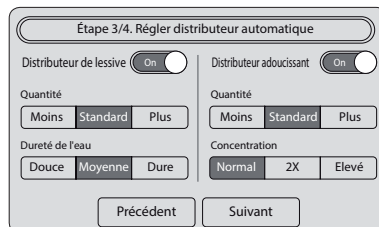

ÉTAPE 4 : Régler Mise à jour auto

L'option Mise à jour automatique permet de mettre automatiquement à jour le logiciel afin d'en améliorer les performances et/ou de corriger les défauts connus en entrant en communication avec le serveur de mise à jour. Après une mise à jour, il se peut que certaines fonctions du lave-linge ne soient plus accessibles en fonction de la version du logiciel.

1. Pour mettre automatiquement le logiciel à jour, définissez l'option **Mise à jour automatique** sur **Activé**.
2. Tapez sur **Exécuté**.

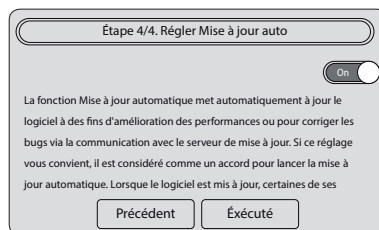

ÉTAPE 5 : Lancer le calibrage (recommandé)

L'option Calibrage permet à l'appareil de calculer précisément le poids du linge. Assurez-vous que le tambour est vide avant d'activer l'option Calibrage.

1. Tapez sur **Réglages > Calibrage > Départ**.
 - Le hublot est verrouillé pendant l'opération.
 - Le tambour tourne dans le sens horaire et anti-horaire pendant plusieurs minutes.
2. Une fois l'opération terminée, le lave-linge s'éteint automatiquement.

Instructions de lavage

ÉTAPE 1 : Trier

Triez votre linge en fonction des caractéristiques suivantes :

- **Symbole textile** : triez le linge en fonction du type de textile (coton, fibres mélangées, synthétiques, soie, laine).
- **Couleur** : séparez le blanc des couleurs.
- **Taille** : mélanger des articles de tailles différentes permet d'améliorer les performances de lavage.
- **Fragilité** : lavez les textiles délicats (lainages, rideaux, soie, articles neufs, etc.) séparément à l'aide de l'option Repassage facile. Reportez-vous à l'étiquette de composition des articles.



Consultez et respectez les instructions de lavage figurant sur l'étiquette des articles et effectuez le tri en fonction de ces consignes.

ÉTAPE 2 : Vider les poches

Videz toutes les poches des vêtements à laver.

- Les objets métalliques, comme les pièces de monnaie, les épingles et les boucles des vêtements risquent d'endommager le linge et le tambour.

Lavez les vêtements comportant des boutons et des broderies sur l'envers.

- Fermez les vêtements à fermeture éclair afin d'éviter d'endommager le tambour pendant le lavage. Les fermetures éclair doivent toujours être remontées et bloquées.
- Les lanières des vêtements risquent de s'emmêler avec le reste du linge. Nouez-les avant de lancer le programme.

ÉTAPE 3 : utiliser un filet à linge

- Placez les soutiens-gorge (lavables en machine) dans un filet à linge. Les pièces métalliques les composant risquent de casser et de déchirer les autres articles.
- Les vêtements légers et de petite taille, tels que les chaussettes, gants, bas et mouchoirs, peuvent se coincer entre le hublot et la paroi du lave-linge. Placez-les dans un filet à linge fin.
- Ne lavez pas le filet à linge vide. Ceci pourrait provoquer des vibrations anormales susceptibles d'entraîner des déplacements intempestifs de la machine ou des blessures.

ÉTAPE 4 : Prélaver (si nécessaire)

Sélectionnez l'option de prélavage pour le programme sélectionné si le linge est très sale. N'utilisez pas l'option de prélavage lorsque vous ajoutez manuellement la lessive dans le tambour.

ÉTAPE 5 : Déterminer la capacité de chargement

Ne surchargez jamais le lave-linge au risque de réduire les performances de lavage. Pour connaître la capacité de chargement en fonction du type d'article, reportez-vous en page 30.



Lorsque vous lavez des draps ou des couettes, la durée de lavage peut augmenter ou l'efficacité de l'essorage diminuer. Pour ce type d'articles, la vitesse maximale du cycle d'essorage recommandée est de 800 tr/min et la capacité de chargement de 2 kg maximum.



ATTENTION

Lorsque la charge est mal équilibrée et que le code d'erreur « **UE** » s'affiche, répartissez correctement la charge. Une charge mal équilibrée risque de réduire les performances d'essorage de l'appareil.

ÉTAPE 6 : utiliser la lessive appropriée

La lessive à utiliser dépend du type de tissu (coton, synthétique, tissus délicats, laine), de la couleur, de la température de lavage et du degré de salissure. Utilisez toujours une lessive qui mousse peu, prévue pour les lave-linge automatiques.



- Respectez les recommandations du fabricant de la lessive ; celles-ci ont été élaborées en fonction du poids du linge, du degré de salissure et de la dureté de l'eau de votre région. Si vous ne connaissez pas la dureté de l'eau de votre région, contactez votre municipalité.
- N'utilisez jamais de lessives qui ont tendance à durcir. Elles peuvent ne pas s'être totalement dissoutes avant le cycle de rinçage et risquent d'obstruer l'orifice de vidange.



ATTENTION

Utilisez uniquement une lessive liquide pour textiles délicats avec le programme Laine. Avec le programme Laine, une lessive en poudre risque de laisser des traces sur le linge et de le décolorer.

Consignes relatives à la lessive

Distributeur Automatique

Le lave-linge est équipé d'un distributeur à deux compartiments : le compartiment de gauche est réservé à la lessive et celui de droite, à l'adoucissant. Le Distributeur Automatique libère la quantité appropriée de lessive et d'adoucissant dans le tambour en fonction du programme et du cycle sélectionnés.

ATTENTION

- Utilisez uniquement une lessive liquide et un adoucissant dans le Distributeur Automatique.
- Assurez-vous que le Distributeur Automatique est correctement inséré. Si ce n'est pas le cas, le lave-linge ne démarrera pas.
- Si vous utilisez un autre type de lessive, nettoyez le compartiment au préalable.
- Ne versez jamais de la lessive et de l'adoucissant dans un même compartiment.
- Afin d'éviter que la lessive ne durcisse, n'ouvrez plus le capot du distributeur après l'avoir rempli.
- N'utilisez jamais d'eau de Javel, car ce produit est corrosif et génère du gaz.
- Ne retournez pas le Distributeur Automatique afin d'éviter que son contenu ne se déverse par les orifices d'aération.
- N'appuyez pas sur la prise secteur située au-dessous du Distributeur Automatique lors du déplacement de l'appareil. Le contenu peut fuir.
- Soyez attentif lorsque vous mettez de la lessive ou de l'adoucissant dans la machine. Le contenu peut être renversé.
- Veillez à retirer le Distributeur Automatique avant de mettre de la lessive.
- Lorsque vous retirez le Distributeur Automatique pour vérifier la quantité restante de lessive lors de ou avant la réception d'un message d'erreur, il se peut qu'il reste une faible quantité de lessive ou qu'il y ait une fuite à l'arrière de l'appareil.
- Insérez complètement le Distributeur Automatique. Une insertion incomplète peut entraîner des défaillances.
- Par défaut, le Distributeur Automatique est désactivé avec les programmes Délicats, Laine, Bébé Coton ou Imperméable.

Pour activer le Distributeur Automatique avec ces programmes, appuyez sur **Réglages** ou sur la **Barre d'accès rapide > Distributeur Automatique**, puis modifiez les réglages selon vos besoins.

1. Ouvrez le hublot, puis tirez sur le Distributeur Automatique pour le faire sortir.

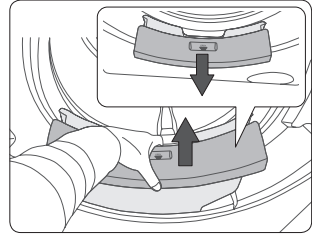

2. Tournez le bouchon de gauche dans le sens inverse des aiguilles d'une montre et versez la lessive dans le compartiment de gauche jusqu'au niveau maximum.
3. Tournez le bouchon de droite dans le sens inverse des aiguilles d'une montre et versez l'adoucissant dans le compartiment de droite jusqu'au niveau maximum.
4. Tournez les bouchons dans le sens des aiguilles d'une montre pour les verrouiller.

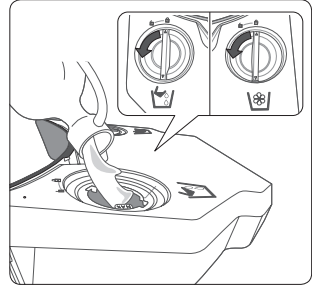

5. Remettez en place le Distributeur Automatique.
Effectuez cette opération avec précaution afin d'éviter que du produit ne s'écoule par les orifices d'aération situés de chaque côté du distributeur.
6. Activez les options **Distributeur de lessive** et **Distributeur adoucissant**.
Reportez-vous à la section « **Distributeur Automatique** » en page 34.

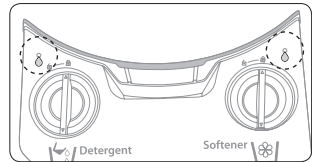

Distribution manuelle

Si vous ne souhaitez pas utiliser le distributeur automatique, vous pouvez ajouter la lessive directement dans le tambour ou utiliser la boule doseuse pour distribuer manuellement la lessive. La boule doseuse est disponible en deux tailles et est proposée comme accessoire avec votre appareil. Choisissez une boule doseuse appropriée à la quantité de lessive à utiliser.

1. Désactivez l'option **Distributeur de lessive**.
Reportez-vous à la section « **Distributeur Automatique** » en page 34.
2. Versez la lessive en poudre, en gel ou liquide dans le **galet Aqua (A)** approprié. Vérifiez le niveau situé sur la paroi intérieure du galet.
3. Déposez le galet Aqua dans le fond du tambour.

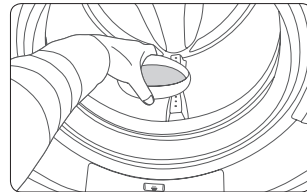
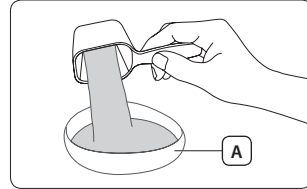

Une fois le cycle de lavage terminé, retirez le galet Aqua du tambour et nettoyez-le.



ATTENTION

- L'adoucissant ne peut être appliqué qu'à l'aide du Distributeur Automatique. Il n'est pas possible de l'appliquer manuellement.
- Faites très attention lorsque vous déposez le galet dans le fond du tambour, car celui-ci ne doit basculer qu'au moment du lancement du lavage. S'il est renversé avant, la lessive risque de ne pas se dissoudre correctement et des résidus peuvent contaminer le linge à la fin du cycle de lavage (risques de décoloration et de diminution des performances de lavage).
- Ne mettez pas de lessive à la fois dans le distributeur à lessive et dans le galet Aqua.
- Si vous utilisez un autre type de lessive, nettoyez le galet Aqua au préalable.
- Ne placez pas le galet Aqua au milieu d'une couverture ou d'autres articles.
- Ne sélectionnez pas l'option Prélavage lorsque vous utilisez le galet Aqua.
- Une utilisation trop importante de lessive peut entraîner les problèmes suivants, des dysfonctionnements et/ou diminuer la durée de vie des produits.
- Des quantités excessives de lessive peuvent entraîner des surplus de bulles et par conséquent allonger la durée de rinçage.
- Cela peut entraîner également des restes de lessive dans le tambour une fois le lavage terminé.
- Appliquez des quantités appropriées de lessive selon les caractéristiques du fabricant de lessive.
- Si vous souhaitez doser la lessive manuellement, il est conseillé d'utiliser la boule doseuse pour laver des vêtements de couleur.

Fonctionnement

Écran

L'écran de votre appareil peut différer de la représentation ci-dessous en fonction du modèle.

Écran principal

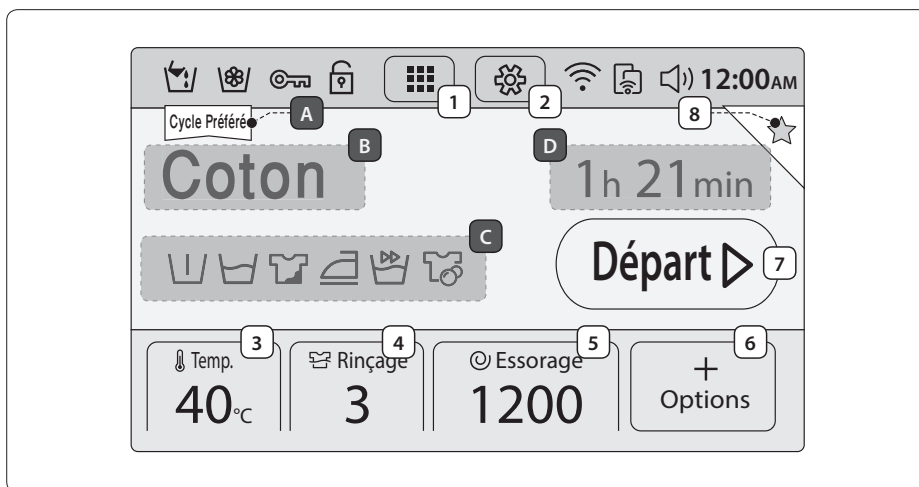

Touches

1	Programme	Cette touche permet d'entrer dans le menu des programmes.
2	Réglages	Cette touche permet d'entrer dans le menu des réglages.
3	Temp.	Cette touche permet de modifier la température du programme sélectionné.
4	Rinçage	Cette touche permet de modifier la durée des rinçages du programme sélectionné.
5	Essorage	Cette touche permet de modifier la vitesse d'essorage du programme sélectionné.
6	Options	Cette touche permet d'entrer dans le menu des options de programme.
7	Départ	Cette touche permet de lancer le programme sélectionné.
8	Favori	Cette touche permet d'ajouter la configuration du programme sélectionné à la liste Favori. Vous pouvez ajouter jusqu'à 4 programmes personnalisés, qui s'afficheront en haut du menu des programmes.

Informations

A	Cycle Préféré	Affiche le programme le plus fréquemment utilisé.
B	Programme en cours	Affiche le programme actuellement sélectionné.
C	Option activée	Affiche la ou les options activées pour le programme sélectionné.
D	Durée estimée	Affiche la durée estimée du programme sélectionné.

Barre d'état



	Distributeur de lessive	Lorsque ce voyant est allumé, cela signifie que l'option Distributeur de lessive est activée.
	Distributeur adoucissant	Lorsque ce voyant est allumé, cela signifie que l'option Distributeur adoucissant est activée.
	Door Lock	Lorsque ce voyant est allumé, le hublot est verrouillé pour éviter toute ouverture intempestive en cours de programme.
	Sécurité Enfant	Lorsque le verrou est fermé [], cela signifie que l'option Sécurité Enfant permettant de prévenir tout risque d'accident chez les enfants est activée.
	Réseau	Affiche l'état de la connexion au réseau Wi-Fi.
	Smart Control	Lorsque ce voyant est allumé, cela signifie que le lave-linge peut-être commandé à partir d'un appareil mobile.
	Son	Lorsque le haut-parleur est barré [], la tonalité des touches est désactivée.
12:00AM	Heure	Affiche l'heure actuelle.

Barre d'accès rapide

La **barre d'accès rapide** regroupe les 6 options suivantes : Sécurité Enfant, Éclairage tambour, Distributeur de lessive, Distributeur adoucissant, Réseau et Smart Control.

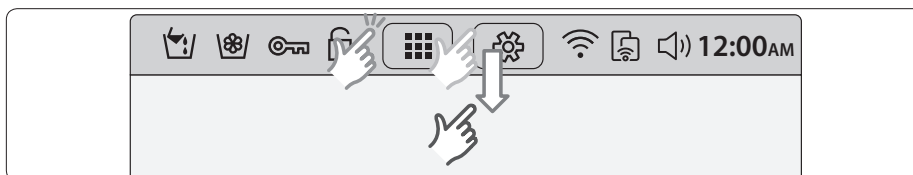

1. Tapez sur la **barre d'état** ou faites-la glisser vers le bas pour afficher les options qu'elle contient.

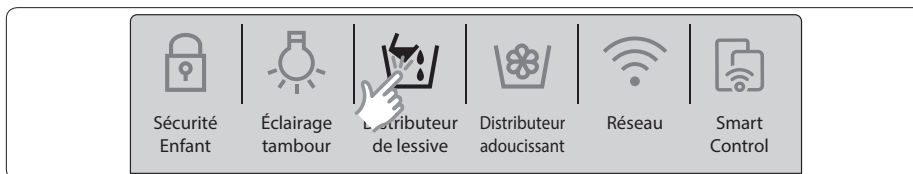

2. Tapez sur l'option de votre choix pour l'activer ou la désactiver, ou pour en modifier les réglages.

- Pour modifier les réglages avancés, allez dans l'écran des réglages.
- Les éléments activés sont allumés et les éléments désactivés sont grisés.

Écran des options

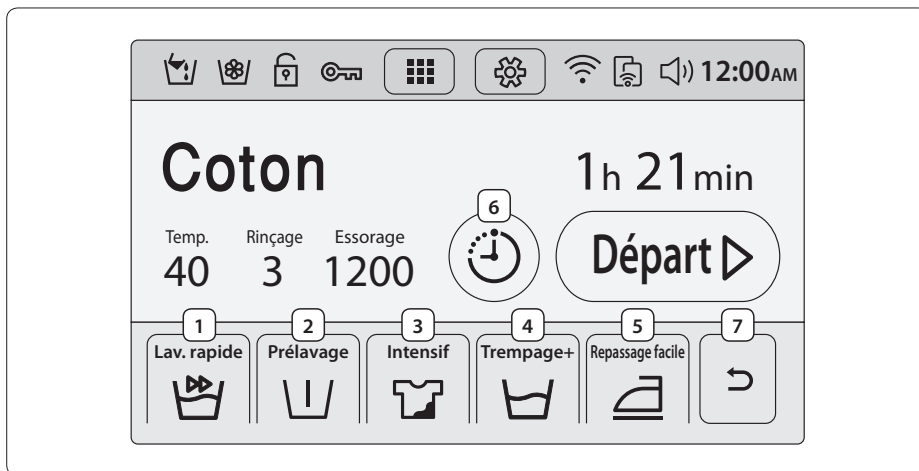

1	Express	Pour le linge peu sale (charge inférieure à 2 kg).
2	Prélavage	Fait précéder le cycle de lavage principal d'un cycle de lavage préliminaire.
3	Intensif	Rallonge la durée normale du cycle sélectionné.
4	Trempage+	Permet de faire disparaître les taches incrustées.
5	Repassage facile	Effet anti-froissage.
6	Arrêt différé	Permet de spécifier une heure de fin pour le programme sélectionné. Reportez-vous en page 33.
7	Retour	Permet de revenir à l'écran principal.

 Pour obtenir plus de détails sur les options, reportez-vous à la section « Options » en page 32.

Démarrage facile

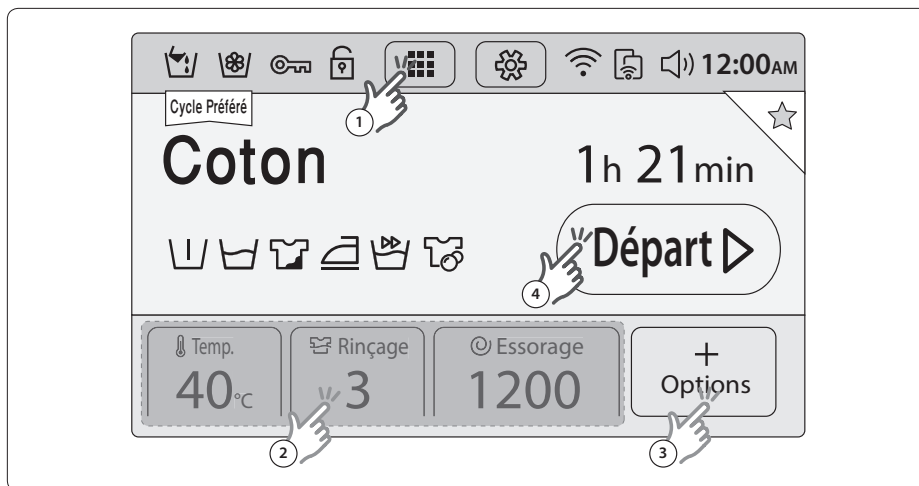

1. Appuyez sur le bouton **Marche/Arrêt** pour afficher l'écran principal.
2. Une fois dessus, tapez sur l'icône **Programme** située en haut, au milieu, pour afficher le menu des programmes.
3. Sélectionnez un programme. Le lave-linge propose 22 programmes.
4. Modifiez les réglages des programmes (**Temp.**, **Rinçage** et **Essorage**) si nécessaire.
5. Tapez sur l'icône **Options** située en bas à droite. Sélectionnez ensuite une option et modifiez-en les réglages.
6. Tapez sur **Départ**.



- Chaque programme est associé à des réglages et des options de programme par défaut. Vous pouvez les accepter ou les modifier à votre convenance.
- Vous pouvez sélectionner un programme à partir du menu principal. Pour cela, il vous suffit de faire glisser votre doigt vers la gauche. Pour revenir à la liste précédente, faites glisser votre doigt vers la droite.

Présentation des programmes

Programmes standard

Programme	Description et charge maxi. (kg)	
Favori	<ul style="list-style-type: none">Cette touche permet d'ajouter la configuration du programme sélectionné à la liste Favori afin que vous puissiez y accéder rapidement à la prochaine utilisation. Vous pouvez ajouter jusqu'à 4 programmes personnalisés, qui s'afficheront en haut du menu des programmes.	-
Cycle Préféré	<ul style="list-style-type: none">Le programme le plus fréquemment utilisé s'affiche par défaut en haut à gauche de l'écran principal.	-
Lavage Auto Optimal	<ul style="list-style-type: none">Le Lavage Auto Optimal permet d'ajuster la quantité de lessive et les programmes en fonction du poids du linge et du niveau de contamination. Il est préférable de l'utiliser avec la fonctionnalité du Distributeur Automatique.	Maxi.
Coton	<ul style="list-style-type: none">Pour les cotons, le linge de lit, le linge de table, les sous-vêtements, les serviettes ou les chemises.La durée de lavage et le nombre de cycles de rinçage s'adaptent automatiquement à la charge.	Maxi.
Synthétiques	<ul style="list-style-type: none">Pour les chemisiers ou les chemises en polyester (Diolen, Trevira), polyamide (Perlon, Nylon), etc.	5
Jeans	<ul style="list-style-type: none">Programme utilisant une plus grande quantité d'eau lors du lavage principal et assurant un cycle de rinçage supplémentaire afin d'éliminer tout résidu de lessive.	3
Couleurs	<ul style="list-style-type: none">Programme proposant des cycles de rinçage supplémentaires et une vitesse d'essorage réduite afin de protéger et de rincer correctement le linge.	4
Super Rapide	<ul style="list-style-type: none">Programme express d'une heure pour laver les vêtements de tous les jours, comme les sous-vêtements et les chemises.	5
Programme Eco	<ul style="list-style-type: none">La technologie Eco Bubble vous aide à réduire votre consommation d'énergie. Grâce à l'efficacité de son lavage à basse température, Super Eco Wash compare la performance de son lavage et l'économie d'énergie au cycle Coton Eco Bubble.	4
Imperméable	<ul style="list-style-type: none">Pour les vêtements d'extérieur (sports d'hiver, plein air) en matériaux fonctionnels, comme le spandex, le stretch et les microfibres.	2
Bébé Coton	<ul style="list-style-type: none">Lavage haute température et rinçages supplémentaires pour enlever tout résidu de lessive.	4
Laine	<ul style="list-style-type: none">Pour les lainages lavables en machine (charge inférieure à 2 kg)Le programme Laine berce et fait tremper le linge tout en douceur afin d'éviter que les fibres de laine ne feutrent ou ne se déforment.Une lessive pour textiles délicats est recommandée.	2

Programme	Description et charge maxi. (kg)	
Draps	<ul style="list-style-type: none"> Pour les textiles transparents, la lingerie fine ou en soie et les autres textiles délicats à laver à la main. Pour un résultat optimal, utilisez une lessive liquide. 	2
Délicat	<ul style="list-style-type: none"> Pour les draps, draps-housses, housses de couette, etc. Pour un résultat optimal, lavez un seul type d'article à la fois et ne dépassez pas la charge maximale de 2,5 kg. 	2,5
Essorage	<ul style="list-style-type: none"> Assure un cycle d'essorage supplémentaire pour évacuer un maximum d'eau. 	-
Rinçage+Essorage	<ul style="list-style-type: none"> Assure un cycle de rinçage supplémentaire en cas d'utilisation d'adoucissant. 	-
Nettoyage Tambour	<ul style="list-style-type: none"> Permet de supprimer la saleté et les bactéries du tambour. À lancer tous les 40 lavages, sans lessive ni eau de Javel. Assurez-vous que le tambour est vide avant d'activer l'option. N'utilisez jamais de produits de nettoyage sur le tambour. 	-
 Coton	<ul style="list-style-type: none"> Pour un résultat optimal basse consommation sur les cotons, le linge de lit, le linge de table, les sous-vêtements, les serviettes et les chemises. Pour faire des économies d'énergie, la température de lavage réelle peut être réduite par rapport à celle spécifiée. 	Maxi.

Spécial Tâches

Le lave-linge propose 6 programmes spéciaux permettant d'éliminer les taches les plus difficiles accumulées sur les ustensiles ménagers ou encore le matériel d'extérieur.

Programme	Description et charge maxi. (kg)	
Cuisine	<ul style="list-style-type: none"> Il permet d'éliminer efficacement ces types de taches tenaces. 	4
Jardinage	<ul style="list-style-type: none"> Il permet par exemple d'éliminer efficacement les taches d'herbe, de boue et de transpiration. 	4
Sport	<ul style="list-style-type: none"> Il permet par exemple d'éliminer efficacement les taches d'herbe, de boue, de nourriture, de transpiration et de maquillage. Ce programme ne convient pas aux articles imperméables, car il risquerait d'affecter leur imperméabilité et leur respirabilité. 	4
Enfants Actifs	<ul style="list-style-type: none"> Le programme Enfants Actifs est destiné au lavage des vêtements des enfants. Il permet par exemple d'éliminer efficacement les taches de nourriture, de jus de fruit, de boue, de terre, d'encre et de feutre. 	4
Quotidien	<ul style="list-style-type: none"> Le programme Quotidien est adapté aux vêtements peu sales. Il permet par exemple d'éliminer efficacement les taches d'encre légères et les taches classiques du quotidien. 	4
Soin hygiène plus	<ul style="list-style-type: none"> Il permet par exemple d'éliminer efficacement les taches de transpiration et de sang. 	4

Options

Les options disponibles diffèrent selon les programmes. Celles non disponibles apparaissent grisées.

Options	Description
Express	<ul style="list-style-type: none">• Pour le linge peu sale (charge inférieure à 2 kg).• Durée minimale de 15 minutes dépendant de plusieurs facteurs, comme la pression et la dureté de l'eau ou encore les options sélectionnées.• La durée du programme Express augmente selon l'échelle suivante : Désactivé > 15 min > 20 min > 30 min > 40 min > 50 min > 60 min.• La quantité de lessive recommandée est inférieure à 20 g (pour une charge de 2 kg).
Pré lavage	<ul style="list-style-type: none">• Fait précéder le cycle de lavage principal d'un cycle de lavage préliminaire.
Trempage+	<ul style="list-style-type: none">• Permet d'éliminer efficacement les taches en faisant tremper le linge.• Chaque cycle de trempage est composé d'une minute de rotation du tambour suivie de 4 minutes de repos. Vous pouvez régler la durée de l'option Trempage+ entre 30 et 150 minutes.
Intensif	<ul style="list-style-type: none">• Pour le linge très sale. Rallonge la durée normale du cycle sélectionné.
Repassage facile	<ul style="list-style-type: none">• La vitesse d'essorage augmente pour un effet anti-froissage• (vitesse maximale : 800 tr/min).
Arrêt différé	<ul style="list-style-type: none">• Permet de spécifier une heure de fin pour le programme sélectionné.

Arrêt différé

Permet de retarder l'arrêt du programme sélectionné.

Cette fonction vous permet par exemple de faire en sorte que le programme se termine à votre retour du travail.

1. Sélectionnez un programme. Modifiez-en ensuite les réglages si nécessaire.
2. Tapez sur l'icône **Options** située en bas à droite.
Sélectionnez ensuite une option et modifiez-en les réglages.
3. Tapez sur **Arrêt différé**.
4. Utilisez les flèches pour définir l'heure de fin du programme sélectionné, puis tapez sur **Départ**.



- Pour annuler l'option, tapez sur **Annuler** et revenez sur l'écran des options.

Exemple d'utilisation

Vous souhaitez retarder de trois heures la fin d'un programme de deux heures. Pour cela, ajoutez l'option Arrêt différé au programme sélectionné en entrant le chiffre 3 dans le champ, puis appuyez sur le bouton Départ/Pause réglé sur 14h00. Que se passe-t-il ensuite ? Le programme démarre à 15h00 et s'arrête à 17h00. L'illustration ci-dessous correspond à l'exemple donné.

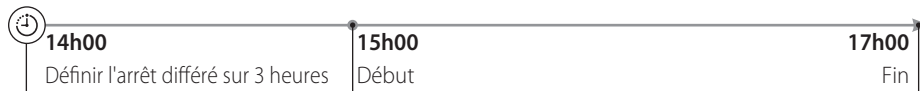

Réglages

Sécurité Enfant

Afin de prévenir les risques d'accident chez les enfants, l'option Sécurité Enfant permet de verrouiller toutes les touches, à l'exception de la touche **Réglages**.

Vous pouvez accéder au menu Sécurité Enfant à partir de l'écran Réglages ou de la barre d'accès rapide.

- Pour régler l'option Sécurité Enfant, tapez sur **Réglages**, puis sur la touche **Sécurité Enfant**.
 - Pour activer la Sécurité Enfant, maintenez appuyé le bouton **Activer** pendant 3 secondes.
 - Pour désactiver temporairement la Sécurité Enfant, veuillez maintenir appuyé le bouton **Désactiver temporairement** pendant 3 secondes.
 - Pour désactiver complètement la Sécurité Enfant, maintenez appuyé le bouton **Désactiver** pendant 3 secondes.
-  • Pour ajouter de la lessive ou du linge, ou pour modifier les réglages du programme lorsque l'option Sécurité Enfant est activée, vous devez d'abord désactiver l'option Sécurité Enfant.
- L'option Sécurité Enfant se réactive automatiquement une minute après avoir été temporairement désactivée.

Éclairage tambour

- Pour activer ou désactiver l'option Éclairage tambour, tapez sur **Réglages** et faites glisser la barre **Éclairage tambour** sur **Activé** ou **Désactivé**.
- L'éclairage du tambour s'éteint automatiquement au bout de 5 minutes.

Distributeur Automatique

Le lave-linge est équipé d'un distributeur à deux compartiments : un pour la lessive et un autre pour l'adoucissant. Le Distributeur Automatique libère la quantité appropriée de lessive et d'adoucissant dans le tambour en fonction du programme et du cycle sélectionnés.

Pour activer le Distributeur Automatique :

1. Tapez sur **Réglages** > **Distributeur Automatique**.
2. Faites glisser la barre **Distributeur de lessive** sur **Activé**, puis réglez l'option **Quantité** et **Dureté de l'eau**.
3. Faites glisser la barre **Distributeur adoucissant** sur **Activé**, puis réglez l'option **Quantité** et **Concentration**.
4. Tapez sur **enregistré**.

Luminosité

Réglez la luminosité de l'écran LCD.

- Tapez sur **Réglages**, puis utilisez les signes (-/+) pour augmenter ou diminuer le niveau de la luminosité.

Thème de la sonorité

Réglez le niveau du volume et la tonalité des touches.

1. Tapez sur **Réglages** > **Thème de la sonorité**.
2. Pour régler le volume, utilisez les signes (-/+).
3. Pour sélectionner une tonalité pour les touches, tapez sur un thème dans la liste proposée.

Date et heure

L'heure par défaut est au format 12 heures.

1. Tapez sur **Réglages** > **Date et heure**.
2. Tapez sur les flèches pour modifier chaque élément. Par exemple, si vous souhaitez modifier la date, utilisez les flèches situées en haut et en bas de l'élément date.
3. Pour basculer entre les éléments **AM** et **PM**, il vous suffit de taper sur celui de votre choix.
4. Tapez sur **enregistré**.

Langue

Sélectionnez la langue du menu.

- Tapez sur **Réglages** > **Langue** et sélectionnez la langue de votre choix pour le menu.

Réseau

Configuration automatique

Le lave-linge prend en charge les protocoles Wi-Fi WEP, TKIP et AES, mais est fourni sans routeur (point d'accès).

1. Tapez sur **Réglages** > **Réseau**, puis faites glisser la barre **Réseau** sur **Activé**. La liste des points d'accès s'affiche.
2. Choisissez le fournisseur réseau et saisissez le mot de passe le cas échéant.
3. Tapez sur **OK**. Une fois ces opérations terminées, le fournisseur réseau sélectionné est coché.

Configuration manuelle

1. Activez la connexion Wi-Fi comme indiqué ci-dessus.
2. Tapez sur **Adresse IP** > **Manuel**.
3. Renseignez les champs Adresse IP, Masque sous-réseau, Passerelle et DNS, puis tapez sur **OK**.

Connexion Wi-Fi

Maintenant que la connexion Wi-Fi a été établie, il vous suffira de faire glisser la barre **Réseau** sur **Activé** ou **Désactivé** pour l'activer.

Raccordement facile

La fonction Raccordement facile vous permet de configurer facilement les paramètres réseau, comme la procédure d'authentification.

Smart control

La fonction Smart Control vous permet de commander le lave-linge à partir de votre appareil mobile. Pour activer ou désactiver la fonction Smart control, tapez sur cette icône.

1. Tapez sur **Réglages** et faites glisser la barre **Smart Control** sur **Activé**.
2. Revenez sur l'écran principal, Smart Control activé.
3. Appuyez sur **Désactiver** pour désactiver la fonction, Smart Control désactivé.



- Cette icône est grisée lorsque la fonction Smart Control est désactivée.
- Toute action effectuée sur le lave-linge ou sur l'écran entraînera automatiquement la désactivation de la fonction Smart Control.
- Si le réseau sans fil n'est pas connecté, Smart Control n'est pas disponible.
- Lorsque vous appuyez sur Smart Control, sélectionnez une méthode de connexion aux appareils externes.

Suivi Conso

L'efficacité énergétique et hydraulique des quatre derniers programmes est affichée à l'écran, ainsi que les principales caractéristiques techniques s'y rapportant : consommation électrique, consommation d'eau, réglages du programme et options.

1. Tapez sur **Réglages > Suivi Conso**. Le récapitulatif des 4 derniers programmes s'affiche à l'écran.
2. Tapez sur un programme pour afficher ses caractéristiques techniques.

Auto Vérif.

Le lave-linge effectue un auto-diagnostic du système. Les erreurs de fonctionnement et les pannes s'affichent à l'écran.

- Tapez sur **Réglages > Auto Vérif. > Départ**.

Calibrage

L'option Calibrage permet à l'appareil de calculer précisément le poids du linge. Assurez-vous que le tambour est vide avant d'activer l'option Calibrage.

1. Tapez sur **Réglages > Calibrage > Départ**.
 - Le hublot est verrouillé pendant l'opération.
 - Le tambour tourne dans le sens horaire et anti-horaire pendant plusieurs minutes.
2. Une fois l'opération terminée, le lave-linge s'éteint automatiquement.



Mise à jour

Lorsque des mises à jour sont disponibles, une notification apparaît à l'écran.

Pour connaître votre version logicielle actuelle :

1. Tapez sur **Réglages** > **Mise à jour** pour afficher la version logicielle actuelle du système.
2. Pour la mettre à jour manuellement, tapez sur **Mise à jour**.

Pour mettre à jour le logiciel manuellement :

1. Appuyez sur **Mise à jour automatique** sur l'écran **Réglages**.
2. Faites glisser la barre **Mise à jour automatique** sur **Activé**. Le système est mis à jour sans notification préalable dès qu'une nouvelle version est disponible.



AVERTISSEMENT

Ne débranchez pas le câble d'alimentation du lave-linge ou du routeur lorsqu'une mise à jour est en cours d'installation.

Aide

Reportez-vous au manuel d'utilisation pour vous servir du lave-linge correctement et consultez la section dédiée au dépannage en cas de problème.

- Tapez sur **Réglages** > **Aide**.



Samsung Mobile Smart Control

Ce lave-linge offre deux applications de commande mobile différentes vous permettant de contrôler votre lave-linge à travers une connexion réseau.

Applications mobiles s'appliquant à la fonction Smart Control des lave-linge intelligents Samsung

Samsung Smart Home

Avec l'application Samsung Smart Home conçue récemment, vous pouvez accéder à votre lave-linge lors de vos déplacements, et contrôler et vérifier l'état de fonctionnement de votre lave-linge.

Téléchargez l'application « **Samsung Smart Home** » depuis Play Store ou Apple Store, et installez-la sur votre périphérique mobile.

Samsung Smart Washer

L'application Samsung Smart Washer vous permet de contrôler le fonctionnement de votre lave-linge sur votre périphérique mobile en deux catégories : en Intérieur et en Extérieur.

Téléchargez l'application « **Samsung Smart Washer** » depuis Play Store ou Apple Store, et installez-la sur votre périphérique mobile.

Paramètres Smart Control sur le lave-linge

Pour activer la fonction Smart Control, choisissez une méthode de connexion à l'application mobile.

Appuyez sur l'icône Setup (Configuration) et sélectionnez Smart Control sous le menu Réseau.

1. Choisissez une méthode de connexion à l'application mobile.

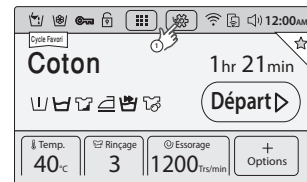

2. Sélectionnez « Samsung Smart Home » si vous voulez contrôler le lave-linge à travers l'application Samsung intégrée.
Sélectionnez « Samsung Smart Washer » si vous voulez contrôler le lave-linge à travers l'application Samsung intégrée.

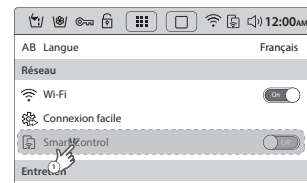

3. Une fois la configuration terminée, vos modifications seront appliquées et vous devrez vous reconnecter.

- Samsung Smart Home (par défaut)
- Samsung Smart Washer





- Par défaut, ce produit utilise l'application Samsung Smart Home conçue récemment en tant que méthode de connexion, ce qui est recommandé.
- Pour les modèles iPhone, l'application Samsung Smart Home est prévue pour être disponible sur Apple Store à partir du deuxième semestre 2014.
- Dans certains pays, l'application Samsung Smart Home peut ne pas être disponible. Si tel est le cas, utilisez l'application Samsung Smart Washer à la place.

Application Samsung Smart Home

Lorsque vous utilisez l'application Samsung Smart Home, assurez-vous que « **Samsung Smart Home** » sous le menu Setup (Configuration) est sélectionné.

L'application Samsung Smart Home vous permet d'accéder au lave-linge et de le contrôler depuis l'endroit où vous vous trouvez.

Installation

1. Visitez le Play Store de Google pour les appareils sous Android, ou l'App Store d'Apple pour les appareils sous iOS et recherchez l'application Samsung Smart Home.
2. Téléchargez et installez l'application Samsung Smart Home sur votre appareil mobile.



- L'application Samsung Smart Home est prise en charge à partir de la version Android OS 4.0 (ICS). Toutes ces versions sont optimisées pour les smartphones Samsung (séries Galaxy S et Galaxy Note). Certaines fonctions de cette application peuvent cependant fonctionner de manière différente sur d'autres appareils.
- Cette application est prise en charge à partir de la version iOS 7 pour les modèles iPhone.
- Pour de meilleures performances, la conception de l'interface utilisateur de cette application peut faire l'objet de modifications sans préavis.
- La version iPhone de cette application sera disponible au deuxième semestre de 2014 sur l'App Store d'Apple.

Préparation

1. Pour activer l'application, vous devez vous connecter à votre compte Samsung. L'application vous guidera pendant le processus de création du compte Samsung si vous n'en possédez pas déjà un. Aucune autre application n'est nécessaire à cet effet.
2. Pour activer l'application, veuillez enregistrer au préalable votre lave-linge sur le service Samsung Smart Home.
 - 1) Sélectionnez votre lave-linge sur la liste de produits proposée par l'application Samsung Smart Home.
 - 2) Saisissez les informations nécessaires à propos du point d'accès sans fil que vous souhaitez utiliser pour la connexion sans fil.
 - 3) Suivez les instructions affichées à l'écran pour configurer les réglages relatifs au lave-linge.
 - 4) Sur le lave-linge, sélectionnez **Réglages** > **Raccordement facile** pour configurer les réglages réseau.
 - 5) Une fois la configuration terminée, l'application affiche l'icône du lave-linge.



ATTENTION

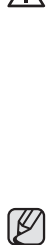

- Les routeurs non certifiés Wi-Fi peuvent rencontrer des difficultés pour établir la connexion.
 - Si vous installez le lave-linge et le point d'accès Internet près d'un four à micro-ondes ou d'un sèche-cheveux électrique, la fonction Smart Control risque de ne pas fonctionner correctement en raison des perturbations électriques.
 - Le lave-linge prend en charge uniquement les protocoles Wi-Fi 2,4 GHz.
 - L'environnement ambiant peut avoir une incidence sur les performances du réseau sans fil.
- Si vous exécutez l'application sans vous être connecté au préalable, l'écran Account guidance (Instructions pour la création de compte) s'affiche. Une fois connecté, vous pouvez modifier les paramètres de votre compte à l'aide du menu **Settings (Réglages)** > **Account (Compte)**.
 - Les utilisateurs de smartphones Samsung peuvent se connecter automatiquement dans l'application une fois leur compte enregistré dans **Réglages**.



Utilisation de l'application Samsung Smart Home

Fonctionnalités principales

- **Contrôle intégré des appareils intelligents Samsung**
Enregistrez vos appareils intelligents Samsung sur le service Samsung Smart Home qui vous offre un accès facile à des fonctionnalités extrêmement utiles. Sélectionnez l'icône correspondant à votre lave-linge sur l'application afin d'accéder à ses fonctionnalités principales depuis l'endroit où vous vous trouvez.
- **Passe-partout**
Le passe-partout comprend 4 modes : Sortir, Rentrer à la maison, Bonne nuit et Bonjour.
- **Commandes de chat**
Chattez avec votre appareil intelligent et obtenez les informations vous permettant de contrôler l'appareil.
- **Surveillance du domicile**
Utilisez la caméra intégrée de votre appareil intelligent pour surveiller votre salle de séjour lorsque vous êtes absent.
- **Assistance à la clientèle**
Téléchargez le manuel du produit ou envoyez une demande de réparation.



Certaines fonctionnalités de ce service peuvent ne pas être disponibles sur le lave-linge.

Application Samsung Smart Home Washing Machine

Contrôlez et surveillez votre lave-linge, que vous soyez à la maison ou non.

1. Enregistrez votre lave-linge sur l'application Samsung Smart Home.
2. Pour activer la commande à distance, activez la fonction Smart Control sur le lave-linge.
3. Sélectionnez l'icône correspondant à votre lave-linge sur votre appareil mobile et appuyez sur **Départ**.



Cet appareil est un lave-linge intelligent qui prend en charge le service Samsung Smart Home.

Pour plus d'informations, visitez le site Web www.samsung.com.



Application Samsung Smart Washer

Lorsque vous utilisez l'application Samsung Smart Washer, assurez-vous que « **Samsung Smart Washer** » sous le menu Setup (Configuration) est sélectionné.

L'application Samsung Smart Washer vous permet de contrôler certaines fonctions du lave-linge à partir d'un appareil mobile.

Télécharger

1. Recherchez Samsung Smart Washer sur le Play Store ou l'Apple Store.
2. Téléchargez et installez l'application sur votre appareil mobile.
3. Lancez l'application Samsung Smart Washer sur votre appareil mobile.

Connecter le lave-linge

Le lave-linge doit être connecté à un réseau Wi-Fi.

Commande intérieure

Pour que ce mode puisse être activé, l'appareil mobile doit être connecté au même réseau que le lave-linge.

1. Sur votre appareil mobile, tapez sur **Commande intérieure** pour afficher la liste de tous les modèles de lave-linge disponibles.
2. Tapez le nom du modèle que vous souhaitez connecter, puis tapez sur **OK**. La fenêtre d'authentification s'affiche.
3. Sur l'écran du lave-linge, tapez sur **Réglages** et faites glisser la barre **Smart Control** sur **Activé**. La procédure d'authentification commence.



Elle ne nécessite d'être effectuée qu'une seule fois, au moment de la première utilisation.

Commande extérieure

Pour activer ce mode, le lave-linge doit être enregistré sur le site **Samsung Smart Appliance** (www.samsungsmartappliance.com).

1. Sur l'écran du lave-linge, tapez sur **Réglages** et faites glisser la barre **Smart Control** sur **Activé**.
2. Sur votre appareil mobile, tapez sur **Commande extérieure** et saisissez les identifiants de connexion. La liste des appareils enregistrés s'affiche.
3. Tapez sur le nom de l'appareil que vous souhaitez commander. Le lave-linge et l'appareil mobile sont alors automatiquement connectés l'un à l'autre en Wi-Fi.



Aucune procédure d'authentification n'est requise.

Enregistrement

Enregistrez votre lave-linge sur le site Samsung Smart Appliance (www.samsungsmartappliance.com) afin de pouvoir accéder à distance à votre lave-linge. Le lave-linge doit être connecté à un réseau Wi-Fi.

1. Allez sur le site Internet **Samsung Smart Appliance** (www.samsungsmartappliance.com).
2. Saisissez vos identifiants Samsung pour vous connecter. Si vous ne possédez pas encore de compte, cliquez sur Create a Samsung account (Créer un compte Samsung) et suivez les instructions qui s'affichent à l'écran.
3. Cliquez sur **My Page (Ma page) > Add device (Ajouter un appareil)** et saisissez l'adresse MAC du lave-linge.

Pour accéder à l'adresse MAC, tapez sur **Réglages > Réseau** sur l'écran du lave-linge.

4. Cliquez sur **Get Approval (Demander la validation)**.
5. Tapez sur **Réglages** sur l'écran du lave-linge, puis sur **OK** si vous êtes invité à demander la validation. Les lave-linge enregistrés sont ajoutés sur la liste correspondante du site Internet.



Par la présente, Samsung Electronics déclare que ce lave-linge est conforme aux principales exigences et autres clauses pertinentes de la directive européenne 1999/5/EC.

Vous pouvez consulter la Déclaration de conformité officielle sur le site Web <http://www.samsung.com>. Pour cela, cliquez sur Support (Assistance) > Search Product Support (Rechercher une assistance produit) et saisissez le nom de modèle.

Entretien

Veillez à ce que le lave-linge soit toujours propre afin de préserver la qualité de ses performances et sa durée de vie.

Nettoyage Tambour

Lancez ce programme régulièrement pour supprimer la saleté et les bactéries du tambour

1. Tapez sur **Programme > Nettoyage Tambour**.
2. Revenez sur l'écran principal, puis tapez sur **Départ**.



La température de l'eau du programme Nettoyage Tambour est réglée sur 70 °C et ne peut en aucun cas être modifiée.



ATTENTION

N'utilisez jamais de produits de nettoyage sur le tambour. Les résidus chimiques présents dans le tambour diminuent les performances de lavage.

Rappel Nettoyage Tambour

- Le rappel Nettoyage Tambour s'affiche sur l'écran principal tous les 40 lavages. Il est conseillé de lancer le programme Nettoyage Tambour régulièrement.
- Lorsque ce rappel s'affiche, vous pouvez l'ignorer jusqu'à 6 fois en tapant sur **Rappeler ultérieurement**. À compter du 7ème lavage, le rappel ne s'affiche plus. Il réapparaîtra une fois la deuxième série de 40 lavages écoulée.

Vidange d'urgence

En cas de coupure de courant, vidangez l'eau restant dans le tambour avant de sortir le linge.

1. Débranchez le cordon d'alimentation du lave-linge de la prise murale.
2. Appuyez légèrement en haut du capot du filtre pour l'ouvrir.

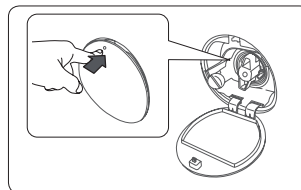

3. Extrayez doucement le tuyau de vidange d'urgence du conduit.

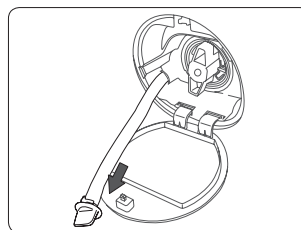

4. Tout en tenant l'extrémité du tube dans votre main, ouvrez l'obturateur.

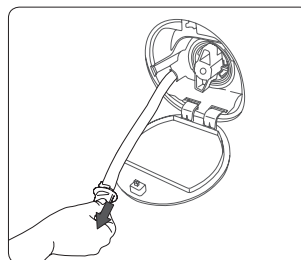

5. Faites s'écouler l'eau dans un récipient.
6. Refermez l'obturateur et remettez le tuyau de vidange en place.
7. Refermez le capot du filtre.

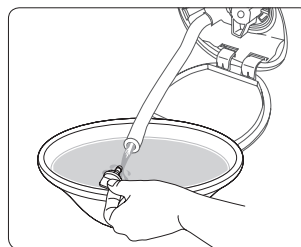

Nettoyage

Dessus du lave-linge

Utilisez un chiffon et un nettoyant ménager non abrasif. Ne pulvérisiez jamais d'eau sur le dessus du lave-linge.

Filtre à maille

Le filtre à maille du tuyau d'arrivée d'eau doit être nettoyé une à deux fois par an.

1. Éteignez le lave-linge et débranchez le cordon d'alimentation.
2. Fermez le robinet.
3. Desserrez, puis débranchez le tuyau d'arrivée d'eau de l'arrière du lave-linge. Recouvrez le tuyau d'un morceau de tissu afin d'empêcher l'eau résiduelle de s'écouler.

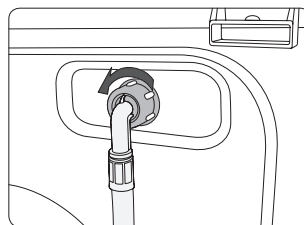

4. Utilisez des pinces pour extraire le filtre à maille par le trou de la vanne d'arrivée d'eau.
5. Immergez le filtre à maille dans l'eau en veillant à ce que le raccord fileté soit lui aussi sous l'eau.
6. Faites sécher le filtre à maille à l'ombre.
7. Réinsérez le filtre à maille dans le tuyau d'arrivée d'eau et remettez le tout en place.
8. Rouvrez le robinet.

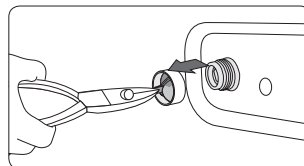

 Si le filtre à maille est bouché, le code d'erreur « **4E** » s'affiche à l'écran.

Filtre à impuretés

Il est conseillé de nettoyer le filtre à impuretés 5 à 6 fois par an afin d'éviter qu'il ne soit complètement obstrué. Ceci risquerait en effet de réduire les performances de la fonction Eco Bubble.

1. Éteignez le lave-linge et débranchez le cordon d'alimentation.
2. Vidangez l'eau restant dans le tambour en suivant la procédure décrite à la section « **Vidange d'urgence** » en page 45.
3. Ouvrez le capot du filtre à l'aide d'une pièce de monnaie ou d'une clé.
4. Tournez le capuchon du filtre à impuretés sur la gauche et vidangez l'eau résiduelle.
5. Retirez le filtre à impuretés.

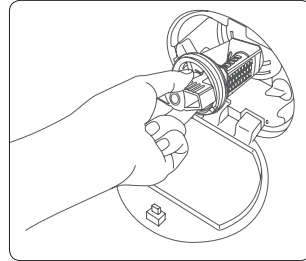

6. Nettoyez le filtre à impuretés à l'aide d'une brosse douce. Assurez-vous que l'hélice de la pompe de vidange située à l'intérieur du filtre n'est pas bouchée.
7. Remettez le filtre à impuretés en place et tournez le capuchon du filtre vers la droite.

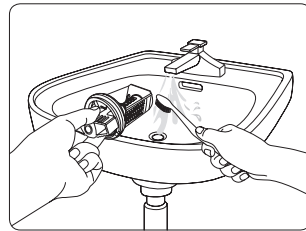

- Pour ouvrir le capuchon de sécurité du filtre, poussez dessus et tournez-le dans le sens inverse des aiguilles d'une montre. Le ressort du capuchon facilite son ouverture.
- Pour refermer le capuchon de sécurité du filtre, tournez-le dans le sens des aiguilles d'une montre. Le ressort émet un cliquetis, ce qui est tout à fait normal.

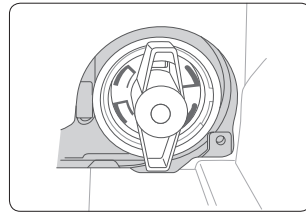

- Si le filtre à impuretés est bouché, le code d'erreur « **5E** » s'affiche à l'écran.

⚠ ATTENTION

- Assurez-vous que le capuchon du filtre est correctement fermé après avoir nettoyé le filtre afin d'éviter toute fuite.
- Assurez-vous que le filtre a été correctement remis en place après avoir été nettoyé afin d'éviter qu'un dysfonctionnement ou qu'une fuite ne se produise.

Distributeur Automatique

Le Distributeur Automatique doit être nettoyé régulièrement afin de garantir son bon fonctionnement.

1. Retirez le Distributeur Automatique du lave-linge.

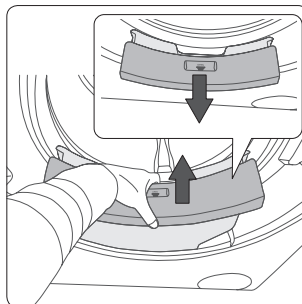

2. Nettoyez le logement du Distributeur Automatique à l'aide d'un chiffon doux.

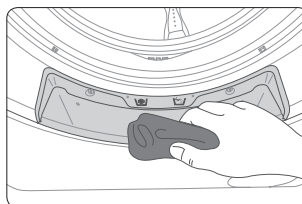

3. Retirez deux boutons du Distributeur Automatique ainsi que les deux capuchons du bas et passez le distributeur sous l'eau pour en nettoyer l'intérieur.

Ne secouez pas le Distributeur Automatique afin d'éviter de vous mouiller.

4. Remettez les boutons et les capuchons en place.
5. Remettez en place le Distributeur Automatique.

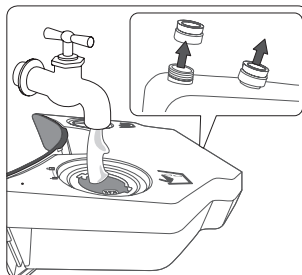

Que faire si le lave-linge gèle ?

Le lave-linge risque de geler lorsque la température descend en dessous de 0 °C.

1. Éteignez le lave-linge et débranchez le cordon d'alimentation.
2. Versez de l'eau tiède sur le robinet afin d'assouplir le tuyau d'arrivée d'eau.
3. Débranchez le tuyau d'arrivée d'eau et immergez-le dans de l'eau tiède.
4. Versez de l'eau tiède dans le tambour et patientez 10 minutes environ.
5. Raccordez le tuyau d'arrivée d'eau au robinet.



Si le lave-linge ne fonctionne toujours pas, répétez les étapes ci-dessus jusqu'à ce qu'il redémarre.

Que faire après une non-utilisation prolongée ?

Évitez de laisser le lave-linge inutilisé pendant longtemps.

Si vous y êtes toutefois obligé, vidangez-le et débranchez-le.

1. Sur l'écran principal, tapez sur **Programme** > **Coton** et sur l'option **Express**.
2. Videz le tambour et tapez sur **Départ**.
3. Une fois le programme terminé, fermez le robinet et débranchez le tuyau d'arrivée d'eau.
4. Éteignez le lave-linge et débranchez le cordon d'alimentation.
5. Ouvrez le hublot pour laisser l'air circuler dans le tambour.

Dépannage

Contrôles

En cas de dysfonctionnement, reportez-vous en premier lieu au tableau ci-dessous afin d'y trouver une solution éventuelle.

Problème	Solution
Le lave-linge de démarre pas.	<ul style="list-style-type: none">• Vérifiez que le lave-linge est branché.• Vérifiez que le hublot est correctement fermé.• Vérifiez que le robinet est ouvert.• Tapez à nouveau sur le bouton Départ sur l'écran principal.
L'arrivée d'eau est insuffisante ou absente.	<ul style="list-style-type: none">• Ouvrez le robinet au maximum.• Vérifiez que le tuyau d'arrivée d'eau n'a pas gelé.• Vérifiez que le tuyau d'arrivée d'eau n'est pas coudé ou obstrué.• Nettoyez le filtre du tuyau d'arrivée d'eau.
Le lave-linge vibre ou émet des bruits de façon anormale.	<ul style="list-style-type: none">• Vérifiez que le lave-linge est parfaitement à niveau. Si ce n'est pas le cas, modifiez les pieds réglables pour le mettre à niveau.• Vérifiez que les vis de transport ont été retirées.• Vérifiez que le lave-linge n'est pas collé contre un autre élément.• Vérifiez que la charge de linge est équilibrée.
Le lave-linge ne vidange pas et/ou n'essore pas.	<ul style="list-style-type: none">• Vérifiez que le tuyau de vidange reste droit sur toute sa longueur.• Vérifiez que le filtre à impuretés n'est pas bouché.
Le hublot ne s'ouvre pas.	<ul style="list-style-type: none">• Tapez sur Départ pour arrêter le programme en cours.• Le hublot est verrouillé pendant le cycle de chauffe du programme de désinfection.• Il ne se déverrouille dans les secondes suivant la fin du programme en cours.
Le lave-linge émet beaucoup de mousse.	<ul style="list-style-type: none">• Vérifiez que les options Distributeur de lessive et Distributeur adoucissant sont correctement réglées.• Vérifiez que vous avez utilisé un type de lessive approprié.
Je n'arrive pas à ajouter de lessive.	<ul style="list-style-type: none">• Vérifiez la quantité de lessive et d'adoucissant restant dans les compartiments n'est pas déjà suffisante.• Vérifiez que la fonction Distributeur Automatique est activée et que les options Dureté de l'eau et Concentration correspondantes sont correctement réglées.

Si le problème persiste, contactez votre centre de réparation Samsung.

Codes d'erreur

Des codes système s'affichent parfois pour vous permettre de mieux comprendre le problème rencontré par le lave-linge. Reportez-vous au tableau ci-dessous pour connaître la solution appropriée.

Problème	Solution
DE	<ul style="list-style-type: none">• Vérifiez que le hublot est correctement fermé.• Vérifiez que du linge n'est pas coincé entre la paroi et le hublot.
4E	<ul style="list-style-type: none">• Vérifiez que le robinet est ouvert.• Vérifiez que la pression d'eau alimentant le lave-linge est suffisante.• Nettoyez le filtre à maille pour éliminer tout éventuel bouchon.
5E	<ul style="list-style-type: none">• Nettoyez le filtre à impuretés pour éliminer tout éventuel bouchon.• Vérifiez que le tuyau de vidange reste droit sur toute sa longueur.• Nettoyez le filtre à maille pour éliminer tout éventuel bouchon.
UE	<ul style="list-style-type: none">• La charge de linge n'est pas équilibrée. Répartissez uniformément le linge dans le tambour.
CE/3E/UC	<ul style="list-style-type: none">• Problème ne pouvant être résolu par l'utilisateur. Contactez votre centre de réparation Samsung.

Si un ou plusieurs codes d'erreur continuent d'apparaître à l'écran, contactez votre centre de réparation Samsung local.

























Spécifications

Protection de l'environnement

- Cet appareil a été fabriqué à partir de matériaux recyclables. Si vous souhaitez vous en séparer, respectez la réglementation sur la mise au rebut en vigueur dans votre région. Coupez le cordon d'alimentation de façon à ce que l'appareil ne puisse plus être raccordé à une source électrique. Démontez le hublot afin d'éviter que des animaux et des enfants ne se retrouvent piégés à l'intérieur du tambour.
- Ne dépassez pas les quantités de lessive préconisées par le fabricant de la lessive.
- N'utilisez de produits détachants ou blanchissants avant le programme de lavage qu'en cas d'absolue nécessité.
- Limitez votre consommation d'eau et d'électricité en ne faisant tourner le lave-linge qu'à charge pleine (le montant de la charge dépend du programme utilisé).

Tableau des symboles textiles

Les symboles suivants fournissent des conseils sur l'entretien du linge. Les étiquettes d'entretien comportent les quatre symboles suivants, indiqués dans cet ordre, et relatifs au lavage, à l'utilisation de l'eau de Javel, au séchage et au repassage (au nettoyage à sec, le cas échéant). L'utilisation de ces symboles garantit la cohérence des informations entre les fabricants de vêtements (articles domestiques ou importés). Respectez les consignes relatives à chaque symbole textile afin d'optimiser la durée de vie de votre linge et de limiter les accidents de lavage.

	Matériau résistant		Ne pas repasser
	Textile délicat		Nettoyage à sec autorisé avec tous les solvants habituels
	Lavable à 95 °C		Nettoyage à sec
	Lavable à 60 °C		Nettoyage à sec au perchloréthylène, aux dissolvants fluorés ou aux essences minérales uniquement
	Lavable à 40 °C		Nettoyage uniquement aux essences minérales
	Lavable à 30 °C		Nettoyage à sec interdit
	Lavage à ma main uniquement		Séchage à plat
	Nettoyage à sec uniquement		Séchage sur fil autorisé
	Eau de Javel autorisée dans de l'eau froide		Séchage sur cintre
	Eau de Javel interdite		Séchage tambour à moyenne température autorisé
	Repassage à 200 °C maxi.		Séchage tambour à basse température autorisé
	Repassage à 150 °C maxi.		Séchage tambour interdit
	Repassage à 100 °C maxi.		

Caractéristiques techniques







La conception et les caractéristiques du produit sont susceptibles d'être modifiées sans préavis en vue d'y apporter des améliorations.

Selon la réglementation (UE) n° 1061/2010



" * " Chaque astérisque représente un chiffre (de 0 à 9) ou une lettre (de A à Z) qui varie d'un modèle à l'autre.

Samsung			
Nom du modèle		WW10H9*****	
Capacité	kg	10	
Classe énergétique			
A+++ (économique) à D (peu économique)		A+++	
Consommation électrique			
Consommation annuelle (AE_C) ¹⁾		kWh/an	119
Consommation énergétique (E_L60), Coton 60 °C, pleine charge		kWh	0,50
Consommation énergétique (E_L60.1/2), Coton 60 °C, demi-charge		kWh	0,52
Consommation énergétique (E_L40.1/2), Coton 40 °C, demi-charge		kWh	0,52
Consommation pondérée en mode Éteint (P_o)		W	0,48
Consommation pondérée en mode Veille (P_l)		W	10
Consommation d'eau annuelle (AW_c) ²⁾		L/an	11500
Classe d'efficacité d'essorage ³⁾			
A (efficace) à G (peu efficace)		A	A
Vitesse d'essorage maximale		tr/min	1600
Taux d'humidité résiduelle		%	44
Programmes auxquels les informations sur l'étiquette et la fiche technique renvoient		Coton 60 °C et 40 °C ⁴⁾	
Durée d'un programme standard			
Coton, 60 °C, pleine charge		min	305
Coton, 60 °C, demi-charge		min	305
Coton, 40 °C, demi-charge		min	305
Durée pondérée en mode Veille		min	8
Niveau sonore			
Lavage		dB (A) re 1 pW	46
Essorage		dB (A) re 1 pW	70
Dimensions			
Dimensions de l'appareil	Hauteur	mm	850
	Largeur	mm	600
	Profondeur ⁵⁾	mm	600
Poids net		kg	87
Poids brut		kg	89
Poids de l'emballage		kg	2,5
Pression hydraulique		kPa	50-800
Raccordement électrique			
Tension		V	220-240
Consommation électrique		W	2 000-2 400
Fréquence		Hz	50
Nom de l'entreprise		Samsung Electronics Co., Ltd.	

1. Le calcul de la consommation d'énergie annuelle est basé sur 220 cycles de lavage standard effectués avec le programme  Coton à 60 °C et 40 °C, à pleine charge et en demi-charge, et affiche les consommations en mode Éteint et en mode Veille. La consommation électrique réelle dépendra de la façon dont l'appareil est utilisé.
2. Le calcul de la consommation d'énergie annuelle est basé sur 220 cycles de lavage standard effectués avec le programme  Coton à 60 °C et 40 °C, à pleine charge et en demi-charge. La consommation d'eau réelle dépendra de la façon dont l'appareil est utilisé.
3. Connaître la teneur en eau après essorage est très important si vous faites sécher vos vêtements au sèche-linge. La consommation électrique est bien plus importante au cours d'un cycle de séchage qu'au cours d'un cycle de lavage.
Plus la vitesse d'essorage est élevée, plus vous économiserez de l'énergie lors du séchage en machine.
4. Les programmes  Coton à 60 °C et  Coton à 40 °C sont les programmes 'programme Coton à 60 °C standard' et 'programme Coton à 40 °C standard'. Ils sont conçus pour laver le linge en coton normalement sale et constituent les programmes les plus efficaces (en ce qui concerne la consommation électrique et la consommation d'eau) pour ce type de lavage.
Activez le mode Calibrage une fois l'appareil installé (Reportez-vous à la section « **Calibrage** » en page 36).
Avec ces programmes, la température réelle de l'eau peut être légèrement différente de la température indiquée.
5. L'espace à respecter entre le mur et l'appareil n'est pas compris dans la profondeur indiquée.

Informations sur les programmes de lavage standard

Modèle	Programme	Température (°C)	Capacité (kg)	Durée du programme (min)	Taux d'humidité résiduelle (%)		Consommation d'eau (l/cycle)	Consommation électrique (kWh/cycle)
					1 600 tr/min	1 400 tr/min		
WW10H9*****	Coton	20	5	138	50	51	80	0,35
		40	5	305	44	45	48	0,52
	 Coton	60	5	305	44	45	48	0,52
		10	305	43	44	60	0,5	
	Synthétiques	40	5	148	30	30	60	0,82

Les valeurs indiquées sur le tableau ont été mesurées selon les conditions spécifiées dans la norme CEI 60456/EN 60456. Les valeurs réelles dépendront de la façon dont l'appareil est utilisé.

-  Les résultats de test ci-dessus sont basés sur l'utilisation de lessive en poudre, la fonction Distributeur Automatique étant désactivée.

SAMSUNG

DES QUESTIONS OU DES COMMENTAIRES ?

PAYS	APPELEZ LE	OU RENDEZ-VOUS SUR LE SITE
GREECE	80111-SAMSUNG (80111 726 7864) only from land line (+30) 210 6897691 from mobile and land line	www.samsung.com/gr/support
ITALIA	800-SAMSUNG (800.7267864)	www.samsung.com/it/support
PORTUGAL	808 20 7267	www.samsung.com/pt/support
FRANCE	01 48 63 00 00	www.samsung.com/fr/support



DC68-03377B-05



WW10H9*****

WW90H9*****

Lavatrice

Manuale dell'utente

Immagina le possibilità

Grazie per avere acquistato questo prodotto Samsung.



SAMSUNG

Indice

Informazioni di sicurezza	3
Istruzioni di sicurezza - Cosa sapere	3
Importanti precauzioni per la sicurezza	4
Informazioni sul simbolo WEEE (RAEE)	10
Installazione	11
Contenuto dell'imballaggio	11
Requisiti di installazione	12
Procedura di installazione	14
Prima di iniziare	17
Impostazioni iniziali	17
Istruzioni per eseguire un bucato	19
Linee guida sui detersivi	21
Operazioni	24
Schermata	24
Passaggi semplici per iniziare	27
Panoramica programmi	28
Impostazioni	32
Samsung Mobile Smart Control	36
App Samsung Smart Home	38
App Samsung Smart Washer	40
Manutenzione	42
Eco Pulizia Cestello	42
Scarico di emergenza	43
Pulizia	44
Ripristino dopo il congelamento	47
Manutenzione della lavatrice dopo un lungo periodo di inutilizzo	47
Risoluzione dei problemi	48
Controlli da effettuare	48
Codici informativi	49
Specifiche	50
Protezione dell'ambiente	50
Tabella tessuti	51
Foglio specifiche	52
Informazioni sui principali programmi di lavaggio	53

Informazioni di sicurezza

Congratulazioni per l'acquisto della tua nuova lavatrice Samsung. Questo manuale contiene importanti informazioni riguardanti l'installazione, l'uso e la manutenzione del tuo nuovo apparecchio. Ti consigliamo di leggere le informazioni qui fornite per conoscere i vantaggi offerti dalle funzioni della lavatrice.

Istruzioni di sicurezza - Cosa sapere



Leggi attentamente questo manuale per sapere come usare in modo sicuro ed efficiente le varie funzioni e caratteristiche offerte da questa lavatrice. Tieni il manuale in un luogo sicuro vicino all'apparecchio per poterlo consultare ogniqualvolta se ne presenti la necessità. Questo apparecchio deve essere utilizzato solo per lo scopo per il quale è stato progettato, come qui descritto.

Le avvertenze e le importanti istruzioni di sicurezza riportate in questo manuale non coprono tutte le possibili condizioni e situazioni che possono verificarsi. E' responsabilità dell'utente utilizzare l'apparecchiatura con buon senso, prestando la massima attenzione e cura in fase di installazione, manutenzione e funzionamento della lavatrice.

Poiché le seguenti istruzioni operative coprono i vari modelli disponibili, le caratteristiche della lavatrice possono differire da quelle descritte in questo manuale e non tutti i simboli di avvertenza possono essere applicabili. In caso di domande o dubbi, rivolgiti al più vicino centro di assistenza oppure ottieni le informazioni necessarie online visitando il sito www.samsung.com.

Importanti simboli di sicurezza

Significato delle icone e dei simboli riportati in questo manuale dell'utente:

	AVVERTENZA: Pericoli o pratiche non sicure che possono causare lesioni personali gravi, mortali e/o danni alla proprietà.
	ATTENZIONE: Pericoli o pratiche non sicure che possono causare lesioni personali e/o danni alla proprietà.
	NOTA

La simbologia di avvertenza ha lo scopo di prevenire eventuali lesioni personali.

Segui le istruzioni scrupolosamente.

Una volta letto, conserva il manuale in un luogo sicuro per una futura consultazione.

Leggi tutte le istruzioni per la sicurezza prima di utilizzare l'apparecchio.

Così come per tutte le apparecchiature che usano l'elettricità e prevedono parti in movimento, sussistono potenziali pericoli. Per un utilizzo sicuro dell'apparecchio, familiarizza con le funzioni e presta attenzione durante l'uso.

Importanti precauzioni per la sicurezza

⚠ **AVVERTENZA:** Per ridurre i rischi di incendio, scariche elettriche o lesioni personali durante l'uso della lavatrice, seguire queste fondamentali precauzioni:

1. Questo prodotto non deve essere utilizzato da bambini e adulti che abbiano ridotte capacità fisiche, sensoriali o mentali o siano prive di esperienza o conoscenza, a meno che siano state fornite loro istruzioni per l'uso da parte di una persona responsabile della loro sicurezza o che sovrintenda all'uso dell'apparecchio.
2. **Per l'uso in Europa:** Questo apparecchio può essere utilizzato da bambini di età superiore agli 8 anni e da persone con handicap fisici, sensoriali o mentali o senza esperienza o conoscenza del prodotto solo sotto la supervisione di una persona responsabile o nel caso in cui abbiano ricevuto informazioni specifiche sull'uso sicuro dell'apparecchio e ne abbiano compreso i rischi ad esso associati. Non consentire ai bambini di giocare con l'apparecchio. La pulizia e la manutenzione dell'apparecchio non devono essere svolti da bambini senza la supervisione di un adulto.
3. Sorvegliare i bambini affinché non giochino con l'apparecchio.
4. Se il cavo di alimentazione è danneggiato, richiederne la sostituzione al produttore, a un tecnico dell'assistenza o un tecnico specializzato al fine di evitare potenziali pericoli.
5. Utilizzare il nuovo set di tubi in dotazione all'apparecchio senza riutilizzare i tubi vecchi.
6. Verificare che tappeti o altri oggetti non ostruiscano le aperture di ventilazione dell'apparecchio se queste sono poste alla base del prodotto.
7. **Per l'uso in Europa:** I bambini al di sotto dei 3 anni di età devono essere tenuti a distanza a meno che non vengano continuamente sorvegliati.
8. **ATTENZIONE:** Per evitare i rischi connessi a un ripristino involontario del fusibile termico, non alimentare l'apparecchio attraverso un commutatore esterno, come ad esempio un timer, né collegarlo a un circuito regolarmente attivato/disattivato dalla utility.

⚠ AVVERTENZA: AVVERTENZE per installazioni critiche

L'installazione di questo apparecchio deve essere eseguita da un tecnico qualificato o da un centro di assistenza.

- Il mancato rispetto di questa precauzione può causare scosse elettriche, incendio, esplosione, malfunzionamenti o lesioni.

L'apparecchiatura è pesante, prestare attenzione nel sollevarla.

Collegare il cavo di alimentazione a una presa a parete CA dedicata da 220-240 V / 50 Hz o superiore. Non utilizzare mai un cavo di prolunga.

- L'uso di prese multiple o di prolunghie può causare scosse elettriche o incendio.
- Verificare che la tensione, la frequenza e la corrente corrispondano alle specifiche dell'apparecchio. Il mancato rispetto di questa precauzione può causare scosse elettriche o incendio. Inserire saldamente la spina nella presa di corrente.

Pulire regolarmente con un panno asciutto i poli della presa elettrica rimuovendo polvere, acqua o altre sostanze estranee.

- Scollegare la spina dalla presa e pulirla con un panno asciutto.
- Il mancato rispetto di questa precauzione può causare scosse elettriche o incendio.

Inserire la spina di alimentazione nella presa a parete in modo che il cavo scenda verso il pavimento.

- Inserendo la spina nella direzione opposta, i fili elettrici all'interno del cavo potrebbero subire danni e causare scosse elettriche o incendio.

Poiché possono rappresentare un pericolo, tenere i materiali di imballaggio fuori dalla portata dei bambini.

- Se per gioco un bambino infila la testa in un sacchetto potrebbe rimanere soffocato.

Se l'apparecchio, la spina o il cavo di alimentazione sono danneggiati, rivolgersi al più vicino centro di assistenza.

Questa apparecchiatura deve essere adeguatamente collegata a terra.

Non effettuare il collegamento a terra dell'unità su condutture del gas, tubature dell'acqua in plastica o linee telefoniche.

- Il mancato rispetto di questa precauzione può causare scosse elettriche, incendio, esplosione o malfunzionamenti.
- Non collegare mai il cavo di alimentazione a una presa non collegata adeguatamente a terra e verificare in ogni caso che il collegamento sia conforme alle normative locali e nazionali.

Non installare l'apparecchio vicino a un radiatore o a materiale infiammabile.

Non installare l'apparecchio in un locale soggetto a umidità, fumi d'olio o polvere, luce solare diretta o acqua (pioggia).

Non installare l'apparecchio in un locale soggetto a basse temperature

- Il gelo può causare lo scoppio delle tubature.

Non installare l'apparecchio in un locale in cui può verificarsi una perdita di gas.

- Il mancato rispetto di questa precauzione può causare scosse elettriche o incendio.

Non utilizzare un trasformatore.

- Il mancato rispetto di questa precauzione può causare scosse elettriche o incendio.

Non utilizzare spine e cavi di alimentazione danneggiati o prese di corrente allentate.

- Il mancato rispetto di questa precauzione può causare scosse elettriche o incendio.

Non piegare o tirare eccessivamente il cavo di alimentazione.

Non torcere o annodare il cavo di alimentazione.

Non agganciare il cavo elettrico a oggetti metallici, non collocarvi sopra oggetti pesanti, non far correre il cavo tra oggetti, né spingere il cavo dietro l'apparecchio.

- Il mancato rispetto di questa precauzione può causare scosse elettriche o incendio.

Per scollegare la spina dalla presa non tirare il cavo di alimentazione.

- Scollegare l'alimentazione afferrando la spina.
- Il mancato rispetto di questa precauzione può causare scosse elettriche o incendio.

L'apparecchiatura deve essere posizionata in modo da avere facile accesso alla spina, alle prese del carico d'acqua e alle tubazioni di scarico.

ATTENZIONE: PRECAUZIONI per l'installazione

Posizionare l'apparecchio in modo che la spina elettrica sia facilmente accessibile.

- Il mancato rispetto di questa precauzione può causare scosse elettriche o incendio per una eventuale perdita di corrente.

Installare l'apparecchio su una superficie piana in grado di sostenerne il peso.

- Il mancato rispetto di questa precauzione può causare vibrazioni, spostamento, rumore o malfunzionamenti.

AVVERTENZA: AVVERTENZE importanti per l'uso

Se l'apparecchio risulta allagato, chiudere immediatamente il rubinetto dell'acqua ed escludere l'alimentazione, quindi rivolgersi al più vicino centro di assistenza.

- Non toccare la spina elettrica con le mani bagnate.
- Il mancato rispetto di questa precauzione può causare scosse elettriche.

Se l'apparecchio genera un rumore anomalo, odore di bruciato o fumo, scollegare immediatamente la spina di alimentazione e rivolgersi al più vicino centro di assistenza.

- Il mancato rispetto di questa precauzione può causare scosse elettriche o incendio.

In caso di perdita di gas (come propano, GPL, ecc), ventilare immediatamente il locale senza toccare la spina elettrica. Non toccare né l'apparecchio né il cavo di alimentazione.

- Non utilizzare ventilatori o aspiratori elettrici.
- Una scintilla può causare una esplosione o un incendio.

Non lasciare che i bambini giochino dentro o sopra la lavatrice. Inoltre, in fase di smaltimento rimuovere la maniglia dello sportello dell'apparecchio.

- Se i bambini rimangono intrappolati all'interno dell'apparecchio possono morire per soffocamento.

Prima dell'uso, rimuovere i materiali di imballaggio (in spugna, styrofoam) sul fondo della lavatrice.

Non lavare capi contaminati da benzina, cherosene, benzene, diluenti per vernici, alcol o altre sostanze infiammabili o esplosive.

- Il mancato rispetto di questa precauzione può causare scosse elettriche, incendio o esplosione.

Non forzare l'apertura dello sportello della lavatrice mentre l'apparecchio è in funzione (lavaggio ad alta temperatura/asciugatura/centrifuga).

- L'eventuale fuoriuscita d'acqua può causare scottature o rischio di scivolamento sul pavimento bagnato. Il mancato rispetto di questa precauzione può causare lesioni.

- L'apertura forzata dello sportello può causare danni al prodotto o lesioni.

Non infilare la mano sotto la lavatrice mentre è in funzione.

- Il mancato rispetto di questa precauzione può causare lesioni.

Non toccare la spina elettrica con le mani bagnate.

- Il mancato rispetto di questa precauzione può causare scosse elettriche.

Non spegnere l'apparecchio durante l'uso scollegando la spina.

- Il reinserimento della spina nella presa di corrente può causare scintille, scosse elettriche o incendio.

Non consentire a bambini o disabili di utilizzare la lavatrice senza un'adeguata supervisione. Non consentire ai bambini di arrampicarsi dentro o sull'apparecchio.

- Il mancato rispetto di questa precauzione può causare scosse elettriche, scottature o lesioni.

Non inserire mani od oggetti metallici sotto la lavatrice mentre la macchina è in funzione.

- Il mancato rispetto di questa precauzione può causare lesioni.

Non scollegare l'apparecchio tirando il cavo di alimentazione. Afferrare sempre saldamente la spina ed estrarla dalla presa.

- Un cavo di alimentazione danneggiato può causare cortocircuito, incendio e/o scosse elettriche.

Non tentare di riparare, disassemblare o modificare l'apparecchiatura autonomamente.

- Non utilizzare fusibili (ad es. in rame, acciaio, ecc.) diversi da quelli standard.
- Se l'apparecchio deve essere riparato o reinstallato, rivolgersi al più vicino centro di assistenza.
- Il mancato rispetto di questa precauzione può causare scosse elettriche, incendio, malfunzionamenti o lesioni.

Se il tubo di carico dell'acqua dovesse allentarsi dal rubinetto allagando l'apparecchio, scollegare la spina dalla presa.

- Il mancato rispetto di questa precauzione può causare scosse elettriche o incendio.

Scollegare la spina dalla presa se si prevede di non utilizzare l'apparecchio per un lungo periodo di tempo o in caso di temporale.

- Il mancato rispetto di questa precauzione può causare scosse elettriche o incendio.

Se penetrano sostanze estranee nell'apparecchio, scollegare la spina del cavo di alimentazione dalla presa di corrente e contattare il più vicino Centro di assistenza Samsung.

- Il mancato rispetto di questa precauzione può causare scosse elettriche o incendio.

Non permettere ai bambini (o agli animali domestici) di giocare con o dentro la lavatrice. Lo sportello della lavatrice non si può aprire facilmente dall'interno e bambini e animali potrebbero subire gravi lesioni se intrappolati all'interno dell'apparecchio.

ATTENZIONE: PRECAUZIONI d'uso

Se la lavatrice è contaminata da una sostanza estranea come detersivo, sporco, residui di cibo o altro, scollegare la spina dalla presa e pulire l'apparecchio utilizzando un panno morbido inumidito.

- In caso contrario, l'apparecchio potrebbe scolorirsi, deformarsi, danneggiarsi o arrugginarsi.

Il vetro dello sportello può rompersi a causa di un forte impatto. Prestare attenzione durante l'uso della lavatrice.

- La rottura del vetro può causare lesioni.

Dopo una interruzione nell'erogazione dell'acqua o quando si ricollega il tubo di carico dell'acqua, aprire il rubinetto lentamente.

Aprire il rubinetto lentamente anche dopo un lungo periodo di inutilizzo.

- La pressione dell'aria nel tubo di carico dell'acqua o nella condotta idrica può causare danni o perdite d'acqua.

In caso di errore di scarico durante il funzionamento dell'apparecchio, controllare lo scarico.

- Se per un guasto allo scarico la lavatrice si allaga durante l'uso, ciò può comportare scosse elettriche o incendio.

Inserire completamente i capi nella lavatrice in modo che non rimangano intrappolati nello sportello.

- Se un capo rimane intrappolato nello sportello, ciò può causare danni sia al capo sia alla lavatrice, oppure si può verificare una perdita d'acqua.

Chiudere il rubinetto di carico dell'acqua quando non si utilizza la lavatrice.

Verificare che le viti sul connettore del tubo di carico dell'acqua siano adeguatamente serrate.

- Il mancato rispetto di questa precauzione può causare lesioni o danni alla proprietà.

Verificare che le guarnizioni in gomma e il vetro dello sportello anteriore non siano contaminati da sostanze estranee (per es. rifiuti, fibre, capelli ecc.)

- Se una sostanza estranea viene intrappolata nello sportello o lo sportello non è completamente chiuso, può verificarsi una perdita d'acqua.

Prima di usare l'apparecchio, aprire il rubinetto dell'acqua e verificare che il connettore del tubo di carico dell'acqua sia correttamente serrato e che non vi siano perdite.

- Se le viti sul connettore del tubo di carico dell'acqua risultano allentate, si può verificare una perdita.

Il prodotto acquistato è idoneo solo all'uso domestico.

L'uso del prodotto per scopi commerciali è da intendersi come uso improprio. In questo caso, il prodotto non sarà più coperto dalla garanzia standard offerta da Samsung e Samsung non potrà essere considerata responsabile per malfunzionamenti o danni derivanti da tale uso improprio.

Non appoggiarsi sulla superficie dell'apparecchio né collocarvi sopra oggetti (come capi di bucato, candele e sigarette accese, piatti, sostanze chimiche, oggetti metallici, ecc.).

- Il mancato rispetto di questa precauzione può causare scosse elettriche, incendio, malfunzionamenti o lesioni.

Non spruzzare sostanze volatili, ad esempio insetticidi, sulla superficie dell'apparecchio.

- Oltre ad essere dannosi per l'uomo, possono causare scosse elettriche, incendio o malfunzionamenti.

Non collocare accanto alla lavatrice oggetti che generano campi elettromagnetici.

- In caso contrario, il malfunzionamento dell'apparecchio potrebbe causare lesioni.

L'acqua scaricata durante l'asciugatura o un ciclo ad alta temperatura è molto calda. Non toccarla.

- Il mancato rispetto di questa precauzione può causare scottature o lesioni.

Non lavare, centrifugare o asciugare sedute, tappetini o abbigliamento impermeabile (*) a meno che la lavatrice disponga di un programma speciale per il lavaggio di questi articoli.

(*): Biancheria da letto in lana, mantelle anti pioggia, abbigliamento per la pesca, pantaloni da sci, sacchi a pelo, copri pannolini, tute sportive, coperture per biciclette, moto e auto, ecc.

- Non lavare tappetini spessi o rigidi, anche se l'etichetta di questi articoli riporta il simbolo del lavaggio in lavatrice. In caso contrario, le vibrazioni anomale generate possono causare lesioni o danni alla lavatrice, alle pareti circostanti l'apparecchio, al pavimento o ai capi presenti nel cestello.

- Non lavare tappetini o zerbini che abbiano sul retro una retina di gomma antiscivolo. La retina antiscivolo potrebbe separarsi e incollarsi al cestello, provocando malfunzionamenti quali ad esempio problemi nello scarico dell'acqua.

Non far funzionare la lavatrice senza la vaschetta del detersivo.

- In caso contrario si può incorrere in scosse elettriche o lesioni a causa di una perdita d'acqua.

Non toccare le parti interne del cestello durante o dopo l'asciugatura poiché potrebbero essere molto calde.

- Il mancato rispetto di questa precauzione può causare scottature.

Non inserire le mani nella vaschetta del detersivo.

- Le mani potrebbero rimanere intrappolate all'interno del dispositivo della vaschetta e riportare lesioni.

Non inserire nella lavatrice oggetti (ad es. scarpe, residui di cibo, animali) che non siano indumenti.

- In caso contrario possono verificarsi danni alla lavatrice o lesioni anche mortali all'animale a causa delle vibrazioni anomale.

Non premere i tasti utilizzando oggetti appuntiti come punte di spille, coltelli, unghie, eccetera.

- Il mancato rispetto di questa precauzione può causare scosse elettriche o lesioni.

Non lavare capi contaminati da olii, creme o lozioni normalmente utilizzati nei saloni di bellezza o nei centri di massaggio.

- Ciò potrebbe causare una deformazione delle guarnizioni in gomma e una conseguente perdita d'acqua.

Non lasciare per lungo tempo nel cestello oggetti metallici quali spille da balia o mollette per capelli, né residui di candeggina.

- In caso contrario il cestello potrebbe arrugginarsi.
- Ai primi segni di ruggine sulla superficie del cestello, applicare un prodotto per la pulizia (neutro) e pulire con una spugna. Non utilizzare in nessun caso una spazzola metallica.

Non utilizzare direttamente un detersivo per la pulizia a secco e non lavare, sciacquare o centrifugare capi contaminati da detersivo per la pulizia a secco.

- In caso contrario può verificarsi una combustione o una accensione spontanea a causa del calore generato dall'ossidazione dell'olio.

Non utilizzare acqua calda proveniente da sistemi di condizionamento (freddo/caldo).

- In caso contrario potrebbero verificarsi malfunzionamenti del prodotto.

Non utilizzare per il lavaggio sapone neutro per le mani.

- Indurendosi e accumulandosi all'interno della lavatrice potrebbe causare malfunzionamento, scolorimento, ruggine o cattivo odore.

Inserire calze e reggiseni in una retina per il bucato e lavarli insieme agli altri capi.

Non lavare capi di grandi dimensioni, come per esempio lenzuola, chiusi nelle retine per il bucato.

- Il mancato rispetto di questa precauzione può provocare lesioni causate da vibrazioni anomale.

Non utilizzare detersivo indurito.

- Se si accumula all'interno della lavatrice può provocare perdite d'acqua.

Assicurarsi che tutte le tasche degli indumenti da lavare siano vuote.

- Oggetti duri e appuntiti, come monete, spille, aghi, viti o pietre, possono provocare gravi danni all'apparecchiatura.

Non lavare capi con fibbie e bottoni di grandi dimensioni o con finiture metalliche pesanti.

Dividere il bucato in base al colore e selezionare il programma, la temperatura dell'acqua e le altre funzioni aggiuntive in base alla resistenza dei colori.

- Il mancato rispetto di questa precauzione può scolorire o danneggiare i capi.

Quando si chiude lo sportello, fare attenzione alle mani dei bambini per evitare di schiacciarle.

- Il mancato rispetto di questa precauzione può provocare lesioni personali.

⚠ AVVERTENZA: AVVERTENZE importanti per la pulizia

Non pulire l'apparecchio spruzzandovi direttamente sopra acqua.

Non usare soluzioni per la pulizia a base di acidi forti.

Non usare benzene, diluente o alcol per pulire l'apparecchio.

- Il mancato rispetto di questa precauzione può causare scolorimento, deformazione, danni, scosse elettriche o incendio.

Prima di eseguire la pulizia o la manutenzione dell'apparecchio, scollegare la spina dalla presa di corrente.

- Il mancato rispetto di questa precauzione può causare scosse elettriche o incendio.

Informazioni sul simbolo WEEE (RAEE)



Corretto smaltimento del prodotto (rifiuti elettrici ed elettronici) (Applicabile nei Paesi con sistemi di raccolta differenziata)

Il simbolo riportato sul prodotto, sugli accessori o sulla documentazione indica che il prodotto e i relativi accessori elettronici (quali caricabatterie, cuffia e cavo USB) non devono essere smaltiti con altri rifiuti al termine del ciclo di vita. Per evitare eventuali danni all'ambiente o alla salute causati dallo smaltimento dei rifiuti non corretto, si invita l'utente a separare il prodotto e i suddetti accessori da altri tipi di rifiuti, conferendoli ai soggetti autorizzati secondo le normative locali.

Gli utenti domestici sono invitati a contattare il rivenditore presso il quale è stato acquistato il prodotto o l'autorità competente per tutte le informazioni relative alla raccolta differenziata di questo tipo di materiali.

Gli utenti professionali (imprese e professionisti) sono invitati a contattare il proprio fornitore e verificare i termini e le condizioni del contratto di acquisto. Questo prodotto e i relativi accessori elettronici non devono essere smaltiti unitamente ad altri rifiuti commerciali.

Per informazioni sull'impegno di Samsung ai fini della salvaguardia ambientale e sugli obblighi normativi relativi a ciascun prodotto, come per esempio il REACH, vogliate visitare il sito [samsung.com/uk/aboutsamsung/samsungelectronics/corporatecitizenship/data_corner.html](https://www.samsung.com/uk/aboutsamsung/samsungelectronics/corporatecitizenship/data_corner.html)

Installazione

Seguire accuratamente questi istruzioni per garantire una corretta installazione della lavatrice ed evitare incidenti durante il bucato.

Contenuto dell'imballaggio

Verificare che tutte le parti indicate siano contenute nell'imballaggio del prodotto. In caso di problemi con la lavatrice o i suoi componenti, contattare il Centro di assistenza clienti Samsung di zona o il rivenditore.

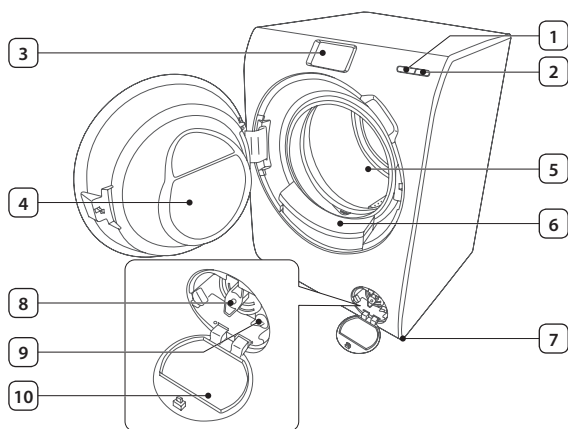

1	Tasto Avvia
2	Tasto Power
3	Schermo di controllo
4	Sportello
5	Cestello
6	Unità Auto Dispense
7	Piedini di livellamento
8	Filtro detriti
9	Tubo di scarico di emergenza
10	Coprifiltro



Chiave inglese



Copridado



Guida tubo



Tubo di carico acqua fredda



Dispositivo Aqua pebble



Copridado: Il numero di copridado in dotazione (da 3 a 6) dipende dal modello.

Tubo di carico acqua calda: Solo modelli applicabili.

Dispositivo Aqua pebble: 200 ml e 100 ml (MAX).

Requisiti di installazione

Alimentazione e messa a terra

- CA 220-240 V / 50 Hz; fusibile o salvavita richiesti
- Usare un interruttore di corrente separato solo per la lavatrice.

Per garantire una corretta messa a terra, la lavatrice viene fornita con cavo di alimentazione dotato di spina a tre poli da collegare a una presa di corrente correttamente installata e collegata a terra.

In caso di dubbi sulla messa a terra, rivolgersi a un elettricista qualificato o a un tecnico dell'assistenza.

Non modificare la spina elettrica fornita in dotazione. Se non è adatta alla presa disponibile, rivolgersi a un elettricista qualificato per richiedere l'installazione di una presa idonea.

AVVERTENZA

- NON utilizzare prolunghe.
- Utilizzare solo il cavo di alimentazione fornito in dotazione con la lavatrice.
- NON collegare mai il filo di messa a terra a condutture idrauliche in plastica, linee del gas o tubazioni per l'acqua calda.
- Un collegamento a massa errato può causare scariche elettriche.

Erogazione dell'acqua

La pressione dell'acqua corretta per questa lavatrice è compresa tra 50 e 800 kPa. Una pressione dell'acqua inferiore a 50 kPa può causare la chiusura incompleta della valvola dell'acqua. Inoltre, il riempimento del cestello può richiedere più tempo, causando lo spegnimento della lavatrice. I rubinetti di carico dell'acqua devono trovarsi a una distanza massima di 120 cm dal retro della lavatrice affinché le tubazioni in dotazione raggiungano la lavatrice.

Per ridurre il rischio di perdite

- Verificare che i rubinetti di carico dell'acqua siano facilmente accessibili.
- Chiudere sempre i rubinetti di carico dell'acqua quando non si usa la lavatrice.
- Controllare regolarmente la presenza di eventuali perdite dalle guarnizioni del tubo di carico dell'acqua.

ATTENZIONE

Prima di usare per la prima volta la lavatrice, verificare i collegamenti ai rubinetti di carico e alla valvola dell'acqua alla ricerca di eventuali perdite.

Scarico

Samsung consiglia l'uso di una tubazione verticale di 65 cm. Il tubo di scarico deve essere fissato alla tubazione verticale mediante l'apposito gancio e il tubo verticale deve coprire completamente il tubo di scarico.

Pavimentazione

Per ottenere le massime prestazioni, la lavatrice deve essere installata su una superficie solida. Potrebbe risultare necessario rinforzare i pavimenti in legno per ridurre al minimo le vibrazioni normalmente causate dalla lavatrice o da un carico sbilanciato. Tappeti e moquette non offrono sufficiente resistenza alle vibrazioni e possono favorire un leggero spostamento della lavatrice durante la centrifuga.



ATTENZIONE

NON installare la lavatrice su una piattaforma o una struttura non sufficientemente solida.

Temperatura dell'acqua

Non installare la lavatrice in zone in cui l'acqua potrebbe congelarsi, poiché un certo quantitativo d'acqua è sempre presente all'interno della pompa, della valvola e/o delle tubazioni. Eventuale acqua congelata rimasta nelle giunzioni può danneggiare le cinghie, la pompa e altri componenti della lavatrice.

Installazione in vani o scomparti

Spazio minimo per un funzionamento ottimale:

Ai lati	25 mm	Sul retro	50 mm
Sopra	25 mm	Davanti	550 mm

Se si installano insieme lavatrice e asciugatrice, nella parte anteriore del vano o dello scomparto deve essere presente un'apertura di ventilazione non ostruita di almeno 550 mm. Per la sola lavatrice non è necessaria un'apertura di ventilazione.

Procedura di installazione

PASSAGGIO 1 - Scegliere la posizione di installazione

Requisiti della posizione:

- La superficie di appoggio deve essere solida, piana e priva di moquette o tappeti in grado di ostruire la ventilazione
- Non deve essere esposta a luce solare diretta.
- Lo spazio deve essere sufficiente per consentire la ventilazione e il cablaggio
- La temperatura ambiente deve essere sempre superiore al punto di congelamento (0°C)
- Non deve essere esposta a fonti di calore

PASSAGGIO 2 - Rimuovere i bulloni di trasporto

Disimballare il prodotto e rimuovere tutti i bulloni di spedizione.

1. Allentare i bulloni di trasporto posti sul retro della lavatrice usando la chiave fornita in dotazione.

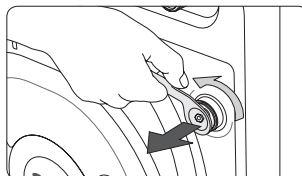

2. Coprire i fori con i tappi in plastica forniti in dotazione. Conservare i bulloni per un eventuale trasporto futuro.

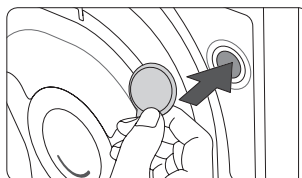

3. Inserire tutti i tappi di plastica che coprono i bulloni posti sul retro della lavatrice.

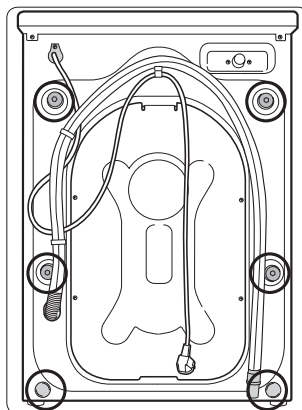

! AVVERTENZA

I materiali da imballaggio possono rappresentare un pericolo per i bambini. Smaltire tutti i materiali da imballaggio (sacchetti in plastica, polistirene, ecc) lontano dalla portata dei bambini.

PASSAGGIO 3 - Regolare i piedini

1. Spingere delicatamente la lavatrice in posizione. Una forza eccessiva può danneggiare i piedini di livellamento.
2. Livellare la lavatrice regolando manualmente i piedini.
3. Al termine, serrare i dadi usando la chiave fornita in dotazione.

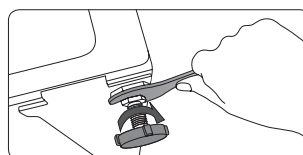
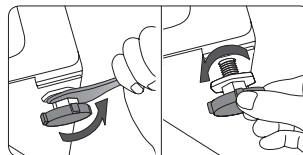

PASSAGGIO 4 - Collegare il tubo dell'acqua

Tubo Sicuro (per i modelli che lo prevedono)

Il tubo Aqua allerta l'utente del rischio di perdite d'acqua. Questo dispositivo rileva il flusso d'acqua e in caso di perdita diventa rosso sull'**indicatore (A)** centrale.

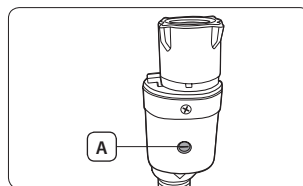

PASSAGGIO 5 - Posizionare il tubo di scarico

Il tubo di scarico può essere posizionato in tre modi diversi:

Sopra il bordo del lavandino

Il tubo di scarico deve essere posizionato a un'altezza compresa tra 60 e 90 cm (*) da terra. Per evitare che il tubo di scarico si pieghi eccessivamente, utilizzare la **guida di plastica (A)** fornita in dotazione. Fissare la guida a muro con un gancio per garantire uno scarico stabile.

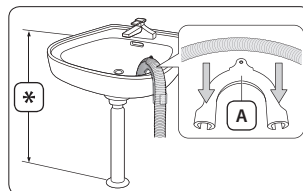

Nello scarico del lavandino

Il tubo di scarico deve essere posto sopra il sifone del lavandino in modo tale che il terminale del tubo si trovi ad almeno 60 cm da terra.

Nella tubazione di scarico

Il tubo di scarico deve essere posto a un'altezza compresa tra 60 e 90 cm (*) da terra. E' consigliabile usare una tubazione verticale alta 65 cm. Verificare che il tubo di scarico sia fissato alla tubazione verticale in pendenza.

Requisiti della tubazione verticale di scarico:

- Diametro minimo 5 cm
- Capacità di scarico minima 60 litri al minuto.

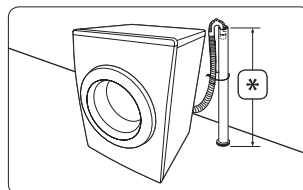

PASSAGGIO 6 – Accendere la lavatrice

Inserire il cavo di alimentazione in una presa di corrente CA da 220-240V / 50 Hz protetta da fusibile o salvavita. Premere il tasto **Power** per avviare la lavatrice.

Prima di iniziare

Impostazioni iniziali

Alla prima accensione, sul display della lavatrice verrà visualizzata la schermata di benvenuto con il logo Samsung. Seguire le istruzioni a schermo per completare le impostazioni iniziali. E' possibile modificare le impostazioni iniziali successivamente accedendo alla schermata Impostazioni.

PASSAGGIO 1 - Impostare la lingua

Impostare la lingua preferita dei menu.

1. Selezionare una lingua.
2. Selezionare **Successivo**.

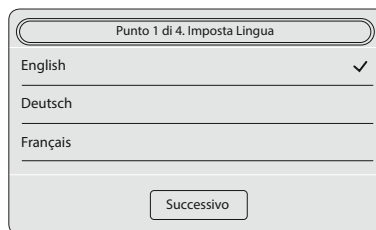

PASSAGGIO 2 - Impostare Data e Ora

Impostare la data e l'ora correnti.

1. Usare le frecce per impostare l'ora per ogni elemento temporale.
2. Selezionare **Successivo**.



L'ora predefinita è in formato 12 ore.

Per passare da **AM** a **PM** e viceversa, selezionare l'elemento corrispondente.

PASSAGGIO 3 - Imposta Auto Dispenser

L'unità Auto Dispense eroga nel cestello la quantità di detersivo e ammorbidente appropriata per il programma impostato.

1. Le funzioni **Auto Detergente** e **Auto Ammorbidente** sono entrambe preimpostate su **On**. Per cambiare impostazione, far scorrere la barra corrispondente su **Off**.
2. Impostare la **Quantità** e la **Durezza dell'acqua**.
3. Impostare la **Quantità** e la **Concentrazione**.
4. Selezionare **Successivo**.



PASSAGGIO 4 - Imposta Aggiornamento auto

La funzione Aggiornamento automatico aggiorna automaticamente il firmware allo scopo di migliorare le prestazioni e/o risolvere alcuni bug attraverso la comunicazione con il server di aggiornamento. Una volta aggiornato il firmware, alcune funzioni della lavatrice potrebbero non essere disponibili in base alla versione.

1. Per aggiornare automaticamente il firmware, impostare **Aggiornamento automatico** su **On**.
2. Selezionare **Completato**.

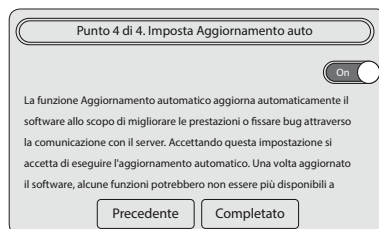

PASSAGGIO 5 - Eseguire la Calibrazione (consigliato)

La Calibrazione garantisce un accurato rilevamento del peso del bucato nel cestello. Verificare che il cestello sia vuoto prima di eseguire la Calibrazione.

1. Selezionare **Impostazioni > Calibrazione > Avvia**.
 - Durante il funzionamento lo sportello sarà bloccato.
 - Il cestello continuerà a ruotare in senso orario e antiorario per diversi minuti.
2. Al termine, la lavatrice si spegnerà automaticamente.

Istruzioni per eseguire un bucato

PASSAGGIO 1 - Scelta

Suddividere il bucato in base ai seguenti criteri:

- **Etichetta di lavaggio:** Suddividere il bucato in cotone, fibre miste, sintetici, seta, lana e rayon.
- **Colore:** Separare i capi bianchi dai colorati.
- **Formato:** L'inserimento nella lavatrice di capi di diverse dimensioni migliora le prestazioni di lavaggio.
- **Delicatezza:** Lavare i capi delicati separatamente dal resto del bucato usando il programma Stiro Facile, adatto a tende, capi in pura lana vergine e seta. Controllare le etichette di lavaggio dei capi.



Controllare le etichette dei capi e suddividerli di conseguenza prima di avviare il lavaggio.

PASSAGGIO 2 - Svuotare le tasche

Svuotare tutte le tasche dei capi da lavare.

- Oggetti metallici quali monete, fermagli e fibbie dei vestiti possono danneggiare gli altri capi così come il cestello della lavatrice.

Rivoltare i capi con bottoni e ricami.

- Le cerniere di pantaloni e giacche, se lasciate aperte, possono danneggiare il cestello. Prima di eseguire il lavaggio, chiudere tutte le cerniere e fissarle con un nastro.
- I lacci di alcuni indumenti possono impigliarsi in altri capi danneggiandoli. Fissare tutti i lacci prima di avviare il lavaggio.

PASSAGGIO 3 - Usare una retina per bucato

- I reggiseni (lavabili in acqua) devono essere riposti in una retina per bucato. Durante il lavaggio, i ferretti dei reggiseni possono fuoriuscire dal tessuto danneggiando gli altri indumenti.
- Capi leggeri o di piccole dimensioni come calze, guanti, collant e fazzoletti possono restare intrappolati intorno allo sportello. Prima del lavaggio riporli in una retina a maglie strette.
- Non lavare la retina da sola, con il cestello vuoto. In caso contrario, potrebbero verificarsi vibrazioni anomale tali da spostare la lavatrice e causare incidenti o lesioni.

PASSAGGIO 4 - Prelavaggio (se necessario)

Se il bucato da lavare è molto sporco, selezionare l'opzione Prelavaggio per il programma selezionato. Se il detersivo viene aggiunto manualmente nel cestello non utilizzare l'opzione Prelavaggio.

PASSAGGIO 5 - Determinare la capacità di carico

Non sovraccaricare la lavatrice. Il sovraccarico della lavatrice può causare un lavaggio non ottimale. Per la capacità di carico per i vari tipi di indumenti, vedere pagina 28.



Quando si lavano lenzuola o trapunte il tempo di lavaggio potrebbe essere superiore, oppure l'efficienza della centrifuga potrebbe non essere soddisfacente. Per lenzuola e trapunte, si consiglia una velocità massima della centrifuga di 800 rpm e una capacità di carico non superiore a 2 kg.



ATTENZIONE

Se il carico del bucato è sbilanciato e sul display appare il codice di errore "UE", ridistribuire uniformemente il carico. Un carico sbilanciato può ridurre le prestazioni della centrifuga.

PASSAGGIO 6 - Usare un detersivo idoneo

Il detersivo da utilizzare dipende dal tipo di tessuto da lavare (cotone, sintetico, delicato, lana), dal colore, dalla temperatura di lavaggio e dal grado di sporco. Utilizzare sempre detersivi a basso contenuto di sapone, studiati appositamente per lavatrici automatiche.



- Seguire le istruzioni sulla confezione del detersivo riguardo a peso del bucato, grado di sporco e durezza dell'acqua della zona di residenza. Se non si conosce la durezza dell'acqua della propria zona, contattare l'ente locale preposto.
- Non utilizzare un detersivo che tenda a indurirsi o solidificarsi. Dopo il ciclo di risciacquo eventuali grumi di detersivo rimasti possono bloccare lo scarico.



ATTENZIONE

Quando si lavano capi in lana con l'apposito programma, usare solo detersivo liquido neutro. Se si usa detersivo in polvere per lavare capi in lana, questo può restare nel bucato e scolorire gli indumenti.

Linee guida sui detersivi

Auto Dispenser

La lavatrice è dotata di un dispenser suddiviso in due compartimenti: il compartimento di sinistra è riservato al detersivo, quello di destra all'ammorbidente. L'unità Auto Dispense eroga nel cestello la quantità di detersivo e ammorbidente appropriata per il programma impostato.

ATTENZIONE

- Nell'unità Auto Dispense versare solo detersivi e ammorbidenti liquidi.
- Verificare che l'unità Auto Dispense sia correttamente inserita nell'alloggiamento. La lavatrice non si avvia se l'unità Auto Dispense non è inserita correttamente.
- Se si desidera utilizzare un detersivo di tipo diverso, pulire prima il compartimento del detersivo.
- Non mescolare detersivo e ammorbidente nei due compartimenti.
- Per evitare l'indurimento del detersivo, non aprire il coperchio una volta versato il detersivo nel compartimento.
- Non utilizzare candeggina che potrebbe provocare corrosione e/o generare gas.
- Non capovolgere l'unità Auto Dispense. Il contenuto potrebbe fuoriuscire dalle aperture.
- Non premere l'attacco sul fondo dell'unità Auto Dispense durante lo spostamento dell'unità. Il contenuto potrebbe fuoriuscire.
- Prestare attenzione quando si versa il detersivo o l'ammorbidente nell'unità. Il contenuto potrebbe fuoriuscire.
- Rimuovere l'unità Auto Dispense prima di versare il detersivo.
- Durante la rimozione dell'unità Auto Dispense per verificare la quantità residua di detersivo prima o al verificarsi di un messaggio di errore, l'unità potrebbe contenere una piccola quantità di detersivo residuo o perdere dal fondo.
- Inserire completamente l'unità Auto Dispense nel suo alloggiamento. Un inserimento parziale potrebbe causare la caduta dell'unità durante l'erogazione.
- Come impostazione predefinita, la funzione Auto Dispenser si disattiva quando vengono selezionati i programmi Delicati, Lana, Pelli Sensibili o Outdoor.

Per associare la funzione Auto Dispenser a questi programmi, toccare **Impostazioni** o **Barra del pannello rapido > Auto Dispenser** e modificare le impostazioni come necessario.

1. Aprire lo sportello ed estrarre l'unità Auto Dispense dalla lavatrice.

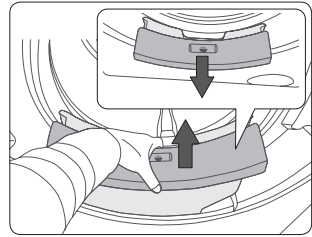

2. Ruotare la manopola sinistra in senso antiorario per aprire, quindi versare il detersivo nel comparto di sinistra fino al livello massimo.
3. Ruotare la manopola destra in senso antiorario per aprire, quindi versare l'ammorbidente nel comparto di destra fino al livello massimo.
4. Richiudere i comparti ruotando le manopole in senso orario.

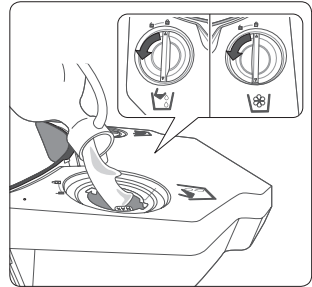

5. Reinserire l'unità Auto Dispense nella posizione originale. Prestare attenzione nell'inserire l'unità poiché il contenuto può fuoriuscire su entrambi i lati.
6. Attivare le funzioni **Auto Detergente** e **Auto Ammorbidente**. Vedere "**Auto Dispenser**" a pagina 32.

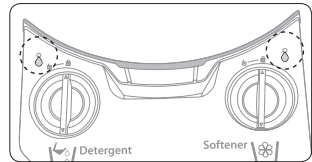

Erogazione manuale

Se non si desidera utilizzare l'erogatore (unità Auto dispenser) ma si preferisce aggiungere il detersivo manualmente, versare il detersivo direttamente nel cestello oppure utilizzare l'accessorio Aqua Pebble. L'accessorio Aqua Pebble in dotazione all'apparecchio è disponibile in due diversi formati. Scegliere l'accessorio Aqua Pebble in base alla quantità di detersivo da utilizzare.

1. Disattivare la funzione **Auto Detergente**.
Vedere "**Auto Dispenser**" a pagina 32.
2. Versare detersivo in polvere, gel o liquido nell'apposito dosatore **Aqua pebble (A)**. Controllare il livello indicato all'interno del dosatore.

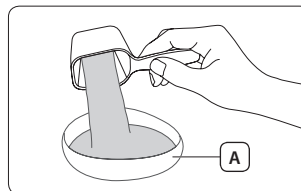

3. Inserire il dosatore vicino al bordo del cestello.

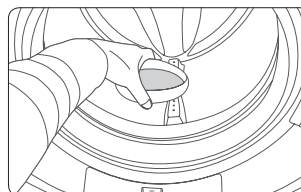

 Al termine del lavaggio, rimuovere il dosatore Aqua pebble dal cestello e pulirlo per un uso futuro.

ATTENZIONE

- Per aggiungere l'ammorbidente è necessario utilizzare l'unità Auto dispenser. L'applicazione manuale non è consentita.
- Prestare attenzione durante l'inserimento del dosatore Aqua pebble poiché deve essere bilanciato prima del lavaggio. Versare il contenuto del dosatore nel cestello prima dell'inizio del lavaggio può provocare la comparsa di residui di detersivo sugli indumenti al termine del lavaggio, causando lo scolorimento dei capi e/o ridotte prestazioni di lavaggio.
- Quando si usa il dosatore Aqua pebble, non versare detersivo nel comparto Auto Detergente e viceversa.
- Se si desidera utilizzare un detersivo di tipo diverso, pulire prima il dosatore Aqua pebble.
- Non inserire il dosatore in una coperta ripiegata o tra gli indumenti.
- Non selezionare l'opzione Pre lavaggio se si utilizza il dosatore Aqua pebble.
- Versare una quantità eccessiva di detersivo nell'unità può causare i seguenti problemi, con conseguente guasto al sistema e/o riduzione della vita utile del prodotto.
- Un eccesso di detersivo causa una sovrabbondanza di bolle con il conseguente aumento dei tempi di risciacquo.
- Inoltre, residui di detersivo possono rimanere nel cestello al termine del lavaggio.
- Versare una quantità di detersivo appropriata secondo quanto indicato dal produttore del detersivo sulla confezione del prodotto.
- Se si aggiunge manualmente il detersivo si consiglia di usare l'accessorio Aqua Pebble in caso di lavaggio di capi colorati.

Operazioni

Schermata

In base al modello del prodotto la schermata effettiva può differire da quella riportata sotto.

Schermata principale

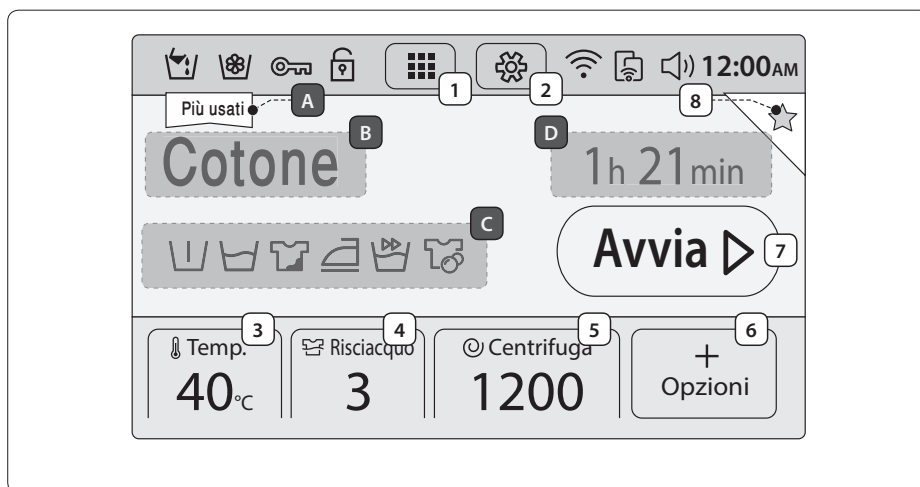

Tasti

1	Programma	Toccare per selezionare il programma.
2	Impostazioni	Toccare per accedere alla schermata delle impostazioni.
3	Temp.	Toccare per cambiare la temperatura del programma corrente.
4	Risciacquo	Toccare per cambiare i tempi di risciacquo del programma corrente.
5	Centrifuga	Toccare per cambiare la velocità di centrifuga del programma corrente.
6	Opzioni	Toccare per accedere alla schermata delle opzioni del programma.
7	Avvia	Toccare per avviare una operazione.
8	Preferiti	Toccare per aggiungere la configurazione del programma corrente all'elenco dei Preferiti. E' possibile aggiungere fino a 4 diversi programmi personalizzati, che compaiono all'inizio del programma.

Informazioni

A	Piu usati	Visualizza i programmi più usati.
B	Programma corrente	Visualizza il programma corrente.
C	Opzione attiva	Visualizza le opzioni attive del programma corrente.
D	Tempo stimato	Visualizza il tempo stimato per l'esecuzione del programma corrente.

Barra di stato



	Auto Detergente	Se questo indicatore si illumina, la funzione Auto Detergente è abilitata.
	Auto Ammorbidente	Se questo indicatore si illumina, la funzione Auto Ammorbidente è abilitata.
	Blocco sportello	Se questo indicatore si illumina, lo sportello resta bloccato al fine di impedire un'accidentale apertura dello sportello durante il funzionamento.
	Sicurezza Bambini	Se questa icona si trasforma in un lucchetto bloccato [🔒], la funzione Sicurezza Bambini risulta impostata per evitare incidenti a bambini e neonati.
	Rete	Visualizza lo stato della connessione di rete Wi-Fi.
	Smart Control	Se questo indicatore si illumina, la lavatrice può essere controllata da un dispositivo mobile.
	Audio	Se l'icona assume la forma di un altoparlante sbarrato [🔇], non viene emesso alcun audio.
12:00AM	Ora	Viene visualizzata l'ora corrente.

Barra del pannello rapido

Nella **Barra del pannello rapido** sono disponibili 6 opzioni: Sicurezza Bambini, Luce cestello, Auto Detergente, Auto Ammorbidente, Rete e Smart control.

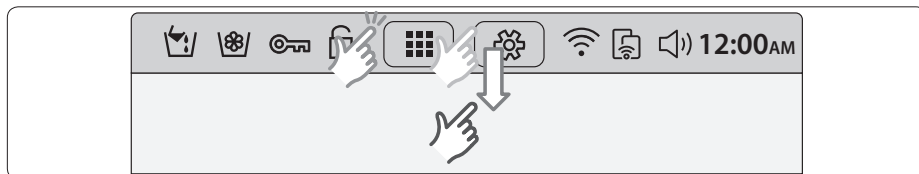

1. Selezionare la **Barra di stato** oppure scorrerla verso il basso per visualizzare le opzioni disponibili.

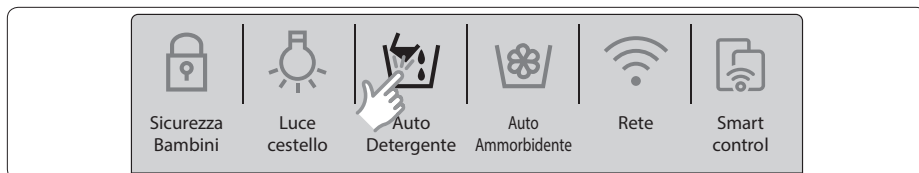

2. Toccare per attivare/disattivare un'opzione o cambiare le impostazioni correnti.



- Per le impostazioni avanzate, accedere alla schermata delle impostazioni e apportare le modifiche desiderate.
- Gli elementi attivi sono illuminati mentre quelli inattivi sono grigi.

Schermata Opzioni



1	Lavaggio rapido	Specifico per indumenti poco sporchi e un carico inferiore a 2 kg.
2	Pre lavaggio	Un lavaggio preliminare viene aggiunto al lavaggio principale.
3	Intensivo	Il tempo di lavaggio di ogni ciclo è superiore a quello normale.
4	Ammollo+	Utile per rimuovere le macchie resistenti dal bucato.
5	Stiro Facile	Per ridurre le pieghe sui capi.
6	Fine Programmata	Usata per specificare l'orario finale del programma selezionato. Vedere pagina 31.
7	Ritorna	Ritorna alla schermata precedente.

 Per i dettagli di ogni opzione, vedere "Opzioni" a pagina 30.

Passaggi semplici per iniziare

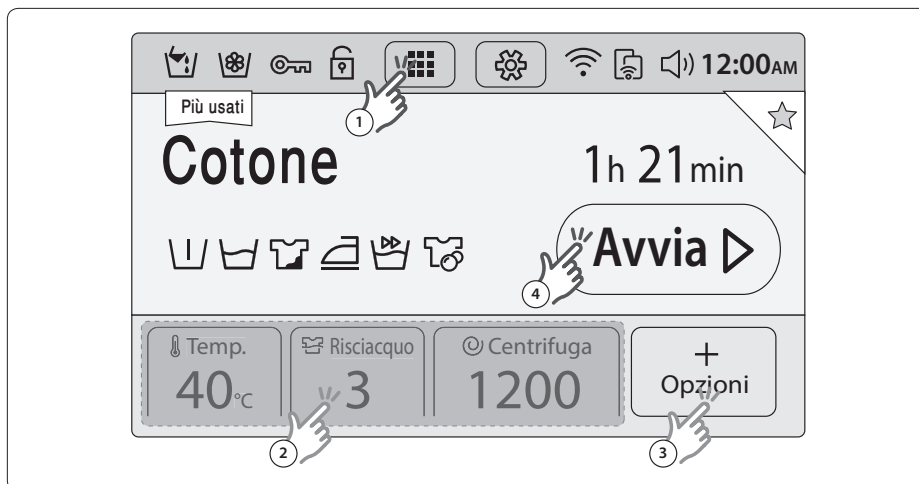

1. Premere **Power** per visualizzare la schermata principale.
2. Nella schermata principale, selezionare l'icona **Programma** nella parte centrale superiore per visualizzare il programma.
3. Selezionare un programma. La lavatrice supporta 22 programmi.
4. Cambiare le impostazioni del programma (**Temp.**, **Risciacquo** e **Centrifuga**) se necessario.
5. Selezionare l'icona **Opzioni** in basso a destra. Quindi selezionare le opzioni e cambiarne, se necessario, le impostazioni.
6. Selezionare **Avvia**.



- La lavatrice è dotata di impostazioni predefinite per i programmi e opzioni disponibili per ogni programma. E' possibile accettare le impostazioni predefinite o modificarle in base alle proprie preferenze.
- Selezionare un programma nella schermata principale. Scorrere lo schermo verso sinistra per aprire il programma successivo. Per tornare all'elenco precedente, scorrere verso destra.

Panoramica programmi

Programmi standard

Programma	Descrizione e Carico max (kg)	
Preferiti	<ul style="list-style-type: none">• Aggiungere la configurazione del programma corrente all'elenco dei Preferiti in modo da potervi accedere rapidamente in seguito. E' possibile aggiungere fino a 4 diversi programmi personalizzati, che compaiono all'inizio del programma	-
Più usati	<ul style="list-style-type: none">• In alto a sinistra della schermata principale vengono visualizzati i programmi utilizzati più di frequente.	-
Auto Optimal Wash	<ul style="list-style-type: none">• Auto Optimal Wash regola la quantità di detersivo e i cicli di lavaggio in base al peso del bucato e al livello di sporco. Questo programma offre prestazioni ottimali se utilizzato insieme alla funzione Auto Dispenser.	Max
Cotone	<ul style="list-style-type: none">• Per cotone, lenzuola, tovaglie, intimo, asciugamani, camicie.• Il tempo di lavaggio e il numero dei cicli di risciacquo vengono automaticamente regolati in base al carico.	Max
Sintetici	<ul style="list-style-type: none">• Per camicette o magliette in poliestere (diolen, trevira), poliammide (perlon, nylon) o materiali simili.	5
Jeans	<ul style="list-style-type: none">• Prevede una maggiore quantità d'acqua nel lavaggio principale e un ciclo aggiuntivo di risciacquo per evitare residui di detersivo sugli indumenti.	3
Capi Scuri	<ul style="list-style-type: none">• Questo programma prevede cicli aggiuntivi di risciacquo e una velocità di centrifuga ridotta per garantire che gli indumenti vengano lavati in modo delicato e risciacquati con cura.	4
Daily Speed Wash	<ul style="list-style-type: none">• Programma rapido di 1 ora per il lavaggio di indumenti di uso quotidiano come intimo e magliette.	5
Eco Wash	<ul style="list-style-type: none">• La tecnologia Eco Bubble consente di ridurre il consumo energetico. La tecnologia Eco Wash, caratterizzata dall'efficienza di lavaggio a basse temperature, mette a confronto le sue prestazioni di lavaggio e di risparmio energetico con il tradizionale programma Cotone non Eco Bubble.	4
Outdoor	<ul style="list-style-type: none">• Per abbigliamento outdoor, da sci e indumenti sportivi realizzati in materiali tecnologici quali spandex, stretch e microfibra.	2
Pelli Sensibili	<ul style="list-style-type: none">• Questo programma prevede un lavaggio ad alta temperatura e risciacqui aggiuntivi per garantire la totale assenza di detersivo dai capi lavati.	4
Lana	<ul style="list-style-type: none">• Specifico per capi in lana lavabili in lavatrice e carico inferiore a 2 kg.• Il programma lana prevede una speciale azione di lavaggio e ammollo per proteggere le fibre di lana dal restringimento e dalla deformazione.• Si consiglia l'uso di un detersivo neutro.	2

Programma	Descrizione e Carico max (kg)	
Delicati	<ul style="list-style-type: none"> Per tessuti trasparenti, reggiseni, intimo in seta e altri tessuti lavabili solo a mano. Per un risultato ottimale, usare detersivo liquido. 	2
Trapunte/Lenzuola	<ul style="list-style-type: none"> Per copriletti, lenzuola, trapunte, ecc. Per ottenere un risultato ottimale, lavare solo 1 tipo di capo e accertarsi che il peso del carico non superi i 2,5 kg. 	2,5
Centrifuga	<ul style="list-style-type: none"> Esegue un ulteriore ciclo di centrifuga per eliminare una maggiore quantità d'acqua. L'esclusione centrifuga e l'arresto in ammollo escludono solo la centrifuga finale, quelle intermedie alla fine di ogni risciacquo verranno svolte in ogni caso. 	-
Risciacquo+Centrifuga	<ul style="list-style-type: none"> Prevede un risciacquo aggiuntivo dopo l'erogazione dell'ammorbidente. 	-
Eco Pulizia Cestello	<ul style="list-style-type: none"> Questo programma esegue la pulizia del cestello rimuovendo sporco e batteri. Eseguire ogni 40 lavaggi senza detersivo o candeggina. Verificare che il cestello sia vuoto. Non utilizzare agenti di pulizia per la pulizia del cestello. 	-
 Cotone	<ul style="list-style-type: none"> Prestazioni ottimali e basso consumo energetico per cotone, lenzuola, tovaglie, intimo, asciugamani, camicie. Per avere un risparmio energetico, la temperatura di lavaggio effettiva può essere inferiore a quanto indicato. 	Max

Smacchia Tutto Plus

Sono disponibili sei programmi speciali ideati per rimuovere efficacemente particolari tipi di macchie o sporco che possa essersi accumulato a seguito di specifiche attività che vanno dalle pulizie domestiche all'arrampicata in montagna.

Programma	Descrizione e Carico max (kg)	
Chef	<ul style="list-style-type: none"> Questo programma rimuove efficacemente le macchie di cibo e di cucina. 	4
Giardinaggio	<ul style="list-style-type: none"> Questo programma rimuove efficacemente le macchie di erba, fango/sporco, sudore e sebo. 	4
Sports	<ul style="list-style-type: none"> Questo programma rimuove efficacemente le macchie di grasso, terra, fango, cibo, sudore e trucco. Non utilizzare questo programma per indumenti impermeabili. Il mancato rispetto di questa precauzione può danneggiare l'impermeabilità/la traspirabilità dei capi. 	4
Baby&Kids	<ul style="list-style-type: none"> Il programma Baby&Kids è idoneo per la maggior parte dei capi per bambini. Questo programma rimuove efficacemente le macchie di cibo, succhi di frutta, bevande, fango, terra, inchiostro e matite. 	4

Programma	Descrizione e Carico max (kg)	
Ogni giorno	<ul style="list-style-type: none"> Il programma Ogni Giorno rimuove lo sporco leggero. Questo programma rimuove efficacemente le macchie leggere di inchiostro e matita oltre allo sporco quotidiano. 	4
Igienico	<ul style="list-style-type: none"> Questo programma rimuove efficacemente le macchie di sebo e sangue. 	4

Opzioni

Le opzioni disponibili cambiano in base al programma utilizzato. Le opzioni che non possono essere selezionate per uno specifico programma sono in grigio.

Opzioni	Descrizione
Rapido	<ul style="list-style-type: none"> Specifico per indumenti poco sporchi e un carico inferiore a 2 kg. Il completamento del programma richiede circa 15 minuti; il tempo varia a seconda della pressione e della durezza dell'acqua e dalle opzioni aggiuntive selezionate. La durata del Lavaggio rapido aumenta in questa sequenza: Off > 15 min > 20 min > 30 min > 40 min > 50 min > 60 min. Il quantitativo di detersivo consigliato è inferiore a 20 g (per un carico di 2 kg).
Pre lavaggio	<ul style="list-style-type: none"> Questo programma aggiunge un ciclo di prelavaggio prima del lavaggio principale.
Ammollo+	<ul style="list-style-type: none"> Questa opzione rimuove efficacemente le macchie mettendo in ammollo il bucato. Per ogni ciclo di ammollo il cestello ruota per 1 minuto quindi rimane fermo per 4 minuti. E' possibile impostare il tempo di Ammollo+ tra 30 e 150 minuti.
Intensivo	<ul style="list-style-type: none"> Idoneo per indumenti molto sporchi. Il tempo di lavaggio di ogni ciclo è superiore a quello normale.
Stiro Facile	<ul style="list-style-type: none"> La velocità di centrifuga è ridotta per diminuire la formazione di pieghe sui capi. Impostare una velocità di centrifuga non superiore a 800 rpm.
Fine Programmata	<ul style="list-style-type: none"> L'orario visualizzato indica la fine prevista del programma selezionato.

Fine Programmata

È possibile impostare la lavatrice per terminare il programma corrente a un orario specifico.

Questa funzione è utile se si desidera che il lavaggio termini entro l'orario in cui si torna a casa dal lavoro.

1. Selezionare un programma. Se necessario apportare le modifiche desiderate al programma.
2. Selezionare l'icona **Opzioni** in basso a destra.
Quindi selezionare le opzioni e cambiarne, se necessario, le impostazioni.
3. Selezionare **Fine Programmata**.
4. Usare le frecce per impostare la fine del programma corrente, quindi selezionare **Avvia**.



- Per annullare l'opzione selezionare **Annulla** e tornare alla schermata delle opzioni.

Esempio d'uso

Si desidera terminare un programma di due ore fra 3 ore. Per fare ciò, aggiungere l'opzione Fine Programmata al programma corrente con una impostazione di 3 ore, quindi premere Avvia/Pausa alle 14:00 (2:00 p.m.). Cosa succederà? La lavatrice avvia il ciclo di lavaggio alle 15:00 (3:00 p.m.) e termina alle 17:00 (5:00 p.m.). Di seguito viene riportata la tempistica di questo esempio.



Impostazioni

Sicurezza Bambini

Per evitare il rischio di incidenti che coinvolgano bambini e neonati, la funzione Sicurezza Bambini blocca tutti i tasti ad eccezione del tasto **Impostazioni**.

E' possibile accedere al menu Sicurezza Bambini dalla schermata Impostazioni o dalla barra del pannello rapido.

- Per impostare la funzione Sicurezza Bambini, selezionare **Impostazioni**, quindi selezionare il tasto **Sicurezza Bambini**.
 - Per attivare la funzione Sicurezza Bambini, tenere premuto il tasto **Attiva** per 3 secondi.
 - Per disattivare temporaneamente la funzione Sicurezza Bambini, tenere premuto il tasto **Disattiva temporaneamente** per 3 secondi.
 - Per disattivare completamente la funzione Sicurezza Bambini, tenere premuto il tasto **Disattiva** per 3 secondi.
-  • Per aggiungere detersivo o altri capi nel cestello, o se si vuole modificare le impostazioni del programma mentre la funzione Sicurezza Bambini è attiva, arrestare o rilasciare la funzione Sicurezza Bambini.
- La funzione Sicurezza Bambini verrà riattivata un minuto dopo che la lavatrice è stata temporaneamente fermata.

Luce cestello

- Per attivare o disattivare la Luce cestello, selezionare **Impostazioni** e far scorrere la barra **Luce cestello** su **On** o **Off**.
- La luce del cestello si spegne automaticamente dopo 5 minuti.

Auto Dispenser

La lavatrice è dotata di un dispenser suddiviso in due comparti: uno per il detersivo, l'altro per l'ammorbidente. L'unità Auto Dispense eroga nel cestello la quantità di detersivo e ammorbidente appropriata per il programma impostato.

Per attivare la funzione Auto Dispenser

1. Selezionare **Impostazioni > Auto Dispenser**.
2. Far scorrere la barra **Auto Detergente** su **On**, quindi impostare **Quantità** e **Durezza dell'acqua**.
3. Far scorrere la barra **Auto Ammorbidente** su **On**, quindi impostare **Quantità** e **Concentrazione**.
4. Selezionare **Salva**.

Luminosità

Impostare la luminosità dello schermo LCD

- Selezionare **Impostazioni**, quindi regolare il livello di luminosità desiderato utilizzando i simboli (-/+).

Tema audio

Impostare il livello del volume e la melodia.

1. Selezionare **Impostazioni > Tema audio**.
2. Per regolare il volume, usare i simboli (-/+) per aumentare o ridurre il livello del volume.
3. Per impostare una melodia, selezionarne una tra quelle in elenco.

Data e Ora

L'ora predefinita è in formato 12 ore.

1. Selezionare **Impostazioni** > **Data e Ora**.
2. Usare le frecce per impostare l'ora per ogni elemento temporale. Ad esempio, per cambiare la data usare le frecce sopra e sotto l'elemento data.
3. Per passare da **AM** a **PM**, selezionare l'elemento corrispondente.
4. Selezionare **Salva**.

Lingua

Selezionare la lingua preferita dei menu.

- Selezionare **Impostazioni** > **Lingua**, quindi selezionare la lingua preferita dei menu.

Rete

Impostazione automatica

La lavatrice supporta i protocolli Wi-Fi WEP, TKIP e AES, ma non è dotata di un router (AP).

1. Selezionare **Impostazioni** > **Rete**, quindi far scorrere la barra **Rete** su **On**. Compare l'elenco degli AP.
2. Selezionare un provider di rete e, se richiesto, fornire la password.
3. Selezionare **OK**. Al termine risulterà selezionato il provider di rete scelto.

Impostazione manuale

1. Abilitare la connessione Wi-Fi come indicato sopra.
2. Selezionare **Indirizzo IP** > **Manuale**.
3. Indicare Indirizzo IP, Maschera di sottorete, Gateway e DNS, quindi selezionare **OK**.

Connessione Wi-Fi.

Una volta stabilita la connessione di rete, per attivare o disattivare in un successivo momento la connessione Wi-Fi far scorrere la barra **Rete** su **On** o **Off**.

Connessione rapida

Connessione rapida permette di configurare con facilità le impostazioni di rete compresa la procedura di autenticazione

Smart control

Con Smart control è possibile controllare la lavatrice dal proprio dispositivo mobile. Selezionare questa icona per attivare o disattivare la funzione Smart control.

1. selezionare **Impostazioni** > far scorrere la barra **Smart control** su **On**.
2. Tornando alla schermata principale, la funzione Smart Control risulterà attivata.
3. Toccare **Disattiva** per disattivare la funzione; la funzione Smart Control verrà disattivata.



- L'icona è evidenziata in grigio se la funzione Smart control non è attiva.
- Il tocco di una icona o la pressione di un tasto sulla lavatrice provocherà la disattivazione della funzione Smart control.
- Se la rete wireless non è connessa, la funzione Smart Control non è disponibile.
- Toccando lo Smart Control selezionare una delle modalità disponibili per la connessione a dispositivi esterni.

Eco check

Sul display viene visualizzata l'efficienza energetica/idrica degli ultimi 4 programmi di lavaggio insieme a un riepilogo tecnico sul consumo energetico, i livelli d'acqua, le impostazioni del programma e le opzioni impostate.

1. Selezionare **Impostazioni** > **Eco check**. Compare una schermata di riepilogo degli ultimi 4 programmi di lavaggio.
2. Selezionare un programma per visualizzarne il riepilogo tecnico.

Auto-Diagnosi

La lavatrice esegue l'auto diagnosi del sistema corrente. La schermata dei risultati visualizza gli errori operativi ed eventuali malfunzionamenti della lavatrice.

- Selezionare **Impostazioni** > **Auto-Diagnosi** > **Avvia**.

Calibrazione

La Calibrazione garantisce un accurato rilevamento del peso del bucato nel cestello. Verificare che il cestello sia vuoto prima di eseguire la Calibrazione.

1. Selezionare **Impostazioni** > **Calibrazione** > **Avvia**.
 - Durante il funzionamento lo sportello sarà bloccato.
 - Il cestello continuerà a ruotare in senso orario e antiorario per diversi minuti.
2. Al termine, la lavatrice si spegnerà automaticamente.

Aggiorna

Quando si rendono disponibili degli aggiornamenti, sullo schermo viene visualizzata una notifica.

Per controllare la versione corrente del firmware

1. Selezionare **Impostazioni** > **Aggiorna** per visualizzare la versione corrente del firmware.
2. Per aggiornare il firmware manualmente, selezionare **Aggiorna**.

Per aggiornare il firmware automaticamente

1. Toccare **Aggiornamento automatico** nella schermata **Impostazioni**.
2. Far scorrere la barra **Aggiornamento automatico** su **On**. Il processo di aggiornamento procede senza alcuna notifica laddove si rendono disponibili gli aggiornamenti.



AVVERTENZA

Non scollegare il cavo di alimentazione della lavatrice o del router durante l'aggiornamento.

Guida

Per l'uso del prodotto vedere la guida all'uso; in caso di malfunzionamenti vedere la sezione relativa alla risoluzione dei problemi.

- Selezionare **Impostazioni** > **Guida**.

Samsung Mobile Smart Control

Questa lavatrice fornisce due app per il controllo dell'apparecchio da dispositivo mobile tramite connessione di rete.

Mobile app applicabili alla funzione Smart Control delle lavatrici Samsung Smart

Samsung Smart Home

La rinnovata app Samsung Smart Home consente di accedere da remoto alla propria lavatrice per controllarne lo stato e l'avanzamento della funzione impostata.

Scaricare l'app "Samsung Smart Home" da Play Store o Apple Store e installarla sul proprio dispositivo mobile.

Samsung Smart Washer

L'app Samsung Smart Washer consente di controllare il funzionamento della lavatrice sul proprio dispositivo mobile secondo due categorie: Indoor e Outdoor.

Scaricare l'app "Samsung Smart Washer" da Play Store o Apple Store e installarla sul proprio dispositivo mobile.

Impostazioni Smart Control sulla lavatrice

Per attivare la funzione Smart Control, scegliere un metodo di connessione alla mobile app.

Premere l'icona Impostazione e selezionare Smart Control dal menu Rete.

1. Scegliere un metodo di connessione alla mobile app.



2. Selezionare "Samsung Smart Home" per controllare la lavatrice tramite l'app integrata Samsung.

Selezionare "Samsung Smart Washer" per controllare la lavatrice tramite l'app della lavatrice Samsung.

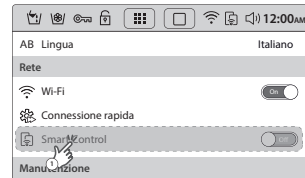

3. Al termine dell'impostazione le modifiche effettuate verranno applicate pertanto potrebbe essere necessario riconnettersi al dispositivo.

- Samsung Smart Home (predefinito)
- Samsung Smart Washer





- Come metodo di connessione predefinito questo prodotto utilizza la rinnovata app Samsung Smart Home (metodo consigliato).
- Per i modelli iPhone, l'app Samsung Smart Home sarà disponibile presso l'Apple Store dalla seconda metà del 2014.
- In alcuni paesi l'app Samsung Smart Home potrebbe non essere disponibile. In questo caso, utilizzare l'app Samsung Smart Washer.

App Samsung Smart Home

Quando si usa l'app Samsung Smart Home, verificare che sia selezionata l'opzione "Samsung Smart Home" nel menu Setup (Impostazione).

L'app Samsung Smart Home consente di accedere e controllare la lavatrice anche fuori casa.

Installazione

1. Visitare Google Play Store per i dispositivi Android, oppure Apple App Store per i dispositivi iOS, quindi cercare e selezionare l'app Samsung Smart Home.
2. Scaricare e installare l'app Samsung Smart Home sul dispositivo mobile.



- L'app Samsung Smart Home supporta Android OS 4.0 (ICS) o versioni successive ottimizzate per smartphone Samsung (serie Galaxy S e Galaxy Note). Su altri dispositivi alcune funzioni di questa app potrebbero funzionare in modo diverso.
- Questa app supporta iOS 7 o versioni successive per modelli iPhone.
- Per il miglioramento costante delle prestazioni, il design UI di questa app è soggetto a modifica senza preavviso.
- Per i modelli iPhone, questa app sarà disponibile dalla seconda metà del 2014 sul sito Apple App Store.

Preparazione

1. Per attivare l'app, è necessario inserire il proprio account Samsung. Se l'utente non dispone di un proprio account sarà guidato alla creazione di un account Samsung direttamente sull'app. Per questo scopo non sono necessarie altre app.
2. Per attivare l'app, registrare per prima cosa la lavatrice per il servizio Samsung Smart Home.
 - 1) Selezionare la lavatrice dall'elenco dispositivi dell'app Samsung Smart Home.
 - 2) Immettere le informazioni necessarie sull'AP wireless da usare per la connessione wireless.
 - 3) Seguire le istruzioni a schermo per configurare le impostazioni per la lavatrice.
 - 4) Sulla lavatrice selezionare **Impostazioni** > **Connessione rapida** per configurare le impostazioni di rete.
 - 5) Al termine l'icona della lavatrice comparirà sull'app.



ATTENZIONE

- Router Wi-Fi non certificati potrebbero non riuscire a stabilire la connessione.
- Se la lavatrice e l'AP vengono installati vicino a un forno a microonde o un asciugacapelli elettrico, la funzione Smart Control potrebbe non funzionare a causa di interferenze elettriche.
- La lavatrice supporta solo protocolli Wi-Fi 2.4Ghz.
- L'ambiente circostante può influire sulle prestazioni di rete wireless.



- Se si esegue l'app senza avere eseguito il log in, viene visualizzata la schermata Account guidance (Guida all'account). Una volta eseguito il log in è possibile modificare le impostazioni dell'account in **Settings (Impostazioni)** > **Account**.
- Gli utenti di smartphone Samsung possono accedere all'app una volta registrato il proprio account in **Impostazioni**.

Uso dell'app Samsung Smart Home

Caratteristiche principali

- **Controllo integrato degli apparecchi Samsung smart**
Registrare i propri dispositivi Samsung smart in Samsung Smart Home per usufruire di un accesso semplificato al servizio. Selezionare l'icona della lavatrice sull'app per accedere alle funzioni principali dell'apparecchio quando ci si trova fuori casa.
- **Controllo principale**
Il controllo principale include 4 modalità: Esco, Torno a casa, Buonanotte e Buongiorno.
- **Controlli chat**
Per comunicare con i dispositivi smart via chat e ottenere informazioni utili per il controllo degli apparecchi.
- **Monitoraggio domestico**
Per utilizzare la videocamera del dispositivo smart e monitorare l'ambiente mentre si è fuori casa.
- **Assistenza clienti**
Per scaricare il manuale del prodotto o richiedere una riparazione.



Alcune funzioni di questo servizio potrebbero non essere disponibili sulla lavatrice.

App Samsung Smart Home Washing Machine

Per controllare e monitorare la lavatrice sia a casa che fuori casa.

1. Registrare la lavatrice sull'app Samsung Smart Home.
2. Per abilitare il controllo remoto, attivare la funzione Smart Control sulla lavatrice.
3. Selezionare l'icona della lavatrice sul dispositivo mobile e toccare **Avvia**.



SAMSUNG

SmartHome

Questa lavatrice supporta il servizio Samsung Smart Home.

Per ulteriori informazioni visitare il sito www.samsung.com.

App Samsung Smart Washer

Quando si usa l'app Samsung Smart Washer, verificare che sia selezionata l'opzione "**Samsung Smart Washer**" nel menu Setup (Impostazione).

L'app Samsung Smart Washer permette di controllare alcune funzioni della lavatrice attraverso il proprio dispositivo mobile.

Scarica

1. Cerca Samsung Smart Washer in Play Store o Apple Store.
2. Scaricare e installare l'app sul dispositivo mobile.
3. Eseguire l'app Samsung Smart Washer sul proprio dispositivo mobile.

Connettere la lavatrice

La lavatrice deve essere collegata a una rete Wi-Fi.

Controllo interno

Per abilitare tale modalità, il dispositivo mobile deve essere collegato alla stessa rete della lavatrice.

1. Sul dispositivo mobile selezionare **Controllo interno** per visualizzare un elenco dei modelli di lavatrice disponibili.
2. Selezionare il nome del modello della lavatrice da collegare e selezionare **OK**. Viene visualizzata la finestra di autenticazione.
3. Sulla lavatrice selezionare **Impostazioni**, far scorrere la barra **Smart control** su **On**. La procedura di autenticazione ha inizio.



La procedura di autenticazione è necessaria una sola volta al primo utilizzo.

Controllo esterno

Per abilitare questa modalità, la lavatrice deve essere registrata sul sito **Samsung Smart Appliance** (www.samsungsmartappliance.com).

1. Sulla lavatrice selezionare **Impostazioni**, far scorrere la barra **Smart control** su **On**.
2. Sul dispositivo mobile selezionare **Controllo esterno** e digitare le credenziali di accesso. Comparirà un elenco di dispositivi registrati.
3. Selezionare un dispositivo da controllare tra quelli in elenco. Ora verrà stabilita automaticamente una connessione remota tra la lavatrice e il dispositivo mobile.



Non è necessaria alcuna procedura di autenticazione

Registrazione

Registrare la lavatrice sul sito Samsung Smart Appliance (www.samsungsmartappliance.com) per ottenere un accesso remoto alla lavatrice. La lavatrice deve essere collegata a una rete Wi-Fi.

1. Accedere al sito **Samsung Smart Appliance** (www.samsungsmartappliance.com).
2. Fornire le credenziali del proprio account Samsung per accedere. Se l'utente non è registrato, fare clic su Crea un account Samsung e seguire le istruzioni visualizzate a schermo.
3. Fare clic su **My Page > Add device (Aggiungi dispositivo)**, e indicare il MAC address della lavatrice. Per controllare il MAC address, selezionare **Impostazioni > Rete** sulla lavatrice.
4. Fare clic su **Get Approval (Ottieni approvazione)**.
5. Selezionare **Impostazioni** sulla lavatrice, quindi selezionare **OK** se viene richiesto una approvazione.

Le lavatrici registrate sono reperibili nell'elenco dei dispositivi del sito web.



Samsung Electronics dichiara che questa lavatrice è conforme ai requisiti minimi e ad altre disposizioni della Direttiva 1999/5/CE.

La Dichiarazione di conformità ufficiale può essere reperita all'indirizzo <http://www.samsung.com>, in Supporto > Cerca e digitando il nome del modello.

Manutenzione

Mantenere la lavatrice pulita per evitare il calo delle prestazioni e preservarne la durata.

Eco Pulizia Cestello

Eseguire questo programma regolarmente per pulire il cestello ed eliminare i batteri.

1. Selezionare **Programma > Eco Pulizia Cestello**.
2. Accedere alla schermata principale e selezionare **Avvia**.



La temperatura dell'acqua per il programma Eco Pulizia Cestello è impostata a 70°C e non può essere variata.



ATTENZIONE

Non utilizzare agenti di pulizia per la pulizia del cestello. La presenza di residui chimici nel cestello deteriora le prestazioni di lavaggio.

Promemoria Eco Pulizia Cestello

- Il messaggio Eco Pulizia Cestello compare nella schermata principale ogni 40 lavaggi. E' consigliabile eseguire la funzione Eco Pulizia Cestello regolarmente.
- Alla prima visualizzazione di questo messaggio, è possibile ignorarlo (fino a 6 volte) selezionando **Ricordamelo più tardi**. A partire dal settimo lavaggio, il messaggio non verrà più visualizzato. Tuttavia comparirà nuovamente dopo altri 40 lavaggi.

Scarico di emergenza

Se si verifica una interruzione di corrente, scaricare l'acqua contenuta nel cestello prima di estrarre il bucato.

1. Scollegare il cavo di alimentazione della lavatrice dalla presa principale.
2. Premere delicatamente l'area superiore del coprifiltro per aprirlo.

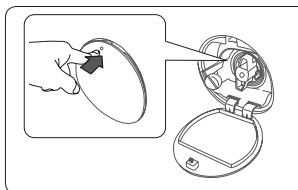

3. Estrarre delicatamente il tubo di scarico di emergenza.

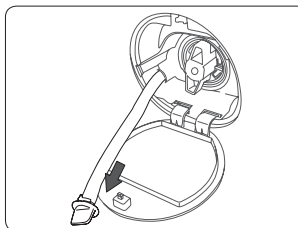

4. Tenendo il terminale del tubo di scarico, aprire il tappo del tubo.

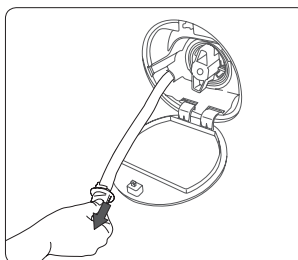

5. Scaricare l'acqua in un contenitore.
6. Chiudere il tappo del tubo e reinserire il tubo di scarico.
7. Chiudere il coprifiltro.

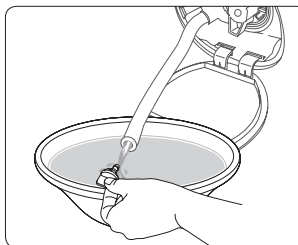

Pulizia

Superficie della lavatrice

Usare un panno morbido e un detersivo per le pulizie domestiche non abrasivo. Non spruzzare acqua sulla lavatrice.

Filtro a retina

Pulire il filtro a retina del tubo di carico dell'acqua almeno una o due volte l'anno.

1. Spegner la lavatrice e scollegare il cavo di alimentazione.
2. Chiudere il rubinetto dell'acqua.
3. Allentare e scollegare il tubo di carico dell'acqua dal retro della lavatrice. Coprire il tubo con un panno per evitare la fuoriuscita di acqua.

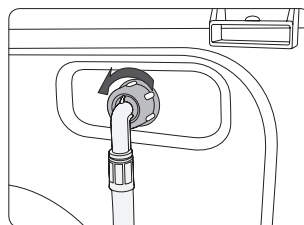

4. Usare un paio di pinze per estrarre il filtro a retina dal foro della valvola di ingresso.
5. Immergere il filtro a retina in acqua in modo che anche il connettore filettato sia immerso.
6. Lasciare asciugare completamente il filtro a retina all'ombra.
7. Reinserrire il filtro a retina nel tubo di carico dell'acqua e fissare il tubo nella posizione originale.
8. Aprire il rubinetto dell'acqua.

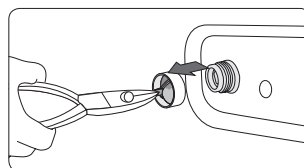

 Se il filtro a retina è otturato, sullo schermo comparirà il codice di errore "4E".

Filtro detriti

E' consigliabile pulire il filtro detriti almeno 5 o 6 volte l'anno per impedirne l'otturazione. Un filtro detriti otturato può ridurre l'effetto bolle.

1. Spegnerla lavatrice e scollegare il cavo di alimentazione.
2. Scaricare l'acqua residua dal cestello seguendo le indicazioni riportate nella sezione "**Scarico di emergenza**" a pagina 43.
3. Aprire il coprifiltro utilizzando una moneta o una chiave.
4. Ruotare il coperchio del filtro detriti verso sinistra e scaricare l'acqua residua.
5. Rimuovere il filtro detriti.

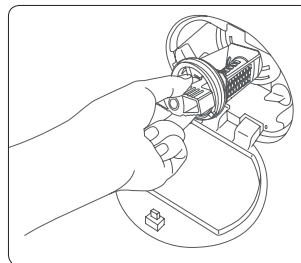

6. Pulire il filtro detriti usando uno spazzolino morbido. Verificare che l'elica della pompa di scarico dietro il filtro non sia bloccata.
7. Reinserrire il filtro detriti e ruotare il coperchio del filtro verso destra.

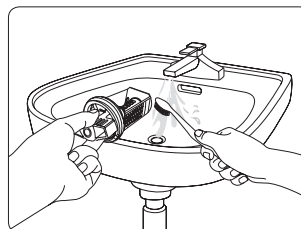

- Per aprire il coprifiltro di sicurezza, spingere e ruotarlo in senso antiorario. La molla del tappo ne facilita l'apertura.
- Per chiudere, ruotare il coprifiltro di sicurezza in senso orario. La molla emette un tintinni; ciò è normale.

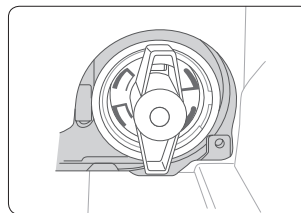

- Se il filtro a retina è otturato, sullo schermo comparirà il codice di errore "**5E**".



ATTENZIONE

- Verificare che il tappo del filtro sia chiuso correttamente dopo avere pulito il filtro. Il mancato rispetto di questa precauzione può causare una perdita.
- Verificare che il filtro sia inserito correttamente dopo la pulizia. Il mancato rispetto di questa precauzione può causare un malfunzionamento o una perdita.

Unità Auto Dispense

L'unità Auto Dispense deve essere pulita regolarmente per garantire sempre un corretto funzionamento.

1. Rimuovere l'unità Auto Dispense dalla lavatrice.

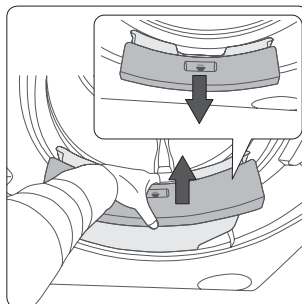

2. Pulire il vano dell'unità Auto Dispense usando un panno asciutto.

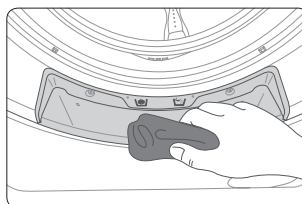

3. Rimuovere le due manopole dell'unità Auto Dispense così come i due tappi sul fondo e lasciare fluire l'acqua nell'unità Auto Dispense per pulire l'area interna.

Non scuotere l'unità Auto Dispense per evitare che l'acqua contenuta all'interno possa fuoriuscire dalle aperture.

4. Reinserrire le manopole e i tappi nella posizione originale.
5. Reinserrire l'unità Auto Dispense nella posizione originale.

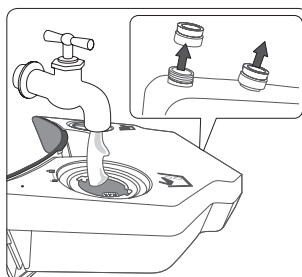

Ripristino dopo il congelamento

La lavatrice può congelare se la temperatura scende al di sotto di 0°C.

1. Spegnerla lavatrice e scollegare il cavo di alimentazione.
2. Versare acqua calda sul rubinetto di ingresso dell'acqua in modo da allentare il tubo di carico dell'acqua.
3. Rimuovere il tubo di carico dell'acqua e immergerlo in acqua calda.
4. Versare acqua calda nel cestello e lasciarvela per circa 10 minuti.
5. Ricollegare il tubo di carico dell'acqua al rubinetto.



Se la lavatrice ancora non funziona regolarmente, ripetere i passaggi sopra indicati fino a ripristinare la normale funzionalità.

Manutenzione della lavatrice dopo un lungo periodo di inutilizzo

Non lasciare la lavatrice inutilizzata per un lungo periodo di tempo.

Tuttavia, se ciò non può essere evitato, scaricare la lavatrice dall'acqua e scollegare il cavo di alimentazione.

1. Nella schermata principale selezionare **Programma > Cotone** aggiungendo l'opzione **Lavaggio rapido**.
2. Vuotare il cestello e selezionare **Avvia**.
3. Al termine del programma, chiudere il rubinetto dell'acqua e scollegare il tubo di carico dell'acqua.
4. Spegnerla lavatrice e scollegare il cavo di alimentazione.
5. Aprire lo sportello per lasciare circolare l'aria nel cestello.

Risoluzione dei problemi

Controlli da effettuare

Se si verifica un problema con la lavatrice, controllare per prima cosa la tabella sottostante e provare i suggerimenti indicati.

Problema	Azione
La lavatrice non parte.	<ul style="list-style-type: none">• Verificare che la lavatrice sia collegata all'alimentazione.• Verificare che lo sportello sia completamente chiuso.• Verificare che il rubinetto di mandata dell'acqua sia aperto.• Selezionare nuovamente Avvia nella schermata principale.
La portata d'acqua è insufficiente o totalmente nulla.	<ul style="list-style-type: none">• Aprire il rubinetto dell'acqua completamente.• Verificare che il tubo di carico dell'acqua non sia congelato.• Verificare che il tubo di carico dell'acqua non sia attorcigliato od ostruito.• Pulire il filtro sul tubo di carico.
La lavatrice vibra vistosamente o emette rumori.	<ul style="list-style-type: none">• Verificare che la lavatrice poggi su una superficie piana. Se il pavimento non è livellato, regolare i piedini di livellamento.• Verificare che i bulloni di trasporto siano stati rimossi.• Verificare che la lavatrice non sia a contatto con altri oggetti durante il funzionamento.• Verificare che il carico del bucato sia bilanciato.
La lavatrice non scarica e/o non centrifuga	<ul style="list-style-type: none">• Verificare che il tubo di scarico sia dritto fino allo scarico.• Verificare che il filtro detriti non sia ostruito.
Lo sportello non si apre.	<ul style="list-style-type: none">• Selezionare Avvia per arrestare il funzionamento della lavatrice.• Lo sportello resta bloccato durante il ciclo di riscaldamento del programma Sanitizzazione.• Ci potrebbero volere diversi secondi prima che il meccanismo di blocco si disattivi sbloccando l'apertura dello sportello.
La lavatrice produce molte bolle.	<ul style="list-style-type: none">• Controllare se le impostazioni Auto Detergente e Auto Ammorbidente siano correttamente specificate.• Controllare se il tipo di detersivo utilizzato è di tipo idoneo.
Non riesco a versare ulteriore detersivo.	<ul style="list-style-type: none">• Controllare la rimanente quantità di detersivo e ammorbidente per vedere se sono già al massimo livello.• Verificare che la funzione Auto Dispenser sia attiva, con entrambe le impostazioni Durezza dell'acqua e Concentrazione correttamente specificate.

Se il problema persiste, rivolgersi al Centro di assistenza clienti Samsung di zona.

Codici informativi

In caso di malfunzionamento della lavatrice, sul display compaiono alcuni codici informativi. Controllare la tabella sottostante e provare i suggerimenti offerti.

Problema	Azione
DE	<ul style="list-style-type: none">• Verificare che lo sportello sia completamente chiuso.• Verificare che non vi siano capi incastrati nello sportello.
4E	<ul style="list-style-type: none">• Verificare che il rubinetto di mandata dell'acqua sia aperto.• Verificare che la lavatrice operi con sufficiente pressione dell'acqua.• Pulire il filtro a retina per evitare che si intasi.
5E	<ul style="list-style-type: none">• Pulire il filtro detriti per evitare che si intasi.• Verificare che il tubo di scarico sia dritto fino allo scarico.• Pulire il filtro a retina per evitare che si intasi.
UE	<ul style="list-style-type: none">• Il carico è sbilanciato. Sistemare uniformemente il carico nel cestello.
CE/3E/UC	<ul style="list-style-type: none">• Questo codice indica un guasto non riparabile dall'utente. Rivolgersi al Centro di assistenza clienti Samsung di zona.

Se qualsiasi codice informativo permane sullo schermo, rivolgersi al Centro di assistenza clienti Samsung di zona.



















Specifiche

Protezione dell'ambiente

- Questa apparecchiatura è stata costruita con materiali riciclabili. Per smaltire l'apparecchiatura, osservare le normative locali relative allo smaltimento dei rifiuti. Tagliare il cavo di alimentazione, in modo che l'apparecchiatura non possa più essere collegata a una fonte di alimentazione. Rimuovere lo sportello in modo che animali e bambini non possano rimanere intrappolati all'interno dell'apparecchio.
- Non superare la quantità di detersivo indicata nelle istruzioni per l'uso fornite dal produttore del detersivo.
- Usare smacchiatori e candeggianti prima del ciclo di lavaggio solo se strettamente necessario.
- Risparmiare acqua ed elettricità effettuando carichi di bucato adeguati (la quantità ottimale dipende dal programma selezionato).

Tabella tessuti

I seguenti simboli forniscono alcune istruzioni per la cura dei capi. Le etichette di lavaggio riportano nel seguente ordine quattro simboli: lavaggio, candeggio, asciugatura e stiratura (e lavaggio a secco laddove necessario). L'uso dei simboli garantisce coerenza tra i diversi produttori di articoli locali e di importazione. Seguire le istruzioni di lavaggio riportate sulle etichette per massimizzare la durata degli indumenti e ridurre i problemi di lavaggio.

	Materiale resistente		Non stirare
	Tessuti delicati		Lavabili a secco con qualsiasi solvente
	Capi lavabili a 95°C		Lavare a secco
	Capi lavabili a 60°C		Lavabili a secco solo con percloro, benzina leggera, alcool puro o R113
	Capi lavabili a 40°C		Lavabili a secco solo con benzina avio, alcool puro o R113
	Capi lavabili a 30°C		Non lavare a secco
	Solo lavaggio a mano		Asciugare in piano
	Capi lavabili solo a secco		Possono essere asciugati appesi
	Candeggiabili in acqua fredda		Asciugare su un appendiabiti
	Non candeggiare		Centrifugabile a calore normale
	Stirabile a 200°C max		Centrifugabile a calore ridotto
	Stirabile a 150°C max		Non centrifugare
	Stirabile a 100°C max		

Foglio specifiche







Aspetto e specifiche sono soggetti a modifica senza preavviso allo scopo di migliorare costantemente la qualità del prodotto.

Conformi alla normativa UE N. 1061/2010



Il simbolo " * " indica il modello che può variare tra (0-9) e (A-Z).

Samsung			
Nome modello		WW10H9*****	
Capacità	kg	10	
Efficienza energetica			
Da A+++ (più efficiente) a D (meno efficiente)		A+++	
Consumo energetico			
Consumo energetico annuo (AE_C) ¹⁾		kWh/anno	119
Consumo energetico (E_t.60) del programma Cotone a 60°C a pieno carico		kWh	0,50
Consumo energetico (E_t.60.1/2) del programma Cotone a 60°C a carico parziale		kWh	0,52
Consumo energetico (E_t.40.1/2) del programma Cotone a 40°C a carico parziale		kWh	0,52
Consumo energetico ponderato in modo spento (P_o)		W	0,48
Consumo energetico ponderato in modo "left on" (P_l)		W	10
Consumo annuo di acqua (AW_c) ²⁾		L/anno	11500
Classe di efficienza della centrifuga ³⁾			
Da A (efficienza massima) a G (efficienza minima)		A	A
Velocità massima della centrifuga	rpm	1600	1400
Umidità residua	%	44	44
Programmi ai quali si riferiscono le informazioni riportate sull'etichetta e sulla scheda		Cotone 60°C e 40°C ⁴⁾	
Durata del programma standard			
Cotone a 60°C a pieno carico		min	305
Cotone a 60°C a carico parziale		min	305
Cotone a 40°C a carico parziale		min	305
Tempo ponderato in modo "left on"		min	8
Emissioni di rumore aereo			
Lavaggio		dB (A) re 1 pW	46
Centrifuga		dB (A) re 1 pW	72
			70
Dimensioni			
Dimensioni dell'unità	Altezza	mm	850
	Larghezza	mm	600
	Profondità ⁵⁾	mm	600
Peso netto		kg	87
Peso lordo		kg	89
Peso imballaggio		kg	2,5
Pressione dell'acqua		kPa	50-800
Collegamento elettrico			
Tensione		V	220-240
Consumo elettrico		W	2000-2400
Frequenza		Hz	50
Nome azienda		Samsung Electronics Co., Ltd.	

- Consumo di energia annuo basato su 220 cicli di lavaggio standard con programmi  Cotone a 60°C e 40°C a pieno carico e a carico parziale, e consumo in modo spento e "left on". Il consumo di energia effettivo dipende dalla modalità d'uso dell'apparecchio.
- Consumo di acqua annuo basato su 220 cicli di lavaggio standard con programmi  Cotone a 60°C e 40°C a carico pieno e parziale. Il consumo di acqua effettivo dipende dalla modalità d'uso dell'apparecchio.
- La forza di estrazione centrifuga è molto importante quando si utilizza un'asciugatrice per asciugare i panni. I costi dell'energia utilizzata per l'asciugatura sono molto superiori ai costi dell'energia utilizzata per il lavaggio.
Il lavaggio con un'alta velocità di centrifuga consente di ridurre l'energia utilizzata dall'asciugatrice per asciugare i panni.
- I programmi  Cotone 60°C e  Cotone 40°C si riferiscono ai programmi 'Cotton (Cotone) 60°C' e 'Cotton (Cotone) 40°C' standard. Questi programmi sono idonei per il lavaggio di indumenti di cotone con sporco normale e sono i più efficienti (in termini di consumo di acqua ed energia) per questo tipo di bucato.
Eseguire la Calibrazione dopo l'installazione (vedere la sezione "Calibrazione" a pagina 34).
In questi programmi, la temperatura dell'acqua può differire da quella dichiarata.
- La distanza tra l'unità e la parete non è inclusa nella profondità indicata.

Informazioni sui principali programmi di lavaggio

Modello	Programma	Temperatura (°C)	Capacità (kg)	Tempo programma (min)	Contenuto di umidità residuo (%)		Consumo idrico (€/ciclo)	Consumo energetico (kWh/ciclo)
					1600 giri/min	1400 giri/min		
WW10H9*****	Cotone	20	5	138	50	51	80	0.35
	 Cotone	40	5	305	44	45	48	0.52
		60	5	305	44	45	48	0.52
			10	305	43	44	60	0.5
	Sintetici	40	5	148	30	30	60	0.82

I valori riportati in tabella sono stati misurati secondo lo Standard IEC60456/EN60456. I valori effettivi dipendono dalla modalità d'uso dell'apparecchio.

 I risultati dei test sopracitati sono basati sull'uso di detersivo in polvere con la funzione Auto Dispenser disattiva.

Memo

Memo

SAMSUNG

DOMANDE O COMMENTI?

NAZIONE	CHIAMARE IL NUMERO	O VISITARE IL SITO WEB
GREECE	80111-SAMSUNG (80111 726 7864) only from land line (+30) 210 6897691 from mobile and land line	www.samsung.com/gr/support
ITALIA	800-SAMSUNG (800.7267864)	www.samsung.com/it/support
PORTUGAL	808 20 7267	www.samsung.com/pt/support
FRANCE	01 48 63 00 00	www.samsung.com/fr/support



DC68-03377B-05



WW10H9*****

WW90H9*****

Máquina de lavar roupa

Manual do utilizador

Imagine the possibilities

Obrigado por adquirir este produto Samsung.



SAMSUNG

Índice

Informações de segurança	3
O que precisa saber sobre as instruções de segurança	3
Símbolos de segurança importantes	3
Precauções de segurança importantes	4
Instruções sobre os REEE	11
Instalação	12
Peças incluídas	12
Requisitos de instalação	13
Instalação passo a passo	15
Antes de começar	19
Definições iniciais	19
Indicações para lavar a roupa	21
Orientações sobre o detergente	23
Operações	26
Ecrã	26
Passos simples para começar	29
Visão geral dos programas	30
Definições	34
Controlo inteligente móvel da Samsung	38
Aplicação Samsung Smart Home	40
Aplicação Samsung Smart Washer	42
Manutenção	44
Limpar Tambor	44
Escoamento de emergência	45
Limpeza	46
Recuperação da congelação	49
Cuidados a ter em caso de período prolongado de não utilização	49
Resolução de problemas	50
Pontos de verificação	50
Códigos informativos	51
Características técnicas	52
Protecção do ambiente	52
Tabela de cuidados a ter com os tecidos	53
Ficha de características técnicas	54
Informações sobre os principais programas de lavagem	55

Informações de segurança

Parabéns pela sua nova máquina de lavar roupa da Samsung. Este manual contém informação importante sobre a instalação, utilização e cuidados a ter com o seu electrodoméstico. Leia atentamente este manual para tirar o máximo partido das diversas características e benefícios da máquina de lavar roupa.

O que precisa saber sobre as instruções de segurança



Leia o manual cuidadosamente de forma a garantir que sabe utilizar eficientemente e em segurança todas as características e funções do seu novo electrodoméstico. Guarde o manual num local seguro junto ao electrodoméstico para consulta futura. Utilize este electrodoméstico apenas para os fins descritos neste manual de instruções.

Os avisos e instruções de segurança importantes contidos neste manual não abrangem todas as condições e situações que possam ocorrer. Cabe-lhe a si fazer uso do bom senso, prudência e atenção quando instalar, fizer a manutenção e utilizar a máquina de lavar roupa.

Uma vez que estas instruções de funcionamento abrangem vários modelos, as características da sua máquina de lavar roupa podem diferir ligeiramente das descritas neste manual e nem todos os avisos serão aplicáveis. Em caso de dúvida, contacte o centro de assistência mais próximo ou vá a www.samsung.com para obter ajuda e informação online.

Símbolos de segurança importantes

Significado dos ícones e sinais deste manual:

	AVISO: os comportamentos perigosos podem resultar em ferimentos graves, morte e/ou danos materiais .
	ATENÇÃO: os comportamentos perigosos podem resultar em ferimentos e/ou danos materiais .
	NOTA

Estes avisos servem para que evite causar ferimentos a si e a outros.

Siga-os com rigor.

Depois de ler este manual, guarde-o num lugar seguro para consultas futuras.

Antes de utilizar o electrodoméstico, leia atentamente todas as instruções.

Como acontece com qualquer equipamento com ligação à corrente e peças soltas, existem perigos potenciais. Para utilizar o electrodoméstico com segurança, familiarize-se com o seu modo de funcionamento e tenha cuidado ao utilizá-lo.

Precauções de segurança importantes

⚠ **AVISO:** respeite as precauções básicas que se seguem, de forma a reduzir o risco de incêndio, choque eléctrico ou ferimentos quando utilizar o electrodoméstico:

1. Este electrodoméstico não deve ser utilizado por pessoas (incluindo crianças) com capacidades físicas, sensoriais ou mentais reduzidas ou que tenham falta de experiência e de conhecimentos, a menos que uma pessoa responsável pela sua segurança as supervise ou lhes dê instruções sobre como utilizar o electrodoméstico.
2. **Para utilização na Europa:** Este electrodoméstico pode ser utilizado por crianças a partir dos 8 anos e por pessoas com capacidades físicas, sensoriais ou mentais reduzidas ou falta de experiência e conhecimentos, desde que sejam supervisionadas ou tenham recebido instruções relativamente à utilização do electrodoméstico de uma forma segura e compreendam os perigos envolvidos. As crianças não devem brincar com o electrodoméstico. A limpeza e a manutenção não devem ser executadas por crianças não supervisionadas.
3. As crianças devem ser supervisionadas para garantir que não brincam com o electrodoméstico.
4. Se o cabo de alimentação estiver danificado, terá de ser substituído pelo fabricante, por um agente de assistência técnica ou por uma pessoa com qualificações semelhantes para evitar perigos.
5. Deve ser utilizado o novo conjunto de mangueiras fornecido com o electrodoméstico e os conjuntos de mangueiras usados não devem ser reutilizados.
6. No caso de electrodomésticos com aberturas de ventilação na base, o tapete não pode obstruir as aberturas.
7. **Para utilização na Europa:** As crianças com menos de 3 anos devem ficar afastadas excepto sob supervisão contínua.
8. **ATENÇÃO:** Para evitar perigos devido à reinicialização inadvertida do interruptor térmico, este electrodoméstico não pode ser alimentado através de um dispositivo de comutação externo, como um temporizador, nem ligado a um circuito que seja frequentemente ligado e desligado pela empresa de abastecimento energético.

⚠ AVISO: AVISOS de instalação essenciais

A instalação deste electrodoméstico tem de ser efectuada por um técnico qualificado ou empresa de assistência.

- Caso contrário, pode haver o risco de choque eléctrico, incêndio, explosão, problemas com o produto ou ferimentos.

O electrodoméstico é pesado, como tal, tenha cuidado ao levantá-lo.

Ligue o cabo de alimentação a uma tomada de parede CA 220-240 V / 50 Hz, ou superior, e utilize a tomada somente para este electrodoméstico. Nunca utilize uma extensão eléctrica.

- Partilhar uma tomada de parede com outros electrodomésticos através de uma extensão eléctrica ou aumentar o cabo de alimentação pode resultar num choque eléctrico ou num incêndio.
- Certifique-se de que a tensão, a frequência e a corrente são iguais às indicadas nas especificações do produto. Caso contrário, pode haver o risco de choque eléctrico ou incêndio. Ligue correctamente a ficha à tomada de parede.

Retire regularmente todas as substâncias estranhas, como pó ou água, dos terminais da ficha e dos pontos de contacto utilizando um pano seco.

- Retire a ficha e limpe-a com um pano seco.
- Caso contrário, pode haver o risco de choque eléctrico ou incêndio.

Ligue a ficha à tomada de parede de modo que o cabo fique direccionado para o chão.

- Se ligar a ficha à tomada na direcção oposta, os fios eléctricos do cabo podem ficar danificados e pode resultar em choque eléctrico ou incêndio.

Por serem perigosos, mantenha todos os materiais da embalagem fora do alcance das crianças.

- Se uma criança colocar um saco na cabeça, pode ficar asfixiada.

Se o electrodoméstico, ficha ou cabo de alimentação estiverem danificados, contacte o centro de assistência técnica mais próximo.

Este electrodoméstico deve ter uma ligação à terra adequada.

Não o ligue a um tubo de gás, a um tubo de água de plástico ou a uma linha telefónica.

- Pode provocar choque eléctrico, incêndio, explosão ou problemas com o produto.
- Nunca ligue o cabo de alimentação a uma tomada que não esteja correctamente ligada à terra e certifique-se de que a mesma está em conformidade com os regulamentos locais e nacionais.

Não instale este electrodoméstico perto de um aquecedor ou material inflamável.

Não instale este electrodoméstico num local húmido, gorduroso, com pó ou num local exposto à luz directa do sol ou a água (gotas de chuva).

Não instale este electrodoméstico num local exposto a baixas temperaturas.

- O frio pode causar a ruptura dos tubos.

Não instale este electrodoméstico num local onde possam ocorrer fugas de gás.

- Tal pode provocar um incêndio ou um choque eléctrico.

Não utilize um transformador eléctrico.

- Tal pode provocar um incêndio ou um choque eléctrico.

Não utilize uma ficha ou cabo de alimentação danificados nem uma tomada de parede solta.

- Tal pode provocar um incêndio ou um choque eléctrico.

Não puxe ou dobre excessivamente o cabo de alimentação.

Não torça nem ate o cabo de alimentação.

Não prenda o cabo de alimentação a um objecto metálico, não coloque um objecto pesado sobre o cabo de alimentação, não insira o cabo de alimentação entre objectos, nem empurre o cabo de alimentação para o espaço atrás do electrodoméstico.

- Tal pode provocar um incêndio ou um choque eléctrico.

Não puxe pelo cabo de alimentação quando retirar a ficha.

- Segure a ficha para a retirar.
- Caso contrário, pode haver o risco de choque eléctrico ou incêndio.

O electrodoméstico deve estar posicionado de modo a ter acesso à ficha, às torneiras de abastecimento de água e aos tubos de escoamento.

⚠ ATENÇÃO: ATENÇÕES a ter com a instalação

Este electrodoméstico deve ser posicionado de forma a que a ficha fique facilmente acessível.

- Caso contrário, pode resultar em choque eléctrico ou incêndio devido a fuga eléctrica.

Instale o electrodoméstico num pavimento sólido e nivelado, que possa suportar o peso do mesmo.

- Caso contrário, poderão ocorrer vibrações, ruídos e deslocações anormais ou problemas com o produto.

⚠ AVISO: AVISOS de utilização essenciais

Se o electrodoméstico estiver alagado, corte imediatamente o abastecimento de água e de energia eléctrica e contacte o centro de assistência técnica mais próximo.

- Não toque na ficha com as mãos molhadas.
- Se o fizer, pode resultar em choque eléctrico.

Se o electrodoméstico fizer um barulho estranho, deitar fumo ou cheirar a queimado, retire a ficha imediatamente e contacte o centro de assistência técnica mais próximo.

- Caso contrário, pode haver o risco de choque eléctrico ou incêndio.

No caso de ocorrer um fuga de gás (como gás propano, gás GPL, etc.), ventile o local imediatamente sem tocar na ficha. Não toque no electrodoméstico, nem no cabo de alimentação.

- Não utilize uma ventoinha.
- Uma faísca pode resultar em explosão ou incêndio.

Não deixe as crianças brincarem em cima ou dentro da máquina de lavar roupa. Para além disso, quando eliminar o electrodoméstico, retire a patilha da porta da máquina de lavar roupa.

- Se uma criança ficar presa dentro do produto pode morrer asfixiada.

Antes de utilizar a máquina de lavar roupa, certifique-se de que retira os materiais da embalagem (esponja, isopor) existentes na parte inferior da mesma.

Não lave peças contaminadas com gasolina, querosene, benzeno, diluente, álcool ou outras substâncias explosivas ou inflamáveis.

- Se o fizer, pode haver o risco de choque eléctrico, incêndio ou explosão.

Não force a abertura da porta da máquina de lavar roupa quando estiver a funcionar (lavagem a alta temperatura/secagem/centrifugação).

- A água que sair da máquina de lavar roupa pode causar queimaduras ou tornar o pavimento escorregadio. Pode resultar em ferimentos.
- Forçar a abertura da porta pode danificar o produto ou causar ferimentos.

Não coloque a mão debaixo da máquina de lavar roupa durante o seu funcionamento.

- Pode resultar em ferimentos.

Não toque na ficha com as mãos molhadas.

- Se o fizer, pode provocar um choque eléctrico.

Não retire a ficha da tomada durante o funcionamento do electrodoméstico.

- Ligar a ficha à tomada de parede novamente pode causar faísca e resultar em choque eléctrico ou incêndio.

Não permita que crianças ou pessoas com incapacidade utilizem a máquina de lavar roupa sem uma supervisão adequada. Não permita que as crianças subam para cima do electrodoméstico.

- Pode resultar em choque eléctrico, queimaduras ou ferimentos.

Não coloque a mão ou um objecto metálico debaixo da máquina de lavar roupa durante o seu funcionamento.

- Pode resultar em ferimentos.

Não puxe pelo cabo de alimentação para desligar o electrodoméstico. Segure sempre a ficha com firmeza e retire-a da tomada.

- Um cabo de alimentação danificado pode provocar um curto-circuito, incêndio e/ou choque eléctrico.

Não tente reparar, desmontar ou modificar o electrodoméstico sozinho.

- Não utilize um fusível (como um fio de aço ou cobre, etc.), que não um fusível padrão.
- Se for necessário reparar ou reinstalar o electrodoméstico, contacte o centro de assistência técnica mais próximo.
- Caso contrário, pode haver o risco de choque eléctrico, incêndio, problemas com o produto ou ferimentos.

Se a mangueira de abastecimento de água se soltar da torneira e molhar o electrodoméstico, desligue a ficha.

- Caso contrário, pode haver o risco de choque eléctrico ou incêndio.

Retire a ficha se o electrodoméstico não for utilizado durante longos períodos de tempo ou durante uma tempestade com trovões e relâmpagos.

- Caso contrário, pode haver o risco de choque eléctrico ou incêndio.

Se substâncias estranhas entrarem no electrodoméstico, retire a ficha da tomada e contacte a Assistência ao cliente da Samsung mais próxima.

- Tal pode provocar um incêndio ou um choque eléctrico.

Não deixe as crianças (ou animais de estimação) brincarem em cima ou dentro da máquina de lavar roupa. A porta da máquina de lavar roupa não se abre com facilidade pelo lado de dentro e as crianças podem sofrer ferimentos graves se ficarem presas lá dentro.

ATENÇÃO: ATENÇÕES a ter com a utilização

Quando a máquina de lavar roupa é contaminada por uma substância estranha como detergente, sujidade, restos de comida, etc., retire a ficha e limpe a máquina utilizando um pano macio e húmido.

- Caso contrário, pode resultar em descoloração, deformação, danos ou ferrugem.

O vidro frontal pode partir-se devido a um forte impacto. Tenha cuidado ao utilizar a máquina de lavar roupa.

- Se o vidro se partir, pode resultar em ferimentos.

Após uma falha no abastecimento de água ou ao ligar novamente a mangueira de abastecimento de água, abra a torneira devagar.

Abra a torneira devagar após um longo período sem utilizar a máquina.

- A pressão de ar na mangueira de abastecimento de água ou no tubo de água pode danificar uma parte do produto ou resultar numa fuga de água.

Se ocorrer um erro de escoamento durante o funcionamento, verifique se há um problema de escoamento.

- Se a máquina de lavar roupa for utilizada enquanto está alagada devido a um problema de escoamento, pode resultar em choque eléctrico ou incêndio.

Coloque a roupa totalmente na máquina de lavar, para que a roupa não fique presa na porta.

- Se a roupa ficar presa na porta, pode provocar danos na roupa, na máquina de lavar ou resultar em fuga de água.

Feche o abastecimento de água quando não estiver a utilizar a máquina de lavar roupa.

Certifique-se de que os parafusos no conector da mangueira de abastecimento de água estão apertados correctamente.

- Caso contrário, pode resultar em danos materiais ou ferimentos.

Certifique-se de que a protecção de borracha e a porta de vidro frontal não estão contaminadas por uma substância estranha (por exemplo, desperdícios, fios, cabelos, etc.).

- Se uma substância estranha ficar presa na porta ou se a porta não estiver totalmente fechada, pode ocorrer uma fuga de água.

Antes de utilizar o produto, abra a torneira e verifique se o conector da mangueira de abastecimento de água está bem apertado e se não há qualquer fuga de água.

- Se os parafusos do conector da mangueira de abastecimento de água estiverem soltos, pode resultar numa fuga de água.

O produto que adquiriu destina-se apenas a uso doméstico.

A utilização para fins comerciais é considerada uma má utilização do produto. Neste caso, o produto não ficará coberto pela garantia normal dada pela Samsung e não poderá ser atribuída à Samsung qualquer responsabilidade por avarias ou danos resultantes desta má utilização.

Não se coloque em cima do electrodoméstico, nem coloque objectos (como roupa, velas acesas, cigarros acesos, pratos, produtos químicos, objectos metálicos, etc.) em cima do produto.

- Caso contrário, pode haver o risco de choque eléctrico, incêndio, problemas com o produto ou ferimentos.

Não pulverize material volátil, como insecticida, sobre a superfície do electrodoméstico.

- Para além de ser nocivo para os seres humanos, pode resultar em choque eléctrico, incêndio ou problemas com o produto.

Não coloque objectos que gerem campos electromagnéticos perto da máquina de lavar roupa.

- Pode resultar em ferimentos devido a uma avaria.

A água escoada durante um ciclo de lavagem a alta temperatura ou de secagem está quente. Não toque na água.

- Pode resultar em queimaduras ou ferimentos.

Não lave, centrifugue ou seque assentos, tapetes ou roupa à prova de água (*), excepto se o seu electrodoméstico tiver um ciclo especial para lavar estas peças.

(*): Roupa de cama de lã, capas impermeáveis, coletes de pesca, calças de esqui, sacos-cama, fraldas plásticas, fatos de treino e coberturas de bicicletas, motas e automóveis, etc.

- Não lave tapetes grossos ou duros, mesmo que o símbolo da máquina de lavar roupa esteja indicado nas instruções de lavagem. Pode resultar em ferimentos ou danos para a máquina de lavar roupa, paredes, pavimento ou roupa devido a vibrações anormais.
- Não lave tapetes de entrada ou outros tipos de tapetes que tenham a parte posterior em borracha. A parte posterior de borracha pode soltar-se e ficar agarrada ao interior do tambor, podendo provocar uma avaria, como, por exemplo, um erro de escoamento.

Não utilize a máquina de lavar roupa se a gaveta para detergente tiver sido retirada.

- Pode resultar em choque eléctrico ou ferimentos devido a uma fuga de água.

Não toque no interior do tambor durante ou logo após a secagem pois está quente.

- Se o fizer, pode provocar queimaduras.

Não coloque a mão dentro da gaveta para detergente.

- Pode resultar em ferimentos, uma vez que a sua mão pode ficar presa no dispositivo de entrada do detergente.

Não coloque quaisquer objectos (como sapatos, restos de comida, animais) dentro da máquina de lavar a não ser roupa.

- Pode resultar em danos para a máquina de lavar roupa, ferimentos e, no caso de animais de estimação, em morte, devido às vibrações anormais.

Não utilize objectos afiados, tais como alfinetes, facas, unhas, etc., para carregar nos botões.

- Se o fizer, pode provocar um choque eléctrico ou ferimentos.

Não lave roupa contaminada por óleos, cremes ou loções adquiridas em lojas de produtos para a pele ou clínicas de massagem.

- Pode resultar na deformação da protecção de borracha e, conseqüentemente, numa fuga de água.

Não deixe objectos metálicos como alfinetes-de-ama, ganchos de cabelo ou lixívia dentro do tambor durante longos períodos de tempo.

- Pode causar ferrugem no tambor.
- Se começar a aparecer ferrugem na superfície do tambor, aplique um produto de limpeza (neutro) nessa área e use uma esponja para limpar. Nunca utilize uma escova de metal.

Não utilize detergente para limpeza a seco directamente e não lave, enxagúe ou centrifugue roupa contaminada por detergentes para limpeza a seco.

- Se o fizer, pode resultar em combustão ou ignição espontânea devido ao calor provocado pela oxidação do óleo.

Não utilize água de dispositivos de aquecimento/arrefecimento.

- Se o fizer, pode resultar em problemas com a máquina de lavar roupa.

Não utilize sabão natural para as mãos na máquina de lavar roupa.

- Se endurecer e acumular no interior da máquina de lavar roupa, pode provocar problemas no produto, descoloração, ferrugem ou maus odores.

Coloque meias e soutiens num saco de rede próprio para a máquina de lavar e lave-os juntamente com a outra roupa.

Não lave peças de roupa volumosas, como roupa de cama, no saco de rede próprio para a máquina de lavar.

- Caso contrário, pode resultar em ferimentos devido a vibrações anormais.

Não utilize detergente endurecido.

- Se se acumular no interior da máquina de lavar roupa, pode resultar numa fuga de água.

Certifique-se de que os bolsos de todas as peças de roupa para lavar estão vazios.

- Os objectos duros e afiados, tais como moedas, alfinetes-de-ama, pregos, parafusos ou pedras podem provocar danos graves no electrodoméstico.

Não lave roupa com fivelas ou botões grandes ou outros objectos de metal pesados.

Separe a roupa por cores, com base na solidez das mesmas, e seleccione a temperatura da água, as funções adicionais e o ciclo recomendados.

- Caso contrário, pode provocar a descoloração da roupa ou danos no tecido.

Tenha cuidado para não entalar os dedos das crianças, quando fechar a porta.

- Caso contrário, tal poderá resultar em ferimentos.

⚠ AVISO: AVISOS de limpeza essenciais

Não pulverize água directamente sobre o electrodoméstico para limpá-lo.

Não utilize um produto de limpeza com elevada acidez.

Não utilize benzeno, diluente ou álcool para limpar o electrodoméstico.

- Se o fizer, existe o risco de descoloração, deformação, danos, incêndio ou choque eléctrico.

Antes de limpar ou efectuar qualquer tipo de manutenção, retire a ficha do electrodoméstico da tomada de parede.

- Caso contrário, pode haver o risco de choque eléctrico ou incêndio.

Instruções sobre os REEE



Eliminação Correcta Deste Produto (Resíduos de Equipamentos Eléctricos e Electrónicos) (Aplicável a países cujos sistemas de recolha sejam separados)

Esta marca – apresentada no produto, nos acessórios ou na literatura – indica que o produto e os seus acessórios electrónicos (por exemplo, o carregador, o auricular, o cabo USB) não deverão ser eliminados juntamente com os resíduos domésticos no final do seu período de vida útil. Para impedir danos ao ambiente ou à saúde humana causados pela eliminação incontrolada de resíduos, deverá separar estes equipamentos de outros tipos de resíduos e reciclá-los de forma responsável, para promover uma reutilização sustentável dos recursos materiais.

Os utilizadores domésticos deverão contactar o estabelecimento onde adquiriram este produto ou as entidades oficiais locais para obterem informações sobre onde e de que forma podem entregar estes equipamentos para permitir efectuar uma reciclagem segura em termos ambientais.

Os utilizadores profissionais deverão contactar o seu fornecedor e consultar os termos e condições do contrato de compra. Este produto e os seus acessórios electrónicos não deverão ser misturados com outros resíduos comerciais para eliminação.

Para obter informações sobre os compromissos ambientais da Samsung e sobre as obrigações regulamentares específicas de produtos, por exemplo, o regulamento REACH, visite: samsung.com/uk/aboutsamsung/samsungelectronics/corporatecitizenship/data_corner.html

Instalação

Siga atentamente estas instruções para assegurar uma correcta instalação da máquina de lavar roupa e evitar acidentes quando lavar a roupa.

Peças incluídas

Certifique-se de que todas as peças estão incluídas na embalagem do produto. Se tiver algum problema com a máquina de lavar roupa ou com as peças, contacte um centro local de assistência ao cliente da Samsung ou o revendedor.

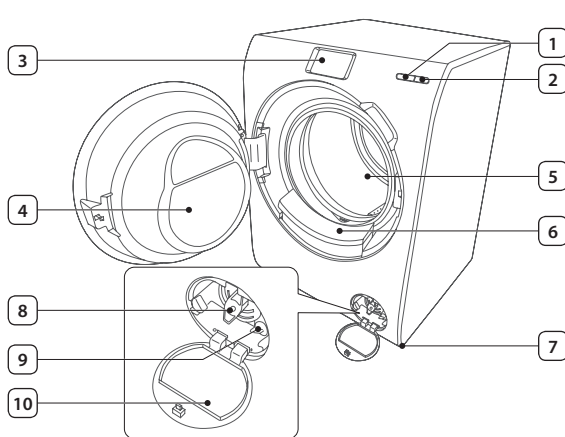

1	Botão Iniciar
2	Botão Ligar/Desligar
3	Ecrã de controlo
4	Porta
5	Tambor
6	Unidade de distribuição automática
7	Pés de nivelção
8	Filtro de resíduos
9	Tubo de escoamento de emergência
10	Tampa do filtro



Chave inglesa



Tampas de pernos



Guia da mangueira



Mangueira de abastecimento de água fria



Mangueira de abastecimento de água quente



Conjunto de conchas para detergente



Tampas de pernos: o número fornecido (3 a 6) de tampas de pernos depende do modelo.

Mangueira de abastecimento de água quente: apenas nos modelos aplicáveis.

Conjunto de conchas para detergente: 200 ml e 100 ml (Máx).

Requisitos de instalação

Fornecimento de energia eléctrica e ligação à terra

- É necessário um disjuntor ou um fusível de CA de 220-240 V/50 Hz
- Utilize um circuito de derivação individual específico para a máquina de lavar roupa

Para garantir uma correcta ligação à terra, a máquina de lavar roupa é fornecida com um cabo de alimentação com uma ficha de ligação à terra de três pinos para utilização numa tomada correctamente instalada e com ligação à terra.

Contacte um técnico de assistência ou um electricista qualificado se não tiver a certeza quanto à ligação à terra. Não modifique a ficha fornecida. Se não encaixar na tomada, contacte um electricista qualificado para instalar uma tomada adequada.

AVISO

- NÃO utilize uma extensão eléctrica.
- Utilize apenas o cabo de alimentação que é fornecido com a máquina de lavar roupa.
- NÃO ligue o fio de ligação à terra a condutas em plástico ou de gás, nem a canos de água quente.
- Condutores de ligação à terra incorrectamente ligados podem provocar choques eléctricos.

Abastecimento de água

A pressão de água adequada para esta máquina de lavar roupa situa-se entre 50 kPa e 800 kPa. Uma pressão de água inferior a 50 kPa pode fazer com que a válvula de água não feche por completo. Além disso, o tambor pode demorar mais a encher, fazendo com que a máquina de lavar roupa se desligue. As torneiras têm de estar a uma distância máxima de 120 cm da parte de trás da máquina de lavar roupa, para que as mangueiras de admissão fornecidas possam alcançá-la.

Para reduzir o risco de fugas

- Certifique-se de que as torneiras estão num local de fácil acesso.
- Desligue as torneiras quando a máquina de lavar roupa não estiver a ser utilizada.
- Verifique regularmente se existem fugas nos encaixes da mangueira de admissão de água.

ATENÇÃO

Antes de utilizar a máquina de lavar roupa pela primeira vez, verifique se existem fugas nas ligações da válvula de água ou nas torneiras.

Escoamento

A Samsung recomenda um tubo ascendente com 65 cm de altura. A mangueira de escoamento tem de ser ligada através do grampo da mangueira até ao tubo ascendente e este último tem de cobrir a mangueira na totalidade.

Pavimento

Para obter o melhor desempenho, a máquina de lavar roupa tem de ser instalada num pavimento sólido. Os pavimentos de madeira podem necessitar de ser reforçados para minimizar a vibração e/ou cargas de roupa não equilibradas. As superfícies alcatifadas ou de mosaicos macios não oferecem uma boa resistência às vibrações e podem fazer com que a máquina de lavar roupa se mova ligeiramente durante o ciclo de centrifugação.



ATENÇÃO

NÃO instale a máquina de lavar roupa numa plataforma ou numa estrutura mal suportada.

Temperatura da água

Não instale a máquina de lavar roupa em zonas onde a água possa congelar, visto que a máquina retém sempre alguma água nas válvulas de água, bombas e/ou mangueiras. A água congelada que fica nas peças de ligação pode danificar as correias, a bomba e outros componentes da máquina de lavar roupa.

Instalação em nicho ou armário

Mínimo de espaço livre para um funcionamento estável:

Lados	25 mm	Parte posterior	50 mm
Parte superior	25 mm	Parte frontal	550 mm

Se instalar a máquina de lavar roupa e uma máquina de secar no mesmo local, a frente do nicho ou do armário tem de ter, no mínimo, uma abertura de ar sem obstrução de 550 mm. Se for só a máquina de lavar roupa, não é necessária qualquer abertura de ar específica.

Instalação passo a passo

PASSO 1 - Seleccionar um local para a instalação

Requisitos do local:

- Superfície dura e plana, sem alcatifas ou pavimento que possa obstruir a ventilação
- Afastado da incidência directa dos raios solares
- Espaço suficiente para uma ventilação e uma instalação eléctrica adequadas
- A temperatura ambiente tem de ser sempre superior ao ponto de congelação (0 °C)
- Afastado de uma fonte de calor

PASSO 2 - Retirar os pernos de transporte

Desembale o produto e retire todos os pernos de transporte.

1. Desaperte todos os pernos de transporte na parte de trás da máquina com a chave inglesa fornecida.

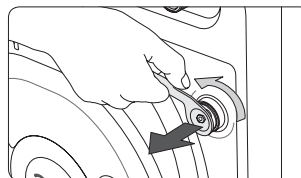

2. Cubra os orifícios com as tampas de pernos plásticas fornecidas. Guarde os pernos de transporte para futuras utilizações.

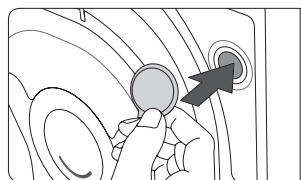

3. Feche todas as tampas de pernos plásticas na parte de trás da máquina de lavar roupa.

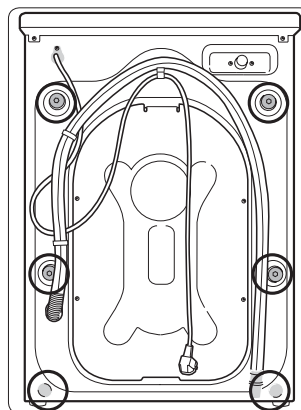

AVISO

Os materiais de embalagem podem ser perigosos para as crianças. Mantenha todos os materiais de embalagem (sacos de plástico, polistireno, etc.) fora do alcance das crianças.

PASSO 3 - Ajustar os pés de nivelção

1. Deslize suavemente a máquina de lavar roupa para a posição pretendida. Demasiada força pode danificar os pés de nivelção.
2. Nivele a máquina de lavar roupa ajustando manualmente os pés de nivelção.
3. Quando a nivelção estiver concluída, aperte as porcas com a chave inglesa.

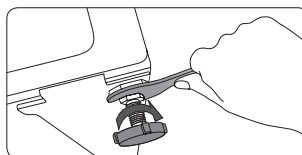
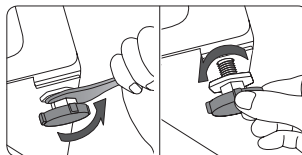

PASSO 4 - Ligar a mangueira de água

Ligue a mangueira de abastecimento de água à torneira.

1. Retire o adaptador (A) da mangueira de abastecimento de água (B).

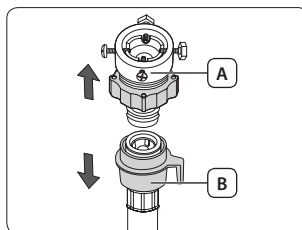

2. Utilize uma chave de parafusos Phillips para desapertar os quatro parafusos no adaptador.

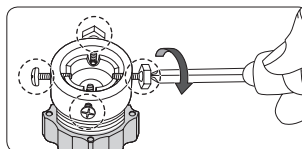

3. Segure no adaptador e rode a peça (C) na direcção da seta para a desapertar 5 mm (*).

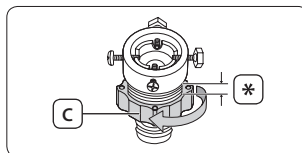

4. Introduza o adaptador na torneira e aperte os parafusos enquanto levanta o adaptador.

5. Rode a peça (C) na direcção da seta para a apertar.

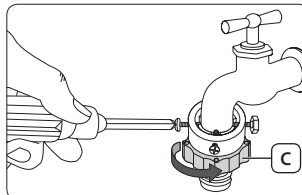

6. Faça pressão na **peça (E)** e ligue a mangueira de abastecimento de água ao adaptador. Depois, solte a **peça (E)**. A mangueira encaixa no adaptador com um estalido.

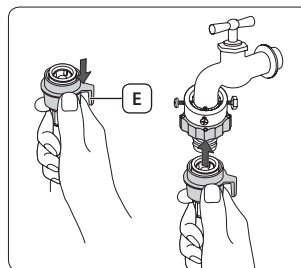

7. Ligue a outra extremidade da mangueira de abastecimento de água à válvula de admissão, na parte de trás da máquina de lavar roupa. Rode a mangueira no sentido dos ponteiros do relógio para apertar.

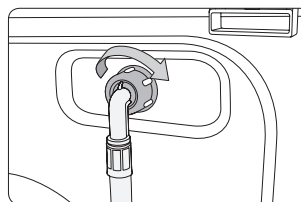

8. Abra a torneira e verifique se existem fugas à volta das áreas de ligação. Se houver fugas de água, repita os passos acima.

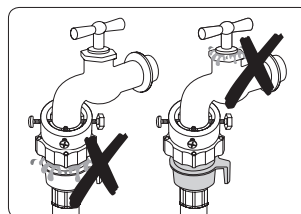

- Se utilizar uma torneira com extremidade roscada, ligue a mangueira de água à torneira como indicado.

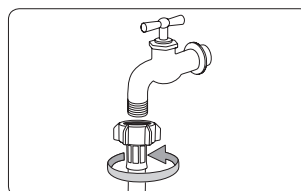

AVISO

Se houver uma fuga de água, pare de utilizar a máquina de lavar roupa e contacte um centro local de assistência técnica da Samsung. Se não o fizer, a máquina pode provocar choques eléctricos.

ATENÇÃO

Não estique demasiado a mangueira de abastecimento de água. Se a mangueira for muito curta, substitua-a por uma mangueira de alta pressão mais comprida.



- Depois de ligar a mangueira de abastecimento de água ao adaptador, verifique se está correctamente encaixada, puxando-a para baixo.
- Utilize um tipo de torneira convencional. Se a boca da torneira for quadrada ou demasiado grande, retire o anel espaçador antes de encaixar a torneira no adaptador.

Para modelos com uma admissão de água quente adicional:

1. Ligue a extremidade vermelha da mangueira de abastecimento de água quente à admissão de água quente, na parte de trás da máquina.
2. Ligue a outra extremidade da mangueira de abastecimento de água quente à torneira de água quente.

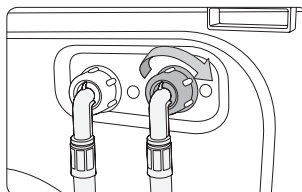

Sensor de água (apenas nos modelos aplicáveis)

O sensor de água alerta os utilizadores para o risco de fugas de água. Detecta o fluxo de água e o respectivo **indicador (A)** central fica vermelho em caso de fuga.

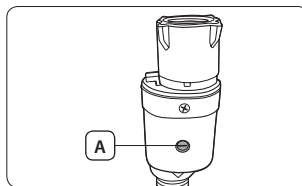

PASSO 5 - Ligar a mangueira de escoamento

A mangueira de escoamento pode ser posicionada de três maneiras:

Sobre a extremidade de um lavatório

A mangueira de escoamento tem de ser colocada a uma altura entre 60 cm e 90 cm (*) do chão. Para manter a mangueira de escoamento dobrada, utilize a **guia de plástico (A)** fornecida. Prenda a guia à parede com um gancho para garantir um escoamento estável.

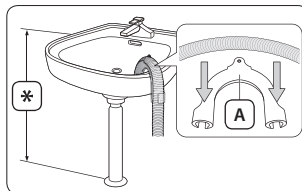

Num tubo de escoamento de um lava-loiça

O tubo de escoamento tem de estar acima do sifão do lava-loiça, de forma a que a extremidade da mangueira fique, pelo menos, 60 cm acima do chão.

Num tubo de escoamento

O tubo de escoamento deve estar a uma altura entre 60 cm e 90 cm (*). É aconselhável utilizar um tubo vertical com 65 cm de altura. Certifique-se de que a mangueira de escoamento está ligada ao tubo ascendente de forma inclinada.

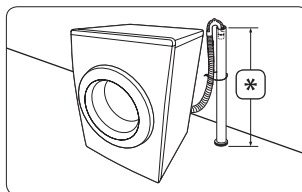

Requisitos do tubo ascendente de escoamento:

- Diâmetro mínimo de 5 cm
- Capacidade mínima de escoamento de 60 litros por minuto

PASSO 6 - Ligar a máquina de lavar roupa

Ligue o cabo de alimentação a uma tomada de parede de CA de 220-240 V/50 Hz, aprovada e protegida por um fusível ou disjuntor. Depois, carregue no botão **Ligar/Desligar** para ligar a máquina de lavar roupa.

Antes de começar

Definições iniciais

Quando liga a máquina de lavar roupa pela primeira vez, aparece o ecrã de boas-vindas com o logótipo da Samsung. Siga as instruções no ecrã para concluir as definições iniciais. Pode alterar as definições iniciais posteriormente acedendo ao ecrã Definições.

PASSO 1 - Definir a Idioma

Defina o idioma de menu preferido.

1. Seleccione um idioma.
2. Toque em **Seguinte**.

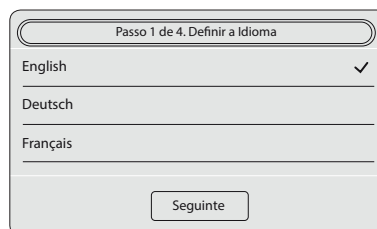

PASSO 2 - Definir a data e a hora

Defina a data e hora actual.

1. Toque nas setas para definir o valor para cada elemento de tempo.
2. Toque em **Seguinte**.

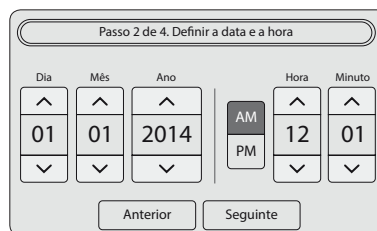

A hora predefinida tem o formato de 12 horas.

Para alternar entre os elementos **AM** e **PM**, basta tocar no elemento correspondente.

PASSO 3 - Definir a Distribuição Automática

A unidade de distribuição automática distribui uma quantidade adequada de detergente e amaciador no tambor de acordo com o programa e o ciclo.

1. Tanto a opção **Detergente Automático** como a opção **Amaciador Automático** são predefinidas como **Off**. Para alterar a definição, deslize a barra correspondente para **On**.
2. Defina as opções **Quantidade** e **Dureza da água**.
3. Defina as opções **Quantidade** e **Concentração**.
4. Toque em **Seguinte**.

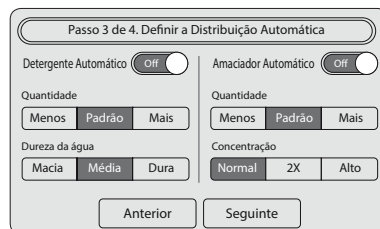

PASSO 4 - Definir a actualização automática

A função Actualização automática actualiza automaticamente o firmware para melhorar o desempenho e/ou corrigir erros conhecidos através da comunicação com o servidor de actualização. Depois da actualização do firmware, algumas funções da máquina de lavar roupa poderão não estar disponíveis consoante a versão do firmware.

1. Para actualizar automaticamente o firmware, defina a opção **Actualização automática** para **Off**.
2. Toque em **Concluído**.

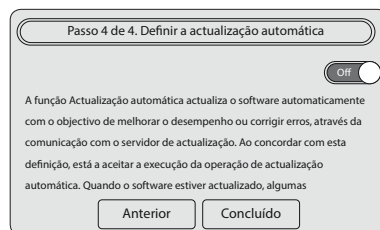

PASSO 5 – Executar a Calibração (recomendado)

A Calibração assegura uma detecção precisa do peso por parte da máquina de lavar roupa. Certifique-se de que o tambor está vazio antes de executar a Calibração.

1. Toque em **Definições > Calibração > Iniciar**.
 - A porta fica trancada durante a operação.
 - O tambor roda para a direita e para a esquerda durante vários minutos.
2. Quando o processo estiver concluído, a máquina de lavar roupa desliga-se automaticamente.

Indicações para lavar a roupa

PASSO 1 - Separar

Separe a roupa de acordo com estes critérios:

- **Instruções de lavagem:** separe a roupa por algodões, fibras mistas, tecidos sintéticos, sedas, lãs e sedas artificiais.
- **Cores:** separe a roupa branca da roupa de cor.
- **Tamanho:** misturar peças de tamanhos diferentes no tambor melhora o desempenho de lavagem.
- **Sensibilidade:** lave as peças delicadas em separado, utilizando a opção Engomar Fácil para peças de pura lã virgem, cortinas e peças de seda. Verifique as etiquetas nas peças de roupa.



Verifique as instruções de lavagem da roupa e separe-a em conformidade antes de iniciar a lavagem.

PASSO 2 - Esvaziar os bolsos

Esvazie todos os bolsos das peças de roupa

- Os objectos metálicos na roupa, como moedas, alfinetes e fivelas, podem danificar as outras peças de roupa bem como o tambor.

Vire do avesso a roupa com botões e adornos

- Se os fechos de calças ou de casacos estiverem abertos durante a lavagem, pode danificar o tambor. Os fechos devem estar fechados e presos com um cordão.
- A roupa com fios longos pode ficar emaranhada com outras peças. Certifique-se de que prende bem os fios antes de iniciar a lavagem.

PASSO 3 - Utilizar um saco de rede próprio para a máquina de lavar

- Os soutiens (laváveis na máquina) têm de ser colocados num saco de rede próprio para a máquina de lavar. As peças metálicas dos soutiens podem romper o tecido e danificar outras peças de roupa.
- Roupas pequenas e leves, como peúgas, luvas, meias e lenços, podem ficar presas na porta. Coloque-as num saco de rede próprio para a máquina de lavar.
- Não lave o saco de rede próprio para a máquina de lavar sem ser com mais roupa. Pode provocar vibrações anormais que podem deslocar a máquina de lavar roupa e causar ferimentos.

PASSO 4 - Pré-lavagem (se necessário)

Selecione a opção de pré-lavagem para o programa seleccionado, caso a roupa esteja muito suja. Não utilize a opção de pré-lavagem se adicionar detergente manualmente no tambor.

PASSO 5 - Determinar a capacidade de carga

Não sobrecarregue a máquina de lavar roupa. A sobrecarga pode fazer com que a máquina de lavar roupa não lave correctamente. Para saber qual a capacidade de carga para o tipo de roupa, consulte a página 30.



Quando lavar roupa de cama ou capas de edredão, o tempo de lavagem pode aumentar ou a eficiência de centrifugação pode diminuir. Para roupa de cama ou capas de edredão, a velocidade máxima do ciclo de centrifugação recomendada é 800 rpm e a capacidade de carga é igual ou inferior a 2 kg.



ATENÇÃO

Se a carga de roupa não estiver equilibrada e for apresentado o código de erro "UE", redistribua a carga. Uma carga de roupa não equilibrada pode reduzir o desempenho da centrifugação.

PASSO 6 - Colocar o tipo de detergente adequado

O tipo de detergente depende do tipo de tecido (algodão, sintético, peças delicadas, lã), da cor, da temperatura de lavagem e do grau de sujidade. Utilize sempre detergente que faça pouca espuma, concebido para máquinas de lavar roupa automáticas.



- Siga as recomendações do fabricante do detergente com base no peso da roupa que vai lavar, no grau de sujidade e na dureza da água na sua área de residência. Se não tiver a certeza quanto à dureza da água, contacte a companhia das águas local.
- Não utilize detergente que tenha tendência para endurecer ou solidificar. Este detergente pode ficar retido após o ciclo de enxaguamento e bloquear a saída de escoamento.



ATENÇÃO

Quando lavar peças de lã com o programa Lã, utilize apenas um detergente líquido neutro. Se utilizar detergente em pó com o programa Lã, o detergente pode permanecer na roupa e descolorá-la.

Orientações sobre o detergente

Distribuição Automática

A máquina de lavar roupa inclui um distribuidor com dois compartimentos: o compartimento esquerdo para o detergente e o compartimento direito para o amaciador. A unidade de distribuição automática distribui uma quantidade adequada de detergente e amaciador no tambor de acordo com o programa e o ciclo.

ATENÇÃO

- Com a unidade de distribuição automática, utilize apenas detergente e amaciador líquidos.
- Certifique-se de que a unidade de distribuição automática está completamente introduzida. A máquina de lavar roupa não começa a funcionar enquanto a unidade de distribuição automática não estiver completamente introduzida.
- Quando colocar um detergente diferente, primeiro limpe o compartimento de detergente.
- Não misture detergente com amaciador em nenhum dos compartimentos.
- Para evitar o endurecimento do detergente, não abra a tampa depois de ter colocado o detergente no compartimento.
- Não utilize lixívia que possa causar corrosão e/ou gerar gás.
- Não vire a unidade de distribuição automática ao contrário. O conteúdo pode verter pelas aberturas de ventilação.
- Não carregue na saída existente debaixo da unidade de distribuição automática durante o transporte da unidade. Pode verter o conteúdo.
- Tenha cuidado quando inserir detergente ou amaciador na unidade. Pode verter o conteúdo.
- Certifique-se de que retira a unidade de distribuição automática antes de aplicar detergentes.
- Ao retirar a unidade de distribuição automática para verificar a quantidade restante de detergente devido a (ou mesmo antes de) uma mensagem de erro, a unidade pode ter uma pequena quantidade de detergente restante ou estar a verter da respectiva parte inferior.
- Introduza a unidade de distribuição automática correctamente. Uma introdução incorrecta pode fazer com que a unidade não distribua devidamente o produto.
- Por predefinição, a Distribuição Automática desactiva-se nos programas Roupa Delicada, Lã, Roupa de Bebê ou Lavagem de Impermeáveis.

Para activar a Distribuição Automática nestes programas, toque em **Definições** ou no **Barra de painel rápido** > **Distribuição Automática** e altere as definições, conforme necessário.

1. Abra a porta e retire a unidade de distribuição automática da máquina de lavar roupa.

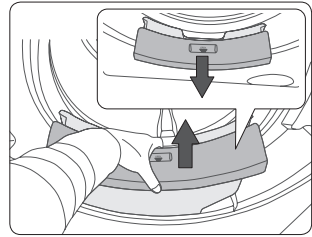

2. Rode o botão esquerdo no sentido contrário ao dos ponteiros do relógio para abrir e coloque detergente no compartimento esquerdo até à linha MAX.
3. Rode o botão direito no sentido contrário ao dos ponteiros do relógio para abrir e coloque amaciador no compartimento direito até à linha MAX.
4. Bloquee os botões rodando-os no sentido dos ponteiros do relógio.

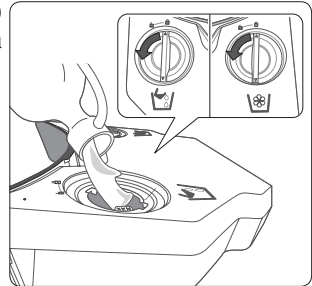

5. Volte a introduzir a unidade de distribuição automática na posição original.
Tenha cuidado ao introduzir a unidade porque o conteúdo pode verter pelas aberturas de ventilação existentes de cada lado.
6. Active as opções **Detergente Automático** e **Amaciador Automático**.
Consulte "**Distribuição Automática**" na página 34.

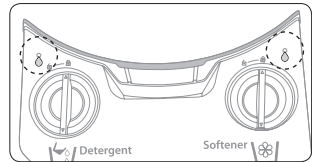

Distribuição manual

Caso não pretenda utilizar o distribuidor (unidade de distribuição automática), pode optar por dosear o detergente directamente no tambor ou utilizar a bola do detergente fornecida para aplicar o detergente manualmente. A bola do detergente é fornecida em dois tamanhos e disponibilizada como acessório com o seu electrodoméstico. Escolha uma bola do detergente apropriada para a quantidade de detergente.

1. Desactive a opção **Detergente Automático**.
Consulte "**Distribuição Automática**" na página 34.
2. Coloque detergente em pó, gel ou líquido na **concha para detergente (A)** adequada. Verifique o indicador de quantidade no interior da concha para detergente.

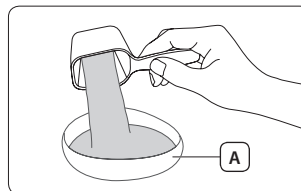

3. Introduza a concha para detergente perto da extremidade do tambor.

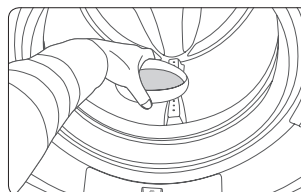

 Quando a lavagem estiver concluída, retire a concha para detergente do tambor e mantenha-a limpa para futuras utilizações.

ATENÇÃO

- O amaciador apenas pode ser aplicado em caso de utilização da unidade de distribuição automática. A introdução manual não é permitida.
- Tenha cuidado ao introduzir a concha para detergente porque esta deve estar equilibrada no início da lavagem. Se inclinar a concha para detergente antes de começar uma lavagem, a roupa pode ficar com resíduos de detergente no fim da lavagem, o que resulta em descoloração e/ou num desempenho de lavagem reduzido.
- Não coloque simultaneamente detergente no compartimento de detergente automático e na concha para detergente.
- Quando colocar um detergente diferente, primeiro limpe a concha para detergente.
- Não introduza a concha para detergente num cobertor dobrado nem entre diferentes peças de roupa.
- Se utilizar a concha para detergente, não seleccione a opção Pré-Lavagem.
- Inserir uma grande quantidade de detergente pode causar os problemas descritos em seguida, resultando numa falha do sistema e/ou na diminuição do período de vida útil do produto.
- Demasiado detergente causa excesso de espuma, o que aumenta o tempo de enxaguamento.
- Este excesso também poderá fazer com que fique detergente no tambor após a conclusão da lavagem.
- Aplique quantidades apropriadas de detergente de acordo com as especificações do fabricante do detergente.
- No caso de dosagem manual de detergente, recomenda-se a utilização da bola do detergente para a lavagem de peças de roupa de cor.

Operações

Ecrã

Consoante o modelo, o ecrã real pode diferir da imagem abaixo.

Ecrã principal

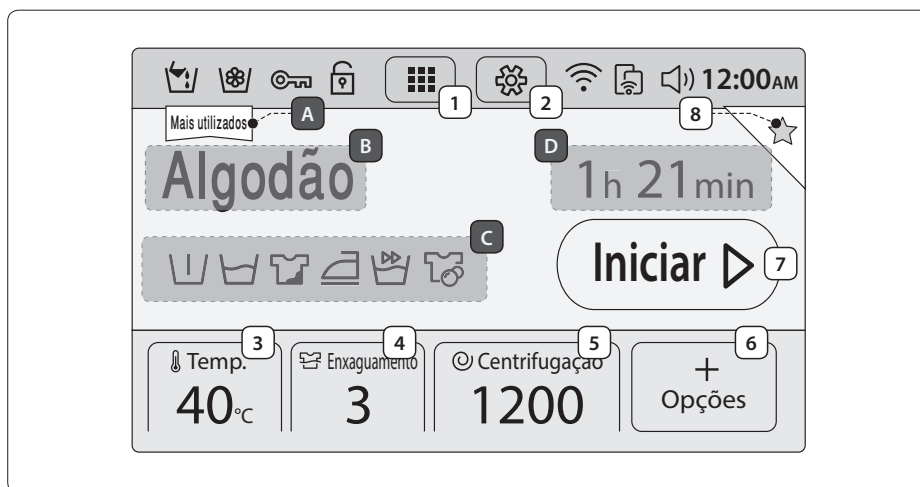

Botões

1	Programa	Toque para aceder ao mosaico de programas.
2	Definições	Toque para aceder ao ecrã de definições.
3	Temp.	Toque para alterar a temperatura do programa actual.
4	Enxaguamento	Toque para alterar os tempos de enxaguamento do programa actual.
5	Centrifugação	Toque para alterar a velocidade de centrifugação do programa actual.
6	Opções	Toque para aceder ao ecrã de opções do programa.
7	Iniciar	Toque para iniciar uma operação.
8	Favoritos	Toque para adicionar a configuração do programa actual à lista de Favoritos. Pode adicionar até 4 programas personalizados, que aparecem no início do mosaico de programas.

Informação

A	Mais utilizados	Mostra o programa mais utilizado.
B	Programa actual	Mostra o programa actual.
C	Opção activa	Mostra uma ou várias opções activas para o programa actual.
D	Tempo estimado	Mostra o tempo de funcionamento estimado para o programa actual.

Barra de estado



	Detergente Automático	Se este indicador se acender, significa que a opção Detergente Automático está activada.
	Amaciador Automático	Se este indicador se acender, significa que a opção Amaciador Automático está activada.
	Door Lock	Se este indicador se acender, significa que a porta está trancada para impedir que se abra durante o funcionamento.
	Segurança para crianças	Se este ícone assumir a forma de um cadeado fechado [], significa que a opção Segurança para crianças está activada para impedir acidentes com crianças.
	Rede	Mostra o estado da ligação à rede Wi-Fi.
	Controlo Smart	Se este indicador se acender, significa que a máquina de lavar roupa pode ser controlada por um dispositivo móvel.
	Som	Se o ícone assumir a forma de Silêncio [], não é emitido qualquer som.
12:00AM	Hora	É apresentada a hora actual.

Barra de painel rápido

Na **barra de painel rápido**, estão disponíveis seis opções: Segurança para crianças, Luz interior, Detergente Automático, Amaciador Automático, Rede e Controlo Smart.

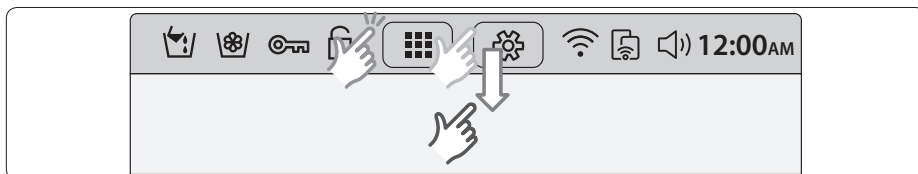

1. Toque na **barra de estado** ou deslize para baixo para ver as opções disponíveis.

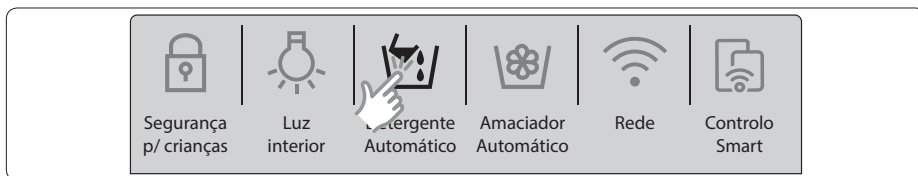

2. Toque para activar/desactivar uma opção ou alterar as definições actuais.

- Para definições avançadas, aceda ao ecrã de definições e efectue as alterações de acordo com a sua preferência.
- As opções activas estão acesas enquanto as inactivas estão esbatidas.

Ecrã de opções



1	Lavagem Rápida	Específica para roupa pouco suja com uma carga inferior a 2 kg.
2	Pré-Lavagem	É adicionado um ciclo de lavagem preliminar antes da lavagem principal.
3	Intensivo	O tempo de funcionamento para cada ciclo é maior do que o normal.
4	Ensopamento+	Esta opção é útil para remover nódoas difíceis da roupa.
5	Engomar Fácil	Esta opção é útil para reduzir os vincos.
6	Programação Antecipada	Utilize esta opção para especificar a hora de fim de um programa seleccionado. Consulte a página 33.
7	Voltar	Permite voltar ao ecrã principal.



Para mais informações sobre cada opção, consulte "Opções" na página 32.

Passos simples para começar

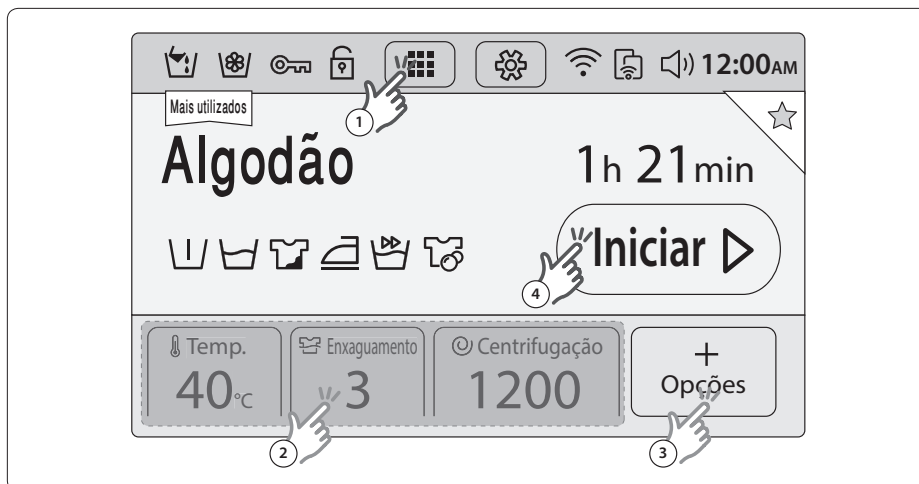

1. Carregue no botão **Ligar/Desligar** para aceder ao ecrã principal.
2. No ecrã principal, toque no ícone **Programa**, existente na parte central superior, para aceder ao mosaico de programas.
3. Seleccione um programa. A máquina de lavar roupa inclui 22 programas.
4. Altere as definições do programa (**Temp.**, **Enxaguamento** e **Centrifugação**) se necessário.
5. Toque no ícone **Opções** existente no canto inferior direito. Depois, seleccione opções e altere as respectivas definições.
6. Toque em **Iniciar**.



- A máquina de lavar roupa tem definições e opções predefinidas para cada programa. Pode aceitar as predefinições ou efectuar alterações de acordo com a sua preferência.
- Pode seleccionar um programa no ecrã principal. Basta deslizar o ecrã para a esquerda para abrir o programa seguinte. Para voltar à lista anterior, basta deslizar para a direita.

Visão geral dos programas

Programas padrão

Programa	Descrição e carga máx. (kg)	
Favoritos	<ul style="list-style-type: none">Adicione a configuração do programa actual à lista de Favoritos e aceda rapidamente à configuração do programa mais tarde. Pode adicionar até 4 programas personalizados, que aparecem no início do mosaico de programas.	-
Mais utilizados	<ul style="list-style-type: none">Por predefinição, o programa mais utilizado aparece no canto superior esquerdo do ecrã principal.	-
Lavagem ideal automática	<ul style="list-style-type: none">O programa Lavagem ideal automática ajusta a quantidade de detergente e os ciclos de programa de acordo com o peso da roupa e o nível de sujidade. É aconselhável utilizar este programa com a opção Distribuição Automática.	Máx.
Algodão	<ul style="list-style-type: none">Para peças de algodão, lençóis, toalhas de mesa, roupa interior, toalhas ou camisas.O tempo de lavagem e o número de ciclos de enxaguamento são automaticamente ajustados de acordo com a carga.	Máx.
Sintético	<ul style="list-style-type: none">Para blusas ou camisas em tecido de poliéster (dioleno, trevira), poliamida (perlon, nylon) ou semelhante.	5
Denim	<ul style="list-style-type: none">Com uma maior quantidade de água na lavagem principal e um ciclo de enxaguamento adicional para garantir que não fica qualquer vestígio de detergente em pó.	3
Roupa Escura	<ul style="list-style-type: none">Com enxaguamentos adicionais e centrifugação reduzida para garantir que a roupa é lavada com delicadeza e bem enxaguada.	4
Super Rápido	<ul style="list-style-type: none">Conclusão rápida no espaço de uma hora para peças do dia-a-dia, como roupa interior e camisas.	5
Lavagem Super Eco	<ul style="list-style-type: none">A tecnologia Eco Bubble ajuda a reduzir o consumo de energia. Tendo como característica a sua eficiência de lavagem a baixas temperaturas, a Lavagem super eco é comparável, em termos de desempenho de lavagem e poupança de energia, ao ciclo convencional de algodão Eco Bubble-less.	4
Lavagem de Impermeáveis	<ul style="list-style-type: none">Para vestuário impermeável, de esqui e de desporto em materiais funcionais como o elastano, licra e microfibra.	2
Roupa de Bebé	<ul style="list-style-type: none">Com uma lavagem a altas temperaturas e enxaguamentos adicionais para garantir que não fica qualquer vestígio de detergente em pó.	4
Lã	<ul style="list-style-type: none">Específico para lãs laváveis na máquina com cargas inferiores a 2 kg.O programa Lã inclui movimentos suaves e ensopamento para impedir que as fibras de lã encolham/fiquem deformadas.Recomenda-se um detergente neutro.	2

Programa	Descrição e carga máx. (kg)	
Roupa Delicada	<ul style="list-style-type: none"> Para tecidos finos, soutiens, lingerie (seda) e outros tecidos de lavagem à mão. Para um melhor desempenho, utilize detergente líquido. 	2
Roupa de Cama	<ul style="list-style-type: none"> Para colchas, lençóis, capas de edredão, etc. Para melhores resultados, lave apenas um tipo de roupa de cama e certifique-se de que a carga é inferior a 2,5 kg. 	2,5
Centrifugação	<ul style="list-style-type: none"> Com um ciclo de centrifugação adicional para remover bem a água. 	-
Enxaguamento+Centrifugação	<ul style="list-style-type: none"> Com um enxaguamento adicional depois de colocar amaciador na roupa. 	-
Limpar Tambor	<ul style="list-style-type: none"> Limpa o tambor removendo a sujidade e bactérias. Execute este programa a cada 40 lavagens sem detergente nem lixívia adicionados. Certifique-se de que o tambor está vazio. Não utilize produtos de limpeza para limpar o tambor. 	-
 Algodão	<ul style="list-style-type: none"> Desempenho ideal com menos energia para peças de algodão, lençóis, toalhas de mesa, roupa interior, toalhas ou camisas. Para poupança de energia, a temperatura real de lavagem poderá ser mais baixa do que o especificado. 	Máx.

Ciclo especializado

Foram concebidos seis programas especiais para remover eficazmente determinados tipos de nódoas e sujidade que se possam acumular devido a actividades específicas, desde o trabalho doméstico ao montanhismo profissional.

Programa	Descrição e carga máx. (kg)	
Cozinha&Refeições	<ul style="list-style-type: none"> Este programa remove, de forma eficaz, nódoas de comida e nódoas provocadas pela confecção de refeições. 	4
Jardinagem	<ul style="list-style-type: none"> Este programa remove, de forma eficaz, nódoas de relva e lama/terra, bem como suor e oleosidade da pele. 	4
Desportos Activos	<ul style="list-style-type: none"> Este programa remove, de forma eficaz, nódoas de relva, terra, lama, pequenas nódoas de comida, bem como nódoas de suor e maquilhagem. Não utilize este programa para roupa impermeável. Se o fizer, pode comprometer as capacidades de impermeabilização ou respirabilidade. 	4
Crianças Activas	<ul style="list-style-type: none"> O programa Crianças Activas destina-se à maioria da roupa de criança. Este programa remove, de forma eficaz, nódoas de comida, sumo de frutas, bebidas, lama, terra, tinta e lápis de cera. 	4
Trabalho&Uso Diário	<ul style="list-style-type: none"> O programa Trabalho&Uso Diário destina-se a roupa pouco suja. Este programa remove, de forma eficaz, nódoas ligeiras de tinta e lápis e limpa nódoas normais do quotidiano. 	4
Cuidados de Higiene	<ul style="list-style-type: none"> Este programa remove, de forma eficaz, nódoas provocadas pela oleosidade da pele e por sangue. 	4

Opções

As opções disponíveis variam consoante o programa. As opções inactivas para um determinado programa aparecem esbatidas.

Opções	Descrição
Lavagem Rápida	<ul style="list-style-type: none">• Específica para roupa pouco suja com cargas inferiores a 2 kg.• Tem uma duração mínima de cerca de 15 minutos, consoante condições como a pressão e dureza da água e/ou as opções extra seleccionadas.• A duração da Lavagem Rápida aumenta de acordo com esta sequência: 0n > 15 min > 20 min > 30 min > 40 min > 50 min > 60 min.• A quantidade recomendada de detergente é inferior a 20 g (para uma carga de 2 kg).
Pré-Lavagem	<ul style="list-style-type: none">• É adicionado um ciclo de lavagem preliminar antes do ciclo de lavagem principal.
Ensapamento+	<ul style="list-style-type: none">• Esta opção remove as nódoas de forma eficaz ensopando a roupa.• Cada ciclo de ensapamento faz rodar o tambor durante 1 minuto e mantém-no parado durante 4 minutos. Pode definir a duração da opção Ensapamento+ entre 30 minutos e 150 minutos.
Intensivo	<ul style="list-style-type: none">• Para roupa muito suja. O tempo de funcionamento para cada ciclo é maior do que o normal.
Engomar Fácil	<ul style="list-style-type: none">• A velocidade de centrifugação diminui de modo a reduzir os vincos.• Defina a velocidade de centrifugação até 800 rpm.
Programação Antecipada	<ul style="list-style-type: none">• A hora apresentada refere-se à hora de fim de um programa seleccionado.

Programação Antecipada

Pode definir a máquina de lavar roupa para terminar o programa actual posteriormente a uma hora específica. Esta opção é útil se quiser que a lavagem termine à hora que chegar a casa do trabalho.

1. Selecciona um programa. Depois, se necessário, altere as definições do programa.
2. Toque no ícone **Opções** existente no canto inferior direito. Depois, seleccione opções e altere as respectivas definições.
3. Toque em **Programação Antecipada**.
4. Utilize as setas para definir a hora de fim do programa actual e toque em **Iniciar**.



- Para cancelar a opção, toque em **Cancelar** e volte ao ecrã de opções.

Exemplo de utilização

Quer que um programa com duração de duas horas termine daqui a 3 horas. Para tal, tem de adicionar a opção Programação Antecipada ao programa actual com a definição de 3 horas e carregar no botão Iniciar/Pausa às 14h. O que acontece a seguir? A máquina de lavar roupa começa a funcionar às 15h e termina às 17h. Segue-se a cronologia para este exemplo.



Definições

Segurança para crianças

Para impedir acidentes com crianças, a definição Segurança para crianças bloqueia todos os botões, excepto o botão **Definições**.

Pode aceder ao menu Segurança para crianças a partir do ecrã Definições ou da barra de painel rápido.

- Para definir a Segurança para crianças, toque em **Definições** e depois no botão **Segurança para crianças**.
- Para activar a função Segurança para crianças, carregue sem soltar o botão **Activar** durante 3 segundos.
- Para desactivar a função Segurança para crianças temporariamente, carregue sem soltar o botão **Desact. temporariamente** durante 3 segundos.
- Para desactivar a função Segurança para crianças por completo, carregue sem soltar o botão **Desactivar** durante 3 segundos.



- Para adicionar detergente ou mais roupa no tambor ou para alterar as definições do programa no estado Segurança para crianças, primeiro tem de parar ou desactivar a Segurança para crianças.
- A Segurança para crianças será reactivada um minuto após a paragem temporária

Luz interior

- Para activar ou desactivar a definição Luz interior, toque em **Definições** e deslize a barra de **Luz interior** para **Off** ou **On**.
- A luz interior desliga-se automaticamente passados 5 minutos.

Distribuição Automática

A máquina de lavar roupa inclui um distribuidor com dois compartimentos: um para o detergente e outro para o amaciador. A unidade de distribuição automática distribui uma quantidade adequada de detergente e amaciador no tambor de acordo com o programa e o ciclo.

Para activar a Distribuição Automática

1. Toque em **Definições > Distribuição Automática**.
2. Deslize a barra de **Detergente Automático** para **Off** e defina as opções **Quantidade** e **Dureza da água**.
3. Deslize a barra de **Amaciador Automático** para **Off** e defina as opções **Quantidade** e **Concentração**.
4. Toque em **Guardar**.

Luminosidade

Defina a luminosidade do ecrã LCD

- Toque em **Definições** e depois nos sinais (-/+) para aumentar ou diminuir o nível de luminosidade.

Tema sonoro

Defina o nível do volume e a melodia do sinal sonoro.

1. Toque em **Definições > Tema sonoro**.
2. Para regular o volume, toque nos sinais (-/+) para aumentar ou diminuir o nível do volume.
3. Para seleccionar uma melodia do sinal sonoro, toque num tema da lista.

Data e hora

A hora predefinida tem o formato de 12 horas.

1. Toque em **Definições > Data e hora**.
2. Toque nas setas para alterar o valor para cada elemento de tempo. Por exemplo, para alterar a data, utilize as setas acima e abaixo dos elementos da data.
3. Para alternar entre os elementos **AM** e **PM**, basta tocar no elemento correspondente.
4. Toque em **Guardar**.

Idioma

Selecione o idioma de menu preferido.

- Toque em **Definições > Idioma** e selecione o idioma de menu preferido.

Rede

Configuração automática

A máquina de lavar roupa suporta protocolos Wi-Fi de WEP, TKIP e AES, mas não é fornecida com router (ponto de acesso).

1. Toque em **Definições > Rede** e deslize a barra de **Rede** para **Off**. Aparece a lista de pontos de acesso.
2. Toque num fornecedor de rede e introduza uma palavra-passe se for solicitada.
3. Toque em **OK**. Se a operação for concluída com êxito, o fornecedor de rede seleccionado é assinalado.

Configuração manual

1. Active a ligação Wi-Fi conforme as instruções acima.
2. Toque em **Definir IP > Manual**.
3. Preencha os campos Endereço IP, Máscara de sub-rede, Gateway e DNS; depois, toque em **OK**.

Ligação Wi-Fi

Depois de estabelecer ligação à rede, a próxima vez que quiser activar ou desactivar a ligação Wi-Fi, deslize a barra de **Rede** para **Off** ou **On**.

Ligação fácil

A Ligação fácil permite configurar facilmente as definições de rede, incluindo o procedimento de autenticação.

Controlo Smart

Com a função Controlo Smart, pode controlar a máquina de lavar roupa através do seu dispositivo móvel. Toque neste ícone para activar ou desactivar a função Controlo Smart.

1. Toque em **Definições** > Deslize a barra de **Controlo Smart** para **Off**.

2. No ecrã principal, Controlo Smart activado.

3. Toque em **Desactivar** para desactivar a função. Controlo Smart desactivado.



- O ícone aparece esbatido se a função Controlo Smart não estiver activada.
- A manipulação da máquina de lavar roupa como, por exemplo, tocar num ícone ou carregar num botão, desactiva a função Controlo Smart.
- Se a rede sem fios não estiver ligada, o Controlo Smart não está disponível.
- Seleccione um método de ligação a dispositivos externos, tocando no Controlo Smart.

Verificação Eco

A eficiência em termos de energia/água dos 4 programas mais recentes é apresentada com um resumo técnico do consumo de energia, níveis de água, definições dos programas e opções.

1. Toque em **Definições** > **Verificação Eco**. Aparece um ecrã de resumo dos 4 programas mais recentes.

2. Toque num programa para ver um resumo técnico desse mesmo programa.

Auto-verificação

A máquina de lavar roupa efectua um autodiagnóstico do sistema actual. O ecrã de resultados apresentará erros de funcionamento e problemas da máquina.

- Toque em **Definições** > **Auto-verificação** > **Iniciar**.

Calibração

A Calibração assegura uma detecção precisa do peso por parte da máquina de lavar roupa. Certifique-se de que o tambor está vazio antes de executar a Calibração.

1. Toque em **Definições** > **Calibração** > **Iniciar**.

- A porta fica trancada durante a operação.
- O tambor roda para a direita e para a esquerda durante vários minutos.

2. Quando o processo estiver concluído, a máquina de lavar roupa desliga-se automaticamente.

Actualizar

Quando há actualizações disponíveis, a notificação de actualização aparece no ecrã.

Para verificar a versão do firmware actual

1. Toque em **Definições** > **Actualizar** para ver a versão do firmware actual.
2. Para actualizar manualmente o firmware, toque em **Actualizar**.

Para actualizar automaticamente o firmware

1. Toque em **Actualização automática** no ecrã **Definições**.
2. Deslize a barra de **Actualização automática** para **Off**. Quando há actualizações disponíveis, o processo de actualização é executado sem notificação.



AVISO

Não desligue o cabo de alimentação da máquina de lavar roupa nem o router durante a actualização.

Ajuda

Consulte o manual do utilizador relativamente à utilização do produto e verifique a secção de resolução de problemas quando surgir um problema.

- Toque em **Definições** > **Ajuda**.

Controlo inteligente móvel da Samsung

Esta máquina de lavar roupa oferece duas aplicações diferentes de controlo móvel que pode utilizar para controlar a sua máquina através de uma ligação à Internet.

Aplicações móveis que se aplicam à função Smart Control (controlo inteligente) das máquinas de lavar Samsung.

Samsung Smart Home

Com a nova aplicação Samsung Smart Home, pode aceder à sua máquina de lavar em qualquer lugar e controlar ou verificar o seu estado de funcionamento.

Transfira a aplicação "**Samsung Smart Home**" da Play Store ou da Apple Store e instale-a no seu dispositivo móvel.

Samsung Smart Washer

A aplicação Samsung Smart Washer permite-lhe controlar o funcionamento da máquina a partir do seu dispositivo móvel em duas categorias: interior e exterior.

Transfira a aplicação "**Samsung Smart Washer**" da Play Store ou da Apple Store e instale-a no seu dispositivo móvel.

Definições de Smart Control na máquina de lavar

Para activar a função Smart Control, escolha um método de ligação à aplicação móvel.

Toque no ícone de configuração e seleccione Smart Control no menu de rede.

1. Escolha um método de ligação à aplicação móvel.



2. Seleccione "Samsung Smart Home" se pretende controlar a máquina de lavar através da aplicação integrada da Samsung.
Seleccione "Samsung Smart Washer" se pretende controlar a máquina de lavar através da aplicação da máquina da Samsung.



3. Depois de concluir a configuração, as suas alterações serão aplicadas e poderá ter de efectuar nova ligação.
 - Samsung Smart Home (predefinição)
 - Samsung Smart Washer

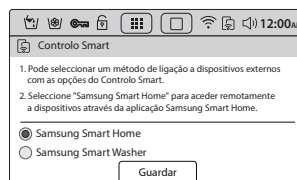



- Por predefinição, este produto usa a nova aplicação Samsung Smart Home como método de ligação, o que se recomenda.
- Para modelos iPhone, prevê-se que a aplicação Samsung Smart Home esteja disponível na Apple Store a partir do segundo semestre de 2014.
- A aplicação Samsung Smart Home poderá não estar disponível em alguns países. Se for esse o caso, use a aplicação Samsung Smart Washer em alternativa.

Aplicação Samsung Smart Home

Ao utilizar a aplicação Samsung Smart Home, certifique-se de que a opção "**Samsung Smart Home**" está seleccionada no menu de configuração.

A aplicação Samsung Smart Home permite-lhe aceder e controlar a máquina de lavar roupa em qualquer lugar.

Instalação

1. Visite a Play Store da Google para dispositivos Android ou a App Store da Apple para dispositivos iOS, procure a aplicação Samsung Smart Home e seleccione-a.
2. Transfira e instale a aplicação Samsung Smart Home no seu dispositivo móvel.



- A aplicação Samsung Smart Home suporta o sistema Android 4.0 (ICS) ou versões superiores que estejam optimizadas para smartphones Samsung (séries Galaxy S e Galaxy Note). Algumas funções desta aplicação podem funcionar de modo diferente noutros dispositivos.
- Esta aplicação suporta iOS 7 ou superior para modelos de iPhone.
- Com vista à obtenção de um melhor desempenho, o design da interface de utilizador desta aplicação está sujeito a alterações sem aviso prévio.
- Prevê-se que esta aplicação esteja disponível para modelos de iPhone a partir do segundo semestre de 2014, na App Store da Apple.

Preparação

1. Para activar a aplicação, é-lhe solicitado que entre na sua conta Samsung. Se não tiver uma conta Samsung, a própria aplicação irá orientá-lo directamente na criação de uma. Não é necessária qualquer outra aplicação para este propósito.
2. Para activar a aplicação, registe primeiro a sua máquina de lavar roupa no serviço Samsung Smart Home.
 - 1) Seleccione a máquina de lavar roupa na lista de dispositivos da aplicação Samsung Smart Home.
 - 2) Introduza a informação necessária sobre o ponto de acesso sem fios que utiliza para a ligação.
 - 3) Siga as instruções no ecrã para configurar as definições da máquina de lavar roupa.
 - 4) Na máquina de lavar roupa, seleccione **Definições > Ligação fácil** para configurar as definições de rede.
 - 5) Quando terminar, verá o ícone da máquina de lavar roupa na aplicação.



ATENÇÃO

- Os routers sem certificação Wi-Fi podem não conseguir estabelecer a ligação.
 - Se instalar a máquina de lavar roupa e o ponto de acesso próximos de fornos microondas ou secadores de cabelo eléctricos, o Smart Control (Controlo Smart) pode não funcionar correctamente devido a interferências eléctricas.
 - A máquina de lavar roupa apenas suporta os protocolos Wi-Fi de 2,4 GHz.
 - O meio envolvente pode afectar o desempenho da rede sem fios.
-  • Se executar a aplicação sem ter iniciado sessão, verá o ecrã Account guidance (Guia de criação de conta). Uma vez iniciada a sessão, poderá alterar as definições da sua conta em **Settings (Definições) > Account (Conta)**.
- Os utilizadores de smartphones Samsung podem iniciar sessão automaticamente na aplicação, depois de terem registado a sua conta em **Settings (Definições)**.

Utilização da aplicação Samsung Smart Home

Principais funcionalidades

- **Controlo integrado de electrodomésticos inteligentes da Samsung**
Registe os seus dispositivos inteligentes da Samsung no serviço Samsung Smart Home, que pode utilizar para obter um fácil acesso. Seleccione o ícone da máquina de lavar roupa na aplicação para aceder às funcionalidades principais da máquina de lavar roupa em qualquer lugar.
- **Chave mestra**
A chave mestra é composta por 4 modos: Going out (Sair), Coming home (Chegar a casa), Good night (Boa noite) e Good morning (Bom dia).
- **Controlos de chat**
Interaja com dispositivos inteligentes e obtenha informações para controlar o dispositivo.
- **Monitorização da residência**
Utilize a câmara incorporada do seu dispositivo inteligente para monitorizar a sala de estar em qualquer lugar.
- **Assistência ao cliente**
Transfira o manual do produto ou solicite uma reparação.



Algumas funcionalidades deste serviço podem não estar disponíveis na máquina de lavar roupa.

Aplicação Samsung Smart Home Washing Machine

Controle e monitorize a máquina de lavar roupa, dentro e fora de casa.

1. Registe a máquina de lavar roupa na aplicação Samsung Smart Home.
2. Para activar o controlo remoto, ligue o Controlo Smart na máquina de lavar roupa.
3. Seleccione o ícone da máquina de lavar roupa no dispositivo móvel e toque em **Start (Iniciar)**.



Este produto é uma máquina de lavar roupa inteligente que suporta o serviço Samsung Smart Home.

Para obter mais informações, visite www.samsung.com.

Aplicação Samsung Smart Washer

Ao utilizar a aplicação Samsung Smart Washer, certifique-se de que a opção "**Samsung Smart Washer**" está seleccionada no menu de configuração.

A aplicação Samsung Smart Washer permite controlar algumas funções da máquina de lavar roupa através do seu dispositivo móvel.

Transferir

1. Procure Samsung Smart Washer na Play Store ou na Apple Store.
2. Transfira e instale a aplicação no dispositivo móvel.
3. Execute a aplicação Samsung Smart Washer no seu dispositivo móvel.

Ligar à máquina de lavar roupa

A máquina de lavar roupa tem de estar ligada a uma rede Wi-Fi.

Controlo interior

Para activar este modo, o dispositivo móvel tem de estar ligado à mesma rede que a máquina de lavar roupa.

1. No dispositivo móvel, toque em **Controlo interior** para aceder a uma lista dos modelos de máquinas de lavar roupa disponíveis.
2. Toque no nome do modelo de uma máquina de lavar roupa para efectuar a ligação e depois em **OK**. Aparece a janela de autenticação.
3. Na máquina de lavar roupa, toque em **Definições** e deslize a barra de **Controlo Smart** para **Off**. Inicia-se o procedimento de autenticação.



O procedimento de autenticação é necessário apenas uma vez para a primeira utilização.

Controlo exterior

Para activar este modo, a máquina de lavar roupa tem de ser registada no site **Samsung Smart Appliance** (www.samsungsmartappliance.com).

1. Na máquina de lavar roupa, toque em **Definições** e deslize a barra de **Controlo Smart** para **Off**.
2. No dispositivo móvel, toque em **Controlo exterior** e introduza as credenciais de início de sessão. Aparece uma lista de dispositivos registados.
3. Na lista, toque num dispositivo que pretenda controlar. Neste momento, é automaticamente estabelecida uma ligação remota entre a máquina de lavar roupa e o dispositivo móvel.



Não é necessário qualquer procedimento de autenticação.

Registo

Registe a sua máquina de lavar roupa no site Samsung Smart Appliance (www.samsungsmartappliance.com) e obtenha acesso remoto à máquina. A máquina de lavar roupa tem de estar ligada a uma rede Wi-Fi.

1. Aceda ao website **Samsung Smart Appliance** (www.samsungsmartappliance.com).
2. Introduza as credenciais da sua conta Samsung para iniciar sessão. Se não for um utilizador registado, clique em **Create a Samsung account** (Criar uma conta Samsung) e siga as instruções no ecrã.
3. Clique em **A minha página > Adicionar dispositivo** e introduza o endereço MAC da máquina de lavar roupa.

Para verificar o endereço MAC, toque em **Definições > Rede** na máquina de lavar roupa.

4. Clique em **Obter aprovação**.
5. Toque em **Definições** na máquina de lavar roupa e depois em **OK** se lhe for pedido para obter aprovação. As máquinas de lavar roupa registadas encontram-se na lista de dispositivos do website.



A Samsung Electronics declara, por este meio, que esta máquina de lavar roupa cumpre os requisitos essenciais e outras disposições relevantes da Directiva 1999/5/CE.

Poderá encontrar a Declaração de conformidade oficial em <http://www.samsung.com>, acedendo a Suporte > Encontre assistência técnica, e introduzindo o nome do modelo.

Manutenção

Mantenha a máquina de lavar roupa limpa para evitar que o desempenho diminua e preservar o respectivo período de vida útil.

Limpar Tambor

Execute regularmente este programa para limpar o tambor e remover as bactérias aí instaladas.

1. Toque em **Programa** > **Limpar Tambor**.
2. Aceda ao ecrã principal e toque em **Iniciar**.



A temperatura da água do programa Limpar Tambor está definida para 70 °C e não pode ser alterada.



ATENÇÃO

Não utilize produtos de limpeza para limpar o tambor. A presença de resíduos químicos no tambor reduz o desempenho de lavagem.

Lembrete do programa Limpar Tambor

- O lembrete do programa Limpar Tambor aparece no ecrã principal a cada 40 lavagens. É aconselhável executar regularmente o programa Limpar Tambor.
- Quando vir este lembrete pela primeira vez, pode ignorá-lo (até 6 vezes) tocando em **Lembrar mais tarde**. A partir da 7.ª lavagem, o lembrete não aparece. No entanto, volta a aparecer na segunda 40.ª lavagem.

Escoamento de emergência

Em caso de falha de energia, escoe a água do interior do tambor antes de retirar a roupa.

1. Desligue da tomada eléctrica o cabo de alimentação da máquina de lavar roupa.
2. Carregue ligeiramente na parte superior da tampa do filtro para abrir.

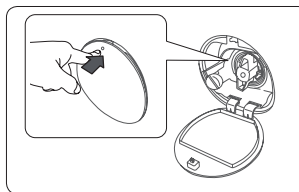

3. Retire cuidadosamente o tubo de escoamento de emergência.

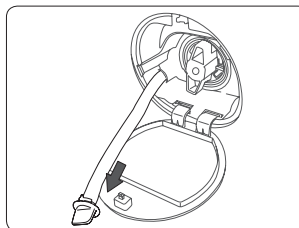

4. Enquanto segura na extremidade do tubo de escoamento, abra a tampa do tubo.

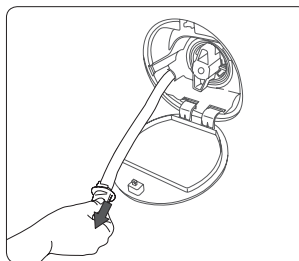

5. Deixe a água correr para um recipiente.
6. Feche a tampa do tubo e volte a introduzir o tubo de escoamento.
7. Feche a tampa do filtro.

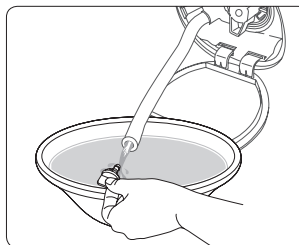

Limpeza

Superfície da máquina de lavar roupa

Utilize um pano macio com um detergente doméstico não abrasivo. Não pulverize água sobre a máquina de lavar roupa.

Filtro de rede

Limpe o filtro de rede da mangueira de abastecimento de água uma ou duas vezes por ano.

1. Desligue a máquina de lavar roupa e retire o cabo de alimentação da tomada.
2. Feche a torneira.
3. Desaperte e desligue a mangueira de abastecimento de água da parte de trás da máquina de lavar roupa. Cubra a mangueira com um pano para evitar que saia água.
4. Utilize um alicate para puxar o filtro de rede para fora do orifício da válvula de admissão.
5. Mergulhe bem o filtro de rede em água para que o conector roscado também fique submerso.
6. Seque o filtro de rede completamente à sombra.
7. Volte a introduzir o filtro de rede na mangueira de abastecimento de água e coloque a mangueira na posição original.
8. Abra a torneira.

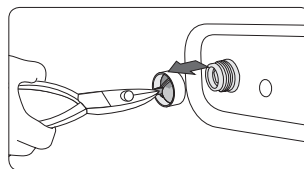
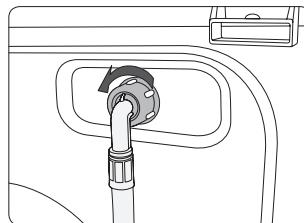

Se o filtro de rede estiver entupido, aparece o código de erro "4E" no ecrã.

Filtro de resíduos

É aconselhável limpar o filtro de resíduos 5 ou 6 vezes por ano para evitar que entupa. Um filtro de resíduos entupido pode reduzir o efeito das bolhas.

1. Desligue a máquina de lavar roupa e retire o cabo de alimentação da tomada.
2. Consulte "**Escoamento de emergência**" na página 45 para escoar a água restante do interior do tambor.
3. Abra a tampa do filtro com uma moeda ou uma chave.
4. Rode a tampa do filtro de resíduos para a esquerda e escoe a água restante.
5. Retire o filtro de resíduos.

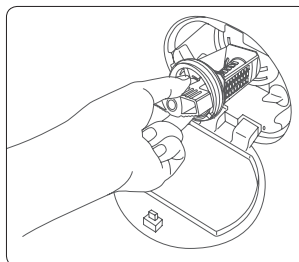

6. Limpe o filtro de resíduos com uma escova macia. Certifique-se de que o propulsor da bomba de escoamento, que se encontra dentro do filtro, não está entupido.
7. Volte a introduzir o filtro de resíduos e rode a tampa do filtro para a direita.

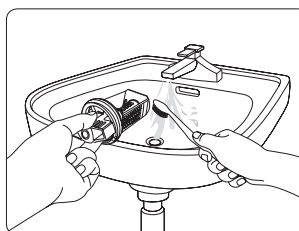

- Para abrir a tampa do filtro de segurança, carregue e rode no sentido contrário ao dos ponteiros do relógio. A mola da tampa facilita a abertura.
- Para fechar a tampa do filtro de segurança, rode-a no sentido dos ponteiros do relógio. A mola produz um ruído, o que é normal.

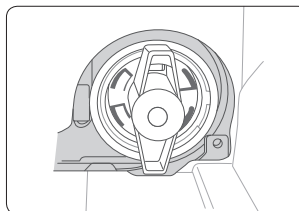

- Se o filtro de resíduos estiver entupido, aparece o código de erro "**5E**" no ecrã.

⚠ ATENÇÃO

- Depois de limpar o filtro, certifique-se de que a tampa do mesmo está correctamente fechada. Caso contrário, pode provocar uma fuga.
- Depois de limpar o filtro, certifique-se de que o mesmo está correctamente introduzido. Caso contrário, pode provocar uma falha de funcionamento ou uma fuga.

Unidade de distribuição automática

A unidade de distribuição automática tem de ser limpa regularmente para garantir um funcionamento correcto contínuo.

1. Retire a unidade de distribuição automática da máquina de lavar roupa.

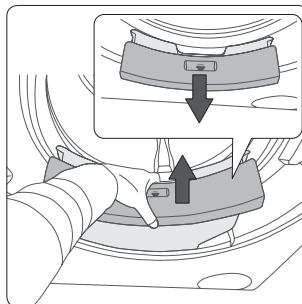

2. Limpe a área de encaixe da unidade de distribuição automática com um pano seco.

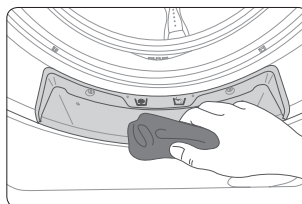

3. Retire os dois botões da unidade de distribuição automática, bem como as duas tampas na parte inferior, e deixe correr água pela unidade para limpar a área interior.
Não abane a unidade de distribuição automática porque pode ficar salpicado com água que saia da abertura de ventilação da unidade.

4. Volte a introduzir os botões e tampas na posição original.
5. Volte a introduzir a unidade de distribuição automática na posição original.

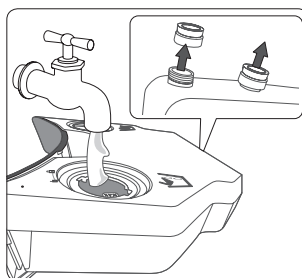

Recuperação da congelação

A máquina de lavar roupa pode congelar quando a temperatura descer abaixo dos 0 °C.

1. Desligue a máquina de lavar roupa e retire o cabo de alimentação da tomada.
2. Deite água quente sobre a torneira para soltar a mangueira de abastecimento de água.
3. Desligue a mangueira de abastecimento de água e mergulhe-a em água quente.
4. Deite água quente dentro do tambor e deixe-a no seu interior durante cerca de 10 minutos.
5. Volte a ligar a mangueira de abastecimento de água à torneira.



Se ainda assim a máquina de lavar roupa não funcionar normalmente, repita os passos acima até funcionar normalmente.

Cuidados a ter em caso de período prolongado de não utilização

Evite deixar a máquina de lavar roupa inutilizada durante um longo período de tempo.

Se for o caso, escoe a máquina de lavar roupa e desligue o cabo de alimentação.

1. No ecrã principal, toque em **Programa > Algodão** com uma opção de **Lavagem Rápida**.
2. Esvazie o tambor e toque em **Iniciar**.
3. Quando o programa estiver concluído, feche a torneira e desligue a mangueira de abastecimento de água.
4. Desligue a máquina de lavar roupa e retire o cabo de alimentação da tomada.
5. Abra a porta para deixar o ar circular pelo tambor.

Resolução de problemas

Pontos de verificação

Se detectar um problema na máquina de lavar roupa, primeiro consulte a tabela abaixo e experimente as sugestões.

Problema	Acção
A máquina de lavar roupa não inicia.	<ul style="list-style-type: none">• Certifique-se de que a máquina de lavar roupa está ligada à corrente eléctrica.• Certifique-se de que a porta está correctamente fechada.• Certifique-se de que a torneira está aberta.• No ecrã principal, toque novamente em Iniciar.
O abastecimento de água é insuficiente ou inexistente.	<ul style="list-style-type: none">• Abra completamente a torneira.• Certifique-se de que a mangueira de abastecimento de água não está congelada.• Certifique-se de que a mangueira de abastecimento de água não está torcida nem entupida.• Limpe o filtro da mangueira de abastecimento de água.
A máquina de lavar roupa vibra muito ou produz ruído.	<ul style="list-style-type: none">• Certifique-se de que a máquina de lavar roupa está instalada sobre um pavimento plano. Se o pavimento não for plano, utilize os pés de nivelação para ajustar o nível.• Certifique-se de que os pernos de transporte foram retirados.• Certifique-se de que a máquina de lavar roupa não está a tocar noutros objectos.• Certifique-se de que a carga de roupa dentro da máquina está equilibrada.
A máquina de lavar roupa não faz o escoamento e/ou a centrifugação.	<ul style="list-style-type: none">• Certifique-se de que a mangueira de escoamento está totalmente esticada até ao sistema de escoamento.• Certifique-se de que o filtro de resíduos não está entupido.
A porta não abre.	<ul style="list-style-type: none">• Toque em Iniciar para parar o funcionamento da máquina de lavar roupa.• A porta permanece trancada durante o ciclo de aquecimento do programa de desinfecção.• O mecanismo de bloqueio pode demorar vários segundos a desprender.
A máquina de lavar roupa produz muitas bolhas.	<ul style="list-style-type: none">• Verifique se as definições Detergente Automático e Amaciador Automático estão correctamente especificadas.• Utilize os tipos de detergente recomendados conforme adequado.
Não consigo adicionar mais detergente.	<ul style="list-style-type: none">• Verifique a quantidade restante de detergente e de amaciador para ver se já atingiu o limite.• Certifique-se de que a função Distribuição Automática está activada, com as definições Dureza da água e Concentração correctamente especificadas.

Se o problema persistir, contacte um centro local de assistência técnica da Samsung.

Códigos informativos

Se a máquina de lavar roupa não funcionar correctamente, pode aparecer um código informativo no ecrã. Consulte a tabela abaixo e experimente as sugestões.

Problema	Acção
DE	<ul style="list-style-type: none">• Certifique-se de que a porta está correctamente fechada.• Certifique-se de que a roupa não ficou presa na porta.
4E	<ul style="list-style-type: none">• Certifique-se de que a torneira está aberta.• Certifique-se de que a máquina de lavar roupa tem pressão de água suficiente.• Limpe o filtro de rede porque pode estar entupido.
5E	<ul style="list-style-type: none">• Limpe o filtro de resíduos porque pode estar entupido.• Certifique-se de que a mangueira de escoamento está completamente esticada até ao sistema de escoamento.• Limpe o filtro de rede porque pode estar entupido.
UE	<ul style="list-style-type: none">• A carga de roupa não está equilibrada. Distribua uniformemente a roupa.
CE/3E/UC	<ul style="list-style-type: none">• Não pode ser reparado pelo utilizador. Contacte um centro local de assistência técnica da Samsung.

Se qualquer código informativo continuar a aparecer no ecrã, contacte um centro local de assistência técnica da Samsung.

























Características técnicas

Protecção do ambiente

- Este electrodoméstico foi fabricado a partir de materiais reciclados. Se decidir eliminar este electrodoméstico, tenha em conta os regulamentos locais de eliminação de resíduos. Corte o cabo de alimentação para que o electrodoméstico não possa ser ligado a uma fonte de alimentação. Retire a porta para que animais e crianças pequenas não possam ficar presos dentro do electrodoméstico.
- Não exceda as quantidades de detergente recomendadas nas instruções de utilização do fabricante do detergente.
- Utilize produtos para remoção de nódoas e lixívia antes do ciclo de lavagem e apenas quando for estritamente necessário.
- Poupe água e electricidade, lavando apenas cargas completas (a quantidade exacta depende do programa utilizado).

Tabela de cuidados a ter com os tecidos

Os símbolos seguintes dão instruções sobre cuidados a ter com os tecidos. As instruções de lavagem incluem quatro símbolos por esta ordem: lavagem, uso de lixívia, secagem e engomagem (e limpeza a seco, se necessário). A utilização dos símbolos garante a coerência entre os fabricantes de roupa nacionais e internacionais. Respeite as instruções de lavagem para maximizar a duração da peça de roupa e diminuir os problemas com a lavagem.

	Material resistente		Não engomar
	Tecidos delicados		Pode ser limpa a seco com qualquer solvente
	A peça pode ser lavada a 95 °C		Limpeza a seco
	A peça pode ser lavada a 60 °C		Limpar a seco apenas com percloroeto, combustível para isqueiro, álcool puro ou R113
	A peça pode ser lavada a 40 °C		Limpar a seco apenas com combustível para aviação, álcool puro ou R113
	A peça pode ser lavada a 30 °C		Não limpar a seco
	Apenas lavagem à mão		Secar esticado na horizontal
	Apenas limpeza a seco		Pode ser pendurado para secar
	Pode ser passado por lixívia em água fria		Secar em estendal
	Não usar lixívia		Máquina de secar, aquecimento normal
	Pode ser engomado a 200 °C (máx.)		Máquina de secar, aquecimento reduzido
	Pode ser engomado a 150 °C (máx.)		Não secar na máquina de secar
	Pode ser engomado a 100 °C (máx.)		





Ficha de características técnicas

 O design e as características técnicas estão sujeitos a alterações sem aviso por motivos de melhoria da qualidade.

De acordo com o Regulamento (UE) n.º 1061/2010

 " * " O(s) asterisco(s) representa(m) as variantes do modelo e estas podem ser diversas (0-9 ou A-Z).

Samsung			
Nome do modelo		WW10H9*****	
Capacidade	kg	10	
Eficiência energética			
A + + + (maior eficiência) a D (menor eficiência)		A+++	
Consumo energético			
Consumo energético anual (AE_C) ¹⁾		kWh/ano	119
Consumo energético (E_t.60) Algodão 60 °C com carga máxima		kWh	0,50
Consumo energético (E_t.60.1/2) Algodão 60 °C com carga parcial		kWh	0,52
Consumo energético (E_t.40.1/2) Algodão 40 °C com carga parcial		kWh	0,52
Medição no modo desligado (P_o)		W	0,48
Medição no modo ligado (P_l)		W	10
Consumo anual de água (AW_c) ²⁾		l/ano	11500
Classe de eficiência de centrifugação ³⁾			
A (mais eficiente) a G (menos eficiente)		A	A
Velocidade máxima de centrifugação		rpm	1600 1400
Humidade residual		%	44 44
Programas aos quais dizem respeito as informações do rótulo e da ficha		 Algodão 60 °C e 40 °C ⁴⁾	
Duração do programa padrão			
Algodão 60 °C com carga máxima		min	305
Algodão 60 °C com carga parcial		min	305
Algodão 40 °C com carga parcial		min	305
Tempo de medição no modo ligado		min	8
Emissão de ruídos			
Lavagem		dB (A) re 1 pW	46 46
Centrifugação		dB (A) re 1 pW	72 70
Dimensões			
Dimensões do aparelho	Altura	mm	850
	Largura	mm	600
	Profundidade ⁵⁾	mm	600
Peso líquido		kg	87
Peso bruto		kg	89
Peso da embalagem		kg	2,5
Pressão da água		kPa	50-800
Ligação eléctrica			
Tensão		V	220-240
Consumo de energia		W	2000-2400
Frequência		Hz	50
Nome da empresa		Samsung Electronics Co., Ltd.	

1. O consumo energético anual tem por base 220 ciclos de lavagem padrão no programa  Algodão a 60 °C e 40 °C com carga máxima e parcial, bem como o consumo dos modos On e ligado. O consumo energético real dependerá do modo de utilização do electrodoméstico.
2. O consumo anual de água tem por base 220 ciclos de lavagem padrão no programa  Algodão a 60 °C e 40 °C com carga máxima e parcial. O consumo real de água dependerá do modo de utilização do electrodoméstico.
3. A centrifugação é muito importante se costuma utilizar uma máquina de secar para secar a sua roupa. Os custos energéticos da secagem de roupa são muito mais elevados do que os custos da lavagem. Fazer a lavagem com alta centrifugação faz com que poupe mais energia na secagem das roupas na máquina de secar.
4. Os programas  Algodão 60 °C e  Algodão 40 °C correspondem a “programa Algodão 60 °C padrão” e “programa Algodão 40 °C padrão”. São adequados para limpar roupa de algodão com sujidade normal e são os mais eficientes (em termos de consumo de água e energia) para este tipo de roupa.
Execute a Calibração após a instalação (consulte “**Calibração**” na página 36).
Nestes programas, a temperatura real da água pode ser diferente da indicada.
5. A distância da parede ao aparelho não está incluída na indicação da profundidade.

Informações sobre os principais programas de lavagem

Modelo	Programa	Temperatura (°C)	Capacidade (kg)	Duração do programa (min)	Grau de humidade residual (%)		Consumo de água (l/ciclo)	Consumo energético (kWh/ciclo)
					1600 rpm	1400 rpm		
WW10H9****	Algodão	20	5	138	50	51	80	0,35
	 Algodão	40	5	305	44	45	48	0,52
		60	5	305	44	45	48	0,52
			10	305	43	44	60	0,5
	Sintético	40	5	148	30	30	60	0,82

Os valores da tabela foram medidos de acordo com as condições especificadas na Norma IEC60456/EN60456. Os valores reais dependerão do modo de utilização do electrodoméstico.



Os resultados do teste acima baseiam-se na utilização de detergente em pó, com a Distribuição Automática desligada.

SAMSUNG

PERGUNTAS OU COMENTÁRIOS?

PAÍS	TELEFONE	OU VISITE-NOS ONLINE EM
GREECE	80111-SAMSUNG (80111 726 7864) only from land line (+30) 210 6897691 from mobile and land line	www.samsung.com/gr/support
ITALIA	800-SAMSUNG (800.7267864)	www.samsung.com/it/support
PORTUGAL	808 20 7267	www.samsung.com/pt/support
FRANCE	01 48 63 00 00	www.samsung.com/fr/support



DC68-03377B-05