

CLASSE

Owner's Manual
CDT-300
DVD Transport

Manuel du propriétaire
CDT-300
Platine de lecture DVD

ENGLISH

FRANÇAIS

**WARNING: TO REDUCE THE RISK OF FIRE OR ELECTRIC SHOCK,
DO NOT EXPOSE THIS APPLIANCE TO RAIN OR MOISTURE.**

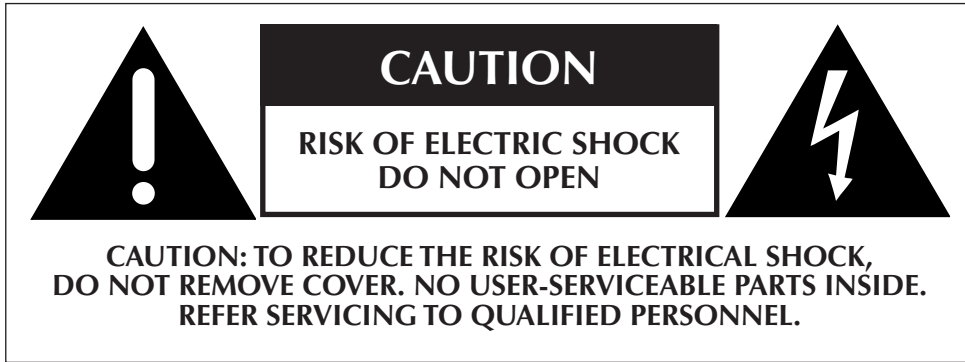

NOTICE

All of us at Classé take extreme care to ensure that your purchase will remain a prized investment. We are proud to inform you that all Classé components have been officially approved for the European Community (CE) mark.

This means that your Classé product was subjected to the most rigorous manufacturing and safety tests in the world. The CE mark certifies that your purchase meets or exceeds all European Community requirements for unit-to-unit consistency and consumer safety.

This equipment has been tested and found to comply with the limits for a Class B digital device, pursuant to Part 15 of the FCC Rules. These limits are designed to provide reasonable protection against harmful interference in a residential installation. This equipment generates, uses and can radiate radio frequency energy and, if not installed and used in accordance with the instructions, may cause harmful interference to radio communications. However, there is no guarantee that interference will not occur in a particular installation. If this equipment does cause interference to radio or television reception, which can be determined by turning the equipment on and off, the user is encouraged to try to correct the interference by one or more of the following measures:

- Reorient or relocate the receiving antenna;
- Increase the separation between the equipment and the receiver;
- Connect the equipment into an outlet on a circuit different from that to which the receiver is connected;
- Consult the dealer or an experienced radio/TV technician for help.

CAUTION: Changes or modifications to this equipment not expressly approved by the manufacturer could void the user's authority to operate the equipment.

This product incorporates copyright protection technology that is protected by U.S. patents and other intellectual property rights. Use of this copyright protection technology must be authorized by Macrovision, and is intended for home and other limited viewing uses otherwise authorized by Macrovision. Reverse engineering or disassembly is prohibited.

The information contained in the manual is subject to change without notice. The most current version of this manual will be posted on our web site at <http://www.classeaudio.com>.

 Marking by the "CE" symbol (shown left) indicates compliance of this device with the EMC (Electromagnetic Compatibility) and LVD (Low Voltage Directive) standards of the European Community.

 Classé products are designed to comply with international directives on the Restriction of Hazardous Substances (RoHS) in electrical and electronic equipment and the disposal of Waste Electrical and Electronic Equipment (WEEE). The crossed wheeled bin symbol indicates compliance and that the products must be appropriately recycled or processed in accordance with these directives.

Please record the serial number for your new Classé component here for future reference.

Serial #: _____

Important Safety Instructions

1. Read these instructions.
2. Keep these instructions.
3. Heed all warnings.
4. Follow all instructions.
5. Do not use this apparatus near water.
6. Clean only with dry cloth.
7. Do not block any ventilation openings. Install in accordance with the manufacturer's instructions.
8. Do not install near any heat sources such as radiators, heat registers, stoves, or other apparatus (including amplifiers) that produce heat.
9. Do not defeat the safety purpose of the polarized or grounding-type plug. A polarized plug has two blades with one wider than the other. A grounding type plug has two blades and a third grounding prong. The wide blade or the third prong are provided for your safety. If the provided plug does not fit into your outlet, consult an electrician for replacement of the obsolete outlet.
10. Protect the power cord from being walked on or pinched particularly at plugs, convenience receptacles, and the point where they exit from the apparatus.
11. Only use attachments/accessories specified by the manufacturer.
12.  Use only with the cart, stand, tripod, bracket, or table specified by the manufacturer, or sold with the apparatus. When a cart is used, use caution when moving the cart/apparatus combination to avoid injury from tip-over.
13. Unplug this apparatus during lightning storms or when unused for long periods of time.
14. Refer all servicing to qualified service personnel. Servicing is required when the apparatus has been damaged in any way, such as power-supply cord or plug is damaged, liquid has been spilled or objects have fallen into the apparatus, the apparatus has been exposed to rain or moisture, does not operate normally, or has been dropped.
15. Do not expose this apparatus to dripping or splashing and ensure that no objects filled with liquids, such as vases, are placed on the apparatus.
16. To completely disconnect this apparatus from the AC Mains, disconnect the power supply cord plug from the AC receptacle.
17. The mains plug of the power supply cord shall remain readily operable.
18. Do not expose batteries to excessive heat such as sunshine, fire or the like.



The lightning flash with arrowhead symbol within an equilateral triangle is intended to alert the user to the presence of uninsulated "dangerous voltage" within the product's enclosure that may be of sufficient magnitude to constitute a risk of electric shock to persons.



The exclamation point within an equilateral triangle is intended to alert the user to the presence of important operating and maintenance (servicing) instructions in the literature accompanying the product.

WARNING : To reduce the risk of fire or electric shock, do not expose this apparatus to rain or moisture .

Contents

Welcome to the Classé family.....	6
a word about installation.....	6
Unpacking and Placement.....	7
unpacking your unit.....	7
placement.....	7
ventilation.....	7
custom installations.....	7
serial number.....	8
register your purchase!.....	8
operating voltage.....	8
warm up/break-in period.....	9
please read this manual.....	9
Special Design Features.....	10
flexible GUI.....	10
highly refined circuit design.....	10
extensive listening tests.....	10
extraordinary longevity.....	10
Front Panel.....	11
Rear Panel.....	13
coaxial digital output.....	14
AES/EBU digital output.....	14
optical digital output.....	14
The Remote Control.....	18
Using the CDT-300.....	22
CD operational menu.....	22
playlist.....	22
controls menu.....	23
repeat mode.....	23
shuffle.....	23
time display.....	23
program.....	23
DVD operational menu.....	24
the home screen.....	24
controls.....	24

The Menu System25

- main menu system 25
 - system setup 25
 - teach IR 26
 - display setup..... 26
 - triggers..... 26
 - remote Fkeys 27
 - cautionary note on Fkey use 27
 - status 28
 - version info..... 28
 - sensors..... 28
- display setup menu 29
 - brightness 29
 - timeout 29
 - language..... 30
 - temporary display 30
 - volume display 30

System Setup31

- the system setup menu system..... 31
- audio setup 31
 - audio delay..... 32
 - digital output 32
- video setup 33
 - video standard 33
 - aspect ratio 34
 - resolution 34
 - edge enhancement 35
 - color space 35
- preference..... 35
 - audio format 35
 - audio language..... 35
 - subtitle language..... 35
 - CD autoplay 35
 - navigation..... 36
- parental control..... 36

Updating Your Unit.....37

Troubleshooting.....38

Care & Maintenance.....40

Specifications41

Dimensions82

Welcome to the Classé family

Congratulations on your purchase of a Classé product. It is the result of many years of continuous refinement, and we are sure that you will enjoy it for many years to come.

We value our relationship with our customers. Please allow us to stay in touch with you by registering your warranty on the Classé website (www.classeaudio.com) or by returning your warranty card now, before you pack up the shipping carton of your new product and forget all about it. Doing so will enable us to let you know about any possible future upgrades or updates that might become available for your Classé component.

Registering your warranty also means that warranty service can be obtained easily and quickly, even if you have mislaid your original sales slip.

You will find the warranty registration card at the end of the separate warranty policy booklet, enclosed.

Please, take a few minutes to register your product on-line or fill out the warranty registration card, and drop it in the mail.

a word about installation

Every effort has been made to make the Classé CDT-300 simple and straightforward to install and use.

Still, we have no way to evaluate other variables such as the size and shape of your room, its acoustics, and the associated equipment you have chosen to use with your DVD transport. All of these factors influence the ultimate performance of your system.

For this reason, we strongly encourage you to have your system installed and calibrated by your dealer, whose experience, training, and specialized equipment can make a profound difference in the final performance of the system.

Unpacking and Placement

unpacking your unit

Carefully unpack your DVD transport according to the supplied instructions, and remove all accessories from the carton.



Important!

Keep all packing materials for future transport of your Classé product. Shipping your new component in anything other than its purpose-designed packing material may result in damage that is not covered by the warranty.

placement

The CDT-300 has been designed to operate optimally on any stable and level surface. Incorporating vibration damping within the CDT-300's feet and CD/DVD Drive Assembly, a high level of isolation from external disturbances is incorporated.

As with any digital component, it is best to place the CDT-300 somewhat apart from your most sensitive analog electronics, particularly turntables and preamplifiers. Generally, placing it on its own shelf should suffice.

Note that adequate clearance for the AC cord and connecting cables must be left behind the CDT-300. We suggest leaving eight inches (20 cm) of free space behind your DVD transport to allow all cables sufficient room to bend without crimping or undue strain.

Classé recommends that the unit not be placed directly on the top surface of a power amplifier (or any other heat source).

ventilation

Your Classé DVD transport generates a certain amount of heat in the course of normal operation. Be sure to allow three inches (75mm) of clearance above it and three inches (75mm) to each side to allow heat dissipation through air circulation. Avoid placement on soft surfaces that would restrict airflow (such as plush carpeting).

custom installations

Drawings are included in this manual to facilitate special installations and custom cabinetry (see the section Dimensions). An optional, purpose-designed rack mount kit is available for this product. Contact your Classé dealer for more information.

serial number

The serial number for your DVD transport is found on the rear of the unit. Please note and record this number on the page entitled Important Safety Instructions for your future reference.

register your purchase!

Having found the serial number, now would be a good time to register your product on the Classé web site or fill out the registration card. Please register your purchase so we can advise you of updates and other items of interest.

It will take only a minute or so. Please register your product on line or complete the card now, before you forget.

operating voltage

The CDT-300 disc transport is set at the factory (internally) for 100V, 120V, 230V, or 240V AC mains operation, as appropriate for the country in which it is to be sold. (230V only in European Union countries, in compliance with CE regulations.) The voltage setting may not be changed by the user.

Make sure that the label on the rear panel of your DVD transport indicates the correct AC operating voltage for your location. Attempting to operate your DVD transport at an incorrect voltage may damage the unit.

**Warning:**

The voltage setting of your DVD transport may not be changed by the user. There are no user-serviceable parts within the unit. Please refer any problems to an authorized Classé service center.

If the AC mains voltage indicated on your DVD transport is incorrect, please contact your local authorized Classé dealer or distributor.

The CDT-300 includes protection circuitry that will prevent the transport from operating at dangerously high or low voltages.

- **At startup:** the AC mains voltage must be within a range of approximately -15% to +10% of its nominal value at startup, or the transport will not turn on. For example, a 120V unit requires the AC mains to be between approximately 95V–135V in order to turn on.
- **Overvoltage during operation:** if the AC mains voltage surges by roughly 10% or more during operation, the transport will enter protection mode and shut down. The standby LED (Light-Emitting Diode) will flash to indicate the protection mode has been engaged. An error message will be displayed on the LCD touchscreen.
- **Under-voltage during operation:** if the AC mains voltage sags by 15% or more, the transport will continue to play (since this does not present a particular danger to the transport), but note that it may not be able to achieve its usual standard of performance under these compromised conditions. The **Standby LED** will flash to indicate the condition.

warm up/break-in period

Your new Classé DVD transport will deliver outstanding performance immediately. However, you should expect to hear it improve somewhat as it reaches its normal operating temperatures and its various components “break-in.” It has been our experience that the greatest changes occur within the first 300 hours, as the transport reaches thermal equilibrium and the capacitors fully form. After this initial break-in period, the performance of your new product should remain quite consistent for years to come.

The only exception to this rule is if the unit is placed in standby or unplugged for an extended period of time, allowing it to cool down. Depending on the degree of cooling involved, you should expect a brief warm-up period before the its sound quality is at its best. Unless your DVD transport was allowed to become quite chilled, subsequent thermal re-stabilization should not take long. Fortunately, you should never have to repeat the initial 300 hour break-in period.

please read this manual...

Please take a few minutes to review this manual, and to familiarize yourself with your new DVD transport. We understand that you are anxious to plug everything in and get started. However, reading this manual and following the advice it gives will ensure that you get all the benefits you deserve from having purchased such a fine piece of equipment.

Special Design Features

- flexible GUI** The LCD touchscreen on the front panel of your new component supports an extremely flexible and versatile graphical user interface (GUI) while maintaining a clean, uncluttered appearance. The CDT-300 provides a range of controls that might otherwise require dozens of buttons and knobs on the front panel. Despite this power and flexibility, it remains simple to operate in day-to-day use.
- highly refined circuit design** Classé products are designed to deliver consistent, state-of-the-art performance over many years of use. With this in mind, our engineers have developed electronic circuitry that offers both exceptional performance and stability in equal measure.
- Starting with innovative circuit designs, we engineer them to optimum levels by applying meticulous attention to detail at all phases of the design and component selection process. By measuring, listening and viewing in an interactive manner we conclude whether our design goals have been met.
- Finally, our designs are subjected to extensive testing to ensure longevity, reliability, and stability.
- extensive listening tests** Throughout the development phase, perhaps the most important testing of all is listening and viewing our work. Subjective listening is highly valued at Classé, as striking a balance between products that both measure exceptionally and sound fabulous is our aim. We take the same approach with video, wherein sophisticated video measuring equipment is used in conjunction with subjective viewing.
- extraordinary longevity** Another benefit of having worked with highly refined circuit designs so extensively over many years is that we have vast experience in what works well over the long term.
- By using only the highest quality parts to begin with, and then using them in an informed way as a result of both accelerated aging experiments and actual long-term experience, we are able to design and manufacture products which we are confident will stand the test of time.
- We are confident that your new Classé DVD transport will give you many years of trouble-free reliability and musical enjoyment, just as previous Classé products have given their owners.

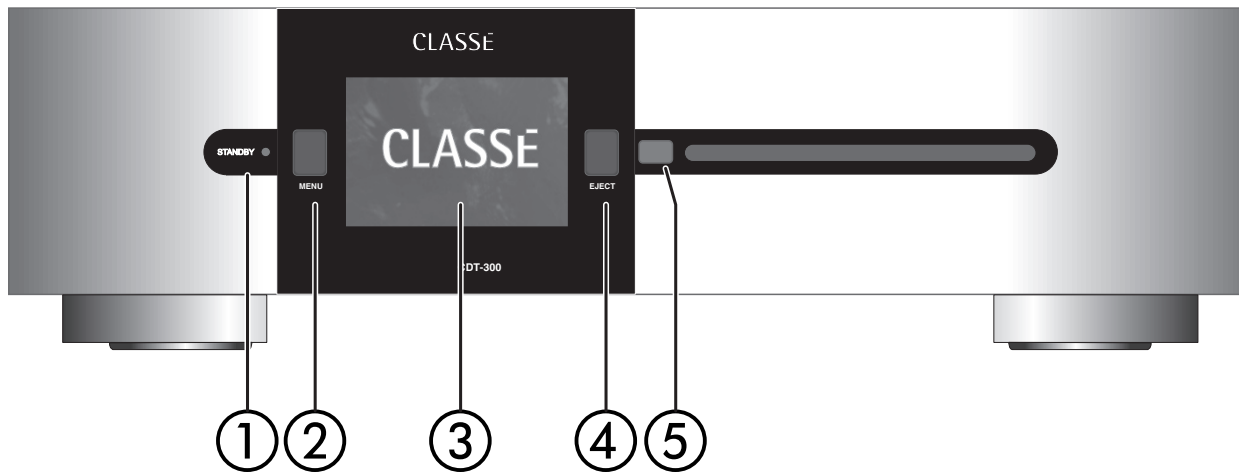

Front Panel

1 Standby button & LED indicator

The front panel **Standby** button will toggle the transport between its fully operational status and a *standby* mode that leaves the transport off, yet ready to respond to system commands via any of the supported control options (e.g. IR input, DC trigger, CAN Bus, or RS-232).

The current state of the transport is indicated by the LED on the **Standby** button on the front panel. When the unit is powered and switched on, this LED indicates the following:

- On = *standby*
- Flashing (*on power-up*) = *initialization*
- Off = *operate*
- Flashing (*after power-up*) = *AC mains voltage out of range*

If you are not going to use the transport for an extended period of time, e.g. vacation or other travel, we suggest you disconnect it from the AC mains. Please be certain that the transport is in standby prior to disconnecting it from the AC mains.

Also, it is a good practice to physically disconnect any and all valuable electronics from the AC mains during electrical storms, as a lightning strike anywhere near your home can put a tremendous surge on the AC mains that will easily jump across a simple power switch. The resulting surge (which may be many thousands of volts) can damage any piece of electronics, no matter how well designed and protected. The best protection in the case of severe electrical storms is simply to remove the electronics from any connection with the power grid.

2 Menu button

Pressing the front panel **Menu** button will call up the menu system, replacing the normal status display in the LCD touchscreen of the CDT-300.

3 LCD touchscreen

Most of your interaction with the CDT-300 will be with the front panel **LCD touchscreen** (and with the CDT-300's supplied remote control). It will usually display the information you are accustomed to seeing on the front of most CD and DVD transports (track number, time, etc.), as well as the basic transport controls. In addition, the touchscreen can be used to preview videos you may be "cueing up" for friends or family, and to navigate DVD-Audio discs' menu systems without the distraction of having to turn on your main video display.

By pressing the **Menu** button, you can also call up the menu system of the CDT-300, which gives you control over many of the operational details of the DVD transport, including system setup options, various *display* options (including the *language* in which the menu system itself displays), and several custom-installation capabilities that allow superior integration of the CDT-300 into complex systems.

For more information, see the section *The Menu System* later in this manual.

4 Eject button

The front panel **Eject** button operates the slot-loading mechanism of the CDT-300. It will eject a loaded disc. There may be a short delay prior to ejection whilst a disc is playing, in order to give the disc time to come to a stop.

A blue light illuminates the slot when there is no disc loaded.

5 IR window

The **infrared (IR) receiver** and **transmitter** are located behind this window. Ordinarily, your Classé CDT-300 must be able to "see" the remote control from this window in order to respond to remote control commands.

If your DVD transport will be located behind closed doors, or for any other reason will not be able to "see" the remote control during normal operation, you may use the rear panel **IR input** and **output** mini-jacks and an *IR repeater system* to solve the problem. For more information about using an infrared repeater system to route signals to and from the CDT-300, refer to the section *Rear Panel* later in this manual, or contact your local Classé dealer.

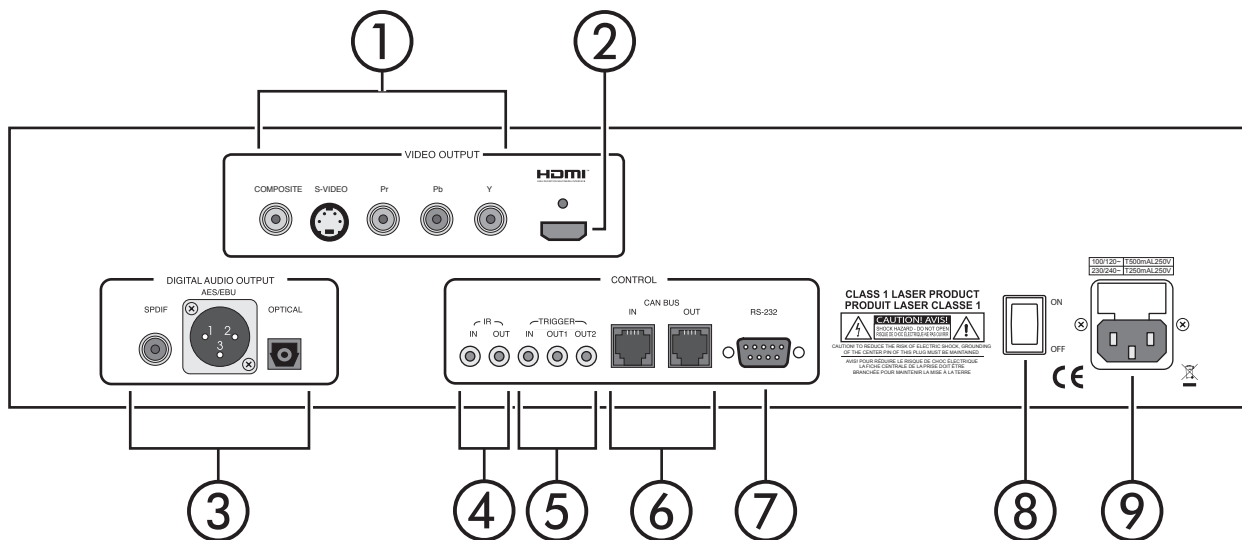

Rear Panel

1 Analog Video Outputs

The CDT-300 is equipped with a complete set of analog video outputs: Component (Y, Pb, Pr), S-Video, and Composite. The S-Video output employs the standard S-Video (mini-DIN) connector, while the Component and Composite outputs employ high quality RCA connectors.

Note that the three analog video standards offer varying degrees of performance:

- Component video renders the best analog video quality, and provides compatibility with progressive and high definition video signals. As a result, the component outputs are the analog outputs you will want to use in order to take full advantage of the video scaling and processing capabilities of the CDT-300. (The HDMI output also supports video scaling and processing.)
- S-Video is capable of rendering a high quality video image, but is limited to standard definition, interlaced signals.
- Composite video is the most common analog video interface, available on almost all display devices. Like S-video, it is also limited to standard definition, interlaced signals.

For this reason, you are advised to use component video connections whenever possible.

All three analog video outputs are active simultaneously. Connect the appropriate video output(s) of the CDT-300 to the corresponding inputs of your A/V preamplifier/processor using high quality video cables. Your Classé dealer can assist you in making an appropriate cable selection.

2 HDMI Digital Video Output

The HDMI output of the CDT-300 provides for a direct, digital video connection to your display. Digital display devices such as LCD and DLP™ are used increasingly in modern home theater settings; HDMI allows you to keep the video signal in its digital form all the way to the display, offering stunning clarity and realism.

In addition, HDMI carries the multichannel audio signal and some additional data about the signal being played. When fully implemented, it can become the only connection between the DVD transport and the A/V preamplifier/processor. (The A/V preamp retains the audio signal and passes the video along to the display device.) More often, people prefer to run separate audio and video cables since doing so offers some additional flexibility as well as the potential for higher audio performance via AES/EBU connection.

If your display has a DVI input rather than an HDMI input, contact your Classé dealer about a suitable adapter cable. The DVI standard lacks the audio capabilities of HDMI, and is growing less popular in the consumer electronics world. A simple and inexpensive adapter can convert from the HDMI connector to the DVI connector, and the electrical characteristics of the digital video signals are the same.

3 Digital Outputs

The CDT-300 has three digital outputs, all of which carry the same information. You may use whichever connection you prefer, consistent with the available connections on your A/V preamplifier/processor. Only *one* of the three connections is needed.

coaxial digital output

The coaxial digital output provides a digital audio signal via a 75Ω coaxial cable equipped with RCA-type connectors. Connect this output to a corresponding coaxial digital input on your preamplifier/processor.

AES/EBU digital output

The AES/EBU output provides a digital audio signal via a 110Ω balanced cable equipped with XLR-type connectors. Connect this output to a corresponding AES/EBU digital input on your preamplifier/processor.

optical digital output

The optical digital output provides a digital audio signal via a standard EIAJ (“*Toslink*™”) optical cable. Connect this output to a corresponding optical digital input on your preamplifier/processor.

Making any one of these connections allows you to feed the signal in its digital form directly to your A/V preamplifier for further digital processing.

4 IR Input and Output

Your Classé DVD transport includes two 1/8th-inch mono mini-jacks in order to support the infrared (IR) remote controls that are ubiquitous today. Infrared commands exist (for example) for toggling the transport between *operate* and *standby*, in addition to discrete command codes for either *operate* or *standby*. These codes may be used in “macros” for sophisticated remote control systems, facilitating the control of the transport in the larger context of a complete system.

The list of commands available is quite extensive, enabling even complex *macros* (chains of commands strung together) to operate flawlessly. If this capability is of interest to you, we strongly recommend discussing it with your authorized Classé dealer.

Note that *IR Input and Output* is a bit of a misnomer: the input and output of these plugs is *electrical* in nature, not infrared. They are used with standard IR receivers, distribution amplifiers, and emitters (available from your dealer) to translate the remote’s IR signal to an electrical signal and *vice versa*. The big advantages here include being able to easily route the signals anywhere they might need to go and the reliability of a solid electrical connection.

Since an IR distribution system such as your dealer may design for you usually must control many products, your DVD transport includes both an IR input (for the control of this product) and an IR output (so as to pass along the same signal to the next product). This allows you to “daisy chain” your control wires from one product to the next.



Note:

Many IR repeater systems do not yet support the stripped-carrier signal format required by your DVD transport. If yours does not, a Delta IR Interface may be required to ensure compatibility between your IR repeater system and your Delta-series Classé equipment.

Your dealer can assist you in designing an effective IR repeater system.

The transport is designed to respond to IR commands of 5VDC, with the tip of the mono mini-jacks defined to be “positive” relative to the shank of the plug.



5 DC Trigger Input and Output

Many audio/video components can supply a DC control voltage to associated equipment in order to induce desired behavior. Your Classé DVD transport can take advantage of these capabilities in order to be switched between *operate* and *standby* automatically, usually in concert with the A/V preamp itself.

The 1/8th-inch mono mini-jack Trigger In provides for remote-controlled turn-on (that is, toggling between *operate* and *standby*) of the transport.

Two 1/8th-inch mono mini-jacks provide individually controllable DC trigger outputs which can be used for any of a number of purposes, as described in *The Menu System*. For example, your dealer can program Trigger Out to toggle your Classé power amplifier between operate and standby with your CDT-300.

The remote Trigger In will respond to the presence of 5–12VDC, with tip polarity as shown below:

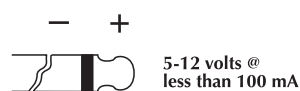

Similarly, the Trigger Outs will create a 12VDC signal that can support up to 100mA of current.

6 Classé CAN Bus Control Ports

These RJ-45 connectors are reserved for future control and communication applications using Classé Audio's implementation of the Controller Area Network (CAN) Bus specification.

7 RS-232 Control Port

This port has two purposes:

- downloading new operating software into your DVD transport (should new features ever be added, for example)
- external control of your preamplifier by systems such as i-Command™, AMX® and Crestron™

For more information, please contact your dealer and ask about home automation systems.



Danger!

8 AC Mains Power Switch

The main power switch for the CDT-300 is located at the right side of the rear panel. The transport should be in *standby* mode before being switched off. Switching the unit on puts it in *standby* mode.

Potentially dangerous voltages and current capabilities exist within your DVD transport, even when disconnected from AC mains. Do not attempt to open any portion of the transport's cabinet. There are no user-serviceable parts inside your DVD transport. All service of this product must be referred to a qualified authorized Classé dealer or distributor.

9 AC Mains Input

An IEC standard power cord (supplied) is used with the CDT-300. Plug the cord into the IEC outlet provided, and the other end into a suitable wall outlet.

The AC inlet assembly includes a built-in fuse for the protection of the unit in case of major AC mains problems and/or component failure.

If your CDT-300 ever behaves as though it were not connected to the AC mains (meaning it seems completely dead), remove the AC cord from the unit and open the fuse holder immediately above the AC cord inlet. If the fuse is blown, replace it with the spare fuse contained in the fuse holder. If the spare fuse blows, take the unit to your qualified Classé dealer immediately.



Caution:

There are no user-serviceable parts inside the CDT-300. Do not attempt to diagnose the problem yourself.

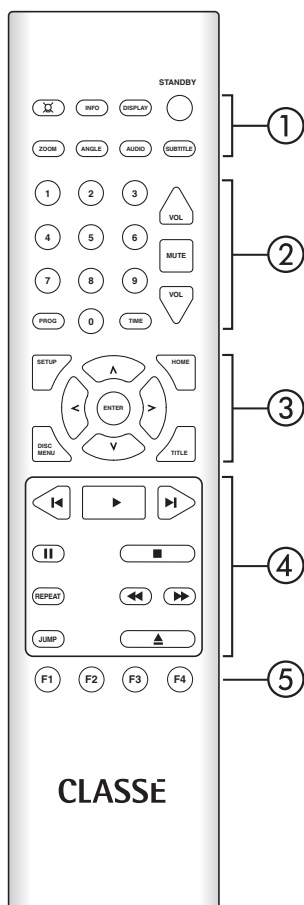

The Remote Control

Your new DVD transport comes with a versatile remote control which can control both the CDT-300 itself and several aspects of the rest of a Classé-based system. The keys are arranged in logical groups according to their functions.

1 Basic Functions

This section along the top of the remote control includes two groups of four functions that control your basic interactions with the CDT-300. The general group is located in the topmost row, and includes:

- **Light** switches the backlighting of the remote control on, for better visibility under low-light conditions. After a few moments of inactivity, the backlight switches off automatically.
- **Info** takes you directly to the *status* screen in the LCD menu system, displaying several items of information about the CDT-300 and its current operational status.
- **Disp** (for *Display*) cycles through the three brightness settings of the screen display.
- **Standby** toggles the CDT-300 between *standby* and *operate*.

The DVD-specific group addresses secondary features of the DVD standard which you may have seen on other DVD transports, namely:

- **Zoom** cycles through the available “zoomed in” or magnified views of the DVD.
- **Angle** cycles through the available camera angles of the DVD being watched. (*Relatively few discs take advantage of this optional feature of the DVD standard.*)
- **Audio** cycles through the various available soundtracks on the disc being played. (*You can set your preference in the menu system, and it will become the default; this button cycles you through the other options, should you want to explore them.*)
- **Subtitle** cycles through the available subtitles in various languages.

2 Numeric Keypad, Programming & Volume

The next section down on the remote control provides the numeric keypad for use in directly accessing particular tracks on the CD/DVD you are playing, as well as two keys that are frequently used in conjunction with the numeric keys. The Volume and Mute controls are also in this section.

- The **Numeric Keypad** can be used to access specific tracks/chapters directly from your remote control. Simply press the appropriate number key (or keys) followed by the **Play** key. The CDT-300 will go directly to your selection and begin to play. For example, to play track 12, press the **1**, **2**, and **Play** keys in sequence.

- **Time** cycles through the four time display modes:
time elapsed on track
time elapsed on disc
time remaining on track
time remaining on disc
- **Prog** (for Program) allows you to quickly and easily create a programmed sequence of tracks (or chapters) to be played on the current disc. Pressing **Prog** will take you directly to the program page of the menu system, regardless of where you might be. Once on the program page, you can change the highlighted track using the **Up** and **Down** buttons, and can use the **Enter** button to toggle whether it is included in the current program. Pressing **Prog** a second time returns you to wherever you had been. (Note that the **program** function is not available during **play** or **pause**, only when the CDT-300 is in **stop**.)

3 Navigation Keys

The central section of the remote control contains the navigation keys. This array of keys is similar to what you may have seen on remote controls for DVD transports, and is used for navigation of the menu system of the CDT-300.

- **Setup** serves two functions: it calls up the menu system when you need it in order to adjust something to your preference; once within the menu system, pressing **Setup** returns you to the previous level of the menu system. If you press **Setup** when at the top level of the menu system, it will take you back out of the menu system to the normal display.
- **Home** returns you to the normal display of chapter/track, time, and transport controls shown on the LCD screen on the front panel of the CDT-300. This provides a quick way to get back to normal operation, regardless of how deep you might be in the menu system.

a note about DVD menus:

The DVD standard supports two levels of menus:
1) a menu of available “titles” on the disc (e.g., the main movie, plus extra “bonus” materials like documentaries, etc.);
2) each “title” then has a subordinate menu of chapters within the title.

- **Disc Menu** presents the menu of available chapters, within whatever title you are watching at the moment. (*See explanation of DVD menus in this section.*)
- **Title** gives you a list of available “titles” on the disc you are watching. (*See explanation of DVD menus in this section.*)

- **Up/Down/Left/Right** keys allow you to move within a particular menu screen, changing the highlighted item up/down/left/right as you like, from the comfort of your chair.
- The **Enter** key allows you to select the highlighted item, having the same effect as if you had pressed the button on the LCD touchscreen.

4 Transport Controls

You will find the transport controls used to control the day-to-day playback of discs just below the navigation keys.

- **◀** (previous) will move backward through the chapters or tracks (or the playlist, if you have created one), one step at a time. As with most DVD players, the single exception to this is the first time you press the **◀** key, which will take you to the beginning of the track currently playing. Pressing the **◀** key again within approximately one second will then take you to the previous track.
- **▶** (**play**) will start the disc spinning (if necessary) and start playing the music, as expected.
- **▶|** (**next**) will move forward through the tracks (or the playlist, if you have created one), one track at a time.
- **||** (**pause**) will stop the music but allow the disc to continue spinning; when you press Play, the music will start almost immediately, and it will pick up from where you left off.
- **■** (**stop**) applies to both the music and the spinning of the disc. When you press **Play**, the disc will need to take a few moments to get up to speed prior to playing, and it will play from the beginning of the disc or the playlist (if one has been created for the disc).
- **Repeat** will cycle the CDT-300 through its repeat modes.
- **◀◀** (**scan reverse**) provides a “rewind” function, the nature of which is dictated by your **navigation preference** selection in the menu system. (See *The Menu System* for more information.)
- **▶▶** (**scan forward**) provides a “fast forward” function, the nature of which is dictated by your **navigation preference** selection in the menu system. (See *The Menu System* for more information.)
- **▲** (**eject**) will cause the inserted disc to spin down and then eject.

5 System Controls

The CDT-300 remote control also can control user-defined functions as well as the volume and mute functions on a Classé system.

- **F1/F2/F3/F4** keys are available for controlling aspects of the CDT-300 not covered by the other buttons on the remote control. You are able to choose what the CDT-300 should do in response to receiving the infrared signal that a particular “Fkey” has been pressed. The list of possible functions is quite extensive, and is found in the menu system (see *The Menu System* section, of this manual). For example, if you are using one of the DC triggers on your CDT-300, you can toggle its state manually using one of the Fkeys.

Note:

The Fkeys on all Classé remote controls issue the same infrared commands. This saves you from having to be sure you have grabbed the proper remote, since all your Classé remotes will perform the same function for each Fkey.

Using the CDT-300

Your CDT-300 includes a versatile touchscreen LCD display which supports both an attractive information display and a flexible menu system. Because of this flexibility, the CDT-300 can present different controls and capabilities when playing a CD, and when playing a DVD. We will present these separately.

CD operational menu

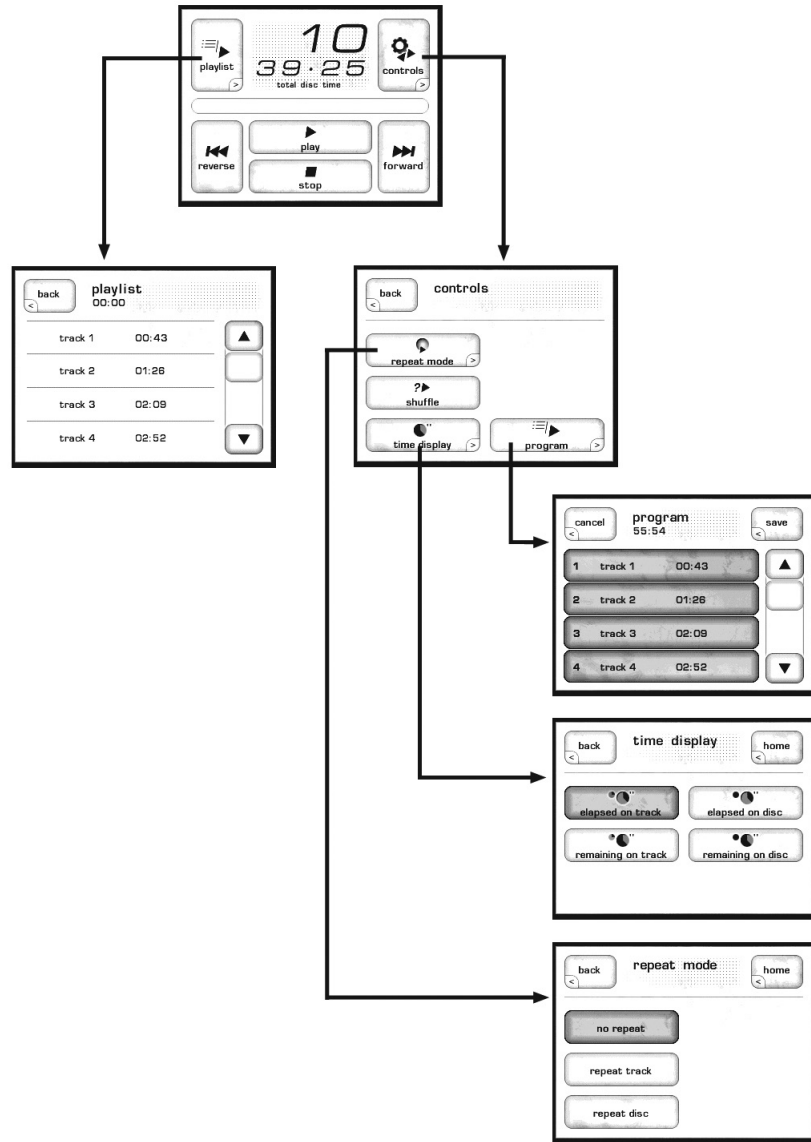

The operational menu consists of several screens that can be accessed directly from the normal display one sees when playing a CD. They are as follows:

playlist

Pressing the **playlist** button on the display brings up the playlist for the current disc. If you have not created a custom program for the disc, the playlist will simply be a list of all the available tracks on the CD, in order. If you have created a custom program (see below), it will be presented to you here. Note that this display is mainly informational; you cannot edit the playlist from this screen. You may, however, jump to any track by touching it on the screen.

<i>controls menu</i>	The controls button on the operational display brings up a menu of controls, including <i>repeat mode</i> , <i>shuffle</i> , <i>time display</i> , and <i>program</i> .
<i>repeat mode</i>	Pressing the repeat mode button on the controls menu displays a screen on which you may select any of the three repeat modes available: <i>no repeat</i> , <i>repeat track</i> , and <i>repeat disc</i> . (If you have created a program, <i>repeat disc</i> will repeat the program.)
<i>shuffle</i>	Pressing shuffle on the controls menu will engage the <i>shuffle mode</i> , which shuffles the playback order of the tracks on the current CD.
<i>time display</i>	Pressing the time display button on the controls menu presents a screen with four possible selections for how the current time of the disc playing is displayed: <i>elapsed on track</i> , <i>elapsed on disc</i> , <i>remaining on track</i> , <i>remaining on disc</i> .
<i>program</i>	Pressing the program button on the controls menu takes you to the programming screen.

When you first load a CD, the default program for the disc is to play all the tracks in their normal order (as you might expect). This is shown on the programming screen as a list consisting of track 1 followed by track 2, track 3, and so on. A sequence number appears to the left of each track, indicating its place in the playlist.

The CDT-300 is capable of storing thousands of playlists.

If there is a song on the disc that you prefer to skip over, simply scroll to the track in question by pressing the **up** or **down** arrows along the right side, and then press the large button with the track number you do not want to hear. It will no longer be highlighted, indicating that it has been removed from the playlist for that CD. You can repeat this process for as many tracks as you would like to delete.

If you want to create a completely different order in which the songs are played, turn off the highlighting for all the tracks by touching each of their buttons in turn. Then highlight the tracks one at a time, in your desired order. The CDT-300 will build a new playlist based on your preferred sequence.

To remove a playlist, simply deselect all tracks and press the **save** button.

DVD operational menu

When a DVD is inserted in the CDT-300, a different set of controls is displayed.

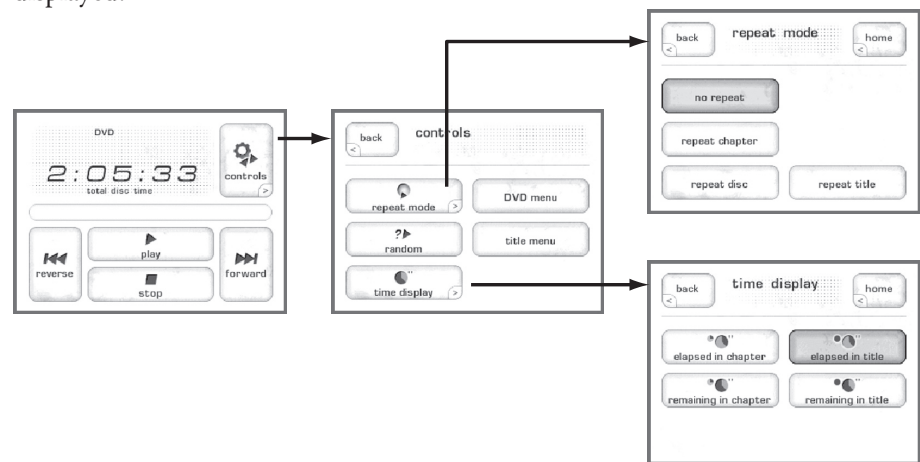

the home screen

The **home** screen for DVDs is presented at left in the graphic above, and contains basic information about where you are within the disc, as well as basic navigation buttons similar to those on your remote control.

controls

Pressing the **controls** button in the top right corner of the **home** screen takes you to the controls screen. It contains six buttons:

- **back** will return you to the **home** screen
- **repeat mode** takes you to another screen in which you can select any of the available repeat modes (*no repeat, repeat chapter, repeat disc, and repeat title*).
- **random** will play chapters within the current title in random order. This can be used to good advantage when watching a concert DVD, or when listening to a DVD-Audio disc, in order to shuffle the order in which songs are played.
- **time display** changes the way in which the CDT-300 will display the time information of the disc being played. Your choices are: *elapsed in chapter, remaining in chapter, elapsed in title, remaining in title*.
- **DVD menu** button will return you to the *DVD menu* of the disc
- **title menu** button will return you to the *title menu* of the disc.

The Menu System

The CDT-300 uses its versatile touchscreen display to make a wide variety of setup choices and system defaults readily available. Using these menus, you can easily customize the behavior of your DVD transport to suit your particular system's configuration, as well as your personal preferences.

main menu system

Pressing the **Menu** button to the left of the LCD touchscreen brings up a comprehensive menu system, the top two levels of which are shown below.

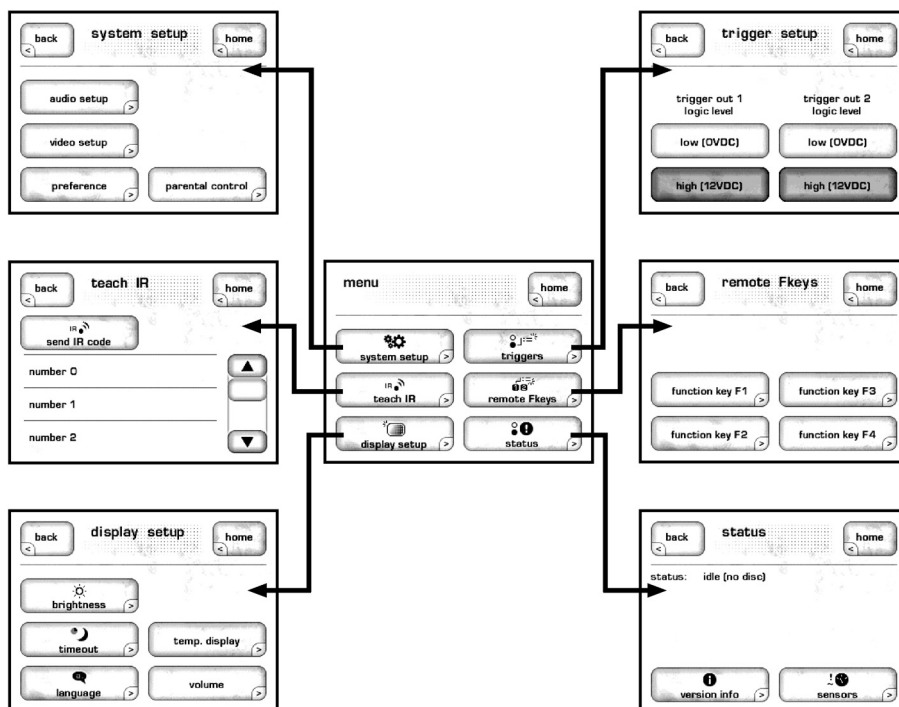

This menu system provides access to many installation-specific features that let you customize how the CDT-300 works within the context of your particular system.

system setup

The most extensive part of the menu system is under the **system setup** button. This section is both comprehensive and essential to taking full advantage of the remarkable capabilities of the CDT-300. As such, it is described more fully in its own, dedicated section of this manual. See *System Setup* for all the details.

teach IR The CDT-300 provides discrete infrared (IR) command codes for all its functions, a list that extends far beyond what is required by normal remote controls. However, many of these functions are critical if you plan to create a customized remote control with macros that take command of your entire system. Without these discrete codes, many of the macros you might want to create will simply not work reliably.

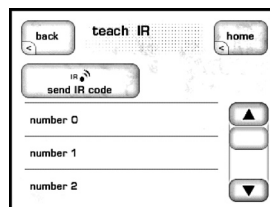

The **teach IR** screen provides a scrolling list of all the available IR codes in the CDT-300. By scrolling to the command your macro-capable remote needs to learn, and then pressing the **send IR code** button, the CDT-300 will send the appropriate command code out its front panel—where it can be learned by your third-party remote control.

For more information on such control systems, we recommend you speak with your authorized Classé dealer.

display setup This button brings up the **display setup** menu, which itself has subordinate menus. This menu system is detailed below, immediately after the corresponding menu illustration. *(It allows you to configure the CDT-300's LCD screen brightness, the display timeout, the language used in the touchscreen and menu system, the temporary display, and how volume settings are displayed if you use the variable volume capability of the CDT-300.)*

triggers Each of the CDT-300 DC Triggers may be programmed as to its “logic level,” which is to say, whether its voltage is *low* (essentially 0V), or *high* (approximately 12VDC) when the trigger is activated. The ability to change the level of a trigger's **on** state can solve installation-specific problems that otherwise require external devices that add to both the cost and complexity of your system.

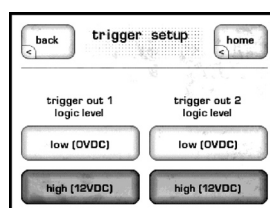

If this seems an obscure point, that's okay. It is a feature designed to solve problems you may not even have, but your installation professional appreciates being able to solve such problems when they occur.

remote Fkeys This button brings up the **remote Fkeys** menu.

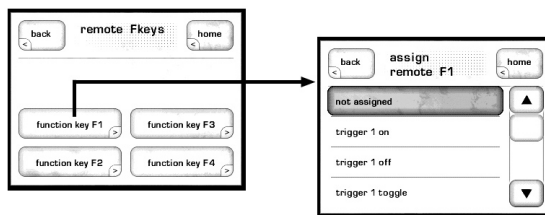

The remote control supplied with your Classé product includes four user-programmable **function keys**, or “**Fkeys**.” They are labeled **F1**, **F2**, **F3**, and **F4**, and are located near the bottom of the remote control. The “remote Fkeys” menu allows you to define how your CDT-300 will respond to seeing one of these Fkey signals. You can use the Fkeys to give you instant access to specific system functions that might otherwise be buried in a menu somewhere.

For example, if you use the *shuffle mode* frequently, you may want to consider programming one of the **Fkeys** to toggle that function on and off. Doing so will save you having to access the control menu, followed by pressing the **shuffle** button (*which might be hard to see from across the room, even though you could do so from the remote control with an Fkey assignment*).

The **remote Fkey** menu has four buttons, one each for the four **Fkeys** on your remote control. Pressing any of these buttons on the LCD touchscreen takes you to a subordinate, scrolling list of possible functions for that particular Fkey.

Selecting the one you want is as simple as scrolling through the list (by touching either the up or down arrows on the right), and then touching the specific function in the list that you want that Fkey to perform.

cautionary note on Fkey use

Note that all Classé remote controls provide these same four **Fkeys**, so that you need not worry about which remote you happen to pick up. Thus **F1** on the preamplifier’s remote control sends the same infrared signal as **F1** on the CDT-300 remote control.

While this is intended to minimize confusion amongst different remotes (since this aspect of them will all perform identically), you should take care when assigning different functions on different components to the same **Fkey**. Doing so would result in two components doing two different things at once, in response to a single press of a button on the remote control. This can sometimes be useful. As an example, **F1** could set the preamplifier to the **CD** input, and also set the DVD transport to **Play**, both from the press of a single **Fkey**.

status The **status** screen provides several items of information on the currently playing disc, as well as access to information on the software used in and the internal sensors of the CDT-300.

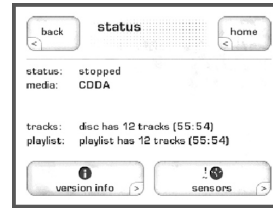

version info The **version info** button on the status screen takes you to the **version information** screen. From time to time Classé develops new software that adds features or enhances the operation of the DVD transport. Each new software version has its own Version Number. The Version Info Screen displays the Version Number of the software that your unit is running. The latest software is always posted on the Classé website (www.classeaudio.com). If the version number displayed on the Version Info Screen is lower than the version posted on the Classé website, you may want to update your unit. Simple and detailed updated instructions are also provided on the website. If you ever have occasion to call our technical support people to ask a question not covered in this manual, they may want to know precisely what software your unit is running. Having this information available will help them to give you the best possible service.

sensors The **sensors** button on the status screen takes you to the **sensors** screen, which displays information about several internal sensors within the CDT-300. It is unlikely you might ever need the sensor information, unless directed to do so by a customer service representative at Classé in order to help troubleshoot some unexpected problem.

display setup menu

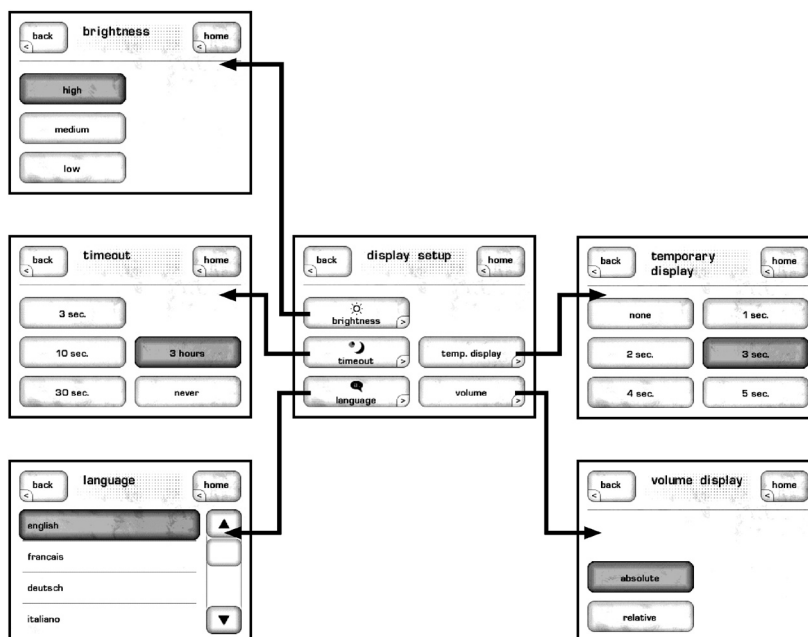

The **display setup** menu allows you to define your preferences for three aspects of the CDT-300's LCD display: the **brightness** of the backlighting, the **timeout** of the backlighting, and the **language** used.

brightness The **brightness** setting of the CDT-300 has three possible values: *low*, *medium*, and *high*. Select the appropriate setting based on the level of ambient light typically found in your listening room while using the system. A *high* brightness setting usually works best in brightly-lit rooms; you may find that a lower setting is less visually intrusive under more subdued lighting conditions.

timeout If you prefer listening to music in a dimly-lit or darkened room, you may find even the *low* brightness setting of the display somewhat distracting. If so, you can vary the **timeout** of the backlighting so as to turn it off entirely after a period of inactivity you select.

In this context, activity refers to any use of the user interface. This includes hard buttons, the LCD touchscreen, and the remote control.

For example, if you reduce the timeout to its minimum setting, the backlighting will illuminate the display as soon as you interact with any of the CDT-300 controls, and stay on for only three seconds—just long enough for you to check on something. If you continue to use any of the controls (at least once every three seconds), the display will remain lit. It will then extinguish itself after three seconds of inactivity on your part.

If you prefer the display of the CDT-300 to remain on whenever not in *standby*, choose the *never* timeout setting. The lamp in the LCD display was designed for harsh automotive environments and will give you many years of reliable operation. If you plan to leave the unit on continuously, however, we recommend that you keep the timeout delay set to less than one minute. (*Note that setting the brightness to a lower setting does not increase the life of the lamp.*)

language The **language** menu offers you any of five different languages supported by the CDT-300. Classé have provided our international distributors with a software tool that makes it possible for them to customize the translations to suit their local customs and terminology, in an effort to ensure that the CDT-300's operation is as intuitive to use in every country as it is in our home country of Canada.

temporary display When playing a DVD, the CDT-300 displays the picture information on its LCD touchscreen in a "preview" mode. This can be helpful in cueing up material before sending the picture to the main display (saving your guests from the otherwise inevitable FBI warnings). It is also a wonderful way of navigating through DVD-Audio disc menu systems without having to turn on your main video display simply to enjoy some music.

When you make use of any of the control functions of the CDT-300, the display will change from its normal preview mode to display the user interface screens. The temporary display setting determines how long this user interface remains displayed before the touchscreen reverts to its usual preview mode.

volume display If you elect to use the variable volume capability of the CDT-300, you have two choices as to how the volume setting is displayed.

- **Absolute** is how most volume controls work, namely that a setting of "0" indicates no sound, while larger numbers represent higher volumes.
- In the **relative** system, there is a calibrated, reference volume at which movies are played in theaters, which is duplicated in your environment and referred to as "0 dB." Regardless of how large or how small the theater, a setting of "0 dB" is always the same, known volume. Changes from that volume level are shown as either positive (louder) or negative (quieter). People who have spent any time making recordings will recognize that this is similar to the notion of "0 dB" on a record level meter.

System Setup

Pressing the **menu** button to the left of the LCD touchscreen, followed by pressing the on screen **system setup** button, will bring you to a menu system that gives you a wide range of control over how the CDT-300 works both on its own and as a part of your overall system.

the system setup menu system

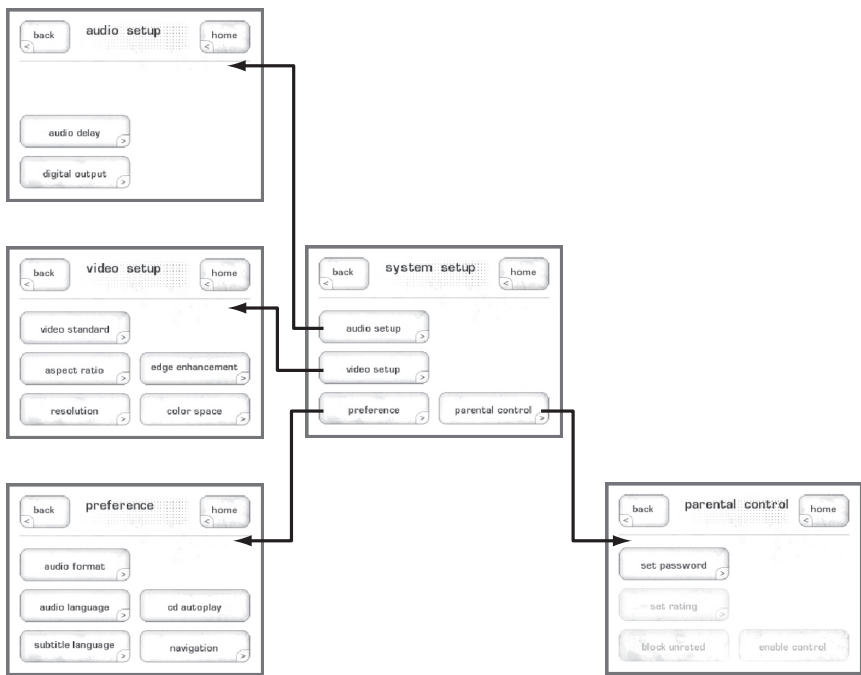

There are four submenus that can be accessed from the system setup menu. Each will be covered in turn.

audio setup

The **audio setup** button gives you access to six controls pertaining to how your DVD transport handles various audio details.

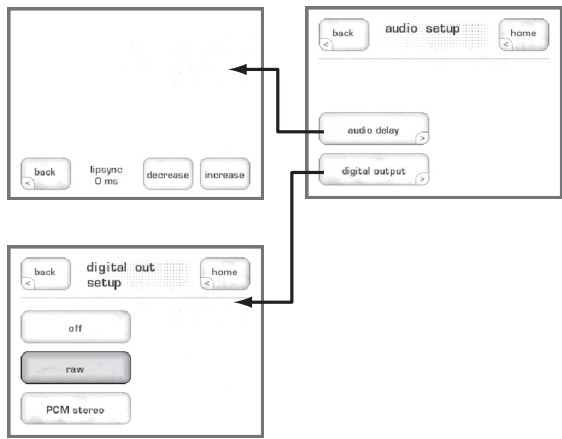

audio delay

When a disc has been incorrectly authored, the audio can be out of sync with the video. **Audio delay** allows you to compensate for this by inserting a delay that repositions the audio in relation to the video and brings them into sync. The delay is adjustable in 10ms steps and operates within a range of ± 200 ms.

Modern video displays make extensive use of video processing (as does the CDT-300 itself). This circuitry converts standard definition video (480i or 576i, depending on your local broadcast standard) to a format that is compatible with modern fixed matrix displays such as LCD, DLP or plasmas.

However, this conversion process takes some small amount of time, causing a “lip sync” problem between the audio (which has not been delayed appreciably) and the video (which has been delayed for processing). While some people are more sensitive to this problem than others, anyone who perceives a consistent lag between the audio and video will find it quite annoying.

The audio delay function of the CDT-300 addresses this by delaying the audio by anywhere by up to 200 milliseconds. This range of adjustment should be adequate to handle any video processing delay you might find in your system.

Note that the best use of this delay is to compensate for any delay introduced by the CDT-300’s own video processing (assuming you are one of the ones who are sensitive to this sort of thing). The CDT-300 can only delay audio coming from itself, and has no control over (for example) broadcast television you may be watching. If your television introduces enough video processing delay to be noticeable, you would be better off using the audio delay feature of your A/V preamplifier/processor (assuming it has this capability—which Classé processors do have.)

digital output

The digital outputs of the CDT-300 can be configured in any of three ways, based on how you plan to use the transport:

- **off** — selecting this feature will only enable audio output via HDMI.
- **raw** — which passes along the native signal of whatever disc is playing, whether that is PCM, Dolby Digital, DTS, or anything else. This setting assumes that your external processor can handle anything you might send its way.
- **PCM stereo** — if the soundtrack you are playing contains multichannel information, it will be “downmixed” to a two-channel PCM signal that would be compatible with stereo playback, or further processing with Dolby Pro Logic II or DTS Neo:6 (as examples).

video setup

Taking full advantage of the CDT-300's extensive video capabilities is simple. Three menus will take care of everything.

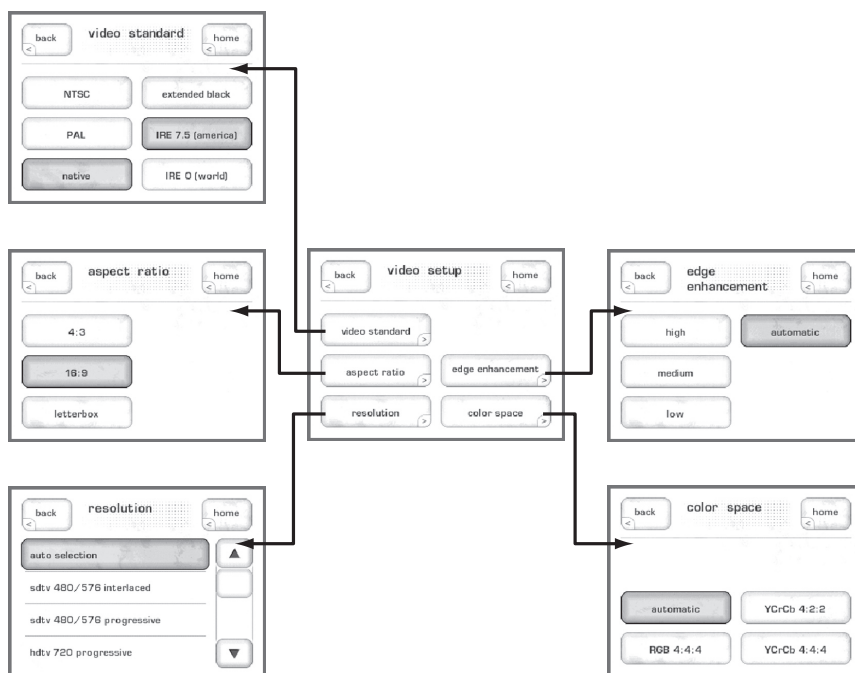

video standard

These settings are usually preset for the geographic market in which you purchase the CDT-300. However, should you need to change the output of the CDT-300 to conform with a different standard, your choices are:

- **NTSC/PAL/native** — either choose the broadcast standard for your area, or set the CDT-300 to play the disc in its native format. This last option requires that you have a suitable multistandard display that can handle both NTSC and PAL.
- **IRE 7.5 or 0** — the “video setup” in North America assumes that black is reproduced at a video level of 7.5 IRE units, while most of the rest of the world assumes that video black is represented by a video level of 0 IRE units. The CDT-300 can operate either way; you should pick the standard common to your area for compatibility with the rest of your video sources.
- **Extended Black** — the CDT-300 offers a choice between PC (extended black) and CE black levels. Use Extended Black to pass “blacker than black” video when connected to a Consumer Electronic display (not a PC monitor.)

aspect ratio

You have three choices for the way widescreen movies will be displayed on your television. The choice should be determined by the capabilities of your television as well as your personal preference.

- **4:3** — If you have a 4:3 display and prefer to have it filled at all times, the CDT-300 will look for an available 4:3 version of the movie on any disc you insert, and play that version.
- **16:9** — If you have a modern, widescreen display that support different aspect ratios (including an anamorphic mode), select the 16:9 option. Doing so passes the contents of the disc to your television without addressing the aspect ratio. In effect, you are telling the CDT-300 that the television will be responsible for handling the aspect ratio duties.
- **letterbox** — If you have a 4:3 display, but prefer to see widescreen movies in their original form, the CDT-300 can create a “letterbox” version of the movie for you within the 4:3 frame of your television. This will result in black bars above and below the picture, but will show you all of the picture as the director and cinematographer originally framed it.

resolution

The CDT-300 has the ability to “upconvert” standard definition DVDs to higher display rates that are more suitable for HDTV displays. Note that this capability exists only through its HDMI outputs.

You can select from among the following video display rates:

- **auto selection** — If you use the HDMI digital interface between the CDT-300 and your display, the two components will automatically negotiate the optimal resolution for your display device. The auto selection capabilities of the CDT-300 apply only to the HDMI output.
- **sdtv 480/576 interlaced** — 480i (60 Hz) is the standard in NTSC countries; 576i (50 Hz) is standard in PAL countries.
- **sdtv 480/576 progressive** — 480p (60 Hz) is the deinterlaced version of the standard for NTSC countries; 576p (50 Hz) is the deinterlaced version of the standard in PAL countries.
- **hdtv 720 progressive** — at 720 by 1280 pixels, this is the most common rate for plasma displays and many LCD displays, and the second-most common HD broadcast standard. It is shown at 50 Hz in PAL countries, and at 60 Hz in NTSC countries.
- **hdtv 1080 interlaced** — the 1080i standard is the most commonly-broadcast HDTV format in use today, at 1080 by 1920 pixels (interlaced).
- **hdtv 1080 progressive** — available only through the HDMI output, 1080p is the highest-quality HDTV standard. It displays 1080 by 1920 pixels per frame.

<i>edge enhancement</i>	Select this feature when an increase in picture sharpness is desired.
<i>color space</i>	<ul style="list-style-type: none"> • Auto: automatically optimizes color space for your display. • RGB 4: 4: 4: select this feature if you require your DVD transport to output Pluge. • YcrCb 4:2:2: Chroma upsampling by 1/2 • YcrCb 4:4:4: Chromo upsampling by 1/1.
preference	The DVD standard supports multiple soundtracks and languages, all on the same disc. This versatility can make playing a DVD more complicated than you might like. By establishing your preferences, the CDT-300 will be able to select the right soundtrack and language without you having to search through menus.
<i>audio format</i>	<p>Many DVDs have multiple soundtracks, in different formats. You can state your preference (assuming it is available) by pressing the audio format button.</p> <ul style="list-style-type: none"> • automatic — selects the “best” available soundtrack automatically. Preference is given to soundtracks with a greater number of discrete channels (e.g., 5.1 rather than 2.0). • PCM — if you prefer uncompressed digital audio, even if it means fewer channels, select the PCM option. • Dolby 5.1 — states a preference for 5.1 channel Dolby Digital soundtracks if they are available. • Dolby stereo — indicates a preference for soundtracks intended to be reproduced via Dolby Pro Logic or Dolby Pro Logic II decoding matrix. • DTS — when selected, the CDT-300 will automatically play the DTS (Digital Theater Systems) soundtrack, if one is available.
<i>audio language</i>	You can also set a preference for the spoken language used in the soundtrack being played. Automatic defers to the default soundtrack on the disc itself. If you prefer, you can insist that the CDT-300 play an English, French, German, Spanish, or Italian soundtrack (assuming one is available).
<i>subtitle language</i>	Similarly, you can establish a preference for the language used in the subtitles. Your choices are English, French, German, Spanish, or Italian .
<i>CD autoplay</i>	When this button is highlighted, the transport will automatically start playback when a CD is inserted.

navigation

Historically, navigating within a CD and a DVD has worked differently. Specifically, the “fast forward” and “rewind” functions on a CD required you to *press and hold* the button during the scanning process. By contrast, the same action on a DVD required only a button click — in fact, additional button clicks would accelerate the rate at which the scanning would occur.

If you want to have all discs operate as per the DVD way of doing things, select **latching** as your navigation preference.

If you prefer the CD way of doing things, choose **non-latching** instead.

If you want the CDT-300 to behave like a CD player when playing a CD, and like a DVD when playing a DVD, choose **adaptive**.

parental control

The CDT-300 includes a set of parental controls, similar to what you may have on your cable or satellite TV service.

- The **set password** button allows you to set a four-digit numeric password, which will be required to play any disc that exceeds the rating you select.
- The **set rating** button gives you a list of eight ratings, with the corresponding movie ratings listed (e.g., level 6 is the same as an R-rated movie). The level you select here determines the maximum rating that can be played without the password being entered. (Note that this button is only enabled after you have set a password.)
- The **block unrated** button prevents unrated movies from playing without the password.
- The **enable control** button enables the parental control feature of the CDT-300.

Updating Your Unit

From time to time Classé designs new software that will enhance your component's performance. Updating your unit with the latest software is a matter of downloading a file from the Classe website (www.classeaudio.com) so it is worth ensuring that your component is fully updated.

Details of the software your DVD transport is running can be found on the Version Information Screen. This screen is accessed by pressing the **Info** button on the remote control followed by **Version Info** on the LCD touchscreen, or by pressing the **Menu** button beside the LCD touchscreen, then selecting **Status** from the touchscreen menu, followed by **Version Info**.

The **Version Info** screen displays the Version Number of the software your unit is running. The latest software is always on the Classé website, so if the Software Version Number on your **Version Info** screen is lower than the Software Version Number posted on the Classe website, then you should consider updating your unit.

Simple update instructions are posted on the Classe website, together with release notes and the software itself, so it is very easy to update your component and make it perform to its maximum potential.

Troubleshooting

In general, refer any service problems to your Classé dealer. Before contacting your dealer, however, check to see if the problem is listed here. If it is, try the suggested solutions. If none of these solves the problem, contact your Classé dealer.

- 1 **My disc is skipping.**
 - ✓ Gently clean the disc itself using a damp, soft cloth, wiping along the radius of the disc rather than around the circumference. (Cleaning discs in the manner minimizes the chance of damaging the disc.)
 - ✓ The disc itself may already be damaged. Try several other discs, to see whether the problem is widespread or limited to a particular disc.

- 2 **There is no sound and the Standby LED is not lit.**
 - ✓ Ensure the transport is plugged into the AC mains, and that the AC mains are operating normally.
 - ✓ Check that the main power switch on the rear of the unit is on.
 - ✓ Your display may be set to timeout, and the CDT-300 may simply be in pause or stop. Touch the screen to reactivate it so you can see the state of the unit, or simply press the **Play** key on the remote control.
 - ✓ Unplug the unit for at least thirty seconds and then plug it in again; try powering it up. (Sometimes a brownout or short-term loss of power might require a restart.)
 - ✓ Verify that the AC mains is not out of range. The unit will automatically attempt to protect itself from improper AC mains voltages by not powering up.
 - ✓ If none of these solutions work, please consult your Classé dealer for assistance. There are no user-serviceable parts inside your unit.

3. **A disc was inserted, but the machine rejected it and asked for another disc to be inserted.**
 - ✓ Check that the disc is compatible with your unit. The CDT-300 will play CD Audio, DVD-Video, DVD-Audio, DualDisc, MP3, WMA, AAC, Video-CD, and S-VCD discs.
 - ✓ Ensure that the disc surface is clean, and try reinserting it.
 - ✓ Check that the label side of the CD is facing up.

4. **The disc is spinning but there is no sound in one or both channels.**
 - ✓ Check that both interconnect cables are properly connected between the outputs of the CDT-300 and the inputs of your preamplifier.
 - ✓ Ensure that the preamplifier/amplifier units being used are properly configured. (You may need to consult those units' owner's manuals for more information.)

5. **The screen shows an error message and the Eject button does not eject the disc (or the transport shows some other anomalous behavior).**
 - ✓ Press the **Standby** button so the screen dims and the blue light goes on.
 - ✓ Using the rear panel power switch, turn off the unit for at least thirty seconds. Then turn the power back on and press **Standby** to restart the unit.

6. **The IR remote control seems not to function.**
 - ✓ Ensure that there are no obstacles between the IR remote and the IR sensor (located to the right of the **Mute** button).
 - ✓ If the batteries are weak, replace them with fresh ones.

Care & Maintenance

To remove dust from the cabinet of your DVD transport, use a feather duster or a lint-free soft cloth. To remove dirt and fingerprints, we recommend isopropyl alcohol and a soft cloth. Dampen the cloth with alcohol first and then lightly clean the surface of the transport with the cloth. Do not use excessive amounts of alcohol that might drip off the cloth and into the transport.



Caution!

At no time should liquid cleaners be applied directly to the transport, as direct application of liquids may result in damage to electronic components within the unit.

Specifications

All specifications are accurate at the time of printing. Classé reserves the right to make improvements without notice.

- **Formats supported** CD, CD-R, CD-RW, DVD Audio, DVD Video, VCD, SVCD, MP3, AAC, WMA, DTS CD, DVD-R, DVD+R, DVD-RW, DVD+RW
- **Audio outputs** Coax S/PDIF 1 x RCA, AES/EBU 1 x XLR, Optical 1 x Toslink
- **Video outputs** HDMI, Component (progressive scan), S-Video, Composite
- **Internal Scaling** 480i (via all video outputs), 480p (via component and HDMI), 720p/1080i/1080p (via HDMI)
- **Power consumption** 55W
- **Mains voltage** determined by the needs of country for which the unit was manufactured; cannot be reset by dealer or user
- **Overall dimensions** Width: 17.5" (445mm)
Depth: 16.5" (419mm)
Height: 4.75" (121mm)
- **Net weight** 26 lbs (12 kg)
- **Shipping weight** 35 lbs (16 kg)

For more information, see your Classé dealer, or contact:

Classé Audio

5070 François Cusson

Lachine, Quebec

Canada H8T 1B3

Telephone +1 (514) 636-6384

FAX +1 (514) 636-1428

Internet: <http://www.classeaudio.com>

email: cservice@classeaudio.com

Classé and the Classé logo are trademarks of Classé Audio Inc. of Lachine, Canada. All rights reserved.

i-Command™ is a trademark of Equity International, Inc. All rights reserved.

AMX® is a registered trademark of AMX Corporation of Richardson, TX. All rights reserved.

Crestron™ is a trademark of Crestron Electronics, Inc. of Rockleigh, NJ. All rights reserved.

ATTENTION : POUR RÉDUIRE TOUT RISQUE D'ÉLECTRISATION OU D'INCENDIE, NE JAMAIS EXPOSER CET APPAREIL À LA PLUIE OU L'HUMIDITÉ.



REMARQUE

Toute l'équipe Classé prend un soin extrême pour que votre achat constitue un réel investissement. Nous sommes fiers de vous préciser que tous les appareils Classé ont été officiellement agréés par la norme de la Communauté Européenne (CE).

Cela signifie que votre appareil Classé satisfait aux normes de fabrication et de sécurité les plus rigoureuses du monde. La certification CE atteste que votre achat satisfait ou dépasse les normes édictées par la Communauté Européenne, d'où une infime dispersion de caractéristiques d'un appareil à l'autre et un fonctionnement totalement sécurisé.

Cet appareil a été testé et satisfait aux normes des appareils numériques de Classe B, chapitre 15 des normes FCC. Ces limites sont conçues pour garantir une protection raisonnable contre les interférences habituelles, dans une installation résidentielle. Cet appareil génère, utilise et rayonne une énergie radio-fréquence et, s'il n'est pas installé et utilisé conformément aux instructions qui l'accompagnent, il peut causer des interférences sensibles aux communications radio. Cependant, il n'est pas garanti que ces interférences n'apparaissent pas dans certains cas particuliers d'installation. Si cet appareil cause des interférences à la réception radio ou télévision, ce qui sera mis en évidence par son allumage puis son extinction, il est vivement conseillé à l'utilisateur de tenter d'éliminer ces interférences en essayant une ou plusieurs des mesures suivantes :

- Réorienter ou déplacer l'antenne de réception ;
- Augmenter la distance séparant cet appareil et le récepteur ;
- Brancher cet appareil dans une prise d'alimentation secteur d'une ligne différente de celle du récepteur ;
- Consulter votre revendeur ou un technicien radio/TV agréé pour assistance.

ATTENTION : des modifications ou changements effectués sur cet appareil, et non expressément prévus ou acceptés par le constructeur peuvent en rendre l'utilisation contraire aux normes et aux lois en vigueur.

Cet appareil intègre la technologie nécessaire à la protection des droits d'auteur (copyright), technologie protégée par des brevets U.S. et autres droits sur la propriété intellectuelle. L'utilisation de cette technologie doit être autorisée par Macrovision, et a été conçue pour une utilisation purement domestique ; d'autres limitations des possibilités de visionnage doivent être autorisées par Macrovision. Le démontage ou la modification des circuits correspondants sont interdits.

Les informations contenues dans ce manuel sont sujettes à modification sans préavis. La dernière version de ce manuel (en anglais) est en permanence disponible sur notre site Internet à l'adresse <http://www.classeaudio.com>



CE L'apposition du logo (ci-contre, à gauche), indique que cet appareil satisfait intégralement aux standards EMC (Electromagnetic Compatibility) et LVD (Low Voltage Directive) édictés par la Communauté Européenne.



Tous les appareils Classé sont conçus pour satisfaire aux directives internationales de limitation de production de substances dangereuses pour l'environnement (Restriction of Hazardous Substances, ou RoHS) dans les équipements électriques et électroniques, et le traitement d'élimination de ces équipements WEEE (pour Waste Electrical and Electronic Equipment). Le symbole du conteneur à ordures barré d'une croix indique le respect de ces normes, et la possibilité pour le produit concerné d'être recyclé ou détruit selon ces directives.

Veuillez noter ici le numéro de série (serial number) de votre nouvel appareil Classé, pour toute future référence.

Serial #: _____

Instructions importantes concernant la sécurité

1. Lisez soigneusement ces instructions.
2. Conservez-les en lieu sûr pour toute référence future.
3. Respectez scrupuleusement tous les avertissements de sécurité.
4. Suivez toutes les instructions indiquées.
5. Ne pas utiliser cet appareil près de l'eau.
6. Nettoyez cet appareil uniquement avec un chiffon sec.
7. Ne jamais obstruer ses ouïes de ventilation. Installez cet appareil suivant les instructions recommandées par son fabricant.
8. Ne jamais installer cet appareil près d'une source de chaleur, comme les radiateurs, bouches de chaleur, fours et tout autre appareil (y compris les amplificateurs de puissance) générant de la chaleur.
9. Ne jamais démonter la prise polarisée ou la broche de mise à la terre de la prise secteur. Une prise polarisée possède deux lames, l'une étant plus large que l'autre (standard américain). Une prise avec mise à la terre possède trois broches, dont une centrale déportée par rapport aux deux autres. Ces différents brochages ont été conçus pour votre sécurité. Si la prise de l'appareil ne rentre pas dans la prise d'alimentation secteur de votre installation, veuillez consulter un électricien agréé pour le remplacement de la prise murale (certainement pas aux normes actuelles).
10. Protégez le câble d'alimentation secteur de telle manière qu'il ne puisse pas être écrasé ou pincé, particulièrement au niveau des prises, du passage dans des goulettes prévues à cet usage, ou à l'endroit où il sort de l'appareil.
11. N'utilisez que les systèmes de fixation et accessoires prévus et conseillés par le fabricant.
12.  N'utilisez que des tables, supports, pieds, bras de fixation prévus ou conseillés par le fabricant, ou vendus avec l'appareil. Si un support mobile est utilisé, toujours procéder avec une grande précaution lors du déplacement de ce support afin d'éviter que l'appareil ne tombe et puisse blesser physiquement une personne.
13. Débranchez complètement l'appareil pendant un orage ou une longue période de non-utilisation.
14. Pour toute intervention sur l'appareil, adressez-vous exclusivement à du personnel qualifié et agréé. Une intervention s'avérera nécessaire si l'appareil a été endommagé, pour quelque raison que ce soit, et par exemple si le câble d'alimentation secteur ou sa prise sont endommagés, si du liquide a pénétré à l'intérieur de l'appareil, ou un objet y est tombé, ou bien si l'appareil a été exposé à la pluie ou à l'humidité, ou bien est tombé, ou encore ne fonctionne pas de manière normale. Un appareil ouvert (capot ôté), surtout s'il est encore branché sur son alimentation secteur, présente de sérieux risques d'électrocution.
15. Ne jamais exposer cet appareil à des risques de coulures ou d'éclaboussements de liquides ; ne jamais poser d'objets remplis de liquide – comme des vases, sur l'appareil.
16. Pour isoler totalement cet appareil de l'alimentation secteur, il est impératif de débrancher totalement sa prise du câble d'alimentation secteur.
17. La prise du câble d'alimentation secteur doit pouvoir rester accessible en permanence.
18. Ne jamais exposer piles et batteries à une chaleur excessive, issue notamment des rayons directs du soleil, du feu ou de toute autre source.



Le symbole de l'éclair terminé par une pointe de flèche, dans un triangle équilatéral, est utilisé pour indiquer à l'utilisateur la présence d'une tension électrique potentiellement dangereuse, à l'intérieur de l'appareil, d'un niveau suffisamment élevé pour présenter des risques d'électrisation aux personnes physiques.



Le symbole du point d'exclamation, dans un triangle équilatéral, est utilisé pour indiquer à l'utilisateur, dans les manuels accompagnant l'appareil, la présence d'un point très important, concernant le fonctionnement ou la maintenance de l'appareil, à respecter impérativement.

ATTENTION : Pour réduire tout risque d'incendie ou d'électrisation, ne jamais exposer cet appareil à la pluie ou à l'humidité.

Sommaire

Bienvenue dans la famille Classé	46
un mot concernant l'installation	46
Déballage et installation	47
déballage de votre lecteur de DVD	47
installation	47
ventilation	47
installations personnalisées	47
numéro de série	48
enregistrez votre achat !	48
tension d'alimentation.....	48
période de rodage.....	49
veuillez lire ce manuel... ..	49
Caractéristiques particulières	50
interface graphique	50
conception raffinée des circuits.....	50
multiples tests d'écoute	50
longévité extraordinaire	50
Face avant.....	51
Face arrière.....	53
sortie numérique coaxiale.....	54
sortie numérique AES/EBU	54
sortie numérique optique.....	54
La télécommande	58
Utilisation du CDT-300.....	62
menu de fonctionnement CD	62
liste de lecture (playlist)	63
menu de commandes (controls menu)	63
mode de répétition (repeat mode)	63
lecture aléatoire (shuffle).....	63
affichage des durées (time display).....	63
programmation (program)	63
menu de fonctionnement DVD	64
l'écran d'accueil (home screen)	64
commandes (controls).....	64

Le Système des Menus	65
menu principal système (main menu system)	65
réglage du système (system setup)	65
apprentissage infrarouge (teach IR)	66
réglage de l'afficheur (display setup)	66
triggers.....	66
touches Fkeys de la télécommande.....	67
remarque importante concernant l'utilisation des touches Fkey	67
statut de fonctionnement (status).....	68
info version.....	68
capteurs.....	68
Menu réglage de l'afficheur (display setup menu).....	69
luminosité.....	69
extinction (timeout).....	69
langue (language)	70
affichage temporaire (temporary display)	70
affichage du volume (volume display).....	70
Réglage du système	71
le système des menus de réglage du système (system setup menu system)	71
réglages audio.....	71
temps de retard audio (audio delay).....	72
sortie numérique (digital output).....	72
réglage vidéo (video setup).....	73
standard vidéo (video standard)	73
format de l'image (aspect ratio).....	74
résolution	74
netteté (edge enhancement)	75
espace colorimétrique (color space).....	75
préférences	75
format audio (audio format)	75
langue piste audio (audio language).....	75
langue sous-titres (subtitle language).....	75
lecture automatique de CD (CD autoplay)	75
navigation.....	76
contrôle parental (parental control)	76
Mise à jour de votre appareil	77
Problèmes de fonctionnement	78
Entretien	80
Spécifications	81
Dimensions	82

Bienvenue dans la famille Classé

Nous vous félicitons pour l'achat de cet appareil Classé. Il représente le résultat de nombreuses années d'améliorations continues, et nous sommes certains qu'il vous apportera des années de plaisir.

Nous attachons une grande importance à la relation avec nos clients. Nous vous remercions donc de bien vouloir dès maintenant nous retourner votre carte de garantie, ou de vous enregistrer sur notre site Internet (www.classeaudio.com) avant que vous ne stockiez le carton d'emballage et ne l'oubliez. Nous pourrions ainsi vous avertir régulièrement dans l'avenir des mises à jour et évolutions éventuellement disponibles pour votre maillon Classé.

L'enregistrement de votre appareil nous permet si nécessaire une intervention beaucoup plus simple et rapide de notre part, même si vous avez égaré le bon de livraison original.

Vous trouverez cette carte de garantie à la fin du livret de garantie, emballé séparément.

Veillez s'il vous plaît prendre quelques minutes de votre temps pour enregistrer votre appareil sur Internet, ou pour remplir la carte de garantie et nous la renvoyer par la poste. un mot concernant l'installation

un mot concernant l'installation

Tous les efforts de notre part ont été faits pour rendre l'installation et l'utilisation de votre Classé CDT-300 simple et évidente.

Cependant, nous n'avons aucun moyen d'évaluer certains paramètres, comme la taille et la forme de votre pièce d'écoute, son acoustique, et les maillons que vous avez choisi d'associer à cet appareil. Tous ces facteurs influencent pourtant les performances finales de votre système.

C'est pourquoi nous vous recommandons fortement de faire installer et régler votre système par votre revendeur. Il possède en effet l'expérience, le savoir-faire et l'équipement spécialisé capables de faire une très grande différence quant aux performances finales de votre installation.

Déballage et installation

déballage de votre lecteur de DVD

Déballiez soigneusement la platine de lecture DVD selon les instructions fournies, puis retirez tous les accessoires du carton.



Important !

Conservez l'emballage et tous ses éléments internes pour tout transport futur de votre appareil Classé. L'utilisation de tout autre emballage pourrait endommager l'appareil, dommages non couverts par la garantie.

installation

Le CDT-300 a été conçu pour fonctionner de manière optimale sur n'importe quelle surface stable et d'équerre. Un système spécial d'amortissement interne des vibrations, constitué à la fois des pieds et de la platine de lecture CD/DVD du CDT-300, garantit un haut niveau d'isolation vis-à-vis des vibrations externes.

Comme pour n'importe quel maillon numérique, le meilleur emplacement du CDT-300 est au centre de votre système, à côté des autres maillons électroniques les plus sensibles, comme par exemple les maillons analogiques les plus sensibles, préamplificateurs ou platines tourne-disque. Réservez-lui donc simplement sa propre étagère de votre meuble Haute-fidélité spécial.

Notez qu'une longueur suffisante doit être prévue pour tous les câbles de liaison et le câble d'alimentation secteur, derrière le CDT-300. Nous vous suggérons de laisser un espace d'au moins 20 centimètres derrière la platine de lecture DVD pour permettre leur passage sans risque de torsion ou d'arrachage.

Classé recommande de ne pas poser cet appareil directement sur un amplificateur de puissance (ou toute autre source de chaleur).

ventilation

Votre platine de lecture DVD Classé génère une certaine quantité de chaleur, en fonctionnement normal. Laissez un espace d'au moins 8 centimètres tout autour de l'appareil et au-dessus de lui, afin de permettre la dissipation de cette chaleur par simple circulation d'air. Évitez de le poser sur une surface non-plane (tapis, par exemple), qui risquerait de restreindre la circulation d'air sous le lecteur de DVD.

installations personnalisées

Les illustrations cotées de l'appareil sont présentes dans ce manuel, afin de vous aider en cas d'installation particulière, et d'encastrement dans un meuble sur mesure (voir le chapitre Dimensions). Un kit de montage en rack spécifique, en option, est disponible pour cet appareil. Contactez votre revendeur agréé Classé pour de plus amples informations.

numéro de série

Le numéro de série de votre platine de lecture DVD se trouve en face arrière de l'appareil. Veuillez noter et reporter ce numéro sur la page « Instructions importantes concernant la sécurité » de ce manuel, pour toute future référence.

enregistrez votre achat !

Puisque vous venez de trouver et de noter le numéro de série, c'est le moment d'enregistrer votre nouvel appareil Classé sur notre site Internet, ou de remplir la carte de garantie ! Veuillez enregistrer votre achat afin que nous puissions vous avertir des futures éventuelles mises à jour et améliorations le concernant.

Cela ne vous prendra qu'une minute. Enregistrez votre platine de lecture de DVD sur Internet ou postez la carte de garantie maintenant, avant d'oublier...

tension d'alimentation

Le CDT-300 est réglé en usine pour fonctionner sur une tension d'alimentation secteur de 100 V, 120 V, 230 V ou 240 V AC, suivant le pays pour lequel il est vendu (uniquement 230 V dans les pays de l'Union européenne, selon les lois CE). Cette tension d'alimentation ne peut pas être modifiée par l'utilisateur.

Assurez-vous que l'étiquette présente en face arrière indique bien la tension d'alimentation présente à votre domicile. Une mauvaise tension d'alimentation peut endommager votre appareil irrémédiablement.

**Attention :**

Le réglage de la tension d'alimentation secteur de votre appareil ne peut être modifié par vos soins. Il n'y a pas de pièces susceptibles d'être modifiées par l'utilisateur à l'intérieur de l'appareil. Veuillez vous adresser à un technicien agréé par Classé (revendeur).

Si la tension d'alimentation indiquée n'est pas correcte, contactez immédiatement votre revendeur agréé Classé.

Le CDT-300 possède un circuit de protection contre les variations importantes de tension, à la hausse comme à la baisse.

- **Au démarrage :** la tension d'alimentation doit se trouver dans une fourchette comprise en approximativement $- 15 \%$ et $+ 10 \%$ de sa valeur nominale, sinon l'appareil ne s'allumera pas. Par exemple, un appareil conçu pour fonctionner sur 120 V requiert une tension d'alimentation effective comprise entre 95 et 135 V pour s'allumer.
- **Surtension pendant le fonctionnement :** si la tension d'alimentation augmente de 10 % ou plus pendant le fonctionnement, l'appareil se met en mode de protection et s'éteint automatiquement. La diode de mise en veille LED Standby clignote pour indiquer la mise en service de la protection.
- **Sous-tension pendant le fonctionnement :** si la tension d'alimentation baisse de 15 % ou plus, l'appareil continue de fonctionner (à moins que cela ne présente un danger particulier pour lui), mais il ne sera plus capable de fournir les performances optimales pour lesquelles il a été conçu. La diode **Standby LED** se met à clignoter pour indiquer le problème.

période de rodage

Votre nouvelle platine de lecture DVD Classé ne délivrera pas la quintessence de ses performances immédiatement. Vous constaterez une première amélioration quand l'appareil aura atteint sa température normale de fonctionnement, tous ses composants internes étant alors « stabilisés ». Selon notre expérience, les changements les plus importants surviennent après environ 300 heures de fonctionnement, après que l'appareil a atteint son équilibre thermique parfait et que ses condensateurs soient parfaitement efficaces. Une fois cette période de rodage passée, votre nouveau maillon conservera ses performances optimales pendant des années.

La seule exception à cette règle concerne la situation pendant laquelle l'appareil est laissé en veille ou débranché de l'alimentation secteur pendant une longue période, ce qui se traduit par son refroidissement. Alors, suivant la durée nécessaire pour qu'il revienne à sa température de fonctionnement normale, vous devrez attendre une brève période de rodage pour qu'il retrouve ses meilleures performances sonores. Mais cette remise en température n'est alors jamais très longue. Vous n'aurez fort heureusement jamais à répéter les 300 heures de période de rodage initial.

veuillez lire ce manuel...

Prenez les quelques minutes nécessaires à la lecture de ce manuel, afin de vous familiariser avec votre nouvelle platine de lecture DVD. Nous comprenons que vous soyez impatient de brancher et d'allumer votre nouvel appareil. Mais, en lisant ce manuel et en suivant tous les conseils qui y sont prodigués, vous serez certains d'en tirer le meilleur profit et comprendrez comment tirer tout le parti de ce véritable investissement de très haute qualité.

Caractéristiques particulières

interface graphique

L'écran tactile LCD de la face avant de votre nouvel appareil propose une interface utilisateur graphique (GUI) d'apparence superbe et très pratique. Le CDT-300 propose ainsi un nombre de réglages qui nécessiterait sans cet écran des douzaines de touches et boutons sur la façade. Malgré sa puissance et ses nombreuses possibilités, il reste d'utilisation simple et intuitive au quotidien.

conception raffinée des circuits

Tous les appareils Classé sont conçus pour fournir non seulement de très hautes performances, mais aussi avec une constance et une stabilité prévues pour de très longues années. C'est dans ce but que nos ingénieurs ont développé tous les circuits, performances et fiabilité placés au même degré d'importance.

En démarrant avec des schémas excellents ayant fait leurs preuves depuis de nombreuses années, nous avons découvert au fil du temps plusieurs petites améliorations qui ont fini par permettre d'atteindre des performances exceptionnelles, dans une variété d'applications. En mesurant, écoutant et examinant tous les éléments de manière interactive, nous parvenons ainsi à atteindre les buts que nous nous sommes fixés.

Enfin, nous effectuons de très rigoureux tests de longévité, fiabilité et stabilité.

multiples tests d'écoute

Pendant toute la phase de développement, la phase la plus importante concerne certainement l'écoute des résultats. Ces tests d'écoute subjective sont extrêmement importants pour nous, afin d'obtenir toujours l'équilibre parfait entre des appareils excellents à la mesure, mais également dotés de performances sonores exceptionnelles. Nous agissons désormais de même avec la vidéo, pour laquelle des outils de mesure sophistiqués sont utilisés parallèlement à des tests visuels poussés.

longévité extraordinaire

Un autre avantage de travailler depuis des années sur les mêmes schémas de base éprouvés réside dans la connaissance que nous avons maintenant de la façon dont ils se comportent sur le long terme.

En n'utilisant que des composants de la plus haute qualité possible, mais en les utilisant à la fois avec des essais de vieillissement accéléré et une expérience sur le long terme, nous sommes capables de concevoir et fabriquer des appareils dont nous sommes certains qu'ils passeront sans problème le test du temps.

Nous sommes ainsi certains que votre nouvelle platine de lecture DVD Classé vous donnera des années et des années de fonctionnement sans histoire, avec un plaisir musical intact, exactement comme les précédents appareils Classé le donnent déjà à leurs heureux propriétaires.

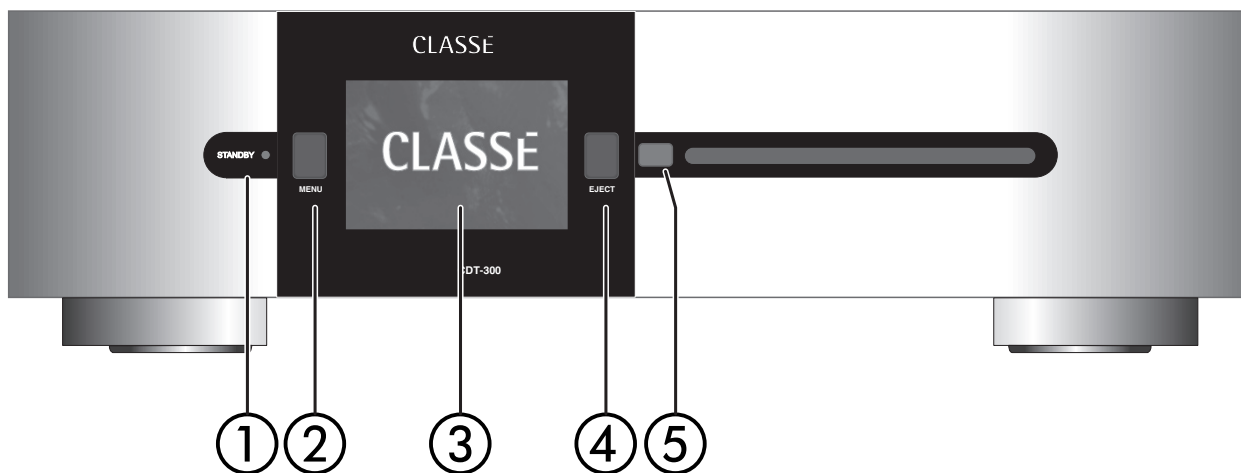

Face avant

1. Touche de mise en veille Standby et indicateur LED

La touche de mise en veille **Standby** de la face avant permet de faire basculer la platine de lecture de DVD entre son état de fonctionnement normal et son état de mise en veille (*dit « standby »*) qui l'éteint tout en le laissant capable de répondre aux commandes du système via n'importe laquelle des options de commande (entrée infrarouge IR, commutation courant continu Trigger, prise CAN Bus ou prise RS-232).

L'état de fonctionnement réel de la platine de lecture de DVD est indiqué par une diode LED placée au centre de la touche **Standby**. Dès que l'appareil est branché sur le secteur et allumé, la diode LED indique l'état suivant :

- diode allumée (*on*) = *mise en veille standby*
- diode clignotante (*à l'allumage*) = *initialisation*
- diode éteinte (*off*) = *fonctionnement réel*
- diode clignotante (*après allumage*) = *tension d'alimentation hors gamme*

Si vous envisagez de ne pas utiliser la platine de lecture de DVD pendant une période relativement longue (vacances, voyage, etc.), nous vous conseillons de la débrancher complètement de son alimentation secteur. Assurez-vous qu'elle est bien en mode de veille *Standby* avant de débrancher cette prise.

C'est aussi une excellente habitude que de débrancher tous les maillons électroniques sensibles pendant un orage, car un éclair tombant près de votre domicile peut se traduire par une violente surtension dans votre ligne secteur, celle-ci étant capable d'endommager les appareils les mieux protégés et les mieux conçus. Le meilleur moyen de protéger les appareils reste, dans ce cas, de les déconnecter purement et simplement de la ligne électrique.

2. Touche Menu

Une pression sur la touche **Menu** de la face avant appelle le menu principal (Main menu), qui remplace le menu de fonctionnement normal et le statut du fonctionnement en cours dans l'écran tactile LCD du CDT-300.

3. Écran tactile LCD

La plupart de vos interventions sur le CDT-300 se feront par l'intermédiaire de cet **écran tactile LCD** (et via a télécommande du CDT-300). Il affiche les informations que vous avez l'habitude de voir sur un lecteur de CD ou de DVD (numéro de plage, durée, etc.), ainsi que les commandes principales de fonctionnement du mécanisme de lecture du disque. En plus, cet écran peut être utilisé pour prévisualiser des vidéos avant que de les projeter à des amis ou à la famille ; il permet également de naviguer dans les menus des disques DVD Audio sans avoir à allumer le projecteur ou l'écran principal.

En pressant la touche **Menu**, vous accédez au système des menus du CDT-300, qui vous donne le contrôle sur la plupart des fonctions détaillées du CDT-300, y compris ses réglages de base *Setup*, les options d'affichage de l'écran *Display* (y compris la *langue* dans laquelle s'affichent les informations), et plusieurs options de personnalisation permettant d'intégrer le CDT-300 dans les installations les plus complexes.

Pour de plus amples informations, voir le chapitre *Le Système des Menus* plus loin dans ce manuel.

4. Touche de chargement du disque Eject

La touche **Eject** de la face avant concerne la fente de chargement du disque du CDT-300. Elle permet donc d'éjecter un disque préalablement inséré. Il peut y avoir un court délai entre le moment où vous pressez cette touche et l'éjection effective du disque, lorsqu'un disque était en lecture, afin de permettre l'arrêt de sa rotation.

Une lumière bleue éclaire la fente de chargement lorsqu'il n'y a pas de disque à l'intérieur.

5. Fenêtre infrarouge IR

Les **récepteur et transmetteur infrarouge** (IR) sont placés derrière cette fenêtre. Normalement, seul le Classé CDT-300 est capable de « voir » les signaux envoyés par la télécommande, via cette fenêtre.

Si votre platine de lecture de DVD est installée derrière une cloison opaque (portes d'un meuble par exemple), elle ne pourra pas « voir » les signaux envoyés par la télécommande en utilisation normale. Vous devrez alors utiliser les prises mini-jacks de la face arrière repérées **IR input** (entrée) et **IR output** (sortie), et un appareil répéteur de commandes infrarouge, pour résoudre ce problème. Pour de plus amples informations concernant ce type de répéteur, envoyant à partir de et vers la platine de lecture de DVD CDT-300 les signaux infrarouge, veuillez consulter le chapitre consacré aux prises en face arrière, plus loin dans ce manuel, ou contactez votre revendeur agréé Classé.

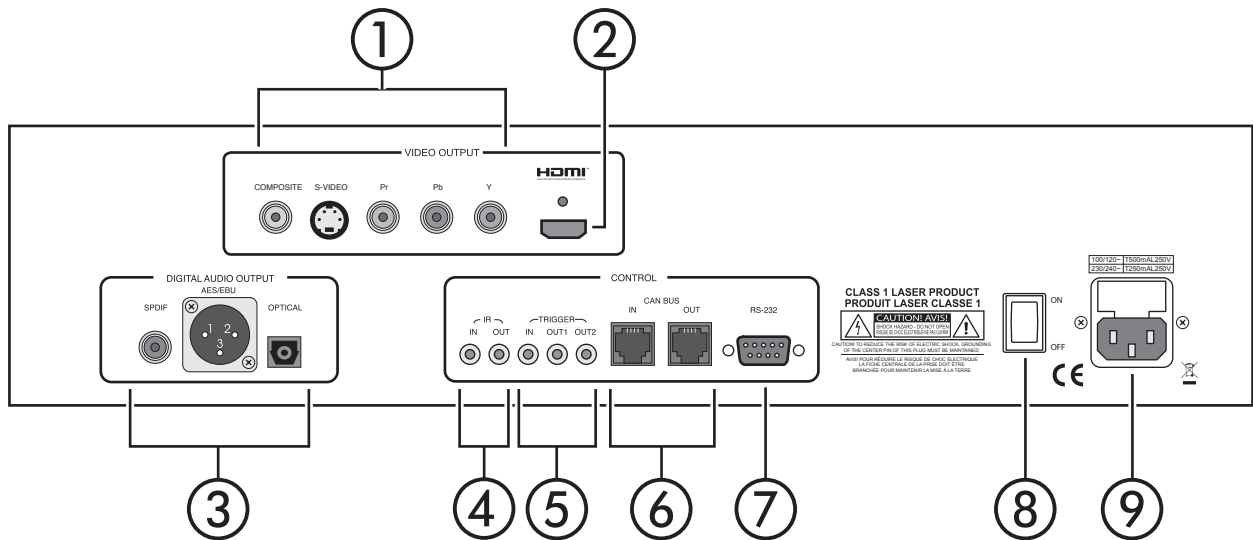

Face arrière

1. Sorties vidéo analogiques

Le CDT-300 est équipé d'un jeu complet de sorties analogiques vidéo : vidéo Composantes, (Y, Pb, Pr), S-vidéo et composite. La sortie S-Vidéo utilise la prise standard pour ce format (mini-DIN), les autres sorties utilisant, elles, des prises RCA de très haute qualité.

Notez que ces trois types de sortie offrent des niveaux de performances différents :

- Les sorties vidéo Composantes fournissent la meilleure qualité possible en vidéo analogique, et assurent la compatibilité avec les signaux de type à balayage progressif ou de type haute définition. Ce sont donc les sorties analogiques que vous utiliserez impérativement si vous souhaitez tirer tout le parti des possibilités de traitement vidéo sophistiqué du CDT-300. (La sortie HDMI est également compatible avec le balayage progressif et la haute définition).
- Le format S-Vidéo est capable de reproduire une excellente qualité d'image. Mais il est limité aux signaux vidéo de type standard, entrelacés.
- La vidéo composite est l'interface vidéo analogique la plus répandue, disponible sur tous les appareils. Mais comme le S-Vidéo, elle est limitée aux signaux vidéo de définition standard, et entrelacés.

Pour ces raisons, nous vous conseillons de n'utiliser que les sorties vidéo Composantes.

Les trois sorties vidéo sont actives simultanément. Branchez-la ou les sortie(s) désirée(s) de votre CDT-300 en n'utilisant que des câbles vidéo de très haute qualité. Votre revendeur Classé vous conseillera avec profit sur le choix de tels câbles.

2. Sortie vidéo numérique HDMI

La sortie HDMI du CDT-300 fournit une connexion vidéo numérique directe à votre diffuseur vidéo. On utilise de plus en plus dans des installations Home Cinema des projecteurs de type LCD ou DLP™ ; cette sortie HDMI permet alors de conserver le signal vidéo sous sa forme numérique sur tout son trajet, garantissant ainsi une transparence et un réalisme parfaits.

De plus, la prise HDMI véhicule également le signal audionumérique multicanal, plus quelques données supplémentaires informant les appareils de la façon dont les signaux doivent être traités. Lorsqu'elle est utilisée totalement, elle devient la seule liaison entre la platine de lecture de DVD et le préamplificateur-processeur audio-vidéo. (Le préamplificateur récupère le signal audio pour traitement, mais se contente de laisser « traverser » le signal vidéo, vers le diffuseur). Le plus souvent, les audiophiles préfèrent encore véhiculer les signaux audio et vidéo de manière indépendante, avec liaison directe entre la platine de lecture de DVD et le projecteur pour l'image, et liaison par connexion AES/EBU pour le signal audio, pour des performances maximales.

Si votre diffuseur vidéo possède une entrée de type DVI et non HDMI, contactez votre revendeur agréé Classé afin qu'il vous fournisse un câble d'adaptation spécial. Le standard DVI ne possède pas les possibilités de transmission du signal audio, aussi n'est-il pas promu à un aussi grand avenir que le format HDMI, dans le monde grand public. Un adaptateur simple et peu coûteux permet la conversion entre prises HDMI et DVI, les caractéristiques électriques du signal vidéo numérique restant inchangées.

3. Sorties numériques

Le CDT-300 possède trois sorties numériques, véhiculant toutes trois le même signal. Vous pouvez donc utiliser n'importe laquelle, en fonction du type de prise d'entrée correspondante sur votre préampli-processeur. *Une seule* des trois connexions est nécessaire.

sortie numérique coaxiale

Cette sortie numérique coaxiale permet de véhiculer le signal numérique via un câble coaxial 75 Ω équipé de prises RCA. Reliez cette sortie sur l'entrée numérique coaxiale correspondante de votre préampli-processeur.

sortie numérique AES/EBU

Cette sortie numérique AES/EBU permet de véhiculer le signal numérique via un câble symétrique 110 Ω équipé de prises XLR. Reliez cette sortie sur l'entrée numérique AES/EBU correspondante de votre préampli-processeur.

sortie numérique optique

Cette sortie numérique optique permet de véhiculer le signal numérique via un câble optique standard à la norme EIAJ (« Toslink™ »). Reliez cette sortie sur l'entrée numérique optique correspondante de votre préampli-processeur.

Le fait de réaliser n'importe lequel de ces trois branchements permet d'envoyer directement le signal de sortie sous sa forme numérique originelle dans le préampli-processeur, pour traitement dans ce dernier.

4. Entrée et sortie infrarouge (IR)

Votre platine de lecture de DVD Classé intègre deux prises type mini-jacks 3,5 mm destinées à transmettre les commandes infrarouge (IR) utilisées désormais par toutes les télécommandes. Un code infrarouge (par exemple) existe pour *passer* de l'état de *fonctionnement* à l'état de *veille Standby*, mais aussi, désormais, deux codes infrarouge séparés, l'un pour l'état de *fonctionnement*, l'autre pour l'état de *veille Standby*. Ces codes indépendants peuvent ainsi être utilisés pour la réalisation de « macrocommandes » avec les systèmes de télécommande les plus sophistiqués, facilitant l'utilisation de la platine de lecture de DVD dans les installations les plus complètes et les plus complexes.

La liste des commandes disponibles est très longue, afin de permettre la réalisation de *macrocommandes* très complexes (chaînes de commandes uniques activées les unes derrière les autres, par envoi d'un seul ordre/pression d'une seule touche). Contactez votre revendeur agréé Classé pour de plus amples informations sur ces possibilités étonnantes.

Notez que la dénomination « *entrée et sortie infrarouge* » est fautive ! : les signaux entrés et sortis de ces prises sont *électriques* par nature, pas infrarouge. Mais ils sont utilisés avec des récepteurs, émetteurs et boîtiers de distribution normalisés (disponibles auprès de votre revendeur), capables de transformer un signal infrarouge en signal électrique, et *vice-versa*. Leur avantage est de pouvoir véhiculer les signaux de commande là où on a besoin, et avec toute la sécurité d'une liaison électrique.

Parce qu'un système de distribution de codes infrarouge est conçu pour commander la plupart des maillons de votre système, votre platine de lecture de DVD propose à la fois une entrée IR (pour sa propre commande) et une sortie IR (pour pouvoir faire transiter les mêmes signaux de commande vers un autre maillon). Ce principe s'appelle un chaînage « daisy chain ».



Note :

La majorité des systèmes répéteurs IR ne supportent pas encore le format de signal dit "stripped-carrier" (à élimination de porteuse) que requiert votre platine de lecture de DVD. Dans ce cas, une interface Delta IR peut être nécessaire pour assurer la compatibilité entre votre répéteur IR et vos appareils de la série Classé Delta.

Votre revendeur vous donnera tous les conseils nécessaires pour le choix d'un répéteur IR parfaitement adapté.

La platine de lecture de DVD est conçue pour répondre à des commandes infrarouge de 5 volts CC (continu), la pointe de chaque mini-jack étant définie comme le positif par rapport au corps de la prise.



5. Entrée et sortie de commutation type DC Trigger

De nombreux maillons audio/vidéo peuvent fournir une tension continue pour commander un maillon associé. Votre platine de lecture de DVD Classé sait tirer parti de cette possibilité pour passer de son état de *veille Standby* à son état de **fonctionnement normal** automatiquement, par exemple simultanément à l'allumage du préampli-processeur audio-vidéo associé.

La prise mini-jack 3,5 mm Trigger In permet l'allumage (le passage de l'état de *veille Standby* au *fonctionnement réel*) du lecteur de DVD.

Deux mini-jacks 3,5 mm fournissent par ailleurs des sorties de tension continue, qui peuvent être utilisées de différentes manières, comme décrit dans *Le Système des Menus*. Par exemple, votre revendeur peut programmer la sortie Trigger Out pour faire passer de son état de veille Standby à son état de fonctionnement normal l'amplificateur de puissance Classé associé à platine de lecture de DVD CDT-300, en même temps que celui-ci.

L'entrée de commutation **Trigger In** réagit à la présence d'une tension continue de 5-12 V, la polarité étant la suivante :

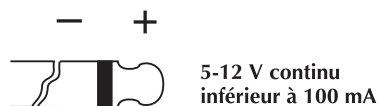

De la même manière, les prises de sortie Trigger Out génèrent une tension de 12 V continu, avec jusqu'à 100 mA de courant.

6. Prises de commande Classé CAN Bus

Ces prises type RJ-45 sont prévues pour de futures applications de commande et de télécommunication, utilisant les spécifications du système de réseau de commande développé par Classé « Controller Area Network », ou CAN.

7. Prise de commande RS-232

Cette prise remplit deux rôles :

- charger en mémoire un nouveau logiciel de gestion de platine de lecture de DVD (lorsque de nouvelles fonctions sont ajoutées, par exemple).
- permettre le contrôle de la platine de lecture de DVD par des appareils de télécommande ou domotique spécialisés, tels ceux fabriqués par les marques i-Command™, AMX® et Crestron™.

Contactez votre revendeur agréé Classé pour de plus amples informations sur ces systèmes d'automatisation.

8. Interrupteur secteur général AC Mains Power Switch

L'interrupteur secteur général "power switch" du CDT-300 se trouve sur la partie droite de sa face arrière. La platine de lecture de DVD doit être replacée dans ce mode de veille *standby* avant d'actionner à nouveau cet interrupteur général.



Danger !

Des tensions et courants électriques potentiellement dangereux subsistent à l'intérieur platine de lecture de DVD, même lorsque celle-ci est débranché de son alimentation secteur. N'essayez jamais d'ouvrir tout ou partie de son coffret. Il n'y a à l'intérieur aucune pièce susceptible d'être modifiée par l'utilisateur. Toutes les interventions internes sur cet appareil doivent être confiées à un revendeur/technicien qualifié et agréé par Classé.

9. Entrée alimentation secteur AC Mains

Un câble d'alimentation secteur standard normalisé IEC (fourni) doit être utilisé avec le CDT-300. Branchez-le dans la prise correspondante de la face arrière, et l'autre extrémité dans une prise d'alimentation murale adaptée.

La prise d'entrée d'alimentation secteur de l'appareil intègre un fusible, pour la protection générale de l'appareil en cas de problèmes d'alimentation secteur ou de panne d'un composant.

Si votre platine de lecture de DVD CDT-300 semble ne pas être du tout branché sur le secteur alors qu'il l'est (il reste totalement éteint), débranchez le câble secteur, et ouvrez le cartouche du fusible situé juste à côté de la prise d'entrée secteur. Si le fusible a fondu, remplacez-le par le modèle de rechange disponible directement dans le compartiment du cartouche de ce fusible. Si le nouveau fusible fond à nouveau, apportez immédiatement votre CDT-300 chez le revendeur pour réparation et contrôle.



Attention :

Il n'y a à l'intérieur du CDT-300 aucun composant ou réglage susceptible d'être modifié par l'utilisateur. Ne tentez jamais de résoudre le moindre problème par vous-même.

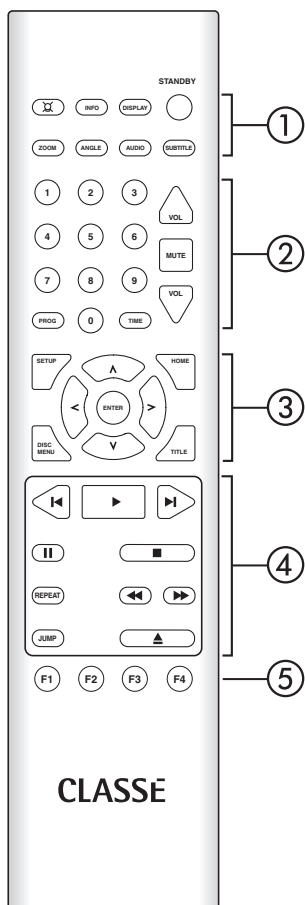

La télécommande

Votre nouvelle platine de lecture de DVD est livrée avec une télécommande pouvant piloter le CDT-300 lui-même, mais aussi plusieurs autres fonctions d'un système complet Classé. Ses touches sont arrangées en groupes logiques, par rapport aux fonctions télécommandées.

1. Fonctions de base

Ce paragraphe concerne la partie haute de la télécommande, avec deux rangées de quatre touches permettant de commander les fonctions de base du CDT-300. Ce groupe concerne notamment les fonctions suivantes :

- **Light** (éclairage) met en service un rétroéclairage de la télécommande, pour une meilleure visibilité dans l'obscurité. Après quelques secondes d'inactivité, ce rétroéclairage s'éteint automatiquement.
- **Info** permet l'affichage direct du *statut* de fonctionnement dans l'écran LCD de la façade, statut donnant plusieurs informations sur le CDT-300 et son mode de fonctionnement en cours.
- **Disp** (pour *Display*, ou *Affichage*) permet de choisir entre les trois luminosités de l'écran disponibles.
- **Standby** (mise en veille) permet faire passer le CDT-300 de son mode de veille *Standby* à son mode de *fonctionnement normal*.

Le second groupe est spécifique à la lecture d'un DVD, concernant les fonctions secondaires suivantes :

- **Zoom** permet d'afficher diverses portions agrandies successives de l'image d'un DVD.
- **Angle** permet de choisir différents angles de prise de vue (caméras) sur un DVD. (*Mais relativement peu de disques DVD proposent cette option qui doit être bien sûr prévue à l'origine.*)
- **Audio** permet de naviguer entre les différentes pistes sonores disponibles d'origine sur chaque DVD. (*Vous pouvez choisir une langue dans le système des menus, qui deviendra la langue automatiquement choisie par défaut ; cette touche vous permet ensuite de choisir une autre option de piste sonore disponible sur le disque, ou d'explorer ces diverses options.*)
- **Subtitle (sous-titrage)** vous permet de naviguer entre les différents sous-titres disponibles sur chaque DVD, et d'en choisir un.

2. Clavier numérique, Programmation & Volume

Le groupe de touches suivant de la télécommande correspond au clavier numérique (0-9), pour accès direct à certaines pages du disque CD/DVD en lecture, plus deux touches utilisées la plupart du temps conjointement avec le clavier numérique. Les contrôles de Volume et Mute (mise sous silence) sont également regroupés dans cette partie de la télécommande.

- Le **clavier numérique** peut être utilisé pour accéder directement à une page/chapitre spécifique du disque, depuis la télécommande. Pressez simplement la ou les touches correspondant au numéro de la page voulue, suivi d'une pression sur la touche de lecture **Play**. Le CDT-300 va directement à la page choisie et démarre sa lecture. Par exemple, pour lire la page 12, pressez successivement les touches **1**, **2** et **Play**, dans cet ordre.

- La touche **Time** (durée) permet d'accéder cycliquement à quatre modes d'affichage de durées, soit :
 - durée écoulée de la plage en lecture*
 - durée écoulée sur tout le disque*
 - temps restant sur la plage en lecture*
 - temps restant sur tout le disque*
- La touche de programmation **Prog** vous permet de réaliser facilement et rapidement une séquence programmée à partir de tout ou partie des plages gravées sur le disque inséré. Une pression sur la touche **Prog** vous permet d'accéder directement à la page du menu de programmation, quelle que soit la page affichée auparavant sur l'écran. Une fois rendu sur la page de programmation, vous pouvez changer la plage affichée en surbrillance avec les touches ▲ et ▼, puis presser sur la touche Enter pour inclure la plage en surbrillance dans la programmation. Une seconde pression sur la touche **Prog** vous fait revenir à l'affichage précédent. (Notez que cette fonction de programmation **Program** n'est pas accessible durant la **lecture** ou en mode **Pause**, mais seulement lorsque le CDT-300 est à l'arrêt « stop ».)

3. Touches de navigation

Cette partie centrale de la télécommande regroupe les touches de navigation. Il s'agit d'un ensemble similaire à celui que l'on peut voir par exemple sur les télécommandes de lecteurs de DVD, et qui permet de naviguer dans les menus de fonctionnement du CDT-300.

- **Setup** possède deux fonctions : il permet d'accéder au système des menus afin de régler un paramètre selon vos préférences ; une fois que vous êtes dans le système des menus, une pression sur cette touche vous fait revenir à la page précédente du Système des Menus. Si vous vous trouvez sur la première page, une nouvelle pression sur **Setup** vous fait revenir à la page-écran du fonctionnement normal.
- **Home** (Accueil) permet de revenir sur l'écran normal avec affichage normal de la plage/chapitre en lecture, durée, fonctionnement de base du lecteur de DVD, le tout affiché sur l'écran LCD du CDT-300. C'est le moyen le plus rapide de revenir à un fonctionnement normal de l'appareil, quel que soit le niveau préalable dans lequel vous pouviez vous trouver, dans l'affichage du Système des Menus.

Remarque concernant
les menus des disques DVD

Le standard DVD présente deux niveaux de menus :

- 1) le menu des "titres" (titles) disponibles (par exemple, le film principal, plus les éventuels "bonus", documentaires, etc.)
 - 2) chaque "titre", puis leur éventuel sous-menu correspondant avec chapitres.
-

- Le **Menu Disque (Disc Menu)** présente le menu des différents chapitres disponibles, quel que soit le titre en cours de lecture (*voir l'explication ci-dessus concernant les menus des DVD*).
- **Title (Titre)** vous donne la liste des "titres" disponibles sur le disque en cours de lecture. (*voir l'explication ci-dessus concernant les menus des DVD*).

- Les **touches Haut(up)/Bas(down)/Gauche(left)/Droit(right)** vous permettent de vous déplacer dans une page quelconque des menus, en modifiant le paramètre mis en surbrillance sur l'écran par déplacement vers le haut ou le bas, la droite ou la gauche, le tout confortablement, depuis votre position d'écoute préférée.
- La **touche Enter** (entrée) vous permet de sélectionner le paramètre mis en surbrillance, avec le même effet que si vous pressiez la touche correspondante directement sur l'écran tactile LCD.

4. Contrôles de lecture du disque

Ces commandes, utilisées quotidiennement, concernant le contrôle de la lecture du disque se trouvent juste sous les touches de navigation.

- **◀** (plage ou chapitre précédent, ou *previous*) permet de revenir sur les plages ou chapitres précédents du disque (ou de la liste de programmation), à raison d'une plage/chapitre par pression sur la touche. Comme sur tous les lecteurs, la seule exception concerne la première pression sur **◀**, qui ne fait revenir qu'au début de la plage/chapitre en cours de lecture. Une seconde pression sur **◀** en moins d'une seconde fait alors passer à la plage/chapitre précédent.
- **▶ (play)** démarre la mise en rotation du disque (si nécessaire), puis sa lecture, comme déjà expliqué.
- **▶|** (plage ou chapitre suivant, ou *next*) permet de passer aux plages ou chapitres suivants du disque (ou de la liste de programmation), à raison d'une plage/chapitre par pression sur la touche.
- **|| (pause)** stoppe la lecture de la musique tout en laissant le disque tourner ; une simple pression sur la touche Play permet donc de reprendre la lecture immédiatement, exactement là où elle a été interrompue.
- **■ (stop)** arrête à la fois la lecture de la musique et la rotation du disque. Lorsque vous pressez la touche de lecture **Play**, le disque a besoin de quelques secondes pour atteindre sa vitesse correcte avant lecture, qu'il commande au début du disque ou au début de la liste de lecture (si celle-ci a été préalablement créée).
- **Repeat** (répétition) permet de faire passer le CDT-300 de l'un à l'autre de ses modes de lecture en répétition disponibles, cycliquement.
- **◀◀** (recherche en sens inverse, ou *scan reverse*) permet de faire "défiler" la lecture rapidement en sens inverse, selon un mode défini dans les **Préférences de Navigation** du Système des Menus. (Voir le chapitre *Système des Menus* pour de plus amples informations).
- **▶▶** (recherche accélérée vers l'avant, ou *scan forward*) permet de faire "avancer" la lecture rapidement en sens normal, selon un mode défini dans les **Préférences de Navigation** du Système des Menus. (Voir le chapitre *Système des Menus* pour de plus amples informations).
- **▲ (eject)** stoppe la rotation du disque, avec son éjection.

5. Contrôles du système

La télécommande du CDT-300 peut également commander des fonctions définies par l'utilisateur, et par exemple les fonctions Volume et Mute de tout un système Classé.

- Les touches « **Fkeys** » **F1/F2/F3/F4** sont disponibles pour commander des fonctions qui ne sont pas couvertes par les autres touches de la télécommande. Vous pouvez ainsi choisir que le CDT-300 réagisse à un autre signal infrarouge particulier, quand une touche « Fkey » est pressée. La liste des fonctions disponibles est longue, et peut être trouvée dans le Système des Menus (voir le chapitre *Le Menu Système*, dans ce manuel.). Par exemple, si vous utilisez les prises de commutation DC Trigger de votre CDT-300, vous pouvez les activer ou désactiver manuellement en utilisant une de ces Fkeys.

Note :

Les touches Fkeys de toutes les télécommandes Classé reprennent les mêmes commandes infrarouge. Toutes les télécommandes enverront donc la même commande à partir de la même touche « Fkey ».

Utilisation du CDT-300

Votre CDT-300 possède un écran tactile LCD qui permet tout à la fois d'afficher de nombreuses informations, mais aussi d'accéder à un système par menus. Ce système est aussi simple à utiliser que sophistiqué dans le nombre des paramètres qu'il autorise. Grâce à cette souplesse, le CDT-300 propose des possibilités différentes pour la lecture d'un CD, ou pour la lecture d'un DVD. Nous vous les présentons donc séparément.

menu de fonctionnement CD

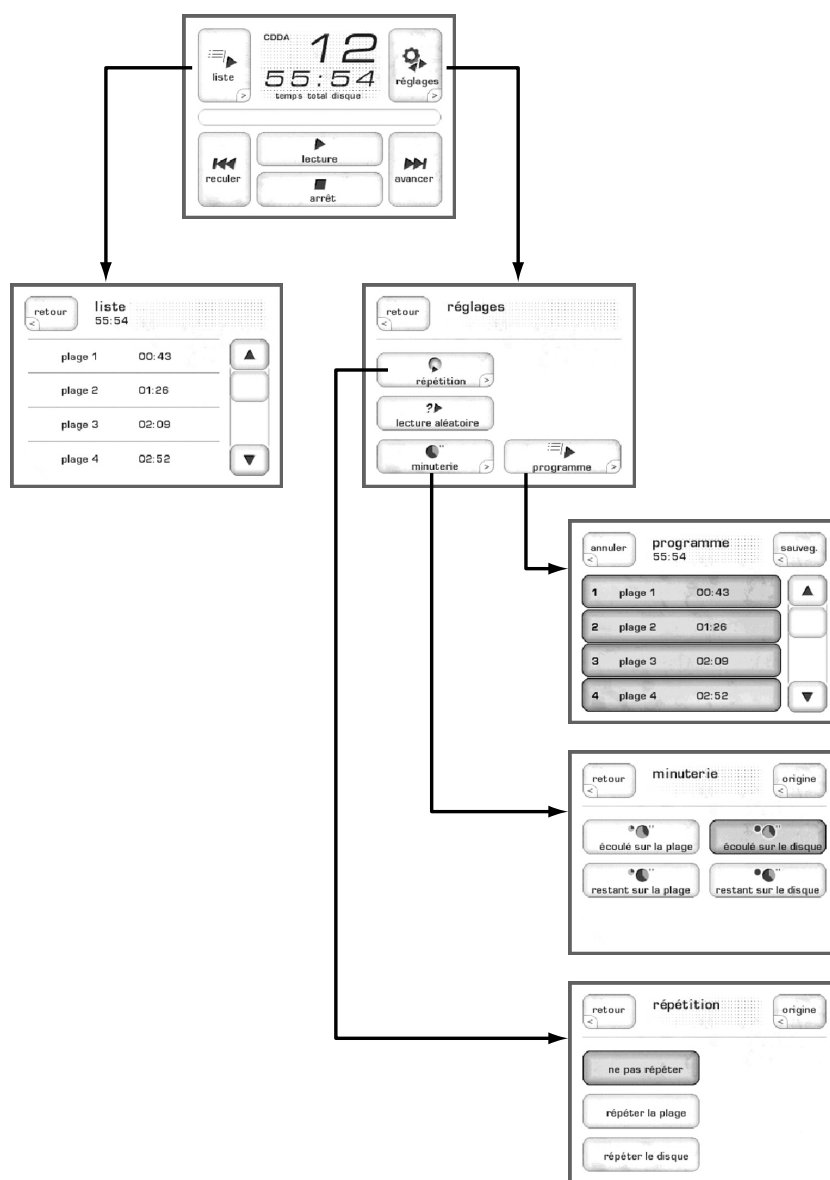

Le menu de fonctionnement (operational menu) se compose de plusieurs écrans accessibles directement via les informations visibles lors de la lecture d'un CD. Ceux-ci sont les suivants :

<i>liste de lecture (playlist)</i>	Une pression sur la touche playlist de l'écran affiche la liste de lecture du disque en cours. Si vous n'avez pas créé de liste programmée spécifique pour ce disque, elle affiche simplement les plages gravées du disque, dans leur ordre d'origine. Si vous avez créé une liste programmée (voir plus loin), elle s'affiche ici. Notez que cet affichage est principalement informatif ; vous ne pouvez pas, ici, éditer et modifier la liste à partir de cet écran. Vous pouvez cependant passer à la lecture de n'importe quelle plage simplement en pressant sur l'écran.
<i>menu de commandes (controls menu)</i>	Les touches de commandes (controls) de ce menu actif permettent d'activer un certain nombre de fonctions habituelles en lecture de CD, comme <i>la répétition, la lecture aléatoire, l'affichage des durées et la programmation.</i>
<i>mode de répétition (repeat mode)</i>	Pressez la touche mode de répétition repeat mode du menu de commandes controls pour afficher un écran vous proposant les différents modes de répétition disponibles : <i>pas de répétition (no repeat), répétition de la plage en cours de lecture (repeat track)</i> et <i>répétition du disque entier (repeat disc)</i> . (Si vous avez créé un programme, la fonction <i>repeat disc</i> répétera ce programme).
<i>lecture aléatoire (shuffle)</i>	Pressez la touche de lecture aléatoire shuffle pour activer le mode correspondant entraînant la lecture en ordre aléatoire de toutes les plages du CD.
<i>affichage des durées (time display)</i>	Presser la touche time display sur le menu de commandes controls affiche un écran avec quatre options possibles pour l'affichage de la durée sur l'écran : <i>durée écoulée de la plage en lecture (elapsed on track), durée écoulée sur le disque entier (elapsed on disc), durée restante sur la plage en cours de lecture (remaining on track)</i> et <i>durée restante sur le disque entier (remaining on disc)</i> .
<i>programmation (program)</i>	<p>Pressez la touche de programmation program sur le menu de commandes controls pour afficher l'écran de programmation.</p> <p>Lorsque vous chargez pour la première fois un CD, la programmation par défaut pour ce disque consiste à lire les plages dans l'ordre de leur gravure sur celui-ci. L'écran de programmation affiche donc comme liste la plage 1, suivie de la plage 2, la plage 3, etc. Les chiffres correspondant à cette séquence de lecture apparaissent à gauche de chaque plage, pour indiquer son ordre de lecture.</p> <p>Le CDT-300 est capable de stocker des centaines de listes de lecture (programmations) différentes.</p> <p>S'il y a sur un disque une chanson que vous ne désirez pas écouter, affichez cette plage en faisant défiler la liste par pression sur une des deux flèches haut et bas dans l'ascenseur présent à droite de la liste, puis pressez le gros bouton correspondant à la plage que vous ne souhaitez pas écouter. Il n'apparaîtra plus en surbrillance, indiquant ainsi qu'il ne fait plus partie de la liste de lecture du CD. Vous pouvez répéter cette procédure pour d'autres plages que vous souhaitez éliminer de la liste de lecture.</p>

menu de fonctionnement DVD

Si vous désirez écouter les plages restantes dans un ordre différent de celui dans lequel elles ont été gravées sur le disque, éliminez la surbrillance de toutes les plages en cliquant sur leurs boutons respectifs. Puis remettez en surbrillance les plages que vous souhaitez écouter, une par une, dans l'ordre dans lequel vous souhaitez les écouter. Le CDT-300 reconstruit ainsi une nouvelle liste de lecture suivant votre séquence préférée et choisie.

Pour effacer une telle liste de lecture, désélectionnez simplement toutes les plages, puis pressez la touche de sauvegarde **save**.

Lorsqu'un disque DVD est inséré dans le CDT-300, un jeu de commandes **controls** différent est affiché.

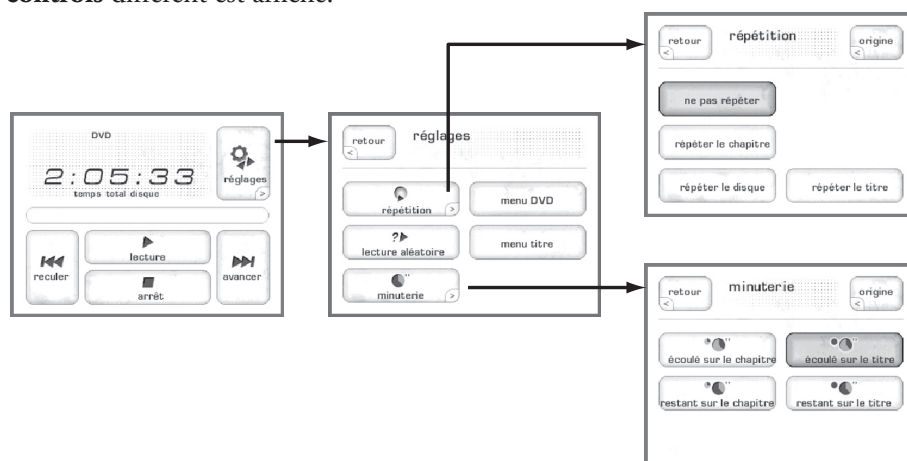

*l'écran d'accueil
(home screen)*

L'écran d'accueil **home** est l'écran de gauche, sur l'illustration ci-dessus ; il contient toutes les informations de base sur le DVD inséré, ainsi que les touches de navigation principales, identiques à celles de votre télécommande.

commandes (controls)

Une pression sur la touche **controls**, en haut à droite de l'écran d'accueil **home**, permet d'afficher l'écran des commandes controls. Celui-ci comporte quatre boutons :

- **back** (en arrière) permet de revenir à l'écran d'accueil **home**.
- **repeat mode** (mode de répétition) affiche un nouvel écran permettant de sélectionner n'importe lequel des modes de répétition disponibles (*pas de répétition (no repeat)*, *répétition du chapitre en cours de lecture (repeat chapter)*, *répétition du disque entier (repeat disc)* ou *répétition du titre en cours (repeat title)*).
- **random** (mode aléatoire) permet de lire en ordre aléatoire les chapitres du titre en cours de lecture. Cela peut être utile dans le cas d'un DVD d'un concert de musique, ou en lecture d'un DVD-Audio, afin de lire et regarder les chansons en ordre aléatoire.
- **Time display** (affichage des durées) permet de modifier la manière dont le CDT-300 affiche les informations de durée. Le choix proposé est : durée écoulée du chapitre en cours de lecture (*elapsed in chapter*), durée restante dans ce chapitre (*remaining in chapter*), durée écoulée du titre en cours de lecture (*elapsed in title*), durée restante dans ce titre (*remaining in title*).
- la touche **DVD menu** (menu principal du DVD) permet de revenir instantanément au menu principal du DVD.
- la touche **title menu** (menu des titres) permet de retourner directement au titre principal du DVD

Le Système des Menus

Le CDT-300 possède un écran tactile LCD qui permet de bénéficier d'une grande variété dans les choix de différents réglages à partir ou en plus des réglages par défaut du système déjà disponibles. En utilisant ces menus, vous pouvez facilement personnaliser le fonctionnement de votre platine de lecture de DVD afin qu'il s'adapte parfaitement à la configuration particulière de votre système, aussi bien qu'à vos préférences personnelles.

menu principal système (main menu system)

Une pression sur la touche **Menu** de la face avant, placée à gauche de l'écran tactile LCD, entraîne l'affichage du *menu principal du système*, très parlant, dont les deux premiers niveaux sont illustrés ci-dessus.

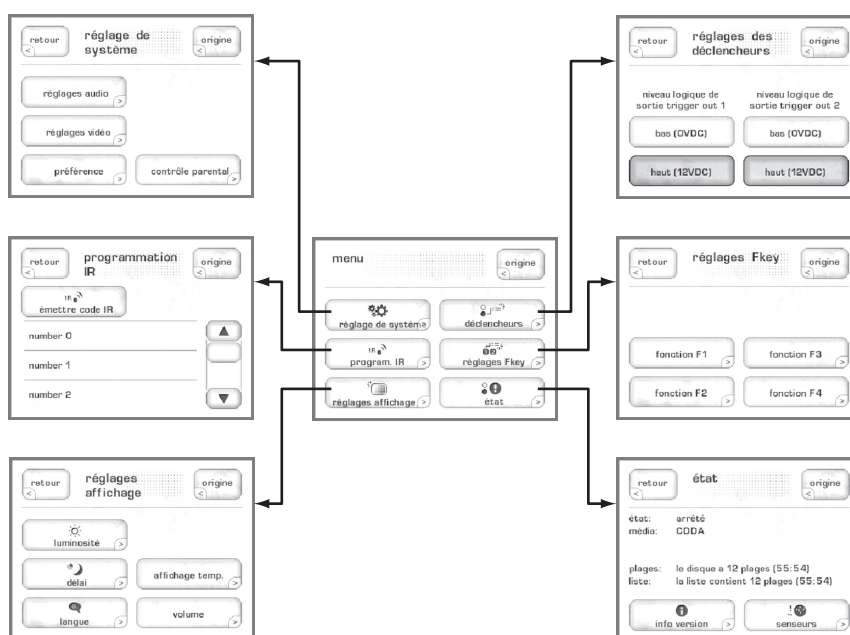

Ce menu vous donne accès aux caractéristiques particulières de l'installation, ce qui vous permet de personnaliser le CDT-300 par rapport au contexte particulier de votre installation.

réglage du système (system setup)

La partie la plus importante du système des menus est accessible via la touche **system setup**. Cette partie est tout à la fois suffisante mais nécessaire, et essentielle, pour tirer tout le parti des remarquables possibilités du CDT-300. C'est pourquoi elle est développée en détail, plus loin dans un chapitre dédié de ce manuel. Voir ce chapitre *Réglage du système* pour de plus amples détails.

apprentissage infrarouge
(teach IR)

Le CDT-300 fournit des codes de commandes infrarouge (IR) bien différenciés pour toutes ses commandes, soit une liste bien plus étendue que ce que nécessitent les télécommandes normales. Cependant, la plupart de ces codes deviennent critiques dès que vous désirez créer une télécommande réellement personnalisée, avec notamment plusieurs macrocommandes capables de gérer l'intégralité de votre installation. Sans ces codes différenciés, la plupart des macrocommandes que vous désirez créer ne fonctionneraient sûrement pas...

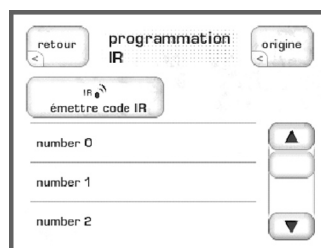

L'écran d'apprentissage IR (IR teach) donne la liste déroulante de tous les codes IR disponibles sur le CDT-300. En déroulant cette liste, vous pouvez vous arrêter sur le code désiré, puis, en pressant la touche d'envoi de code IR (send IR code), l'apprendre à une télécommande universelle tierce partie, pour la création d'une commande simple ou dans le cadre d'une macrocommande.

Pour de plus amples informations sur la création et l'utilisation de tels systèmes de contrôle, nous vous recommandons de vous adresser à votre revendeur agréé Classé.

réglage de l'afficheur
(display setup)

Cette touche vous amène sur l'écran de réglage de l'afficheur (display setup). Ce menu est détaillé ci-dessous, juste sous les illustrations des écrans s'y rapportant. (Il vous permet de régler la luminosité de l'écran tactile LCD, sa durée d'affichage (timeout), la langue (language) utilisée pour les informations diffusées par l'écran et le système des menus, l'affichage temporaire (temporary display), et la manière dont les réglages de volume sont affichés si vous utilisez la possibilité de volume variable en sortie du CDT-300).

triggers

Chaque sortie de signal de commutation Trigger de votre CDT-300 peut être programmée pour choisir quel est son « niveau logique » de fonctionnement, soit faible (low) (essentiellement 0 V), soit élevé (high) (approximativement 12 V). La possibilité de changer ce niveau logique permet de modifier l'état « actif » de chaque commutation très simplement en fonction des appareils associés, ce qui permet de résoudre des problèmes spécifiques qui, sans cela, nécessitent l'utilisation de boîtiers complémentaires qui compliquent encore l'installation.

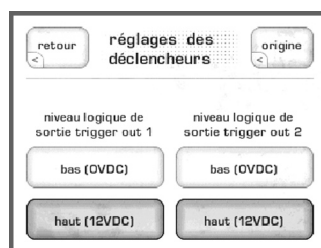

Si cela vous semble obscur, ne vous en faites pas. C'est une caractéristique destinée à résoudre aisément des problèmes que vous n'avez peut-être pas, mais que le professionnel qui se chargera de votre installation sera très heureux d'avoir à sa disposition le cas échéant.

touches Fkeys de la télécommande

La télécommande livrée avec le CDT-300 possède quatre **touches de fonction (Fkeys)**.

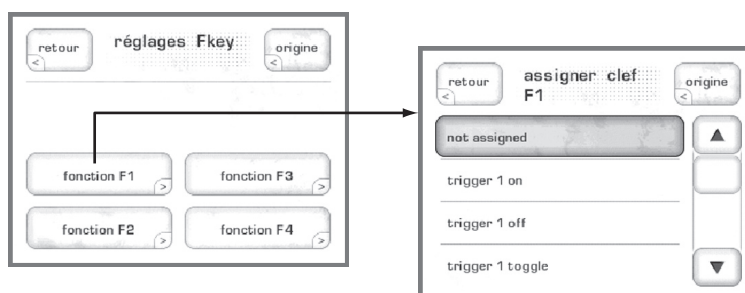

La télécommande fournie avec les appareils Classé propose quatre touches de fonctions programmables qui vous permettent d'accéder instantanément à des fonctions spécifiques du système, non accessibles directement par la télécommande, sans cette possibilité. Elles sont repérées **F1**, **F2**, **F3** et **F4** et se trouvent situées en bas de la télécommande. Le menu concernant ces touches « remote Fkeys » permet de définir de quelle manière le CDT-300 va réagir à la pression sur une de ces touches. Vous pouvez par exemple utiliser les touches Fkeys pour accéder directement à une fonction qui, sans cela, nécessite de naviguer dans les menus avant d'y accéder.

Par exemple, si vous utilisez fréquemment le mode de lecture aléatoire *shuffle*, vous pouvez programmer une des touches **Fkeys** pour activer/désactiver directement cette fonction. Normalement, cela vous oblige à entrer dans le menu des commandes « control », puis à presser sur la touche **shuffle** (*ce qui n'est pas facile à faire si vous êtes assis à l'autre bout de la pièce, en tout cas bien moins qu'en pressant simplement une touche Fkey...*).

Le menu **Fkey remote** présente quatre boutons, chacun étant réservé à une des quatre touches **Fkeys** de la télécommande. Presser n'importe lequel de ces boutons sur l'écran tactile LCD fait apparaître une liste de fonctions défilante, présentant toutes les fonctions particulières que vous pouvez assigner à la touche Fkey correspondante.

Sélectionnez la fonction voulue en pressant simplement sur les deux flèches de la liste défilante, puis en effleurant la fonction affichée voulue pour laquelle vous voulez programmer la touche Fkey.

remarque importante concernant l'utilisation des touches Fkey

Notez que tous les appareils Classé proposent ces mêmes quatre touches **Fkeys**, de telle manière qu'elles soient accessibles à partir de n'importe quelle télécommande de n'importe quel maillon Classé de votre installation. Ainsi, la touche **F1** de la télécommande votre préamplificateur envoie le même code infrarouge que la touche **F1** de la télécommande de votre lecteur de DVD.

Mais afin d'éliminer tout risque de confusion, vous devez bien prendre soin de ne pas assigner différentes fonctions sur différents appareils, à la même touche **Fkey** de leur télécommande. Dans le cas contraire, vous verriez tous les maillons effectués deux actions à partir de la pression sur la même touche de deux télécommandes Classé. Cela dit, cela peut parfois être utile : par exemple, **F1** peut placer le préamplificateur sur son entrée **CD**, et mettre la platine de lecture de DVD en lecture **Play**, par la magie d'une seule pression sur une des touches **Fkey**.

*statut de fonctionnement
(status)*

L'écran **statut** (status) fournit plusieurs informations sur le fonctionnement courant du CDT-300, et permet d'accéder à toutes les informations concernant le programme de gestion utilisé ainsi que sur les capteurs internes du CDT-300.



info version

La touche **version info** affiche l'écran **information sur la version**, précisant les différents éléments du programme de gestion (software) utilisé par le CDT-300. Régulièrement, Classé développe un nouveau programme de contrôle qui ajoute des caractéristiques ou améliore encore le fonctionnement de votre platine de lecture de DVD. Chacune de ces nouvelles versions du software possède son propre numéro. La touche Version Info permet donc d'indiquer le numéro de version réellement utilisé par votre propre appareil. La dernière version disponible se trouve toujours accessible sur notre site Internet (www.classeaudio.com). Si le numéro indiqué par votre appareil est inférieur à celui du site Internet, vous pouvez mettre à jour et améliorer votre platine de lecture. Des instructions simples et complètes pour le téléchargement et la mise à jour sont directement données sur le site Internet. Si vous avez l'occasion d'appeler notre support technique pour une question non traitée dans ce manuel d'utilisation, il se peut qu'on vous demande quelle version de programme votre appareil utilise. Le fait de posséder cette information nous permet de vous renseigner et vous aider plus vite et plus précisément.

capteurs

La touche **capteurs (sensors)** vous donne des renseignements sur plusieurs capteurs internes du CDT-300. Vous n'aurez sûrement jamais besoin de cette information, à moins que vous ne contactiez un de nos agents agréés suite à un problème de fonctionnement inhabituel.

Menu réglage de l'afficheur (display setup menu)

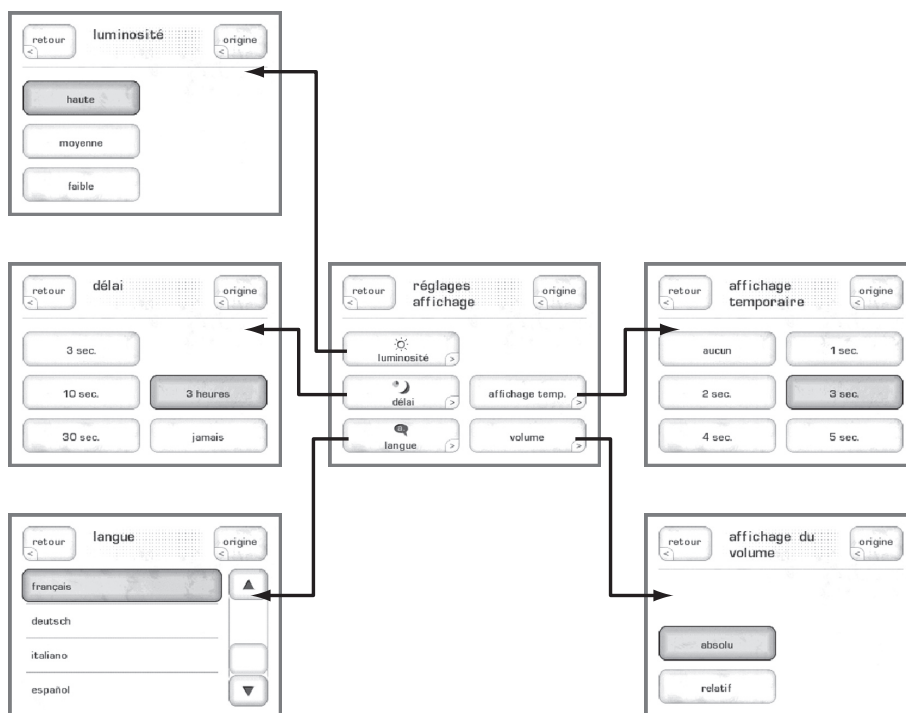

Le menu de **réglage de l'afficheur (display setup)** permet de choisir vos propres options concernant trois aspects de l'écran LCD du CDT-300 : la **luminosité** du rétroéclairage, la **durée d'affichage** du rétroéclairage et la langue utilisée.

luminosité

Le réglage de **luminosité (brightness)** du CDT-300 peut prendre trois valeurs : *faible (low)*, *moyenne (medium)* et *élevée (high)*. Choisissez la valeur désirée en fonction de la lumière ambiante de votre salle d'écoute. Une luminosité élevée est préférable dans une pièce très éclairée, tandis qu'une luminosité plus faible conviendra mieux dans des conditions d'éclairage plus diffus et plus tamisé.

extinction (timeout)

Si vous préférez écouter la musique dans un environnement le plus calme et le plus sombre possible, il se peut que vous trouviez l'écran du CDT-300 gênant, même réglé sur sa luminosité la plus faible. Vous pouvez donc faire varier la durée avant extinction totale du rétroéclairage de l'écran (timeout), après une période d'inactivité choisie par vous.

Dans ce contexte, l'activité fait référence à n'importe quelle utilisation de l'interface utilisateur. Ce qui inclut une pression ou une modification d'une quelconque des fonctions via la face avant, l'écran tactile LCD ou la télécommande.

Par exemple, vous pouvez choisir la valeur la plus faible, le rétroéclairage étant actif tant que vous utilisez une commande de l'appareil, puis s'éteignant juste trois secondes après cette dernière utilisation, juste le temps de vérifier sa prise en compte. Mais tant que vous continuez à utiliser une commande, pendant ce laps de trois secondes, l'écran reste allumé. Il ne s'éteindra qu'après trois secondes d'inactivité de votre part sur l'appareil.

Si vous préférez que l'écran reste toujours allumé tant que l'appareil n'est pas placé en mode de veille *standby*, choisissez la position « *jamais* » (*never*). La lampe utilisée pour le rétroéclairage a été conçue pour fonctionner dans les conditions les plus rudes, et vous donnera des années de fonctionnement sans souci. Mais si vous décidez de laisser en permanence l'appareil allumé, nous vous recommandons toutefois d'utiliser un délai avant extinction compris entre une et deux minutes. (*Notez que le réglage de la luminosité sur sa valeur la plus basse n'augmente pas la durée de vie théorique de la lampe.*)

langue (language)

Le menu **Langue (language)** vous offre plusieurs langues différentes pour le système d'affichage graphique GUI du CDT-300. Classé a fourni à ses distributeurs internationaux un logiciel outil lui permettant de traduire/ personnaliser les traductions des informations et menus, en fonction des habitudes et de la langue de leur pays. Cela fait partie de notre volonté incessante pour que nos appareils soient aussi conviviaux et faciles à utiliser dans tous les pays autres que notre pays d'origine, le Canada.

affichage temporaire (temporary display)

En lecture d'un DVD, le CDT-300 affiche l'image sur son écran LCD, en mode de prévisualisation « *preview* ». Cela peut être utile pour caler la première image, avant de l'envoyer sur l'écran principal (et éviter ainsi par exemple, à vos invités, les écrans anticopie « *FBI* » d'avant film...). C'est aussi un moyen extraordinaire pour naviguer dans le menu des DVD Audio, sans avoir à allumer obligatoirement votre écran principal.

Mais dès que vous utilisez une des fonctions du CDT-300, son écran LCD revient à son affichage normal consistant en une des interfaces utilisateur. Le réglage de l'affichage temporaire détermine pendant combien de temps cette interface utilisateur restera affichée avant de revenir au mode de prévisualisation de l'image.

affichage du volume (volume display)

Si vous désirez utiliser la possibilité de sortie à niveau variable du CDT-300, vous avez à votre disposition deux choix quant au mode d'affichage effectif.

- **Absolute** (valeur absolue) indique la manière dont le volume fonctionne, où « 0 » représente l'absence totale de son, et des chiffres de plus en plus élevés au fur et à mesure que le volume augmente.
- **Relative** (valeur relative) est le mode préféré de ceux qui attachent une grande importance au standard réellement présent et diffusé dans les salles de cinéma professionnelles. Cette fois, la valeur « 0 » représente un niveau de volume de référence calibré, le même dans tous les cinémas, et les variations négatives ou positives par rapport à ce niveau sonore de référence sont représentées par des chiffres positifs ou négatifs (respectivement volume plus élevé ou plus faible). Pour ceux qui ont déjà fait des enregistrements, c'est le même principe que le « 0 dB » de référence des Vumètres utilisés en enregistrement.

Réglage du système

Une pression sur la touche **menu**, à gauche de l'écran tactile LCD, suivi d'une pression sur la touche **system setup (réglage system)** dans l'écran tactile, vous ouvre le système des menus vous permettant d'effectuer un très grand nombre de réglages concernant le fonctionnement effectif du CDT-300, à la fois de manière interne et par rapport aux autres maillons de votre installation.

le système des menus de réglage du système (system setup menu system)

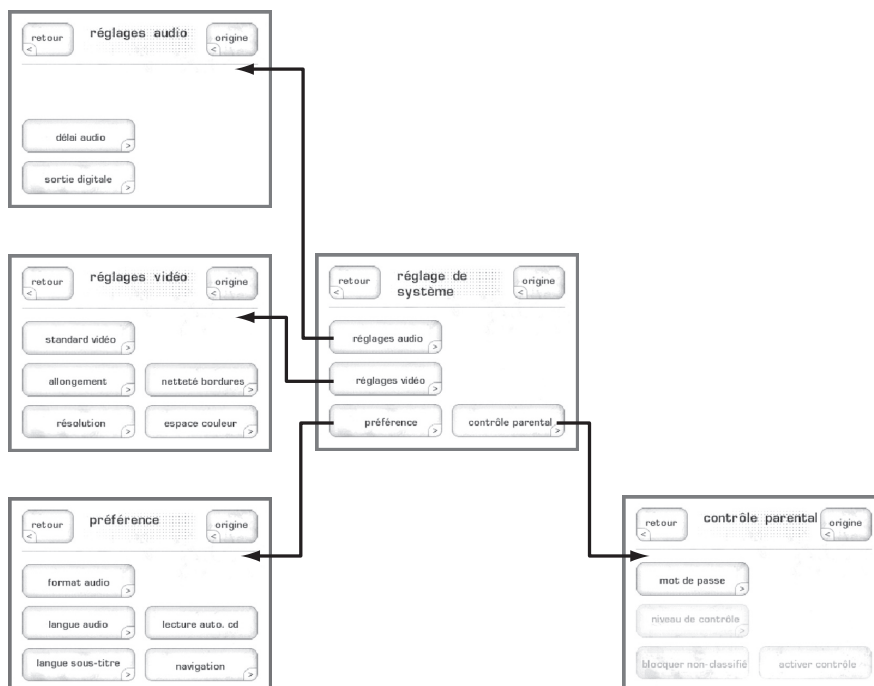

Il y a quatre sous-menus accessibles à partir de l'écran principal du réglage du système. Les voici expliqués un par un.

réglages audio

L'écran des **réglages audio** donne accès à six contrôles différents concernant la manière dont la platine de lecture de DVD traite certains détails audio.

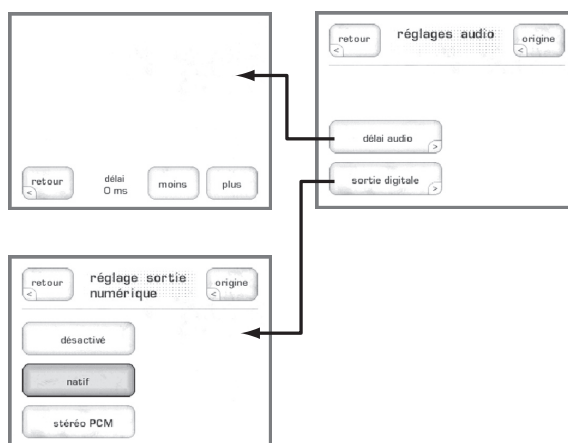

*temps de retard audio
(audio delay)*

Lorsqu'un disque n'a pas été gravé dans les normes, le son peut se trouver désynchronisé par rapport à l'image. Cette fonction **Audio delay** permet de repositionner le son de telle manière qu'il soit parfaitement synchrone avec l'image. Le temps de retard ainsi modifié est réglable par pas de 10 ms, dans une gamme comprise dans ± 200 ms.

Cependant, cette conversion n'est parfois pas instantanée, et peut causer une légère désynchronisation entre le son entendu et le mouvement des lèvres des acteurs, par exemple : ce phénomène est appelé « lip sync » (synchro lèvres, en français...) et est représenté par le décalage entre le son (qui n'a pas été retardé significativement par son traitement numérique) et l'image (qui a été retardée par un traitement numérique plus important). Ce phénomène est plus ou moins sensible suivant les personnes, certaines ne le supportant pas là où d'autres ne s'en aperçoivent même pas.

La fonction de retard audio (audio delay) du CDT-300 est prévue pour corriger ce problème, en retardant la reproduction du son jusqu'à 200 millisecondes. Ce réglage est variable afin d'offrir une correction très précise.

Notez que la meilleure utilisation de ce retard est de compenser le retard apporté par les circuits vidéo du CDT-300 lui-même (en admettant que vous fassiez partie des personnes sensibles à ce phénomène). Le CDT-300 n'a en effet de contrôle que sur l'éventuel retard introduit par ses propres circuits vidéo, mais pas sur celui éventuellement introduit à l'origine par l'émission télévisée que vous regardez. Si votre télévision ou la source introduit un tel décalage entre l'image et le son, nous vous conseillons plutôt d'utiliser la fonction de compensation de retard audio de votre préampli-processeur audio-vidéo (en admettant qu'il ait cette possibilité – ce qui est le cas des processeurs Classé).

*sortie numérique
(digital output)*

Les sorties numériques du CDT-300 peuvent être configurées de trois manières différentes, suivant la façon dont vous souhaitez utiliser votre platine de lecture DVD ;

- **off (désactivation)** — ne sélectionner cette option que si la sortie audio de fait via la prise HDMI.
- **raw (flux numérique brut)** — le lecteur transmet le signal numérique originel sans transformation, et quel qu'il soit : PCM, Dolby Digital, DTS ou n'importe quel autre format numérique. Ce réglage garantit que votre processeur externe placé en amont traitera le signal numérique de la meilleure manière dont il est capable.
- **PCM stereo** — si la piste sonore que vous lisez contient des informations gravées en multicanal, le lecteur se chargera d'effectuer leur mélange préalable, appelé « downmixing » pour les envoyer sous forme de signal stéréo PCM compatible avec une lecture purement stéréophonique (sans perte de données) ou, par exemple, avec un traitement futur de type Dolby Pro Logic II ou DTS Neo:6.

réglage vidéo (video setup)

Tirer tout le parti des exceptionnelles performances vidéo du CDT-300 est simple. Trois menus vous permettent un paramétrage précis.

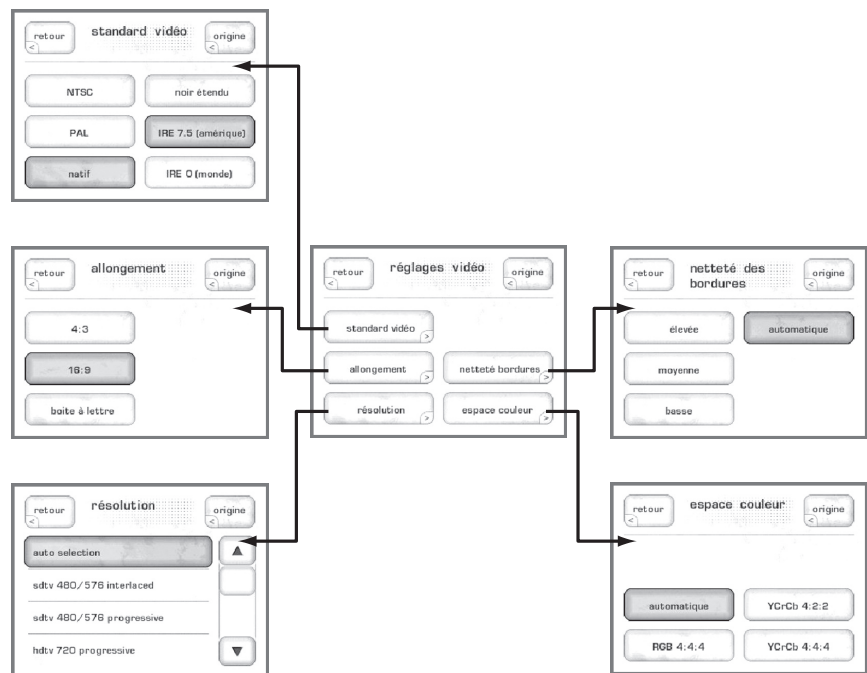

*standard vidéo
(video standard)*

Ces réglages sont préréglés en fonction de la zone géographique dans laquelle le CDT-300 a été acheté et est utilisé. Cependant, vous avez toujours la possibilité de les modifier si le besoin s'en fait sentir.

- **NTSC/PAL natif** — vous permet de choisir le format utilisé dans votre zone géographique, ou de le modifier en fonction d'un disque particulier que vous souhaitez lire dans son format natif. Cette dernière option sous-entend que vous ayez un diffuseur vidéo (écran ou projecteur) capable de traiter indifféremment les standards PAL et NTSC.
- **IRE 7.45 ou 0** — la « norme vidéo » en Amérique du Nord prévoit que le niveau du noir est reproduit à un niveau vidéo de 7.5 unités IRE, alors que dans le reste du monde la valeur couramment retenue est de 0 IRE. Le CDT-300 vous laisse le choix entre ces deux valeurs ; choisissez plutôt la valeur en vigueur dans votre pays, pour une compatibilité totale avec vos autres sources vidéo.
- **Extended Black (noir étendu)** — le CDT-300 vous propose également le choix entre les réglages PC (noir étendu) et noir CE. Le choix « noir étendu » permet d'obtenir des « noirs plus noirs que noir », lorsqu'on utilise un afficheur grand public (pas un moniteur pour PC).

*format de l'image
(aspect ratio)*

Vous avez le choix entre trois façons de reproduire une image panoramique (widescreen) sur votre télévision. Ce choix sera déterminé par le format d'écran réel de cette télévision, aussi bien que par vos préférences personnelles.

- **4:3** — A choisir si vous possédez un écran au format 4:3 et souhaitez qu'il soit « rempli » en permanence. Le CDT-300 recherchera la meilleure version adaptée sur les disques, et utilisera celle-ci.
- **16:9** — A choisir si vous possédez un écran 16:9, supportant tous les formats d'image (y compris le mode anamorphique). Dans ce cas le disque est lu tel quel, sans modification aucune de son format qui sera directement traité par le téléviseur/projecteur. Vous indiquez en effet ici au CDT-300 que c'est le diffuseur qui se charge de la gestion du format d'image originel.
- **letterbox** — Si vous avez un écran au format 4:3 et ne souhaitez rien perdre de l'image d'origine, le CDT-300 crée une version « letterbox » de l'image (allusion à la taille de l'ouverture d'une boîte aux lettres). Cela se traduit par la présence de barres noires en haut et en bas de l'écran, mais vous garantit que vous voyez bien l'image intégrale, telle que filmée par le réalisateur du film.

résolution

Le CDT-300 possède les capacités de convertir « vers le haut » la définition standard des disques DVD, afin qu'elle puisse atteindre la haute résolution des écrans et projecteurs vidéo les plus performants, désormais compatibles Haute Définition (HDTV). Notez toutefois que cette conversion n'est disponible que sur les sorties HDMI et vidéo Composantes.

Vous pouvez sélectionner une des résolutions suivantes :

- **sélection automatique (auto selection)** — Si vous utilisez l'interface numérique HDMI entre le CDT-300 et votre diffuseur vidéo, ces deux maillons sont automatiquement associés pour reproduire la résolution la plus élevée possible dont ils sont capables (en pratique, celle de l'écran ou du projecteur). Cette sélection automatique ne s'applique toutefois que sur la sortie HDMI du CDT-300.
- **sdtv 480/576 entrelacé** — 480i (60 Hz) est le standard en NTSC ; 576i (50 Hz) est le standard en PAL.
- **sdtv 480/576 balayage progressif** — 480p (60 Hz) est le standard en mode désentrelacé, dit progressif, en NTSC ; 576p (50 Hz) est le standard en mode désentrelacé en PAL.
- **hdtv 720p balayage progressif** — la résolution de 720 x 1 280 pixels devient le mode de résolution le plus courant pour les écrans plasma et LCD modernes ; c'est également désormais le second mode le plus courant de reproduction vidéo Haute Définition. Il s'affiche en 50 Hz en PAL, et 60 Hz en NTSC.
- **hdtv 1080i entrelacé** — ce standard 1080i est actuellement le plus couramment utilisé, en reproduction vidéo Haute Définition, avec une résolution de 1 080 x 1 920 pixels (mode entrelacé).
- **hdtv 1080 balayage progressif** — disponible uniquement sur la sortie HDMI, ce mode 1080p est le standard Haute Définition le plus performant. La résolution est de 1 080 x 1 920 pixels, mais avec balayage progressif de l'image.

<i>netteté (edge enhancement)</i>	Choisissez cette fonction pour améliorer l'impression de netteté de l'image, si nécessaire.
<i>espace colorimétrique (color space)</i>	<ul style="list-style-type: none"> • Auto : choisir le meilleur espace colorimétrique en fonction de votre diffuseur vidéo. • RGB 4 :4 :4 : sélectionnez ce choix si vous souhaitez que votre platine présente une sortie « Pluge ». • YcrCb 4 :2 :2 : chroma suréchantillonnée par 1/2. • YcrCb 4 :4 :4 : chroma suréchantillonnée par 1/1.
préférences	Le standard DVD supporte simultanément plusieurs pistes sonores et langues, toutes gravées sur le même disque. Cette souplesse de base entraîne paradoxalement quelques complications lors de la lecture. En paramétrant des Préférences de lecture, le CDT-300 vous permet de sélectionner la bonne piste sonore, la bonne langue sans avoir à naviguer à chaque fois dans des menus plus ou moins compliqués.
<i>format audio (audio format)</i>	<p>La majorité des DVD propose plusieurs pistes sonores, dans différents formats. Vous pouvez choisir ici votre préférence (à condition bien sûr qu'elle soit disponible sur le disque à lire) en pressant la touche format audio (audio format).</p> <ul style="list-style-type: none"> • automatic (automatique) — sélectionne la « meilleure » piste sonore disponible, c'est-à-dire en pratique celle comportant le plus de canaux (par exemple 5.1 canaux plutôt que 2.0 canaux). • PCM — si vous préférez un signal audio numérique non compressé, même s'il ne comporte que deux canaux, choisissez cette option PCM. • Dolby 5.1 — donne la préférence à la piste Dolby Digital 5.1 canaux, si elle est présente. • Dolby stereo — indique votre préférence pour les pistes sonores prévues pour un décodage via le système matriciel Dolby Pro Logic ou Dolby Pro Logic II. • DTS — lorsque sélectionnée, cette option donne systématiquement la préférence à la piste audio numérique DTS, si présente sur le disque.
<i>langue piste audio (audio language)</i>	Vous pouvez également indiquer votre préférence quant à la langue de la piste sonore que vous souhaitez écouter. Automatic donne la préférence à la piste son d'origine du film. Mais si vous préférez, vous pouvez également indiquer au CDT-300, que vous préférez la version éventuellement présente en anglais (English), français (French), allemand (German), espagnol (Spanish) ou italien (Italian) , si bien sûr celle-ci est présente sur le disque lu.
<i>langue sous-titres (subtitle language)</i>	De la même manière, vous pouvez indiquer votre préférence quant à la langue des sous-titres affichés. Les choix sont anglais (English), français (French), allemand (German), espagnol (Spanish) ou italien (Italian) .
<i>lecture automatique de CD (CD autoplay)</i>	Lorsque cette touche est mise en surbrillance, la platine de lecture se met automatiquement en marche et en lecture dès qu'un CD est inséré.

navigation

Historiquement, la navigation dans un CD ou dans un DVD est différente. Par exemple, une avance ou retour rapide sur un CD nécessite la *pression, et le maintien de la pression* sur une touche. Mais, avec un DVD, cette action se fait par simple pression sur une touche, sans nécessité de maintien de cette pression. Des pressions supplémentaires sur la même touche ont simplement pour effet de faire varier la vitesse de défilement.

Si vous préférez que tous les disques réagissent de la même manière qu'un DVD, choisissez l'option **latching** (simple pression) dans le menu de préférence de la navigation.

Si vous préférez que tous les disques réagissent de la même manière qu'un CD, choisissez l'option **non-latching** (maintien de la pression) dans le menu de préférence de la navigation.

Enfin, si vous préférez que le CDT-300 conserve leur spécificité de fonctionnement aux CD comme au DVD, choisissez l'option **adaptive** (adaptation).

**contrôle parental
(parental control)**

Le CDT-300 intègre un système de contrôle parental, certainement semblable à celui que possède votre récepteur câble ou satellite.

- Le **réglage du mot de passe (set password)** est un code à quatre chiffres, dont l'introduction est nécessaire pour lire un disque dont la protection excède le degré de protection (rating) que vous avez sélectionné.
- Le **réglage du degré de protection (set rating)** fournit une liste de huit degrés de protection progressifs, correspondant à celui utilisé par les comités de censure pour les films (par exemple, le degré 6 correspond aux films classés « R-rating »). Le degré que vous choisissez détermine le degré de protection maximum lisible sans entrer le mot de passe. (Cette touche n'est d'ailleurs activable qu'après avoir entré un mot de passe).
- La touche **block unrated (blocage des films non catalogués par la censure)** interdit la lecture des films ne comportant pas de données de contrôle parental.
- La touche **enable control (activer le contrôle parental)** active le contrôle parental du CDT-300.

Mise à jour de votre appareil

Régulièrement, l'équipe d'ingénieurs Classé peut améliorer le fonctionnement de votre appareil. Mettre à jour celui-ci avec son dernier logiciel de contrôle (software) consiste tout simplement à télécharger un fichier depuis notre site Internet (www.classeaudio.com), qui garantit ensuite à votre appareil un fonctionnement totalement et parfaitement conforme à nos derniers développements.

Les détails sur la version du logiciel de contrôle réellement utilisée par votre appareil peuvent être obtenus en affichant l'Écran d'Information de Version. Cet écran est accessible en pressant la touche **Version Info** sur l'écran tactile LCD, ou en pressant la touche **Menu** à côté de l'écran tactile, puis la touche **Status**, suivie de la touche Version Info, directement sur cet écran.

L'écran Version Info affiche alors le numéro de la version du logiciel de contrôle (software) de votre appareil. Il suffit alors de le comparer avec le dernier fichier proposé sur notre site Classé, et d'envisager son remplacement si le numéro de version de l'appareil est inférieur à celui proposé en téléchargement.

Les instructions d'application de cette mise à jour sont clairement indiquées sur le site Internet Classé, dans le fichier de Notes associé à chaque fichier de mise à jour proprement dit. Il est ainsi très simple de procéder à cette mise à jour, afin de garantir à votre appareil un fonctionnement toujours optimal.

Problèmes de fonctionnement

En règle générale, en cas de problème, contactez immédiatement votre revendeur agréé Classé. Mais, avant de contacter celui-ci, vérifiez que votre problème ne soit pas répertorié ci-dessous. Si aucune des solutions décrites ici ne résout le problème, alors contactez votre revendeur agréé Classé.

1. Le disque CD « saute » et refuse d'être lu correctement.

- ✓ Nettoyez soigneusement le disque, en utilisant un chiffon doux et en frottant du centre vers le bord externe, pas en tournant le chiffon sur la surface du disque. (Cette manière de faire limite les risques de rayer le disque de manière irrémédiable pour les informations numériques qui y sont gravées.
- ✓ Le CD lui-même est peut-être endommagé. Essayez d'autres disques, pour savoir si le problème est général ou limité à un disque en particulier.

2. Il n'y a pas de son et la diode de mise en veille Standby LED n'est pas allumée.

- ✓ Vérifiez que la platine de lecture de DVD est bien branchée dans sa prise secteur murale, et qu'il y a bien du courant dans la prise murale choisie.
- ✓ Vérifiez que l'interrupteur général, à l'arrière du CDT-300, est bien activé (position « on »).
- ✓ L'afficheur a peut-être simplement dépassé sa durée prééglée d'allumage, et le CDT-300 est en mode de fonctionnement pause ou stop. Touchez l'écran pour le réactiver et voir ainsi le mode de fonctionnement réel de l'appareil, ou pressez simplement la touche de lecture **Play** de la télécommande.
- ✓ Débranchez complètement l'appareil de son alimentation secteur pendant au moins trente secondes, puis rebranchez-le : allumez-le. (Parfois, une microcoupure ou baisse de tension secteur peut nécessiter un tel redémarrage).
- ✓ Vérifiez que la tension d'alimentation secteur est correcte. L'appareil se protège automatiquement lui-même de toute tension secteur incorrecte, en refusant de s'allumer.
- ✓ Si aucune de ces solutions ne fonctionne, veuillez consulter votre revendeur agréé Classé pour assistance. Il n'y a à l'intérieur aucune pièce susceptible d'être modifiée par l'utilisateur.

3. Un disque est inséré, mais le lecteur le rejette et demande l'insertion d'un autre disque.

- ✓ Vérifiez que le disque inséré est bien compatible avec votre appareil. Le CDT-300 lit les disques CD audio, DVD Vidéo, DVD Audio, DualDisc, MP3, WMA, AAC, Video CD et SVCD.
- ✓ Vérifiez que la surface du disque est propre, éventuellement nettoyez-le puis réinsérez-le.
- ✓ Vérifiez que l'étiquette du disque est bien sur le dessus lors de son insertion.

4. **Le disque tourne, mais il n'y a aucun son, sur un ou sur les deux canaux.**
 - ✓ Vérifiez que les câbles d'interconnexion sont correctement branchés entre les sorties du CDT-300 et les entrées de votre préamplificateur ou amplificateur intégré.
 - ✓ Vérifiez que le préamplificateur/amplificateur intégré utilisé est correctement configuré (lire leur manuel d'utilisation attentivement).

5. **L'écran affiche un message d'erreur, et la touche Eject refuse d'éjecter le disque (ou le lecteur montre d'autres signes de fonctionnement anormal)**
 - ✓ Pressez la touche de mise en veille **Standby** jusqu'à ce que l'écran s'éteigne et la diode bleue s'allume.
 - ✓ En utilisant **l'interrupteur général** de la face arrière, éteignez l'appareil pendant au moins trente secondes. Puis rallumez-le et pressez la touche **Standby** pour redémarrer l'appareil.

6. **La télécommande IR semble ne pas fonctionner.**
 - ✓ Assurez-vous qu'il n'y a pas d'obstacle entre la télécommande IR et le capteur IR (placé en façade à droite de la touche **Mute**).
 - ✓ Si les piles sont usées, remplacez-les par des neuves.



Attention !

Entretien

Pour ôter la poussière du coffret de votre lecteur de DVD, utilisez un plumeau ou un chiffon très doux et non pelucheux. Pour retirer la saleté incrustée ou des traces de doigts, nous recommandons de l'alcool isopropyle et un chiffon doux. Imbibez tout d'abord très légèrement le chiffon d'alcool, puis frotter doucement la surface du lecteur de DVD. N'utilisez jamais de trop grandes quantités d'alcool, susceptible d'entrer à l'intérieur de l'appareil.

Ne jamais appliquer directement de liquide sur la surface de l'appareil. Vous pourriez endommager irrémédiablement l'électronique interne.

Spécifications

Toutes les spécifications sont garanties exactes au moment de l'impression de ce manuel. Classé Audio se réserve le droit d'apporter des améliorations sans préavis.

- **Formats supportés** CD, CD-R, CD-RW, DVD Vidéo, DVD Audio, VCD, SVCD, MP3, AAC, WMA, DTS CD, DVD-R, DVD+R, DVD-RW, DVD+RW
- **Sorties audio** 1 x RCA Coaxial S/PDIF, 1 x XLR AES/EBU
1 x Toslink numérique optique
- **Sorties vidéo** HDMI, vidéo Composantes (balayage progressif), S-Vidéo, vidéo composite
- **Résolution interne (scaling)** 480i (sur toutes les sorties)
480p (sur HDMI et Composantes)
720p/1080i/1080i (HDMI)
- **Consommation électrique** 55 W
- **Tension d'alimentation** Réglée pour le pays de livraison de l'appareil ; ne peut être modifiée par l'utilisateur ou le revendeur
- **Dimensions hors tout** Largeur : 445 mm
Profondeur : 419 mm
Hauteur : 121 mm
- **Poids net** 12 kg
- **Poids emballé** 16 kg

Pour de plus amples informations, contactez votre revendeur agréé ou :

Classé Audio

5070 François Cusson

Lachine, Québec

Canada H8T 1B3

Téléphone +1 (514) 636-6384

Fax +1 (514) 636-1428

internet : <http://www.classeaudio.com>

email : cservice@classeaudio.com

Classé et le logo Classé sont des marques déposées de Classé Audio Inc., Lachine, Canada. Tous droits réservés.

i-Command™ est une marque déposée de Equity International, Inc. Tous droits réservés.

AMX® est une marque déposée de AMX Corporation, Richardson, Texas. Tous droits réservés.

Crestron™ est une marque déposée de Crestron Electronics, Inc., Rockleigh, New Jersey. Tous droits réservés.

Dimensions

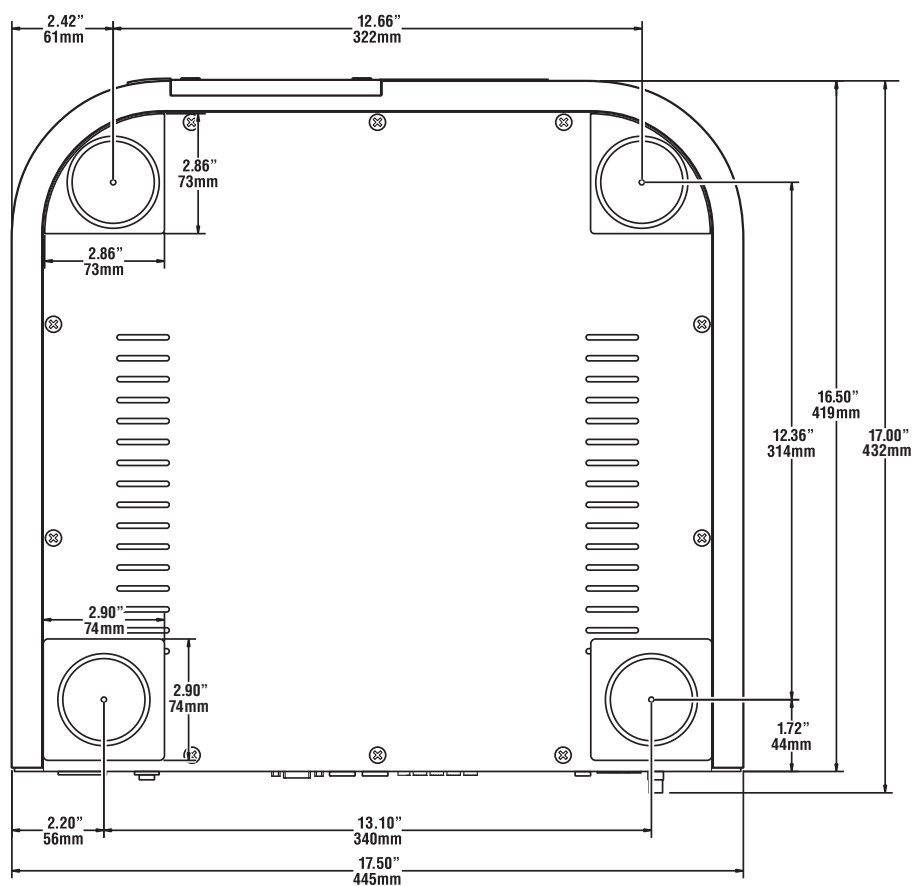
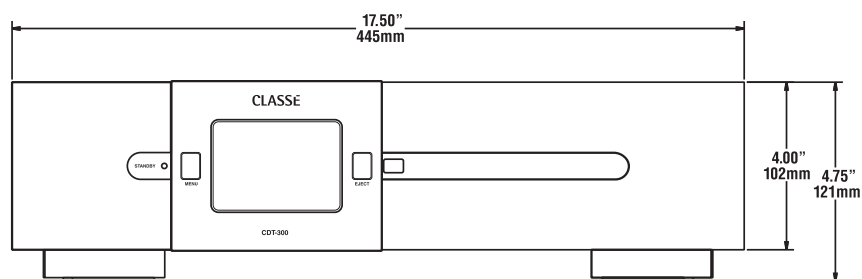

CLASSE

Classé Audio

5070 François Cusson
Lachine, Quebec
Canada H8T 1B3

+1 (514) 636-6384
+1 (514) 636-1428 (fax)

<http://www.classeaudio.com>

email: cservice@classeaudio.com

North America: 1 800 370 3740
email: classe@bwgroupusa.com

Europe: 44 (0) 1903 221 700
email: classe@bwgroup.com

Asia: (852) 2790 8903
email: classe@bwgroup.hk

All Others: +1 514 636 6394
email: cservice@classeaudio.com