



VMAA18

(6901-170016 <01>)

EN **IMPORTANT SAFETY INSTRUCTIONS - SAVE THESE INSTRUCTIONS**
Thank you for choosing the Sanus VMAA18 wall mount. The Sanus VMAA18 wall mount is designed to support a monitor weighing up to 59 kg (130 lbs). The mount is adjustable up to $\pm 90^\circ$ of swivel, $+5^\circ$ to -15° of tilt, and $\pm 6^\circ$ of roll.

CAUTION: This product is designed for use in wood frame walls only! The wall must be capable of supporting up to five times the weight of the monitor and mount combined. If you have any doubts about the ability of the wall to support the monitor, contact Customer Service, or a qualified contractor.

CAUTION: Do not use this product for any purpose not explicitly specified by Sanus Systems. Improper installation may cause property damage or personal injury. If you do not understand these directions, or have doubts about the safety of the installation, contact Customer Service or call a qualified contractor. Sanus Systems is not responsible for damage or injury caused by incorrect mounting, assembly, or use.

WARNING! This product contains small items that could be a choking hazard if swallowed. Keep these items away from young children!

FR **INFORMATIONS IMPORTANTES CONCERNANT LA SÉCURITÉ – CONSERVEZ CES INSTRUCTIONS**
Merci d'avoir choisi le support de moniteur Sanus Systems VMAA18. Le support VMAA18 est à une capacité de poids maximale de 59 kg. Le support mural VMAA18 est ajustable à $\pm 90^\circ$ de pivotement, $+5^\circ$ à -15° d'inclinaison, et $\pm 6^\circ$ de roulement.

ATTENTION: Ce produit n'est conçu que pour les murs à chevrons en bois! Le mur doit pouvoir supporter jusqu'à cinq fois le poids de l'ensemble moniteur et support. En cas de doute sur les capacités du mur à supporter le moniteur, prenez contact avec le service clientèle ou un artisan qualifié.

ATTENTION: N'utilisez pas ce produit à une fin non spécifiée expressément par Sanus Systems. Une installation incorrecte peut entraîner des préjudices corporels ou des dommages matériels. Si vous ne comprenez pas ces instructions ou si vous avez des doutes quant à la sécurité de l'installation, veuillez contacter le service clientèle ou un installateur qualifié. Sanus Systems n'est pas responsable des dommages ou des préjudices causés par un montage, un assemblage ou une utilisation incorrects.

AVERTISSEMENT! Ce produit contient des composants de petite taille susceptibles de provoquer un étouffement en cas d'ingestion. Éloignez ces composants d'enfants en bas âge!

DE **WICHTIGE SICHERHEITSHINWEISE – BEWAHREN SIE DIESE HINWEISE SORGFÄLTIG AUF**

Vielen Dank, dass Sie sich für die Bildschirmhalterung VMAA18 von Sanus Systems Vielen Dank, dass Sie sich für eine Sanus Systems-Wandhalterung entschieden haben. Die VMAA18 trägt Monitore mit einem Gewicht von maximal 59 kg (130 lb). Die Wandhalterung VMAA18 ist bis zu $\pm 90^\circ$ schwenkbar, um $+5^\circ$ bis -15° neigbar und um $\pm 6^\circ$ drehbar.

VORSICHT: Dieses Produkt ist zum Gebrauch nur in Holzstiftwänden ausgelegt! Die Wand muss das fünffache Gewicht der aus Monitor und Halterung bestehenden Kombination tragen können. Falls Sie Zweifel darüber haben, ob die Wand den Monitor trägt, setzen Sie sich bitte mit dem Kundendienst von Sanus Systems oder einem qualifizierten Unternehmer in Verbindung.

VORSICHT: Verwenden Sie dieses Produkt nicht für Zwecke, die von Sanus Systems nicht ausdrücklich angegeben wurden. Falsche Montage kann Sachbeschädigungen oder Körperverletzungen zur Folge haben. Falls Sie diese Anleitung nicht verstehen oder Zweifel bezüglich der Sicherheit der Montage haben, setzen Sie sich bitte dem Sanus Systems-Kundendienst in Verbindung oder ziehen Sie einen qualifizierten Unternehmer zu Rate. Sanus Systems haftet nicht für Schäden oder Verletzungen, die durch falsche Montage, falschen Zusammenbau oder falsche Benutzung verursacht werden.

WARNING! Dieses Produkt enthält kleine Teile, die, wenn sie heruntergeschluckt würden, zum Ersticken führen könnten. Diese Teile daher von kleinen Kindern fernhalten!

ES **INSTRUCCIONES IMPORTANTES DE SEGURIDAD – CONSERVE ESTAS INSTRUCCIONES**

Gracias por elegir el soporte de monitor VMAA18 de Sanus Systems. El VMAA18 sostiene monitores un peso máximo de 59 kg. El soporte para pared VMAA18 se puede ajustar en un ángulo de giro de hasta $\pm 90^\circ$, una inclinación de $+5^\circ$ a -15° , y una rotación de $\pm 6^\circ$.

PRECAUCIÓN: Este producto está previsto para usar solamente sobre tabiques con montantes de madera. El tabique tiene que ser capaz de soportar hasta cinco veces el peso del monitor y el soporte combinados. Si tiene alguna duda sobre si la pared será capaz de soportar el monitor, póngase en contacto con el servicio de atención al cliente de Sanus Systems System o consulte a un técnico cualificado.

Sanus Systems 2221 Hwy 36 West, Saint Paul, MN 55113 USA

Americas: 800-359-5520 • 651-484-7988 • info@sanus.com • sanus.com

Europe, Middle East, and Africa: 31 (0) 40 26 68 619 • sanus.europe@sanus.com • sanus.com

Asia Pacific: 86 755 8996 9226 • 800 999 6688 (mainland China only) • sanus.ap@milestone.com • sanus.com

©2009 Milestone AV Technologies, a Duchossois Group Company. All rights reserved. Sanus is a division of Milestone.

All other brand names or marks are used for identification purposes and are trademarks of their respective owners.

⚠️ PRECAUCIÓN: No utilice este producto para ningún fin que no sea explícitamente especificado por Sanus Systems. Una instalación inadecuada puede provocar daños materiales o lesiones personales. Si no entiende las instrucciones de montaje o tiene alguna duda sobre la seguridad de la instalación, contacte con Sanus Systems o llame a un operario cualificado. Sanus Systems no es responsable de daños o lesiones causados por el montaje, ensamblaje o uso incorrectos.

⚠️ ¡ATENCIÓN! Este producto contiene piezas de pequeño tamaño que podrían significar un peligro al ser ingeridas. Mantener fuera del alcance de los niños pequeños.

PT INSTRUÇÕES DE SEGURANÇA IMPORTANTES – GUARDE ESTAS INSTRUÇÕES
Obrigado por escolher o suporte Sanus Systems para parede. O VMAA18 agüenta monitores com peso até 59 kg. A armação de parede VMAA18 é ajustável com uma rotação até $\pm 90^\circ$, inclinação entre $+5^\circ$ a -15° e uma translação de $\pm 6^\circ$.

⚠️ ATENÇÃO: Este produto foi desenhado para uso exclusivo em estruturas de madeira! A parede deve ser capaz de suportar cinco vezes o peso do monitor acrescido do peso do material de montagem de parede. Se tiver dúvidas sobre a capacidade da parede para suportar o monitor, por favor contacte o Centro de Atendimento ao Cliente da Sanus Systems ou consulte um técnico de instalações.

⚠️ ATENÇÃO: Não use o produto para nenhuma finalidade que não tenha sido explicitamente especificada pela Sanus Systems. Uma instalação inadequada poderá causar danos de propriedade ou ferimentos pessoais. Se não compreender as instruções ou se tiver dúvidas sobre a segurança da instalação, por favor contacte o Centro de Atendimento ao Cliente da Sanus Systems ou consulte um técnico de instalações. A Sanus Systems não se responsabiliza por danos ou ferimentos causados pela incorrecta montagem e fixação ou pelo uso inadequado.

⚠️ ATENÇÃO! Este produto contém peças pequenas que podem provocar asfixia no caso de ingestão. Mantenha estas peças fora do alcance de crianças pequenas!

NL BELANGRIJKE VEILIGHEIDSinstructies – BEWAAR DEZE GOED
Hartelijk dank voor uw aankoop van de VMAA18 beeldschermsteun van Sanus Systems. De VMAA18 draagt monitors tot 59 kg. De VMAA18 muursteun is draaibaar tot maximaal $\pm 90^\circ$, kantelbaar van $+5^\circ$ tot -15° en rolbaar $\pm 6^\circ$.

⚠️ LET OP: Dit product is alleen geschikt voor gebruik op houten wanden! De wand moet in staat zijn vijf maal het gecombineerde gewicht van de monitor plus de muursteun te dragen. Heeft u twijfels hierover, neem dan contact op met de afdeling Customer Service van Sanus Systems, of met een erkend aannemer.

⚠️ LET OP: Gebruik dit product niet voor doeleinden die niet expliciet zijn gespecificeerd door Sanus Systems. Onjuiste installatie kan leiden tot schade aan eigendommen of persoonlijk letsel. Wanneer u deze aanwijzingen niet begrijpt, of twijfelt over de veiligheid van de installatie, neem dan contact op met de afdeling Customer Service van Sanus Systems of met een erkend installateur. Sanus Systems is niet aansprakelijk voor enigerlei letsel of schade die het gevolg is van onjuiste montage, assemblage of gebruik.

⚠️ WAARSCHUWING! Dit product bevat kleine onderdelen die verstikkingsgevaar kunnen opleveren wanneer ze worden ingeslikt. Houd ze daarom uit de buurt van kleine kinderen!

IT ISTRUZIONI DI SICUREZZA IMPORTANTI - CONSERVARE CON CURA QUESTE ISTRUZIONI

Grazie per aver scelto il supporto per schermi Sanus Systems VMAA18. Il supporto VMAA18 può sostenere monitor con peso fino a 59 kg (130 libbre). Il supporto a parete VMAA18 è regolabile: rotazione massima di $\pm 90^\circ$, inclinazione da $+5^\circ$ a -15° e rullio di $\pm 3^\circ$.

⚠️ PRECAUZIONE: Prodotto destinato a essere usato esclusivamente su montante in legno! La parete deve essere in grado di sopportare fino a cinque volte il peso del monitor combinato al supporto a muro. In presenza di dubbio sulla capacità della parete di sopportare il monitor, contattare l'Assistenza Clienti di Sanus Systems o rivolgersi a una persona qualificata.

⚠️ PRECAUZIONE: Il presente prodotto non deve essere usato per scopi diversi da quelli chiaramente specificati da Sanus Systems. Un'installazione scorretta può esporre al rischio di danni a cose o lesioni personali. Qualora le presenti istruzioni non fossero comprese appieno, o in caso di dubbi per quanto attiene la sicurezza d'installazione, contattare il Servizio Clienti di Sanus Systems o altra persona qualificata. Sanus Systems non potrà essere ritenuta responsabile di alcun danno o lesione derivante da montaggio, assemblaggio o uso scorretto.

⚠️ AVVERTENZA! Questo prodotto contiene piccoli elementi che, se ingeriti, potrebbero provocare soffocamento. Tenere questi piccoli elementi fuori dalla portata dei bambini!

EL ΣΗΜΑΝΤΙΚΕΣ ΟΔΗΓΙΕΣ ΑΣΦΑΛΕΙΑΣ - ΦΥΛΑΞΤΕ ΑΥΤΕΣ ΤΙΣ ΟΔΗΓΙΕΣ
Ευχαριστούμε που επιλέξατε τη βάση οθόνης Sanus Systems VMAA18. Η VMAA18 υποστηρίζει οθόνες με βάρος έως 59kg. Η βάση τοίχου VMAA18 ρυθμίζεται σε περιστροφή $\pm 90^\circ$, κλίση $+5^\circ$ έως -15° , και ανάκλιση $\pm 6^\circ$.

⚠️ ΠΡΟΣΟΧΗ: Το προϊόν αυτό έχει σχεδιαστεί μόνο για τοίχους με ξύλινα δοκάρια. Ο τοίχος θα πρέπει να έχει τη δυνατότητα να στηρίζει έως πέντε φορές το συνολικό βάρος της οθόνης και της βάσης. Αν έχετε αμφιβολίες για τη δυνατότητα του τοίχου να στηρίζει την οθόνη, επικοινωνήστε με την Εξυπηρέτηση Πελατών της Sanus Systems ή με έναν εξουσιοδοτημένο τεχνικό.

⚠️ ΠΡΟΣΟΧΗ: Μην χρησιμοποιείτε το προϊόν αυτό για χρήσεις οι οποίες δεν αναφέρονται ρητά από τη Sanus Systems. Τυχόν αντικανονική εγκατάσταση μπορεί να προκαλέσει υλικές ζημιές ή ατομικό τραυματισμό. Εάν δεν αντιλαμβάνεστε αυτές τις οδηγίες ή έχετε αμφιβολίες για την ασφάλεια της εγκατάστασης, επαφή με την Εξυπηρέτηση Πελατών της Sanus Systems ή επικοινωνήστε με εξειδικευμένο εγκαταστάτη. Η Sanus Systems δε φέρει ευθύνη για ζημιές ή τραυματισμό που ενδεχομένως έχει προκληθεί από εσφαλμένη τοποθέτηση, συναρμολόγηση ή χρήση.

⚠️ ΠΡΟΕΙΔΟΠΟΙΗΣΗ! Αυτό το προϊόν περιέχει μικρά αντικείμενα που μπορούν να προκαλέσουν πνιγμό από πιθανή κατάποση. Κρατήστε αυτά τα αντικείμενα μακριά από μικρά παιδιά!

NO VIKTIGE SIKKERHETSINSTRUKSJONER – TA VARE PÅ DISSE INSTRUKSJONENE

Takk for at du har valgt Sanus Systemss VMAA18 skjermfeste. VMAA18 kan brukes til skjermer på opptil 59 kg. VMAA18-veggfestet kan justeres med en svingradius på ± 90 grader, helling på $+5$ til -15 grader og ± 6 grader rulling.

⚠️ FORSIKTIG: Dette produktet er kun konstruert for bruk på vegger med trestendere! Veggen må kunne bære minst fem ganger den samlede vekten av skjermen og festet. Hvis du tviler på om veggen er sterk nok til å bære skjermen, bør du kontakte Sanus Systems Customer Service eller en kvalifisert snekker.

⚠️ FORSIKTIG: Bruk ikke dette produktet til andre formål enn de som spesifiseres av Sanus Systems. Feil installasjon kan føre til personskade eller materielle skader. Hvis du ikke forstår disse instruksjonene eller tviler på om installasjonen er trygg, bør du kontakte Sanus Systems Customer Service eller tilkalle en kvalifisert snekker. Sanus Systems kan ikke holdes ansvarlig for skade eller legemsskade som skyldes feil montering, feil sammenføring eller feil bruk.

⚠️ ADVARSEL! Dette produktet inneholder smådelar som kan utgjøre en kvelningsrisiko hvis de svelges. Hold disse delene utilgjengelige for småbarn!

DA VIGTIGE SIKKERHEDSOPLYSNINGER - GEM DISSE OPLYSNINGER
Tak, fordi du valgte skærmholderen Sanus Systems VMAA18. VMAA18 kan bære skærme på op til 59 kg. Vægholderen VMAA18 kan drejes op til $\pm 90^\circ$, vippes $+5^\circ$ til -15° og roteres $\pm 6^\circ$.

⚠️ FORSIGTIGHED Dette produkt er kun designet til montering på vægge med underliggere af træ. Væggen skal være i stand til at bære fem gange vægten af skærmen plus montering. Hvis du tvivler på om væggen kan bære skærmen, kontakt Sanus Systems kundeservice eller et kvalificeret byggefirma.

⚠️ FORSIGTIGHED Brug ikke dette produkt til formål, som ikke er udtrykkelig specificerede af Sanus Systems. Forkert installation kan medføre skade på materiale eller personskade. Hvis du ikke forstår disse instruktioner, eller er i tvivl om installationsikkerhed, kontakt Sanus Systems Kundeservice eller ring til en kvalificeret installatør. Sanus Systems er ikke ansvarlig for skade eller kvæstelser forårsaget af forkert ophæng, forkert montage eller forkert brug.

⚠️ ADVARSEL! Dette produkt indeholder små dele, der kan forårsage kvælningsfare, hvis de sluges. Hold disse dele væk fra børn.

SV VIKTIGA SÄKERHETSANVISNINGAR – SPARA DESSA ANVISNINGAR
Tack för att du väljer ett skärmfäste från VMAA18-serien. VMAA18 klarar bildskärmar som väger upp till 59 kg. VMAA18-väggfästet är reglerbart och möjliggör upp till $\pm 90^\circ$ svängning, $+5^\circ$ till -15° lutning och $\pm 6^\circ$ vridning.

⚠️ OBSERVERA: Den här produkten är endast till för väggar med träbalkar! Väggen måste tåla minst 5 gånger bildskärmens vikt inklusive väggfäste. Om du tvekar på om väggen är tillräckligt stark för att hålla bildskärmen, ta kontakt med Sanus Systems Kundtjänst eller en behörig entreprenör.

⚠️ OBSERVERA: Använd inte produkten för andra ändamål än de som uttryckligen omnämns av Sanus Systems. Felaktig montering kan leda till skador på föremål och personer. Om du inte förstår beskrivningen eller är tveksam om monteringen är säker, ta kontakt med Sanus Systems' kundtjänst eller en kvalificerad tekniker. Sanus Systems kan inte hållas ansvarig för skador eller olycksfall som förorsakats av felaktig montering, felaktig hopsättning eller felaktig användning.

⚠️ VARNING! Den här produkten innehåller smådelar som kan förorsaka kvävning om de sväljs ned. Förvara dessa delar utom räckhåll för barn!

RU ВАЖНЫЕ ИНСТРУКЦИИ ПО ТЕХНИКЕ БЕЗОПАСНОСТИ – СОХРАНИТЕ ЭТИ ИНСТРУКЦИИ

Благодарим вас за выбор крепления для мониторов Sanus Systems VMAA18. Кронштейн VMAA18 позволяет устанавливать мониторы весом до 59 килограмм (130 фунтов). Настенное крепление VMAA18 поворачивается на угол до $\pm 90^\circ$, угол наклона регулируется в диапазоне от $+5^\circ$ до -15° , угол вращения регулируется в диапазоне $\pm 6^\circ$.

⚠️ ОСТОРОЖНО! Это изделие предназначено для использования только на деревянных каркасных стенах! Стена должна выдерживать нагрузку, в пять раз превышающую суммарный вес монитора и крепления. Если у вас есть какие-либо сомнения в том, сможет ли стена выдержать монитор, обратитесь в сервисный центр Sanus Systems или к квалифицированному подрядчику.

⚠️ ОСТОРОЖНО! Не используйте изделие для каких бы то ни было целей, конкретно не оговоренных компанией Sanus Systems. Неправильная установка может привести к повреждению имущества и травме. Если не понимаете данных инструкций или сомневаетесь в безопасности установки, обратитесь в центр обслуживания Sanus Systems или вызовите квалифицированного подрядчика. Sanus Systems не несет ответственности за ущерб и травмы, вызванные неправильной установкой, сборкой и использованием.

⚠️ ПРЕДУПРЕЖДЕНИЕ! В этом изделии содержатся небольшие предметы, способные представлять опасность для здоровья в случае их проглатывания. Держите эти предметы вдали от маленьких детей!

PL WAŻNE INSTRUKCJE DOTYCZĄCE BEZPIECZEŃSTWA — NIE WYRZUCAĆ

Dziękujemy za wybranie uchwytu Sanus Systems VMAA18 do montażu monitora. W uchwycie VMAA18 można mocować monitory o ciężarze maksymalnym 59kg (130 funtów). Uchwyt do montażu na ścianie VMAA18 można regulować w następującym zakresie: obrót $\pm 90^\circ$, pochylenie $+5^\circ$ do -15° , poziomowanie $\pm 6^\circ$.

⚠️ UWAGA: Produkt przeznaczony wyłącznie do ścian szkieletowych drewnianych! Ściana powinna wytrzymać obciążenie równe pięciokrotnej wadze telewizora wraz z uchwytem. W razie wątpliwości, czy ściana utrzyma telewizor, skontaktuj się z obsługą klienta firmy Sanus Systems lub wykwalifikowanym wykonawcą.

⚠️ UWAGA: Nie wykorzystuj tego produktu do celów innych niż wyraźnie określone przez firmę Sanus Systems. Nieprawidłowa instalacja może spowodować zniszczenie mienia lub obrażenia ciała. Jeśli poniższe wskazówki nie są zrozumiałe lub masz wątpliwości co do bezpieczeństwa instalacji, skontaktuj się z działem obsługi klienta firmy Sanus Systems lub wezwij wykwalifikowanego wykonawcę. Firma Sanus Systems nie ponosi odpowiedzialności za szkody i obrażenia będące wynikiem nieprawidłowego mocowania, montażu czy użytkowania.

⚠️ OSTRZEŻENIE! Produkt zawiera małe elementy, które grożą zadławieniem w razie połknięcia. Przechowuj je poza zasięgiem małych dzieci!

CS **DŮLEŽITÉ BEZPEČNOSTNÍ POKYNY – BEZPEČNĚ JE ULOŽTE**
Děkujeme vám za zakoupení držáku na monitor Sanus Systems VMAA18. Držák VMAA18 zajišťuje podporu monitorů o hmotnosti do 59kg. Nástěnný držák VMAA18 je nastavitelný – otáčení až ±90°, náklon +5° až -15° a sklopení ±6°.

! POZOR: Tento výrobek je určen k použití pouze na stěnách z dřevěných sloupků! Zeď musí udržet až pětinašobek hmotnosti monitoru a držáku dohromady. Pokud si nejste jisti, zda zeď monitor udrží, kontaktujte oddělení služeb zákazníkům společnosti Sanus Systems nebo zavolejte kvalifikovaného odborníka.

! POZOR: Používejte tento výrobek výhradně pro účel výslovně stanovený výrobcem Sanus Systems. Nesprávná instalace může vést k poškození majetku nebo zranění osob. Pokud těmto pokynům nerozumíte nebo máte jakékoli pochybnosti ohledně bezpečnosti instalace, kontaktujte oddělení služeb zákazníkům společnosti Sanus Systems nebo zavolejte kvalifikovaného odborníka. Společnost Sanus Systems neodpovídá za poškození nebo zranění způsobená nesprávnou instalací, montáží nebo použitím.

! VAROVÁNÍ! Tento výrobek obsahuje malé části, které mohou v případě spolknutí představovat riziko zadušení. Tyto části ukládejte mimo dosah malých dětí!

TR **ÖNEMLİ GÜVENLİK TALİMATLARI - BU TALİMATLARI SAKLAYIN**
Sanus Systems VMAA18 monitör taşıma düzeneğini seçtiğiniz için teşekkür ederiz. VMAA18 59 kg (130 lbs) . VMAA18 duvar taşıma düzeneğinde ±90° dönme, +5° ila -15° eğilme ve ±6° yatırma ayarları yapılabilir.

! DİKKAT: Ürün yalnızca ağaç iskeletli duvarlarda kullanılmak üzere tasarlandı! Duvar ekranın ve montaj düzeneğinin beş katı ağırlığı taşıyabilecek kapasitede olmalıdır. Duvarın ekranı taşıyabilecek kapasitede olup olmadığından emin değilseniz Sanus Systems Müşteri Hizmetleri veya yetkili bir firma ile temasa geçin.

! DİKKAT: Bu ürünü Sanus Systems Sistemleri tarafından açıkça belirtilmeyen bir amaç için kullanmayın. Hatalı kurulum kişisel yaralanmaya ya da cihazınızın zarar görmesine neden olabilir. Bu talimatları anlamadıysanız ya da kurulumun düzgün bir şekilde yapıldığından emin değilseniz Sanus Systems Sistemleri Müşteri Hizmet Merkezi ya da yetkili bir uzman ile irtibata geçin. Sanus Systems Sistemleri, hatalı kurulum, tertibat ya da kullanımdan dolayı meydana gelen hasar veya yaralanmalardan hiçbir şekilde sorumlu değildir.

! UYARI! Bu ürün, yutulduğu takdirde boğulmaya yol açabilecek küçük parçalar içermektedir. Bu parçaları küçük çocuklardan uzak tutun!

JP **重要— 上記の安全指示書を保管しておいてください**
Sanus Systems VMAA18モニターマウントをご購入いただき、ありがとうございます。Sanus Systemsウォールマウントをご購入いただき、ありがとうございます。VMAA18は、最大重量59kg (130 lbs) のモニターを支え。VMAA18ウォールマウントの場合、±90° 旋回したり、+5° ~-15° まで傾けることができ、±6° の回転制御も付いています。

! 注: 本製品は木製フレーム壁での使用にのみ対応しています。取り付ける壁は、モニターとマウント器具をあわせた重量の5倍の重量を支えることができなければなりません。壁がモニターを支えることができるかどうか疑問な場合は、Sanus Systemsカスタマーサービスまたは有資格の契約業者までお問い合わせください。

! 注: Sanus Systemsが明記している目的以外でこの製品を使用しないでください。設置方法や使用方法が不適切な場合、ケガや物的損害の原因となります。ここに記載されている説明ではよくわからない場合、もしくは設置上の安全性について疑問がある場合は、Sanus Systemsカスタマーサービスまでお問い合わせください。Sanus Systemsは、取り付け、使用が正しく行われていないことに起因するケガ、破損については責任を負いかねます。

! 警告: 本製品には小さい部品が同梱されており、誤って飲み込むと窒息の危険性があります。子供のそばにこういった部品を置かないようにしてください。

MD **重要安全说明 - 保存这些说明**
感谢您选择 Sanus Systems VMAA18 显示器支架。Sanus Systems 墙壁支架。VMAA18 可支持重量不超过 59 kg (130 磅) 的显示器。VMAA18 壁挂支架具有达 ±90° 的可调旋转度、+5° 至 -15° 的可调倾斜度和 ±6° 的可调摇摆度。

! 注意 本产品仅适用于木质架构墙壁！墙壁应能支持五倍于显示器支架总重的重量。若对墙壁支持显示器的能力存在任何疑问，请联系 Sanus Systems 客户服务中心或合格的承建商。

! 注意 请勿将本产品用于 Sanus Systems 明确指定以外的其它目的。不当安装或使用会造成人身伤害和/或财产损失。若不理解此类指示或对安全安装存有疑惑，请联系 Sanus Systems 客户服务中心。对因不当安装或使用本产品而造成的伤害或损失，Sanus Systems 概不负责。

! 警告 本产品包含小型项目，若不慎吞食，存在窒息危险。请将此类项目远离儿童放置！

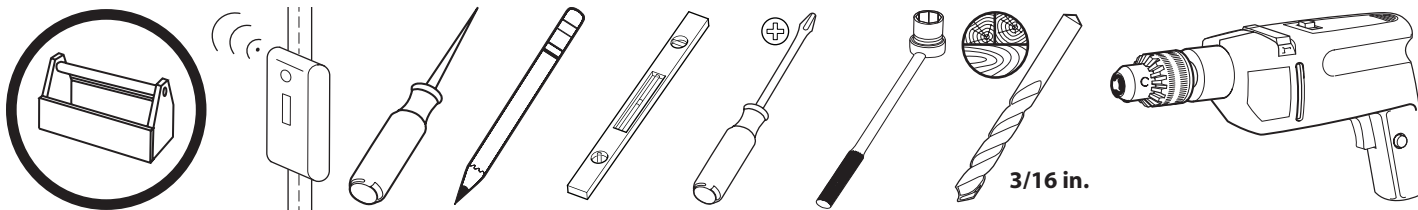

EN Supplied Parts and Hardware

Before starting assembly, verify all parts are included and undamaged. If any parts are missing or damaged, do not return the item to your dealer; contact Customer Service. Never use damaged parts!

Hardware and procedures for multiple mounting configurations are included. When you see this symbol, choose the correct configuration to suit your needs. Not all hardware included will be used.

FR Pièces et matériel fournis

Avant de commencer l'assemblage, assurez-vous que toutes les pièces sont présentes et qu'elles ne sont pas endommagées. Si une pièce est manquante ou endommagée, contactez le service Clientèle de. Ne retournez pas les pièces endommagées à votre revendeur. N'utilisez jamais de pièces endommagées !

Ferramentas e procedimentos para várias configuração de montagem incluídos. Quando ver este símbolo, escolha a configuração correcta que corresponda com as suas necessidades. Nem todas as ferramentas serão usadas.

DE Gelieferte Teile und Beschläge

Überprüfen Sie, bevor Sie mit dem Zusammenbau beginnen, ob alle Teile vorhanden und unbeschädigt sind. Falls Teile fehlen oder beschädigt sind, geben Sie den Artikel nicht an Ihren Händler zurück; setzen Sie sich vielmehr mit dem -Kundendienst in Verbindung. Niemals beschädigte Teile verwenden!

Beschläge und Anweisungen für Mehrfach- Montagekonfigurationen sind beigefügt. Wenn Sie dieses Symbol sehen, wählen Sie die richtige Konfiguration für Ihren Bedarf. Es werden nicht alle Beschläge verwendet.

ES Piezas y Materiales Suministrados

Antes de iniciar el ensamblaje, comprobar que se encuentran incluidas y en buenas condiciones todas las piezas. Si falta o está deteriorada alguna pieza, no devuelva el artículo a su concesionario; póngase en contacto con el servicio de atención al cliente de. ¡No utilice nunca piezas deterioradas!

Se incluye el material y las instrucciones para el montaje múltiple. Cuando vea este símbolo, elija la configuración adecuada a sus necesidades. No habrá que utilizar todo el material.

PT Partes e Ferramentas Fornecidas

Antes de iniciar a montagem, verifique se todas as partes foram incluídas e se não são defeituosas. Caso faltarem peças ou haja peças defeituosas não devolva a peça ao seu ponto de venda; contacte o Serviço de Apoio ao Cliente da. Nunca use peças defeituosas!

Ferramentas e procedimentos para várias configuração de montagem incluídos. Quando ver este símbolo, escolha a configuração correcta que corresponda com as suas necessidades. Nem todas as ferramentas serão usadas.

NL Bijgeleverde onderdelen en materialen

Voordat u begint met de montage dient u eerst te controleren of alle onderdelen onbeschadigd zijn bijgeleverd. Wanneer er onderdelen ontbreken of beschadigd zijn, stuur het artikel dan niet terug naar uw dealer; neem contact op met de afdeling Customer service van. Gebruik nooit beschadigde onderdelen!

Materialen en aanwijzingen voor verschillende montagemogelijkheden worden bijgeleverd. Wanneer u dit symbool ziet, kies dan de configuratie die het meest geschikt is voor uw wensen. Niet alle materialen worden gebruikt.

IT Parti ed elementi di montaggio in dotazione

Prima di procedere al montaggio verificare che siano presenti tutti i componenti e che gli stessi non siano danneggiati. Qualora qualche pezzo risultasse mancante o danneggiato, si invita l'utilizzatore a non restituire l'unità al rivenditore ma a contattare il Servizio Clienti di. Non usare mai componenti danneggiati!

Gli elementi di montaggio, completi delle relative procedure per le diverse configurazioni di montaggio, sono compresi. In presenza di questo simbolo scegliere la corretta configurazione a seconda delle proprie esigenze. Alcuni degli elementi di montaggio forniti non saranno utilizzati.

EL Παρεχόμενα κομμάτια και υλικά

Πριν να ξεκινήσετε τη συναρμολόγηση, επιβεβαιώστε πως περιλαμβάνονται όλα τα κομμάτια στη συσκευασία και πως δεν έχουν υποστεί ζημιά. Αν κάποια κομμάτια λείπουν ή έχουν υποστεί ζημιά, μην επιστρέψετε τη μονάδα στο κατάστημα αγοράς, αλλά επικοινωνήστε με την Εξυπηρέτηση πελατών της. Μη χρησιμοποιείτε ποτέ κομμάτια που έχουν υποστεί ζημιά!

Περιλαμβάνονται υλικά και οδηγίες για πολλές διαμορφώσεις τοποθέτησης. Όταν δείτε αυτό το σύμβολο, επιλέξτε τη σωστή διαμόρφωση που ανταποκρίνεται στις ανάγκες σας. Δε θα χρησιμοποιηθούν όλα τα υλικά.

NO Medfølgende deler og utstyr

Se til at alle deler følger med og er uskadede før du begynner med monteringen. Hvis noen deler mangler eller er defekte, skal du ikke returnere dem til forhandleren. Kontakt kundeservice. Bruk aldri defekte deler!

Utstyr og framgangsmåter ved mangfoldige konfigurasjoner følger med. Når du ser dette symbolet, må du velge korrekt konfigurasjon for dine behov. Ikke alt utstyret vil bli brukt.

DA Medleverede dele og armatur

Før samling, kontroller at alle dele er inkluderet og ubeskadiget. Hvis der mangler dele eller dele er beskadiget, returner ikke enheden til din forhandler; kontakt kundeservice. Brug aldrig dele, som er beskadiget!

Armatur og procedurer for forskellige monteringer er inkluderet. Når du ser dette symbol, vælg den montering, som passer til dit behov. Ikke alt armatur vil blive brugt.

SV Bifogade delar och järnvaror

Innan du påbörjar monteringen, kontrollera att alla delar ingår och att de inte är skadade. Om några delar saknas eller är skadade ska du inte lämna tillbaka dem till din återförsäljare. Ta istället kontakt med Kundtjänst. Använd aldrig skadade delar!

Fastsättningsmaterial och bruksanvisning för olika monteringsätt ingår. När du ser den här symbolen väljer du det monteringsätt som passar dina behov. Inte allt fastsättningsmaterial kommer att användas.

RU Детали и оборудование, входящее в комплект поставки

Перед тем, как приступить к сборке, убедитесь, что весь комплект деталей в наличии и в неповрежденном состоянии. Если какие-либо детали отсутствуют или повреждены, не возвращайте изделие дилеру; обратитесь в центр обслуживания. Никогда не используйте дефектные детали!

Прилагаются металлоизделия и описание процедур для нескольких конфигураций монтажа. Увидев этот символ, выберите правильную конфигурацию, отвечающую вашим потребностям. Будут использоваться не все металлоизделия.

PL Dostarczone części i osprzęt

Przed rozpoczęciem montażu sprawdź kompletność i stan wszystkich części. W razie braków lub uszkodzenia, nie zwracaj towaru do sprzedawcy; skontaktuj się z obsługą klienta firmy. Nigdy nie używaj uszkodzonych części!

☞ Zestaw zawiera osprzęt i procedury montażowe dla różnych konfiguracji. Ten symbol nakazuje wybór odpowiedniej konfiguracji. Nie cały osprzęt zostanie wykorzystany.

CS Dodané součásti a montážní materiál

Před začátkem montáže zkontrolujte, že jsou v balení všechny díly a že nejsou poškozeny. Pokud některé díly chybí nebo jsou poškozeny, nevracejte předmět prodejci, ale spojte se s oddělením služeb zákazníkům společnosti. Nikdy nepoužívejte poškozené díly.

☞ Součástí balení je montážní materiál a návod pro různé varianty upevnění. Když uvidíte tento symbol, vyberte si správnou konfiguraci, která vyhovuje vašim potřebám. Nebude potřeba všechen montážní materiál.

TR Ürünle Birlikte Verilen Parçalar ve Donanım

Ürünü kurmaya başlamadan önce, bütün parçaların bulunduğunu ve hasar görmediğini kontrol edin. Herhangi bir parça kayıpsa veya hasar görmüşse, malzemeyi bayiinize iade etmeyin; Sanus Sistemleri Müşteri Hizmetleri ile irtibata geçin. Arızalı parçaları kesinlikle kullanmayın!

☞ Çoklu montaj yapılandırılmaları için gerekli donanım ve prosedürler bulunmaktadır. Bu işareti görünce, ihtiyaçlarınıza uygun olan doğru yapılandırmayı seçin. Bütün donanım kullanılmayacaktır.

JP 同梱部品および金具

組み立てを始める前に、部品がすべてそろっており、破損していないことを確認してください。足りない部品または破損している部品がある場合は、販売店に製品を返品されるのではなく、カスタマーサービスまでご連絡ください。破損した部品は絶対にご使用にならないでください。

☞ 取り付け方法は複数あり、それぞれに必要な金具と手順が記載されています。この記号が示されている場合、必要な正しい方法を選択してください。記載されたすべての金具を使用するわけではありません。

MD 随带的部件和硬件

开始组装前，请验证所有部件皆包含在内且无受损。若有任何部件丢失或受损，请勿将该部件返还经销商；请联系 客户服务中心。请勿使用受损部件。

☞ 随带有硬件和多项安装配置步骤。看到该符号时，请根据需要选择正确的配置。并非随带的所有硬件都会用到。

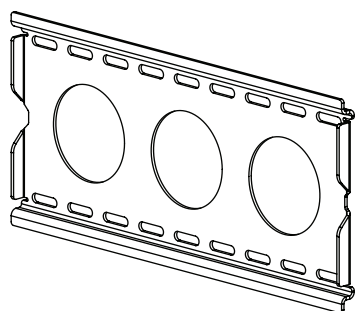

[01] x 1

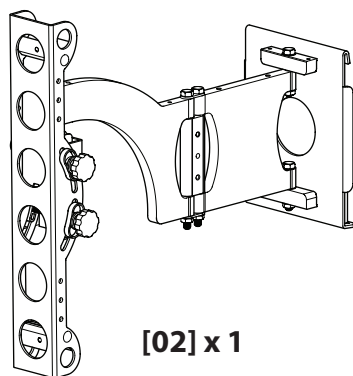

[02] x 1

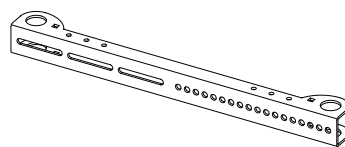

[03] x 2

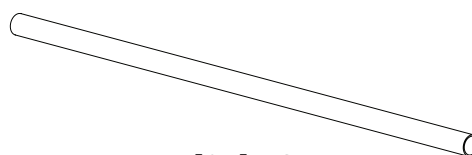

[04] x 2



[05] x 1

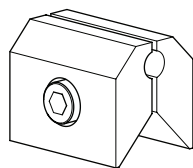

[06] x 4

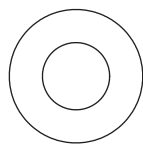

5/16 in.

[07] x 4

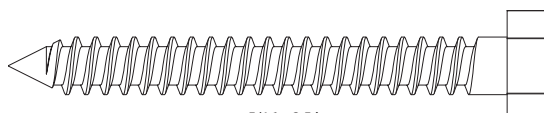

5/16 x 2.5 in.

[08] x 4



1/4-20 x 0.75 in.

[09] x 2



1/4-20

[10] x 4

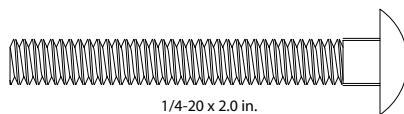

1/4-20 x 2.0 in.

[11] x 4

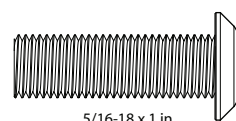

5/16-18 x 1 in.

[12] x 3

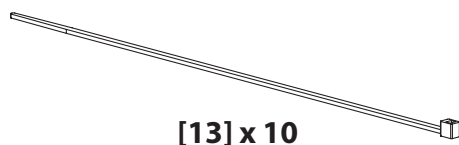

[13] x 10

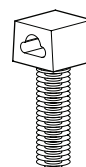

[14] x 7

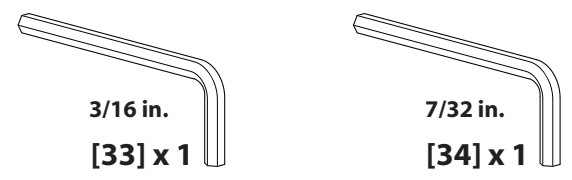
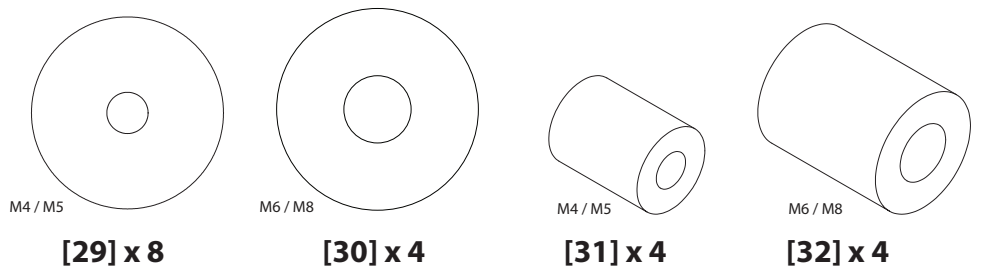
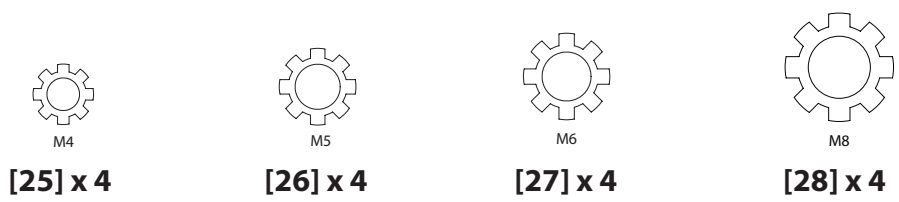
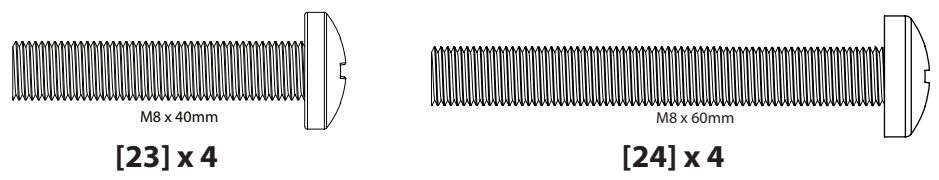
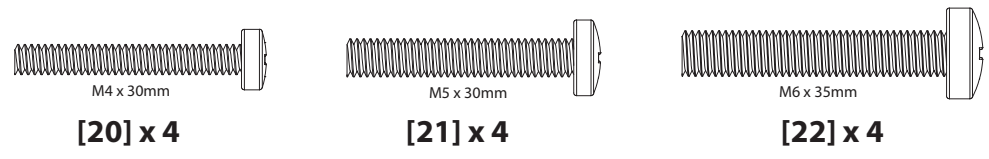
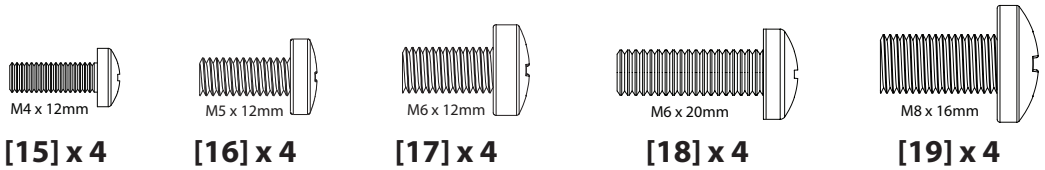



1-1

EN TV with flat back

Determine the diameter of the screw your TV requires by hand threading them into the threaded insert on the back of the TV. Verify that there are adequate threads to secure the brackets to the monitor. Do not use a screw that's too long. You could damage components inside the monitor. If you are unsure which hardware to use, contact Customer Service for assistance.

FR Téléviseur avec panneau arrière plat

Déterminez le diamètre de boulon requis pour votre téléviseur, en essayant d'enfiler chaque type de boulon à la main dans une douille taraudée à l'arrière de votre appareil. Assurez-vous qu'il y a suffisamment de filets pour installer les brides de montage sur le moniteur. N'utilisez pas des vis trop longues. Vous risqueriez d'endommager des composants à l'intérieur du moniteur. Si vous avez des doutes sur les fixations devant être utilisées, contactez le service à la clientèle.

DE Fernseher mit flacher Rückseite

Bestimmen Sie den Durchmesser der für Ihr TV-Gerät erforderlichen Schraube indem Sie sie von Hand in den Gewindeinsatz in der Rückwand des TV-Geräts schrauben. Überprüfen Sie, dass für die Befestigung der Anschlusssteile am Monitor geeignete Gewindebohrungen vorhanden sind. Verwenden Sie keine zu langen Schrauben. Die Komponenten im Innern des Monitors könnten beschädigt werden. Wenn Sie sich nicht sicher sind, welche Befestigungsmittel Sie benötigen, fragen Sie beim Kundendienst nach.

ES Televisor de dorso plano

Determine el diámetro del tornillo que requiere su televisor, enroscándolo manualmente en la inserción roscada del dorso del televisor. Verifique que haya roscas adecuadas para asegurar los soportes al monitor. No utilice un tornillo demasiado largo. Puede dañar componentes internos del monitor. Si no está seguro de qué herramientas usar, póngase en contacto con Atención al Cliente para ser asistido.

PT TV com traseira plana

Determine o diâmetro do Parafuso que o seu televisor requer aparafusando-os manualmente nas aberturas roscadas na parte traseira do televisor. Verifique se há roscas adequadas para fixar os suportes no monitor. Não use um parafuso que seja muito longo, pois isso pode danificar componentes dentro do monitor. Se não tiver certeza sobre que hardware usar, contate nosso Atendimento ao Cliente para obter assistência.

NL Televisie met platte achterkant

Bepaal de vereiste boutdiameter door bouten van verschillende maten met de hand in de achterkant van de tv te draaien. Controleer of er geschikte schroefdraden zijn om de beugels mee op de monitor te bevestigen. Gebruik geen te lange schroef. Daardoor zou u componenten in de monitor kunnen beschadigen. Als u niet zeker weet welke apparatuur u moet gebruiken, neem dan contact op met de klantenservice voor ondersteuning.

IT TV con dorso piatto

Determinare il diametro bullone necessario per la TV inserendo i bulloni nell'inserito filettato presente sul dorso della TV. Assicurarsi che la parte filettata sia sufficiente ad assicurare le staffe al monitor. Non utilizzare viti troppo lunghe. Potrebbero danneggiare i componenti all'interno del monitor. In caso di dubbi riguardo ai pezzi da utilizzare, rivolgersi all'Assistenza clienti.

EL Τηλεόραση με επίπεδη πλάτη

Καθορίστε τη διάμετρο του Κοχλία που χρειάζεται η τηλεόραση σας, βιδώνοντας τους με το χέρι μέσα στην οπή με σπείρωμα στην πλάτη της τηλεόρασης σας. Επιβεβαιώστε πως υπάρχουν αρκετά σπειρώματα για να ασφαλισουν τα στηρίγματα στην οθόνη. Μη χρησιμοποιήσετε βίδα που είναι πολύ μακριά. Μπορεί να καταστρέψετε τα εξαρτήματα στο εσωτερικό της οθόνης. Εάν δεν είστε σίγουροι ποια υλικά πρέπει να χρησιμοποιήσετε, επικοινωνήστε με την Εξυπηρέτηση πελατών για βοήθεια.

NO TV med rett bakside

Fastslå hvilken diameter det skal være på boltene til din TV ved å skru dem for hånd i hullene med gjenger på baksiden av TV-en. Kontroller at gjengene er gode nok til at brakettene kan festes til skjermen. Pass på at skruen ikke er for lang. Da kan deler inni skjermen bli skadet. Hvis du er usikker på hva slags feste du skal bruke, kan du be kundeservice om hjelp.

DA TV med flad bagside

Afgør diameteren på skruen, som dit TV behøver, ved med hånden at skru dem ind i skruelhullet på bagsiden af TV'et. Bekræft, at der er gevind nok til at fastgøre beslagene til skærmen. Brug ikke en skrue, der er for lang. Du kan skade komponenterne inde i skærmen. Hvis du ikke er sikker på, hvilket udstyr, du skal bruge, så skal du kontakte Kundeservice for at få hjælp.

SV TV med platt baksida

Bestäm vilken bultdiameter som din TV behöver genom att för hand trä dem genom den gängade öppningen på baksidan av TV:n. Kontrollera att det finns tillräckligt långa gängor för att säkra fästena vid bildskärmen. Använd inte skruvar som är för långa. Du kan skada komponenter inuti bildskärmen. Om du är osäker på vilka beslag som ska användas ber vi dig kontakta kundtjänst.

RU ТВ с плоской задней панелью

Определите диаметр Болта который требуется для Вашего телевизора, вручную вворачивая винты во вставку с внутренней резьбой на тыльной стороне телевизора. Проверьте, достаточно ли резьбы, чтобы прикрепить кронштейны к монитору. Не используйте слишком длинные винты. Это может привести к повреждению компонентов внутри монитора. Если вы не уверены, какой крепеж использовать, обратитесь за поддержкой в отдел технической поддержки.

PL Telewizor z płaskim tyłem

Określ średnicę śruby wymaganej do przykręcenia telewizora za pomocą wkręcania jej ręcznie w gwintowaną wkładkę z tyłu telewizora. Sprawdź czy dostępne są połączenia gwintowane wystarczające do zamocowania wsporników do monitora. Nie wolno używać zbyt długich śrub. W przeciwnym razie może dojść do uszkodzenia elementów wewnątrz monitora. Jeśli nie wiadomo, jakich elementów montażowych użyć, należy zasięgnąć pomocy w dziale obsługi klientów.

CS Televisor s plochou zadní stěnou

Zjistěte průměr šroubů, které je potřeba u vašeho televizoru použít, tak, že je rukou zašroubujete do závitové vložky na zadní straně televizoru. Zkontrolujte, zda jsou pro zajištění konzol k monitoru k dispozici vyhovující závity. Nepoužívejte příliš dlouhé šrouby. Mohly by se tím poškodit komponenty uvnitř monitoru. Máte-li pochyby, jaké prostředky či zařízení použít, obraťte se na náš zákaznický servis.

TR Arkası düz TV

TV'niz için gerekli Civata çapını civatayı TV'nizin arkasındaki dişli yuvasına elinizle takarak hesaplayın. Destekleri monitöre sabitlemek için yeterli sayıda halka olduğundan emin olun. Çok uzun bir vida kullanmayın. Monitörün içindeki bileşenlere zarar verebilirsiniz. Hangi donanımı kullanacağınızdan emin değilseniz, yardım için Müşteri Hizmetleriyle temasa geçin.

JP 背面が平らなモニター

まず、テレビの背面にあるねじ込みインサートに各種ボルトを手で差し込んでみて、ご使用のテレビに合う直径のボルトを選定します。モニターをブラケットで固定できる、十分な長さのネジかどうか確認します。長すぎるネジは使用しないでください。モニター内部の構成部品を損傷する恐れがあります。どれを使用しているのか分からない場合、カスタマーサービスにお問い合わせください。

MD 背面平直的电视机

用手将螺钉旋入电视机背面的螺孔以确定电视机所需螺钉的直径。确定有足够的螺纹将托架固定到显示器。不要使用过长的螺钉，否则可能损坏显示器内部的元件。如果您不确定需要使用哪些金属配件，请联系客户服务部门以获取帮助。

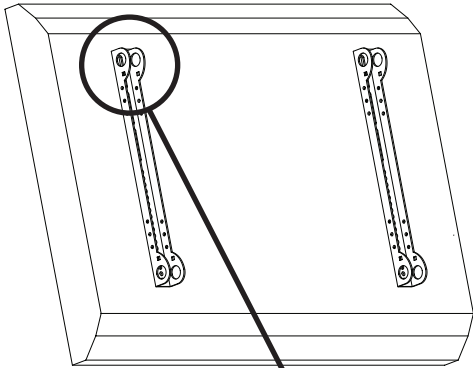

4x

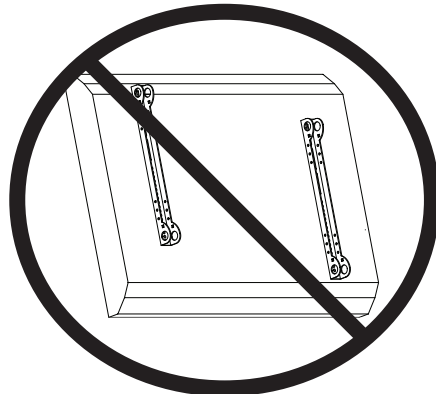
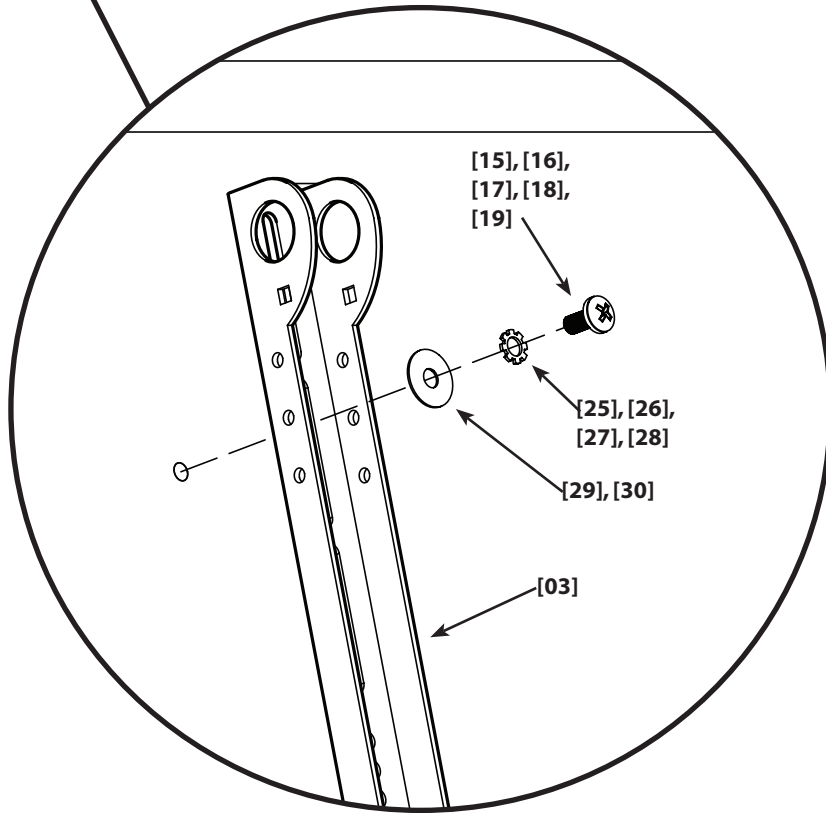



1-2

EN TV with curved back or obstruction near threaded insert

Determine the diameter of the screw your TV requires by hand threading them into the threaded insert on the back of the TV. Verify that there are adequate threads to secure the brackets to the monitor. Do not use a screw that's too long. You could damage components inside the monitor. If you are unsure which hardware to use, contact Customer Service for assistance.

☞ Use washer [29] with M4 or M5 hardware only.

FR Téléviseur avec panneau arrière courbe ou présentant des

Déterminez le diamètre de boulon requis pour votre téléviseur, en essayant d'enfiler chaque type de boulon à la main dans une douille taraudée à l'arrière de votre appareil. Assurez-vous qu'il y a suffisamment de filets pour installer les brides de montage sur le moniteur. N'utilisez pas des vis trop longues. Vous risqueriez d'endommager des composants à l'intérieur du moniteur. Si vous avez des doutes sur les fixations devant être utilisées, contactez le service à la clientèle.

☞ Utilisez la rondelle [29] seulement avec les boulons M4 ou M5.

DE Fernseher mit gekrümmter Rückseite oder einem Hindernis in Nähe der Gewindeöffnung

Bestimmen Sie den Durchmesser der für Ihr TV-Gerät erforderlichen Schraube indem Sie sie von Hand in den Gewindeeinsatz in der Rückwand des TV-Geräts schrauben. Überprüfen Sie, dass für die Befestigung der Anschlusssteile am Monitor geeignete Gewindebohrungen vorhanden sind. Verwenden Sie keine zu langen Schrauben. Die Komponenten im Innern des Monitors könnten beschädigt werden. Wenn Sie sich nicht sicher sind, welche Befestigungsmittel Sie benötigen, fragen Sie beim Kundendienst nach.

☞ Unterlegscheibe [29] nur mit Beschlägen M4 oder M5 verwenden.

ES Televisor con dorso curvo u obstrucción cerca de la inserción roscada

Determine el diámetro del tornillo que requiere su televisor, enroscándolo manualmente en la inserción roscada del dorso del televisor. Verifique que haya roscas adecuadas para asegurar los soportes al monitor. No utilice un tornillo demasiado largo. Puede dañar componentes internos del monitor. Si no está seguro de qué herramientas usar, póngase en contacto con Atención al Cliente para ser asistido.

☞ Usar la arandela [29] sólo junto con el material M4 o M5.

PT TV com traseira curva ou obstrução

Determine o diâmetro do Parafuso que o seu televisor requer aparafusando-os manualmente nas aberturas roscadas na parte traseira do televisor. Verifique se há roscas adequadas para fixar os suportes no monitor. Não use um parafuso que seja muito longo, pois isso pode danificar componentes dentro do monitor. Se não tiver certeza sobre que hardware usar, contate nosso Atendimento ao Cliente para obter assistência.

☞ Use a anilha [29] apenas com ferragem M4 ou M5.

NL Televisie met gebogen achterkant of obstakel in de buurt van de schroefopening

Bepaal de vereiste boutdiameter door bouten van verschillende maten met de hand in de achterkant van de tv te draaien. Controleer of er geschikte schroefdraden zijn om de beugels mee op de monitor te bevestigen. Gebruik geen te lange schroef. Daardoor zou u componenten in de monitor kunnen beschadigen. Als u niet zeker weet welke apparatuur u moet gebruiken, neem dan contact op met de klantenservice voor ondersteuning.

☞ Gebruik sluitring [29] alleen met M4 of M5 hardware.

IT TV con dorso curvo od ostruzione

Determinare il diametro bullone necessario per la TV inserendo i bulloni nell'inserto filettato presente sul dorso della TV. Assicurarsi che la parte filettata sia sufficiente ad assicurare le staffe al monitor. Non utilizzare viti troppo lunghe. Potrebbero danneggiare i componenti all'interno del monitor. In caso di dubbi riguardo ai pezzi da utilizzare, rivolgersi all'Assistenza clienti.

☞ Usare solo rondelle [29] M4 o M5.

EL Τηλεόραση με κυρτή πλάτη ή προεξοχή

Καθορίστε τη διάμετρο του Κοχλίου που χρειάζεται η τηλεόραση σας, βιδώνοντας τους με το χέρι μέσα στην οπή με σπειρώμα στην πλάτη της τηλεόρασης σας. Επιβεβαιώστε πως υπάρχουν αρκετά σπειρώματα για να ασφαλίσουν τα στηρίγματα στην οθόνη. Μη χρησιμοποιήσετε βίδα που είναι πολύ μακριά. Μπορεί να καταστρέψετε τα εξαρτήματα στο εσωτερικό της οθόνης. Εάν δεν είστε σίγουροι ποια υλικά πρέπει να χρησιμοποιήσετε, επικοινωνήστε με την Εξυπηρέτηση Πελατών για βοήθεια.

☞ Χρησιμοποιήστε τη ροδέλα [29] μόνο με το υλικό M4 ή M5.

NO TV med buet bakside eller utstikkende del

Fastslå hvilken diameter det skal være på boltene til din TV ved å skru dem for hånd i hullene med gjenger på baksiden av TV-en. Kontroller at gjengene er gode nok til at brakettene kan festes til skjermen. Pass på at skruen ikke er for lang. Da kan deler inni skjermen bli skadet. Hvis du er usikker på hva slags feste du skal bruke, kan du be kundeservice om hjelp.

☞ Bruk kun skive [29] med beslag av type M4 eller M5.

DA TV med buet bagside eller obstruktion

Afgør diameteren på skruen, som dit TV behøver, ved med hånden at skru dem ind i skruelhullet på bagsiden af TV'et. Bekræft, at der er gevind nok til at fastgøre beslagene til skærmen. Brug ikke en skrue, der er for lang. Du kan skade komponenterne inde i skærmen. Hvis du ikke er sikker på, hvilket udstyr, du skal bruge, så skal du kontakte Kundeservice for at få hjælp.

☞ Brug kun spændeskive [29] sammen med M4 og M5 armatur.

SV TV med buktig baksida eller hindrande delar

Bestäm vilken bultdiameter som din TV behöver genom att för hand trä dem genom den gängade öppningen på baksidan av TV:n. Kontrollera att det finns tillräckligt långa gängor för att säkra fästena vid bildskärmen. Använd inte skruvar som är för långa. Du kan skada komponenter inuti bildskärmen. Om du är osäker på vilka beslag som ska användas ber vi dig kontakta kundtjänst.

☞ Använd bricka [29] endast med M4 eller M5-järnvaror.

RU ТВ с выгнутой задней панелью или с преградой

Определите диаметр Болта который требуется для Вашего телевизора, вручную вворачивая винты во вставку с внутренней резьбой на тыльной стороне телевизора. Проверьте, достаточно ли резьбы, чтобы прикрепить кронштейны к монитору. Не используйте слишком длинные винты. Это может привести к повреждению компонентов внутри монитора. Если вы не уверены, какой крепеж использовать, обратитесь за поддержкой в отдел технической поддержки.

☞ Шайбу [29] используйте только с крепежом M4 и M5.

PL Telewizor z wygiętym tyłem lub przeszkodą

Określ średnicę śruby wymaganej do przykręcenia telewizora za pomocą wkręcania jej ręcznie w gwintowaną wkładkę z tyłu telewizora. Sprawdź czy dostępne są połączenia gwintowane wystarczające do zamocowania wsporników do monitora. Nie wolno używać zbyt długich śrub. W przeciwnym razie może dojść do uszkodzenia elementów wewnątrz monitora. Jeśli nie wiadomo, jakich elementów montażowych użyć, należy zasięgnąć pomocy w dziale obsługi klientów.

☞ Podkładkę [29] stosuj tylko ze sprzętem M4 lub M5.

CS Televisor, jehož zadní strana je zakřivená nebo obsahuje překážky

Zjistěte průměr šroubů, které je potřeba u vašeho televizoru použít, tak, že je rukou zašroubujete do závitové vložky na zadní straně televizoru. Zkontrolujte, zda jsou pro zajištění konzol k monitoru k dispozici vyhovující závit. Nepoužívejte příliš dlouhé šrouby. Mohly by se tím poškodit komponenty uvnitř monitoru. Máte-li pochyby, jaké prostředky či zařízení použít, obraťte se na náš zákaznický servis.

☞ Podložku [29] použijte pouze se šrouby M4 nebo M5.

TR Arkası kavisli ve çıkıntılı TV

TV'niz için gerekli Cıvata çapını cıvatayı TV'nizin arkasındaki dişli yuvasına elinizle takarak hesaplayın. Destekleri monitöre sabitlemek için yeterli sayıda halka olduğundan emin olun. Çok uzun bir vida kullanmayın. Monitörün içindeki bileşenlere zarar verebilirsiniz. Hangi donanımı kullanacağınızdan emin değilseniz, yardım için Müşteri Hizmetleriyle temasa geçin.

OPT Pulu [29] yalnızca M4 veya M5 donanımı ile birlikte kullanın.

JP 背面に丸みがあるモニターやその他の凹凸があるモニター
まず、テレビの背面にあるねじ込みインサートに各種ボルトを手で差し込んでみて、ご使用のテレビに合う直径のボルトを選定します。モニターをブラケットで固定できる、十分な長さのネジかどうか確認します。長すぎるネジは使用しないでください。モニター内部の構成部品を損傷する恐れがあります。どれを使用しているのか分からない場合、カスタマーサービスにお問い合わせください。

OPT ワッシャー[29]には、M4またはM5の金具のみを使用してください。

MD 背面为曲面或在螺孔附近有障碍物的电视机
用手将螺钉旋入电视机背面的螺孔以确定电视机所需螺钉的直径。确定有足够的螺纹将托架固定到显示器。不要使用过长的螺钉，否则可能损坏显示器内部的元件。如果您不确定需要使用哪些金属配件，请联系客户服务部门以获取帮助。

OPT 垫圈 [29] 仅用于 M4 或 M5 硬件。

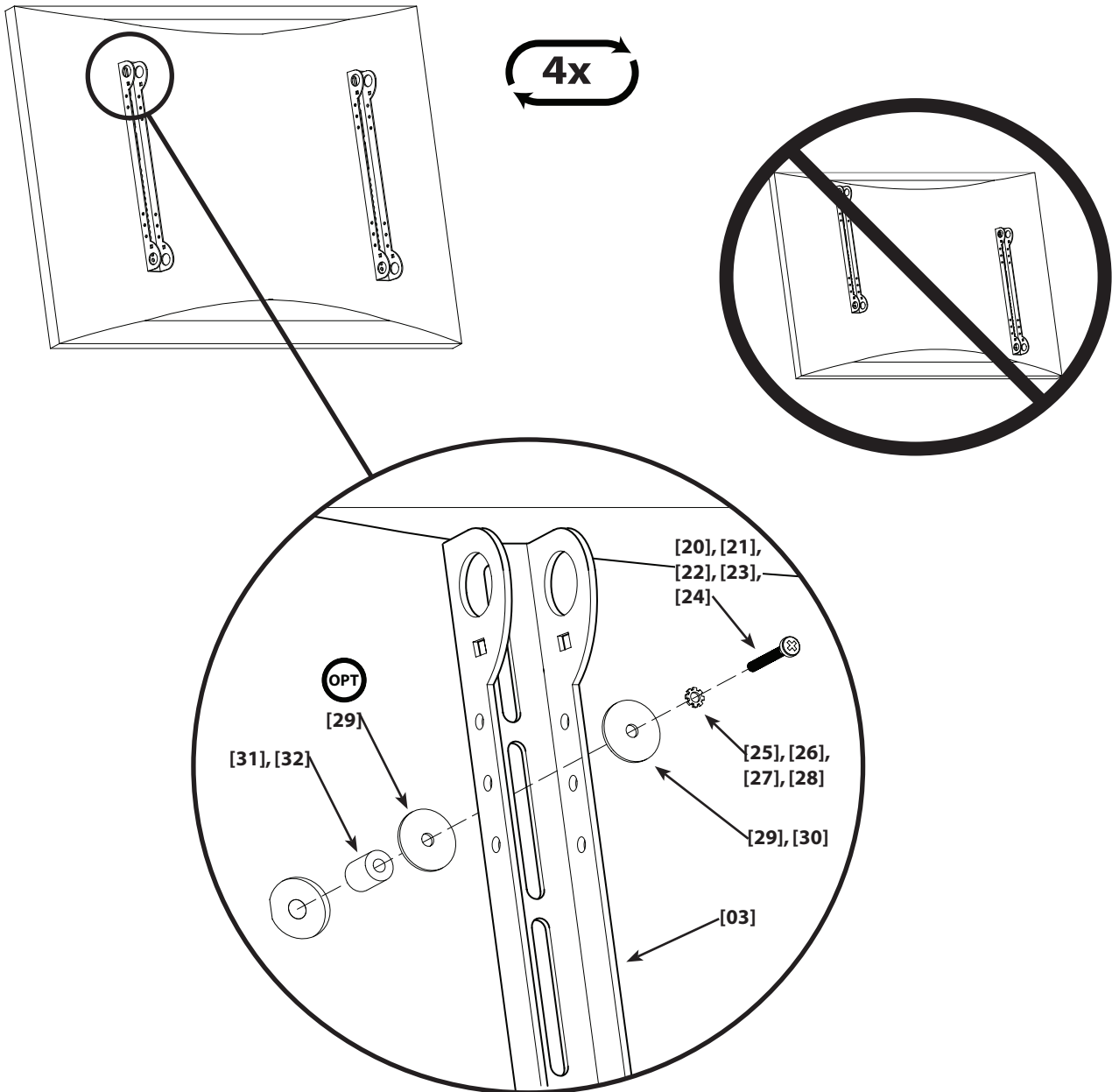



2

EN Install Vise Assemblies

NOTE: Do not overtighten the nut [10]. The vise assembly [06] must rotate freely around the carriage bolt [11].

FR Poser les ensembles étaux

NOTE : Ne pas serrer excessivement l'écrou [10]. L'ensemble étau [06] doit tourner librement autour du boulon à tête carrée [11].

DE Schraubstockeinheiten anbringen

HINWEIS: Die Mutter [10] nicht zu stark anziehen. Die Schraubstockeinheit [06] muss sich ungehindert um den Wagenbolzen [11] drehen können.

ES Instalar los conjuntos de abrazadera

NOTA: No sobreapretar la tuerca [10]. El conjunto de abrazadera [06] debe girar sin dificultad en torno al tallo del tornillo [11].

PT Instale os Conjuntos de Morsa

NOTA: Não aperte as Porcas [10] em demasia. O conjunto de morsa [06] dever rodar livremente em torno do parafuso francês [11].

NL Spanschroeven aanbrengen

OPMERKING: Draai de moer [10] niet te hard aan. De spanschroef [06] moet vrij kunnen draaien rond de slotbout [11].

IT Montaggio della morsa

NOTA: non serrare eccessivamente il dado [10]. La morsa [06] deve poter ruotare liberamente attorno al bullone a testa tonda [11].

EL Εγκατάσταση μονάδας σφιγκτήρα

ΣΗΜΕΙΩΣΗ: Μη σφίγγετε υπερβολικά το παξιμάδι [10]. Η μονάδα σφιγκτήρα [06] θα πρέπει να μπορεί να περιστρέφεται ελεύθερα γύρω από τον φέροντα κοχλία [11].

NO Monter klemmedelene

MERK: Ikke trekk til mutteren [10] for hardt. Klemmedelene [06] må kunne dreie fritt på låsebolten [11].

DA Installer skruestikmontagesamlingerne

NOTE: Overspænd ikke møtrikken [10]. Skruestik smontagesamlingen [06] skal let kunne roteres rundt om bærebolten [11].

SV Montera skruvfästena

OBS: Dra inte åt muttern [10] för hårt. Skruvfästet [06] ska rotera fritt runt kring bulten [11].

RU Установите тиски

ПРИМЕЧАНИЕ: Не перетягивайте гайку [10]. Тиски [06] должны свободно вращаться на болте с квадратным подголовком [11].

PL Zamontuj zaciski

WAŻNE: Nie wolno przekręcić nakrętki [10]. Zaciski [06] powinny obracać się swobodnie na śrubie nośnej [11].

CS Instalujte svírací bloky

POZNÁMKA: Neutahujte matici [10] příliš. Svírací blok [06] se musí volně otáčet okolo vratového šroubu [11].

TR Mengene Tertibatını Monte Edin

NOT: Somunu gereğinden fazla sıkmayın [10]. Mengene tertibatı [06] ağaç vidasının [11] etrafında serbestçe dönmelidir.

JP 締め付け部品を取り付ける

ナット [10] を締め付け過ぎないで下さい。締め付け部品 [06] は、キヤリツギボルト [11] の周囲を自由に回転するようにします。

MD 安装虎钳组件

螺母不要拧得过紧 [10], 虎钳组件 [06] 一定要能在承轴 [11] 上无阻碍地旋转。

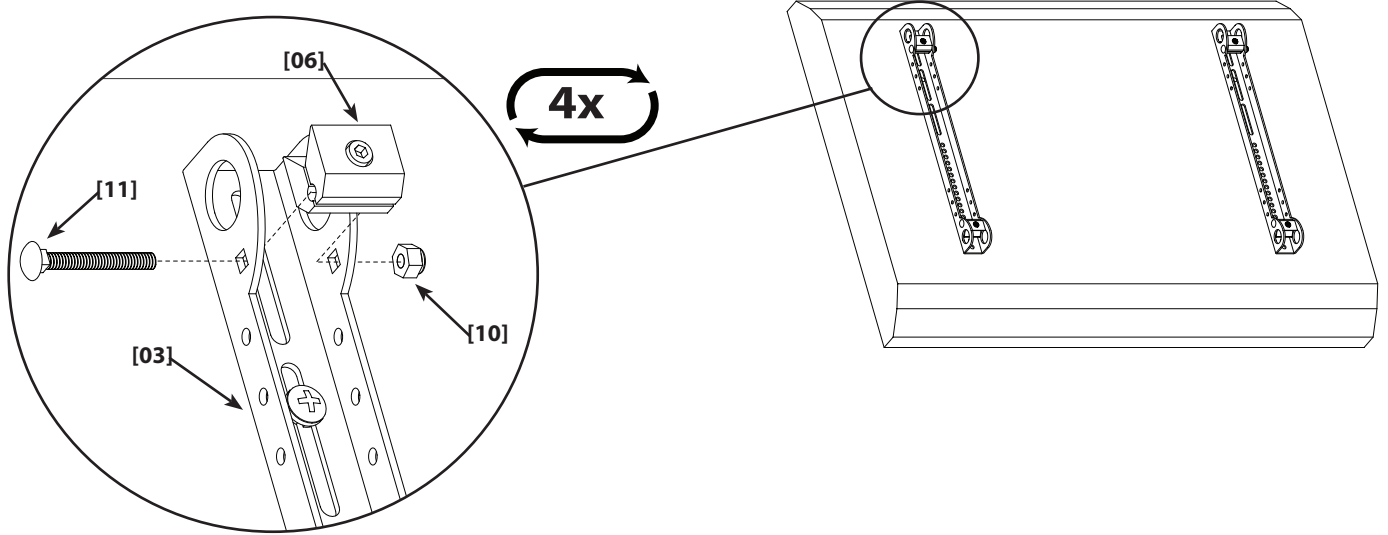



3

EN Install Arm Assembly to Monitor

NOTE: Do not overtighten the fastener in the vise assemblies [06]. Tighten only enough to prevent the tubes [04] from moving.

FR Poser l'ensemble bras sur le moniteur

NOTE : Ne pas serrer excessivement la fixation dans l'ensemble étau [06]. Ne serrer que juste assez pour éviter le déplacement des tubes [04].

DE Armeinheit am Monitor befestigen

HINWEIS: Befestigungselement in den Schraubstockeinheiten [06] nicht zu stark anziehen. Nur so weit anziehen, dass sich die Rohre [04] nicht bewegen können.

ES Montar el conjunto del brazo en el monitor

Nota: No apretar demasiado el perno situado en el conjunto de abrazadera [06]. Apretar sólo lo suficiente como para evitar que los tubos [04] se muevan.

PT Instale o Conjunto do Braço ao Monitor

NOTA: Não aperte em demasia o fixador nos conjuntos de morsa [06]. Aperte só até que os tubos [04] não se mexam mais.

NL Installeer de armunit op de monitor

OPMERKING: Draai de sluiting van de spanschroeven [06] niet te hard aan. Draai slechts zover aan dat de bussen [04] niet kunnen verschuiven.

IT Montaggio del gruppo braccio al monitor

NOTA: non serrare eccessivamente l'elemento di fissaggio nella morsa [06]. Serrare solo quanto basta per impedire ai tubi [04] di muoversi.

EL Εγκατάσταση μονάδας βραχίονα στην οθόνη

ΣΗΜΕΙΩΣΗ: Μη σφίγγετε υπερβολικά το δέσιμο στη μονάδα σφιγκτήρα [06]. Σφίξτε τόσο ώστε να μην μπορούν να κινηθούν οι σωλήνες [04].

NO Monter armen til skjermen

MERK: Ikke stram festedelen i klemmedelen [06] for hardt. Bare stram hardt nok til at rørene [04] ikke flytter seg.

DA Installer armmontagen på skærmen

NOTE: Overspænd ikke fastspændingsbolten på skruestiksmontagesamlingerne [06]. Spænd kun til det punkt, hvor rørene [04] ikke kan bevæges længere.

SV Montera armfästet på bildskärmen

OBS: Dra inte åt fästet i skruvfästet [06] för hårt. Dra bara åt så pass att rören [04] inte flyttar på sig.

RU Установите на монитор узел рычага

ПРИМЕЧАНИЕ: Не перетягивайте зажим в тисках [06]. Затяните ровно настолько, чтобы предотвратить перемещение трубок [04].

PL Przymocuj ramię do telewizora

WAŻNE: Nie wolno przekroczyć mocowania w zaciskach [06]. Dokręć tylko z taką siłą, aby zapobiec przesuwaniu się rurek [04].

CS Připevněte k monitoru blok ramena

POZNÁMKA: Upevňovací prvky ve svíracích blocích [06] neutahujte příliš. Utáhněte je pouze tak, aby se trubky [04] nehýbaly.

TR Kol Tertibatını Monitöre Monte Edin

NOT: Mengene tertibatındaki [06] bağlantıyı gereğinden fazla sıkmayın. Bağlantıyı boruların [04] hareket etmesini önleyecek kadar sıkın.

JP アームアセンブリーをモニターに取り付ける

締め付け部品[06]の固定ネジは締め付け過ぎないで下さい。チューブ[04]が動かない程度に締め付ければ十分です。

MD 將支撐臂組件裝到顯示器上

虎鉗組件[06]上的緊固件不要拧得太緊,只要拧紧到鋼管不移動即可。

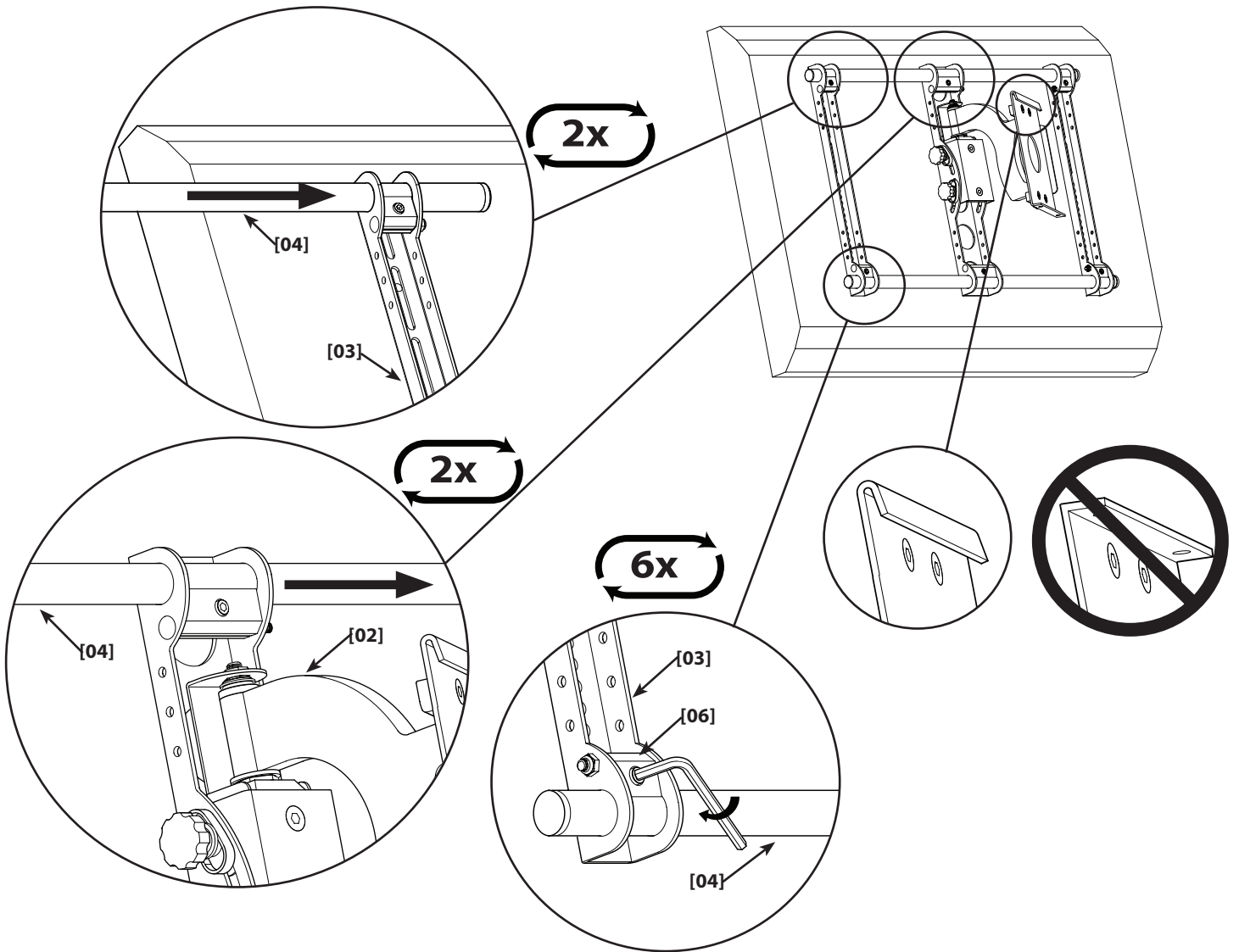

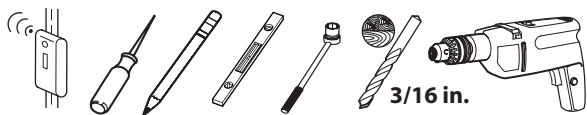

4

EN Wood Stud Mounting

NOTE Use awl to verify stud location.

CAUTION: Do not over-tighten the lag bolts [08]. Tighten the lag bolts [08] only until the washers [07] are pulled against the wall plate [01].

CAUTION: Any material covering the wall must not exceed 13 mm (1/2 in.).

FR Fixation sur montants de bois

REMARQUE Utilisez le poinçon pour vérifier l'emplacement du montant.

ATTENTION: Ne pas trop serrer les boulons tire-fond [08]. Serrez les tire-fond [08] uniquement jusqu'à ce que les rondelles [07] soient appuyées contre la plaque murale [01].

ATTENTION: Tout matériel couvrant le mur ne doit pas excéder 13 mm.

DE Montage an einer Holzrahmenwand

HINWEIS Überprüfen Sie die Lage der Balken mit einer Ahle.

VORSICHT: Ziehen Sie die Ankerschrauben [08] nicht zu fest an. Ziehen Sie die Ankerschrauben [08] nur so weit an, bis die Unterlegscheiben [07] fest an der Wandplatte [01] anliegen.

VORSICHT: Jegliches Material, das die Decke bedeckt, darf 13 mm nicht überschreiten.

ES Montaje en caso de montantes de madera

NOTA Utilice un punzón para verificar la ubicación de la viga.

PRECAUCIÓN: No apriete excesivamente los pernos [08]. Apriete los pernos [08] sólo hasta que las arandelas [07] hagan tope contra la placa para la pared [01].

PRECAUCIÓN: Cualquier material que recubra la pared no debe superar los 13 mm (1/2 pulg.).

PT Montagem em Estruturas de Madeira

NOTA Utilizar sovela para verificar localização de viga.

ATENÇÃO: Não apertar os parafusos sextavados em excesso [08]. Apertar os parafusos sextavados [08] apenas até que as anilhas [07] sejam encostadas à placa de parede [01].

ATENÇÃO: Qualquer material que cubra a parede não deve exceder os 13 mm (1/2 pol.).

NL Monteren aan een houtskelmuur

OPMERKING Gebruik priem om studlocatie te verifiëren.

LET OP: Draai de schroeven niet te strak aan [08]. Draai de schroeven [08] slechts aan totdat de ringen [07] tegen de muurplaat worden geduwd [01].

LET OP: Materiaal op de muur mag niet dikker zijn dan 13 mm.

IT Installazione su muro con intelaiatura in legno

NOTA usare un punteruolo per verificare la posizione del montante.

PRECAUZIONE: Non serrare eccessivamente le viti [08]. Serrare le viti [08] solo fino a quando le rondelle [07] vengono tirate contro la piastra a muro [01].

PRECAUZIONE: Lo spessore del materiale di rivestimento della parete non deve superare i 13 mm (1/2 pollice).

EL Τοποθέτηση Ξύλινων Καρφιών

ΣΗΜΕΙΩΣΗ Χρησιμοποιήστε σουβλί για να επαληθεύσετε τη θέση του πείρου.

ΠΡΟΣΟΧΗ: Μη βιδώνετε τους κοχλίες υπερβολικά σφιχτά [08]. Βιδώστε τους κοχλίες [08] μόνο έως ότου οι δακτύλιοι [07] να τραβηχτούν πάνω στην πλακέτα τοίχου [01].

ΠΡΟΣΟΧΗ: Οποιοδήποτε υλικό που καλύπτει τον τοίχο δεν πρέπει να υπερβαίνει τα 13 mm (1/2 in.).

NO Montering på tresøyle

MERKNAD Bruk en syl for å finne ut hvor stenderne er plassert.

FORSIKTIG: Ikke trekk sekskantboltene for hardt til [08]. Trekk sekskantboltene [08] til bare så hardt at stoppskivene [07] trekkes inn til veggplaten [01].

FORSIKTIG: Kledningen på veggen må ikke være mer enn 13 mm tykk.

DA Montering på væg af (gips)plade lægter

BEMÆRK Brug en syl til at bekræfte, hvor dyvelerne sidder.

FORSIGTIGHED: Undgå at overspænde mellemboltene [08]. Spænd kun mellemboltene [08], indtil spændeskiverne [07] er trukket helt ind mod vægpladen [01].

FORSIGTIGHED: Eventuel vægbeklædning må højst være 13 mm tyk.

SV Montering mot vägg med regelverk av trä

OBS Använd en pryl för att markera regelns plats.

OBSERVERA: Spänn inte de franska träskruvarna överdrivet mycket [08]. Spänn endast de franska träskruvarna [08] tills skruvbrickorna [07] pressas mot väggplattan [01].

OBSERVERA: Eventuella material som täcker väggen får inte överskrida 13 mm (1/2 tum).

RU Монтаж деревянной стойки

ПРИМЕЧАНИЕ Воспользуйтесь шилом, чтобы определить размещение стойки.

ОСТОРОЖНО! Не следует слишком сильно затягивать шурупы [08]. Затягивайте болты с квадратными головками [08] только до тех пор, пока шайбы [07] не будут подтянуты к настенному креплению [01].

ОСТОРОЖНО! Толщина покрытия стены не должна превышать 13 мм.

PL **Montaż na ścianie o szkieletcie drewnianym**

UWAGA Użyć szydła w celu weryfikacji położenia kołka.

! UWAGA: Wkrętów montażowych [08] nie należy dokręcać za mocno. Śruby [08] należy dokręcać tylko do momentu docisnięcia podkładek [07] do płyty ściennej [01].

! UWAGA: Grubość materiału stanowiącego pokrycie ściany nie może przekraczać 13 mm (1/2 cala).

CS **Montáž na dřevěný sloup**
POZNÁMKA pro ověření polohy sloupku použijte šídlo

! POZOR: Nadměrně neutahujte kotvicí šrouby [08]. Kotvicí šrouby [08] utahujte jen do té míry, než se podložky [07] dotknou nástěnné desky [01].

! POZOR: Tloušťka prvků připevňených ke stěně nesmí přesáhnout 13 mm.

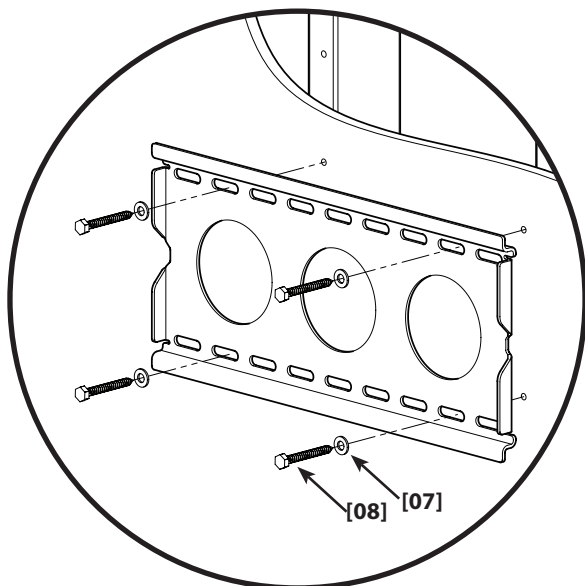
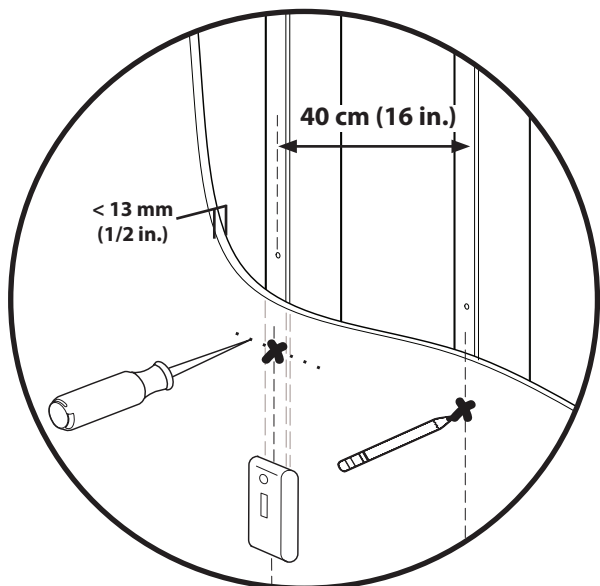

TR **Ahşap Saplama Montajı**

NOT Kirişin konumundan emin olmak için biz kullanın.

! DİKKAT: Civataları gereğinden fazla sıkmayın [08]. Civataları [08] yalnızca pullar [07] duvar plakasına [01] çekilene kadar sıkıştırın.

! DİKKAT: Duvarın kaplaması 13 mm'yi (1/2 inç) geçmemelidir.

JP 木製間柱に取り付け
注記 錐でスタッド位置を合わせてください。

! 注: ラグボルトを締めすぎないでください。ワッシャー [07] が壁面プレート [01] にしっかりと取り付けられるまで、ラグボルト [08] を締めます。

! 注: 壁を覆っている部材は13 mm(1/2インチ)を超えてはなりません。

MD 木质螺栓安装
注意 使用尖钻确认龙骨位置。

! 注意 請勿將六角螺栓鎖得太緊！只有在將墊圈 [07] 拉靠在牆板 [01] 上之後，才可以鎖緊六角螺栓 [08]。

! 注意 任何覆盖墙壁的材料厚度不应超过 13 毫米 (1/2 英寸)。

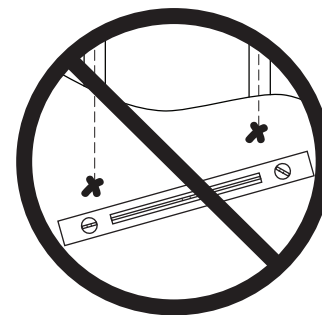
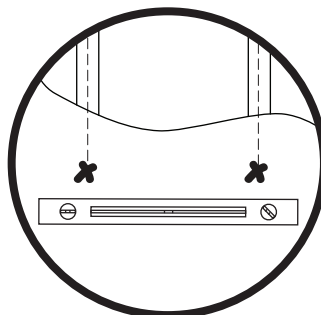
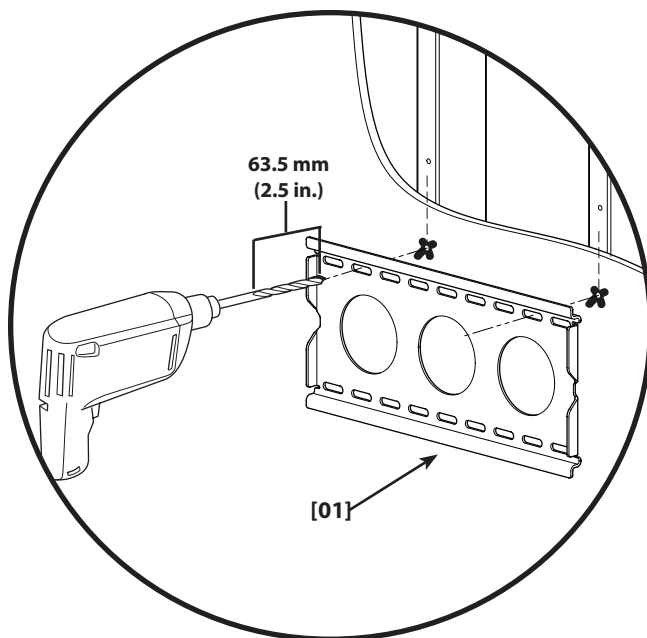



5

EN Attach Arm to Wall Mount

HEAVY! You will need assistance with this step.

CAUTION: Avoid potential injuries or property damage! Ensure the safety bolts [12] are secure. Periodic tightening may be required.

FR Fixer le bras au support mural

LOURD! Vous aurez besoin d'aide pour cette étape.

ATTENTION: Évitez de possibles blessures corporelles ou dommages matériels ! Veillez à bien serrer les verrous de sécurité [12]. Un resserrage périodique peut être requis.

DE Arm an Wandhalterung befestigen

SCHWER! Hier brauchen Sie jemanden, der Ihnen hilft.

VORSICHT: Vermeiden Sie Verletzungen und Sachschäden! Stellen Sie sicher, dass die Sicherungsschrauben [12] fest sind. Regelmäßiges Festziehen kann erforderlich sein.

ES Fijar el brazo al soporte de pared

¡Pesa mucho! Para este paso, se necesitará asistencia.

PRECAUCIÓN: Evite posibles lesiones o daños materiales! Compruebe que los pernos de seguridad [12] estén bien sujetos. Es posible que tenga que apretarlos periódicamente.

PT Una o Braço ao Suporte de Montagem de Pa

PESADO! Irá precisar de ajuda com este passo.

ATENÇÃO: Evite potenciais danos físicos ou materiais! Assegurar que os parafusos de segurança [12] estão presos. Poderá ser necessário um aperto periódico.

NL Bevestig de arm aan de muursteun

ZWAAR! Bij deze stap heeft u hulp nodig.

LET OP: Voorkom mogelijk letsel of apparatuurschade! Zorg ervoor dat de veiligheidsbouten [12] stevig op hun plaats zitten. Het kan nodig zijn deze regelmatig aan te draaien.

IT Montaggio del braccio al supporto a muro

PESANTE! In questa fase è necessario l'aiuto da parte di altra persona.

PRECAUZIONE: Evitare la possibilità di lesioni alle persone o danni alle cose! Verificare che i bulloni di sicurezza [12] siano correttamente installati. Potrà essere necessario serrare i bulloni periodicamente.

EL Τοποθέτηση βραχίονα σε βάση τοίχου

ΒΑΡΥ ΑΝΤΙΚΕΙΜΕΝΟ! Θα χρειαστείτε βοήθεια σε αυτό το βήμα.

ΠΡΟΣΟΧΗ: Αποφύγετε πιθανούς τραυματισμούς ή πρόκληση υλικών βλαβών! Βεβαιωθείτε ότι οι κοχλίες ασφαλείας [12] είναι ασφαλείς. Μπορεί να απαιτείται βίδωμα κατά καιρούς.

NO Monter armen til veggfestet

TUNGT! Du trenger hjelp til denne handlingen.

FORSIKTIG: Unngå potensiell skade på person eller materiell! Pass på at sikkerhetsboltene [12] sitter godt. Periodisk tiltrekking kan være påkrevd.

DA Fastgør armen til vægmonteringen

TUNG! Du har brug for hjælp under dette trin

FORSIGTIGHED: Undgå risiko for skader på personer og inventar! Sørg for, at sikkerhedsboltene [12] sidder helt fast. Disse skal muligvis spændes efter med jævne mellemrum.

SV Montera armen på väggfästet

TUNGT! Du behöver hjälp för att utföra detta steg.

OBSERVERA: Undvik eventuella personskador och materiella skador! Kontrollera att säkerhetsbultarna [12] är ordentligt fästa. Regelbunden efterspänning kan vara nödvändig.

RU Прикрепите рычаг к настенному креплению

ТЯЖЕЛЫЙ ПРЕДМЕТ! Для выполнения этой операции вам потребуется помощь.

ОСТОРОЖНО! Избегайте возможных травм или повреждений! Убедитесь, что предохранительные шурупы [12] надежно закреплены. Возможно, потребуется периодически подтягивать их.

PL Przymocuj ramię do uchwyty ściennego

CIEŻKIE! Będziesz potrzebować pomocy, aby to zrobić.

UWAGA: Uwaga na możliwość obrażeń i uszkodzenia sprzętu! Upewnij się, że śruby zabezpieczające [12] zostały dokręcone. Być może co pewien czas trzeba je będzie dokręcać.

CS Připevněte rameno k nástěnném držáku

TĚŽKÉ! V tomto kroku budete potřebovat pomoc.

POZOR: Zabraňte možným úrazům a hmotným škodám! Ujistěte se, že zajišťovací šrouby [12] jsou pevně utažené. Může být nutné šrouby pravidelně utahovat.

TR Kolu Duvar Montaj Düzeneğine Yerleştirin

AĞIR! Bu aşamada yardım almalısınız.

DİKKAT: Olası yaralanmalara veya ürünün hasar görmemesine dikkat edin! Emniyet civatalarını [12] sağlam takıldığından emin olun. Periyodik olarak sıkıştırmak gerekebilir.

JP アームを壁掛け金具に取り付ける
重量あり! この操作は2人で行ってください。

注: ケガや破損が起こらないように注意してください。安全ボルト[12]が固定されていることを確認してください。このボルトは定期的に締めなおす必要があります。

MD 将支撑臂组件装到显示器上
支架臂很重! 该步骤需要协助。

注意 避免潜在伤害或财产损失! 确保安全螺栓 [12] 稳固。可能须定期紧固。

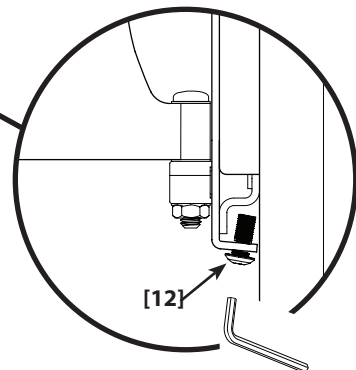
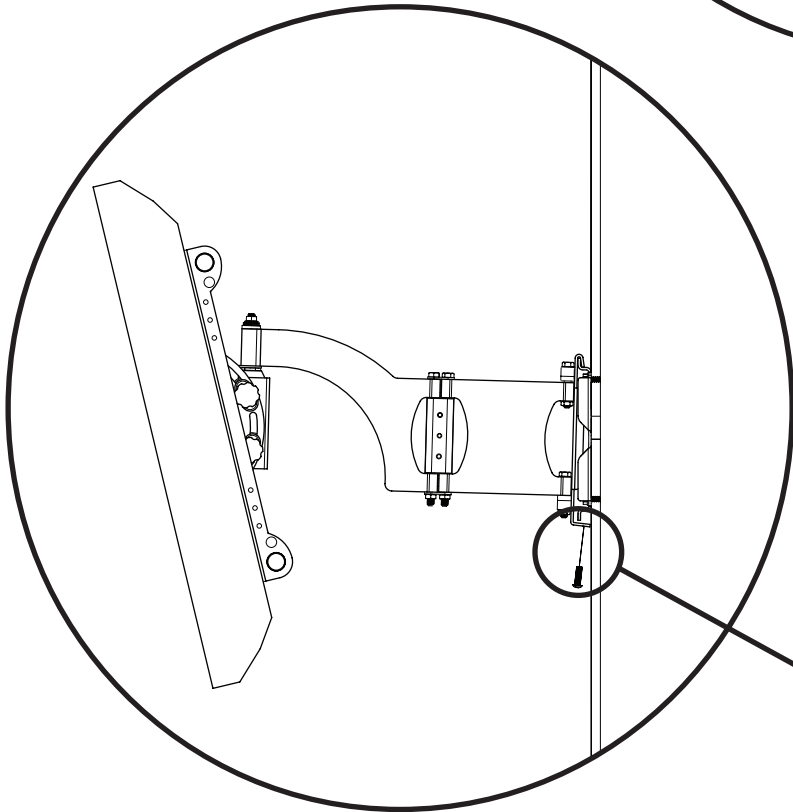
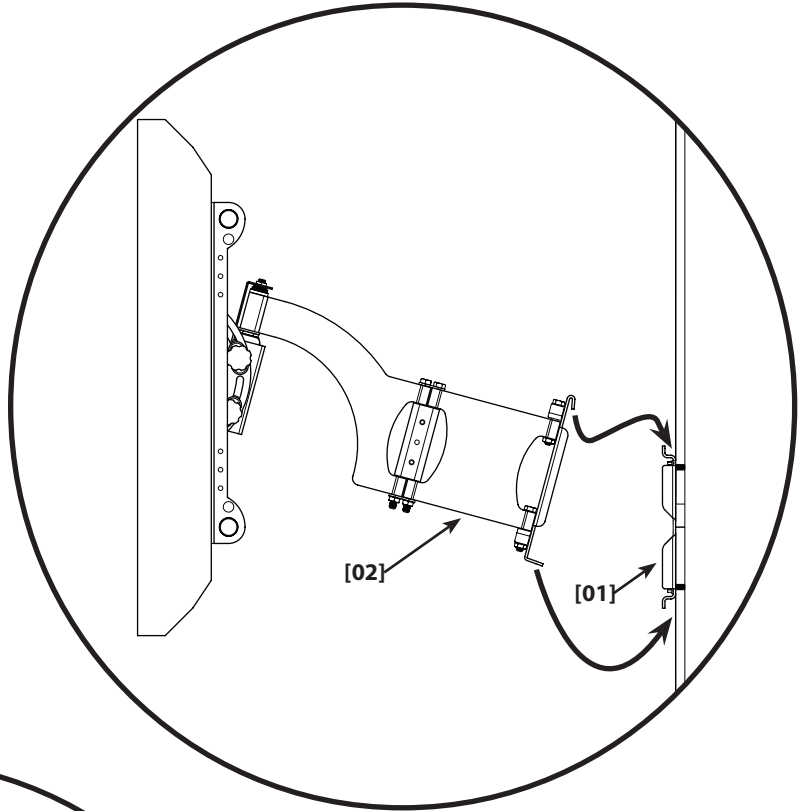



EN Install Preventer

☞ Install the preventer [05] on the left side if you want the arm to fold to the left. Install the preventer on the right side if you want the arm to fold to the right.

FR Installer la butée

☞ Installer la butée [05] à gauche si le bras doit se replier vers la gauche. Poser la butée à droite si vous souhaitez que le bras se replie à droite.

DE Hemmvorrichtung anbringen

☞ Bringen Sie die Hemmvorrichtung [05] auf der linken Seite an, wenn der Arm nach links geschwenkt werden soll. Bringen Sie die Hemmvorrichtung auf der rechten Seite an, wenn der Arm nach rechts geschwenkt werden soll.

ES Instalar el obturador

☞ Instalar el obturador [05] en el lado izquierdo si se desea que el brazo se doble hacia la izquierda. Instalar el obturador en el lado derecho si se desea que el brazo se doble hacia la derecha.

PT Instale o Preventor de Batida

☞ Instale o preventor de batida [05] à esquerda, se desejar que o braço se dobre para a esquerda. Instale o preventor de batida [05] à direita, se desejar que o braço se dobre para a direita.

NL Breng de borg aan

☞ Installeer de borg [05] aan de linkerkant wanneer u wilt dat de arm naar links wordt ingevouwen. Installeer hem rechts wanneer u wilt dat de arm naar rechts invouwt.

IT Montaggio dell'elemento di sicurezza

☞ Montare l'elemento di sicurezza [05] sulla sinistra se si desidera ripiegare il braccio a sinistra. Montare l'elemento di sicurezza sulla destra se si desidera ripiegare il braccio a destra.

EL Εγκατάσταση μονάδας αποτροπής

☞ Εγκαταστήστε τη μονάδα αποτροπής [05] στην αριστερή πλευρά αν θέλετε να διπλώνει ο βραχίονας προς τα αριστερά. Εγκαταστήστε τη μονάδα αποτροπής στη δεξιά πλευρά αν θέλετε να διπλώνει ο βραχίονας προς τα δεξιά.

NO Monter beskyttelsesdelen

☞ Monter beskyttelsesdelen [05] på venstre side hvis armen skal foldes til venstre. Monter beskyttelsesdelen på høyre side hvis armen skal foldes til høyre.

DA Installér "forhindren"

☞ Installér "forhindren" [05] på venstre side, hvis armen skal folde til venstre. Installér "forhindren" på højre side, hvis armen skal folde til højre.

SV Montera stoppen

☞ Montera stoppen [05] på vänster sida om du vill att armen viks till vänster. Montera stoppen [05] på höger sida om du vill att armen viks till höger.

RU Установите превентор

☞ Если хотите, чтобы рычаг складывался влево, установите превентор [05] на левой стороне. Если хотите, чтобы рычаг складывался вправо, установите превентор на правой стороне.

PL Zamontuj zabezpieczenie

☞ Zamontuj zabezpieczenie [05] po lewej stronie, jeśli ramię ma się składać w lewo, lub po prawej stronie, jeśli ramię ma się składać w prawo.

CS Instalujte zarážku

☞ Pokud chcete, aby se rameno skládalo doleva, instalujte zarážku [05] na levou stranu. Pokud chcete, aby se rameno skládalo doprava, instalujte zarážku na pravou stranu.

TR Muhafazayı Monte Edin

☞ Kolun sola doğru katlanması için muhafazayı [05] sol tarafa monte edin. Kolun sağa doğru katlanması için muhafazayı [05] sağ tarafa monte edin.

JP 保護板の取り付け

☞ もしアームを左方向で保持したい場合は、保板 [05]は、左側に取り付けます。もしアーム右左方向で保持したい場合は、保板 [05]は、右側に取り付けます。

MD 安裝止动板

☞ 如果你希望支撐臂向左折疊, 請將止动板 [05] 安裝在 左側, 如果你希望支撐臂向右折疊, 請將止动板安裝 在右側.

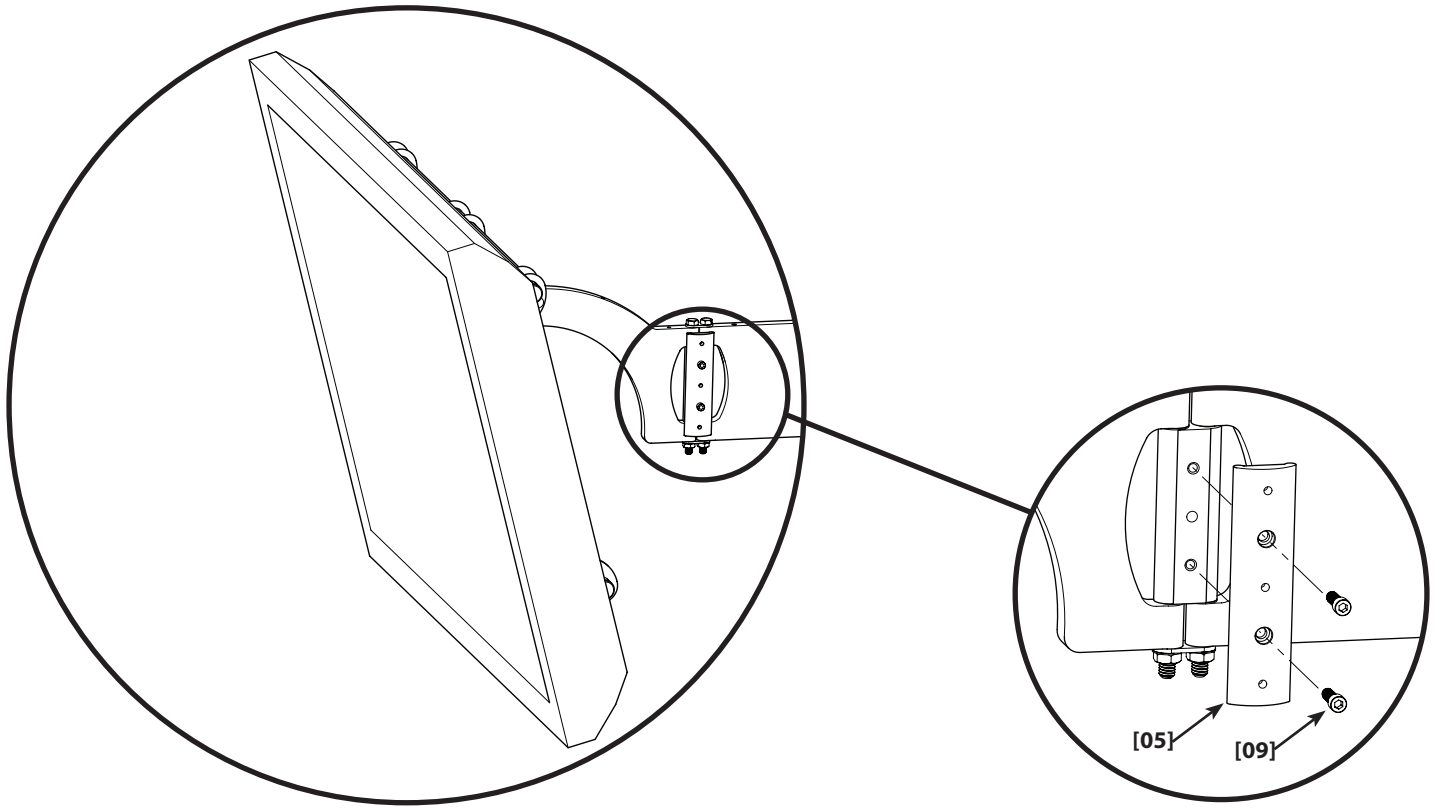

7

EN Install Cable Management

NOTE: Be sure to leave enough slack in the cables to allow the monitor to move freely. Use the cable ties [13] and wire clips [14] to secure the cables to the brackets [03] and arm [02].

FR Installez la goulotte de câbles

NOTE : Laissez suffisamment de mou dans les câbles pour autoriser un déplacement libre du moniteur. Utilisez les serre-câbles [13] et colliers à câbles [14] pour fixer les câbles sur les pattes [03] et le bras [02].

DE Kabelführung einbauen

HINWEIS: Lassen Sie die Kabel in jedem Fall genügend durchhängen, um die freie Bewegung des Monitors zu ermöglichen. Benutzen Sie die Kabelverbinder [13] und Leiterclips [14], um die Kabel an den Konsolen [03] und am Arm [02] zu sichern.

ES Instalar gestión de cables

NOTA: Procurar que los cables queden lo suficiente-mente flojos como para permitir que el monitor se mueva libremente. Para sujetar los cables a los soportes [03] y al brazo [02], utilizar los sujetadores [13] y las presillas de sujeción de cables [14].

PT Instale a Gestão de Cabos

NOTA: Assegure-se de que existe alguma folga nos cabos para permitir a movimentação livre do monitor. Use as presilhas para os cabos [13] e os cliques para fios [14] para segurar os cabos aos suportes [03] e ao braço [02].

NL Monteer de kabelgeleiders

OPMERKING: Zorg ervoor dat er voldoende speling in de kabels overblijft om de monitor ongehinderd te kunnen bewegen. Gebruik de kabelklemmen [13] en draadklemmen [14] om de kabels vast te zetten aan de beugels [03] en de arm [02].

IT Montaggio gestione cavi

NOTA: al fine di consentire l'agevole movimento del monitor lasciare i cavi adeguatamente lenti. Per fissare i cavi alle staffe [03] e al braccio [02] usare delle fascette cavi [13] e dei morsetti cavi [14].

EL Εγκατάσταση Διαχείρισης Καλωδίων

ΣΗΜΕΙΩΣΗ: Βεβαιωθείτε πως έχετε αφήσει αρκετό μπόσκο στα καλώδια για να μπορεί να κινείται ελεύθερα η οθόνη. Χρησιμοποιήστε τα δεσίματα καλωδίων [13] και τα κλιπ [14] για να ασφαλίσετε τα καλώδια στα στηρίγματα [03] και το βραχίονα [02].

NO Monter kabelføringen

MERK: Pass på at det er nok slakk i kablene til at skjermen kan beveges fritt. Bruk buntebånd [13] og klemmene [14] til å feste kablene til brakettene [03] og armen [02].

DA Installer ledningsfører

NOTE: Sørg for at efterlade ledningen så lang, at skærmen kan bevæges frit. Brug kabelbindere [13] og wireklemmer [14] for at fastgøre ledningen til konsollerne [03] og armen [02].

SV Installera kabelklämmor

OBS: Se till att sladdarna löper tillräckligt löst så att bildskärmen har röras fritt. Använd kabelklämmor [13] och kabelhållare [14] för att fästa kablarna på fästena [03] och armen.

RU Установите Проводку кабеля

ПРИМЕЧАНИЕ: Не забудьте обеспечить достаточную слаbinу кабелей, чтобы монитор мог вращаться свободно. Чтобы закрепить кабели в кронштейнах [03] и рычаге [02], воспользуйтесь бандажными жгутами [13] и скобами крепления электропроводки [14].

PL Zainstaluj organizator kabli

WAŻNE: Kable powinny być luźne, aby umożliwić swobodną regulację pozycji telewizora. Przymocuj je do wsporników [03] i ramienia [02] za pomocą opasek [13] i zatrzasków [14].

CS Instalujte vedení kabelů

POZNÁMKA: Nezapomeňte nechat kabely dostatečně volné, aby se mohl monitor volně pohybovat. Pomocí kabelových spojek [13] a drátěných spon [14] připevněte kabely ke konzolám [03] a k ramenu [02].

TR Kablo Yönetimini Kurun

NOT: Monitörün serbestçe hareket edebilmesi için kabloların gergin olmamasına dikkat edin. Kabloları desteklere [03] ve kola [02] sabitlemek için kablo bağı [13] ve klips [14] kullanın.

JP ケーブル類の処理部品の取り付け

注釈: モニターが自由に動けるようにたるみを持たせます。ケーブル類をブラケット [14] やアーム [02] に固定するために、ケーブルタイ [13] とワイヤークリップ [14] を使用して下さい。

MD 安装线路规整系统

注意: 请确保电缆足够电视机自由活动. 请电缆带 [13] 和电线夹 [14] 将电缆固定到支架 [03] 和支撑臂 [02] 上.

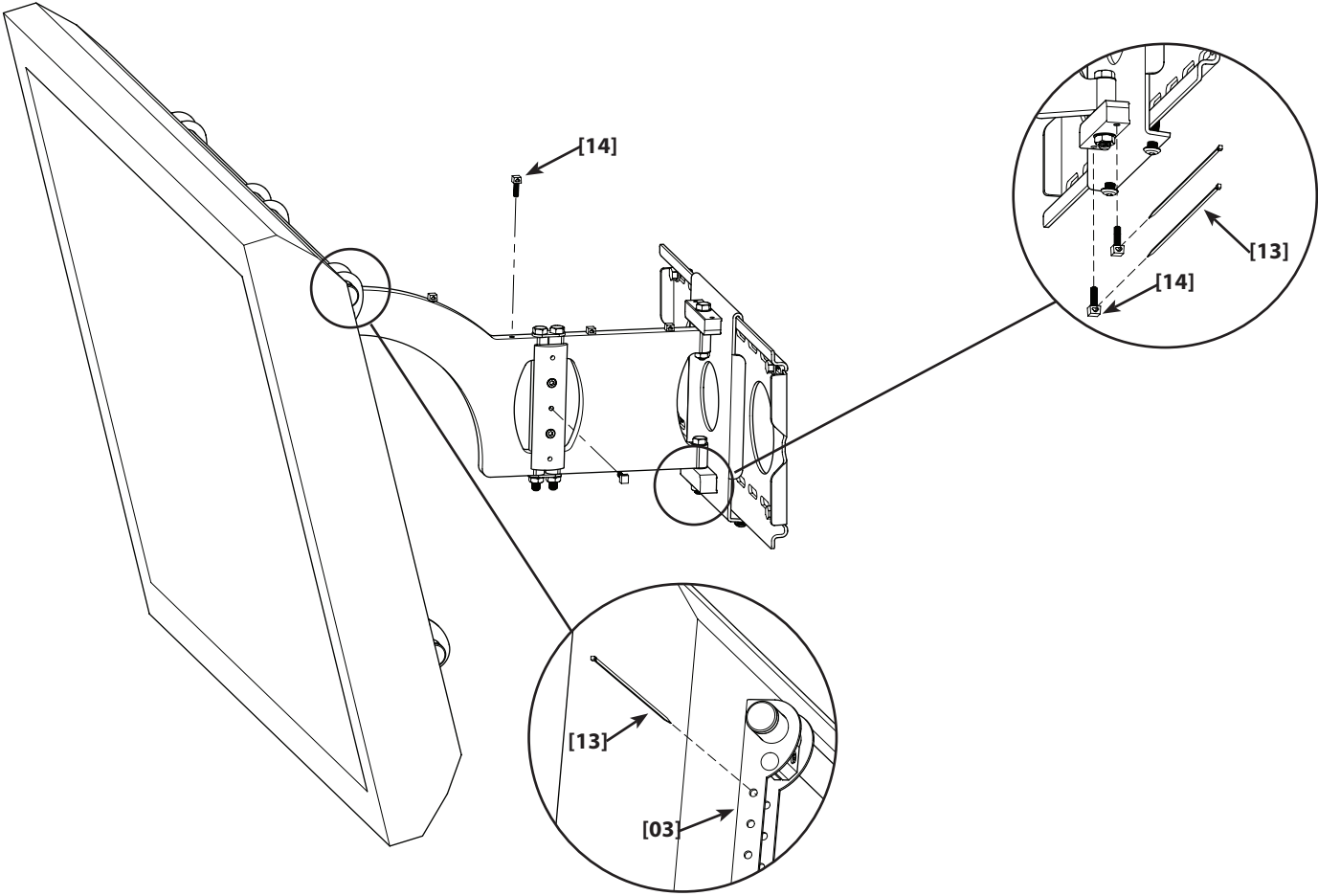



[33]

EN Adjust Monitor Position**8.1:** Adjust Level [A].**8.2:** Adjust left/right swivel tension.

CAUTION: Avoid potential injuries or property damage! Remove the safety bracket [B] only to adjust the swivel tension nut [C]. Be sure to replace the safety bracket after adjusting the swivel tension nut. The hex hole in the safety bracket must seat over the swivel tension nut.

8.3: Adjust up/down tilt tension.

NOTE: Adjust the pitch tension by tightening or loosening the tension knobs [D].

8.4: Adjust arm extend/retract tension.

CAUTION: Avoid potential injuries or property damage! Do not remove the adjustment nut [E]; tighten or loosen only as necessary for easy arm adjustment.

FR Régler la position du moniteur**8.1:** Régler l'horizontalité [A].**8.2:** Régler la tension de pivotement à gauche/droite.

ATTENTION: Pour éviter des blessures ou dégâts éventuels! Déposer la patte de sécurité [B] seulement pour régler l'écrou de tension de pivotement [C]. N'oubliez pas de reposer la patte de sécurité après réglage de l'écrou de tension de pivotement. Le trou hexagonal dans la patte de sécurité doit reposer sur l'écrou de tension de pivotement.

8.3: Régler la tension d'inclinaison vers le haut/bas.

NOTE: Régler la tension d'inclinaison en serrant ou desserrant les boutons de tension [D].

8.4: Régler la tension d'extension/rétraction des bras.

ATTENTION: Pour éviter des blessures ou dégâts éventuels! Ne déposez pas l'écrou de réglage [E]; ne le serrez ou le desserrez que de la quantité nécessaire pour un réglage facile du bras.

DE Monitorposition verstellen**8.1:** Höhe verstellen [A].**8.2:** Spannung für die Drehung nach rechts/links anpassen.

VORSICHT: Vermeiden Sie mögliche Verletzungen oder Sachbeschädigung! Entfernen Sie die Sicherheitsklammer [B] nur, um die Spannmutter für die Schwenk-bewegung [C] zu verstellen. Setzen Sie die Sicherheitsklammer nach dem Verstellen der Spannmutter für die Schwenkbewegung auf jeden Fall wieder ein. Das Sechskantloch in der Sicherheitsklammer muss sich über der Spannmutter für die Schwenkbewegung befinden.

8.3: Spannung für die Neigung nach oben/unten anpassen.

HINWEIS: Verstellen Sie die Neigespannung, indem Sie die Spannköpfe [D] anziehen oder lösen.

8.4: Spannung zum Ausziehen/Einfahren des Arms anpassen.

VORSICHT: Vermeiden Sie mögliche Verletzungen oder Sachbeschädigung! Entfernen Sie die Stellmutter [E] nicht; diese darf nur so weit angezogen oder gelöst werden, wie es für ein leichtes Verstellen des Arms erforderlich ist.

8

ES Ajustar la posición del monitor**8.1:** Ajustar el nivel [A].**8.2:** Ajuste la tensión de la rotación a la izquierda/derecha.

PRECAUCIÓN: Evitar posibles lesiones o daños materiales! Retirar el soporte de seguridad [B] sólo para ajustar la tuerca [C] de tensión de giro. No olvidar volver a colocar en su lugar el soporte de seguridad después de haber ajustado la tuerca de tensión de giro. El orificio hexagonal del soporte de seguridad debe quedar asentado sobre la tuerca de tensión de giro.

8.3: Ajuste la tensión de la inclinación hacia arriba/abajo.

NOTA: Ajustar la tensión de cabeceo apretando o aflojando los botones de tensión [D].

8.4: Ajuste la tensión de extensión/retracción del brazo.

PRECAUCIÓN: Evitar posibles lesiones o daños materiales! No retirar la tuerca de ajuste [E]; apretarla o aflojarla sólo lo necesario para ajustar fácilmente el brazo.

PT Ajuste a Posição do Monitor**8.1:** Ajuste o Nível [A].**8.2:** Ajustar tensão da base esquerda/direita.

ATENÇÃO: Evite ferimentos pessoais ou danos de propriedade! Apenas retire o suporte de segurança [B] para ajustar a tensão do botão de regulação [C] do pivô. Verifique se voltou a colocar o suporte de segurança no sítio depois de ajustar o botão de regulação do pivô. O buraco sextavado no suporte de segurança deve estar apoiado sobre o botão de regulação do pivô.

8.3: Ajustar tensão de inclinação acima/abaixo.

NOTA: Ajuste a tensão de inclinação apertando ou desapertando os botões de tensão [D].

8.4: Ajustar tensão de extensão/retração do braço.

ATENÇÃO: Evite ferimentos pessoais ou danos de propriedade! Não retire a porca de ajustamento [E]; aperte ou desaperte apenas se for necessário para ajustar facilmente o braço.

NL Zet de monitor in de gewenste positie**8.1:** Verstel de hoogte [A].**8.2:** Pas de draaispanning links/rechts aan.

LET OP: Voorkom persoonlijk letsel of beschadiging van eigendommen! Verwijder de veiligheidsbeugel [B] uitsluitend om de spanmoer voor de draai-beweging [C] in te stellen. Vergeet niet om na het instellen van de spanmoer de veiligheidsbeugel weer terug te plaatsen. Het zeskantgat in de veiligheids-beugel moet zich boven de spanmoer voor de draai-beweging bevinden.

8.3: Pas de kantelspanning omhoog/omlaag aan.

OPMERKING: Stel de kantelinstelling in door de span-knoppen [D] vaster of losser te draaien.

8.4: Pas de spanning arm uittrekken/intrekken aan.

LET OP: Voorkom persoonlijk letsel of beschadiging van eigendommen! Verwijder nooit de stelmoer [E]; draai vast of los voor de gewenste beweging van de arm.

IT Regolazione della posizione del monitor

8.1: Regolazione del livello [A].

8.2: regolare la tensione della rotazione sinistra/destra.

⚠ PRECAUZIONE: Evitare il rischio di lesione personale o danneggiamento dell'apparecchio! Per regolare il dado di trazione [C] di regolazione della rotazione rimuovere solo la staffa di sicurezza [B]. Dopo aver effettuato la regolazione del dado di tensione assicurarsi di ricollo-care la staffa di sicurezza. Il foro esagonale nella staffa di sicurezza deve collocarsi sopra il dado di trazione di regolazione della rotazione.

8.3: regolare la tensione dell'inclinazione alto/basso.

NOTA: regolare la tensione d'inclinazione stringendo o allentando i pomelli di tensione [D].

8.4: regolare la tensione dell'estensione/ritrazione del braccio.

⚠ PRECAUZIONE: Evitare il rischio di lesione personale o danneggiamento dell'apparecchio! Non rimuovere il dado di regolazione [E]; per l'agevole regolazione del braccio serrare o allentare solo per quanto necessario.

EL Ρύθμιση της θέσης της οθόνης

8.1: Ρύθμιση επιπέδου [A].

8.2: Ρύθμιση αριστερή/δεξιάς τάσης οριζόντιας περιστροφής.

⚠ ΠΡΟΣΟΧΗ: Αποφύγετε πιθανούς τραυματισμούς ή υλικές ζημιές! Αφαιρέστε το στήριγμα ασφαλείας [B] μόνο για να ρυθμίσετε το παξιμάδι σύσφιξης οριζόντιας περιστροφής [C]. Μη ξεχάσετε να τοποθετήσετε ξανά το στήριγμα ασφαλείας μετά τη ρύθμιση του παξιμαδιού σύσφιξης οριζόντιας περιστροφής. Η εξαγωνική οπή στο στήριγμα ασφαλείας θα πρέπει να καθίσει πάνω από το παξιμάδι σύσφιξης οριζόντιας περιστροφής.

8.3: Ρύθμιση πάνω/κάτω τάσης κλίσης. Γ

ΣΗΜΕΙΩΣΗ: Ρυθμίστε το βαθμό σύσφιξης σφίγγοντας ή χαλαρώνοντας τα πόμολα σύσφιξης [D].

8.4: Ρύθμιση τάσης έκτασης/απόσυρσης βραχίονα.

⚠ ΠΡΟΣΟΧΗ: Αποφύγετε πιθανούς τραυματισμούς ή υλικές ζημιές! Μην αφαιρέσετε το παξιμάδι ρύθμισης [E], χαλαρώστε ή σφίξτε το μόνο όσο χρειάζεται για εύκολη ρύθμιση του βραχίονα.

NO Juster skjermens posisjon

8.1: Juster nivået [A].

8.2: Juster spenningen for regulering venstre/høyre.

⚠ FORSIKTIG: Unngå fare for personskade eller materielle skader! Sikkerhetsbraketten [B] må bare fjernes for å justere sving-strammemutteren [C]. Pass på å sette på sikkerhetsbraketten etter at sving-strammemutteren er justert. Det sekskantede hullet i sikkerhetsbraketten må befinne seg over sving-strammemutteren.

8.3: Juster spenningen for regulering helling opp/ned.

MERK: Juster helningsmotstanden ved å stramme eller løsne knappene [D].

8.4: Juster spenningen for regulering ut/inn.

⚠ FORSIKTIG: Unngå fare for personskade eller materielle skader! Ikke fjern justeringsmutteren [E]; må bare strammes eller løsnes for å gjøre det enklere å justere armen.

DA Tilpas skærmposition

8.1: Tilpas niveau [A].

8.2: Juster stramheden på drejning til venstre/højre.

⚠ FORSIGTIGHED: Undgå potentiel tilskadekomst eller ting-skade! Fjern kun sikkerhedskonsol [B] for at tilpasse spændingsmøtrikken [C] til drejning af skærmen. Sørg for at sætte sikkerhedskonsollen tilbage på plads efter tilpasning af spændingsmøtrikken til drejning af skærmen. Sekskantshullet i sikkerhedskonsollen skal placeres over spændingsmøtrikken til drejning af skærmen.

8.3: Juster stramheden på vipning op/ned.

NOTE: Tilpas hældningsspændingen ved at stramme eller løsne spændingsmøtrikkerne [D].

8.4: Juster stramheden på armens udstrækning/sammentrækning.

⚠ FORSIGTIGHED: Undgå potentiel tilskadekomst eller tingskade! Fjern ikke tilpasningsmøtrikken [E]; spænd eller løsn som nødvendigt for let at kunne tilpasse armen.

SV Justera bildskärmens läge

8.1: Justera nivån [A].

8.2: Anpassa höger/vänster svängningsspänning.

⚠ OBSERVERA: Undvik eventuella personskador eller skador på föremål! Ta bara bort säkerhetshållaren för att justera åtdragningsmuttern [C] för vridning. Se till att du sätter tillbaka säkerhetshållaren efter att ha justerat muttern. Det sexkantiga hålet i säkerhetshållaren måste sitta över åtdragningsmuttern.

8.3: Justera lutningsvinkelns spännkraft uppåt/nedåt.

OBS: Justera åtdragningen genom att dra åt eller lossa åtdragningsknapparna [D].

8.4: Justera armens spännkraft vid ut- och indragning.

⚠ OBSERVERA: Undvik eventuella personskador eller skador på föremål! Ta inte bort justeringsmuttern [E]; dra bara åt eller lossa den om så behövs för armjusteringen.

RU Отрегулируйте положение монитора

8.1: Отрегулируйте уровень [A].

8.2: Отрегулируйте натяжение при повороте влево/вправо.

⚠ ОСТОРОЖНО! избегайте травм и повреждения имущества! Предохранительный кронштейн [B] снимайте только для регулировки натяжной гайки шарнирного соединения [C]. После регулировки натяжной гайки шарнирного соединения не забывайте устанавливать на прежнее место предохранительный кронштейн. Шестиугольное отверстие в предохранительном кронштейне должно находиться над натяжной гайкой шарнирного соединения.

8.3: Отрегулируйте натяжение при наклоне вверх/вниз.

ПРИМЕЧАНИЕ: Регулируйте затяжку по тангажу, закручивая или откручивая натяжные головки [D].

8.4: Отрегулируйте натяжение при выдвижении/обратном перемещении штанги.

⚠ ОСТОРОЖНО! Избегайте травм и повреждения имущества! Не снимайте регулировочную гайку [E]; закручивайте или откручивайте ее лишь для обеспечения легкости регулировки рычага.

PL **Ustaw telewizor**

8.1: Poziomowanie [A].

8.2: wyregulować kąt obrotu w lewo/w prawo.

! UWAGA: Unikaj potencjalnych obrażeń i uszkodzeń! Zdejmuj wspornik zabezpieczający [B] tylko w celu regulacji nakrętki napinającej przegubu [C], po czym natychmiast zakładaj go z powrotem. Sześciokątny otwór we wsporniku zabezpieczającym należy nasadzić na nakrętkę napinającą przegubu.

8.3: wyregulować kąt pochylenia w górę/w dół.

WAŻNE: Ustaw nachylenie, dokręcając lub luzując pokrętła napinające [D].

8.4: wyregulować wysunięcie ramienia.

! UWAGA: Unikaj potencjalnych obrażeń i uszkodzeń! Nie zdejmuj nakrętki nastawczej [E]; dokręcaj ją lub luzuj tylko, aby ułatwić regulację ramienia.

CS **Nastavte polohu monitoru**

8.1: Nastavte úroveň [A].

8.2: Nastavte tuhost pro pohyb vlevo/vpravo.

! POZOR: Předědte možným zraněním nebo poškození majetku! Bezpečnostní konzolu [B] odstraňte pouze tehdy, když chcete nastavit napínací matici pro natáčení [C]. Po nastavení napínací matice nezapomeňte bezpečnostní konzolu znovu nasadit. Šestihranný otvor v bezpečnostní konzole musí být nad napínací maticí pro natáčení.

8.3: Nastavte tuhost pro sklápění nahoru/dolů.

POZNÁMKA: Napětí pro sklon nastavte utažením nebo povolením utahovacích knoflíků [D].

8.4: Nastavte tuhost pohybu pro vysouvání/zasouvání ramene.

! POZOR: Předědte možným zraněním nebo poškozením majetku! Stavěcí matici [E] neodstraňujte; utáhněte ji nebo povolte pouze tak, aby bylo možné snadno nastavit rameno.

TR **Monitörün Konumunu Ayarlayın**

8.1: Seviyeyi Ayarlayın [A].

8.2: Sola / sağa dönüş gerilimini ayarlayın.

! DİKKAT: Kişisel yaralanma veya ürünün zarar görme tehlikesine karşı dikkatli olun! Emniyet desteğini [B] yalnızca montaj düzeneğindeki germe somununu [C] ayarlamak için çıkarın. Montaj düzeneğindeki germe somununu ayarladıktan sonra emniyet desteğini tekrar yerleştirin. Emniyet desteğindeki altıgen delik montaj düzeneğindeki germe somunun üzerine yerleşmelidir.

8.3: Yukarı / aşağı eğim gerilimini ayarlayın.

NOT: Gerilim başlıklarını [D] sıkıp gevşeterek açığı ayarlayın.

8.4: Kolu uzatma / kapatma gerilimini ayarlayın.

! DİKKAT: Kişisel yaralanma veya ürünün zarar görme tehlikesine karşı dikkatli olun! Ayar somununu [E] çıkarmayın; yalnızca gerektiğinde kol ayarının kolayca yapılabilmesi için sıkıp gevşetin.

JP **モニターの位置調整**

8.1: 水平角度調整 [A].

8.2: 左右の旋回張力を調整します。

! 注: 不測のけがや財産の損害を回避するため、安全ブラケット [B]は、首振りのテンション調整ナット [C]を調整する時だけ。取り外します。首振り調整ナットの設定が完了したら、元の位置に確実に戻して下さい。

8.3: 上下の傾き張力を調整します。

注釈: 上下角度の調整は、テンションつまみ [D] を締め付けたり緩めたりして行います。

8.4: アームの伸縮張力を調整します。

! 注: 不測のけがや財産の損害を回避するため、調整ナット [E]は、絶対取り外してはいけません。簡易アーム位置調整する時だけ、締め付けたり緩めたりします。

MD **调节显示器的位置**

8.1: 调节水平位置 [A].

8.2: 调节左/右摆动拉力。

! 注意 请避免潜在的人员伤害或者财产损失! 只有在调节旋转松紧螺母[C]时才可移开安全支架[B]。确保在调节松紧螺母之后,要更换安全支架。安全支架中的六角孔一定要对准旋转松紧螺母。

8.3: 调节上/下倾斜拉力[D]。

通过旋紧或放松松紧旋钮来调节斜度。

8.4: 调节悬臂伸/缩拉力。

! 注意 请避免潜在的人员伤害或者财产损失! 请勿移去调节螺母[E]; 只有在有必要放松支撑臂的时候才拧紧或放松调节。

8.1

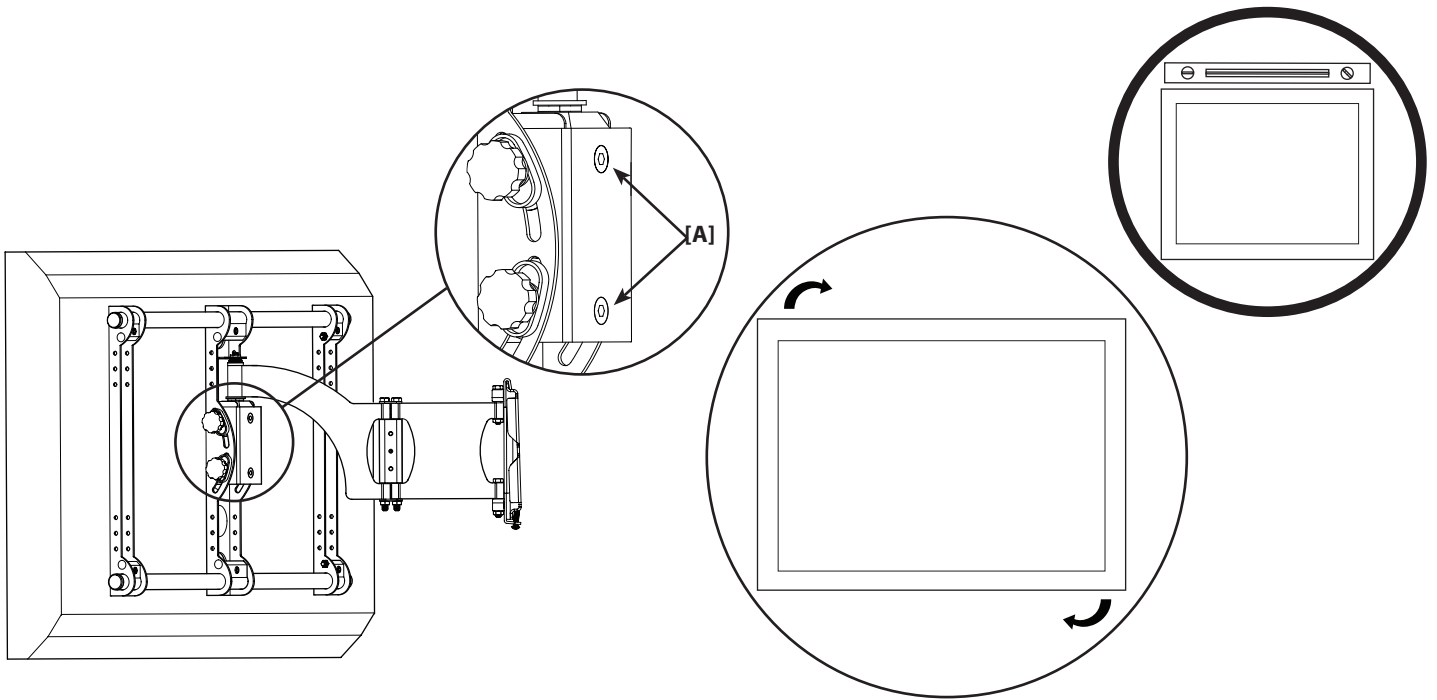

8.2

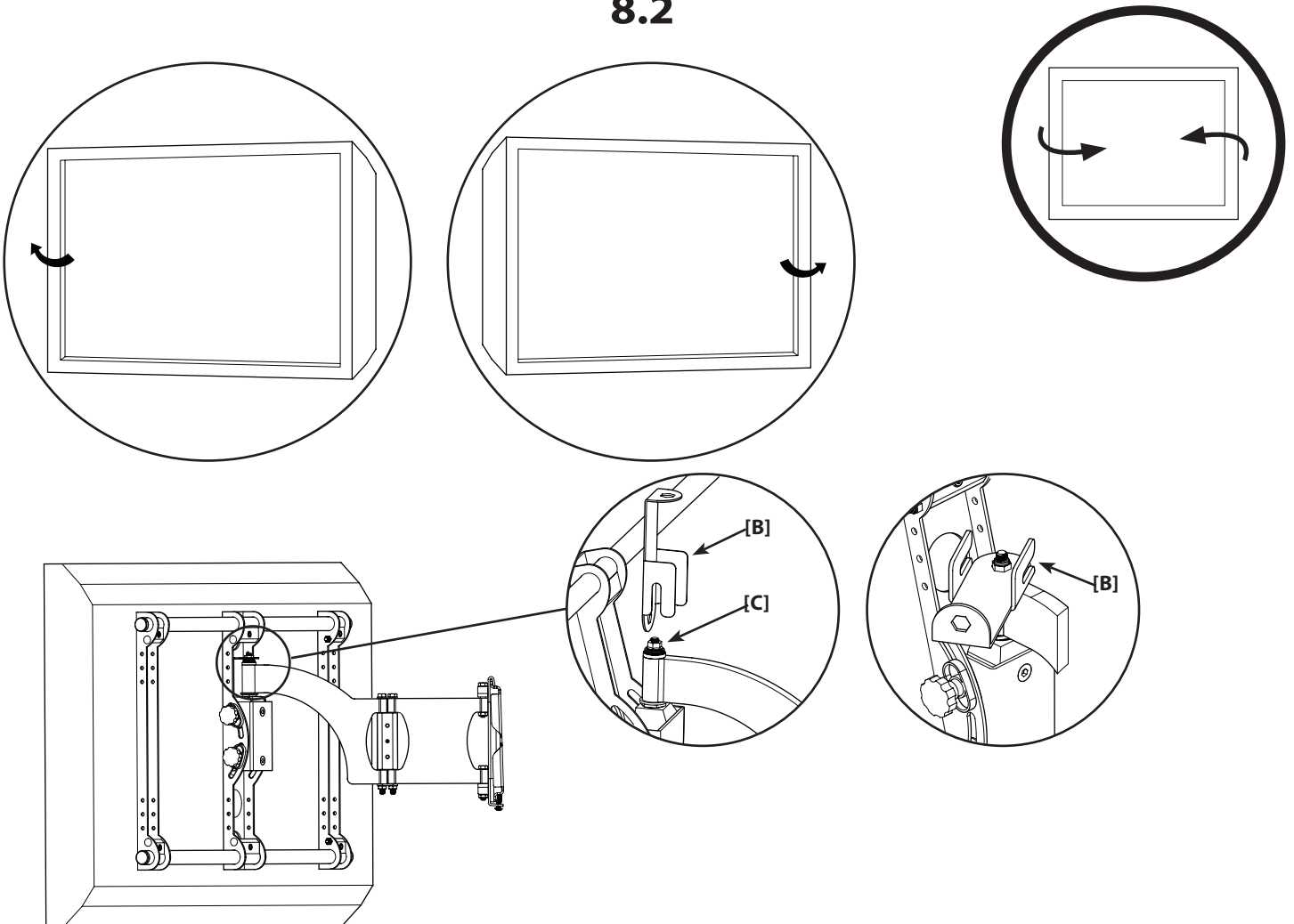

8.3

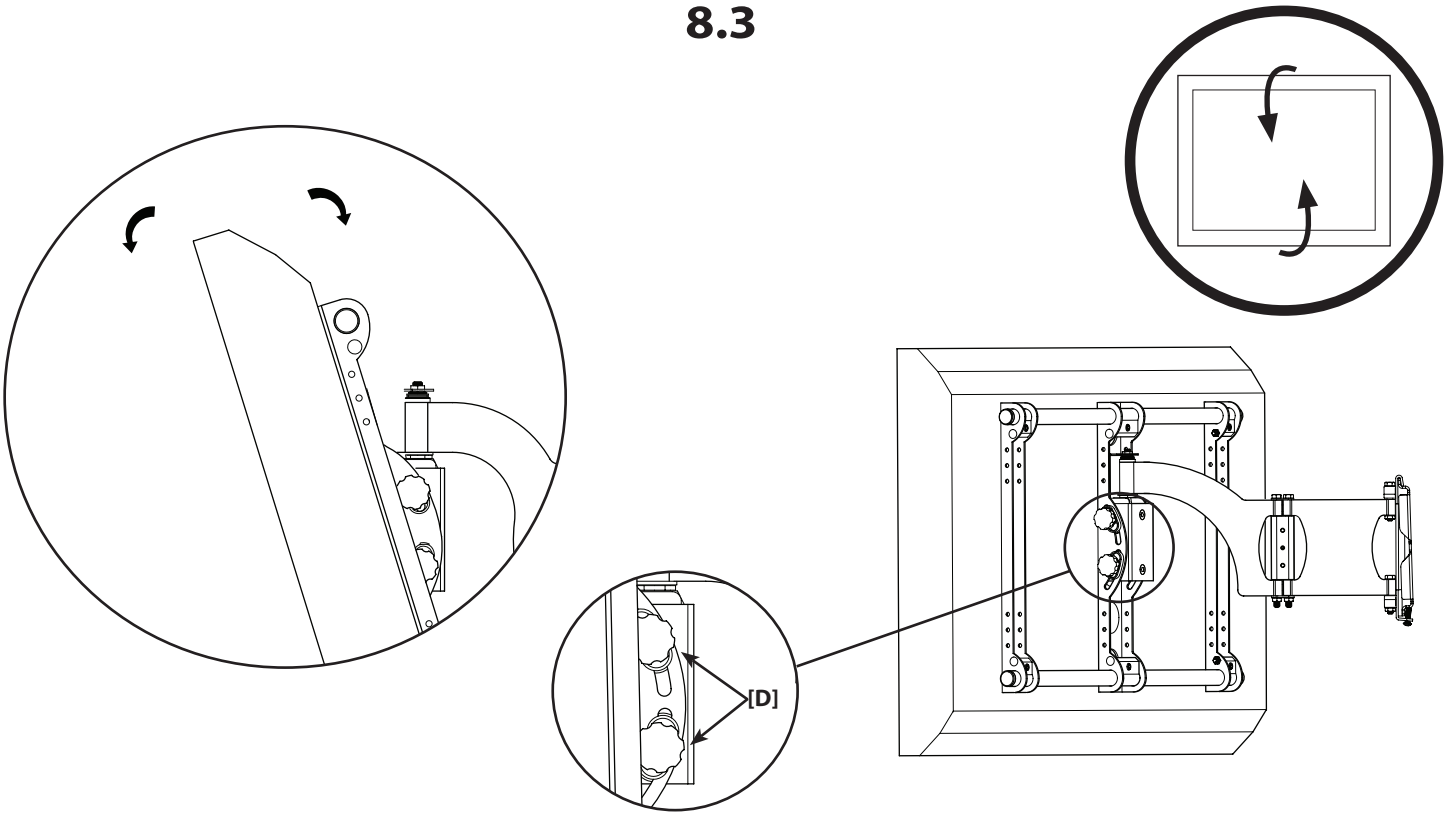

8.4

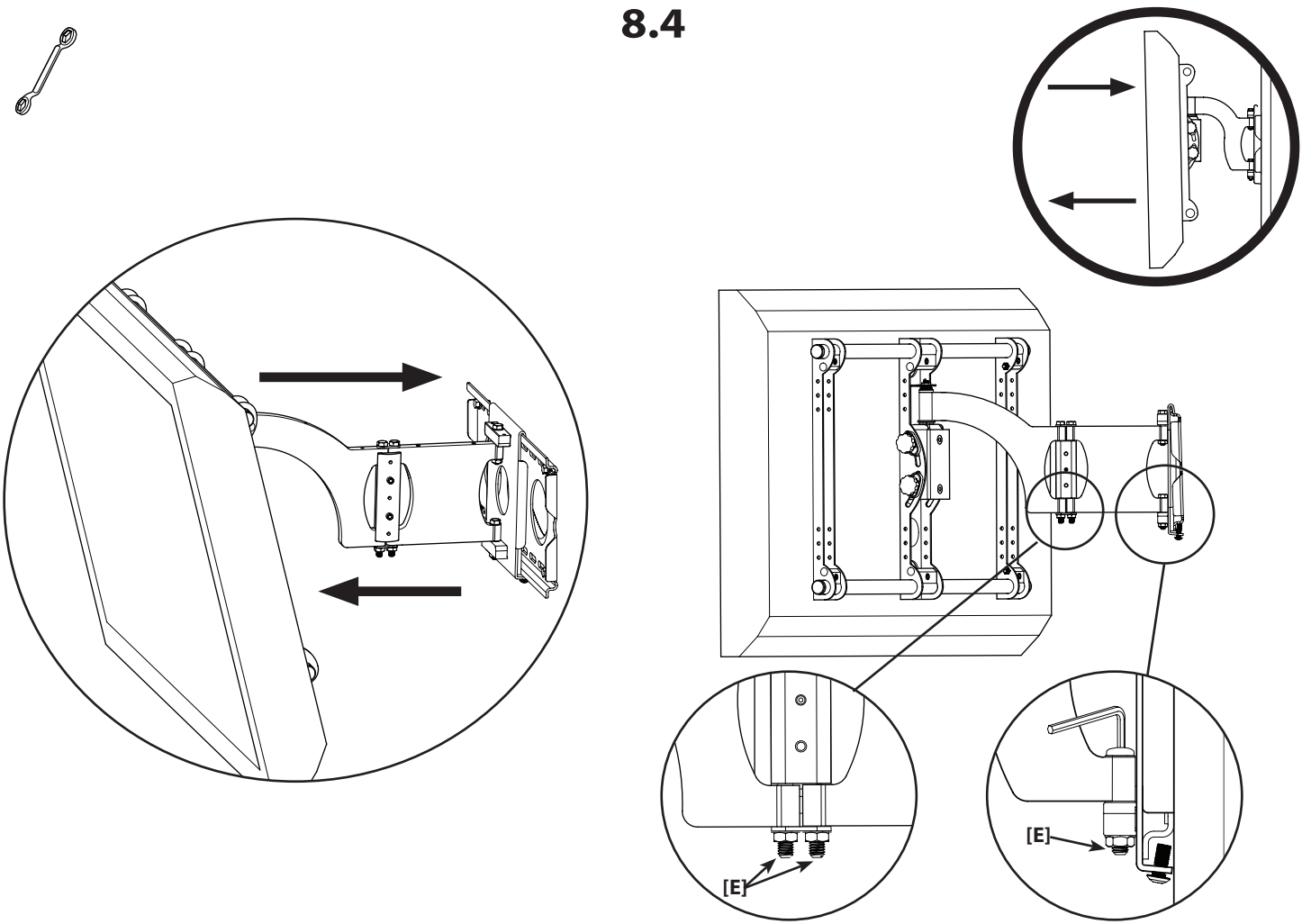

- EN This page intentionally left blank.
- FR Page laissée vierge intentionnellement.
- DE Diese Seite wurde absichtlich leer gelassen.
- ES Esta página se dejó en blanco intencionalmente.
- PT Esta página deixada em branco intencionalmente.
- NL Deze pagina werd leeg gehouden.
- IT Pagina lasciata intenzionalmente vuota.
- EL Σκόπιμα κενή σελίδα.
- NO Denne siden skal være blank.
- DA Denne side er bevidst tom.
- SV Denna sida har avsiktligt lämnats tom.
- RU Данная страница намеренно оставлена пустой.
- PL Ta strona została celowo pozostawiona pusta.
- CS Záměrně prázdná stránka.
- TR Bu sayfa özellikle boş bırakılmıştır.
- JP このページは故意に空白にしました。
- MD 此页无正文。

EN Milestone AV Technologies and its affiliated corporations and subsidiaries (collectively, "Milestone"), intend to make this manual accurate and complete. However, Milestone makes no claim that the information contained herein covers all details, conditions, or variations. Nor does it provide for every possible contingency in connection with the installation or use of this product. The information contained in this document is subject to change without notice or obligation of any kind. Milestone makes no representation of warranty, expressed or implied, regarding the information contained herein. Milestone assumes no responsibility for accuracy, completeness or sufficiency of the information contained in this document.

FR Milestone AV Technologies et ses sociétés affiliées et ses filiales (collectivement dénommées « Milestone »), se sont efforcées de rendre ce manuel précis et complet. Cependant, Milestone ne garantit pas que les informations qu'il contient couvrent tous les détails et toutes les conditions ou variations. Il ne pare pas non plus à toute éventualité relative à l'installation ou à l'utilisation de ce produit. Les informations contenues dans ce document peuvent faire l'objet de modifications sans avertissement ou obligation préalable quelconque. Milestone ne donne aucune garantie explicite ou implicite quant aux informations contenues dans le manuel. Milestone n'assume aucune responsabilité quant à l'exhaustivité, l'exhaustivité ou la suffisance des informations contenues dans ce document.

DE Die Milestone AV Technologies und ihre angegliederten Unternehmen und Tochtergesellschaften (Sammelbegriff: "Milestone") sind um genaue und vollständige Abfassung dieser Anleitung bemüht. Milestone beansprucht jedoch nicht, dass die hierin enthaltenen Informationen alle Details, Bedingungen oder Varianten umfassen. Auch sind darin nicht alle Eventualitäten in Verbindung mit Montage oder Gebrauch dieses Produkts abgedeckt. Die in diesem Dokument enthaltenen Informationen können ohne Ankündigung oder Verpflichtung jeder Art geändert werden. Milestone haftet weder ausdrücklich noch stillschweigend für die in diesem Dokument enthaltenen Informationen. Milestone übernimmt keine Haftung für Genauigkeit, Vollständigkeit oder Hinlänglichkeit der in diesem Dokument enthaltenen Informationen.

ES Milestone AV Technologies y sus empresas asociadas y filiales (colectivamente "Milestone") tienen la intención de que este manual sea preciso y completo. Sin embargo, Milestone no sostiene que la información que contiene cubra todos los detalles, condiciones y variaciones. Ni que contemple toda posible contingencia en conexión con la instalación y uso de este producto. La información contenida en este documento es susceptible de ser modificada sin aviso ni obligación de ningún tipo. Milestone no hace ninguna manifestación de garantía, explícita o implícita, respecto a la información contenida en él. Milestone no asume ninguna responsabilidad por la exactitud, integridad o suficiencia de la información contenida en este documento.

PT A Milestone AV Technologies e as suas companhias aliadas e subsidiárias (colectivamente: "a Milestone"), tencionam elaborar um manual exacto e completo. No entanto a Milestone não alega que a informação no presente manual cubra todos os detalhes, condições ou alternativas. Nem alega que o manual descreva todas as possíveis situações de contingência em relação à instalação ou utilização deste produto. A informação contida neste documento está sujeita a alterações sem aviso prévio ou obrigação qualquer. A Milestone não oferece garantias de natureza alguma, expressa ou implícita, em relação à informação contida no presente documento. A Milestone não assume responsabilidade pela precisão, integridade ou suficiência da informação contida neste documento.

NL Milestone AV Technologies en haar aangesloten bedrijven en dochterondernemingen (verder samen te noemen: "Milestone") hebben de intentie deze montagehandleiding zo accuraat en volledig mogelijk te maken. Echter, Milestone claimt niet dat de informatie in deze montagehandleiding een weergave vormt van alle denkbare details, voorwaarden en variaties. Milestone claimt ook niet dat het rekening houdt gehouden met iedere mogelijke eventualiteit in verband met de installatie of het gebruik van dit product. De informatie in deze montagehandleiding is onderhevig aan verandering zonder dat Milestone verplicht is zulks te berichten, en zonder dat Milestone dienaangaande enigerlei andere verplichtingen heeft. Milestone doet geen enkele uitspraak van waarborg, hetzij expliciet of impliciet, met betrekking tot de informatie die in deze montagehandleiding is opgenomen. Milestone aanvaardt geen enkele verantwoordelijkheid voor de accuraatheid, volledigheid of adequatie van de informatie die in dit document is opgenomen.

IT Milestone AV Technologies e le sue società affiliate e controllate (congiuntamente denominate ("Milestone") si propongono di redigere il presente manuale in modo preciso e completo. Milestone, tuttavia, non rilascia alcuna garanzia che le informazioni ivi contenute coprano tutti i dettagli, le condizioni o le modifiche, né che lo stesso preveda tutti i possibili imprevisti connessi all'installazione o all'uso del presente prodotto. Le informazioni contenute nel presente documento sono soggette a modifica senza preavviso od obbligo di alcun genere. Milestone non rilascia alcuna garanzia, espressa o implicita, circa le informazioni ivi contenute. Milestone declina ogni responsabilità in merito all'accuratezza, completezza o sufficienza delle informazioni contenute nel presente documento.

EL Η Milestone AV Technologies και οι συνεργαζόμενες εταιρείες και θυγατρικές της (οι οποίες συλλογικά αναφέρονται σαν "Milestone"), καταβάλλουν κάθε προσπάθεια ώστε το παρόν χειρίδιο να είναι ακριβές και άρτο. Ωστόσο, η Milestone δεν εγγυάται ότι οι πληροφορίες που περιέχονται στο παρόν καλύπτουν όλες τις λεπτομέρειες, συνθήκες ή παραλλαγές. Επιπλέον, δεν μπορεί να προβλέψει όλα τα απρόοπτα σχετικά με την εγκατάσταση ή χρήση του προϊόντος αυτού. Οι πληροφορίες που περιέχει αυτό το έγγραφο υποκείμεται σε τροποποιήσεις χωρίς προειδοποίηση ή οποιαδήποτε είδους υποχρέωση. Η Milestone δεν προβαίνει σε δηλώσεις εγγυήσεων, ρητών ή υπονοουμένων, όσον αφορά τις πληροφορίες που περιέχει το παρόν. Η Milestone δεν αναλαμβάνει ευθύνη για την ακρίβεια, πληρότητα ή επάρκεια των πληροφοριών που περιέχει αυτό το έγγραφο.

NO Milestone AV Technologies og dets tilknyttede selskaper og datterselskaper (samlet kalt "Milestone"), har til hensikt å gjøre denne bruksanvisningen nøyaktig og fullstendig. Milestone hevder imidlertid ikke at informasjonen i bruksanvisningen dekker alle detaljer, forhold eller variasjoner. Den dekker heller ikke alle tenkelige muligheter hva angår montering eller bruk av produktet. Informasjonen i dette dokumentet kan endres uten forutgående varsel og uten noen form for forpliktelser. Milestone gir ingen fremstilling om garanti, uttrykk eller underforstått, angående informasjonen som gjengis her. Milestone påtar seg ikke ansvar for hvor nøyaktig, fullstendig eller tilstrekkelig informasjonen i dette dokumentet er.

DA Milestone AV Technologies og dets associerede selskaber og datterselskaber (samlet, "Milestone"), har til hensigt at gøre denne manual nøjagtig og fuldstændig. Dog hævder Milestone ikke at informationen indeholdt heri dækker alle detaljer, betingelser eller variationer. Den formidler heller ikke hver mulig uforudsete hændelse i forbindelse med installationen og brugen af produktet. Informationen indeholdt i dette dokument kan ændres uden varsel eller forpligtigelse af nogen art. Milestone fremsætter ingen indsigelse for garanti, udtrykkelig eller underforstået, vedrørende informationen indeholdt heri. Milestone påtager sig intet ansvar for nøjagtighed, fuldstændighed eller tilstrækkelighed af informationen indeholdt i dette dokument.

SV Milestone AV Technologies och dess dotterbolag och (tillsammans under namnet "Milestone"), strävar efter att göra denna bruksanvisning noggrann och komplett. Milestone kan dock inte garantera att den information som ges här är fullständig och att den täcker alla detaljer, tillstånd eller variationer. Den täcker inte heller alla tänkbara möjligheter vad det gäller monteringen av produkten. Informationerna som ingår i detta dokument kan ändras utan föregående varsel och utan förpliktelse av något slag. Milestone gör inga föreställningar om garanti, uttryckt eller underförstådd, angående informationen som ingår här. Milestone tar inte på sig något ansvar för hur noggrann, fullständig eller tillräcklig information som ingår i dokumentet är.

RU Milestone AV Technologies и связанные с ней корпорации и дочерние предприятия (упоминаемые здесь под общим названием "Milestone") стремятся сделать это руководство точным и полным. Однако Milestone не гарантирует, что содержащаяся в нем информация охватывает все детали, условия и модификации. Кроме того, в нем рассматриваются не все возможные нештатные ситуации, касающиеся установки и использования данного изделия. Информация, содержащаяся в данном документе, может быть изменена без предварительного уведомления и каких-либо обязательств. Milestone не дает гарантии, как прямой, так и косвенной, относительно содержащейся в нем информации. Milestone не несет ответственности за точность, полноту и достаточность информации, содержащейся в данном документе.

PL Zamiarem firmy Milestone AV Technologies oraz związanych z nią korporacji i filii (nazwa zbiorowa "Milestone") było stworzenie dokładnej i kompletnej instrukcji. Jednakże firma Milestone zastrzega, że informacje tu zawarte nie obejmują wszystkich szczegółów, warunków lub wersji. Ani też wszelkich innych możliwych okoliczności związanych z instalacją i użytkowaniem produktu. Informacje zawarte w tym dokumencie podlegają zmianie bez uprzedzenia i bez żadnych zobowiązań. Firma Milestone nie składa żadnych zapewnień gwarancyjnych, wyrażonych wprost lub dorozumianych, odnośnie informacji tu zawartych. Firma Milestone nie bierze na siebie odpowiedzialności za dokładność, kompletność oraz wystarczającą ilość informacji zawartych w tym dokumencie.

CS Společnost Milestone AV Technologies a její sesterské a dceřiné společnosti (společně nazývané „Milestone“) si přejí, aby byla tato příručka přesná a úplná. Společnost Milestone ovšem nijak netvrdí, že informace, které jsou zde obsaženy, zahrnují všechny podrobnosti, podmínky nebo varianty. Ani nezajišťuje veškeré možné eventuality, které mohou nastat ve spojení s instalací nebo používáním tohoto výrobku. Informace obsažené v tomto dokumentu se mohou měnit bez upozornění nebo jakýchkoli povinností. Společnost Milestone nedává žádné záruky, at výslovné či implicitní, ve spojení se zde obsaženými informacemi. Milestone nepřebírá žádnou odpovědnost za přesnost, úplnost nebo dostatečnost informací, které jsou v tomto dokumentu obsaženy.

TR Milestone AV Technologies, bağlı şirket ve yan kuruluşlar (tümü "Milestone" adıyla anılır) bu kılavuzun doğru ve tam olarak hazırlanmasını hedeflemektedir. Ancak, Milestone burada yer alan bilgiler tüm ayrıntı, şart ve değişiklikleri içerdigini iletir. Ayrıca, ürünün kurulumu ya da kullanımı ile ilgili beklenmedik durumların tümü hakkında da bilgi vermez. Bu belgede yer alan bilgiler bildirilmeden veya herhangi bir şekilde yükümlülük alınmadan değiştirilebilir. Milestone burada belirtilen bilgiler ile ilgili yapılan açıklama veya imalar hakkında hiçbir şekilde garanti vermez. Milestone bu belgede yer alan bilgilerin doğru, tam ve yeterli olduğunu konusunda hiçbir sorumluluk kabul etmez.

JP Milestone AV Technologiesおよびその関連会社と支店(総称してMilestone)は、本説明書の内容が正確であり漏れがないよう万全を期しておりますが、あらゆる詳細、状態、バリエーションが本書に記載されているわけではありません。また、本製品の取り付けもしくは使用に関し、起こり得るあらゆる不測の事態を説明しているわけでもありません。本書に記載された情報は、予告またはその義務なしに変更されることがあります。Milestoneは本書の内容に関して、明示または黙示に関わりなく、一切の保証をいたしません。また、本書の情報の正確さ、完全性、または十分性に関しても、一切の責任を負いかねます。

MD Milestone AV Technologies 及其联营公司和子公司(通称为 "Milestone") 旨在使本手册准确而完整。然而, Milestone 无法断言此处所含信息包括所有详情、条件或变更。Milestone 也无法保证安装或使用本产品不会出现任何可能的意外。本文档所含信息如需变更,恕不另行通知或承担任何义务。在此处所含信息内,无论明示或隐含, Milestone 未做出任何保修陈述。对于本文档所含信息的准确性、完整性或充分性, Milestone 概不负责。