

Dialog Plus

Guide de l'utilisateur



Sommaire

Sommaire	2
Introduction	3
Système minimum requis	3
Contenu de l’emballage	3
Notice de sécurité	4
Installation du logiciel pour Macintosh	6
Installation du logiciel pour Windows	6
Installation matérielle.....	9
Utilisation du Miglia Dialog+	12
Allumer/éteindre le téléphone	12
Contrôle du volume.....	12
Configuration des entrées/sorties audio du système	12
Macintosh	12
Windows	13
Configuration des entrées/sorties audio pour iChat	14
Configuration des entrées/sorties audio pour Skype.....	15
Appeler et répondre à des appels Skype	15
Appeler ou répondre à des appels à partir de la fenêtre Skype	15
Appeler à partir de l’écran LCD.....	16
Appeler à partir de l’historique avec le téléphone.....	16
SkypeOut	17
Appeler ou répondre à des appels à partir de la fenêtre iChat.....	17
Utilisation de la fonction d’enregistrement – Macintosh uniquement.....	17
Description des touches du combiné.....	19
Description des icônes du combiné.....	20
Historique	20
Contacts	20
Icônes LCD.....	21
Icônes LCD pour le mode Historique	22
Icônes LCD pour le mode Contacts	23
Icônes LCD pour le mode SkypeOut.....	23
Accord de garantie	24

Introduction

Miglia Dialog+ est un simple combiné téléphonique qui permet d'effectuer des appels iChat et Skype Il vous permet de tenir des conversations à distance de votre ordinateur.

Système minimum requis

- Macintosh G4 ou mieux,
 - 256MB RAM
 - Compte iChat ou Skype
 - Port USB2
 - Mac OS X 10.4 ou plus récent
- ou**
- Windows 2000 / XP
 - Port USB2

Contenu de l'emballage

Déballer votre téléphone VoIP sans fil avec précaution et vérifier que les éléments suivants se trouvent bien dans l'emballage :

- Téléphone VoIP sans fil
- Dongle USB
- 3x Piles Ni-MH Rechargeables AAA
- Câble de chargement USB
- CD d'installation

Notice de sécurité

Votre téléphone utilise uniquement des piles rechargeables Ni-MH AAA.

Attention ! Ne jamais essayer de recharger des piles non rechargeables.

La pile peut être chargée et déchargée des centaines de fois mais s'usera graduellement. Lorsque la durée de fonctionnement (en mode stand-by et en cours d'appel) est nettement plus courte que de normale, il est probablement temps d'acheter de nouvelles piles.

Remplacer toutes les piles en même temps.

Les piles rechargeables doivent être éliminées de façon adéquate et il peut être nécessaire de les recycler. Éliminer les piles usées conformément aux règlements locaux.

Ne pas faire tomber ou frapper le téléphone. Une manipulation brutale peut endommager le circuit interne.

Ne pas laisser le téléphone exposé à des températures trop élevées ou trop basses.

Ne pas exposer l'appareil à l'humidité, la poussière ou les liquides corrosifs.

Ne pas essayer d'ouvrir l'appareil. Seul le personnel qualifié peut réparer ce produit.

Le cryptage numérique brouille toutes les communications entre le téléphone et la clé USB pour protéger la confidentialité de vos appels.

Garder le téléphone et ses pièces hors de portée des enfants.

Pour le nettoyage, utiliser un chiffon doux légèrement humide. Éviter d'utiliser des solvants ou des substances abrasives.

Installation du logiciel

Installation du logiciel pour Macintosh

Insérer le CD.

Ouvrir le programme d'installation du Miglia Dialog Plus

Cliquer sur Installer



Saisir votre mot de passe d'administrateur pour permettre programme d'installation de continuer.

Si iChat et Skype sont ouverts, le programme d'installation vous demandera la permission de les fermer.

Une fois le logiciel installé, vous pouvez appuyer sur Quit pour quitter le programme d'installation.

Ouvrir Skype et iChat.

Skype peut vous demander de l'autoriser à utiliser le logiciel. Activer l'option « Toujours autoriser » et cliquer sur Ok.

Installation du logiciel pour Windows

Insérez le CD.

Si l'installation ne commence pas automatiquement, ouvrir le CD dans « Mon Ordinateur » et double cliquer sur « Setup.exe »

Cliquer sur « Installer Miglia Dialog Plus et suivre les instructions d'installation

Il vous sera peut-être demandé d'installer le .NET Framework. Veuillez cliquer sur Oui pour continuer l'installation.

Miglia Dialog+ Guide de l'utilisateur

Une fois que l'installation est terminée, ouvrir et s'enregistrer sur Skype.

Il vous sera demandé d'autoriser Dialog Plus à utiliser Skype. Cliquer sur l'option « Toujours autoriser » pour permettre à ce programme d'utiliser Skype.



Installation matérielle

Installation matérielle

L'installation du Dialog+ est relativement simple. Placer les batteries dans le combiné. Insérer la clé dans un port USB libre.

Allumer le téléphone en appuyant sur le bouton rouge  jusqu'à ce que l'écran s'allume.

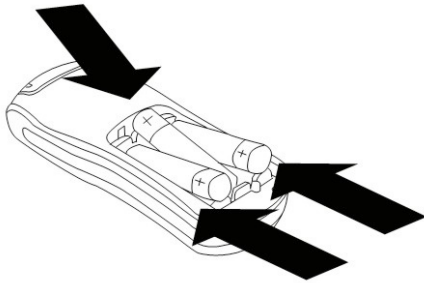

Insérer les batteries

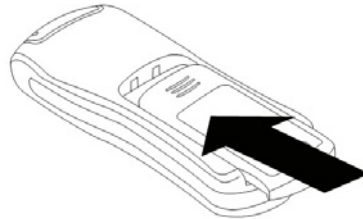

Fermer le couvercle des batteries

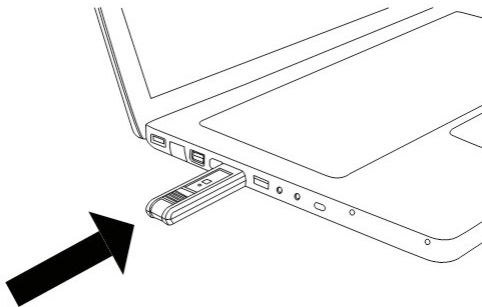

Insérer la clé dans un port USB.



Allumer Dialog+

Note: Vous n'avez besoin de coupler le téléphone et la clé USB que la première fois que vous utiliser le téléphone sur cet ordinateur. Consultez les instructions suivantes pour coupler le téléphone et la clé USB :

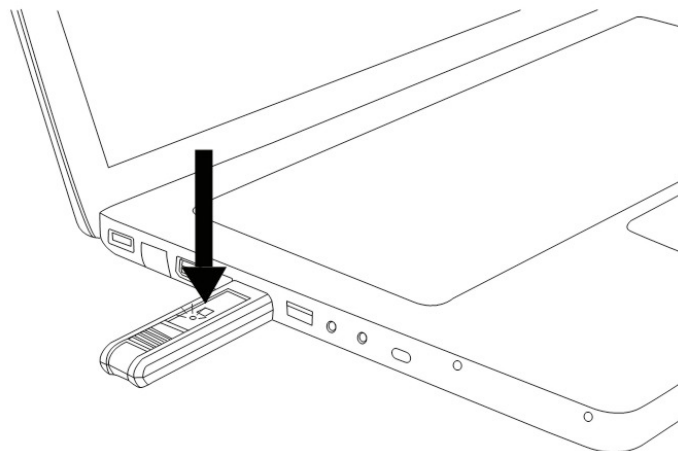

Appuyer sur le bouton de connexion carré sur la clé USB jusqu'à ce que la lumière s'allume.

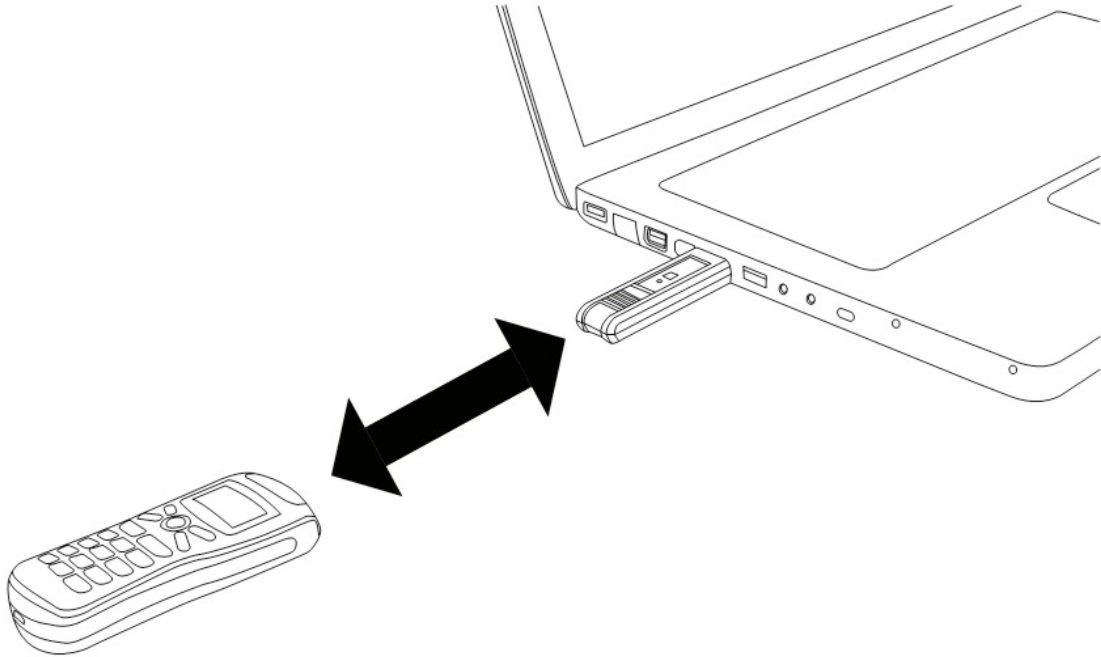

Maintenir le téléphone à 10 cm de la clé jusqu'à ce que la lumière sur la clé clignote.



Patienter 5 secondes et vérifier que l'icône s'affiche sur le combiné.

Note: Ne pas utiliser d'autres téléphones VoIP sans fil une fois que la clé USB est connectée sur votre ordinateur.



L'icône 1 montre l'emplacement de l'icône de signal « sans fil » sur l'écran LCD.

Note: Veuillez ne pas enlever la clé du port USB pendant qu'un appel est en cours.

Utilisation du Dialog+

Utilisation du Miglia Dialog+

Allumer/éteindre le téléphone

Maintenir la touche rouge  du combiné enfoncée pendant une seconde pour allumer ou éteindre le téléphone.

Contrôle du volume

Utiliser les touches de contrôle du volume sur le coté gauche du combiné pour augmenter ou baisser le volume.

Appuyer et maintenir  pendant une seconde pour mettre le volume au maximum.

Appuyer et maintenir  pendant une seconde pour mettre en sourdine.

Configuration des entrées/sorties audio du système

Produire les sons systèmes sur les haut-parleurs et limiter le son des appels au combiné.

Macintosh

Ouvrir « Préférences système », Son. Cliquer sur l'onglet Sortie.

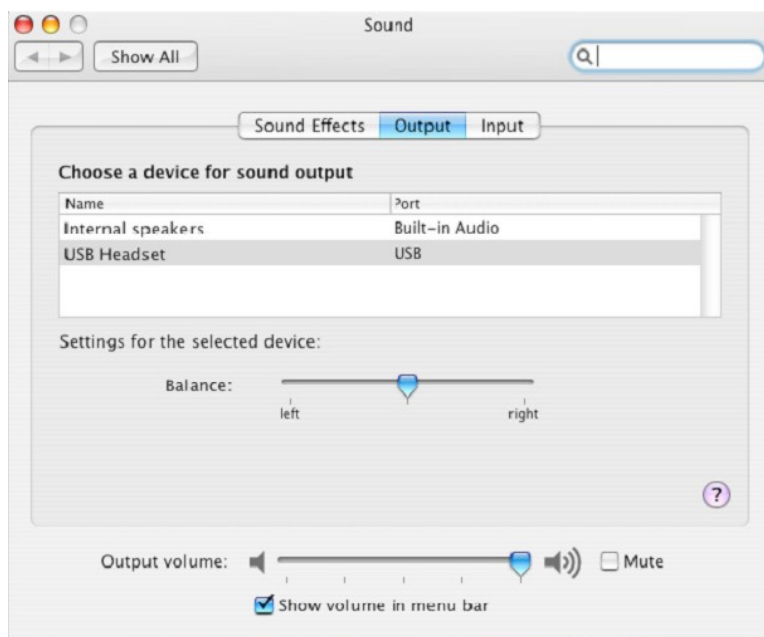

Configurer le périphérique Son de sortie sur « Haut-parleurs internes » Configurer le périphérique Son d'entrée sur l'onglet Entrée sur Line-In ou microphone interne.

Windows

Il est possible que les alertes sonores de Windows se fassent entendre dans le combiné. Si tel est le cas, effectuer les actions suivantes :

Ouvrir le Panneau de configuration et cliquant sur Démarrer->Paramètres->Panneau de configuration

Cliquer sur Son

Cliquer sur l'onglet Audio.

Sélectionner le périphérique son voulu en temps que périphérique par défaut, par exemple a carte son intégrée ou une carte PCI.

S'assurer de bien décocher « Utiliser uniquement les périphériques par défaut » en bas de la fenêtre « Son et périphériques audio ».

Cliquer sur Appliquer, puis sur OK.

Vérifier ensuite que les applications que vous souhaitez utiliser avec le Dialog Phone™ utilisent le casque USB.

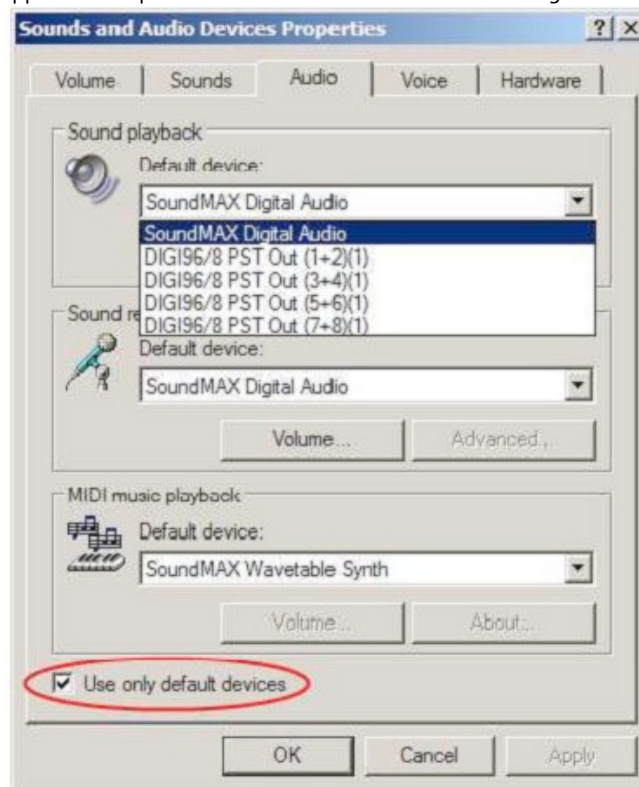

Configuration des entrées/sorties audio pour iChat

Dans les préférences iChat, sur le panneau vidéo, vérifier que le microphone et la sortie son sont configurés sur Combiné USB.

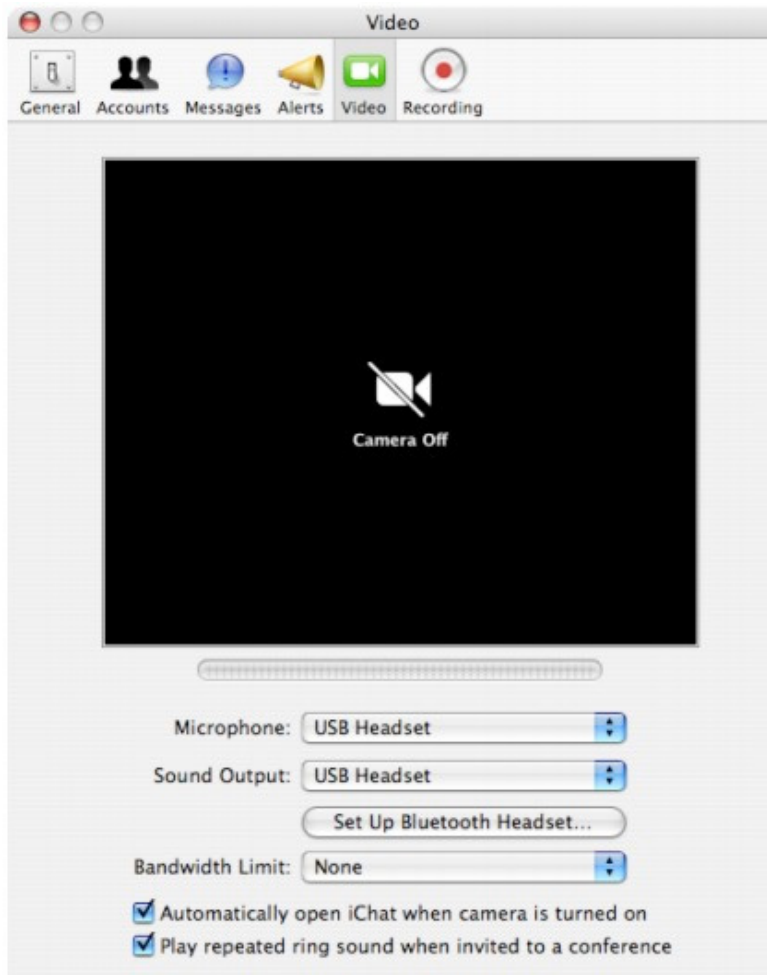

Configuration des entrées/sorties audio pour Skype

Dans les préférences de Skype, dans le panneau Audio, s'assurer que les sorties/entrées audio sont configurés sur le casque USB.





Appeler et répondre à des appels Skype

Appeler ou répondre à des appels à partir de la fenêtre Skype



Le bouton  du combiné permet de passer entre les onglets Contacts, l'Historique et le cadran de numérotation sur l'écran de Skype, sur l'ordinateur.

Dans l'onglet Contacts ou Historique, appuyer sur les boutons de défilement haut/bas   pour sélectionner le contact en ligne voulu et appuyer pour l'appeler.



Appuyer sur la touche rouge  du combiné pour mettre fin aux appels.

Appuyer sur la touche verte  du combiné pour répondre à un appel entrant.

La durée de l'appel s'affichera sur l'écran du combiné une fois l'appel terminé.



Appeler à partir de l'écran LCD

Il est possible de parcourir les contacts, l'historique ou d'entrer un numéro à partir du combiné.

Appuyer sur  une fois. Il est maintenant possible de faire défiler les contacts en ligne. Appuyer de nouveau sur  et l'écran affiche tous les contacts.



Appuyer ensuite sur  pour appeler.

Remarque : Dans le mode Contacts, l'icône à gauche de chaque nom de contact indique le statut de celui-ci.

 signifie que le contact est en ligne ;  signifie contact hors ligne.

Appeler à partir de l'historique avec le téléphone

Appuyer sur  et la liste des appels entrants s'affiche.



Appuyer sur   pour parcourir les appels entrants.

Appuyer de nouveau sur  et la liste des appels sortants s'affiche.

Appuyer sur   pour parcourir les appels sortants.

Appuyer sur  pour appeler.

Appuyer sur  et la liste des appels en absence s'affiche.

Appuyer sur   pour parcourir les appels en absence.

Remarque : En mode « Historique », lorsque vous parcourez la liste, vous verrez une icône à gauche de chaque contact :

 signifie Appel en absence

 signifie Appel entrant

 signifie Appel sortant

SkypeOut

SkypeOut est une méthode bon marché pour appeler des amis à l'étranger qui continuent à utiliser le réseau téléphonique traditionnel ou des téléphones portables. En bref, il vous est possible d'appeler n'importe qui, n'importe où dans le monde, au prix d'un appel local. Vous aurez besoin d'acheter du crédit Skype pour les appels internationaux.

Appeler ou répondre à des appels à partir de la fenêtre iChat

Pour appeler dans iChat, cliquer sur le  ou le  à droite du contact auquel vous voulez parler. Alternativement, vous pouvez sélectionner le nom du contact que vous souhaitez appeler et cliquer sur l'icône téléphone ou vidéo en bas de la liste des amis iChat.



Pour répondre à un appel dans iChat, cliquer sur Accepter dans l'invitation de conversation audio.

Utilisation de la fonction d'enregistrement – Macintosh uniquement

Dans iChat, les contrôles d'enregistrement de l'enregistreur apparaissent automatiquement au début d'un chat audio ou vidéo, ou lorsqu'une fenêtre d'aperçu vidéo s'ouvre. Les contrôles peuvent être attachés à la fenêtre de chat actuelle :



ou dans une fenêtre séparée :



Dans Skype, l'enregistreur apparaît toujours comme une fenêtre séparée.

Dans iChat, vous pouvez intégrer les contrôles ou les garder séparés en sélectionnant l'option « Attacher les commandes d'enregistrement à la fenêtre de chat » dans les préférences d'enregistrement, qui font partie des préférences iChat.

Pour accéder à la fenêtre d'enregistrement à tout moment, sélectionner l'« enregistreur de conférence » dans le menu audio ou vidéo de la barre de menu iChat. Les contrôles proposent les options suivantes :



Enregistrer : Cliquer sur le bouton du milieu pour commencer à enregistrer le chat AV en cours.



Pause : Lorsqu'une conférence est en cours d'enregistrement, le bouton du milieu est remplacé par le symbole « Pause ». Vous pouvez pauser l'enregistrement.



Arrêter : Lorsque vous vous enregistrez (aucune conférence active), le bouton du milieu est remplacé par un bouton Arrêter. Cliquer sur le bouton arrêter pour annuler l'enregistrement.



Montrer les fichiers : Pour ouvrir une fenêtre de recherche avec le dossier des conférences AV enregistrées et sélectionner l'enregistrement en cours ou l'enregistrement le plus récent, cliquer sur l'icône de la loupe. Une autre méthode consiste à sélectionner « Afficher les films enregistrés » dans le menu Audio ou Vidéo de la barre de menu iChat.



Paramètres : Cliquer sur le bouton de gauche pour accéder au panneau de contrôle de l'enregistreur de conférence. La fenêtre des préférences iChat apparaît, et les paramètres d'enregistrement seront affichés.



Ce voyant clignote en rouge lorsqu'un enregistrement est en cours.

Annexe

Description des touches du combiné

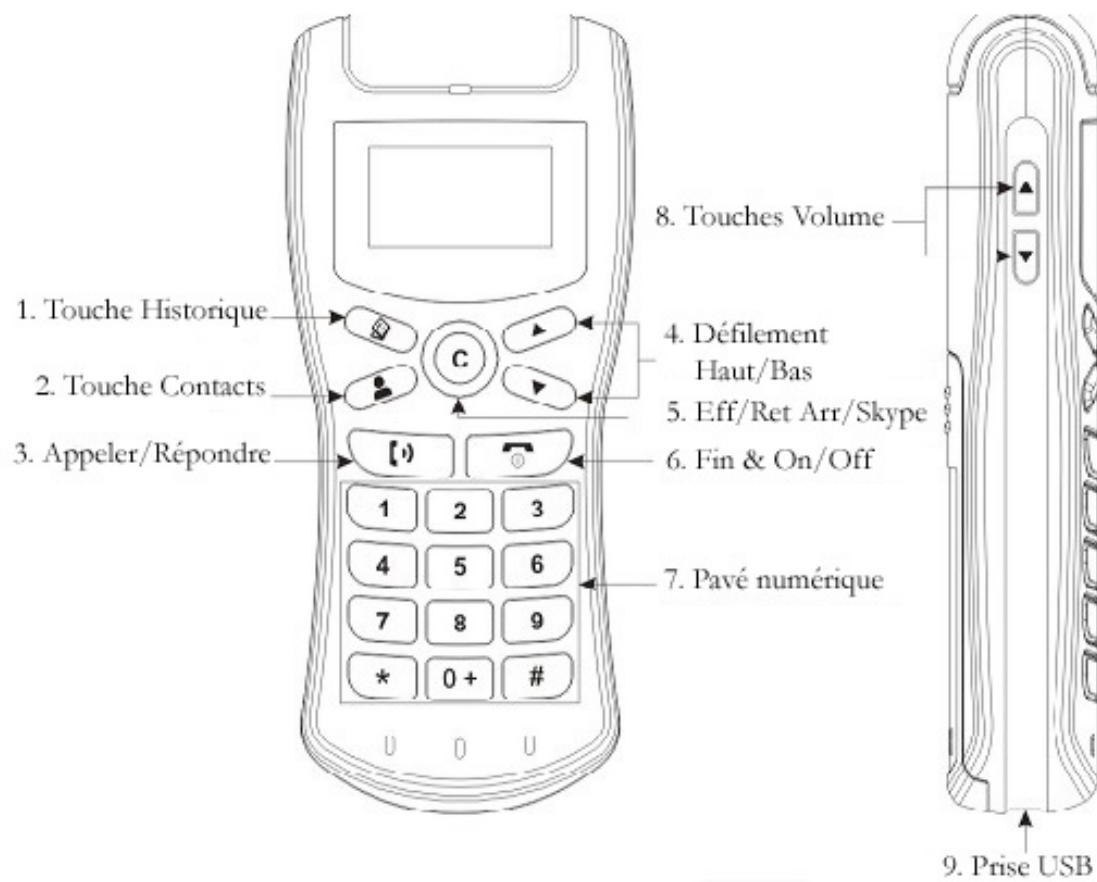

Description des icônes du combiné

Historique

Appuyer sur  pour entrer en mode Historique. Vous pouvez consulter l'historique de vos appels et parcourir les appels entrants, sortants et en absence sur l'écran. (Utiliser les touches de défilement haut/bas pour parcourir la liste des appels).

Contacts

Appuyer sur  pour entrer en mode Contacts. Vous pouvez accéder à votre liste de contacts Skype™ et afficher alternativement les contacts en ligne ou la totalité des contacts. (Utiliser les touches de défilement haut/bas pour parcourir la liste de vos contacts).

Numéroter/Répondre

Appuyer sur  pour répondre ou appeler.

Défilement haut/bas

- Dans l'écran principal, maintenir ce bouton enfoncé pendant une seconde pour changer le statut de Skype™.
- Dans l'écran principal, avec la fenêtre Skype sur le bureau, appuyer pour parcourir les « contacts » ou l'« historique » jusqu'au contact voulu.
- Dans le mode Contacts ou Historique, appuyer pour faire défiler jusqu'au contact que vous souhaitez afficher sur le téléphone.



sert de touche Effacer/Retour arrière/Skype.

- Dans l'écran principal, cliquer sur cette touche pour ouvrir la fenêtre Skype.
- Appuyer et maintenir pendant une seconde pour fermer la fenêtre Skype.
- Dans l'écran principal, avec la fenêtre Skype affichée sur votre ordinateur, appuyer pour basculer entre les onglets Contacts, Numéroter et Historique. (Certaines des versions les plus récentes de Skype sur Macintosh ne disposent pas de cette fonction. Cela dépend de la version de Skype installée sur votre ordinateur.)
- Dans le mode Contacts ou Historique, appuyer sur ce bouton pour effacer des contacts de l'Historique ou des Contacts de l'affichage du téléphone.
- En mode SkypeOut, cliquer sur cette touche pour effacer le dernier chiffre, ou appuyer et maintenir pendant une seconde pour effacer tous les chiffres.





Fin Et On/Off

- Appuyer et maintenir ce bouton pendant 3 secondes pour arrêter/allumer le téléphone.
- Appuyer sur ce bouton pour mettre fin aux appels ou quitter les modes Contacts ou Historique.

0-9, *













- Utiliser ces touches pour appeler des numéros SkypeOut.





Appuyer et maintenir  pendant une seconde pour mettre le volume au maximum.

Appuyer et maintenir  pendant une seconde pour mettre en sourdine.

Icônes LCD







N°	Icônes	Signification	Description
1		Connexion Téléphone - PC.	Connecté, barres verticales montrant la puissance du signal
		Déconnecté, vous ne pouvez pas appeler ou recevoir d'appels	
2		Statut de l'appel	Raccroché
		En cours d'appel	
		Numérotation/sonnerie en cours	
3		Volume	La barre descend lorsque le volume baisse.
		Augmente le volume du haut-parleur (en appuyant sur la touche Volume vers le haut pendant 1 seconde)	
		Mettre en sourdine (en appuyant sur la touche Volume vers le bas pendant 1 seconde)	
4		Statut Skype™	Déconnecté
			Connecté
			SkypeMe™
			Absent(e)

			Non disponible
			Ne pas déranger
			Invisible
5		Niveau de la batterie	La barre descend lorsque la batterie s'épuise.

Icônes LCD pour le mode Historique



N°	Icônes	Signification	Description
6		Historique	Indique que le téléphone est en mode « Historique »
7		Appels en absence	Affiche les appels en absence
		Appels entrants	Affiche les appels entrants
		Appels sortants	Affiche les appels sortants

Icônes LCD pour le mode Contacts



N°	Icônes	Signification	Description
8		Contacts	Indique que le téléphone est en mode « Contacts »
9		Contacts en ligne	Affiche tous les contacts en ligne
		Tous les contacts	Affiche tous les contacts. L'icône à gauche de chaque nom de contact indique le statut (en ligne/hors ligne) de celui-ci.

Icônes LCD pour le mode SkypeOut

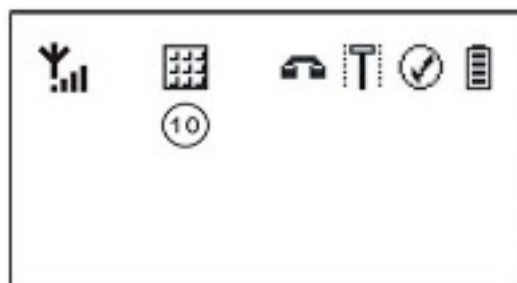

N°	Icônes	Signification	Description
10		SkypeOut™	Indique que le téléphone est en mode « SkypeOut™ »

Accord de garantie

Produits matériels :

Miglia Technology garantit votre appareil contre tout défaut matériel ou de fabrication, dans le cadre d'une utilisation normale, pendant la période de garantie indiquée. La garantie prend effet à compter de la date d'achat par l'utilisateur final.

Si le produit s'avère défectueux pendant la période de garantie, Miglia Technology Ltd réparera ou remplacera le produit défectueux. Aucune autre forme de compensation n'est possible.

Miglia Technology Ltd ne sera, en aucune circonstance, responsable pour des dommages directs, spéciaux ou dérivés tels que, mais non limités à, l'endommagement ou la perte de propriété ou d'équipement, la perte de profits ou de revenus, le coût des biens de remplacement, les frais ou la gêne causés par les interruptions de service.

Cette garantie sera considérée nulle et non avenue si :

- L'appareil a été utilisé ou rangé dans des conditions d'utilisation ou d'entretien anormales.
- L'appareil a été réparé, modifié ou altéré ou a fait l'objet d'une tentative de réparation par une personne non autorisée, à moins que Miglia Technology Ltd n'ait autorisé ladite réparation, modification ou altération.
- L'appareil a été endommagé, maltraité ou utilisé de façon inadéquate.
- L'appareil a été installé sans suivre les instructions d'installations fournies.
- Le numéro de série du produit est illisible, modifié ou manquant.
- Le sceau « Garantie nulle » sur le boîtier a été modifié, enlevé ou déchiré.

La décision de Miglia Technology sera finale et irrévocable en ce qui concerne la condition du retour de l'appareil et l'éligibilité pour une réparation ou un remplacement.

Logiciels :

Les logiciels sont pris en compte spécifiquement pour les cas de support ou de manuels défectueux, dans une période de 14 jours. La licence logicielle que vous avez acquise ne peut en aucune circonstance être retournée à Miglia Technology Ltd. Miglia ne garantit ni ne représente que les logiciels ou l'équipement de tierce partie fonctionnera sans erreur lorsque utilisé en conjonction avec ses produits.

Comment faire valoir la garantie :

Pour faire valoir la garantie, veuillez contacter votre revendeur dans les 30 jours qui suivent la date de l'achat. Pour faire valoir la garantie après les 30 jours qui suivent la date d'achat, veuillez contacter le service après-vente de Miglia Technology Ltd. Une preuve d'achat vous sera demandée pour vérifier que le produit est encore couvert par la garantie. Si le service après-vente de Miglia Technology Ltd diagnostique un défaut dans votre appareil, vous obtiendrez un numéro d'autorisation de retour au fabricant (RMA).

Tous les appareils retournés à Miglia Technology Ltd doivent être emballés correctement dans l'emballage d'origine et expédié aux frais du client accompagné des documents demandés. L'appareil réparé ou remplacé sera retourné aux frais de Miglia Technology Ltd.

Tout produit retourné sans numéro RMA provenant du service après-vente de Miglia Technology Ltd sera refusé.