

VOLTA

Model UB 148

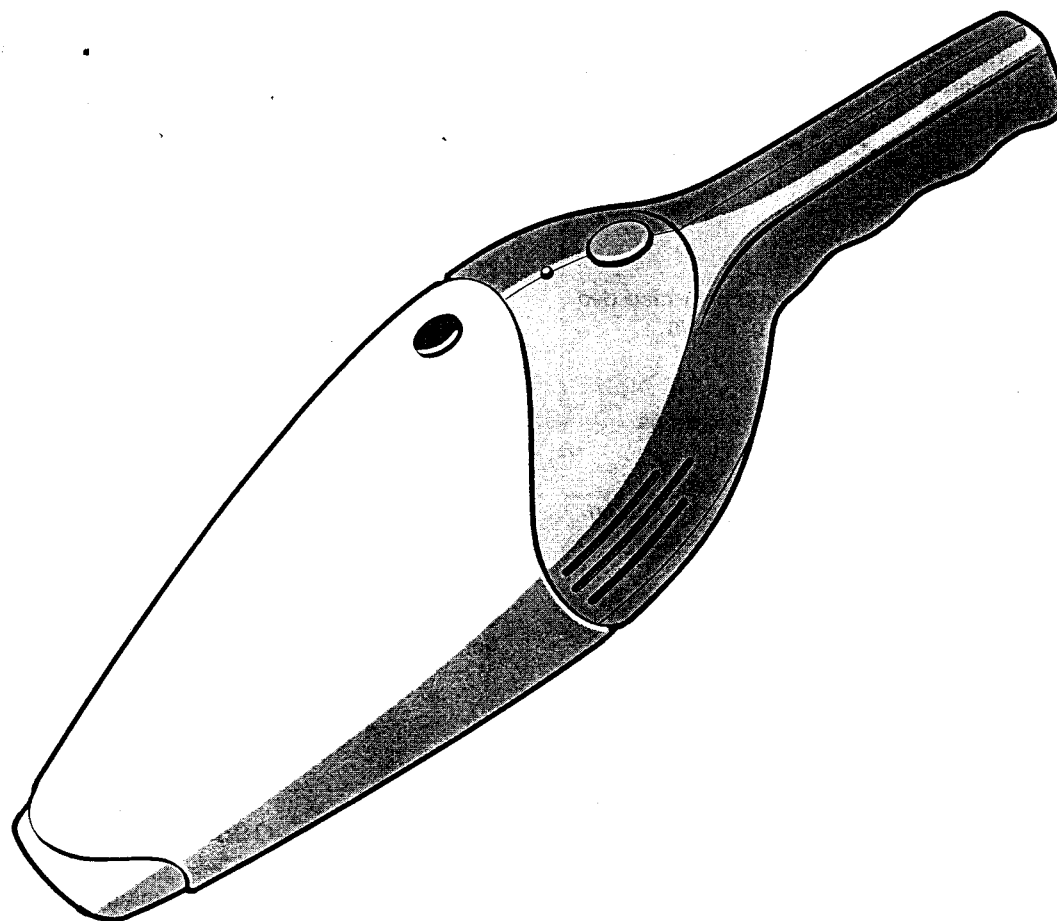

PAGE

(SE) Bruksanvisning	4	(DE) Gebrauchsanweisung	9
(NO) Bruksanvisning	6	(FR) Mode d'emploi	10
(DK) Brugsanvisning	7	(IT) Istruzioni per l'uso	11
(SF) Käyttöohje	8	(GB) Instructions for use	12

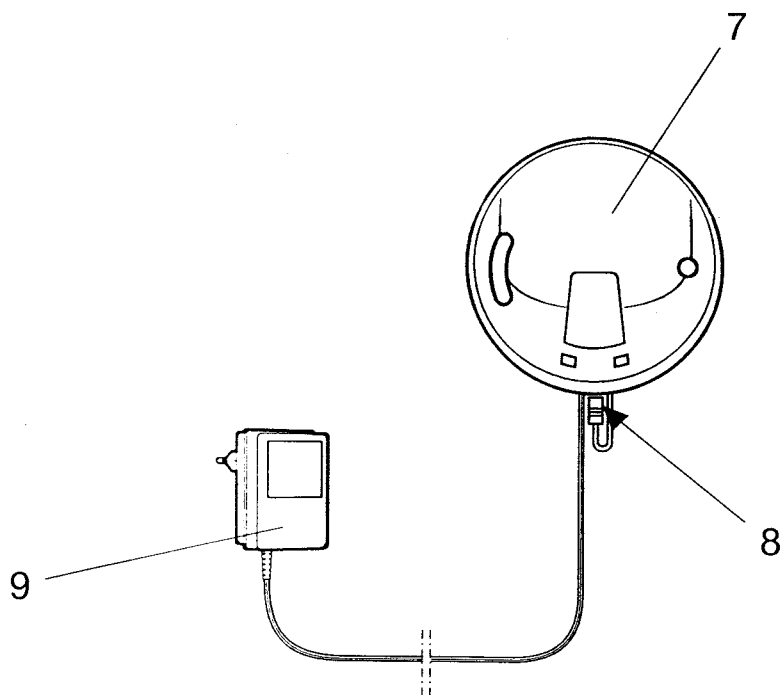
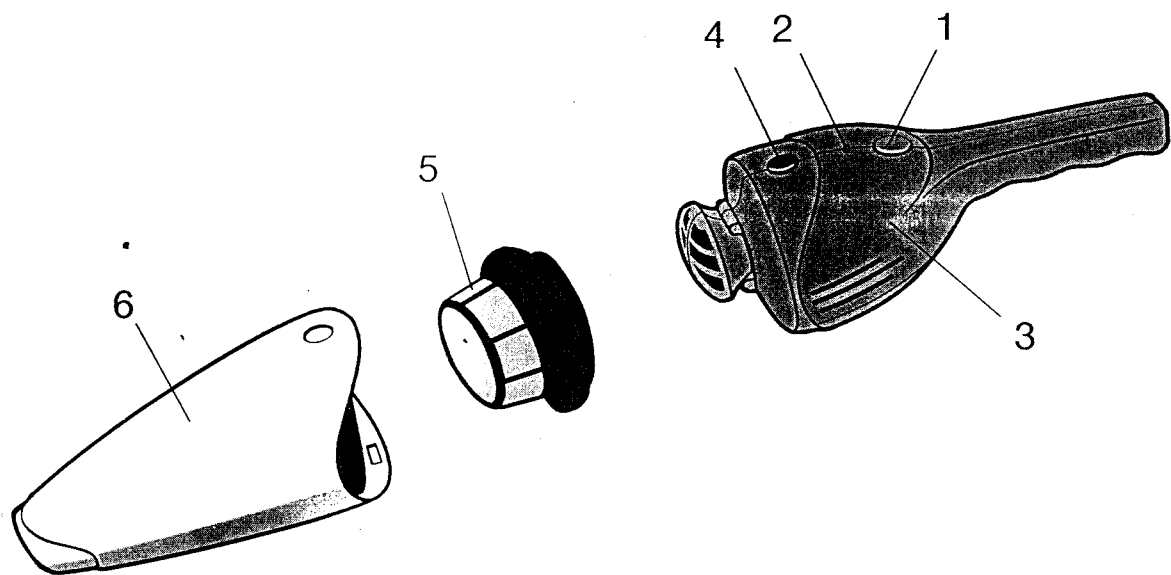

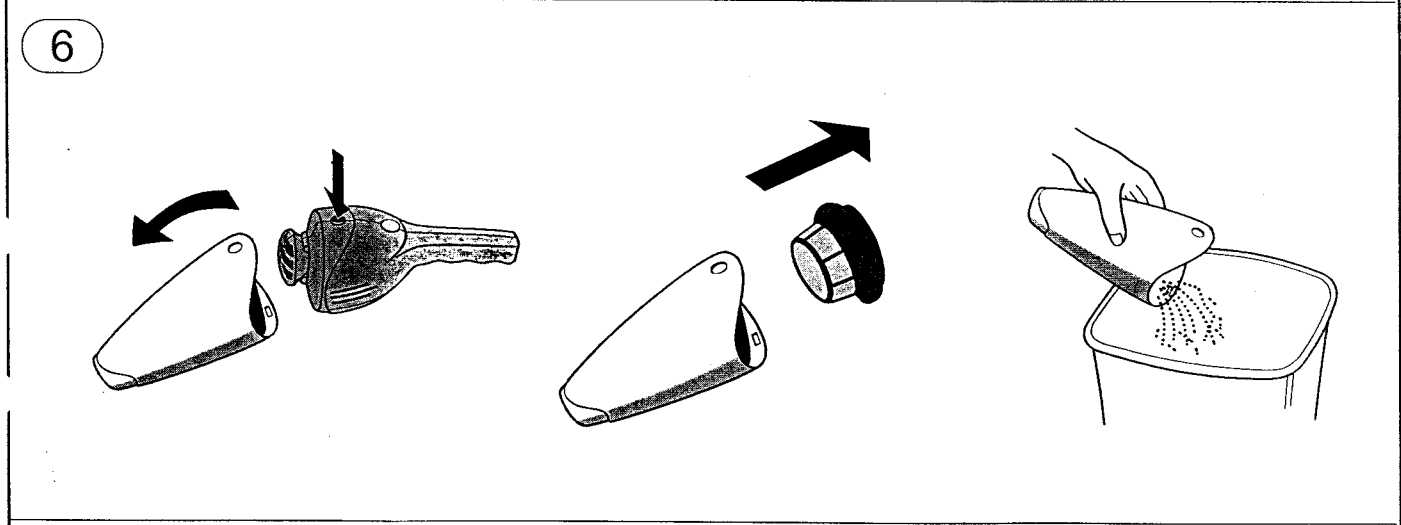
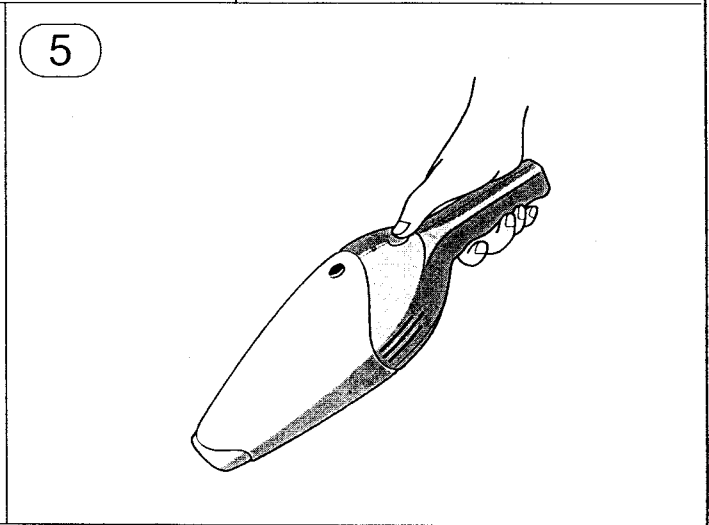
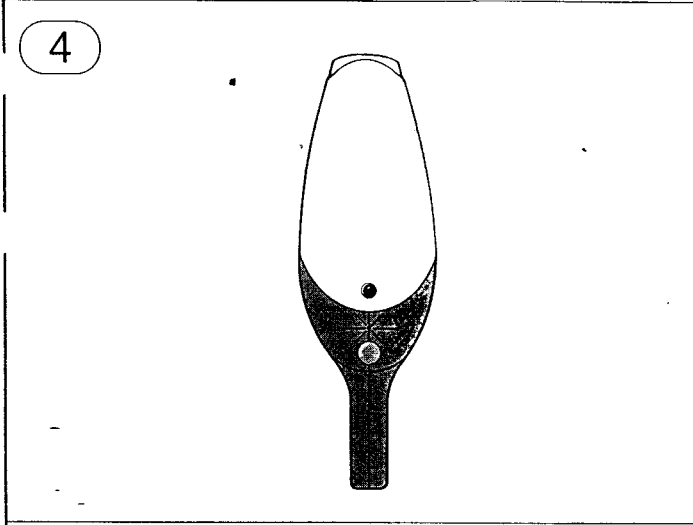
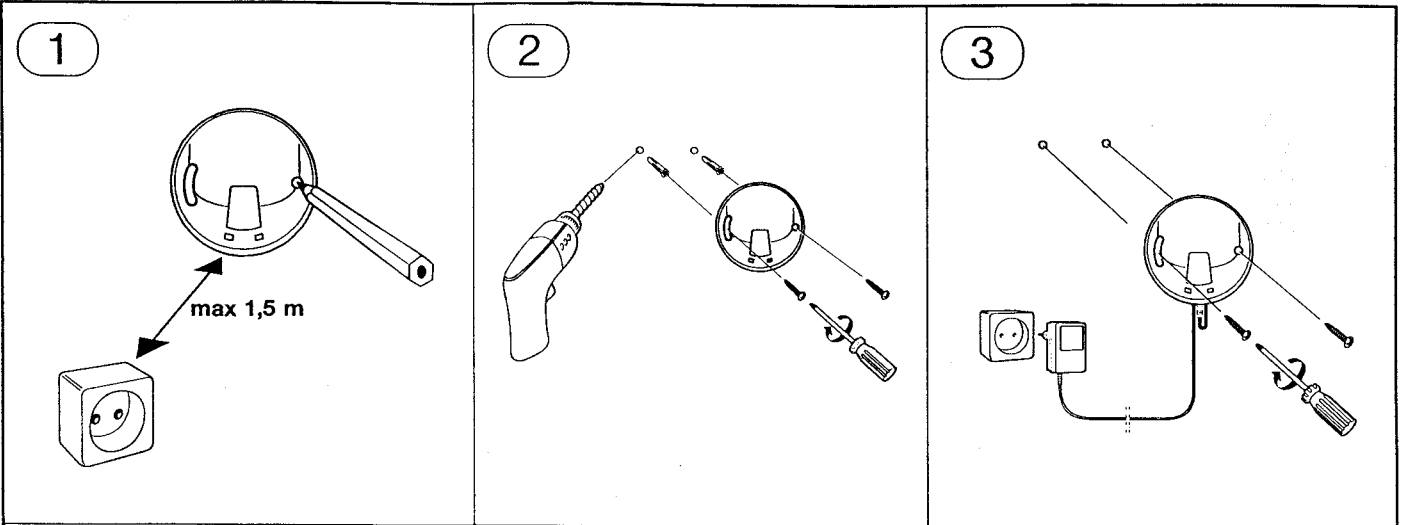

Svenska

1. Start/Stopknapp
2. Laddningslampa
3. Motorenhet
4. Frigöringsknapp för damm-behållare
5. Dammfilter
6. Dammbehållare
7. Laddningshållare
8. Anslutning, laddningskontakt
9. Laddningsenhet

Norsk

1. Start/Stopknapp
2. Ladelampe
3. Motorenhet
4. Frigjøringsknapp for støv-beholder
5. Støvfilter
6. Støvbeholder
7. Ladeholder
8. Tilkopling, oppladningskontakt
9. Ladeenhet

Dansk

1. Start/Stopknapp
2. Ladelampe
3. Motorenhed
4. Løsgøringsknapp for støv-beholder
5. Støvfilter
6. Støvbeholder
7. Opladningsholder
8. Tilslutning, opladningskontakt
9. Opladningsenhet

Suomeksi

1. Start/stop-painike
2. Latauslamppu
3. Moottoriyksikkö
4. Pölysäiliön vapautuspainike
5. Suodatin
6. Pölysäiliö
7. Latausteline
8. Liitäntä, latauspistoke
9. Latauslaite

English

1. Start/stop button
2. Charging indicator
3. Motor unit
4. Release button for the dust container
5. Filter
6. Dust container
7. Charging holder
8. Connection, charging plug
9. Charging unit

Deutsch

1. Start/Stop-Schalter
2. Aufladeanzeiger
3. Motorenheit
4. Auslöseknopf für den Staubbehälter
5. Filter
6. Staubbehälter
7. Aufladehalterung
8. Anschluß, Ladekontakt
9. Ladegerät

Français

1. Bouton de Marche/Arret
2. Voyant de recharge
3. Bloc moteur
4. Bouton de blocage pour le réservoir à poussières
5. Filtre
6. Réservoir à poussières
7. Support de charge
8. Raccordement, prise de charge
9. Chargeur

Italiano

1. Interruttore Start/Stop
2. Spia di caricamento
3. Unità motore
4. Pulsante per separare la scatola della polvere
5. Filtro
6. Scatola della polvere
7. Supporto di ricarica
8. Collegamento, contatto di carica
9. Carica batteria

DE Gebrauchsanweisung

Wir beglückwünschen Sie zu dem Kauf unseres Akku-staubsaugers. Um einen jahrelangen störungsfreien Gebrauch sicherzustellen, lesen Sie bitte die folgenden Anweisungen für den Gebrauch und die Wartung des Geräts sorgfältig durch.

Bevor Sie Ihren Staubsauger das erste Mal benutzen, sollten Sie die Batterie ca. 16–18 Stunden aufladen. Mit einer voll aufgeladenen Batterie können Sie ca 10 Minuten lang staubsaugen.

Auspacken

Sämtliche Teile dem Karton entnehmen und kontrollieren, daß alle zum Staubsauger gehörenden Teile vorhanden sind.

Montage

Bei fester Montage:

Einen Platz wählen, der sich nahe bei einer Steckdose und nicht außerhalb des Hauses oder in feuchter Umgebung befindet.

Die Aufladehalterung an die Wand halten und die Position der Befestigungsschrauben markieren (siehe Abb. ①).

Mit einem 5 mm-Bohrer die Löcher bohren und Kunststoffdübel eindrücken (siehe Abb. ②).

Die Aufladehalterung an die Wand gemäß Abbildung ③ anbringen.

Beim Netzanschluß:

Kontrollieren, daß die Haushaltsspannung mit der auf dem Typenschild der Ladeeinheit angegebenen Spannung übereinstimmt.

Aufladen

Der Staubsauger muß ausgeschaltet sein, wenn er geladen wird. Ausschließlich die Original-Ladeeinheit verwenden.

Den Staubsauger in die Ladeeinheit einsetzen (siehe Abb. ④). Die Ladekontrollleuchte leuchtet jetzt, wodurch angezeigt wird, daß der Staubsauger aufgeladen wird. Die Ladekontrollleuchte leuchtet, solange der Staubsauger an die Ladeeinheit angeschlossen ist.

Wenn der Staubsauger nicht benutzt wird, sollte er stets in der Ladestation aufbewahrt werden. Dadurch erhalten die Akkumulatoren eine Wartungsladung und der Staubsauger ist immer mit voller Kapazität gebrauchsbereit.

Wenn die Akkumulatoren gänzlich entladen sind, ist eine Ladezeit von 18 Stunden notwendig, um wieder die volle Kapazität zu erreichen.

Achtung! Bevor der Staubsauger erstmalig benutzt wird, sollten die Batterien (bzw. der Staubsauger) gänzlich entladen werden, was eine kürzere Ladezeit zur Folge hat. Mit vollständig geladenen Akkumulatoren kann man 9–11 Minuten saugen.

Falls die Betriebszeit kürzer ist, kann dies daran liegen, daß der Staubsauger nur kurzzeitig verwendet worden ist, wobei ein Ladewiderstand aufgebaut wurde. Laden Sie in diesem Fall den Staubsauger maximal, lassen Sie ihn laufen, bis er ausgeht. Laden Sie ihn danach maximal. Bei Bedarf diesen Vorgang wiederholen.

Die Ladeeinheit erwärmt sich bei Gebrauch. Dies ist völlig normal. Der Staubsauger darf nicht bei Temperaturen unter 0°C oder über +40°C.

Gebrauch (siehe Abb. ⑤)

Nehmen Sie Ihren Staubsauger aus der Aufladehalterung. Um das Gerät einzuschalten, den am Griff befindlichen Betätigungsschalter drücken. Sobald der Schalter gelöst wird, geht der Staubsauger aus.

Pflege (Siehe Abb. ⑥)

- Staubsauger vor Reinigung stets ausschalten.
- Staubbehälter durch Drücken des Knopfes und anschließendes Abdrehen nach unten lösen.
- Staubfilter vom Behälter abnehmen.
- Behälter entleeren.
- Staub und Schmutz vom Filter abbürsten.
Tip: Sie können Ihren gewöhnlichen Staubsauger zur Reinigung des Filters benutzen.
- Bei Bedarf den Filter in lauwarmem Seifenwasser waschen. Sorgfältig spülen.
- Filter in den Staubbehälter zurücksetzen und einschnappen lassen.

Wichtige Hinweise

Damit Ihr Staubsauger richtig funktioniert, ist ein bestimmtes Maß an Wartung und Pflege erforderlich. Folgende Hinweise sollten daher beachtet werden:

- Saugen Sie nicht auf nassen Oberflächen.
- Benutzen Sie den Staubsauger nicht auf Oberflächen, die zuvor mit entflammenden Lösungsmitteln behandelt wurden, ehe diese völlig trocken sind.
- Benutzen Sie Ihren Staubsauger nicht, um glühende Teile wie Zigarettenstummel o.ä. aufzusaugen.
- Ölen oder schmieren Sie unter keinen Umständen den Motor.
- Setzen Sie den Staubsauger nicht direktem Sonnenlicht oder Hitzequellen aus.
- Falls Ihr Staubsauger so beschädigt ist, daß die Batterien zu sehen sind, sollten Sie folgende Punkte beachten:
Setzen Sie die Batterie keiner Hitzequelle aus.
Schließen Sie sie nicht kurz.
- Zwecks Wartung und Reparatur wenden Sie sich an Ihren Händler vor Ort oder an autorisiertes Servicepersonal. Versuchen Sie niemals reparaturen an Ihrem Staubsauger selbst vorzunehmen.
- Benutzen Sie nur die entsprechenden Original-Ladegeräte für dieses Modell.
- Laden Sie Ihren Staubsauger nach dem Gebrauch wieder auf.
- Nur zur Verwendung in Räumen.
- Mit dem Batterieladegerät darf nur der im Staubsauger befindliche Spezial-Akku geladet werden.

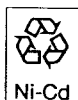

Ni-Cd



Cd

Hinweis:

Ihr Staubsauger enthält aufladbare NiCd-Batterie.

Der Staubsauger ist viele Male aufladbar und hat eine lange Lebensdauer bei wiederholter voller Saugleistung. Sollte es dennoch eines Tages nötig sein, Ihren Akkustaubsauger zu ersetzen, denken Sie bitte an eine umweltfreundliche Entsorgung:

1. Schalten Sie den Staubsauger ein und lassen ihn laufen, bis die Batterie völlig leer.
2. Entfernen Sie die Batterie, indem Sie die in Abb. ⑦ dargestellten Schritte befolgen. Vergewissern Sie sich, daß die Batterie nicht kurzgeschlossen ist.
3. Die ausgebaute Batterie muß in der Reparaturwerkstatt oder an den öffentlichen Sammelstellen für Batterien abgegeben werden.

Nous vous remercions de la confiance que vous nous témoignez par l'achat de cet aspirateur. Pour avoir l'assurance d'un service sans problème pendant des années, nous vous conseillons de lire et de suivre attentivement les instructions d'utilisation et d'entretien.

Avant la première utilisation de votre aspirateur, laissez la batterie en charge pendant environ 16 à 18 heures.

Une batterie entièrement rechargée vous permet une autonomie d'aspiration d'environ 10 minutes (à pleine puissance).

Déballage

Retirez tous les éléments du carton et vérifiez que toutes les pièces s'y trouvent bien.

Montage

Pour un montage fixe:

Choisir un endroit à l'intérieur, sans humidité, et près d'une prise de courant.

Positionnez le support de charge contre le mur et marquez les emplacements des vis de fixation (fig ①).

A l'aide d'un foret de 5 mm, percez les trous pour les vis et introduisez les chevilles en plastique (fig ②).

Placez le support de charge contre le mur comme montré (fig ③).

Pour raccorder au secteur:

Vérifiez que votre puissance d'alimentation correspond à celle indiquée sur la plaque signalétique du socle.

Recharge

Eteignez l'aspirateur avant de procéder à la charge.

N'utilisez que le chargeur d'origine pour charger.

Suspendez le chargeur au socle (fig ④). Le témoin de mise sous tension s'allume, indiquant que l'aspirateur est correctement raccordé au secteur.

Conservez toujours l'aspirateur dans le socle de charge lorsque vous ne vous en servez pas. De cette manière, la batterie reçoit une charge de compensation permettant de conserver une capacité de nettoyage maximum.

Lorsque l'aspirateur est complètement déchargé, il lui faut environ 18 heures de charge pour atteindre la capacité maximum.

Note: Avant la première utilisation, il est conseillé de décharger complètement les batteries et de remettre l'appareil en charge pendant une durée de 18 heures.

En cas de fréquentes et brèves utilisations, il est conseillé de procéder régulièrement à un déchargement et chargement complet des batteries pour conserver une puissance optimum.

Le chargeur va chauffer pendant la charge. Cela est parfaitement normal. L'aspirateur ne doit pas être chargé lorsque la température ambiante est inférieure à 0°C ou lorsqu'elle dépasse +40°C.

Utilisation (fig ⑤)

- Enlevez l'aspirateur de son support de charge en le faisant glisser vers le haut.
- Pour la mise en route, pressez le bouton à la base de la poignée. Quand le bouton est relâché, l'aspirateur s'arrête.

Entretien (fig ⑥)

- Arrêtez toujours l'aspirateur avant de procéder au nettoyage.

- Détachez le filtre à poussière du réservoir en appuyant d'abord sur le bouton, puis tournez le réservoir vers le bas pour l'enlever.
- Retirez le filtre à poussière du réservoir.
- Videz le réservoir.
- Enlevez la poussière et autres impuretés du filtre à l'aide d'une brosse.
- *Conseil:* Vous pouvez utiliser votre aspirateur ordinaire pour nettoyer le filtre. Si nécessaire, lavez le filtre dans de l'eau tiède savonneuse. Assurez-vous que le filtre est bien sec avant de le remettre en place.
- Remontez le filtre en l'emboîtant sur le réservoir à poussière.

Informations importantes

Votre aspirateur nécessite de l'entretien pour fonctionner correctement. Les points suivants doivent être alors respectés:

- N'aspirez pas sur des surfaces mouillées ou humides.
- Ne passez jamais l'aspirateur sur des surfaces ayant été exposées à des diluants inflammables, avant que celles-ci ne soient entièrement sèches, ni sur une surface ayant été récemment exposée à des diluants.
- N'utilisez pas votre appareil pour l'aspiration des mégots de cigarette, des cendres incandescentes ou non, des liquides, etc.
- N'appliquez jamais de lubrifiant sur le moteur.
- Ne laissez pas l'appareil exposé aux rayons du soleil ou à proximité d'une source de chaleur.
- Si votre aspirateur est endommagé et que les batteries sont apparentes: Ne laissez pas la batterie près d'une source de chaleur, ne court-circuitiez pas la batterie.
- Pour la révision ou l'entretien de votre appareil, veuillez contacter votre revendeur ou agent agréé; n'essayez pas de le réparer vous-même.
- Utilisez uniquement des chargeurs d'origine destinés à ce modèle.
- Rechargez votre aspirateur après utilisation.
- Utilisez le chargeur seulement à l'intérieur.
- Le chargeur doit être seulement utilisé pour recharger les batteries provenant de cet aspirateur.

Dans le souci d'une amélioration constante de nos produits, nous nous réservons le droit d'apporter à leurs caractéristiques toutes modifications liées à l'évolution technique (décret du 24-03-1978)

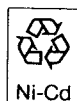

NOTE:

Les batteries de votre aspirateur contiennent du Nickel Cadmium.

L'aspirateur peut être rechargé un grand nombre de fois, sans pour autant diminuer sa puissance d'aspiration. Cependant, si vous trouviez un jour que votre aspirateur rechargeable devait être remplacé, pensez à protéger notre environnement:

1. Mettez l'aspirateur en marche et laissez-le fonctionner jusqu'à ce que la batterie soit complètement déchargée et que l'appareil s'arrête.
2. Enlevez la batterie en suivant les étapes montrées en figure ⑦. Assurez-vous que la batterie ne soit pas court-circuitée.
3. La batterie enlevée doit être retournée à un point de collecte désigné pour les batteries usagées, ou dans une station service.

IT Istruzioni per l'uso

Vi ringraziamo per aver scelto questo aspirapolvere a batteria. Per garantire anni di funzionamento senza problemi, Vi preghiamo di leggere e seguire attentamente le istruzioni per l'uso e la manutenzione.

Prima di usare il Vostro aspirapolvere per la prima volta, mettere l'apparecchio sotto carica per circa 16-18 ore.

Con la batteria completamente carica, l'aspirapolvere funzionerà per circa 10 minuti.

Estrazione dall'imballaggio

Estrarre tutte le parti dalla scatola e controllare che non manchi nulla.

Montaggio

Montaggio fisso:

Scegliere un posto vicino ad una presa di corrente, non all'aperto né in ambiente umido.

Tenere il supporto di ricarica contro la parete e segnare la posizione delle viti di fissaggio (fig. ①).

Forare la parete con punta da 5 mm ed inserire i tasselli di plastica (fig. ②).

Montarle come descritto in fig. ③.

Collegamento alla rete:

Accertarsi che la rete elettrica della Vostra casa abbia un voltaggio corrispondente a quello indicato sulla targhetta applicata sull'unità di ricarica.

Carica

Al momento della ricarica, l'aspirapolvere deve essere spento.

Usare solamente l'unità di ricarica originale.

Collocare l'aspirapolvere sul supporto di ricarica (fig. ④). La spia di carica si accende. La spia di carica resta accesa per tutto il tempo che l'aspirapolvere è collegato all'unità di ricarica.

Quando non è in uso, l'aspirapolvere deve sempre essere riposto nel supporto di ricarica. Le batterie ricevono in questo modo una carica di mantenimento e l'aspirapolvere sarà sempre pronto per l'uso.

Quando le batterie sono del tutto scariche, occorrono circa 18 ore per caricarle completamente.

Nota! Prima di mettere in uso per la prima volta l'aspirapolvere, è bene scaricare del tutto le batterie e poi caricarle completamente; in questo modo si otterrà in seguito un più breve tempo di ricarica.

Le batterie completamente cariche danno all'aspirapolvere un'autonomia di 9-11 minuti.

Se l'autonomia è inferiore a tale durata, ciò può dipendere dal fatto che l'aspirapolvere viene usato solamente per pochi istanti ogni volta e che quindi si è creata una certa resistenza alla ricarica. In questo caso, caricare al massimo l'aspirapolvere e lasciarlo funzionare fino a che non si esaurisce. Ripetere poi il procedimento di ricarica. Ricorrere a questo procedimento ogni volta che è necessario.

E' normale che l'unità di ricarica si riscaldi durante la carica. La ricarica dell'aspirapolvere non deve mai avvenire in locali con temperature inferiori a 0°C o superiori a +40°C.

Come usare l'aspirapolvere (fig. ⑤)

Estrarre aspirapolvere dal supporto di ricarica.

Per avviarlo, premere l'interruttore a leva posto sulla parte superiore dell'impugnatura. Quando la leva viene rilasciata, l'apparecchio si arresta.

Manutenzione (fig. ⑥)

- Smontare il raccogli-polvere premendo prima sul pulsante e girando poi il contenitore verso il basso.
- Estrarre l'insero filtrante e svuotarlo. Spazzolare il filtro per asportare lo sporco e la polvere.
- Un consiglio pratico: è possibile aspirare la polvere dal filtro servendosi di un aspirapolvere di tipo convenzionale.
- Se necessario, lavare il filtro con acqua tiepida e detersivo. Sciacquare accuratamente.
- Rimontare il filtro nel contenitore e bloccarlo.

Punti importanti da tenere presenti

L'aspirapolvere richiede una corretta manutenzione per un corretto funzionamento. Si dovranno pertanto osservare i seguenti punti:

- Non usate l'aspirapolvere su superfici umide.
- Non utilizzate l'aspirapolvere su superfici pulite con solventi infiammabili prima che queste siano completamente asciutte.
- Non utilizzate il Vostro aspirapolvere per rimuovere particelle incandescenti, mozziconi di sigaretta o simili.
- Non lubrificate mai il motore.
- Non lasciate l'aspirapolvere esposto alla luce diretta del sole o in vicinanza di una fonte di calore.
- Se malauguratamente il Vostro aspirapolvere viene danneggiato in modo tale che le batterie rimangano esposte:
Non lasciate mai le batterie in vicinanza di fonti di calore.
Non cortocircuitate le batterie.
- Per l'assistenza, contattate cortesemente il Vostro rivenditore di zona o un tecnico autorizzato. Non cercate di riparare l'aspirapolvere da soli.
- Usate solo caricabatteria originali progettati specificamente per questo modello.
- Ricaricate l'aspirapolvere dopo l'uso.
- Il supporto di ricarica va utilizzato esclusivamente in ambienti chiusi.
- Questa unità di ricarica deve essere usata esclusivamente per ricaricare le batterie fornite con questo aspirapolvere.

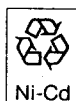

Ni-Cd



Cd

Attenzione:

Il Vostro aspirapolvere contiene batterie al nickel-cadmio.

L'aspirapolvere può essere ricaricato molte volte e può garantire lunga durata e un uso ripetuto al massimo della potenza. Tuttavia, se un giorno Vi accorgete che la batteria del Vostro aspirapolvere va sostituita, ricordate di proteggere il nostro ambiente:

1. Accendete l'apparecchio e fatelo girare finché la batteria non si scarica completamente e l'apparecchio non si ferma.
2. Rimuovete la batteria seguendo le indicazioni della figura ⑦. Assicuratevi che la batteria non sia cortocircuitata.
3. La batteria rimossa dev'essere portata a un centro per la raccolta delle batterie da dismettere o al centro di assistenza.

GB Instructions for use

Thank you for buying this cordless vacuum cleaner. To ensure years of trouble-free service, please read and follow the use and maintenance instructions carefully.

Before using your vacuum cleaner for the first time, allow the battery to charge for approximately 16–18 hours.

A fully charged battery will give approximately 10 minutes vacuum cleaning.

Unpacking

Take all the parts out of the box and check that all the necessary pieces are there.

Installing

Fixed installation:

Select a place, near a wall socket which is not out of doors nor in a damp environment.

Hold the charging holder against the wall and mark the position of the screws (see fig. ①).

Drill holes with a 5 mm drill and press in the plastic plugs (see fig. ②).

Fit as shown in fig. ③.

Connecting to the mains:

Check that the household current tallies with the one marked on the charging unit.

Charging

The vacuum cleaner must be switched off before charging begins.

Only use the original charging unit.

Put the vacuum cleaner in the charging stand (see fig. ④). The charging light comes on, indicating that the vacuum cleaner is being charged.

The charging light stays on as long as the vacuum cleaner is connected to the charger.

The vacuum cleaner should always be kept in the charging stand when it is not in use. In this way, the batteries will be kept charged, guaranteeing that the vacuum cleaner will always be ready to use at full capacity.

When the batteries are completely flat, they will need to be charged for about 18 hours to reach full capacity.

N.B. Before using the vacuum cleaner for the first time, the batteries (vacuum cleaner) should be discharged completely to achieve a speedier charging time.

Completely charged batteries will last for about 9–11 minutes' cleaning.

If the operating time should decrease, it could be because the vacuum cleaner is only used for short periods during which some charging resistance might build up. In that case, charge the vacuum cleaner to its maximum and run the cleaner until the battery is flat. Then charge it to its maximum again. Repeat as necessary.

The charging unit will get hot during charging. This is normal. The vacuum cleaner must not be charged when the temperature is below 0° C or above +40° C.

Using the vacuum cleaner (see fig. ⑤)

Remove your vacuum cleaner from its recharging bracket. To switch on, squeeze the trigger switch at the base of the handle. When the switch is released, the vacuum cleaner will stop.

Maintenance (see fig. ⑥)

- Always turn the vacuum cleaner off before attempting to clean it.
- Detach the dust container by first pushing the button, then twist the dust container downwards.
- Remove the dust filter from the dust container.
- Empty the dust container.
- Brush away dirt and dust from the filter.
Hint: you can use your ordinary vacuum cleaner to clean the filter. If necessary, wash the filter in lukewarm soapy water, rinsing thoroughly afterwards.
- Put the filter back into the dust container and snap it back into position.

Important points to note

Your vacuum cleaner requires a certain amount of maintenance if it is to function properly. The following points should therefore be observed:

- Do not vacuum clean on wet surfaces.
- Do not use the vacuum cleaner on surfaces that have been cleaned with flammable solvents until these have dried completely.
- Do not use your vacuum cleaner to remove burning embers, cigarette ends or similar.
- Never apply lubricants to the motor unit.
- Do not leave the cleaner exposed to direct sunlight or in the vicinity of a heat source.
- If your vacuum cleaner is damaged in such a way that the batteries become exposed:
Do not leave the battery in the vicinity of strong heat.
Do not short-circuit the battery.
- For servicing, please contact your local dealer or qualified agent. Do not attempt to repair the cleaner yourself.
- Use only original chargers designed for this model.
- Recharge your vacuum cleaner after use.
- Charger for indoor use only.
- The charging unit must only be used to recharge the batteries provided with this vacuum cleaner.

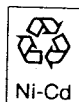

NOTE:

Your vacuum cleaner contains a NiCd battery.

The vacuum cleaner can be recharged many times and give long life and repeatedly full power. However, should you find one day that your cordless vacuum cleaner needs replacement, think of protecting our environment:

1. Start up the vacuum cleaner and let it run until the battery is completely discharged and the cleaner stops.
2. Remove the battery by following the steps shown in fig ⑦. Ensure that the battery is not short circuited.
3. The removed battery must be returned to a collection point designed for the disposal of waste batteries, or to the service station.