

217891001

CE

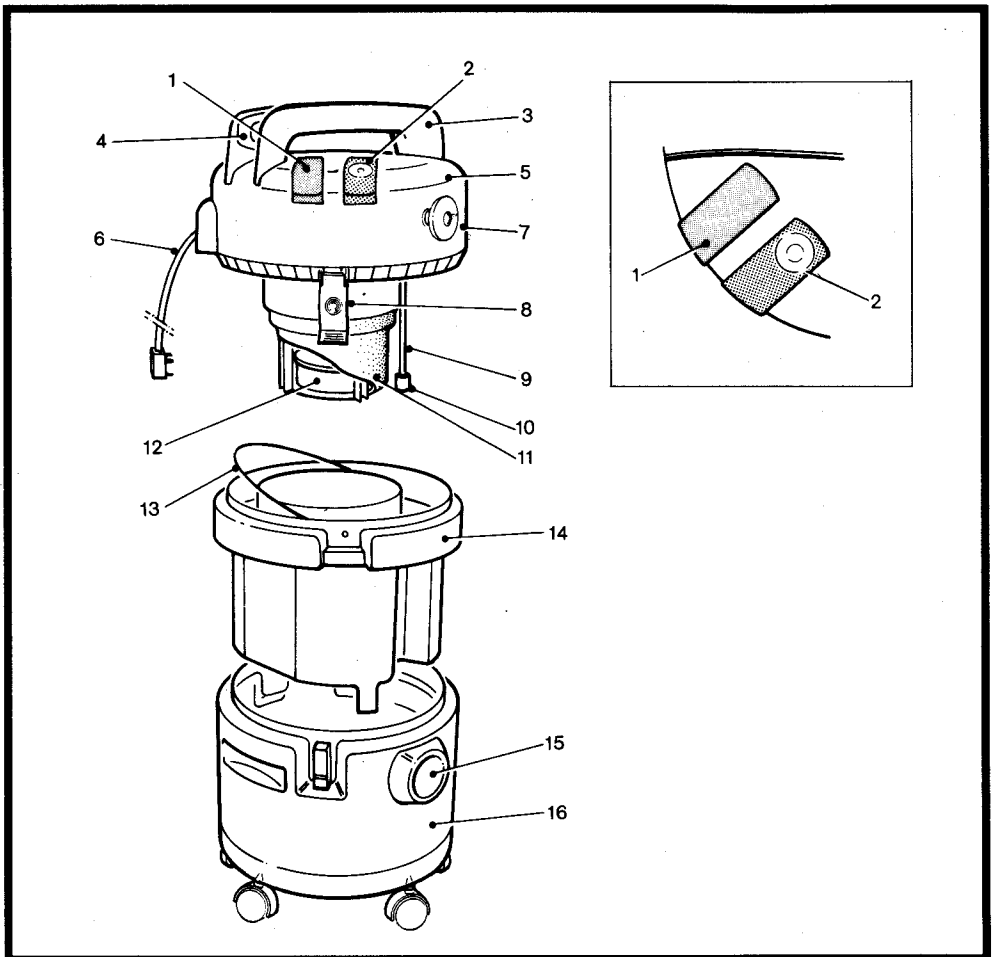

Fig. 1

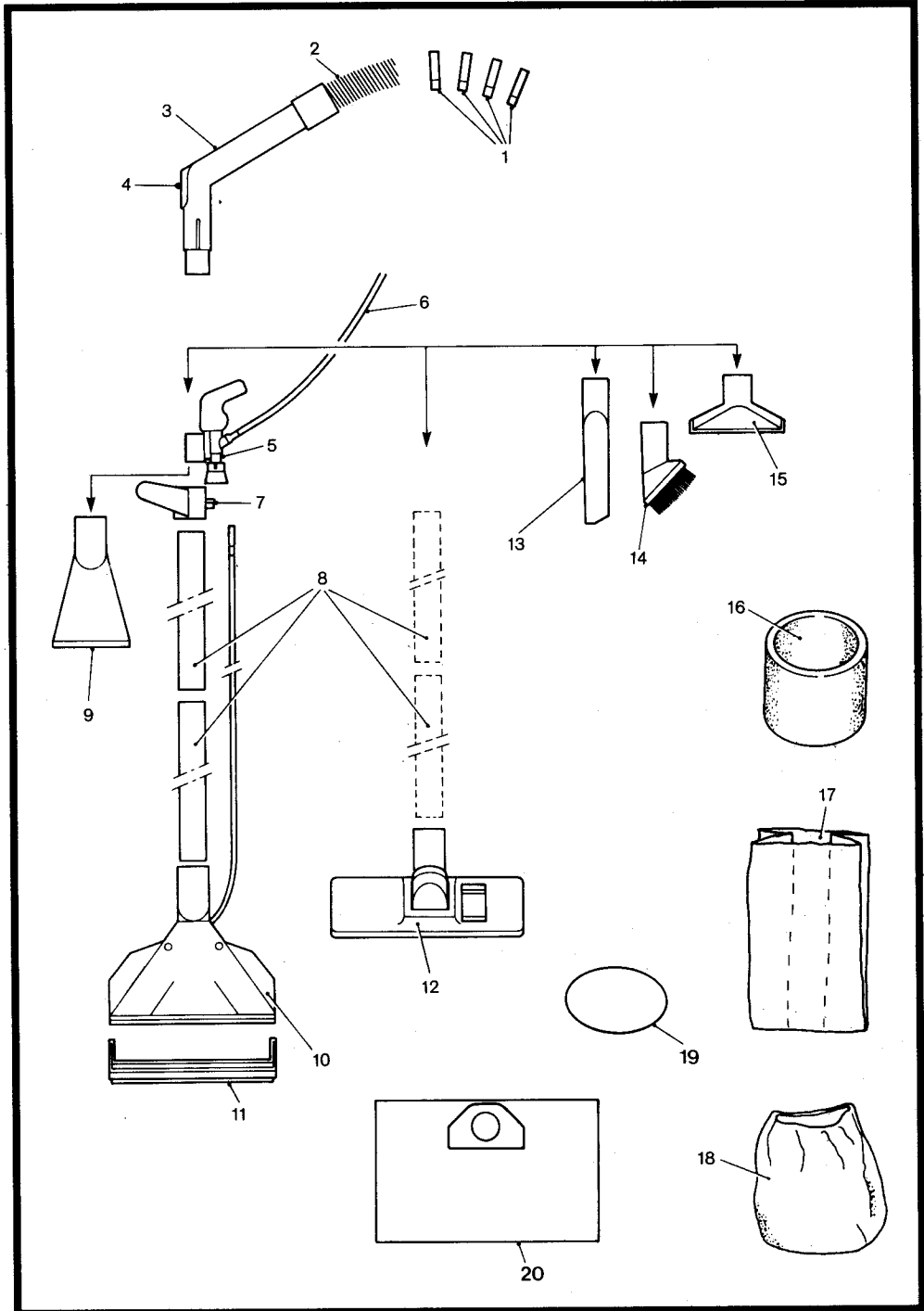

Fig. 2

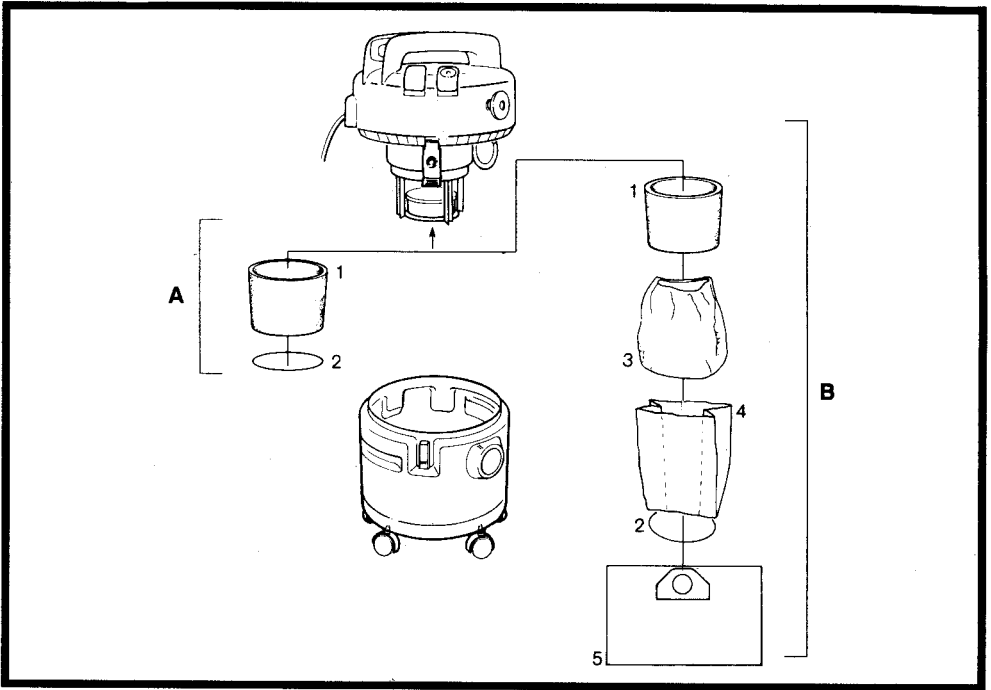

Fig. 3

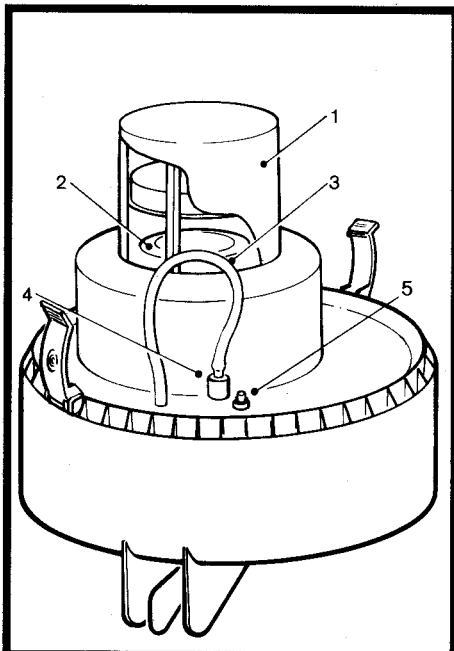

Fig. 4

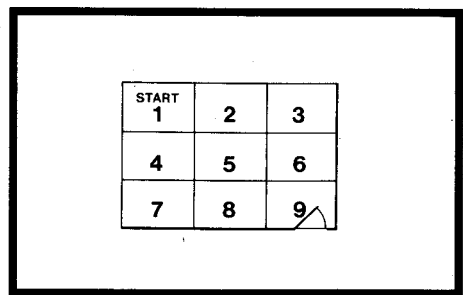

Fig. 5

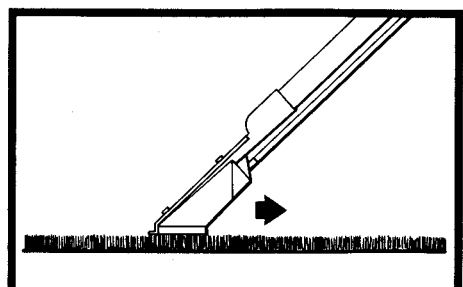

Fig. 6

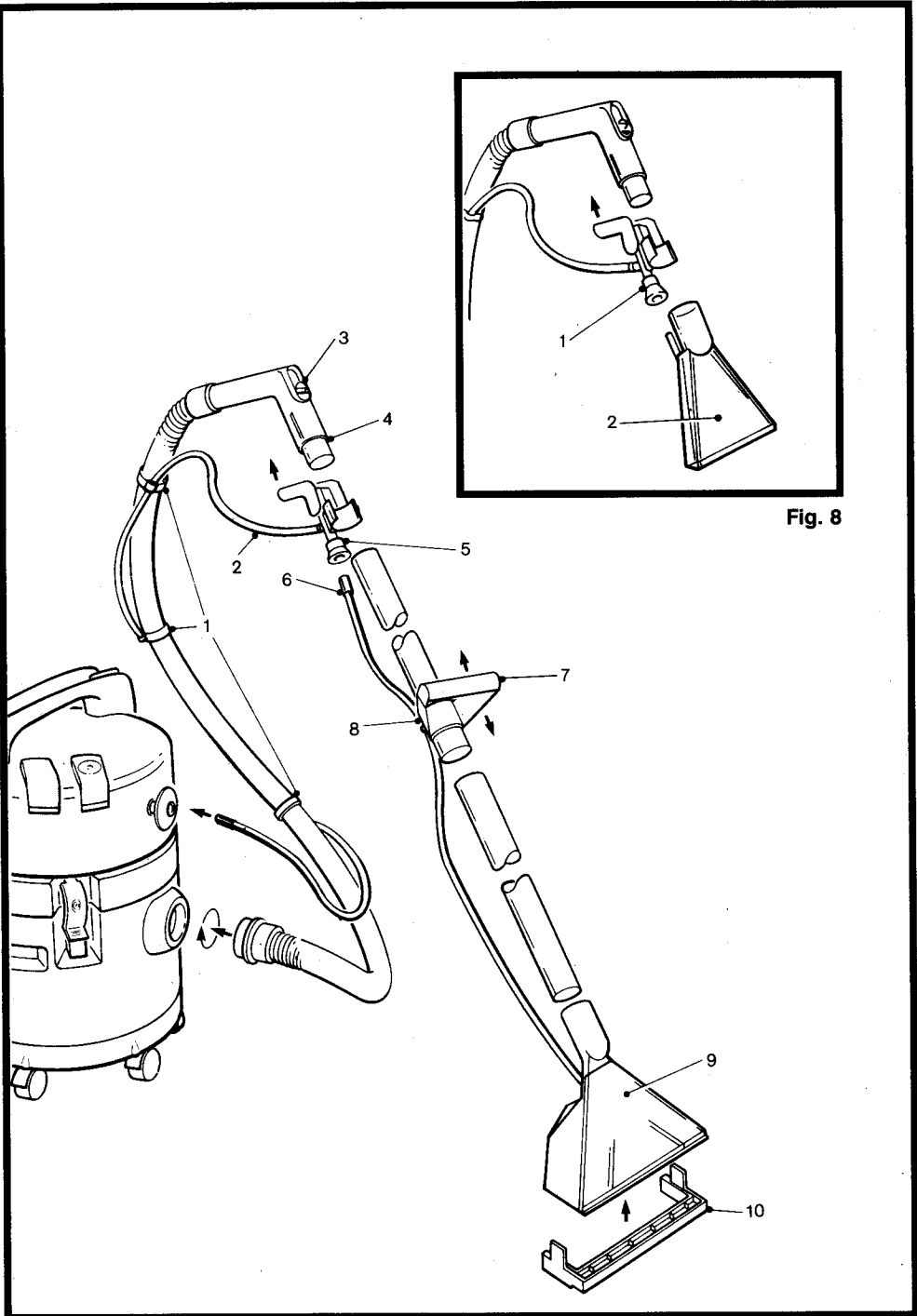

Fig. 8

Fig. 7

L'injecteur-extracteur est très simple à utiliser. Nous vous recommandons toutefois de lire soigneusement ce mode d'emploi avant de vous en servir.

## CONSIGNES IMPORTANTES DE SECURITE

Conservez précieusement ce mode d'emploi au cas où vous, ou une autre personne, devriez le consulter ultérieurement.

Si vous vendez ou cédez l'appareil une autre personne ou si vous ne l'emportez pas quand vous déménagez, veillez à joindre le mode d'emploi à l'appareil pour que le nouveau propriétaire puisse l'utiliser correctement et prendre connaissance des mesures de sécurité.

Ces mises en garde n'ont pour seul but que d'assurer la sécurité des utilisateurs. Lisez-le attentivement avant de brancher l'appareil ou de vous en servir.

- L'appareil a été conçu pour être utilisé par des adultes.
- Ne laissez pas des enfants toucher aux commandes ou jouer avec l'appareil.
- Toute modification des caractéristiques ou du produit est potentiellement dangereuse.
- Ne pas utiliser l'appareil dans une atmosphère chargée de gaz inflammables.
- Ne pas abandonner la machine en fonctionnement.  
Le manuel indique quelles sont les opérations d'entretien à effectuer par l'utilisateur. Retirer la fiche d'alimentation de la prise murale avant d'entreprendre toute opération d'entretien.
- Ne pas porter ou traîner l'appareil par le câble d'alimentation.

- Ne pas tirer sur le câble d'alimentation.
- Ne pas tirer sur le câble d'alimentation pour débrancher l'appareil du secteur. Veillez à ce que le câble d'alimentation soit à l'abri de la chaleur, des huiles, des arêtes tranchantes et des surfaces rugueuses.
- Veillez au parfait état du câble d'alimentation.
- Ne jamais aspirer de cendres incandescentes ou de mégots de cigarettes non éteints.  
Il convient de faire preuve d'une grande prudence lorsque vous nettoyez des tapis d'escalier. Veillez à ce que l'appareil soit posé de façon stable au bas de l'escalier et n'essayez pas d'étendre le flexible au-delà de sa longueur maximale possible. Si vous devez poser l'appareil sur une marche, maintenez-le toujours fermement d'une main.
- Renouvelez régulièrement les sacs et filtres à poussière, comme le prévoit le manuel.
- Ne pas aspirer de liquides sans que le filtre en mousse soit en place.
- Pour l'aspiration de poussières, ne pas utiliser l'appareil sans filtre en papier.
- Pour la mise en place ou le changement d'accessoires, suivez toujours les instructions du mode d'emploi.
- N'essayez jamais de réparer vous-même l'appareil.
- Les réparations effectuées par des personnes non agréées ou non compétents peuvent être la source de blessures et/ou de graves problèmes de fonctionnement.
- Cet appareil ne peut être réparé que par un agent Electrolux autorisé; n'utiliser que des pièces de rechange Electrolux d'origine.

- Après emploi, ne pas oublier de vider la cuve des liquides qu'elle contient.
- Certaines marques de poudres nettoyantes pour moquettes contiennent des substances qui peuvent endommager les éléments en plastique de l'appareil si elles y séjournent trop longtemps. Vérifiez les instructions du fabricant des poudres avant de les utiliser.
- Il convient d'être prudent lors du shampooinage de tapis et moquettes situées à proximité de prises de courant. Ne pas vaporiser en direction des prises ou appareils électriques.
- Lorsque vous utilisez l'appareil pour l'aspiration de liquides, il convient d'utiliser les accessoires appropriés, selon les instructions du mode d'emploi.

Votre nouvel injecteur-extracteur a été conçu pour vous suivre partout: à la maison et à l'extérieur, au garage et même à l'atelier. Il est livré avec une série d'accessoires prévus pour de très nombreux usages. Il peut aspirer des liquides et servir au nettoyage de tapis et de surfaces dures. Ou peut également nettoyer les coussins grâce aux accessoires fournis ou à la tête shampooineuse spéciale.

## DEBALLAGE DE L'ASPIRATEUR

Déballer l'aspirateur et vérifiez que vous avez bien reçu tous les accessoires illustrés sur la droite. Certains d'entre eux peuvent se trouver dans le carton d'emballage.

### VEUILLEZ NOTER

L'aspirateur est livré prêt à l'emploi pour les poussières sèches.

### FIGURE 1

1. Interrupteur marche/arrêt
2. Interrupteur éclairé de la pompe à shampooing
3. Poignée de transport
4. Rangement du câble d'alimentation
5. Groupe moteur
6. Câble d'alimentation
7. Raccord rapide du tuyau d'alimentation de shampooing
8. Patte de fermeture
9. Tuyau d'alimentation de shampooing
10. Filtre crépine
11. Filtre en mousse
12. Flotteur de sécurité
13. Poignée de transport
14. Cuve à savon
15. Raccord du flexible
16. Cuve à poussières/liquides

### FIGURE 2

1. Bague de fixation du tuyau à shampooing
2. Flexible
3. Poignée
4. Régulateur d'aspiration
5. Gâchette du vaporisateur de shampooing
6. Tuyau à shampooing
7. Poignée réglable
8. Tubes rallonges
9. Suceur à coussins
10. Tête shampooineuse
11. Adaptateur pour surfaces dures
12. Suceur combiné
13. Suceur plat
14. Brosse à meubles
15. Suceur universel
16. Filtre en mousse
17. Filtre en papier
18. Filtre en tissu

19. Bague elastique

20. Sac à poussières

## MISE EN PLACE DES ACCESSOIRES

### Flexible principal

Introduire le raccord fileté du flexible dans l'orifice d'aspiration et tourner dans le sens des aiguilles d'une montre pour le verrouiller.

### Rallonges et accessoires de nettoyage

Pour raccorder les tubes rallonges et les accessoires, il suffit de les emboîter en effectuant un mouvement de rotation jusqu'au verrouillage. Pour les séparer, en tenir un dans une main et tirer l'autre en le tournant de l'autre main.

## CONSIGNES GENERALES

### Branchement au reseau électrique

Dégager le câble d'alimentation du sommet de l'appareil, brancher la fiche dans une prise adéquate et actionner l'interrupteur. A la fin du nettoyage, déclenchez l'interrupteur, débrancher l'appareil et enrouler le câble autour des ergots situés sur la poignée. Il est également possible d'enrouler le câble autour du crochet latéral repliable situé à l'extrémité de la poignée.

### Commandes

L'appareil est équipé des commandes suivantes:

(a) Interrupteur MARCHE/ARRET situé au sommet du groupe moteur. Appuyer fermement.

(b) Interrupteur éclairé de la pompe à shampooing situé à côté de l'interrupteur MARCHE/ARRET.

Cette commande n'est utilisée que lors du shampooinage et est décrite dans la partie consacrée au nettoyage des moquettes.

(c) Régulateur d'aspiration situé sur la poignée. En position fermée, la puissance d'aspiration est maximale. Pour la réduire, repousser le régulateur jusqu'à obtention du réglage souhaité.

### Transport et rangement

Ne déplacer l'appareil qu'au moyen de la poignée située au sommet du groupe moteur. Ne pas lever ou traîner l'appareil par le câble d'alimentation. La cuve à poussières/liquides est pourvue de deux encoches latérales pour faciliter la vidange.

Ranger l'appareil à l'intérieur, au sec.

### Filtres

Deux filtres sont fournis avec l'appareil (voir figure 3).

### FIGURE 3

#### A - Aspiration de liquides

1. Filtre en mousse
2. Bague élastique

#### B - Aspiration de poussières

1. Filtre en mousse
2. Bague élastique
3. Filtre en tissu
4. Filtre en papier
5. Sac à poussières

(a) Filtre en mousse pour les travaux avec des liquides.

(b) Filtres en mousse et papier, combinés au sac à poussières pour les travaux à sec uniquement.



## Pattes de verrouillage

- (a) Pour séparer le groupe moteur de la cuve, déverrouiller les deux pattes et soulever le groupe moteur en dégageant le câble de la cuve à poussières/liquides.
- (b) Pour remettre en place, aligner les deux pattes en vous assurant que le raccord rapide du tuyau à shampooing est bien aligné avec l'orifice prévu dans la cuve pour le flexible; appuyer fermement sur le centre des deux pattes jusqu'au verrouillage.

## MODE D'EMPLOI

### Aspiration de poussières sèches

#### NOTE:

La cuve à shampooing n'est utilisée que pour le nettoyage. Elle doit être retirée pour l'aspiration de poussières sèches et de liquides. Veillez à ce que le tuyau à shampooing soit bien fixé en position de rangement (voir figure 4).

#### FIGURE 4

1. Filtre en mousse extérieur
2. Filtre en mousse inférieur
3. Tuyau d'alimentation de shampooing
4. Filtre crépine
5. Broche de rangement

Si l'aspirateur a été utilisé pour récupérer des liquides et si vous désirez aspirer des poussières sèches, veillez à ce que la cuve soit bien sèche avant de remettre en place le filtre en papier et le sac.

L'appareil peut fonctionner avec ou sans sac à poussière, mais nous recommandons d'en utiliser un.

- (a) Vérifiez que vous avez bien placé les filtres prévus pour l'aspiration de poussières sèches (voir figure 3).
- (b) Raccordez les tubes rallonges et insérez-les dans la poignée du flexible principal.
- (c) Raccordez l'accessoire nécessaire (suceur combiné brosse à meubles ou suceur plat).

#### NOTE

Le suceur combiné peut être utilisé de deux façons en manouvrant du pied la bascule placée sur le côté gauche du suceur.

- (d) Pour les sols durs, poussez du pied la touche vers l'arrière pour sortir les brosses.
- (e) Pour les moquettes, poussez du pied la touche vers l'avant pour rentrer les brosses.

### Ramassage de liquide

#### NOTE

Veillez à ce que le tuyau à shampooing soit bien fixé en position de rangement (voir figure 4).

- (a) Libérez les deux pattes de verrouillage et ôtez le groupe moteur.
- (b) Retirez la grosse bague élastique retenant les filtres, soulevez le filtre en papier et sortez le sac à poussières.
- (c) Fixez le filtre en mousse au moyen de la bague.
- (d) Retirez la cuve à shampooing.
- (e) Remettez le groupe moteur en place en vous assurant que le raccord rapide bleu du tuyau à shampooing est bien aligné avec le raccord du flexible.
- (f) Placez l'accessoire nécessaire (suceur universel ou suceur plat).

**NOTES:**

Quand vous aspirez des liquides, retirez toujours le suceur des liquides avant d'éteindre l'appareil afin de bien vider le flexible.

Ne pas utiliser le suceur combiné ou la brosse à meubles pour aspirer des liquides.

Si l'appareil a été utilisé pour aspirer des liquides et si vous désirez aspirer des poussières sèches, veillez à ce que la cuve soit bien sèche avant de remettre en place le filtre en papier et le sac.

**Nettoyage de moquettes****NOTES**

Tout d'abord, passez normalement l'aspirateur pour bien préparer la moquette. Dans la mesure du possible, éloignez les meubles.

- (a) Libérez les pattes et ôtez le groupe moteur.
- (b) Assurez-vous que seul le filtre en mousse est en place. (Voir aspiration de liquides).
- (c) En respectant les instructions figurant sur la bouteille de shampooing, remplissez la cuve à savon avec le mélange correct de shampooing et d'eau froide (maximum 6 litres).

Pour remplir la cuve, soit la laisser en place dans l'aspirateur, soit la retirer en la soulevant par l'anse.

En installant la cuve, veillez à ce que l'orifice d'entrée soit bien aligné avec le raccord du flexible.

- (d) Débranchez le tuyau à shampooing de sa position de rangement (partie inférieure du bloc moteur, voir figure 4).
- (e) Remettez le groupe moteur en place en veillant à ce que le tuyau à shampooing tombe bien dans la petite cavité située dans le bas de

la cuve, bloquez les pattes de fermeture.

- (f) Fixez l'ensemble gâchette à la poignée du flexible (voir Figure 7).
- (g) Insérez le tuyau à shampooing dans le raccord rapide belu.

Appuyez fermement jusqu'à ce que le repère d'introduction soit aligné avec l'avant du raccord.

- (h) Fixez la poignée sur le tube rallonge supérieur et bloquez-la à la hauteur voulue.
- (i) Installez l'accessoire de nettoyage sur le tube rallonge et faites passer le tuyau à shampooing dans la poignée mobile. Enfoncez-le ensuite dans le raccord rapide de l'ensemble gâchette jusqu'à ce que le repère d'introduction soit aligné avec l'avant du raccord.
- (j) Branchez la fiche d'alimentation et allumez l'appareil au moyen de l'interrupteur vert.
- (k) Enfoncez l'interrupteur éclairé de la pompe à shampooing et, en le maintenant dans cette position, actionnez la gâchette tout en surveillant la tête shampooineuse.
- (l) Dès que le liquide sort de la tête, relâchez l'interrupteur de la pompe ainsi que la gâchette.

**FIGURE 7**

1. Bague de fixation du tuyau
2. Tuyau d'alimentation de shampooing
3. Régulateur d'aspiration
4. Poignée du flexible
5. Gâchette de vaporisation
6. Raccord rapide
7. Poignée réglable
8. Blocage de la poignée réglable
9. Tête shampooineuse
10. Adaptateur pour surfaces dures

**NOTE:**

La pulvérisation n'est dorénavant plus commandée que par la gâchette.

- (m) Pour shampooiner, posez la tête à shampooiner sur la moquette, actionnez la gâchette et tirez lentement le têtè d'avant en arrière. Relâchez la gâchette (voir figure 6).
- (n) Divisez la surface à nettoyer comme suggéré ci-dessous. Travaillez par parties égales en vous dirigeant vers une sortie, ce qui vous évitera de marcher sur une partie que vous venez de nettoyer (voir figure 5).

**NOTE:**

Ne "noyez" pas la moquette.

- (o) Quand vous avez shampooiné une partie, passez le suceur (sans actionner la gâchette) quelques fois, jusqu'à ce qu'il n'aspire pratiquement plus d'eau (comme vous pourrez le voir à travers le capot transparent de la tête à shampooiner).
- (p) Pour le nettoyage des surfaces dures (linoleum, carrelage, etc.), utilisez l'adaptateur fourni. Il suffit de l'emboîter sur la tête shampooineuse.
- (q) Le démontage se fait dans l'ordre inversé du montage. Pour libérer les tuyaux à shampooing, appuyez légèrement sur la face avant des raccords rapides tout en tirant doucement les tuyaux.

**NOTE:**

Nettoyez soigneusement tous les accessoires en les rinçant abondamment à l'eau froide après chaque utilisation.

**Nettoyage de coussins**

Avant d'entreprendre le nettoyage, assurez-vous auprès du fabricant que les coussins peuvent être nettoyés à l'eau. Vérifiez également la résistance des couleurs en passant un chiffon

imprégné de produit de nettoyage sur une partie non visible du tissu.

La procédure à suivre pour le nettoyage des coussins est en tous points identique à celle du shampooinage des moquettes. Le suceur à coussins se fixe comme suit (voir figure 8).

**FIGURE 8**

1. Raccord rapide
2. Suceur à coussins
  - 1) Aligner le suceur à coussins avec l'ensemble gâchette. Enfoncer fermement jusqu'au moment où le tube situé sur le suceur est complètement engagé dans le raccord rapide.
  - 2) Passez la poignée du flexible dans l'ensemble gâchette et enfoncez-la dans le suceur à coussins.
  - 3) Pour démonter, presser le raccord rapide pour libérer le tube tout en tirant doucement le suceur à coussins.

**CONSIGNES IMPORTANTES  
POUR L'UTILISATEUR****Vidange de l'aspirateur**

Avant de ranger l'appareil ou de le convertir en utilisation sèche, le système de pompage de shampooing doit être purgé.

Enlevez, nettoyez et remplacez le système de filtre crépine, fixé à l'extrémité du tuyau d'alimentation de shampooing.

Versez un peu d'eau propre dans la cuve à savon bleue et actionnez la gâchette du vaporisateur de shampooing pendant à peu près une minute, pour rincer le système jusqu'à la tête shampooineuse.

Enfin, remplacez le tuyau d'alimentation de shampooinage sur son support de rangement, situé sous le groupe moteur.

Toujours débrancher l'appareil avant de vider la cuve.

Si l'appareil a été utilisé pour aspirer des poussières, vider la cuve avant d'aspirer des liquides. De même, si l'appareil a été utilisé pour aspirer des liquides, vider la cuve avant d'aspirer des poussières.

### Vidange de l'appareil

- (a) Déverrouiller les pattes et ôter le groupe moteur.
- (b) Enlever la cuve à savon à l'aide de l'anse.
- (c) Vider la cuve à poussières/liquides.

### Nettoyage des filtres

Les filtres nécessitent un nettoyage régulier:

- (a) Nettoyer le filtre en mousse dans de l'eau savonneuse, le rincer et le tordre après chaque shampooinage ou aspiration des liquides.
- (b) Brosser le filtre en papier, en le laissant en place sur le groupe moteur, après chaque shampooinage ou aspiration des liquides.
- (c) Brosser le filtre en papier, en le laissant en place sur le groupe moteur, après chaque vidange du sac à poussières en papier, le remplacer dès qu'il est endommagé ou dès que la puissance d'aspiration diminue considérablement.
- (d) Remplacer régulièrement le sac à poussières en papier. N'utiliser que des sacs d'origine.

### Perte de puissance d'aspiration

Si vous constatez une perte de puissance d'aspiration, vérifiez les points suivants:

- (a) le flexible et les autres accessoires ne sont-ils pas obstrués?
- (b) les filtres en papier et en tissu sont-ils propres?
- (c) lors de l'aspiration de liquides, vérifiez si la cuve n'est pas pleine et si les filtres en mousse ne sont pas obstrués.

Si la gâchette ne fonctionne pas en mode shampooinage, vérifiez les points suivants:

- (a) la cuve à savon n'est-elle pas vide et les tuyaux sont-ils bien raccordés?
- (b) le filtre crépine et le gicleur de la tête shampooinieuse ne sont-ils pas obstrués?
- (c) avez-vous bien suivi les instructions de mise en service de la pompe?

Référez-vous aux paragraphes (k) et (l) du mode d'emploi.

### Dispositif d'arrêt automatique

Quand la cuve est remplie de liquide, le dispositif de sécurité coupe automatiquement l'aspiration. Vous constaterez son entrée en service par la perte d'aspiration et par un léger changement dans le bruit provenant du groupe moteur.

Videz la cuve.

Toute autre réparation ou opération d'entretien doit être confiée au Service après-vente.

