

REGINA®

OWNER'S MANUAL
Operating and Servicing
Instructions

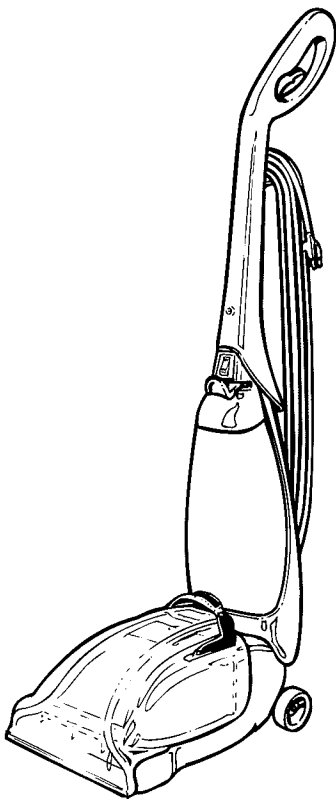

- Please read these instructions carefully before using your Regina® Steamer Carpet Cleaner.
- Let us help you put your vacuum together or answer any questions, call:

1-877-REGINA6
(USA & Canada)

⚠ WARNING:
Cleaner assembly may include small parts. Small parts can present a choking hazard.

For quick reference, please record your vacuum information below.

Model #: _____

Mfg. Code: _____

(Mfg. code located on the lower backside of cleaner)

THIS CLEANER IS INTENDED FOR HOUSEHOLD USE ONLY

IMPORTANT SAFETY INSTRUCTIONS

When you use an appliance, basic precautions should be followed, including the following:

- **READ ALL INSTRUCTIONS BEFORE USING THE APPLIANCE.**
- **ALWAYS FOLLOW THESE SAFETY INSTRUCTIONS.**
- **DO NOT LEAVE CLEANER UNATTENDED WHEN PLUGGED IN.**
- **OCCASIONALLY CLEAN DEBRIS FROM BRUSH.**
- **WARNING - FULLY ASSEMBLE CLEANER BEFORE OPERATING.**
- **WARNING - THE CORDS, WIRES AND/OR CABLES SUPPLIED WITH THIS PRODUCT CONTAINS CHEMICALS, INCLUDING LEAD OR LEAD COMPOUNDS, KNOWN TO THE STATE OF CALIFORNIA TO CAUSE CANCER AND BIRTH DEFECTS OR OTHER REPRODUCTIVE HARM. WASH HANDS AFTER USING.**

READ ALL INSTRUCTIONS BEFORE USING THE APPLIANCE.

WARNING: TO REDUCE THE RISK OF FIRE, ELECTRIC SHOCK OR INJURY:

- Connect to a properly grounded outlet only. See Grounding Instructions.
- Do not leave appliance when plugged in. Unplug from outlet when not in use and before servicing.
- Do not use outdoors. Electrical shock could occur.
- Do not immerse. To reduce the risk of electric shock - use indoors only, and use only on carpet moistened by cleaning process.
- Do not allow to be used as a toy. Close attention is necessary when used by or near children.
- Use only as described in this manual.
- Do not use with damaged cord or plug. If appliance is not working as it should, has been dropped, damaged, left outdoors, or dropped into water, return it to a service center for inspection. Call 1-877-REGINA6 for the nearest service center.
- Do not pull or carry by cord, use cord as handle, close a door on cord, or pull cord around sharp edges or corners. Do not run appliance over cord. Keep cord away from heated surfaces.
- Do not unplug by pulling on cord. To unplug, grasp the plug, not the cord.
- Do not handle plug or appliance with wet hands.
- Do not put any objects into openings. Do not use with any opening blocked; keep free of dust, lint, hair, and anything that may reduce air flow.
- Keep hair, loose clothing, fingers, and all parts of body away from openings and moving parts.

- Do not pick up anything that is burning or smoking, such as cigarettes, matches, or hot ashes.
- Do not use without dirty water reservoir in place.
- Turn off all controls before unplugging.
- Do not use to pick up flammable or combustible liquids, such as gasoline, or use in areas where they may be present.
- Keep the shampooer on the floor.
- Do not use an extension cord with this shampooer.
- Store the shampooer indoors. Put the shampooer away after use to prevent tripping accidents.
- Using improper voltage may result in damage to the motor and possible injury to the user. Proper voltage is listed on the cleaner plate.
- Use only Regina® Carpet & Rug Shampoo.

SAVE THESE INSTRUCTIONS

GROUNDING INSTRUCTIONS

This appliance must be grounded. If it should malfunction or breakdown, grounding provides a path of least resistance for electric current to reduce the risk of electric shock. This appliance is equipped with a cord having an equipment-grounding conductor and grounding plug. The plug must be inserted into an appropriate outlet that is properly installed and grounded in accordance with all local codes and ordinances.

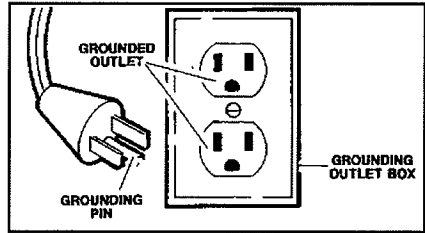

WARNING

Improper connection of the equipment-grounding conductor can result in a risk of electric shock. Check with a qualified electrician or service person if you are in doubt as to whether the outlet is properly grounded. Do not modify the plug provided with the appliance - if it will not fit the outlet, have a proper outlet installed by a qualified electrician.

This appliance is for use on a nominal 120-volt circuit and has a grounding attachment plug that looks like the plug illustrated in the sketch.

Make sure that the appliance is connected to an outlet having the same configuration as the plug. **No adapter should be used with this appliance.**

CONGRATULATIONS

You are now the proud owner of the Regina® Steemer Carpet Cleaner™. We trust your new purchase will bring you many years of satisfaction.

Our company designed and developed this product with you in mind. The Regina® Steemer Carpet Cleaner™ is the lightest full size upright carpet cleaner available due to its lightweight design. The large 1 gallon solution reservoir makes cleaning easier with fewer fill-ups.

We are very proud of our products and hope that you are equally satisfied with their quality and performance.

Thank you for your support of Regina® products.

TABLE OF CONTENTS

Safety Instructions.....	Page 2, 3
Feature Descriptions.....	Page 5
How to Assemble.....	Page 6
Preparing Carpet.....	Page 7
How To Operate.....	Page 7
Remove and Replace Solution Reservoir...	Page 7
Carpet Cleaning.....	Page 8
Emptying and Cleaning Dirty Water Tank.....	Page 9
Troubleshooting Guide.....	Page 11

LIMITED WARRANTY

To the consumer, Royal Appliance Mfg. Co. warrants this vacuum cleaner to be free of defects in material or workmanship commencing upon the date of the original purchase. Refer to your vacuum cleaner carton for the length of warranty and save your original sales receipt to validate start of warranty period.

If the vacuum cleaner should become defective within the warranty period, we will repair or replace any defective parts free of charge. The complete machine must be delivered prepaid to any ROYAL® Authorized Sales & Warranty Service Station. Please include complete description of the problem, day of purchase, copy of original sales receipt and your name, address and telephone number. If you are not near a Warranty Station, call the factory for assistance at USA & Canada: 1-877-REGINA6. Use only genuine Royal® replacement parts.

The warranty does not include unusual wear, damage resulting from accident or unreasonable use of the vacuum cleaner. This warranty does not cover brushes, flat belts, filters and bulbs. This warranty does not cover unauthorized repairs. This warranty gives you specific legal rights and you may also have other rights (Other rights may vary from state to state in the USA).

FEATURES

Front View

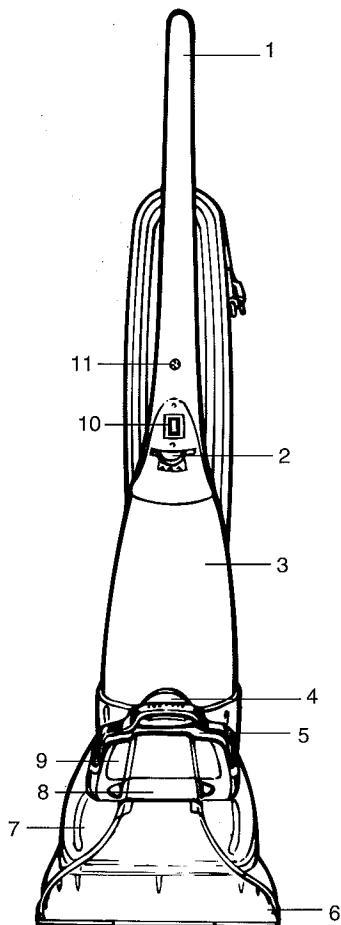

Front View

1. Non-Slip Grip Handle
2. Clean Solution Reservoir Latch
3. Clean Solution Reservoir
4. Dirty Water Tank Latch
5. Dirty Water Tank Handle
6. 5 Row Brush Strip
7. Dirty Water Tank
8. Dirty Water Tank Door
9. Dirty Water Tank Lid
10. Power On/Off Switch
11. Upper Handle Screw

Back View

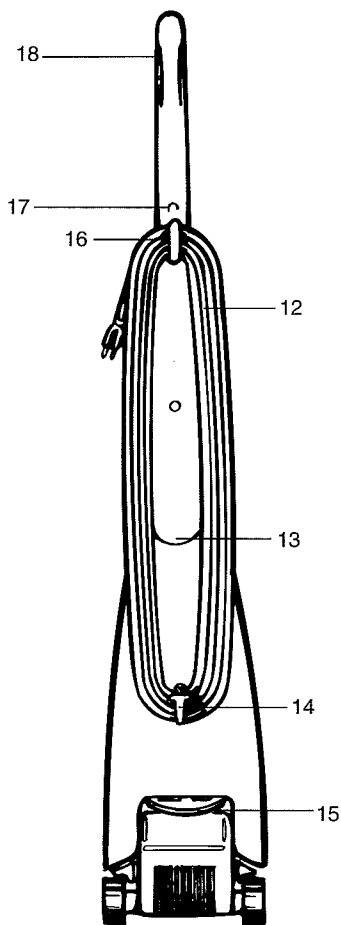

Back View

12. Power Cord
13. Carrying Handle
14. Quick Cord Release
15. Handle Release Pedal
16. Cord Hook
17. Cord Clip
18. Solution Spray Trigger

HOW TO ASSEMBLE

TOOL REQUIRED: PHILLIPS SCREWDRIVER

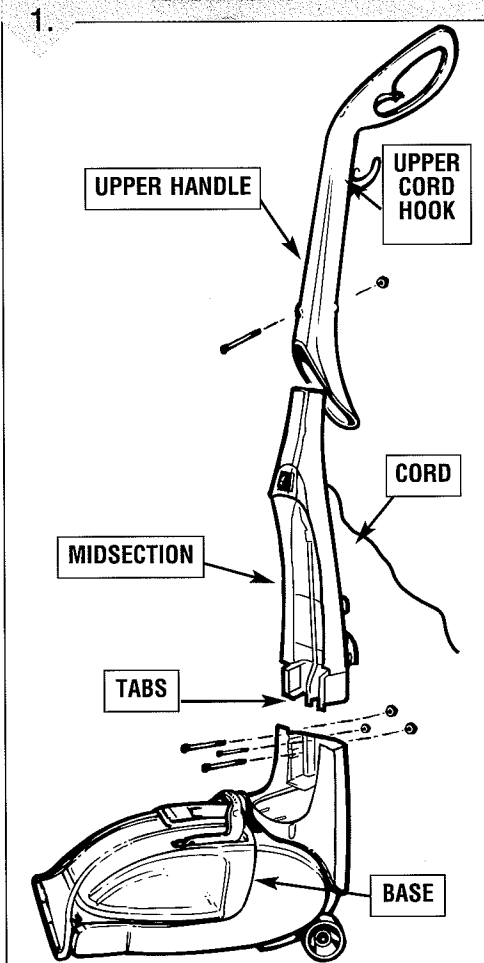

Stand base in upright position. Push midsection onto base by aligning tabs on the backside of midsection with the pockets on the backside of base. One at a time, place nut into recess located on the back of the left, right and middle back of the base. While holding nut in place, insert screw through front of midsection and tighten. Repeat this process with the remaining two (2) nuts and screws. **NOTE:** Make sure the power cord is out of the way to avoid pinching.

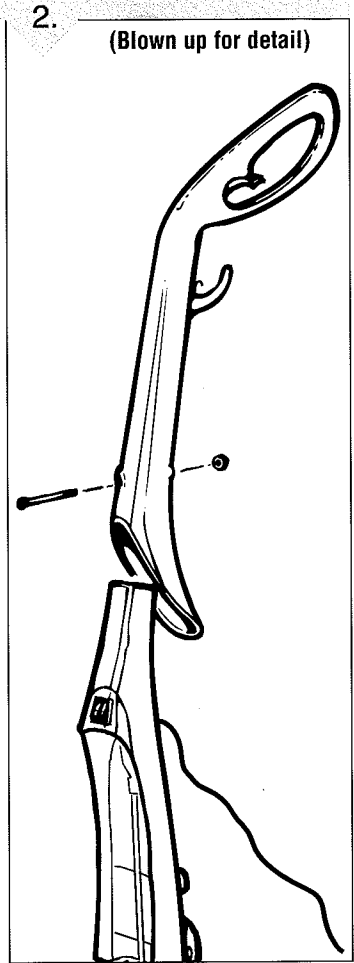

Slide upper handle down onto unit. Place nut into recess in back of upper handle. While holding nut in place, insert screw through front of upper handle and tighten. Route cord above upper cord hook and snap into cord clip on upper handle.

PREPARING THE CARPET

IMPORTANT: DO NOT USE THE REGINA® STEEMER CARPET CLEANER™ AS A DRY VACUUM.

1. Vacuum carpet thoroughly. Use a Regina® vacuum cleaner with a revolving brushroll for best results.
2. Remove as much furniture from the room as possible. If unable to remove the furniture, place plastic or foil under and around the legs until the carpet has dried completely.

CHECK FOR COLOR FASTNESS:

Before cleaning carpet, test for color fastness. Dampen a white cloth with solution. Test a small area in a closet. Gently rub the cloth over the area. Check each color for color bleeding. If the cloth remains clean, it should be safe to clean the carpet.

HELPFUL HINTS FOR CLEANING CARPET:

1. Do not oversaturate carpet with cleaning solution while using Regina® Steamer Carpet Cleaner™.
2. For heavily soiled areas, additional applications may be necessary.
3. Allow plenty of time to dry carpet thoroughly.
4. Wipe cleaning solution from woodwork and wood to prevent any damage.
5. Try not to walk on carpet until it is completely dry.
6. After carpet is thoroughly dry, vacuum the carpet using a cleaner with a revolving brushroll.
7. Before cleaning, determine where you will start and end, making sure not to walk over previously cleaned areas.

AFTER CLEANING:

- Allow carpet to dry completely. Try not to walk on the carpet until it is dry.
- If you need to walk on the carpet, place white towels on the areas you want to walk.
- If the carpet is not dry and the furniture must be placed back in the room, use plastic or foil under the furniture to prevent staining the carpet.
- Thoroughly clean the dirty water tank with hot tap water. See page 9.

WARNING:

DO NOT STORE REGINA® STEEMER CARPET CLEANER™ IN GARAGE OR AREA WHERE UNIT COULD FREEZE.

HOW TO OPERATE

REMOVE SOLUTION RESERVOIR

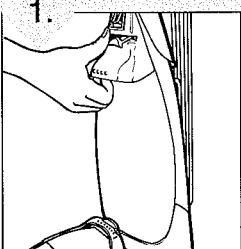

Grasp solution reservoir under handle and press clean solution reservoir latch.

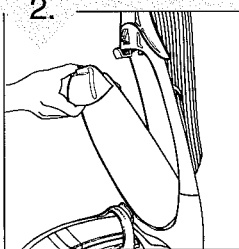

Tilt solution reservoir away from cleaner and remove.

HOW TO OPERATE CONTINUED

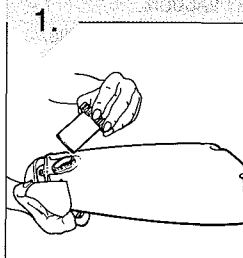

1. Unscrew measuring cap from back side of solution reservoir.

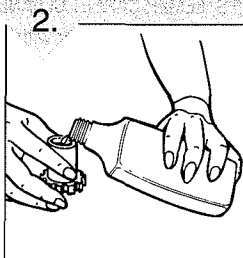

2. Fill measuring cap with solution **2 times** (approximately 4 oz.) and pour into clean water tank. **NOTE:** Use only Regina® Carpet & Rug Shampoo. Using other cleaning solutions may cause excessive foaming. Excessive foam will cause the float to shut off the vacuum prematurely. Using other cleaning solutions will void your warranty.

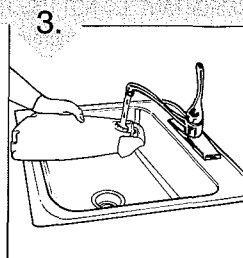

3. Fill remaining solution reservoir with hot tap water. Replace cap.

CARPET CLEANING

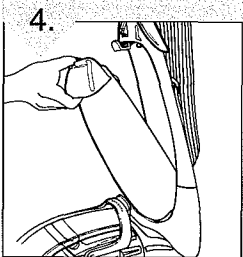

4. Place bottom of solution reservoir into cleaner and rotate top into position until the lever snaps into place.

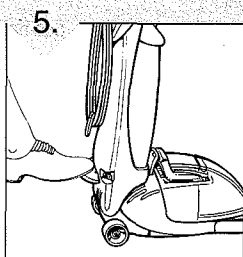

5. Plug cord into electrical outlet. Step onto handle release pedal to put into cleaning position.

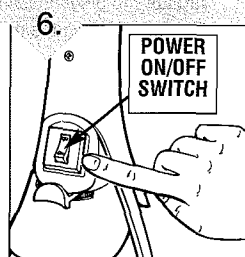

NOTE: Never leave unit unattended with power on. Turn OFF when emptying and filling reservoir. Do NOT oversaturate the carpet. Turn power switch to the "on" position.

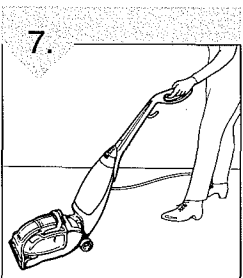

IMPORTANT: FOR BEST CLEANING RESULTS USE A STEADY, MODERATE, FORWARD AND BACKWARD MOTION. While depressing solution spray trigger, pull unit in backward motion. Release trigger and push unit forward in same path to remove dirty water and solution from carpet. (For heavily soiled areas, repeat if necessary). **IMPORTANT:** IF THE SOUND OF THE MOTOR CHANGES TO A HIGH PITCH, THIS INDICATES THE DIRTY WATER TANK IS FULL AND MUST BE EMPTIED. A VISUAL INDICATOR IS WHEN THE BLUE FLOAT HAS RISEN TO THE TOP OF THE DIRTY WATER TANK.

EMPTYING AND CLEANING THE DIRTY WATER TANK

Your Regina® Steamer Carpet Cleaner™ is equipped with a shut off valve within your dirty water tank. When the dirty water tank becomes full, the blue float (viewed from top of tank) will rise, shutting off the air flow thru the nozzle.

NOTE: The float in your Regina® Steamer Carpet Cleaner™ is the blue piece in the dirty water tank lid, and will shut off the suction when the dirty water tank is full. For best results, use smooth, steady motion keeping the nozzle flat against the carpeting. Tipping the cleaner and breaking the seal of the nozzle and carpeting will cause the float to rise and shut off the suction. Once the float is activated, empty the dirty water tank. If the dirty water tank does not appear full, turn the power switch off and wait for the float to settle and reset. If the float repeatedly shuts off the suction, empty the dirty water tank. For best results, use only Regina® Carpet & Rug Shampoo. Other Solutions may generate excessive foam which will cause the float to rise prematurely and shut off the suction. Use two capfuls (4 ounces) of Regina® Carpet & Rug Shampoo per fill up of the clean water reservoir. A higher concentration of shampoo may cause excessive foaming.

NOTE: You will hear a noticeable change in the pitch of the cleaner. This indicates a need to empty the dirty water tank.

WARNING: TO REDUCE THE RISK OF INJURY FROM MOVING PARTS - UNPLUG BEFORE SERVICING.

EMPTYING DIRTY WATER TANK

1.

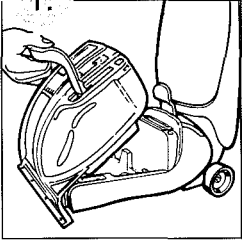

Grasp top of dirty water tank handle and push latch to release.

2.

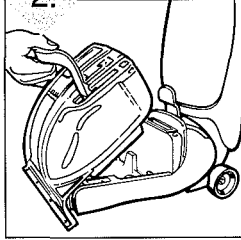

Grasp handle and pull tank out of base.

3.

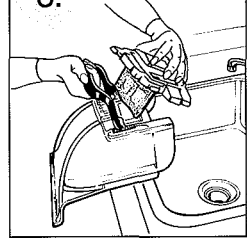

Remove dirty water tank lid.

4.

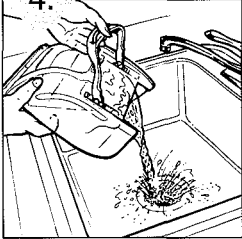

To empty dirty water tank, grasp handle with one hand and nozzle with the other and empty into sink. Replace dirt water tank lid.

5.

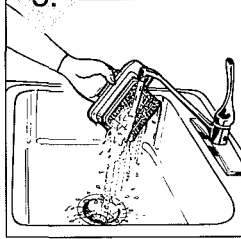

Rinse dirty water tank and filter with hot tap water. Wipe and let dry thoroughly before storing to prevent mildew from forming.
NOTE: Do not use any chemicals when cleaning.

EMPTYING AND CLEANING THE DIRTY WATER TANK CONT.

PLACING DIRTY WATER TANK IN BASE OF CLEANER:

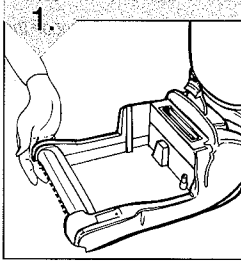

1. Lift front base of cleaner off carpeting with one hand.

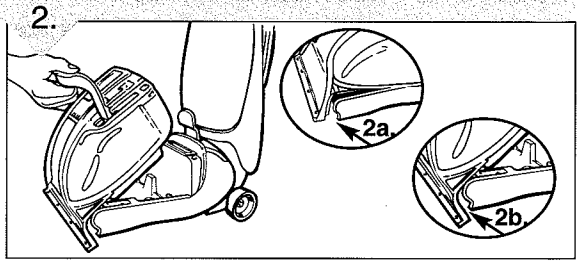

2. Grasp handle and hook front of dirty water tank into base of cleaner, making sure front of dirty water tank is resting on the base (Diagram 2). The Dirty Water Tank has 3 tabs on the underside which **MUST** latch into the underside of the base of the cleaner. It is very important to lift the base of the cleaner off of the carpeting and hook the nozzle to the base so that the nozzle is flush with the base of the cleaner (Diagram 2a). Failure to install the Dirty Water Tank correctly (Diagram 2b), will result in poor dirty water pickup. The Dirty Water Tank will need to be emptied once or twice per fill up of the Clean Water Tank.

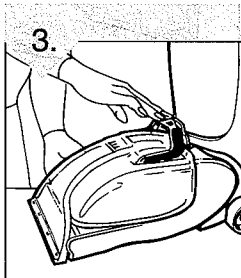

3. While making sure the front of the dirty water tank is resting on the base, place the rear of the tank into the base of the cleaner. Push handle down until it latches. **NOTE:** Do not store cleaner with solution in reservoir or dirty water in dirty water tank. Mineral deposits and mildew can form which will affect the performance of your Regina® Steamer Carpet Cleaner™.

TROUBLESHOOTING GUIDE

WARNING: TO REDUCE RISK OF PERSONAL INJURY - UNPLUG CLEANER BEFORE SERVICING

PROBLEM	POSSIBLE REASON	POSSIBLE SOLUTION
Cleaner won't run	<ol style="list-style-type: none"> 1. Power cord not firmly plugged into outlet. 2. Blown fuse or tripped breaker. 3. Needs service. 	<ol style="list-style-type: none"> 1. Plug unit in firmly. 2. Check fuse or breaker. Replace fuse/reset breaker. 3. Take to service center or call 1-877-REGINA6.
Cleaner won't pick-up or low suction	<ol style="list-style-type: none"> 1. Dirty water tank door not installed. 2. Dirty water tank is not installed correctly. 3. Dirty water tank is full. 4. Dirty water passage clogged. 	<ol style="list-style-type: none"> 1. Insert dirty water tank door. 2. Review Dirty Water Tank Removal and Replacement - Pg. 9. 3. Empty Dirty Water Tank - Pg. 9. 4. Clean Dirty Water Tank - Pg. 9.
Water escaping from cleaner	<ol style="list-style-type: none"> 1. Dirty Water Tank is full. 2. Dirty Water tank not installed correctly. 3. Solution reservoir not installed properly. 	<ol style="list-style-type: none"> 1. Empty Dirty Water Tank - Pg. 9. 2. Review Dirty Tank Removal and Replacement - Pg. 9. 3. Review Solution Reservoir Installation - Pg. 7.
Cleaner won't dispense solution	<ol style="list-style-type: none"> 1. Solution reservoir not installed properly. 2. Needs service. 	<ol style="list-style-type: none"> 1. Review Solution Reservoir Installation -Pg. 7. 2. Take to service center or call 1-877-REGINA6.

ANY OTHER SERVICING SHOULD BE DONE BY AN AUTHORIZED SERVICE REPRESENTATIVE CUSTOMER SERVICE (1-877-REGINA6)

In the event that further assistance is required, see your Yellow Pages for an authorized Royal® Dealer. Costs of any transportation to and from any place of repair are to be paid by the owner. The service parts used in this unit are easily replaced and readily available from an authorized Royal® Dealer or retailer. Always identify your cleaner by the model number and manufacturing code when requesting information or ordering replacement parts. (The model number appears on the bottom of the cleaner.)

REGINA®

**MANUAL DEL
PROPIETARIO**
Instrucciones de
Operación y Servicio

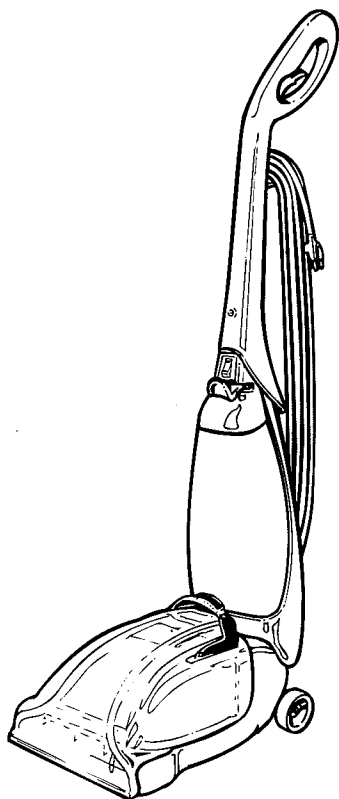

- Por favor lea estas instrucciones con cuidado antes de usar su lavadora de alfombras Regina® Steamer Carpet Cleaner™.
- Para permitirnos ayudarle a armar su aspiradora o para con testar cualquier pregunta, llame al:

**1-877-REGINA6
(EE.UU. y Canadá)**

⚠ ADVERTENCIA:

El ensamble de la aspiradora puede incluir partes pequeñas. Las partes pequeñas pueden presentar riesgo de ahogamiento.

Como referencia rápida, le suplicamos registre la información de su aspiradora a continuación.

Modelo: _____

Código de Fabricación: _____

(El código de fabricación se encuentra localizado en la parte trasera inferior de la aspiradora)

ESTA ASPIRADORA ES SOLO PARA USO DOMESTICO.

INSTRUCCIONES DE SEGURIDAD IMPORTANTES

Cuando se use un aparato eléctrico, deben tomarse ciertas precauciones básicas de seguridad, incluyendo las siguientes:

- **LEA TODAS LAS INSTRUCCIONES ANTES DE USAR EL APARATO.**
- **SIEMPRE SIGA ESTAS INSTRUCCIONES DE SEGURIDAD.**
- **NO DEJE LA ASPIRADORA DESATENDIDA CUANDO ESTE CONECTADA.**
- **LIMPIE LOS DESECHOS EN EL CEPILLO OCASIONALMENTE.**
- **ADVERTENCIA - ARME LA ASPIRADORA POR COMPLETO ANTES DE HACERLA FUNCIONAR.**
- **ADVERTENCIA - LOS CORDONES ELÉCTRICOS, ALAMBRES Y/O CABLES SUMINISTRADOS CON ESTE PRODUCTO CONTIENEN QUÍMICOS, INCLUYENDO PLOMO O COMPUESTOS DE PLOMO QUE SEGÚN EL ESTADO DE CALIFORNIA CAUSAN CÁNCER Y DEFECTOS DE NACIMIENTO U OTRO DAÑO REPRODUCTIVO. LÁVESE LAS MANOS DESPUÉS DE USARLOS.**

LEA TODAS LAS INSTRUCCIONES ANTES DE USAR EL APARATO.

ADVERTENCIA: PARA EVITAR PELGRO DE INCENDIO, DESCARGAS ELECTRI AS O LESIONES:

- Enchúfela solamente a un tomacorriente que esté debidamente conectado a tierra. Vea las instrucciones de conexión a tierra.
- No deje la aspiradora conectada. Desconéctela del tomacorriente cuando no la use y antes de hacerle servicio.
- No la use en exteriores. Pueden ocurrir descargas eléctricas.
- No la sumerja. Para reducir el riesgo de descargas eléctricas – úsela únicamente en interiores, y úsela solamente en alfombras humedecidas por el proceso de limpieza.
- No permita que jueguen con ella.
- No use la aspiradora con la clavija o el cordón dañados. Si no funciona como debiera, o se ha caído, dañado, dejado a la intemperie o caído al agua, llévela al centro de servicio para que la revisen. Llame al 1-877-REGINA6 para localizar el centro de servicio más cercano.
- No la jale ni la cargue del cordón, ni use el cordón como mango, ni cierre la puerta sobre el cordón, ni pase el cordón alrededor de bordes o esquinas filosas. No ruede la aspiradora sobre el cordón. Mantenga el cordón alejado de superficies calientes.
- No desconecte la aspiradora jalando el cordón. Para desconectarla, hágalo tomando de la clavija, no del cordón.
- No toque la clavija ni la aspiradora con las manos mojadas.
- No coloque objetos en las aberturas. No la utilice con las aberturas obstruidas; manténgalas libres de polvo, pelusa, cabellos o cualquier cosa que pudiera reducir el paso de aire.

- No aspire nada que esté quemándose o que esté desprendiendo humo como podrían ser cigarrillos, cerillos o cenizas calientes.
- No la utilice sin el tanque de agua sucia puesto en su lugar.
- Tenga mucho cuidado cuando aspire escaleras.
- No la utilice para aspirar líquidos inflamables o combustibles como por ejemplo gasolina ni la use en áreas donde éstos puedan encontrarse presentes.
- Mantenga la lavadora en el suelo.
- No use una extensión eléctrica con esta lavadora.
- Guarde la lavadora en interiores. Guárdela después de su uso para evitar accidentes de tropiezos.
- El utilizar un voltaje incorrecto puede dañar el motor y causar lesiones al usuario. El voltaje apropiado está inscrito en la placa de la aspiradora.
- Use sólo champú para Alfombras y Tapetes Regina®.

GUARDE ESTAS INSTRUCCIONES

INSTRUCCIONES DE CONEXION A TIERRA

Este aparato debe estar conectado a tierra. En caso de que funcione mal o se descomponga, la conexión a tierra permite un camino de menor resistencia a la corriente eléctrica para reducir el peligro de descargas eléctricas. Este aparato está equipado con un cordón que tiene un conductor a tierra para el equipo y una clavija a tierra. La clavija debe enchufarse en un tomacorriente apropiado que esté instalado y conectado a tierra debidamente de acuerdo con todos los códigos y reglamentos locales.

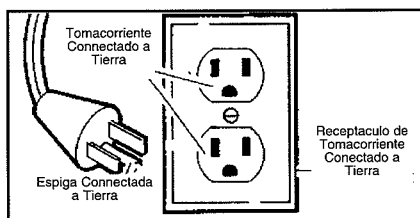

PELIGRO

Una conexión incorrecta del conductor a tierra del equipo puede dar origen a descargas eléctricas. Recorra a un electricista calificado o a la persona que le hizo el servicio si no está seguro(a) de que el tomacorriente esté debidamente conectado a tierra. No modifique la clavija que tiene la aspiradora - si la clavija no entra en el tomacorriente, recorra a un electricista calificado para que instale un tomacorriente apropiado.

Este aparato se debe usar en un circuito de 120 volts nominales y tiene una clavija de tierra como la representada en la figura. Asegúrese que el aparato esté conectado a un tomacorriente que tenga la misma configuración que la clavija. **No se debe usar un adaptador con este aparato.**

FELICITACIONES

Usted es ahora el orgulloso propietario de una lavadora de alfombras Regina® Steemer Carpet Cleaner™. Estamos seguros que su compra le traerá muchos años de satisfacción.

Nuestra compañía diseñó y desarrolló este producto pensando en Ud. La lavadora de alfombras Regina® Steemer Carpet Cleaner™ es la lavadora de alfombras vertical de tamaño regular más ligera que se encuentra disponible debido a su diseño ligero. El depósito grande de 1 galón de solución facilita la limpieza debido a que no es necesario rellenar el depósito con frecuencia.

Estamos muy orgullosos de nuestros productos y esperamos igualmente que esté satisfecho con su calidad y funcionamiento.

Le agradecemos su preferencia por los productos Regina®.

INDICE

Instrucciones de Seguridad.....	Página E2, E3
Descripciones de las Características.....	Página E5
Cómo Preparar la Alfombra.....	Página E6
Preparación de la Alfombra.....	Página E7
Como Operar.....	Página E7
Remoción y Reemplazo del Depósito Solución.....	Página E7
Limpieza de Alfombras.....	Página E8
Cómo Vaciar y Limpiar el Tanque de Agua Sucia...	Página E9
Guía para la Detección y Solución de Problemas..	Página E11

GARANTIA LIMITADA

Para el consumidor, Royal Appliance Mfg. Co. garantiza esta aspiradora contra defectos de materia prima o de mano de obra, a partir de la fecha de la compra original. Vea en la caja del empaque la duración de la garantía y guarde su recibo de compra original para validar el inicio del período de garantía.

Si la aspiradora se descompone dentro del período de la garantía, repararemos o reemplazaremos las partes defectuosas sin cargo alguno. Se debe enviar todo el aparato con porte pagado con anticipación a cualquier Estación de Servicio de Ventas y Garantía Autorizada por ROYAL®. Por favor incluya la descripción completa del problema, el día de compra, copia del recibo original de compra y su nombre, dirección y número telefónico. Si no se encuentra cerca de una Estación de Garantía, llame a la fábrica para que le asistan en EE.UU.: 1-877-REGINA6 / CANADA: 1-877-REGINA6. Use únicamente piezas de repuesto genuinas de Royal®.

La garantía no incluye el desgaste inusual, los daños que resulten de accidentes o del empleo no razonable de la aspiradora. Esta garantía no cubre las bandas, cepillos, bolsas, filtros, focos o ventilador. Esta garantía no cubre reparaciones no autorizadas. Esta garantía le otorga derechos específicos legales y puede tener también otros derechos. (Otros derechos pueden variar de estado a estado en los EE.UU.)

DESCRIPCION DE LAS CARACTERISTICAS

Vista Frontal

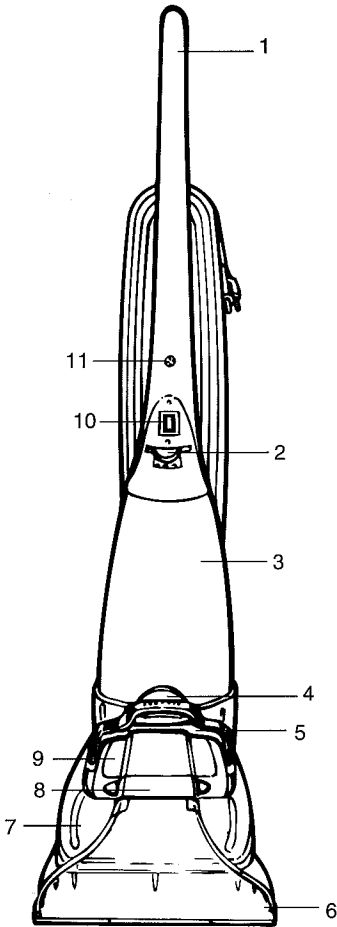

Vista Frontal

Vista Posterior

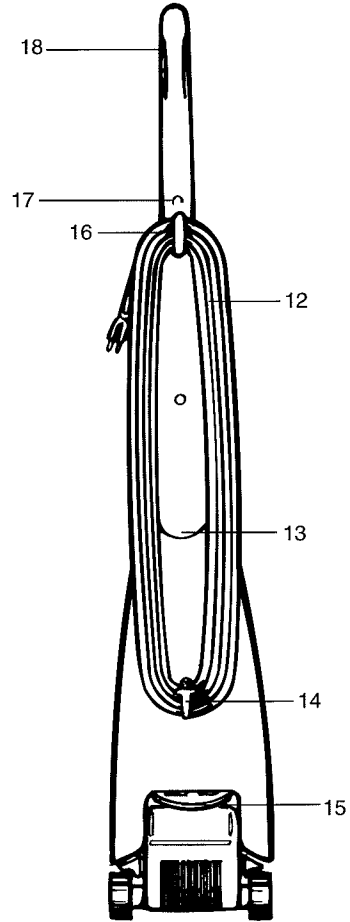

Vista Posterior

1. Mango Non-Slip Grip
2. Traba de Tanque de Solución Limpia
3. Tanque de Solución Limpia
4. Traba de Tanque de Agua Sucia
5. Mango de Tanque de Agua Sucia
6. Cepillo en Tira de 5 Hileras
7. Tanque de Agua Sucia
8. Puerta del Tanque de Agua Sucia
9. Tapa del Tanque de Agua Sucia
10. Interruptor de encendido/apagado
11. Perno del Mango superior

12. Cordón Eléctrico
13. Mango para Transportar
14. Liberador Rápido de Cordón
15. Pedal del Liberador de Mango
16. Gancho para cordón
17. Grapa para cordón
18. Gatillo de Spray de Solución

COMO ENSAMBLAR

HERRAMIENTAS REQUERIDAS: DESTORNILLADOR EN CRUZ

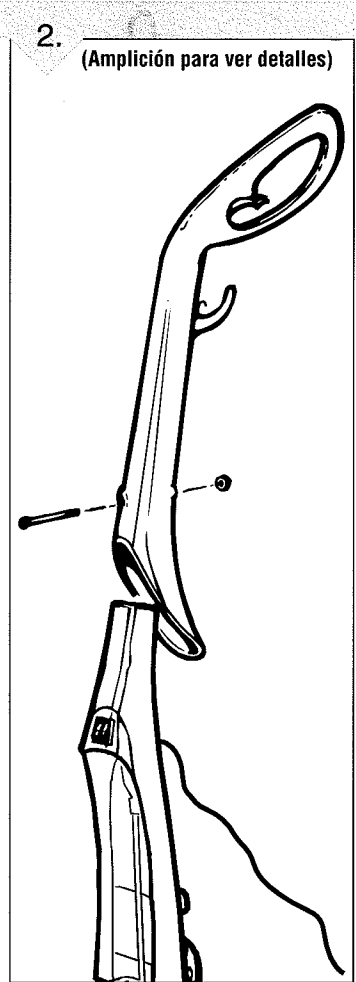
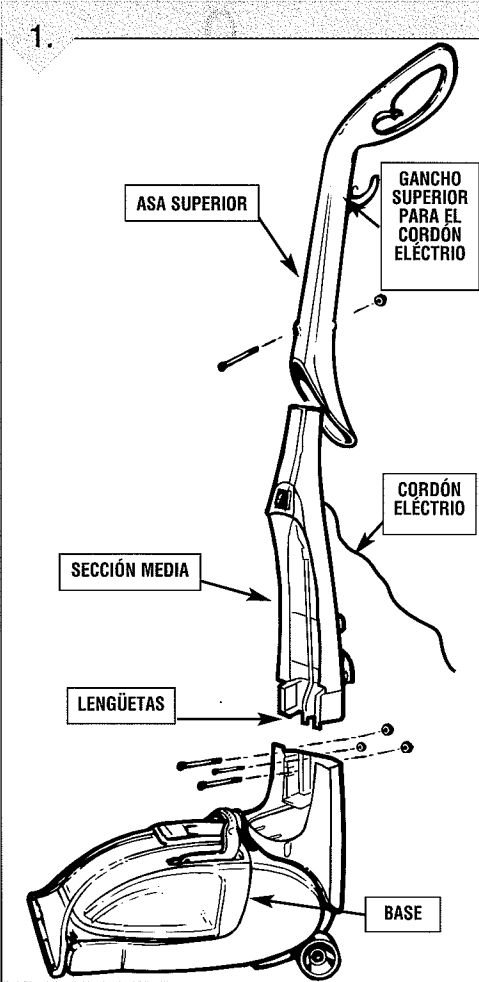

Coloque la base en posición vertical. Empuje la sección media en la base al alinear las lengüetas de la parte posterior de la sección media con las ranuras de la parte posterior de la base. Coloque las 2 tuercas grandes en las cavidades que se encuentran en la parte posterior de los lados izquierdo y derecho de la base. Coloque la tuerca pequeña en la ranura localizada en la parte media de la parte posterior de la base. Mientras sostiene la tuerca en su lugar, inserte el tornillo a través del frente de la sección media y apriételo. **NOTA:** Asegúrese que el cordón eléctrico no se interponga y evite pellizcarlo.

Deslice la asa superior dentro de la unidad. Coloque la tuerca en la ranura de la parte posterior de la asa superior. Mientras sostiene la tuerca en su lugar, inserte el tornillo a través del frente de la asa superior y apriételo. Dirija el cordón por arriba del gancho superior para cordón e introdúzcalo dentro de la grapa para el cordón en el mango superior.

PREPARACIÓN DE LA ALFOMBRA

IMPORTANTE: NO USE LA LAVADORA DE ALFOMBRAS REGINA® STEEMER CARPET CLEANER™ COMO ASPIRADORA EN SECO.

1. Aspire bien la alfombra. Para obtener mejores resultados, use una aspiradora Regina® con un cepillo giratorio.
2. Retire tantos muebles de la habitación como sea posible. Si no puede retirar los muebles, coloque plástico o papel aluminio debajo y alrededor de las patas de los muebles y déjelo puesto hasta que se haya secado la alfombra por completo.

REVISE LA SOLIDEZ DEL COLOR:

Antes de limpiar la alfombra pruebe la firmeza del color. Humedezca un paño blanco con la solución. Haga la prueba en un área pequeña de un armario. Frote suavemente el paño sobre el área. Fíjese si los colores manchan el paño. Si el paño se mantiene limpio, se puede limpiar la alfombra sin correr ningún riesgo.

SUGERENCIAS UTILES PARA LIMPIAR LA ALFOMBRA:

1. No sature la alfombra con solución de limpieza cuando use la lavadora de alfombras Regina® Steemer Carpet Cleaner™.
2. En áreas percutidas, puede ser necesario dar más aplicaciones.
3. Tomará bastante tiempo para que la alfombra se seque bien.
4. Limpie con un paño la solución que haya caído en los muebles de madera para evitar que se dañen.
5. No camine por la alfombra hasta que esté completamente seca.
6. Una vez que la alfombra ha secado por completo, aspire la alfombra con una aspiradora que tenga cepillo rotatorio.
7. Antes de aspirar, determine los lugares del inicio y final, evitando caminar por las áreas aspiradas previamente.

DESPUES DE LA LIMPIEZA:

- Deje que la alfombra seque por completo. No camine por la alfombra hasta que esté seca.
- Si necesita caminar por la alfombra, coloque toallas blancas en las áreas donde va a caminar.
- Si no está seca la alfombra y si se deben volver a colocar los muebles en la habitación, use plástico o papel aluminio para evitar que se ensucie la alfombra.
- Limpie bien el tanque de agua sucia con agua caliente del grifo. Vea la página E9.

ADVERTENCIA:

NO GUARDE LA LAVADORA DE ALFOMBRAS Regina® Steemer Carpet Cleaner™ EN EL GARAGE O EN UN ÁREA DONDE PUDIERA CONGELARSE.

COMO OPERAR

REMOCION Y REEMPLAZO DEL DEPOSITO DE SOLUCION:

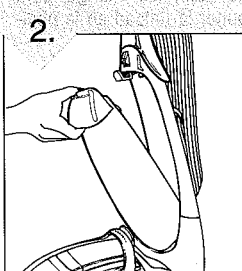
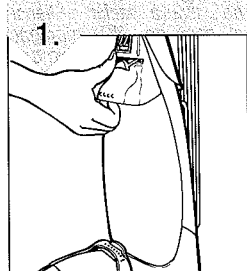

1. Tome el depósito de solución debajo del mango y presione la traba de solución limpiadora.

2. Inclíne el depósito de solución apartándolo de la aspiradora y retírelo.

COMO OPERAR

REMOCION Y REEMPLAZO DEL DEPOSITO DE SOLUCION:

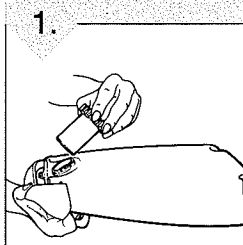

Desenrosque la taza de medida que está en la parte posterior del depósito de solución.

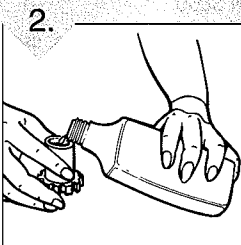

Llene con 2 tazas de medida de solución, (aproximadamente 120 ml). Llene el espacio restante del depósito con agua caliente del grifo. **NOTA:** Use sólo champú para Alfombras y Tapetes Regina®. El uso de otras soluciones limpiadoras puede generar demasiada espuma. Demasiada espuma hará que el flotador apague la aspiradora antes de tiempo. Utilizar otros limpiadores anulará la garantía.

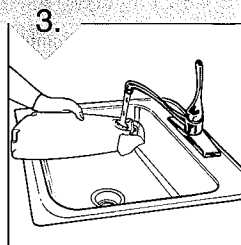

Llene el espacio restante del depósito con agua caliente del grifo. Vuelva a colocar la taza de medida.

LIMPIEZA DE ALFOMBRAS

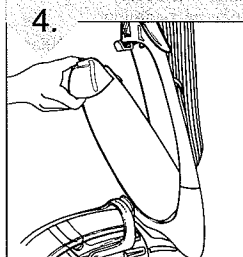

Ponga la parte inferior del depósito de solución en la aspiradora y gire la parte superior hasta que la palanca se coloque en su lugar.

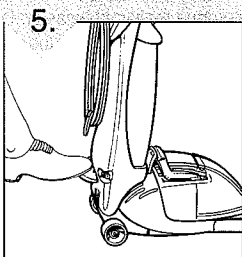

Enchufe el cordón en un tomacorriente. Pise el pedal liberador de mango para poner la unidad en la posición de aspirar.

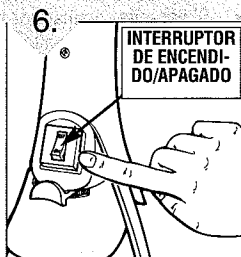

NOTA: Nunca deje la unidad desatendida mientras esté encendida. APAGUELA cuando vaya a vaciar y llenar el depósito. NO impregne demasiado la alfombra. Encienda la aspiradora.

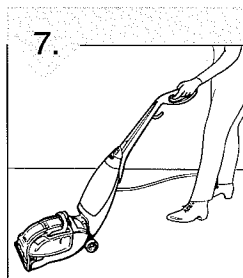

7. **IMPORTANTE:** PARA LOGRAR LOS MEJORES RESULTADOS DE LIMPIEZA ASPIRE CON MOVIMIENTOS CONSTANTES, MODERADOS HACIA ADELANTE Y HACIA ATRÁS. Cuando apriete el gatillo de espray de solución, jale la unidad en movimiento hacia atrás. Suelte el gatillo y empuje la unidad hacia adelante por el mismo camino para quitar el agua sucia y la solución de la alfombra. (Para áreas percutidas, repita de ser necesario). **IMPORTANTE:** SI EL SONIDO DE MOTOR SE VUELVE MUY AGUDO, INDICA QUE EL TANQUE DE AGUA SUCIA ESTÁ LLENO Y DEBE VACIARSE. UNA INDICACIÓN VISUAL ES CUANDO EL FLOTADOR AZUL HA SUBIDO HASTA LA PARTE SUPERIOR DEL TANQUE DE AGUA SUCIA.

COMO VACIAR Y LIMPIAR EL TANQUE DE AGUA SUCIA

Su lavadora de alfombras Regina® Steemer Carpet Cleaner™ está equipada con una válvula de cierre dentro del tanque de agua sucia. Cuando el tanque de agua sucia se llena, el flotador azul (visto desde arriba del tanque) subirá, cerrando el flujo de aire a través de la boquilla.

NOTA: El flotador de su lavadora de alfombras Regina® Steemer Carpet Cleaner™ es la pieza azul en la tapa del tanque de agua sucia y cerrará la succión cuando se llene dicho tanque. Para tener mejores resultados, aspire con movimientos uniformes y constantes manteniendo la boquilla plana contra la alfombra. Si se inclina la aspiradora se abre el sellado entre la boquilla y la alfombra que hará que el flotador se suba e interrumpa la succión. Una vez que se activa el flotador, vacíe el tanque de agua sucia. Si el tanque de agua sucia no parece estar lleno, apague el interruptor de encendido y espere que el flotador se asiente y vuelva a encenderla. Si el flotador interrumpe repetidamente la succión, vacíe el tanque de agua sucia. Para obtener mejores resultados, use sólo champú para Alfombras y Tapetes Regina®. El uso de otras soluciones puede generar espuma excesiva que hará que el flotador suba prematuramente e interrumpa la succión. Use dos tapas llenas (4 onzas [118 ml]) de champú para Alfombras y Tapetes Regina® por cada tanque de agua limpia. Una concentración alta de champú puede generar excesiva espuma.

NOTA: Escuchará un cambio apreciable en el sonido de la aspiradora. Esto le indicará que necesita vaciar el tanque de agua sucia.

ADVERTENCIA: PARA REDUCIR EL RIESGO DE LESIONES CAUSADAS POR LAS PARTES EN MOVIMIENTO – DESENCHUFE EL APARATO ANTES DE DARLE SERVICIO.

COMO VACIAR EL TANQUE DE AGUA SUCIA:

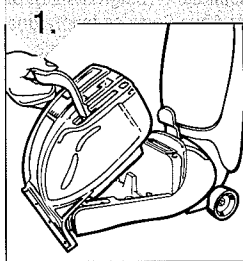

1. Tome la parte superior del mango del tanque de agua sucia y empuje la traba para soltarlo.

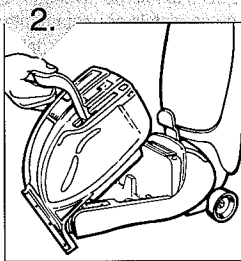

2. Tome el mango y retire el tanque de la base.

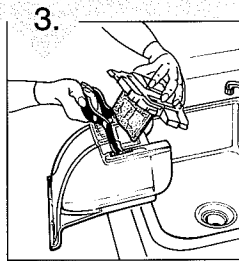

3. Quite la tapa del tanque de agua sucia.

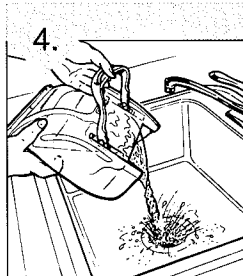

4. Para vaciar el tanque de agua sucia, tome el mango con una mano y la boquilla con la otra y vacíe el agua en un lavabo.

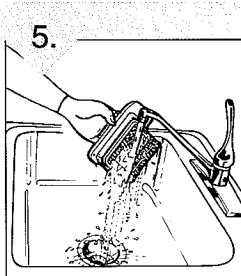

5. Enjuague el tanque de agua sucia y el filtro con agua caliente del grifo. Límpielos con un paño y déjelos que sequen por completo antes de guardarlos para evitar la formación de moho. **NOTA:** No use ningún compuesto químico para limpiarlos.

COMO VACIAR Y LIMPIAR EL TANQUE DE AGUA SUCIA

COMO COLOCAR EL TANQUE DE AGUA SUCIA EN LA BASE DE LA ASPIRADORA:

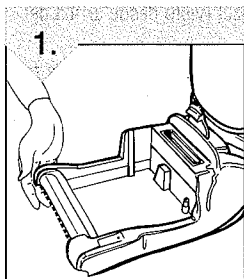

1. Levante la base frontal de la aspiradora de la alfombra con una mano.

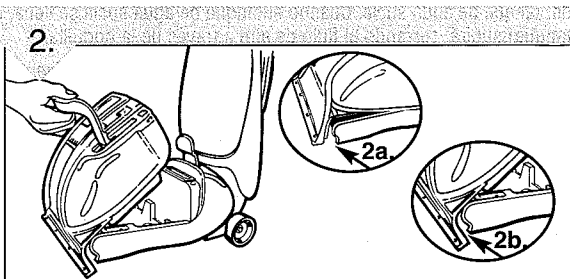

2. Tome el mango y enganche la parte frontal del tanque de agua sucia en la base de la aspiradora, asegurándose que la parte frontal del tanque de agua sucia descansa en la base (Diagrama 2). Tanque de Agua Sucia. El Tanque de Agua Sucia tiene tres (3) pestañas en el lado de abajo que DEBEN fijarse en el lado de abajo de la base de la aspiradora. Es muy importante levantar la base de la aspiradora de la alfombra y fijar la boquilla a la base de manera que la boquilla quede al mismo nivel que la base de la aspiradora (Diagrama 2a). Si no se instala correctamente el Tanque de Agua Sucia se tendrá una recolección deficiente del agua sucia (Diagrama 2b). El Tanque de Agua Sucia debe vaciarse una o dos veces cada vez que se llene el Tanque de Solución Limpia.

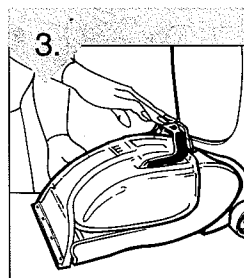

3. Una vez que la parte frontal del tanque de agua sucia descansa en la base, coloque la parte posterior del tanque en la base de la aspiradora. Empuje el mango hacia abajo hasta que abraque. **NOTA:** Se pueden formar depósitos minerales y moho, los cuales afectarán el desempeño de su lavadora de alfombras Regina® Steemer Carpet Cleaner™.

GUIA PARA LA DETECCION Y SOLUCION DE PROBLEMAS

**ADVERTENCIA: PARA REDUCIR EL RIESGO DE LESIONES PERSONALES –
DESENCHUFE LA ASPIRADORA ANTES DE DARLE SERVICIO.**

PROBLEMA	CAUSAS POSIBLES	SOLUCIONES POSIBLES
La aspiradora no funciona	<ol style="list-style-type: none"> 1. El cordón no está conectado. firmemente al tomacorriente. 2. El fusible está fundido o se desconectó el cortacircuitos. 3. Necesita servicio. 	<ol style="list-style-type: none"> 1. Conecte la unidad firmemente. 2. Revise el fusible o el cortacircuitos. Reemplace el fusible/vuelva a conectar el cortacircuitos. 3. Llévela al centro de servicio o llame al 1-877-REGINA6.
La aspiradora no recoge o presenta bajo poder de succión	<ol style="list-style-type: none"> 1. La puerta del tanque de agua sucia no está instalada. 2. El tanque de agua sucia no Zestá instalado correctamente. 3. El tanque de agua sucia está lleno. 4. Pasaje de agua sucia bloqueado. 	<ol style="list-style-type: none"> 1. Coloque la puerta del tanque de agua sucia. 2. Revise el Retiro y Reemplazo del Tanque de Agua Sucia - Pág. E9. 3. Vacíe el Tanque de Agua Sucia - Pág. E9. 4. Limpie el Tanque de Agua Sucia - Pág. E9.
Se sale agua de la aspiradora	<ol style="list-style-type: none"> 1. El tanque de agua sucia está lleno. 2. El tanque de agua sucia no está instalado correctamente. 3. El depósito de solución no está instalado apropiadamente. 	<ol style="list-style-type: none"> 1. Vacíe el Tanque de Agua Sucia -Pág. E9. 2. Revise el Retiro y Reemplazo del Tanque de Agua Sucia - Pág. E9. 3. Revise la Instalación del Depósito de la Solución - Pág. E7.
La aspiradora no surte la solución	<ol style="list-style-type: none"> 1. El depósito de la solución no está instalado apropiadamente. 2. Necesita servicio. 	<ol style="list-style-type: none"> 1. Consulte Limpieza de Alfombras - Pág. E7. 2. Llévela al centro de servicio o llame al 1-877-REGINA6.

**CUALQUIER OTRO SERVICIO DEBE SER REALIZADO POR UN REPRESENTANTE AUTORIZADO DE SERVICIO
SERVICIO AL CLIENTE (1-877-REGINA6)**

En caso de necesitar más ayuda, busque en la Sección Amarilla un Distribuidor Royal® autorizado. Los gastos de transporte desde y hacia cualquier centro de reparación son responsabilidad del dueño. Las partes de servicio usadas en esta unidad son fácilmente reemplazables y fáciles de conseguir de un Distribuidor Royal® o de un vendedor al menudeo autorizado. Cuando solicite información o haga un pedido de partes, siempre identifique su aspiradora mediante el número de modelo. (El número de modelo se encuentra en la parte posterior de la aspiradora).

GUIDE DE DÉPANNAGE

AVERTISSEMENT : POUR RÉDUIRE LE RISQUE DE BLESSURES CORPORELLES,
DÉBRANCHER L'ASPIRATEUR AVANT TOUT ENTRETIEN

PROBLÈME	RAISONS POSSIBLES	SOLUTIONS POSSIBLES
L'aspirateur ne marche pas	<ol style="list-style-type: none"> 1. Le cordon électrique n'est pas bien inséré dans la prise. 2. Fusible sauté ou disjoncteur déclenché. 3. A besoin d'entretien. 	<ol style="list-style-type: none"> 1. Bien brancher le cordon d'alimentation. 2. Vérifier le fusible ou le disjoncteur. Remplacer le fusible/recaler le disjoncteur. 3. Transporter au centre de service ou appeler le 1-877-REGINA6.
L'aspirateur ne ramasse pas ou l'aspiration est faible	<ol style="list-style-type: none"> 1. Le volet du réservoir d'eau sale n'est pas bien installé. 2. Le réservoir d'eau sale n'est pas bien installé. 3. Le réservoir d'eau sale est plein. 4. Passage d'eau sale colmaté. 	<ol style="list-style-type: none"> 1. Insérer le volet du réservoir d'eau sale. 2. Revoir la section Dépose et remise en place du réservoir d'eau sale - Page 9. 3. Vider le réservoir d'eau sale - Page 9. 4. Nettoyer le réservoir d'eau sale - Page 9.
De l'eau s'échappe de l'aspirateur	<ol style="list-style-type: none"> 1. Le réservoir d'eau sale est plein. 2. Le réservoir d'eau sale n'est pas bien installé. 3. Le tuyau n'est pas installé correctement. 	<ol style="list-style-type: none"> 1. Vider le réservoir d'eau sale - Page 9. 2. Revoir la section Dépose et remise en place du réservoir d'eau sale - Page 9. 3. Revoir la section Installation du tuyau - Page 7.
L'aspirateur ne distribue plus de solution	<ol style="list-style-type: none"> 1. Le réservoir de solution n'est pas bien installé. 2. A besoin d'entretien. 	<ol style="list-style-type: none"> 1. Revoyez le nettoyage de la moquette - Page 7. 2. Transporter au centre de service ou appeler le 1-877-REGINA6.

TOUT AUTRE SERVICE DOIT ÊTRE EFFECTUÉ PAR UN REPRÉSENTANT AGRÉÉ DU SERVICE SERVICE À LA CLIENTÈLE (1-877-REGINA6)

Si l'on a besoin d'assistance supplémentaire, voir les Pages Jaunes pour repérer un distributeur agréé Royal^{MD}. Les coûts de transport vers l'endroit des réparations et le retour sont à la charge du propriétaire. Les pièces de service utilisées dans cette unité se remplacent facilement et sont disponibles auprès d'un distributeur Royal^{MD} agréé ou d'un détaillant. Toujours identifier l'aspirateur par le numéro de modèle lorsqu'on demande des renseignements ou lorsqu'on commande des pièces de rechange. (Le numéro du modèle est indiqué au dos de l'aspirateur).

POUR VIDER ET NETTOYER LE RÉSERVOIR D'EAU SALE

REMISE EN PLACE DU RÉSERVOIR D'EAU SALE DANS LA BASE DE L'ASPIRATEUR :

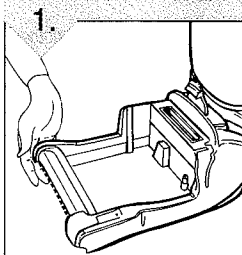

1. Soulever la base avant de l'aspirateur de la moquette d'une seule main.

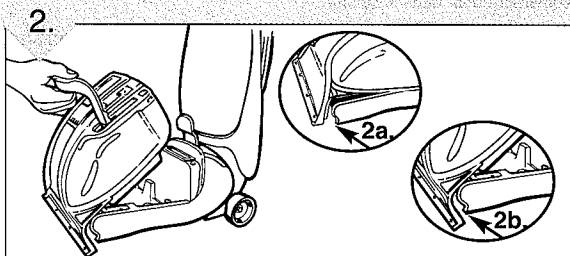

2. Saisir la poignée et accrocher le devant du réservoir d'eau sale dans la base de l'aspirateur, en veillant à ce que le devant du réservoir d'eau sale repose sur la base (Schéma 2). Réservoir d'eau sale. Le réservoir d'eau sale est muni de trois (3) pattes sur le dessous qui DOIVENT se verrouiller dans le dessous de la base de l'aspirateur. Il est très important de soulever la base de l'aspirateur de la moquette et d'accrocher le suceur à la base de façon à ce que le suceur se trouve à fleur de la base de l'aspirateur (Schéma 2a). Une mauvaise installation du réservoir d'eau sale entraînerait une récupération inadéquate de l'eau sale (Schéma 2b). Le réservoir d'eau sale doit être vidé une ou deux fois par remplissage du réservoir d'eau propre.

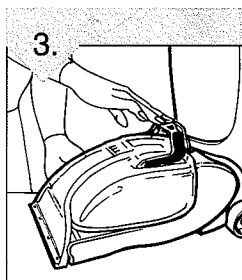

3. Tout en veillant à ce que le devant du réservoir d'eau sale repose sur la base, placer l'arrière du réservoir dans la base de l'aspirateur. Appuyer sur la poignée jusqu'à enclenchement.

REMARQUE : Ne pas ranger l'aspirateur avec de la solution dans le réservoir ou de l'eau sale dans le réservoir d'eau sale. Des dépôts minéraux et de la moisissure peuvent se former et nuire aux performances de votre aspirateur Regina^{MC} Steamer Carpet Cleaner^{MC}.

POUR VIDER ET NETTOYER LE RÉSERVOIR D'EAU SALE

Le réservoir d'eau sale de votre aspirateur Regina^{MD} Steemer Carpet Cleaner^{MC} est équipé d'une valve d'arrêt. Lorsque le réservoir d'eau sale est plein, le flotteur bleu (vu du haut du réservoir) remontera, fermant ainsi l'écoulement d'air dans le suceur.

REMARQUE : Le flotteur de votre aspirateur Regina^{MD} Steemer Carpet Cleaner^{MC} est la pièce bleue située dans le couvercle du réservoir d'eau sale, prévu pour arrêter l'aspiration lorsque le réservoir d'eau sale est plein. Pour de meilleurs résultats, procéder d'un mouvement uniforme et régulier en conservant le suceur bien à plat contre la moquette. Le fait d'incliner l'aspirateur et de désamorcer le suceur de la moquette fera relever le flotteur et coupera l'aspiration. Une fois le flotteur activé, vider le réservoir d'eau sale. Si le réservoir d'eau sale ne semble pas plein, couper l'alimentation et attendre que le flotteur se stabilise et se remette dans sa position originale. Si le flotteur coupe l'aspiration à plusieurs reprises, vider le réservoir d'eau sale. Pour de meilleurs résultats, n'utilisez que le shampooing pour moquette et tapis Regina^{MD}. D'autres solutions de nettoyage risquent de créer une mousse excessive qui fera relever le flotteur prématurément et coupera l'aspiration. Utilisez deux bouchons pleins (4 onces) de shampooing pour moquette et tapis Regina^{MD} par réservoir plein d'eau propre. Une concentration plus forte de shampooing risque de provoquer une mousse excessive.

REMARQUE : On entendra un changement considérable dans le son de l'aspirateur. Ceci signifie qu'il faut vider le réservoir d'eau sale.

AVERTISSEMENT : POUR RÉDUIRE LE RISQUE DE BLESSURES DUES À DES PIÈCES EN MOUVEMENT – DÉBRANCHER AVANT TOUT ENTRETIEN.

POUR VIDER LE RÉSERVOIR D'EAU SALE :

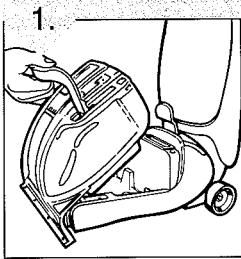

Saisir le haut de la poignée du réservoir d'eau sale et appuyer sur le loquet pour débloquer.

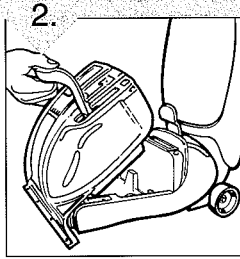

Saisir la poignée et retirer le réservoir de la base.

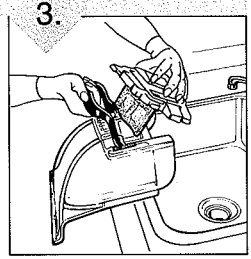

Retirer le couvercle de réservoir d'eau sale.

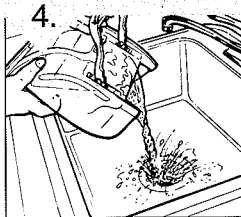

Pour vider le réservoir d'eau sale, saisir la poignée d'une main et le suceur de l'autre et vider dans l'évier.

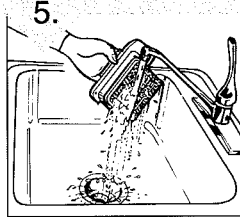

Remettre le couvercle du réservoir d'eau sale et le volet d'accessoires de tuyau en place. **REMARQUE:** Ne pas utiliser de produits chimiques pour le nettoyage.

FONCTIONNEMENT

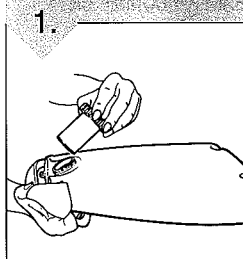

1. Dévisser le capuchon doseur de l'arrière du réservoir de solution.

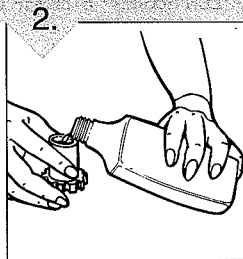

2. Remplir le capuchon doseur de solution à **2 reprises** (environ 4 oz). **REMARQUE:** *N'utilisez que le shampoing pour moquette et tapis Regina[®]. Utiliser toute autre solution de nettoyage risque de créer une mousse excessive. Trop de mousse provoquerait la coupure prématurée de l'aspirateur par le flotteur. L'utilisation d'autres solutions de nettoyage aura pour effet de rendre nulle la garantie.*

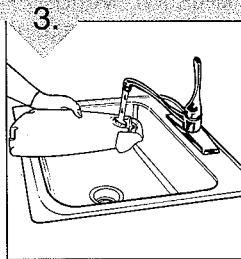

3. Remplir le reste du réservoir de solution avec de l'eau chaude du robinet. Remettre le capuchon doseur en place.

NETTOYAGE DE MOQUETTE

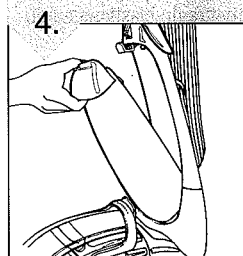

4. Placer le bas du réservoir de solution dans l'aspirateur et faire pivoter le dessus en place jusqu'à ce que le levier s'enclenche.

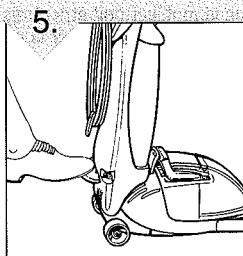

5. Brancher le cordon dans une prise électrique. Appuyer sur la pédale de déblocage de manche pour mettre l'appareil en position de nettoyage.

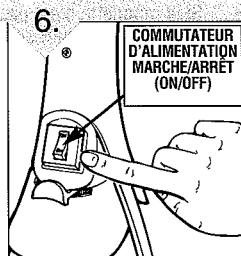

REMARQUE: *Ne jamais laisser l'unité sans surveillance lorsque celle-ci est branchée. Couper l'aspirateur pour vider et remplir le réservoir. NE PAS saturer de trop la moquette. Mettre sous tension.*

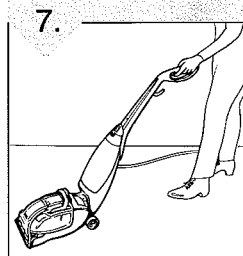

IMPORTANT: POUR OBTENIR DE MEILLEURS RÉSULTATS, SE DÉPLACER D'UN PAS MODÉRÉ EN MOUVEMENTS RÉGULIERS AVANT ET ARRIÈRE.

Tout en appuyant sur la gâchette du vaporisateur de solution, tirer l'appareil vers l'arrière. Relâcher la gâchette et faire avancer l'appareil sur le même tracé pour éliminer l'eau sale et la solution de la moquette (Pour les surfaces extrêmement tachées, répéter si nécessaire). **IMPORTANT:** SI LE SON DU MOTEUR PASSE À UNE TONALITÉ AIGUÛ OU SI LE FLOTTEUR BLEU EST ARRIVÉ EN HAUT DU RÉSERVOIR D'EAU SALE, C'EST QUE LE RÉSERVOIR D'EAU SALE EST PLEIN ET QU'IL DOIT ÊTRE VIDÉ.

PRÉPARATION DE LA MOQUETTE

IMPORTANT : N'UTILISEZ PAS L'ASPIRATEUR REGINA^{MD} STEEMER CARPET CLEANER^{MC} COMME UN ASPIRATEUR À SEC.

1. Aspirer la moquette à fond. Pour obtenir de meilleurs résultats, utiliser un aspirateur Regina^{MD} muni d'un rouleau-brosse rotatif.
2. Enlever le plus de meubles possible de la pièce. Si cela n'est pas possible, mettre du plastique ou du papier d'aluminium sous les pieds, et autour, jusqu'à ce que la moquette soit complètement sèche.

VÉRIFICATION DE LA SOLIDITÉ DE LA COULEUR:

Avant de nettoyer la moquette, faire un essai de la solidité de la couleur. Humecter un chiffon blanc de solution. Faire un essai sur une petite surface dans un placard. Frotter délicatement le tissu sur la surface. Vérifier chaque couleur pour décoloration. Si le tissu reste propre, la moquette doit pouvoir se nettoyer sans risques.

CONSEILS PRATIQUES DE NETTOYAGE DE MOQUETTE:

1. Ne saturer pas la moquette de produit de nettoyage en utilisant l'aspirateur Regina^{MD} Steemer Carpet Cleaner^{MC}.
2. Pour les surfaces extrêmement sales, plusieurs applications sont peut-être nécessaires.
3. Laisser suffisamment de temps pour que la moquette soit bien sèche.
4. Essuyer la solution de nettoyage des boiseries et du bois pour éviter de les endommager.
5. Si possible, ne pas marcher sur la moquette avant que celle-ci ne soit complètement sèche.
6. Une fois la moquette bien sèche, l'aspirer avec un rouleau-brosse pivotant.
7. Avant de nettoyer, décider de l'endroit où l'on commence et où l'on finit, en veillant bien à ne pas marcher sur les parties préalablement nettoyées.

APRÈS LE NETTOYAGE:

- Laisser la moquette sécher complètement. Si possible, ne pas marcher sur la moquette avant que celle-ci ne soit complètement sèche.
- Si on a besoin de marcher sur la moquette, placer des serviettes blanches sur les endroits sur lesquels on doit marcher.
- Si la moquette n'est pas sèche, et que le mobilier doit être remis en place, mettre du plastique ou du papier d'aluminium sous les meubles pour éviter de tacher la moquette.
- Bien nettoyer le réservoir d'eau sale avec de l'eau chaude du robinet. Consulter la page 9.

AVERTISSEMENT:

NE RANGEZ PAS votre aspirateur Regina^{MD} Steemer Carpet Cleaner^{MC} DANS VOTRE GARAGE OU DANS UN ENDROIT OÙ IL POURRAIT GELER.

FONCTIONNEMENT

DÉSOSER LE RÉSERVOIR DE SOLUTION

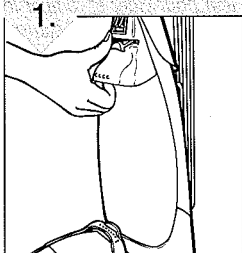

Saisir le réservoir de solution sous la poignée et appuyer sur la manette de solution propre.

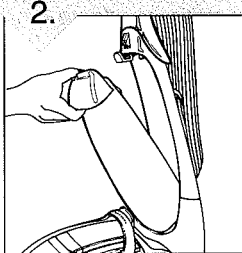

Écarter le réservoir de solution de l'aspirateur en l'inclinant et le retirer.

ASSEMBLAGE

OUTIL NÉCESSAIRE: TOURNEVIS CRUCIFORME

1.

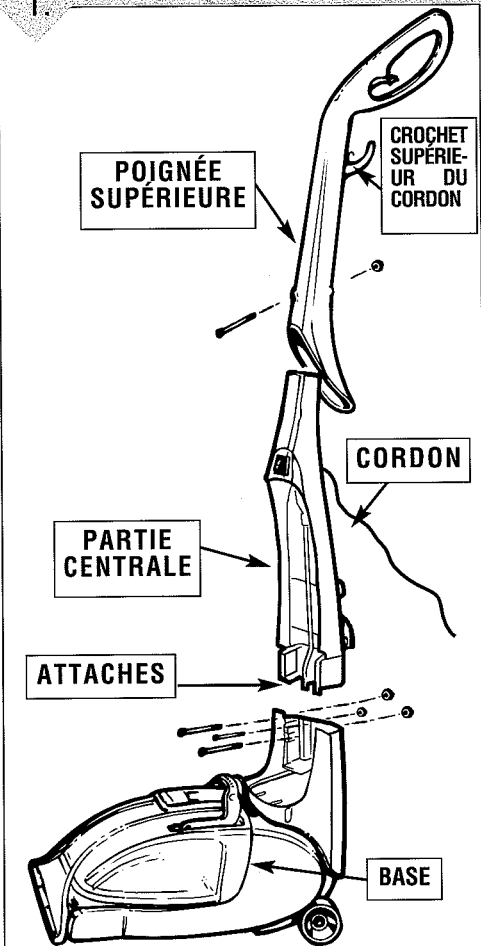

2.

(Détails agrandis)

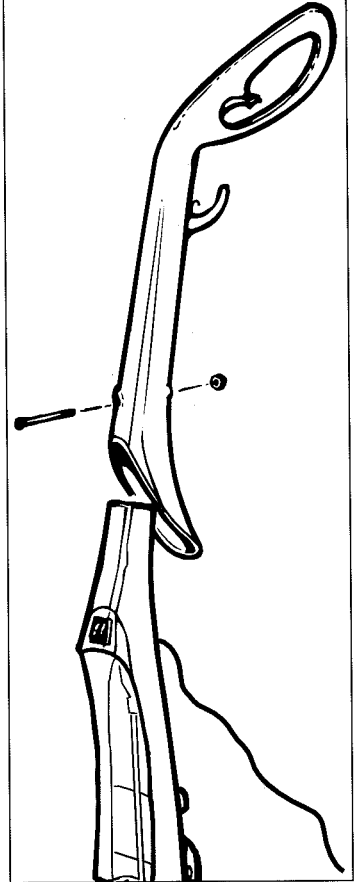

Placer l'aspirateur en position verticale. Pousser la partie centrale de l'appareil sur la base en alignant les attaches au dos de l'appareil et les poches au dos de la base. Placer les 2 grands écrous dans les logements situés sur le dos des côtés gauche et droit du socle. Placer le petit écrou dans l'encoche située au milieu du dos de la base. Tenir l'écrou en place et insérer une vis par le devant de la partie centrale et serrer. **REMARQUE:** S'assurer que le cordon d'alimentation est éloigné pour éviter de se pincer.

Faire glisser la poignée supérieure vers le bas sur l'appareil. Placer un écrou dans l'encoche au dos de la poignée supérieure. Tenir l'écrou en place et insérer une vis par le devant de la poignée supérieure et serrer. Diriger le cordon électrique par dessus le crochet d'enroulement du cordon et le bloquer dans la bride de cordon du manche supérieur.

DESCRIPTION DES PIÈCES

Vue de face

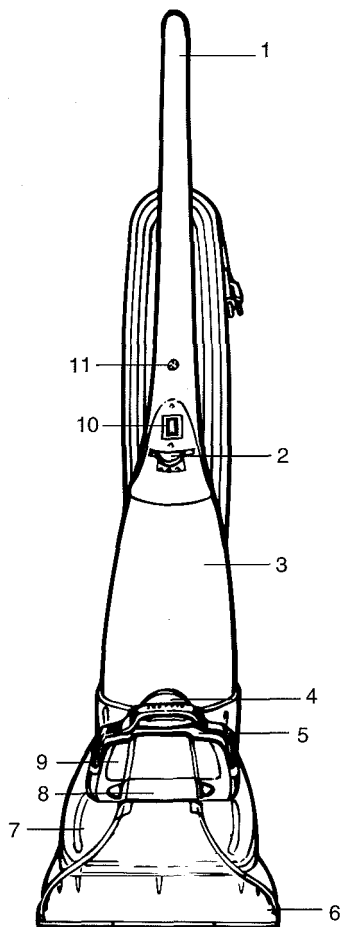

Vue de face

1. Manche Non-Slip Grip
2. Loquet de réservoir de solution propre
3. Réservoir de solution propre
4. Loquet de réservoir d'eau sale
5. Poignée de réservoir d'eau sale
6. Brosse à 5 rangées
7. Réservoir d'eau sale
8. Porte du réservoir d'eau sale
9. Couvercle de réservoir d'eau sale
10. Commutateur d'alimentation Marche/Arrêt (On/Off)
11. Vis de poignée supérieure

Vue de dos

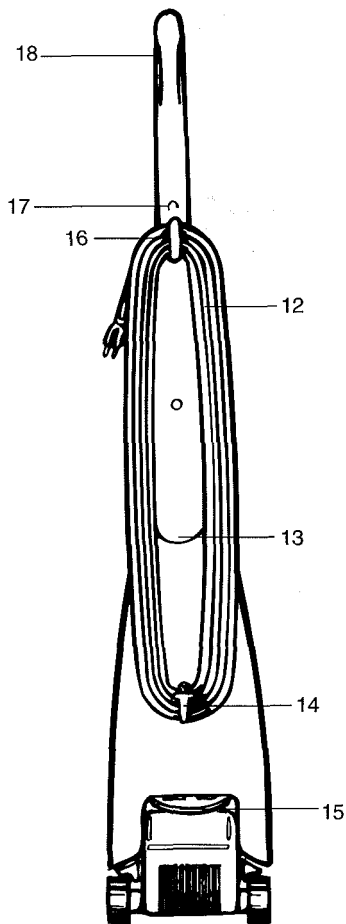

Vue de dos

12. Cordon électrique
13. Poignée de transport
14. Pince de libération rapide du cordon
15. Pédale de déblocage du manche
16. Crochet d'enroulement du cordon
17. Bride de cordon
18. Gâchette de vaporisateur de solution

Royal Appliance Mfg. Co. garantit au consommateur que cet aspirateur est exempt de tout vice de matériau ou de fabrication à compter de la date d'achat originale. Consultez le carton d'emballage de l'aspirateur pour déterminer la durée de la garantie et conservez l'original de votre reçu d'achat pour justifier la date d'entrée en vigueur de la garantie.

Si l'aspirateur fait défaut durant la période couverte par la garantie, nous réparerons ou remplacerons toutes pièces détachées gratuitement. L'aspirateur au complet doit être livré, port payé, à l'importe quel point de vente et de service ROYAL^{MD} agréé. Veuillez inclure une description détaillée du problème, la date d'achat, une copie du reçu d'achat original, ainsi que vos noms, adresse et numéro de téléphone. Si vous habitez loin d'un centre de garantie, contactez notre usine au 1-877-REGIMAG, à partir des États-Unis et du Canada. N'utilisez que les pièces de rechange Royal^{MD} authentiques.

La garantie ne couvre pas l'usure inhabituelle, ni les détériorations dues à un accident ou à un usage abusif de l'aspirateur. Cette garantie ne couvre pas les courroies, les brosses, les sacs, les filtres, les ampoules ou le ventilateur. Cette garantie ne couvre pas les réparations non autorisées. Cette garantie vous confère des droits juridiques précis, mais vous pouvez également disposer d'autres droits (ces derniers variant d'un état à l'autre au sein des États-Unis).

GARANTIE LIMITÉE

Instructions concernant la sécurité.....	Page 2, 3
Descriptions des pièces.....	Page 5
Assemblage.....	Page 6
Préparation de la moquette.....	Page 7
Fonctionnement.....	Page 7
Dépose et remise en place du réservoir de solution.....	Page 7
Nettoyage de la moquette.....	Page 8
Vider et nettoyer le réservoir d'eau sale.....	Page 9
Guide de dépannage.....	Page 11

TABLE DES MATIÈRES

FÉLICITATIONS !

Vous êtes désormais propriétaire d'un aspirateur Regina^{MD} Steemer Carpet Cleaner^{MC}. Nous sommes certains que ce nouvel achat vous procurera de nombreuses années de satisfaction.

Notre société a conçu et développé ce produit avec vos besoins comme objectif. L'aspirateur Regina^{MD} Steemer Carpet Cleaner^{MC} est l'appareil vertical de nettoyage de moquette en dimension régulière le plus léger en raison de sa conception. Le grand réservoir de solution d'un gallon facilite le nettoyage avec moins de remplissage.

Nous sommes extrêmement fiers de nos produits et espérons que, tout comme nous, vous êtes satisfaits de leur qualité et de leur performance.

Merci pour votre support des produits Regina^{MD}.

- Ne pas ramasser quoi que ce soit qui brûle ou qui fume, tel que les cigarettes, les allumettes, ou les cendres chaudes.
- Ne pas utiliser l'aspirateur sans avoir le réservoir d'eau sale en place.
- Mettre tous les commandes sur arrêt avant de débrancher.
- Ne pas utiliser l'aspirateur pour ramasser des liquides inflammables ou combustibles, tels que l'essence, ou l'utiliser dans des endroits où ceux-ci pourraient être présents.
- Gardez le shampooineur en contact avec le sol.
- N'utilisez pas de rallonge électrique avec ce shampooineur.
- Rangez le shampooineur à l'intérieur. Rangez le shampooineur après son utilisation pour ne pas trébucher dessus.
- L'emploi d'une tension incorrecte peut endommager le moteur et potentiellement blesser l'utilisateur. La tension adéquate est indiquée sur la plaque de l'aspirateur.
- N'utilisez que le shampooing pour moquette et tapis Regina®.

CONSERVER CES INSTRUCTIONS

INSTRUCTIONS DE MISE À TERRE

Cet appareil doit être mis à terre. En cas de mauvais fonctionnement ou de panne, la mise à terre offre une voie de moindre résistance pour le courant électrique afin de réduire le risque de choc électrique. Cet appareil est muni d'un cordon ayant un conducteur de mise à terre d'équipement et d'une fiche de terre. La fiche doit être insérée dans une prise appropriée qui est correctement installée et mise à la terre conformément aux codes et ordonnances locaux.

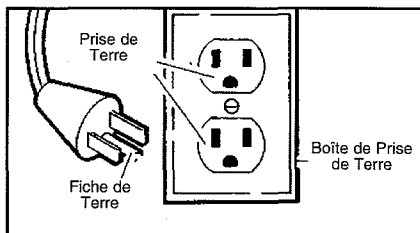

DANGER

Une mauvaise connexion du conducteur de mise à terre d'équipement peut entraîner un risque de choc électrique. En cas de doute sur la mise à terre de la prise, consulter un électricien ou un membre du service après-ventes. Ne pas modifier la fiche fournie avec l'appareil – si celle-ci ne rentre pas dans la prise, faire installer une autre prise par un électricien qualifié.

Cet appareil doit être utilisé sur un circuit nominal de 120 volts et comporte une fiche d'accessoire de mise à la terre qui ressemble à la fiche illustrée ci-contre. Veiller à bien connecter l'appareil à une prise ayant la même configuration que la fiche. **Ne pas utiliser d'adaptateur avec cet appareil.**

CET ASPIRATEUR N'EST DESTINÉ QU'À L'USAGE DOMESTIQUE.

INSTRUCTIONS IMPORTANTES POUR VOTRE SÉCURITÉ

Lors de l'utilisation d'un appareil électroménager, certaines précautions de base doivent toujours être respectées, notamment les suivantes :

- **LIRE TOUTES LES INSTRUCTIONS AVANT D'UTILISER L'APPAREIL.**
- **TOUJOURS RESPECTER CES INSTRUCTIONS DE SÉCURITÉ.**
- **NE JAMAIS LAISSER L'ASPIRATEUR SANS SURVEILLANCE LORSQU'IL EST BRANCHÉ.**
- **À L'OCCASION, RETIREZ LES DÉBRIS DE LA BROSSE.**
- **AVERTISSEMENT - ASSEMBLER L'ENSEMBLE DE L'ASPIRATEUR AVANT DE L'UTILISER.**
- **AVERTISSEMENT : LES CORDONS, LES FILS ÉLECTRIQUES ET/OU LES CÂBLES FOURNIS AVEC CE PRODUIT CONTIENNENT DES PRODUITS CHIMIQUES CONTENANT DU PLOMB OU DES COMPOSÉS DU PLOMB CONSIDÉRÉS PAR L'ÉTAT DE CALIFORNIE COMME PRODUITS CANCÉROGÈNES ET CAUSANT DES MALFORMATIONS CONGÉNITALES OU AUTRES ANOMALIES DE LA REPRODUCTION. SE LAVER LES MAINS APRÈS UTILISATION.**

LIRE TOUTES LES INSTRUCTIONS AVANT D'UTILISER CET APPAREIL

AVERTISSEMENT : AFIN DE RÉDUIRE LES RISQUES D'INCENDIE, DE CHOC ÉLECTRIQUE OU DE BLESSURE :

- Brancher uniquement à une prise de terre appropriée. Consulter les instructions de mise à terre.
- Ne pas quitter l'appareil lorsqu'il est branché. Débrancher de la prise lorsqu'il n'est pas utilisé et avant entretien.
- Ne pas utiliser dehors. Un choc électrique pourrait se produire.
- Ne pas immerger. Pour réduire le risque de tout choc électrique – utiliser uniquement à l'intérieur et utiliser uniquement sur une moquette humidifiée par le processus de nettoyage.
- Ne pas permettre qu'il soit utilisé comme jouet. Être particulièrement attentif lors de l'utilisation par des enfants ou à leur proximité.
- Ne l'utiliser que tel que décrit dans ce manuel.
- Ne pas utiliser avec un cordon ou une fiche endommagé. Si le dispositif ne fonctionne pas de façon satisfaisante, s'il est tombé, s'il a été endommagé, s'il a été laissé dehors ou est tombé dans de l'eau, le retourner à un centre de service après-vente. Appeler le 1-877-REGINA6 pour obtenir le centre après-ventes le plus proche.
- Ne pas tirer sur le cordon électrique ou porter l'aspirateur par le cordon. Ne pas utiliser le cordon comme poignée, ne pas fermer de porte sur le cordon, et ne pas entourer le cordon autour de bords tranchants ou de coins. Ne pas passer l'appareil au dessus du cordon. Tenir le cordon à distance des surfaces chauffées.
- Ne pas débrancher en tirant sur le cordon. Pour débrancher, tenir la fiche, non le cordon.
- Ne pas manipuler la fiche ou l'appareil avec des mains mouillées.

REGINA®

**MANUEL DU
PROPRIÉTAIRE**
Notice d'utilisation et
d'entretien

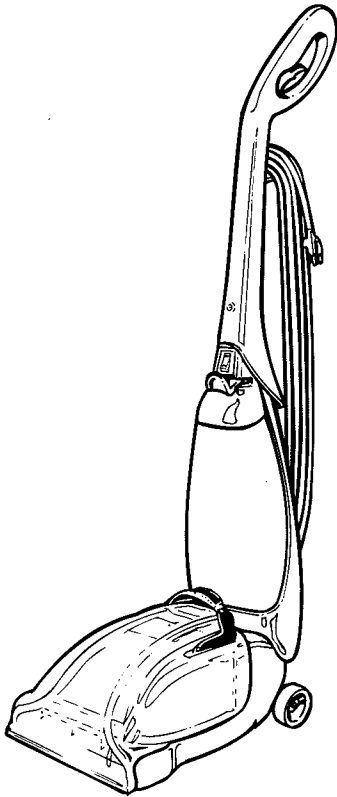

- Veuillez lire attentivement ces instructions avant d'utiliser votre aspirateur Regina^{MD} Steamer Carpet Cleaner^{MC}.
- Permettez-nous de vous aider à assembler votre aspirateur ou de répondre à vos questions en appelant le:

1-877-REGINA6
(Etats-Unis et Canada)

⚠ AVERTISSEMENT:
L'assemblage de l'aspirateur comprend des pièces de petites dimensions. Les pièces de petites dimensions peuvent constituer un danger d'étouffement

Consignez les renseignements concernant votre aspirateur ci-dessous pour pouvoir les retrouver rapidement.

N° de modèle: _____

Code de fab.: _____

(Le code de fabrication se trouve sur le côté inférieur arrière de l'aspirateur.)