

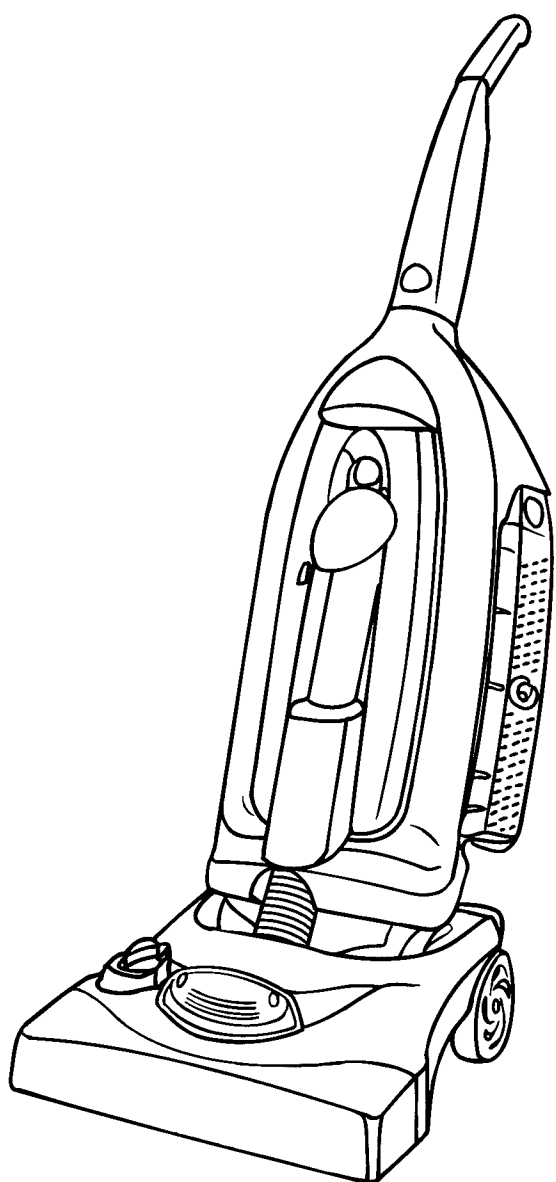

OWNER'S MANUAL
Operating and Servicing
Instructions



- Please read these instructions carefully before using your Platinum Force™ Upright.
- Let us help you put your cleaner together or answer any questions, call:

1-800-321-1134 (USA & Canada)
www.dirtdevil.com

For quick reference, please record your vacuum information below.

Model #: _____

Mfg. Code: _____

(Mfg. code located on the lower backside of cleaner)

⚠ WARNING:

Cleaner assembly may include small parts.
Small parts can present a choking hazard.

©2001 All rights reserved # 1-113066-000

1/02

THANK YOU FOR YOUR PURCHASE

Congratulations, you are now the proud owner of a Dirt Devil® Platinum Force™ Upright. Dirt Devil® is pleased that you have selected this quality product and we hope it exceeds your expectations.

The Platinum Force™ Upright with the patented Center Power Path™ and 12 AMP motor delivers the power required for all of your cleaning needs. In addition, the MicroFresh™ bag and HEPA media filter keep the allergens and dust in the bag, where they belong. The automatic hose and on-board tools are ready-to-use when you need them for above floor or upholstery cleaning. Other features make cleaning easier such as the full bag indicator, the 7-position height adjustment, edge cleaning bristles, and a Scuff Guard™ bumper.

Thank you for your support of Dirt Devil®. We are very proud of our products and hope that you are equally satisfied with their quality and performance.

Visit our website at www.dirtdevil.com

TABLE OF CONTENTS

Feature Descriptions	Page 4
How To Assemble	Page 4
How To Operate	Page 5
Carpet Settings	Page 5
Transporting Cleaner	Page 5
Above Floor Cleaning	Page 6
Paper Bag Removal and Replacement	Page 6
HEPA Filter Removal and Replacement	Page 7
Belt Storage	Page 8
Belt or Brushroll Removal and Replacement	Page 8
General Maintenance	Page 9
Filter Pad Removal and Replacement	Page 9
Lightbulb Removal and Replacement	Page 9
Troubleshooting Guide	Page 10

LIMITED WARRANTY

To the consumer, Royal Appliance Mfg. Co. warrants this vacuum cleaner to be free of defects in material or workmanship commencing upon the date of the original purchase. Refer to your vacuum cleaner carton for the length of warranty and save your original sales receipt to validate start of warranty period.

If the vacuum cleaner should become defective within the warranty period, we will repair or replace any defective parts free of charge. The complete machine must be delivered prepaid to any ROYAL® Authorized Sales & Warranty Service Station. Please include complete description of the problem, day of purchase, copy of original sales receipt and your name, address and telephone number. If you are not near a Warranty Station, call the factory for assistance in the USA & CANADA: 1-800-321-1134. Use only genuine Royal® replacement parts.

The warranty does not include unusual wear, damage resulting from accident or unreasonable use of the vacuum cleaner. This warranty does not cover brushes, bags, flat belts, filters, bulbs or fan damage. This warranty does not cover unauthorized repairs. This warranty gives you specific legal rights and you may also have other rights. (Other rights may vary from state to state in the USA).

THIS CLEANER IS INTENDED FOR HOUSEHOLD USE ONLY

IMPORTANT SAFETY INSTRUCTIONS

When you use an appliance, basic precautions should be followed, including the following:

- **READ ALL INSTRUCTIONS BEFORE USING THE APPLIANCE.**
- **ALWAYS FOLLOW THESE SAFETY INSTRUCTIONS.**
- **BRING CLEANER TO UPRIGHT POSITION WHEN USING THE HOSE AND ATTACHMENTS.**
- **DO NOT LEAVE CLEANER UNATTENDED WHEN PLUGGED IN.**
- **REGULARLY CHECK THE FILTERS TO CLEAN OR REPLACE.**
- **WARNING: DO NOT USE SHARP OBJECTS TO CLEAN OUT THE HOSE SINCE THEY COULD CAUSE DAMAGE.**
- **WARNING: THE CORDS, WIRES AND/OR CABLES SUPPLIED WITH THIS PRODUCT CONTAINS CHEMICALS, INCLUDING LEAD OR LEAD COMPOUNDS, KNOWN TO THE STATE OF CALIFORNIA TO CAUSE CANCER AND BIRTH DEFECTS OR OTHER REPRODUCTIVE HARM. WASH HANDS AFTER USING.**

READ ALL INSTRUCTIONS BEFORE USING THE APPLIANCE.

WARNING: TO REDUCE THE RISK OF FIRE, ELECTRIC SHOCK OR INJURY:

- Do not leave appliance when plugged in. Unplug from outlet when not in use and before servicing.
- Do not use outdoors or on wet surfaces. Electrical shock could occur.
- Do not allow to be used as a toy. Close attention is necessary when used by or near children.
- Use only as described in this manual. Use only manufacturer's recommended attachments.
- Do not use with damaged cord or plug. If appliance is not working as it should, has been dropped, damaged, left outdoors, or dropped into water, return it to a service center for inspection. Call 1-800-321-1134 for the nearest service center.
- Do not pull or carry by cord, use cord as handle, close a door on cord, or pull cord around sharp edges or corners. Do not run appliance over cord. Keep cord away from heated surfaces.
- Do not unplug by pulling on cord. To unplug, grasp the plug, not the cord.
- Do not handle plug or appliance with wet hands.
- Do not put any objects into openings. Do not use with any opening blocked; keep free of dust, lint, hair, and anything that may reduce air flow.
- Keep hair, loose clothing, fingers, and all parts of body away from openings and moving parts.
- Do not pick up anything that is burning or smoking, such as cigarettes, matches, or hot ashes.
- Do not use without dust bag and filters in place.
- Turn off all controls before unplugging.
- Use extra care when cleaning on stairs.
- Do not use to pick up flammable or combustible liquids, such as gasoline, or use in areas where they may be present.
- Keep the vacuum cleaner on the floor. Only the hand-held vacuum cleaners may be set on furniture.
- Cleaner must be in the upright position to lift the rotating brush off the carpet when doing above floor cleaning.
- Do not use an extension cord with this vacuum cleaner.
- Store the vacuum cleaner indoors. Put the vacuum cleaner away after use to prevent tripping accidents.
- Using improper voltage may result in damage to the motor and possible injury to the user. Proper voltage is listed on the cleaner plate.

SAVE THESE INSTRUCTIONS

WARNING:

To reduce the risk of electric shock, this appliance has a polarized plug (one blade wider than the other). This plug will fit in a polarized outlet only one way. If the plug does not fit fully in the outlet, reverse the plug. If it still does not fit, contact a qualified electrician to install the proper outlet. Do not change the plug in any way.

FEATURES

Fig. 1

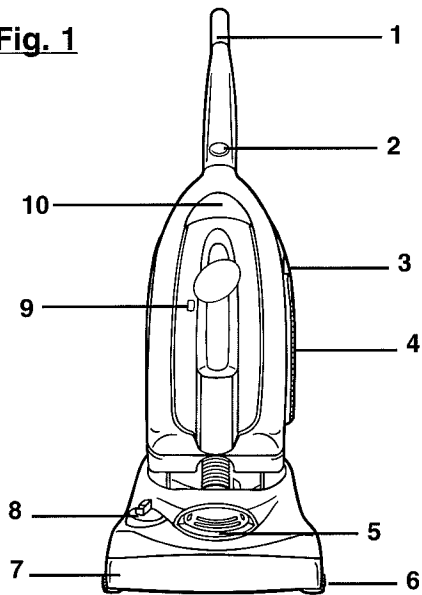

Fig. 1

- 1. Non-Slip Grip
- 2. Handle Fastener
- 3. Extra Belt Storage
- 4. Hepa Filter
- 5. Headlight
- 6. Edge Cleaning Bristles
- 7. Scuff Guard™ Bumper
- 8. Height Adjustment Knob
- 9. Full Bag Indicator
- 10. Carry Handle

Fig. 2

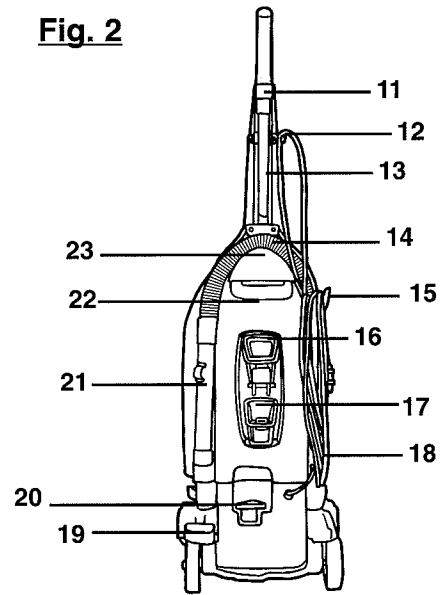

Fig. 2

- 11. Crevice Tool (in extension wand)
- 12. Cord Guide
- 13. Extension Wand
- 14. Stretch Hose
- 15. Quick Cord Release
- 16. Upholstery Tool
- 17. Dust Brush
- 18. Power Cord
- 19. Handle Release Pedal
- 20. Power Pedal
- 21. Hose Wand
- 22. Bag Compartment
- 23. Bag Release

HOW TO ASSEMBLE

TOOL REQUIRED: PHILLIPS SCREWDRIVER

LIST OF PARTS NEEDED:

1 handle screw

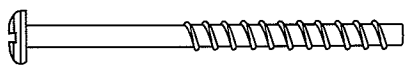

4 body screws

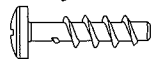

1 fastener →

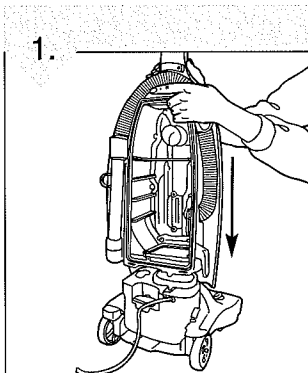

1. Gently push midsection onto base. The midsection guides go into the nozzle slots.

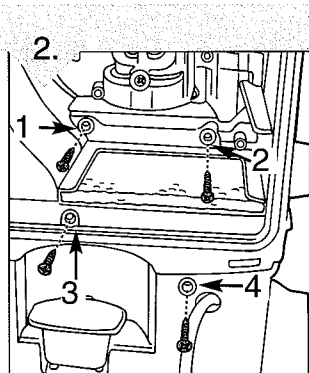

2. Insert the four (4) screws into the hole openings. Three screw holes are located inside bag chamber. The fourth screw hole is located underneath bag chamber opening (4). Secure by tightening the screws with a Phillips screwdriver.

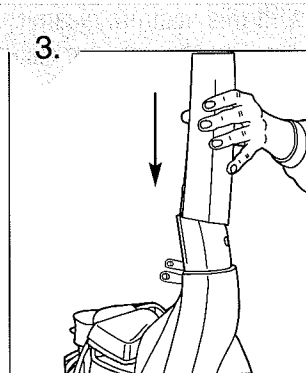

3. Push upper handle onto upright, aligning upper handle with handle opening.

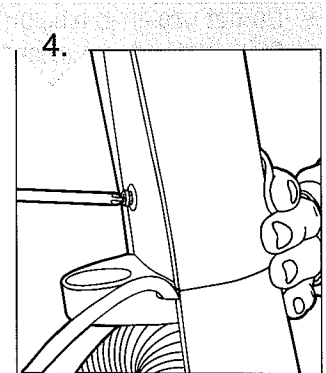

4. Insert the ONE screw into hole located on the back of handle. Insert plastic fastener into front of handle. Hold the fastener in place when tightening.

HOW TO ASSEMBLE CONTINUED

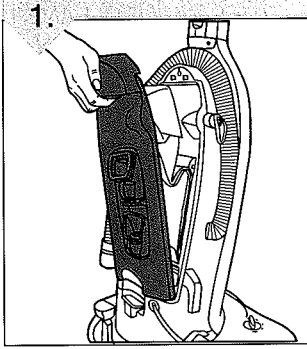

1. Place the bag compartment onto the back of cleaner. Insert tabs at bottom into grooves (located on back bottom of body). Gently snap panel into place.

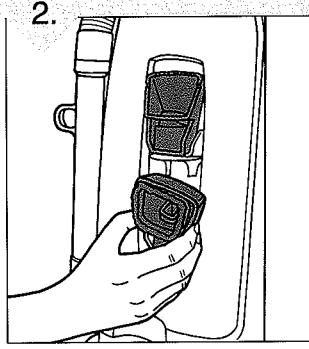

2. Place the upholstery tool and the dusting brush into their locations.

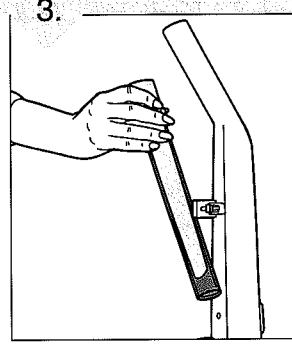

3. Snap the extension wand (with crevice tool located inside) onto the back of upper handle.

HOW TO OPERATE

QUICK CORD RELEASE

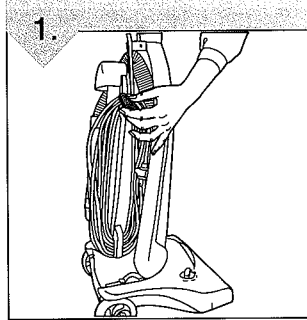

1. Turn Quick Cord Release for easy cord removal.
- Plug cord into electrical outlet.
- Store cord in cord guide (see Features - pg. 4) to keep out of way while in use.

ON/OFF RELEASE

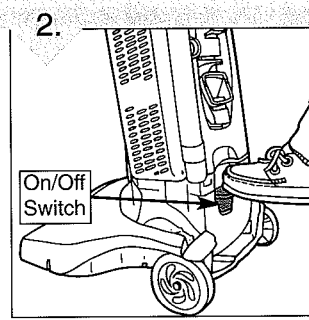

2. Turn cleaner "on" by depressing power pedal (on the back of the cleaner).

HANDLE RELEASE

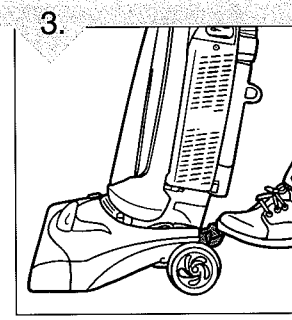

3. Release handle by depressing handle release pedal.

CARPET SETTINGS

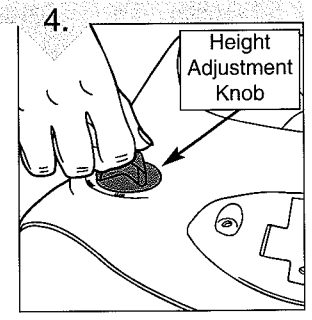

4. Handle should be in the upright position before adjusting the carpet setting. Turn height adjustment knob to match the surface being cleaned. Once height is selected, the nozzle will go to the correct position when the handle is lowered.
NOTE: Rotating brush could cause area rug fringe to become tangled within cleaner. Use caution when vacuuming throw rugs with fringe.

TRANSPORTING CLEANER

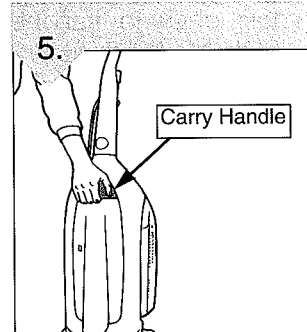

5. Use the convenient front carry handle when lifting vacuum to transport.

HOW TO OPERATE CONTINUED

ABOVE FLOOR CLEANING

CAUTION: BRUSH AGITATOR CONTINUES TO ROTATE WHILE HOSE IS REMOVED OR IN USE AT ALL TIMES WHILE CLEANER IS ON. KEEP HAIR, LOOSE CLOTHING, FINGERS AND ALL BODY PARTS AWAY FROM BRUSH AREA WHILE CLEANER IS ON.

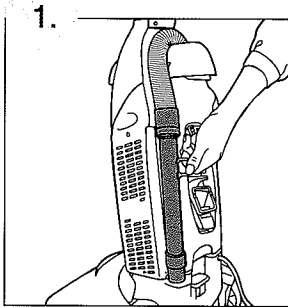

Cleaner must be in the upright position to lift the rotating brush off the carpet when cleaning above the floor. Put cleaner in its upright position. Suction is automatically diverted to hose when unit is in upright position. Remove hose from the side of the cleaner using the handle.

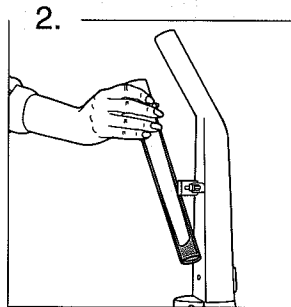

Remove crevice tool and extension wand for above-the-floor cleaning.

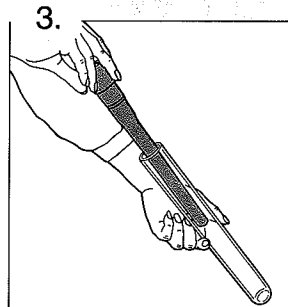

Remove crevice tool from wand and fit on end of wand for additional reach. **NOTE:** DO NOT use crevice tool while in extension wand.

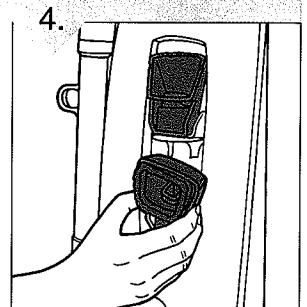

Remove dust brush or upholstery brush and attach to hose or wand end to clean various surfaces.

PAPER BAG REMOVAL AND REPLACEMENT

WARNING: TO REDUCE THE RISK OF INJURY FROM MOVING PARTS - UNPLUG BEFORE SERVICING.

NOTE: You can tell your bag needs replacing when you experience less suction or when the full bag indicator changes to yellow. Do not exceed marked fill line on paper bag.

BAG TYPE: U

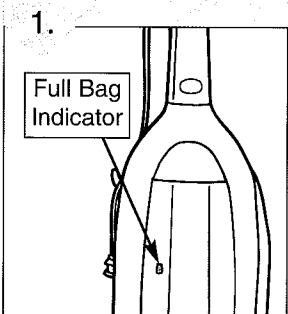

When the full bag indicator window changes to yellow, check the paper bag. It may be time for a new paper bag.

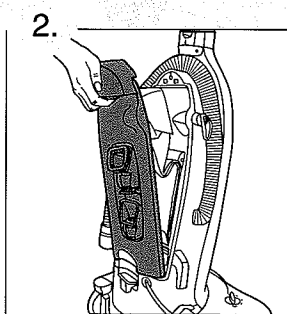

Pull release lever and lift to remove bag compartment.

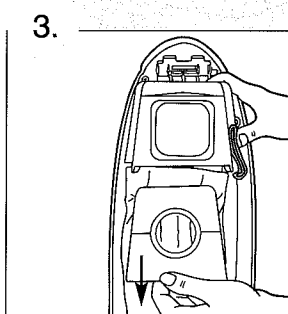

Over trash receptacle, press lever on bag holder to release full paper bag.

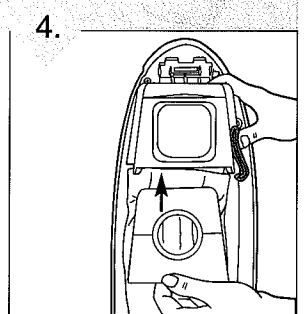

Slide collar of new paper bag into bag holder. Hole in bag should face out. **IMPORTANT:** INSERT FINGER INTO HOLE AND PUSH PAPER AWAY FROM OPENING BEFORE INSTALLING. **NOTE:** Be sure lever on bag holder secures bag collar into place.

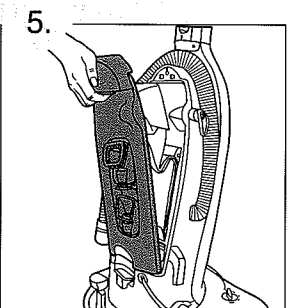

Replace bag compartment. **NOTE:** Cover **MUST** be securely fastened before operating.

HEPA FILTER REMOVAL & REPLACEMENT

TOOL REQUIRED: PHILLIPS SCREWDRIVER

HEPA filter part # 3-690320-001, is located on the side of cleaner.

NOTE: Unplug cleaner before changing filter.

NOTE: For best performance, replace filter yearly.

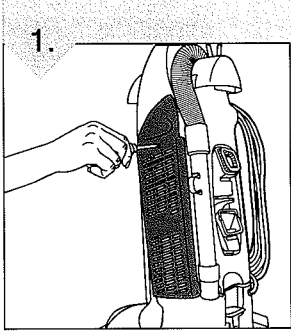

Loosen screw: the one (1) screw at the top of filter cover.
NOTE: To prevent misplacing screw, do not take screw completely out of filter cover.

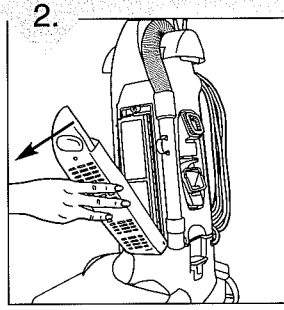

Gently lower filter cover from body.

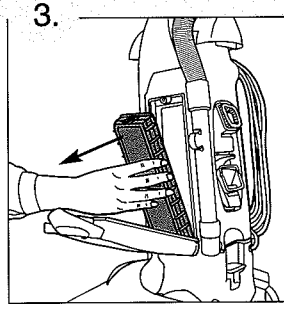

Grasp HEPA filter cartridge and remove. **IMPORTANT: Do not clean with water.**
For HEPA filter replacements call 1-800-321-1134 (USA & Canada).

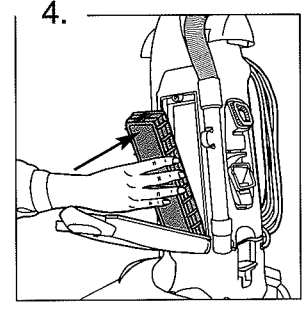

To replace: Insert HEPA filter into housing (gasket on inside) and push into place.

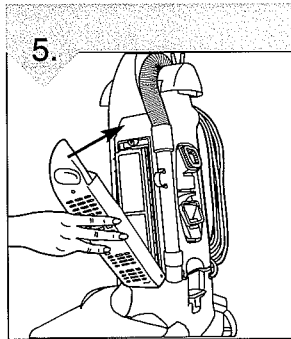

Lift filter cover back into place.

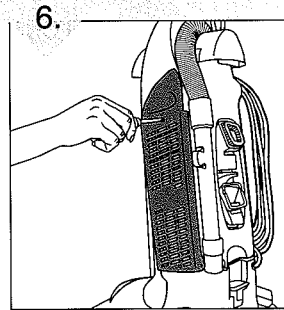

Secure the one (1) screw at the top of filter cover.

BELT STORAGE

TOOL REQUIRED: PHILLIPS SCREWDRIVER

Belt part # 3-910340-600, is located on the side of cleaner.

BELT STYLE: 12

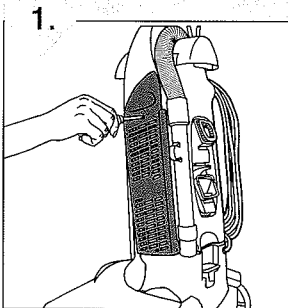

1. Loosen the one (1) screw located at the top of filter cover.

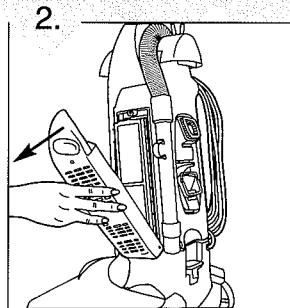

2. Gently lower filter cover from body.

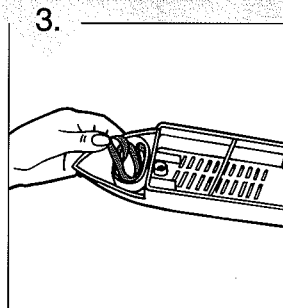

3. Belt is stored on the inside of the filter cover on top. Remove and replace with another NEW belt.

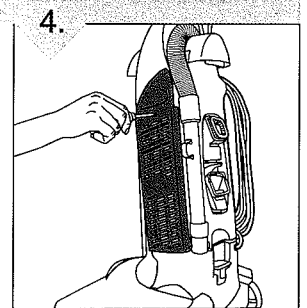

4. Replace filter cover. Secure the one (1) screw at the top of filter cover.

BELT OR BRUSHROLL REMOVAL & REPLACEMENT

TOOL REQUIRED: PHILLIPS SCREWDRIVER

WARNING: TO REDUCE THE RISK OF INJURY FROM MOVING PARTS - UNPLUG CLEANER BEFORE CHANGING BELT OR BRUSHROLL.

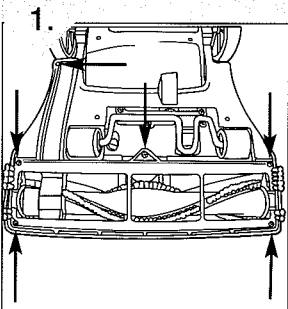

1. Flip cleaner to expose nozzle base. Base should lay flat and face up. To remove nozzle guard, use Phillips screwdriver to remove the six (6) screws. Arrows show location of screws. Lift nozzle guard off.

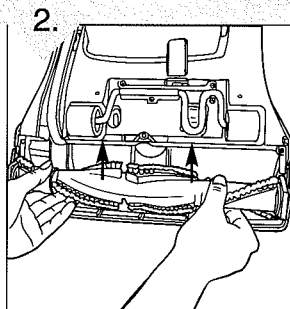

2. Lift and remove brushroll.

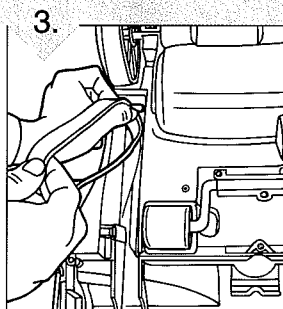

3. Slide old belt off motor shaft. Dispose of old belt.

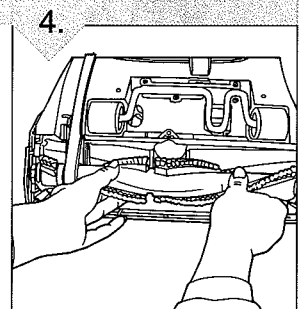

4. Place belt on motor shaft, then slip brushroll through belt. Place belt in area of brushroll without bristles.

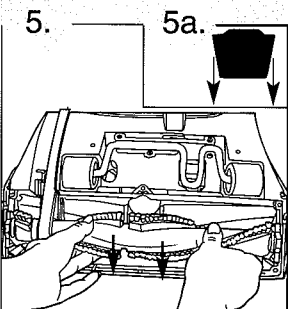

5. With belt in place, pull and slide brushroll into nozzle making sure that the brushroll end caps are in the correct orientation (5a). **IMPORTANT:** Rotate brushroll manually to make sure belt is not twisted.

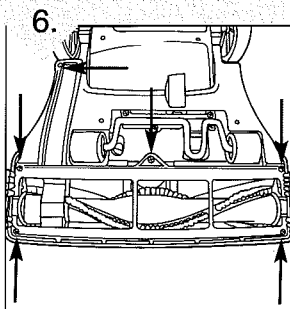

6. Reattach nozzle guard. Secure by replacing the six (6) screws.

GENERAL MAINTENANCE

TOOL REQUIRED: PHILLIPS SCREWDRIVER

NOTE: *Unplug cleaner before checking dirt path or filter.*

DIRT PATH MAINTENANCE

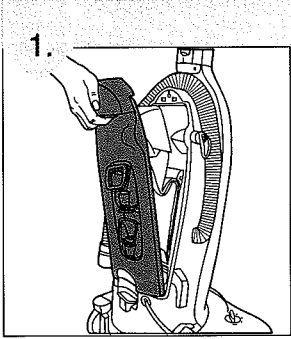

1. Pull release lever and lift to remove bag compartment.

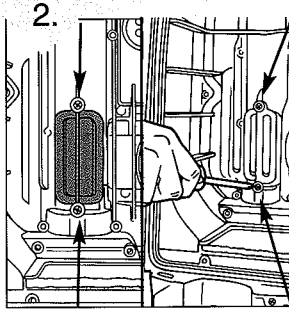

2. Unscrew the two (2) screws located on the inside of the cleaner.

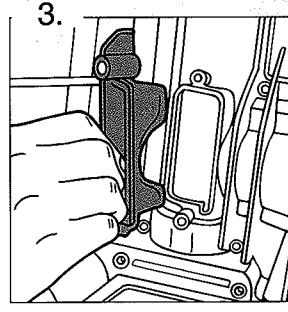

3. Remove the access panel and remove all visible debris.

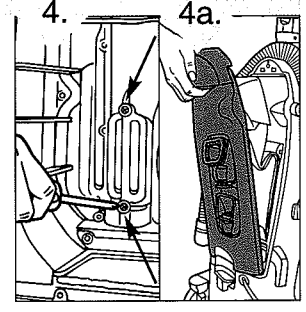

4. Replace access panel. Secure by replacing the two (2) screws (4). Return bag compartment to its position (4a).

FILTER MAINTENANCE

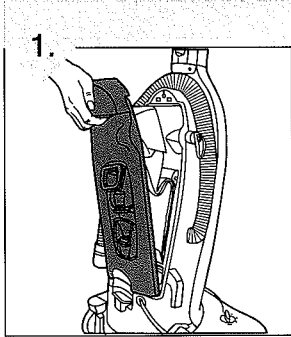

1. Pull release lever on the bag compartment. Pull away from cleaner.

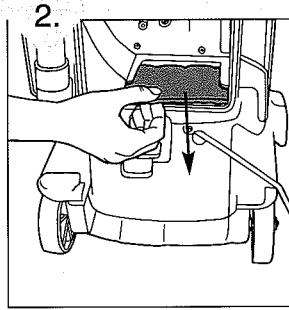

2. Remove filter and shake out loose dirt. Replace filter.

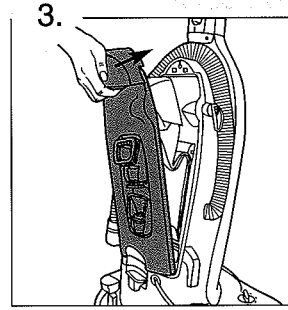

3. Replace bag compartment. For filter replacement part #1-910115-000, please call 1-800-321-1134.

LIGHTBULB REMOVAL AND REPLACEMENT

WARNING: TO REDUCE THE RISK OF ELECTRIC SHOCK - UNPLUG CLEANER BEFORE REMOVING OR REPLACING LIGHTBULB.
TOOL REQUIRED: FLATHEAD SCREWDRIVER

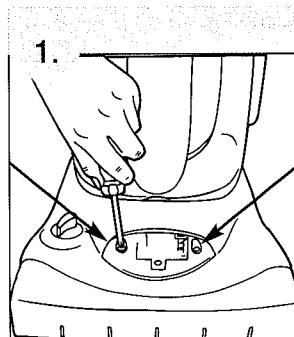

1. Put cleaner into an upright position. Remove the two (2) screws located on either side of the headlight lens.

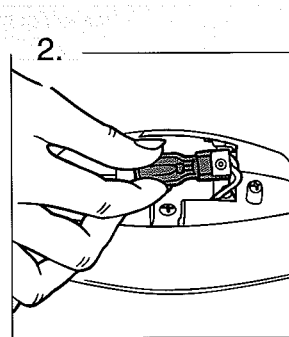

2. Pull bulb out of socket to remove. Do NOT twist. Push bulb into socket to replace.

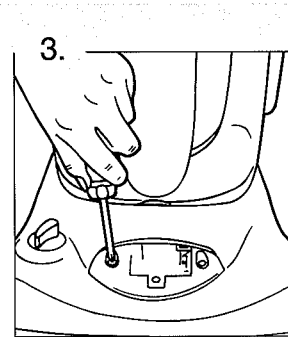

3. Secure the headlight lens by replacing the two (2) screws.

This cleaner uses a common automotive lamp #906, 13.0 volts. To purchase bulb call 1-800-321-1134 or your local auto parts store.

TROUBLE SHOOTING GUIDE

WARNING: TO REDUCE RISK OF PERSONAL INJURY - UNPLUG CLEANER BEFORE SERVICING

Problem	Possible Reasons	Possible Solutions
Cleaner won't run	<ol style="list-style-type: none"> 1. Power cord not firmly plugged into outlet. 2. Blown fuse or tripped breaker. 3. Needs service. 	<ol style="list-style-type: none"> 1. Plug cord in firmly. 2. Check fuse or breaker in home. Replace fuse/reset breaker. 3. Take to service center or call 1-800-321-1134.
Cleaner won't pick-up or low suction	<ol style="list-style-type: none"> 1. Paper bag full. 2. Paper bag not installed correctly. 3. Broken or worn belt. 4. Carpet height setting is incorrect. 5. Unit misassembled resulting in air flow leakage. 6. Dirty HEPA filter. 7. Brushroll worn. 8. Dirty bag chamber filter. 	<ol style="list-style-type: none"> 1. Replace paper bag - Pg. 6. 2. Insert finger into hole and push paper away from opening OR review paper bag removal and replacement - Pg. 6. 3. Review belt removal and replacement - Pg. 8. 4. Set carpet height adjustment to appropriate setting for carpet being cleaned - Pg. 5. 5. Reassemble unit / review assembly - Pg. 4. 6. Replace HEPA filter - Pg. 7. 7. Review brushroll removal and replacement - Pg. 8. 8. Review general maintenance - Pg. 9.
Dust escaping from cleaner	<ol style="list-style-type: none"> 1. Paper bag full. 2. Paper bag not installed correctly. 3. Puncture/hole in paper bag. 4. No bag in cleaner. 5. Dirty bag chamber filter. 	<ol style="list-style-type: none"> 1. Replace paper bag - Pg. 6. 2. Review paper bag installation - Pg. 6. 3. Replace paper bag-Pg. 6. Clean/replace filters - Pg. 7. 4. Install bag & clean filter - Pg. 7. 5. Review general maintenance - Pg. 9.
Cleaner tools won't pick up	<ol style="list-style-type: none"> 1. Hose clogged. 2. Bag inlet clogged. 3. Paper bag full. 4. No bag in cleaner, filter clogged. 	<ol style="list-style-type: none"> 1. Remove hose and tools; remove obstruction - Pg. 3. 2. Remove hose (Pg. 3) and paper bag (Pg. 6). 3. Replace paper bag - Pg. 6. 4. Install paper bag (Pg. 6) and clean filter (Pg. 7).
Headlight not working	<ol style="list-style-type: none"> 1. Bulb burnt out. 2. Loose electrical wires. 	<ol style="list-style-type: none"> 1. Replace bulb - Pg. 8. 2. Call 1-800-321-1134 for nearest authorized Royal® Dealer.
Cleaner is difficult to push	<ol style="list-style-type: none"> 1. Carpet height setting is incorrect. 	<ol style="list-style-type: none"> 1. Set carpet height adjustment to appropriate setting for carpet being cleaned - Pg. 4.
Brushroll not rotating	<ol style="list-style-type: none"> 1. Broken belt. 2. Brushroll jammed with an obstruction. 	<ol style="list-style-type: none"> 1. Review belt removal and replacement - Pg. 8. 2. Turn the brushroll on/off switch to the "off" position. Turn the unit off and unplug. Remove the obstruction. Plug unit back into outlet and turn the power and brushroll switches to the "on" position.
Belt burns or breaks	<ol style="list-style-type: none"> 1. Brush may be jammed with debris. 2. Brush end caps are clogged with debris. 3. Carpet height setting is incorrect. 	<ol style="list-style-type: none"> 1. Remove brushroll - Pg. 8. Clean brush of debris. 2. Remove brushroll - Pg. 8. Determine if end caps rotate freely. If not, replace brushroll - Pg. 8. 3. Set carpet height adjustment to appropriate setting for carpet being cleaned - Pg. 4.

**ANY OTHER SERVICING SHOULD BE DONE BY AN AUTHORIZED SERVICE REPRESENTATIVE
CUSTOMER SERVICE (1-800-321-1134)**

In the event that further assistance is required, see your Yellow Pages for an authorized Royal® Dealer. Costs of any transportation to and from any place of repair are to be paid by the owner. The service parts used in this unit are easily replaced and readily available from an authorized Royal® Dealer or retailer. Always identify your cleaner by the model number and manufacturing code when requesting information or ordering replacement parts. (The model number appears on the back of the cleaner.)



MANUAL DEL PROPIETARIO
Instrucciones de Funcionamiento y
Servicio

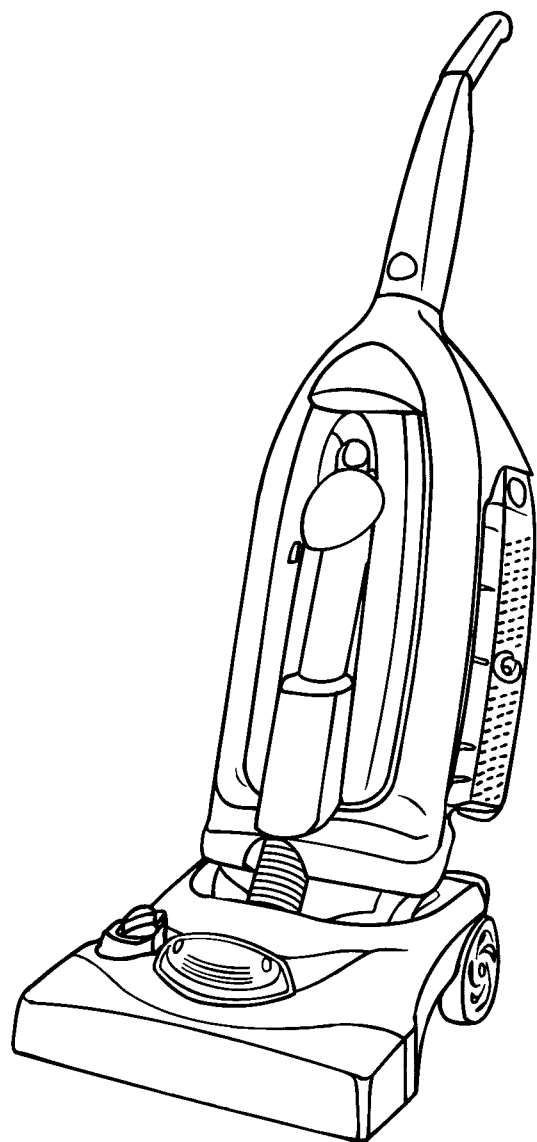

- Por favor lea estas instrucciones con cuidado antes de usar su aspiradora vertical Platinum Force™.
- Permítanos ayudarle a ensamblar su aspiradora o a contestar sus preguntas, llame al:

1-800-321-1134 (EE.UU. y Canadá)
www.dirtdevil.com

⚠ ADVERTENCIA:

El ensamble de la aspiradora puede incluir partes pequeñas. Las partes pequeñas pueden presentar riesgo de ahogamiento.

Para tener una referencia rápida, anote por favor la información de su aspiradora aquí.

No. de Modelo: _____

Código de Fabricante: _____

(El código del fabricante aparece en la parte posterior e inferior de la aspiradora).

GRACIAS POR SU COMPRA

Felicitaciones, usted es ahora el orgulloso propietario de una aspiradora Platinum Force™ de Dirt Devil®. En Dirt Devil® estamos complacidos de que haya seleccionado este producto de calidad y esperamos que exceda sus expectativas.

La aspiradora Platinum Force™ con el Center Power Path™ patentado y un motor de 12 AMP proporciona la potencia requerida para todas sus necesidades de limpieza. Además la bolsa MicroFresh™ y el filtro HEPA mantienen a los alérgenos y al polvo en la bolsa, que es donde deben estar. Los accesorios incluidos y la manguera automática están listos para usarse cuando los necesita para la limpieza por encima del nivel del piso o la de tapicería. Otras características tales como el indicador de bolsa llena, el ajuste de altura de 7 posiciones, las cerdas para limpieza de bordes y el tope Scuff Guard™ hacen la limpieza más fácil.

Gracias por su apoyo a Dirt Devil®. Nosotros estamos muy orgullosos de nuestros productos y esperamos que usted esté igualmente satisfecho con su calidad y rendimiento.

Visite nuestro sitio Web en www.dirtdevil.com

ÍNDICE

Descripciones de las Características	Página E4
Cómo Ensamblar	Página E4
Cómo Funciona	Página E5
Ajustes para alfombra	Página E5
Cómo transportar la aspiradora	Página E5
Limpieza por encima del nivel del piso	Página E6
Retiro y Reemplazo de la Bolsa de Papel	Página E6
Retiro y Reemplazo del Filtro HEPA	Página E7
Almacenamiento de la Banda	Página E8
Retiro y Reemplazo de la Banda o del Cepillo Giratorio	Página E8
Mantenimiento General	Página E9
Retiro y Reemplazo de la Almohadilla del Filtro	Página E9
Retiro y Reemplazo del Foco	Página E9
Guía de Solución de Problemas	Página E10

GARANTÍA LIMITADA

Al Consumidor, Royal Appliance Mfg. Co. le garantiza que esta aspiradora no tiene defectos ni de material ni de mano de obra, la garantía comienza en la fecha de compra original. Vea la caja para información de la duración de la garantía y guarde el recibo de compra original para hacer válido el inicio del período de garantía.

En caso que la aspiradora muestre algún defecto dentro del período de garantía, repararemos o reemplazaremos de manera gratuita cualquier parte defectuosa. La máquina completa debe ser enviada con porte pagado a cualquier Estación Autorizada ROYAL® de Ventas y Servicio de Garantía. Por favor incluya una descripción completa del problema, fecha de compra, copia del recibo de compra original y su nombre, domicilio y número de teléfono. Si no se encuentra cerca de una Estación de Garantía, llame a la fábrica para pedir asistencia en los EE.UU. y CANADA: 1-800-321-1134. Use solamente partes de repuesto genuinas Royal®.

La garantía no incluye el desgaste anormal, daño como resultado de un accidente o del uso no adecuado de la aspiradora. Esta garantía no cubre los cepillos, bolsas, bandas planas, filtros, focos o daño al ventilador. Esta garantía no cubre reparaciones no autorizadas. Esta garantía le confiere derechos legales específicos y podría haber otros derechos también. (Los otros derechos varían de estado a estado en los EE.UU.)

ESTA ASPIRADORA ESTÁ DISEÑADA PARA USO DOMÉSTICO SOLAMENTE

INSTRUCCIONES DE SEGURIDAD IMPORTANTES

Cuando use un electrodoméstico se deben seguir precauciones básicas, incluyendo las siguientes:

- **LEA TODAS LAS INSTRUCCIONES ANTES DE USAR EL APARATO.**
- **SIEMPRE SIGA ESTAS INSTRUCCIONES DE SEGURIDAD.**
- **PONGA LA ASPIRADORA EN POSICIÓN VERTICAL CUANDO USE LA MANGUERA Y LOS ACCESORIOS.**
- **NO DEJE LA ASPIRADORA SIN VIGILANCIA CUANDO ESTÉ CONECTADA.**
- **REVISE CON FRECUENCIA LOS FILTROS PARA LIMPIARLOS O REEMPLAZARLOS.**
- **ADVERTENCIA: NO UTILICE OBJETOS CON FILO PARA LIMPIAR LA MANGUERA, DEBIDO A QUE PUEDEN CAUSAR DAÑO.**
- **ADVERTENCIA: LOS CORDONES, ALAMBRES Y/O CABLES SUMINISTRADOS CON ESTE PRODUCTO CONTIENEN PRODUCTOS QUÍMICOS QUE INCLUYEN PLOMO O COMPUESTOS DE PLOMO ACERCA DE LOS CUALES SE HA SABIDO EN EL ESTADO DE CALIFORNIA, PRODUCEN CÁNCER, DEFECTOS DE NACIMIENTO U OTROS DAÑOS REPRODUCTIVOS. LÁVESE LAS MANOS DESPUÉS DE SU USO.**

LEA TODAS LAS INSTRUCCIONES ANTES DE USAR EL APARATO.

ADVERTENCIA: PARA REDUCIR EL RIESGO DE INCENDIO, CHOQUE ELÉCTRICO O LESIONES:

- No deje solo el aparato cuando esté conectado. Desconéctelo de la toma de corriente cuando no lo use y antes de darle servicio.
- No lo utilice en exteriores o en superficies mojadas. Puede ocurrir un choque eléctrico.
- No permita que se use como juguete. Ponga mucha atención cuando lo use un niño o cerca de niños.
- Úselo solamente como se indica en este manual. Use solamente los accesorios recomendados por el fabricante.
- No lo utilice con el cordón eléctrico o la clavija dañados. Si el aparato no trabaja como debiera, se ha caído, dañado, dejado en exteriores o caído en agua, regréselo a un centro de servicio para su inspección. Llame al 1-800-321-1134 para encontrar el centro de servicio más cercano a su domicilio.
- No tire ni lo transporte tomándole del cordón eléctrico, no utilice el cordón eléctrico como asa, no cierre la puerta sobre el cordón eléctrico, o tire del cordón eléctrico alrededor de rebordes o esquinas agudos. No pase el aparato sobre el cordón eléctrico. Mantenga el cordón eléctrico lejos de superficies calientes.
- No lo desconecte tirando del cordón eléctrico. Para desconectarlo, tome la clavija, no el cordón eléctrico.
- No tome la clavija o el aparato con las manos mojadas.
- No coloque objetos en las aberturas. No lo use con una abertura bloqueada; manténgalo libre de polvo, pelusa, pelo y cualquier cosa que pueda reducir el flujo de aire.
- Mantenga lejos de las aberturas y partes móviles, el pelo, ropa suelta, dedos y todas las partes del cuerpo.
- No aspire objetos que estén quemándose o emitiendo humo, tales como cigarrillos, cerillos o cenizas calientes.
- No use la aspiradora sin la bolsa para polvo o los filtros en su lugar.
- Apague todos los controles antes de desconectar.
- Tenga más cuidado cuando aspire escaleras.
- No lo use para aspirar líquidos inflamables o combustibles, tales como gasolina, ni lo use en áreas donde estos pudieran estar presentes.
- Mantenga la aspiradora en el suelo. Solamente las aspiradoras de mano pueden ser colocadas sobre muebles.
- La aspiradora debe estar en posición vertical para levantar de la alfombra al cepillo giratorio cuando haga limpieza por encima del nivel del piso.
- No use una extensión eléctrica al usar esta aspiradora.
- Guarde la aspiradora en interiores. Guarde la aspiradora después de su uso para evitar accidentes de tropiezos.
- Usar el voltaje inapropiado puede resultar en daño al motor y posibles lesiones al usuario. El voltaje apropiado está listado en la placa de la aspiradora.

GUARDE ESTAS INSTRUCCIONES

ADVERTENCIA:

Para reducir el riesgo de choque eléctrico, este aparato tiene una clavija polarizada (una hoja más ancha que la otra.) Esta clavija encajará en una toma de corriente polarizada de una manera solamente. Si la clavija no encaja totalmente en la toma de corriente, invierta la clavija. Si aún no encaja, póngase en contacto con un electricista calificado para instalar la toma de corriente apropiada. No modifique la clavija de ninguna manera.

CARACTERÍSTICAS

Fig. 1

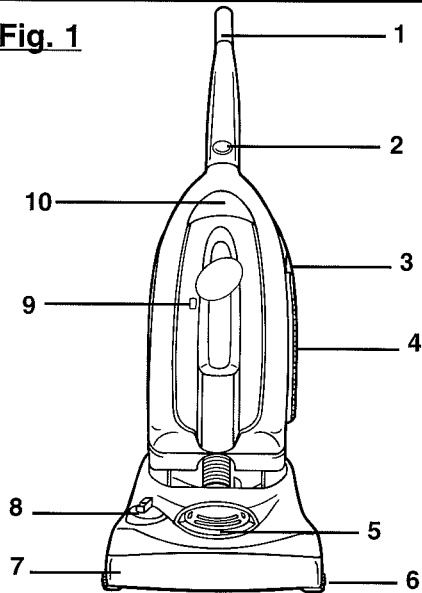

Fig. 1

1. Asa Antideslizante
2. Sujetador del Asa
3. Almacenamiento de la Banda Extra
4. Filtro Hepa
5. Luz Frontal
6. Cerdas para la Limpieza de Bordes
7. Tope Scuff Guard™
8. Perilla de Ajuste de Altura
9. Indicador de Bolsa Llena
10. Asa de Transporte

Fig. 2

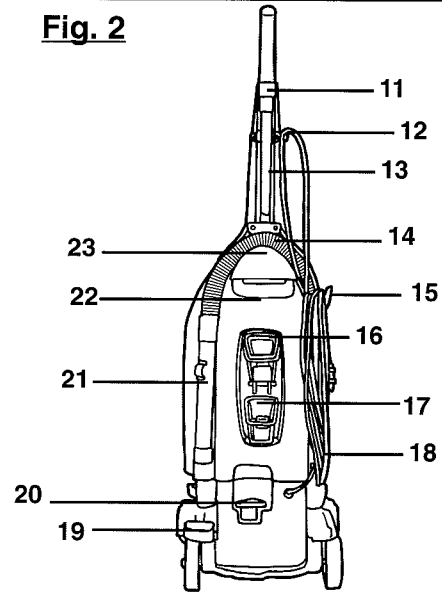

Fig. 2

11. Accesorio para Hendiduras (en la lanza de extensión)
12. Guía del Cordón Eléctrico
13. Lanza de Extensión
14. Manguera Estirable
15. Liberación Rápida del Cordón Eléctrico
16. Accesorio para Tapicería
17. Cepillo para Polvo
18. Cordón Eléctrico
19. Pedal de Liberación del Asa
20. Pedal de Corriente
21. Lanza de la Manguera
22. Compartimiento de la Bolsa
23. Liberación de la Bolsa

CÓMO ENSAMBLAR

HERRAMIENTA NECESARIA: DESTORNILLADOR PHILLIPS

LISTA DE PARTES NECESARIAS:

1 tornillo para el asa

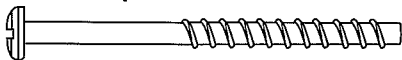

4 tornillos para el cuerpo

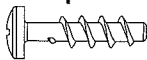

← 1 sujetador

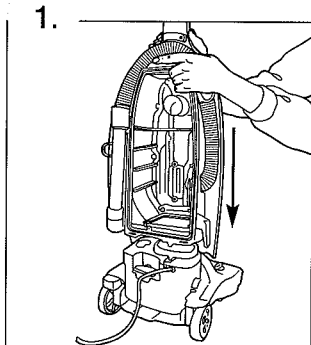

1. Empuje suavemente la sección media en la base. Las guías de esta sección van en las ranuras de la boquilla.

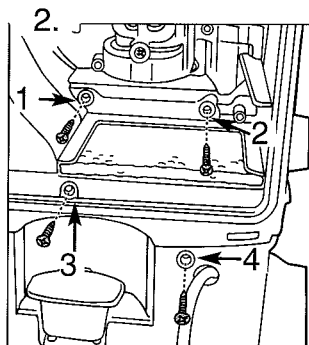

2. Inserte los cuatro (4) tornillos en los orificios. Tres de los orificios se encuentran dentro de la cámara de la bolsa. El cuarto está localizado debajo de la abertura de la cámara de la bolsa (4). Fije los tornillos ajustándolos con un destornillador Phillips.

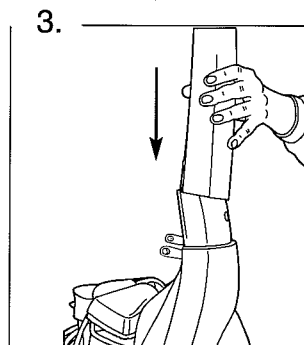

3. Empuje el asa superior a la posición vertical, alineando el asa superior con la abertura del asa.

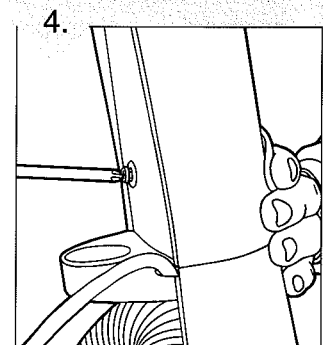

4. Inserte el ÚNICO tornillo en el orificio localizado en la parte posterior del asa. Coloque el sujetador de plástico en el frente del asa y manténgalo en su sitio mientras lo aprieta.

CÓMO ENSAMBLAR, CONTINUACIÓN

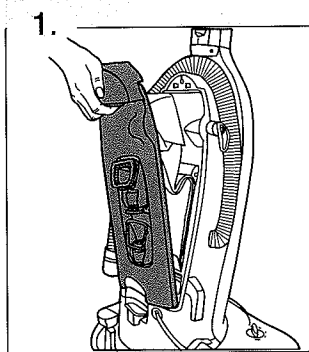

Coloque el compartimento de la bolsa en la parte posterior de la aspiradora. Inserte las lengüetas de la parte inferior en las ranuras (localizadas en el fondo posterior del cuerpo). Con suavidad encaje la cubierta en su lugar.

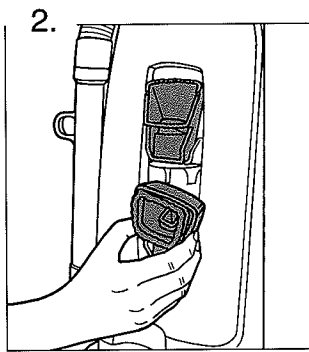

Coloque el accesorio de tapicería y el cepillo para polvo en su sitio.

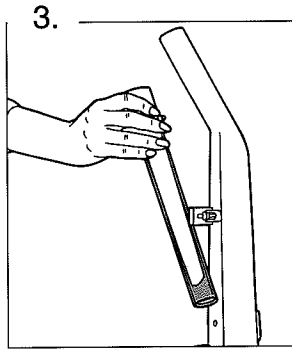

Fije la lanza de extensión (con el accesorio para hendiduras dentro) en la parte posterior del asa superior.

CÓMO FUNCIONA

LIBERACIÓN RÁPIDA DEL CORDÓN ELÉCTRICO

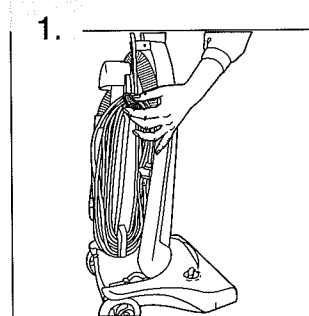

- Gire la Liberación Rápida del Cordón Eléctrico para una fácil disposición del cordón eléctrico.
- Conecte el cordón eléctrico en la toma de corriente.
- Guarde el cordón eléctrico en la guía del cordón eléctrico (vea Características - pág. E4) para mantenerlo fuera del camino mientras se usa.

PEDAL DE ENCENDIDO/APAGADO

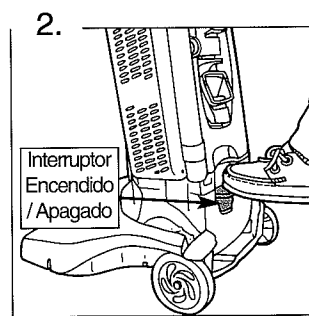

Encienda la aspiradora oprimiendo el pedal de corriente (en la parte posterior de la aspiradora).

LIBERACIÓN DEL ASA

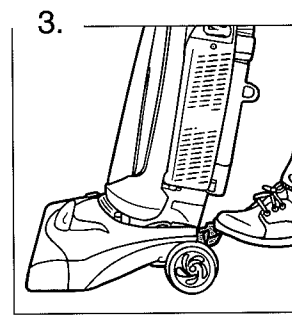

Libere el asa al pisar el pedal de liberación del asa.

AJUSTES PARA ALFOMBRA

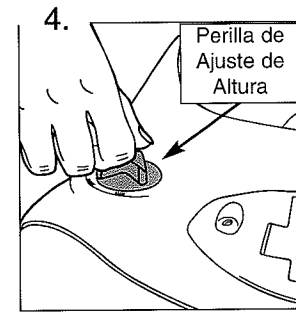

El asa deberá estar en posición vertical antes de ajustar la selección de alfombra. Gire la perilla de ajuste de altura para que corresponda con la superficie que se va a limpiar. Una vez que la altura ha sido seleccionada, la boquilla estará en la posición correcta cuando se baje el asa.
NOTA: El cepillo giratorio puede hacer que los flecos de un tapete se enreden en la aspiradora. Tenga precaución cuando aspire tapetes con flecos.

CÓMO TRANSPORTAR LA ASPIRADORA

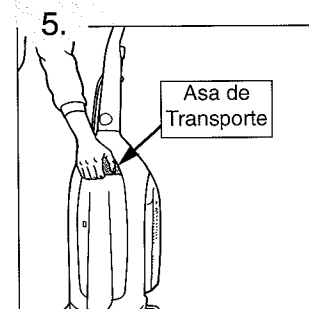

Use la conveniente asa de transporte frontal cuando levante la aspiradora para su transporte.

CÓMO FUNCIONA, continuación

LIMPIEZA POR ENCIMA DEL NIVEL DEL PISO

PRECAUCIÓN: EL AGITADOR DEL CEPILLO CONTINÚA GIRANDO CUANDO USTED USA O RETIRA LA MANGUERA SI LA ASPIRADORA ESTÁ FUNCIONANDO. MANTENGA LEJOS DEL ÁREA DEL CEPILLO EL PELO, LA ROPA SUELTA, LOS DEDOS Y OTRAS PARTES DEL CUERPO CUANDO LA ASPIRADORA ESTÉ FUNCIONANDO.

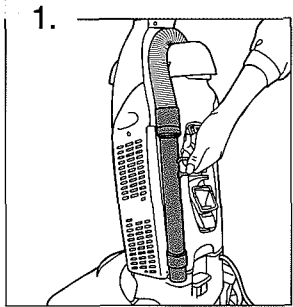

1. La aspiradora debe estar en posición vertical para levantar de la alfombra el cepillo giratorio cuando limpie por encima del nivel del piso. Coloque la aspiradora en su posición vertical. La succión se desvía automáticamente a la manguera cuando la unidad está en posición vertical. Retire la manguera del lado de la aspiradora usando el asa.

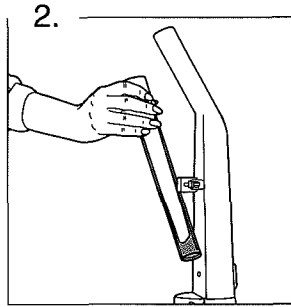

2. Saque el accesorio para hendiduras y la lanza de extensión para la limpieza por encima del nivel del piso.

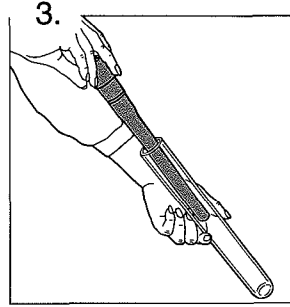

3. Saque el accesorio para hendiduras de la lanza de extensión y colóquelo en el extremo de la lanza para mayor alcance. **NOTA:** NO use el accesorio para hendiduras cuando se encuentre en la lanza de extensión.

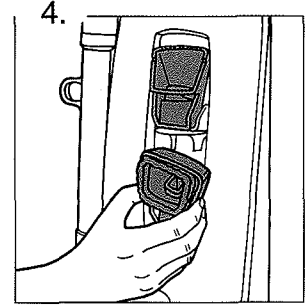

4. Retire el cepillo para polvo o para tapicería y fíjelo a la manguera o al extremo de la lanza para limpiar diferentes superficies.

RETIRO Y REEMPLAZO DE LA BOLSA DE PAPEL

ADVERTENCIA: PARA REDUCIR EL RIESGO DE LESIONES CAUSADAS POR LAS PARTES MÓVILES, DESCONECTE ANTES DE DAR SERVICIO.

NOTA: Usted se da cuenta que necesita reemplazar la bolsa cuando nota una disminución en la succión o cuando la luz indicadora de bolsa llena se vuelve amarilla. No sobrepase la línea de llenado de la bolsa de papel.

TIPO DE BOLSA: U



1. Revise la bolsa de papel cuando la ventana indicadora de bolsa llena se vuelve amarilla. Es posible que sea hora de colocar una bolsa nueva.

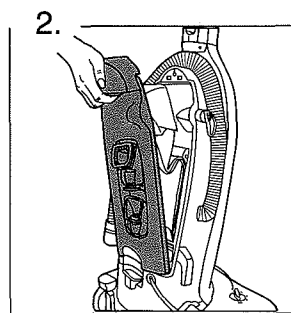

2. Tire de la palanca de liberación y levante para retirar el compartimento de la bolsa.

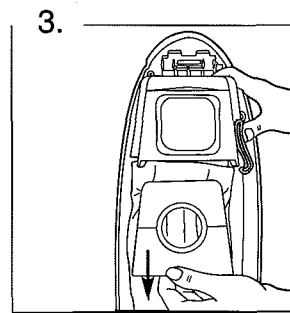

3. Sobre el basurero oprima la palanca en el sujetador de la bolsa para soltar la bolsa de papel llena.

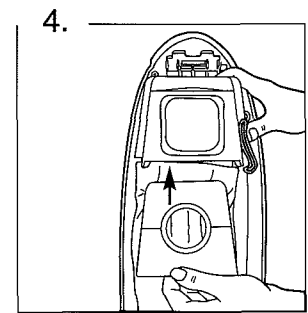

4. Deslice el collar de la bolsa de papel nueva en el sujetador de la bolsa. El orificio de la bolsa debe mirar hacia fuera. **IMPORTANTE:** COLOQUE EL DEDO EN EL ORIFICIO Y EMPUJE EL PAPEL PARA ALEJARLO DE LA ABERTURA ANTES DE COLOCAR LA BOLSA. **NOTA:** Asegúrese que la palanca en el sujetador de la bolsa sostenga el collar de la bolsa en su lugar.

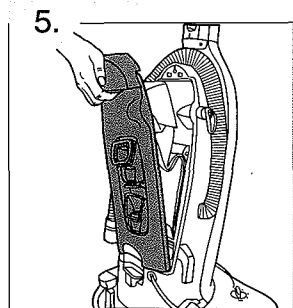

5. Vuelva a poner el compartimento de la bolsa. **NOTA:** La cubierta DEBE estar bien asegurada antes del funcionamiento.

RETIRO Y REEMPLAZO DEL FILTRO HEPA

HERRAMIENTA NECESARIA: DESTORNILLADOR PHILLIPS

El filtro HEPA, No. de parte 3-690320-001, está localizado en el lado de la aspiradora.

NOTA: Desconecte la aspiradora antes de cambiar el filtro.

NOTA: Para un mejor desempeño, reemplace el filtro cada año.

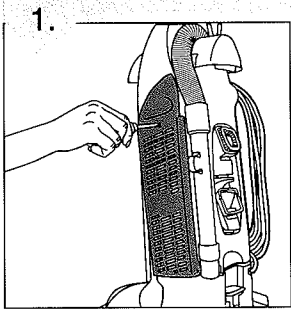

1. Afloje el tornillo: el que está ubicado en la parte superior de la cubierta del filtro. **NOTA:** Para evitar perder el tornillo, no lo saque del todo de la cubierta del filtro.

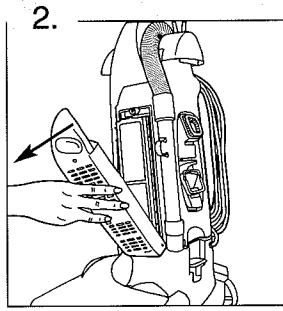

2. Con suavidad baje la cubierta del filtro.

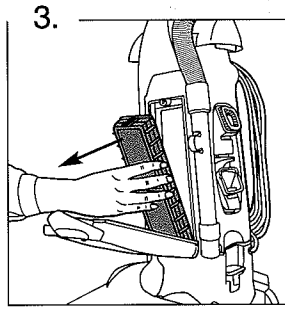

3. Tome el cartucho del filtro HEPA y retírelo. **IMPORTANTE: No lo limpie con agua.**
*Para adquirir filtros de repuesto HEPA, llame al 1-800-321-1134 (EE.UU. y Canadá.)

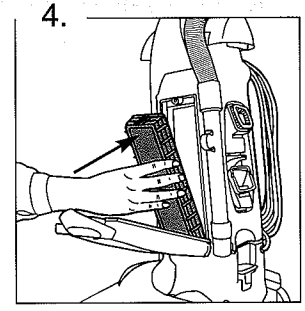

4. Reemplazo: Inserte el filtro HEPA en su alojamiento (empaquetadura puesta adentro) y empújelo hasta que quede en su lugar.

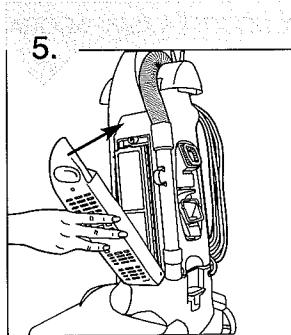

5. Levante la cubierta del filtro para volver a colocarla en su sitio.

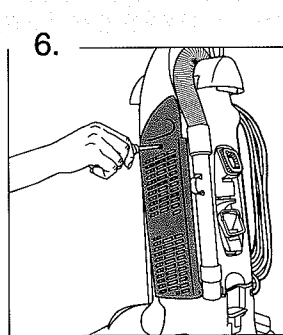

6. Fije el tornillo ubicado en la parte superior de la cubierta del filtro.

ALMACENAMIENTO DE LA BANDA

HERRAMIENTA NECESARIA: DESTORNILLADOR PHILLIPS

La banda, No. de parte 3-910340-600, está localizada en el lado de la aspiradora.

ESTILO DE BANDA: 12

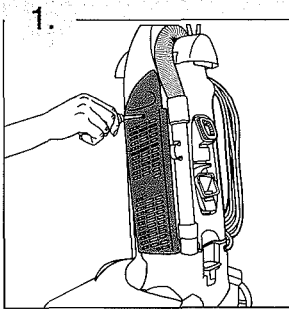

1. Afloje el tornillo que está ubicado en la parte superior de la cubierta del filtro.

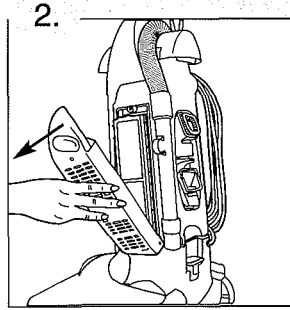

2. Con suavidad baje la cubierta del filtro.

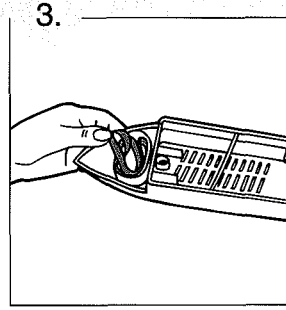

3. La banda está guardada en la parte interior superior de la cubierta del filtro. Retire la banda y reemplácela con otra NUEVA.

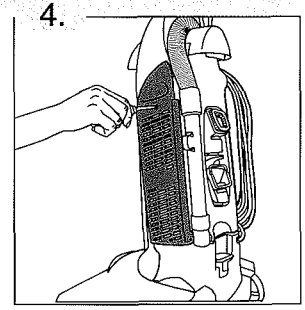

4. Reponga la cubierta del filtro. Fije el tornillo ubicado en la parte superior de la cubierta del filtro.

RETIRO Y REEMPLAZO DE LA BANDA O DEL CEPILLO GIRATORIO

HERRAMIENTA NECESARIA: DESTORNILLADOR PHILLIPS

ADVERTENCIA: PARA REDUCIR EL RIESGO DE LESIONES CAUSADAS POR LAS PARTES MÓVILES, DESCONECTE LA ASPIRADORA ANTES DE CAMBIAR LA BANDA O EL CEPILLO GIRATORIO.

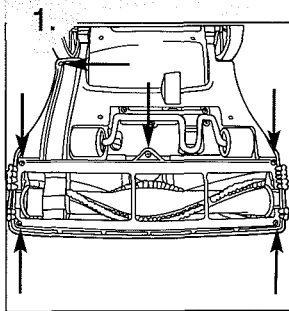

1. Voltee la aspiradora para ver la base de la boquilla. La base debe quedar plana y mirando hacia arriba. Utilice un destornillador Phillips para retirar los seis (6) tornillos y así quitar la protección de la boquilla. Las flechas indican la posición de los tornillos. Levante la protección de la boquilla.

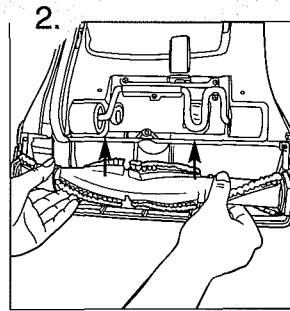

2. Levante y retire el cepillo giratorio.

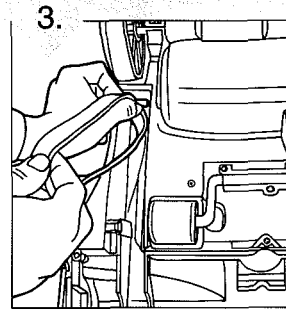

3. Deslice la banda vieja fuera del eje del motor y deséchela.

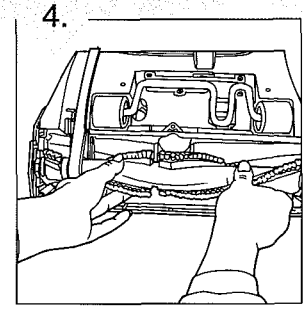

4. Coloque la banda en el eje del motor y luego pase el cepillo giratorio por la banda. Coloque la banda en el área sin cerdas del cepillo giratorio.

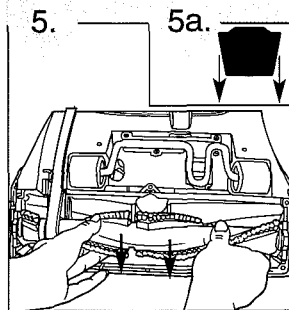

5. Una vez que la banda está puesta en su lugar, tire del cepillo giratorio y deslícelo dentro de la boquilla asegurándose que las tapas finales estén en la orientación correcta (5a).

IMPORTANTE: Gire el cepillo giratorio de forma manual para asegurarse que la banda no está torcida.

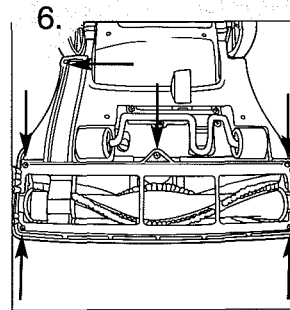

6. Vuelva a colocar la protección de la boquilla. Fijela reponiendo los seis (6) tornillos.

MANTENIMIENTO GENERAL

HERRAMIENTA NECESARIA: DESTORNILLADOR PHILLIPS

NOTA: Desconecte la aspiradora antes de verificar el filtro o el paso del polvo.

MANTENIMIENTO DEL PASO DEL POLVO

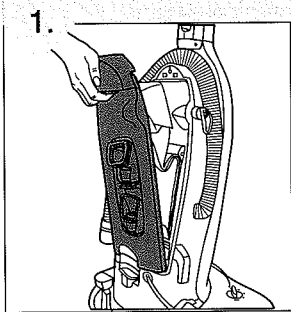

1. Tire de la palanca de liberación y levante para retirar el compartimiento de la bolsa.

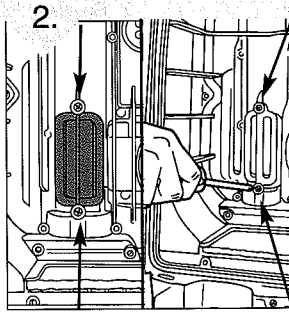

2. Destornille los dos (2) tornillos localizados en el interior de la aspiradora.

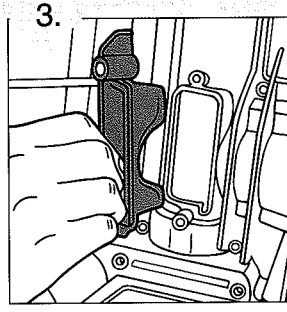

3. Retire la cubierta de acceso y quite todos los residuos visibles.

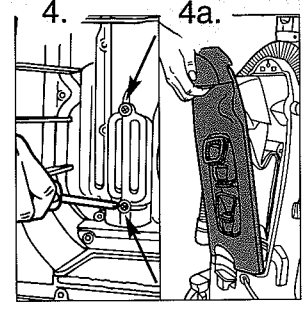

4. Reponga la cubierta de acceso. Fíjela volviendo a poner los dos (2) tornillos (4). Vuelva a colocar el compartimiento de la bolsa en su posición (4a).

MANTENIMIENTO DEL FILTRO

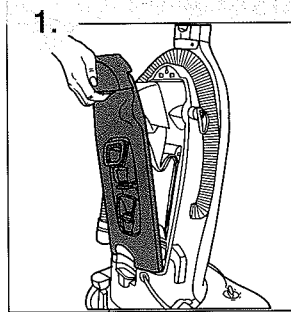

1. Tire de la palanca de liberación del compartimiento de la bolsa y retírelo de la aspiradora.

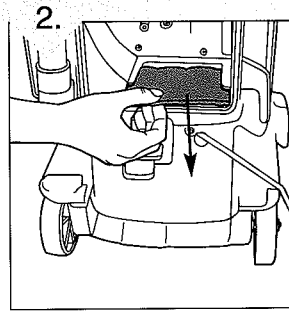

2. Quite el filtro y sacuda el polvo. Vuelva a colocar el filtro.

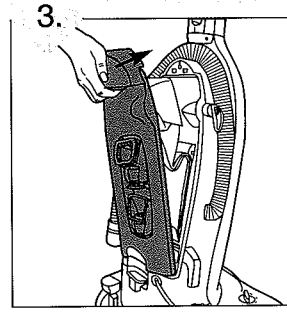

3. Vuelva a poner el compartimiento de la bolsa. **Para reemplazar el filtro, No. de parte 1-910115-000, por favor llame al 1-800-321-1134.**

RETIRO Y REEMPLAZO DEL FOCO

ADVERTENCIA: PARA REDUCIR EL RIESGO DE CHOQUE ELÉCTRICO, DESCONECTE LA ASPIRADORA ANTES DE RETIRAR O REEMPLAZAR EL FOCO.

HERRAMIENTA NECESARIA: DESTORNILLADOR PLANO

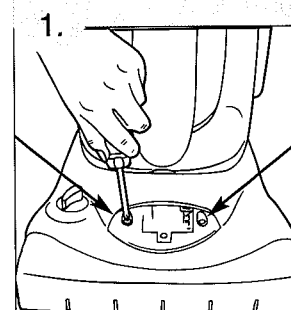

1. Coloque la aspiradora en posición vertical. Retire los dos (2) tornillos ubicados en cualquiera de los lados de la lente de la luz frontal.

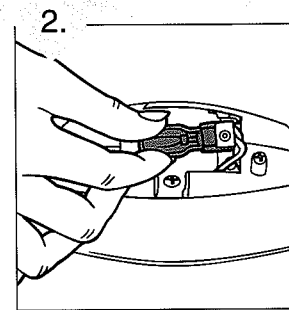

2. Para retirar el foco, sáquelo del receptáculo. **NO** lo gire. Para reemplazarlo, coloque el foco en el receptáculo.

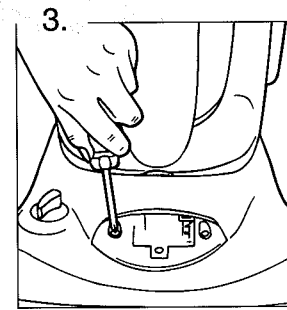

3. Fije la lente de la luz frontal volviendo a colocar los dos (2) tornillos.

Esta aspiradora utiliza un foco auto-motor común No.906, 13.0 voltios. Para focos de reemplazo, llame al 1-800-321-1134 o a su tienda de partes automotrices.

GUÍA DE SOLUCIÓN DE PROBLEMAS

ADVERTENCIA: PARA REDUCIR EL RIESGO DE LESIONES PERSONALES, DESCONECTE ANTES DE DAR SERVICIO

Problema	Posibles Causas	Soluciones Posibles
La aspiradora no funciona	<ol style="list-style-type: none"> 1. El cordón eléctrico no está bien conectado en la toma de corriente. 2. Fusible quemado o interruptor desconectado. 3. Necesita servicio. 	<ol style="list-style-type: none"> 1. Conecte el cordón eléctrico con firmeza. 2. Revise el fusible o el interruptor en casa. Reemplace el fusible / reajuste el interruptor. 3. Llévela al centro de servicio o llame al 1-800-321-1134.
La aspiradora no aspira o	<ol style="list-style-type: none"> 1. Bolsa de papel llena. 2. Bolsa de papel no colocada correctamente. 3. Banda rota o desgastada. 4. Ajuste incorrecto de la altura de alfombra. 5. Unidad mal ensamblada causa fuga del flujo de aire. 6. Filtro HEPA sucio. 7. Cepillo giratorio desgastado. 8. Filtro de la cámara de la bolsa sucio. 	<ol style="list-style-type: none"> 1. Reemplace la bolsa de papel - Pág. E6. 2. Coloque el dedo en el orificio y empuje el papel para alejarlo de la abertura O revise el retiro y reemplazo de la bolsa de papel - Pág. E6. 3. Revise la forma de retiro y reemplazo de la banda - Pág. E8. 4. Mueva el ajuste de altura de alfombra a un nivel apropiado para la alfombra que se esté limpiando - Pág. E5. 5. Vuelva a ensamblar la unidad / revise el ensamblaje - Pág. E4. 6. Reemplace el filtro HEPA - Pág. E7. 7. Revise la forma de retiro y reemplazo del cepillo giratorio - Pág. E8. 8. Revise el mantenimiento general - Pág. E9.
El polvo sale de la aspiradora	<ol style="list-style-type: none"> 1. Bolsa de papel llena. 2. Bolsa de papel no instalada correctamente. 3. Perforación/agujero en la bolsa de papel. 4. No hay bolsa en la aspiradora. 5. Filtro de la cámara de la bolsa sucio. 	<ol style="list-style-type: none"> 1. Reemplace la bolsa de papel - Pág. E6. 2. Revise la instalación de la bolsa de papel - Pág. E6. 3. Reemplace la bolsa de papel - Pág. E6. Limpie/reemplace los filtros - Pág. E7. 4. Instale la bolsa y limpie el filtro - Pág. E7. 5. Revise el mantenimiento general - Pág. E9.
Los accesorios de la aspiradora no funcionan	<ol style="list-style-type: none"> 1. Manguera tapada. 2. La entrada de la bolsa está tapada. 3. La entrada de la bolsa está tapada. 4. No hay bolsa en la aspiradora, filtro tapado. 	<ol style="list-style-type: none"> 1. Retire la manguera y los accesorios; retire la obstrucción - Pág. E3. 2. Retire la manguera (Pág. E3) y la bolsa de papel (Pág. E6). 3. Reemplace la bolsa de papel - Pág. E6. 4. Instale la bolsa de papel (Pág. E6) y limpie el filtro (Pág. E7).
La luz frontal no funciona	<ol style="list-style-type: none"> 1. Foco fundido. 2. Cables eléctricos sueltos. 	<ol style="list-style-type: none"> 1. Reemplace el foco - Pág. E8. 2. Llame al 1-800-321-1134 para encontrar al Distribuidor Royal® más cercano a su domicilio.
Es difícil empujar la aspiradora	<ol style="list-style-type: none"> 1. Ajuste incorrecto de la altura de alfombra. 	<ol style="list-style-type: none"> 1. Mueva el ajuste de altura de alfombra a un nivel apropiado para la alfombra que se esté limpiando - Pág. E4.
El cepillo giratorio no gira	<ol style="list-style-type: none"> 1. Banda rota. 2. El cepillo giratorio está atascado con "encendido." 	<ol style="list-style-type: none"> 1. Revise la forma de retiro y reemplazo de la banda - Pág. E8. 2. Coloque el interruptor de apagado / encendido del cepillo giratorio en la posición de "apagado." Apague la unidad y desconéctela. Retire la obstrucción. Conecte de nuevo la unidad en la toma de corriente y coloque los interruptores de corriente y del cepillo giratorio en la posición de una obstrucción.
La banda se quema o rompe	<ol style="list-style-type: none"> 1. El cepillo está atascado con residuos. 2. Las tapas finales del cepillo están tapadas con residuos. 3. Ajuste incorrecto de la altura de alfombra. 	<ol style="list-style-type: none"> 1. Retire el cepillo giratorio - Pág. E8. Límpielo para que no queden residuos. 2. Retire el cepillo giratorio - Pág. E8. Determine si las tapas finales pueden girar libremente. De no hacerlo reemplace el cepillo giratorio - Pág. E8. 3. Mueva el ajuste de altura de alfombra a un nivel apropiado para la alfombra que se esté limpiando - Pág. E4.

6. CUALQUIER OTRO SERVICIO DEBERÁ SER EFECTUADO POR UN REPRESENTANTE DE SERVICIO AUTORIZADO SERVICIO AL CLIENTE (1-800-321-1134)

En caso de necesitar más ayuda, vea en las Páginas Amarillas para encontrar a un Distribuidor Autorizado Royal®. Los costos de transporte hacia y desde el sitio de reparación serán pagados por el propietario. Las partes de repuesto utilizadas en esta unidad son de reemplazo fácil y están disponibles a través de un Distribuidor Autorizado Royal® o en otras tiendas. Siempre identifique su aspiradora por medio del número de modelo y el código de fabricación cuando pida información u ordene partes de repuesto. (El número de modelo aparece en la parte posterior de la aspiradora).

GUIDE DE DÉPANNAGE

AVERTISSEMENT : AFIN DE RÉDUIRE LES RISQUES DE BLESSURE CORPORELLE, DÉBRANCHEZ L'APPAREIL AVANT DE PROCÉDER À L'ENTRETIEN

Problème	Causes possibles	Solutions possibles
L'aspirateur ne fonctionne pas	<ol style="list-style-type: none"> 1. La fiche du cordon d'alimentation n'est pas bien insérée dans la prise de courant. 2. Un fusible est grillé ou le disjoncteur est déclenché. 3. Il est temps de procéder à l'entretien. 	<ol style="list-style-type: none"> 1. Bien enficher le cordon d'alimentation. 2. Vérifier le fusible ou le disjoncteur. Remplacer le fusible ou réenclencher le disjoncteur. 3. Apporter l'appareil au centre de réparation ou téléphoner au 1-800-321-1134.
L'appareil n'aspire pas ou faible succion	<ol style="list-style-type: none"> 1. Le sac en papier est plein. 2. Le sac en papier n'est pas installé correctement. 3. La courroie est cassée ou usée. 4. Mauvais réglage de la hauteur de l'appareil. 5. Un assemblage incorrect de l'appareil provoque une fuite du débit d'air. 6. Le filtre HEPA est sale. 7. Le rouleau-brosse est usé. 8. Le sac du boîtier à filtre est sale. 	<ol style="list-style-type: none"> 1. Remplacez le sac en papier - Page 6. 2. Insérer le doigt dans le trou et dégagez le de l'orifice OU consulter la section enlèvement et remplacement du sac en papier - Page 6. 3. Consulter la section enlèvement et remplacement de la courroie - Page 8. 4. Régler la hauteur de l'appareil pour l'épaisseur du tapis à nettoyer - Page 5. 5. Réassembler l'appareil/ consulter la section Assemblage - Page 4. 6. Remplacer le filtre HEPA - Page 7. 7. Consulter la section enlèvement et remplacement du rouleau brosse - Page 8. 8. Consulter la section Entretien général - Page 9.
De la poussière s'échappe de l'aspirateur	<ol style="list-style-type: none"> 1. Le sac en papier est plein. 2. Le sac en papier n'est pas installé correctement. 3. Le sac en papier est troué ou perforé. 4. Il n'y a pas de sac dans l'appareil. 5. Le sac du boîtier à filtre est sale. 	<ol style="list-style-type: none"> 1. Remplacer le sac en papier - Page 6. 2. Consulter la section Installation du filtre - Page 6. 3. Remplacer le sac en papier. Page 6. Nettoyer/remplacer le filtre - Page 6, 7. 4. Installation du sac et nettoyage du filtre - Page 7. 5. Consulter la section Entretien général - Page 9.
Les accessoires de l'appareil n'aspirent pas	<ol style="list-style-type: none"> 1. Le tuyau est obstrué. 2. L'orifice du sac est obstrué. 3. Le sac en papier est plein. 4. Il n'y a pas de sac dans l'appareil, le filtre est obstrué. 	<ol style="list-style-type: none"> 1. Enlever le tuyau et les accessoires, dégager les obstructions - Page 3. 2. Enlever le tuyau (Page 3) et le sac en papier (Page 6). 3. Remplacer le sac en papier - Page 6. 4. Installer le sac en papier. (Page 6) et nettoyer le filtre (Page 7).
La lampe ne fonctionne pas	<ol style="list-style-type: none"> 1. L'ampoule est grillée. 2. Les fils électriques sont desserrés. 	<ol style="list-style-type: none"> 1. Changer l'ampoule - Page 8. 2. Composer le 1-800-321-1134 pour connaître le dépositaire Royal® le plus proche.
L'aspirateur est difficile à pousser	<ol style="list-style-type: none"> 1. Mauvais réglage de la hauteur de l'appareil. 	<ol style="list-style-type: none"> 1. Régler la hauteur de l'appareil pour l'épaisseur du tapis à nettoyer - Page 4.
Le rouleau-brosse ne tourne pas	<ol style="list-style-type: none"> 1. La courroie est endommagée. 2. Le rouleau-brosse est obstrué. 	<ol style="list-style-type: none"> 1. Consulter la section sur l'enlèvement et le remplacement de la courroie Page - 8. 2. Mettez l'interrupteur marche/arrêt du rouleau-brosse sur OFF. Fermer l'appareil puis le débrancher Retirer l'obstruction. Rebrancher l'appareil dans une prise de courant et mettre sur ON les interrupteurs de l'appareil et du rouleau-brosse.
La courroie brûle ou se casse	<ol style="list-style-type: none"> 1. Des saletés obstruent peut-être le rouleau-brosse. 2. Des saletés obstruent les extrémités du rouleau-brosse. 3. Mauvais réglage de la hauteur de l'appareil. 	<ol style="list-style-type: none"> 1. Changer le rouleau brosse - Page 8. Enlever les saletés sur la brosse. 2. Enlever le rouleau brosse-Page 8. Vérifier que les extrémités pivotent sans friction. Sinon remplacer le rouleau-brosse - Page 8. 3. Régler la hauteur de l'appareil pour l'épaisseur du tapis à nettoyer - Page 4.

**TOUT AUTRE ENTRETIEN DOIT ÊTRE EFFECTUÉ PAR UN REPRÉSENTANT AUTORISÉ
SERVICE À LA CLIENTÈLE : (1-800-321-1134)**

Pour obtenir de l'aide supplémentaire, consultez les Pages jaunes afin de connaître les dépositaires Royal® autorisés. Les coûts de transport aller-retour à partir de l'endroit où sont effectuées les réparations sont à la charge du propriétaire de l'appareil. Les pièces détachées utilisées dans cet appareil peuvent facilement être remplacées et sont disponibles auprès des dépositaires ou revendeurs Royal® autorisés. Identifiez toujours l'aspirateur par le numéro du modèle et le code de fabrication lorsque vous demandez des informations ou que vous commandez des pièces de rechange. (Le numéro de modèle figure à l'arrière de l'aspirateur).

ENTRETIEN GÉNÉRAL

OUTIL NÉCESSAIRE : TOURNEVIS À POINTE CRUCIFORME

REMARQUE: Débranchez l'aspirateur avant de vérifier ou le filtre.

ENTRETIEN DU DISPOSITIF DE PASSAGE DES SALETÉS

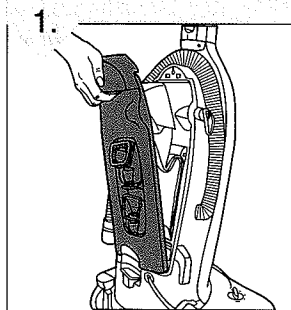

1. Tirez le levier et enlevez le compartiment sac à poussière.

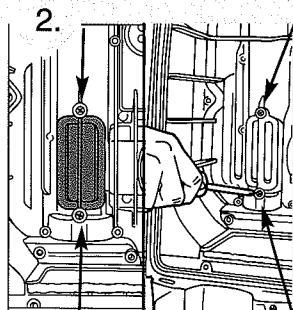

2. Dévissez les deux (2) vis qui se trouvent à l'intérieur de l'aspirateur.

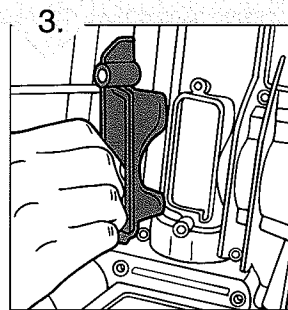

3. Enlevez le panneau d'accès et toutes les saletés visibles.

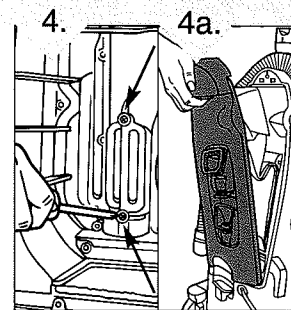

4. Réinstallez le panneau d'accès. Fixez-le à l'aide des deux (2) vis que vous aviez enlevées (4). Réinstallez le compartiment sac à poussière.

ENTRETIEN DU FILTRE

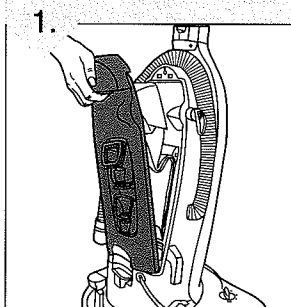

1. Tirez le levier du compartiment sac à poussière. Séparez-le de l'aspirateur.

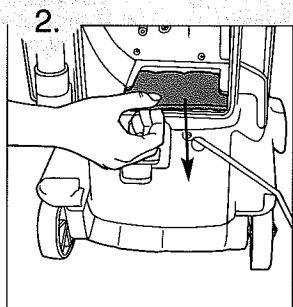

2. Enlevez le filtre et faites tomber les saletés. Remettez le filtre.

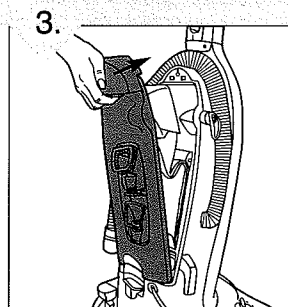

3. Réinstallez le compartiment sac à poussière. **Pour obtenir un filtre de rechange n° 1-910115-000, veuillez composer le : 1-800-321-1134.**

ENLÈVEMENT ET REMPLACEMENT DE L'AMPOULE DE LA LAMPE

AVERTISSEMENT: POUR RÉDUIRE LE RISQUE DE CHOC ÉLECTRIQUE : DÉBRANCHEZ L'ASPIRATEUR AVANT D'ENLEVER ET DE REMPLACER L'AMPOULE.

OUTIL NÉCESSAIRE : TOURNEVIS À TÊTE PLATE

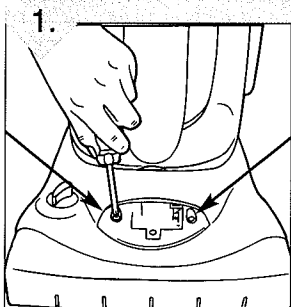

1. Mettez l'aspirateur en position verticale. Enlevez les deux (2) vis qui se trouvent de chaque côté des verres de la lampe.

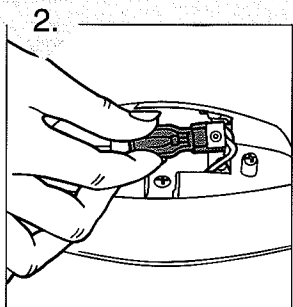

2. Tirez sur l'ampoule pour la sortir de la douille. Ne la tournez pas. Enfoncez la nouvelle ampoule dans la douille.

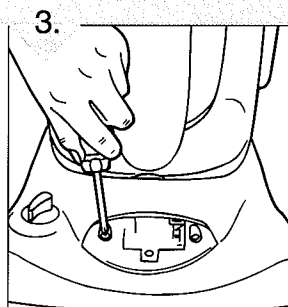

3. Fixez-la lampe à l'aide des deux (2) vis que vous aviez enlevées.

Cet aspirateur utilise une ampoule automobile courante : n° 906, 13,0 volts. Pour acheter une ampoule composez le 1-800-321-1134 ou contactez votre magasin de pièces automobiles.

COMPARTIMENT COURROIE

OUTIL NÉCESSAIRE : TOURNEVIS À POINTE CRUCIFORME

Le numéro de référence de la courroie 3-910340-600 se trouve sur le côté latéral de l'aspirateur.

MODÈLE DE COURROIE : 12

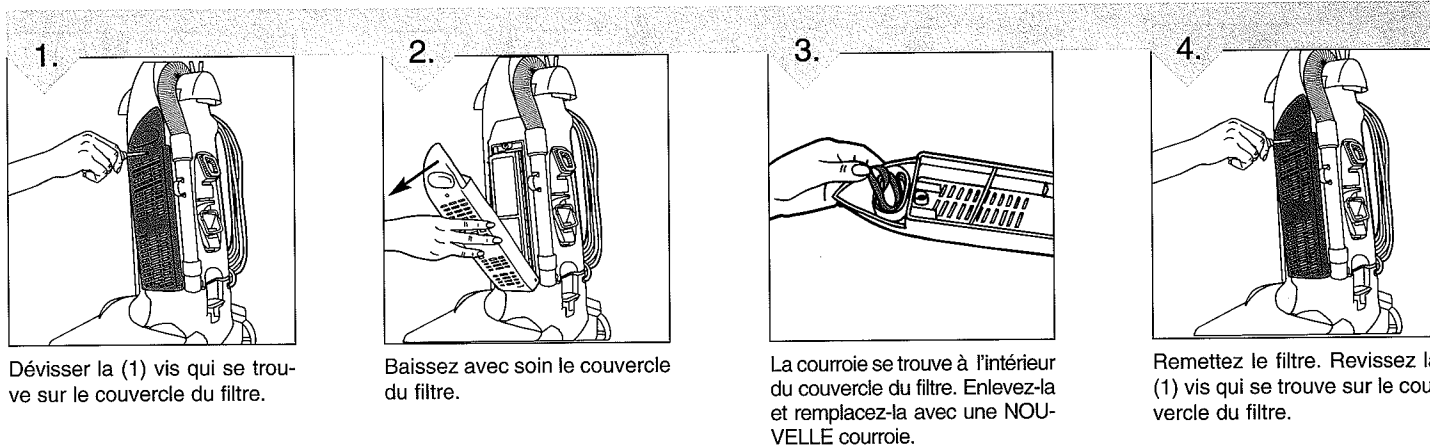

ENLÈVEMENT ET REMPLACEMENT DE LA COURROIE ET DU ROULEAU-BROSSE

OUTIL NÉCESSAIRE : TOURNEVIS A POINTE CRUCIFORME

AVERTISSEMENT : POUR RÉDUIRE LE RISQUE DE BLESSURE À CAUSE DE PIÈCES EN MOUVEMENT, DÉBRANCHEZ L'APPAREIL AVANT DE PROCÉDER À SON ENTRETIEN.

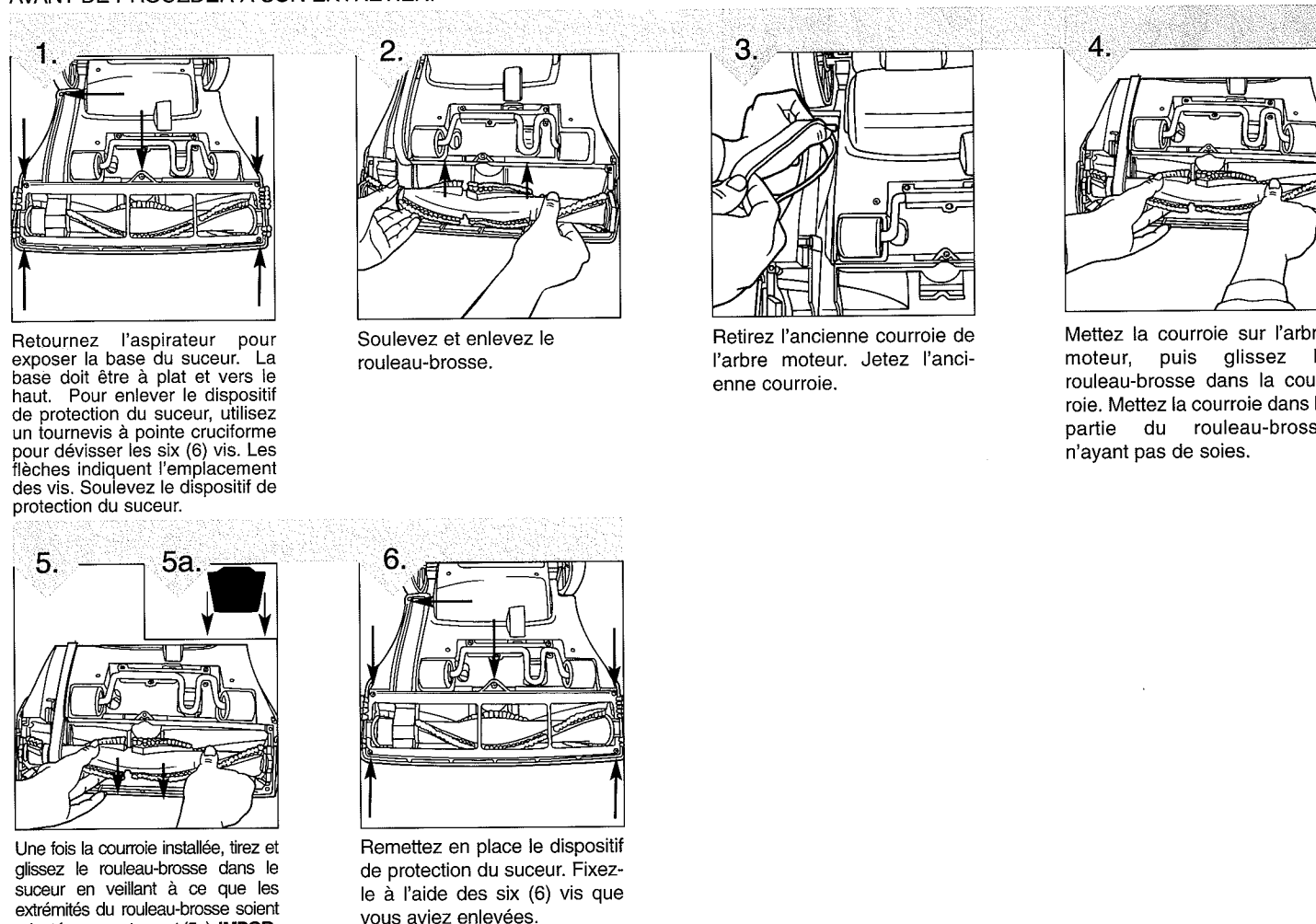

ENLÈVEMENT ET REMPLACEMENT DU FILTRE HEPA

OUTIL NÉCESSAIRE : TOURNEVIS À POINTE CRUCIFORME

Le numéro de référence du filtre HEPA 3-690320-001 se trouve sur le côté latéral de l'aspirateur.

REMARQUE: Débranchez l'aspirateur avant de changer le filtre.

REMARQUE: Pour un meilleur rendement, remplacez le filtre chaque année.

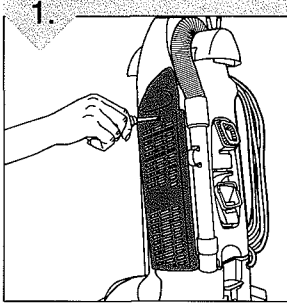

1. Dévissez la (1) vis qui se trouve sur le couvercle du filtre. **REMARQUE :** Pour éviter de perdre la vis n'enlevez pas complètement la vis du couvercle du filtre.

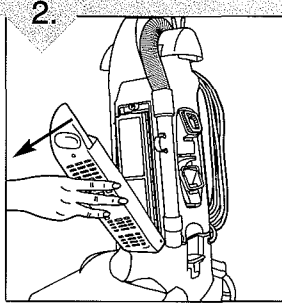

2. Baissez avec soin le couvercle du filtre.

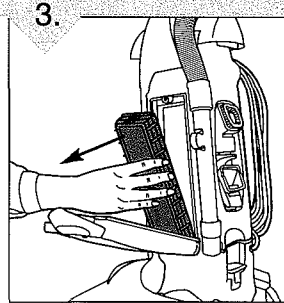

3. Prenez la cartouche du filtre HEPA et enlevez-la.

IMPORTANT: N'utilisez pas d'eau pour le nettoyage.

Pour obtenir des filtres de rechange HEPA, veuillez téléphoner au 1-800-321-1134 (Canada et États-Unis).

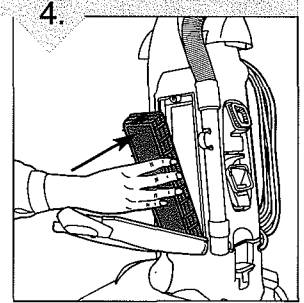

4. Pour réinstaller Insérez le filtre HEPA dans le carter (Joint à l'intérieur) et appuyez pour le mettre en place.

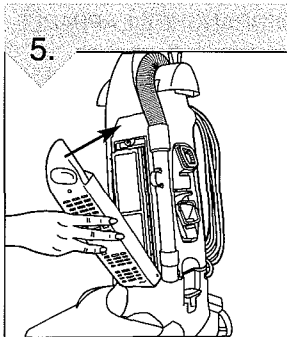

5. Remettez le couvercle du filtre en place.

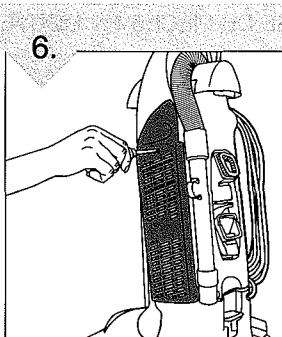

6. Revissez la (1) vis qui se trouve sur le couvercle du filtre.

UTILISATION (suite)

NETTOYAGE AU-DESSUS DU SOL

ATTENTION: BRUSH AGITATOR CONTINUES TO ROTATE WHILE HOSE IS REMOVED OR IN USE AT ALL TIMES WHILE CLEANER IS ON. L'AGITATEUR DE LA BROSSE CONTINUE À PIVOTER LORSQUE LE TUYAU EST ENLEVÉ OU EN MARCHÉ TOUT LE TEMPS LORSQUE L'ASPIRATEUR FONCTIONNE. GARDEZ LES CHEVEUX, LES VÊTEMENTS AMPLES, ET TOUTE PARTIE DU CORPS À L'ÉCART DE LA ZONE DE LA BROSSE LORSQUE L'ASPIRATEUR EST EN MARCHÉ.

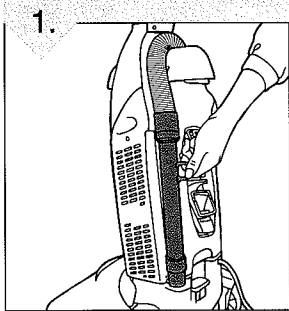

1. L'aspirateur doit être en position verticale pour pouvoir lever la brosse rotative et nettoyer au-dessus du sol. Mettez l'aspirateur en position verticale. La succion est automatiquement dirigée vers le tuyau lorsque l'appareil est en position verticale. Enlevez le tuyau du côté de l'aspirateur en au moyen de la poignée.

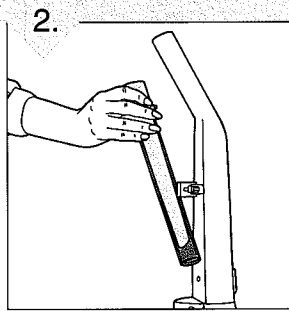

2. Enlevez le suceur plat et la rallonge pour un nettoyage au-dessus du sol.

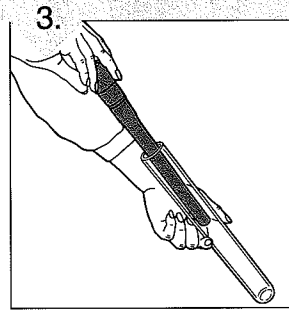

3. Dégagez le suceur de la rallonge et mettez-le à l'extrémité pour atteindre tous les endroits. **REMARQUE:** N'UTILISEZ PAS le suceur plat quand il se trouve dans la rallonge.

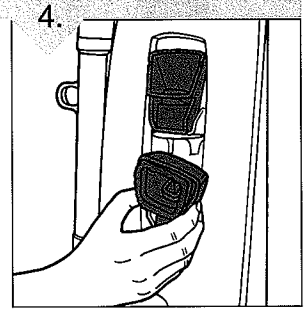

4. Enlevez la brosse à épousseter ou la brosse pour meubles et fixez-la au tuyau ou à l'extrémité de la rallonge pour nettoyer les différentes surfaces.

ENLÈVEMENT ET REMPLACEMENT DU SAC EN PAPIER

AVERTISSEMENT: POUR RÉDUIRE LE RISQUE DE BLESSURE QUE PAR DES PIÈCES EN MOUVEMENT, DÉBRANCHEZ L'APPAREIL AVANT DE PROCÉDER À SON ENTRETIEN.

REMARQUE: Lorsque vous sentez que la puissance de succion est affaiblie ou lorsque le voyant de l'indicateur de sac plein devient jaune, il est temps de remplacer votre sac. Ne dépassez la limite de remplissage indiquée sur le sac en papier.

MODÈLE DE SAC U

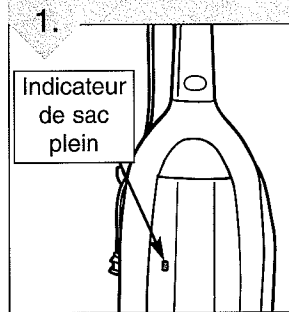

1. Lorsque le voyant de l'indicateur de sac plein devient jaune, vérifiez le sac en papier. Il est peut être temps de mettre un nouveau sac.

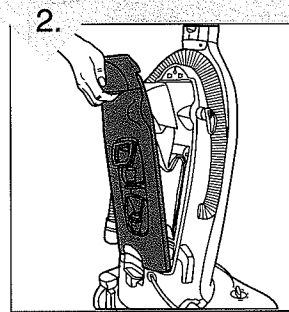

2. Tirez le levier et enlevez le compartiment sac à poussières.

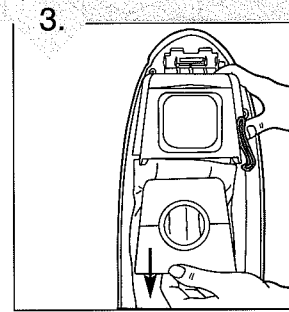

3. Au-dessus d'une poubelle, appuyez sur le levier du porte-sac pour faire tomber le sac plein.

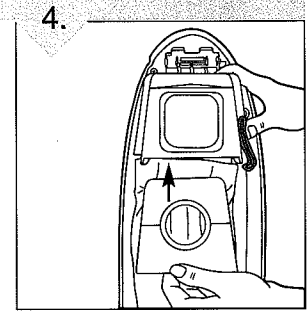

4. Glissez le nouveau sac dans le support de sac. Le trou du sac doit être dirigé vers l'extérieur.

IMPORTANT: INSÉREZ UN DOIGT DANS LE TROU ET DÉGAGEZ LE SAC DE L'ORIFICE AVANT DE PROCÉDER À L'INSTALLATION. **REMARQUE:** Veillez à ce que le levier sur le support de sac fixe le sac bien en place.

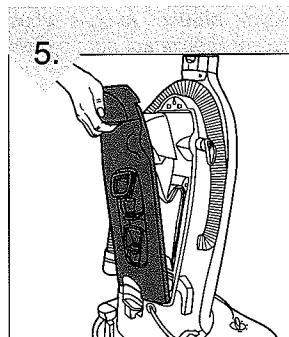

5. Réinstallez le compartiment sac à poussière. **REMARQUE :** Le couvercle doit être bien fixé avant de faire fonctionner l'appareil.

ASSEMBLAGE (SUITE)

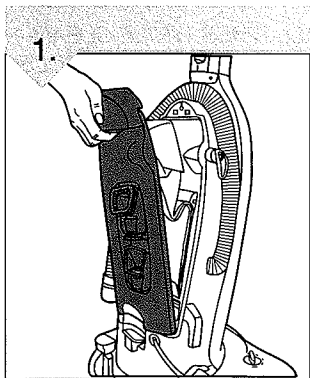

1. Mettez le compartiment sac à poussière à l'arrière de l'appareil. Insérez les pattes dans les encoches (situées à l'arrière du corps de l'appareil). Doucement emboîtez le panneau.

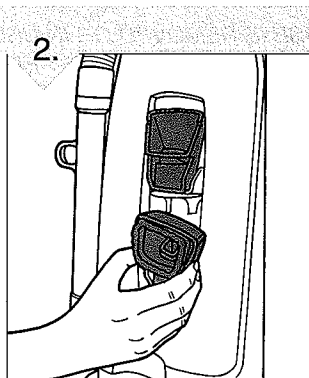

2. Mettez les accessoires et la brosse à épousseter dans l'emplacement qui leur est réservé.

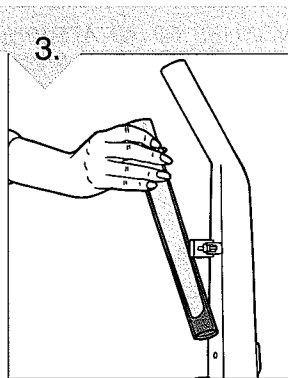

3. Emboîtez la rallonge (avec le suceur à l'intérieur) dans la poignée du haut.

UTILISATION DE L'ASPIRATEUR

DÉCLENCHEUR INSTANTANÉ DU CORDON

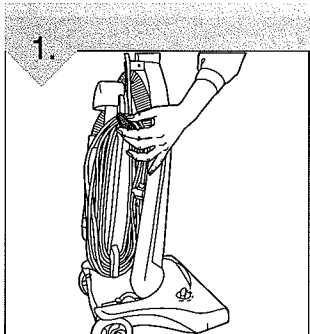

- Déclencheur instantané du cordon pour faciliter l'enlèvement du cordon.
- Branchez le cordon dans une prise de courant.
- Rangez le cordon dans le guide du cordon (voir caractéristiques- page 4) pour ne pas nuire pendant l'utilisation.

INTERRUPTEUR MARCHÉ/ARRÊT

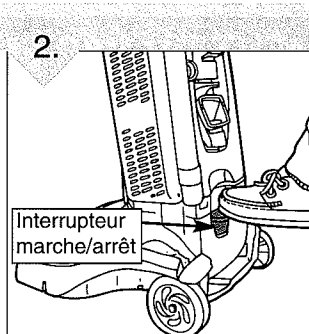

Mettez l'aspirateur en marche en appuyant sur la pédale de marche (situé à l'arrière de l'aspirateur).

DÉCLENCHEUR DE LA POIGNÉE

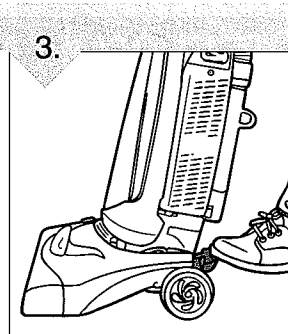

Déclenchez la poignée en appuyant sur la pédale.

RÉGLAGES DE LA HAUTEUR

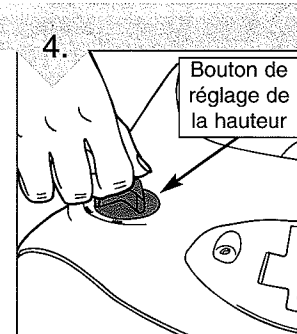

La poignée doit être verticale avant de procéder au réglage de la hauteur pour le nettoyage des tapis. Tournez le bouton de réglage de la hauteur de manière à concorder avec surface à nettoyer. Une fois la hauteur sélectionnée le suceur est positionné correctement lorsque la poignée est baissée.

REMARQUE : La brosse rotative peut provoquer un enchevêtrement des franges du tapis dans l'aspirateur. Soyez prudent lorsque vous passez l'aspirateur sur un tapis à franges.

COMMENT TRANSPORTER L'ASPIRATEUR

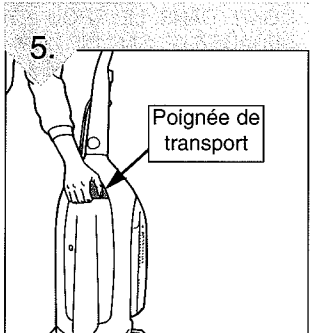

5. Utilisez la poignée de transport pour soulever l'aspirateur lors des déplacements.

CARACTÉRISTIQUES

Figure 1

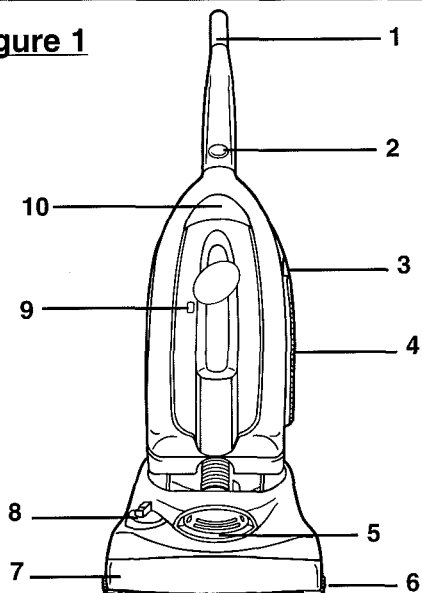

Figure 1

1. Poignée anti-glisse
2. Pièce d'assemblage
3. Compartiment courroie supplémentaire
4. Filtre Hepa
5. Lampe
6. Soies de nettoyage des rebords
7. Pare-chocs Scuff Guard^{MC}
8. Bouton de réglage de la hauteur
9. Indicateur de sac plein
10. Poignée de transport

Figure 2

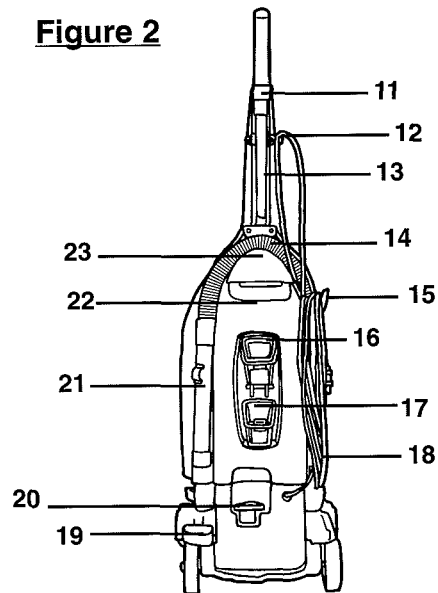

Fig. 2

11. Suceur plat (dans la rallonge)
12. Guide du cordon
13. Rallonge
14. Tuyau élastique
15. Déclencheur instantané du cordon
16. Brosse à tapisserie
17. Brosse à épousseter
18. Cordon d'alimentation
19. Pédale de déclenchement de la poignée
20. Pédale de mise en marche
21. Tuyau de rallonge
22. Compartiment sac
23. Déclencheur du sac

ASSEMBLAGE DE L'APPAREIL

OUTIL NÉCESSAIRE : TOURNEVIS À POINTE CRUCIFORME

LISTE DES PIÈCES NÉCESSAIRES:

1 vis pour poignée

4 vis pour le corps de l'appareil

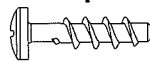
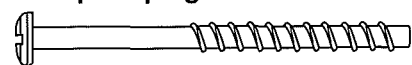

← 1 dispositif de fixation

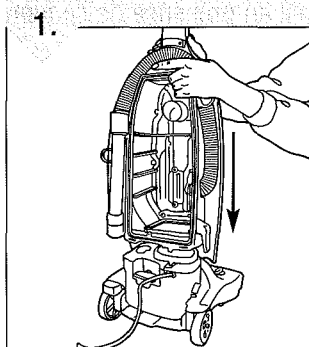

1. Insérez avec précaution la section médiane dans la base. Le guide de la section médiane s'insère dans les fentes du suceur.

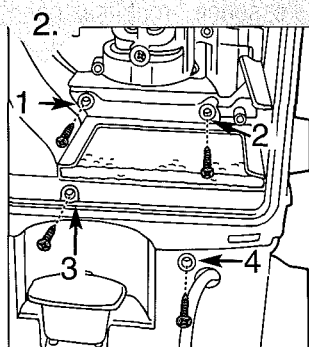

2. Mettez les quatre (4) vis dans les trous. Trois des trous de vis se trouvent à l'intérieur du compartiment sac. Les quatre trous de vis se trouvent sous le compartiment sac (4). Vissez en utilisant un tournevis à pointe cruciforme.

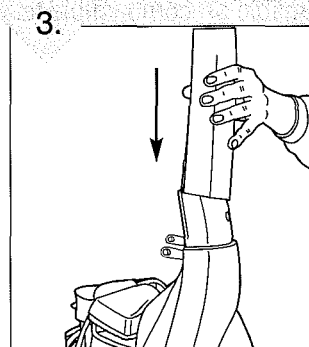

3. Poussez la poignée du haut à la verticale en l'alignant sur l'ouverture de la poignée.

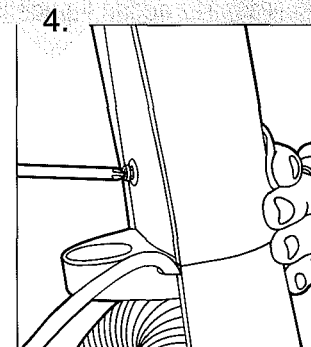

4. Insérez UNE vis dans le trou situé sur le dos de la poignée. Insérez le dispositif de fixation dans la poignée. Tenez le dispositif de fixation en place en vissant.

CET ASPIRATEUR A ÉTÉ CONÇU EXCLUSIVEMENT POUR UN USAGE DOMESTIQUE.

INSTRUCTIONS DE SÉCURITÉ IMPORTANTES

Lorsque vous utilisez un appareil ménager, vous devez prendre certaines précautions de sécurité, telles que :

- **LIRE TOUTES LES INSTRUCTIONS AVANT D'UTILISER L'APPAREIL.**
- **TOUJOURS RESPECTER À LA LETTRE CES CONSIGNES DE SÉCURITÉ.**
- **METTRE L'ASPIRATEUR EN POSITION VERTICALE QUAND VOUS UTILISEZ LE TUYAU ET LES ACCESSOIRES.**
- **NE LAISSEZ PAS L'ASPIRATEUR SANS SURVEILLANCE QUAND IL EST BRANCHÉ.**
- **VÉRIFIEZ RÉGULIÈREMENT LES FILTRES À NETTOYER OU À REMPLACER.**
- **AVERTISSEMENT : N'UTILISEZ PAS D'OBJETS TRANCHANTS POUR NETTOYER LE TUYAU : ILS POURRAIENT L'ENDOMMAGER.**
- **AVERTISSEMENT : LES CORDONS, FILS ÉLECTRIQUES ET/OU CÂBLE FOURNIS AVEC CE PRODUIT CONTIENNENT DES PRODUITS CHIMIQUES Y COMPRIS DU PLOMB OU DES COMPOSÉS DU PLOMB CONNU PAR L'ÉTAT DE LA CALIFORNIE POUR SON EFFET CANCÉROGÈNE, POUVANT ENTRAÎNER DES MALFORMATIONS CONGÉNITALES ET ÊTRE NOCIF À L'ÉGARD DES FONCTIONS DE LA REPRODUCTION. LAVEZ-VOUS LES MAINS APRÈS UTILISATION.**

LISEZ TOUTES LES INSTRUCTIONS AVANT D'UTILISER L'APPAREIL.

AVERTISSEMENT : POUR RÉDUIRE LES RISQUES D'INCENDIE. LES CHOCS ÉLECTRIQUES OU LES BLESSURES :

- Ne laissez jamais l'appareil sans surveillance quand il est branché. Débranchez-le quand il n'est pas utilisé ainsi qu'avant de procéder à son entretien.
- N'utilisez pas l'appareil à l'extérieur ou sur des surfaces mouillées. Vous pourriez vous électrocuter.
- Ne laissez pas les enfants jouer avec l'appareil. Exercez une surveillance étroite quand l'appareil est utilisé par les enfants ou à proximité de ceux-ci.
- Utilisez l'appareil en respectant à la lettre les consignes de ce manuel. Utilisez seulement les accessoires recommandés par le fabricant.
- N'utilisez pas l'appareil si la fiche ou le cordon est endommagé. Si l'aspirateur ne fonctionne pas comme prévu, s'il est tombé, s'il a été endommagé, laissé à l'extérieur ou s'il est tombé dans l'eau, expédiez-le à un centre de réparation pour qu'il soit vérifié. Téléphonnez au 1-800-321-1134 pour savoir quel est le centre de réparation le plus proche.
- Ne tirez pas l'appareil par son cordon, ne vous servez pas du cordon comme poignée, ne fermez pas de portes sur le cordon et ne tirez pas le cordon sur des coins ou des bords tranchants. Évitez de passer sur le cordon d'alimentation avec l'appareil. Gardez le cordon à l'écart des surfaces chauffées.
- Ne débranchez pas l'appareil en tirant sur le cordon. Pour le débrancher, tirez sur la fiche et non sur le cordon.
- Ne manipulez pas la fiche ou l'aspirateur avec les mains mouillées.
- N'insérez pas d'objets dans les ouvertures. Évitez d'utiliser l'appareil si les ouvertures sont obstruées; gardez les ouvertures exemptes de poussière, de peluches, de cheveux et de tout ce qui pourrait réduire le débit d'air.
- Gardez vos cheveux, tout vêtement ample, vos doigts et toute partie du corps loin des ouvertures et des pièces en mouvement.
- Évitez d'aspirer tout ce qui brûle ou fume, comme les cigarettes, les allumettes et les cendres chaudes.
- Ne pas utiliser l'aspirateur sans sac poussière et/ou filtres en place.
- Fermez toutes les commandes avant de débrancher l'appareil.
- Faites bien attention quand vous nettoyez les marches d'escalier.
- N'aspirez aucun liquide inflammable ou combustible tel que de l'essence ; n'utilisez pas l'appareil en présence de ce type de matériaux.
- Gardez l'aspirateur au sol. Seuls les aspirateurs à main peuvent être posés sur les meubles.
- L'aspirateur doit être à la position verticale pour pouvoir lever la brosse rotative et nettoyer le plancher.
- N'utilisez jamais de rallonge électrique avec cet aspirateur.
- Rangez l'aspirateur à l'intérieur. Rangez l'aspirateur après son utilisation pour ne pas trébucher dessus.
- L'utilisation d'une tension inadéquate peut endommager le moteur et blesser l'utilisateur. La tension adéquate est indiquée sur la plaque de l'aspirateur.

CONSERVEZ CES INSTRUCTIONS

AVERTISSEMENT:

Afin de réduire les risques de choc électrique, cet appareil est muni d'une fiche polarisée (une tige est plus large que l'autre). Cette fiche ne peut être insérée dans une prise de courant polarisée que dans un sens. Si la fiche ne s'insère pas complètement dans la prise, inversez-la. Si elle ne s'insère toujours pas, demandez à un électricien qualifié d'installer la prise appropriée. Ne modifiez d'aucune façon la fiche.

NOUS VOUS REMERCIONS DE VOTRE ACHAT

Vous êtes désormais l'heureux propriétaire d'un aspirateur Dirt Devil® Platinum Force^{MC} Upright. La compagnie Dirt Devil® vous remercie d'avoir sélectionné ce produit de qualité et espère qu'il répondra à toutes vos espérances.

Le Platinum^{MC} Upright et son système breveté Center Power Path^{MC} vous fournit la puissance nécessaire à tous les besoins de nettoyage dont vous avez besoin. De plus le sac MicroFresh^{MC} et le filtre HEPA gardent les allergènes et les poussières au bon endroit c'est à dire dans le sac. Le tuyau automatique et les accessoires incorporés prêt à être utilisés lorsque vous en avez besoin pour un nettoyage des tapisseries ou au-dessus du sol. D'autres éléments comme l'indicateur de sac plein, les 7 positions de réglage de la hauteur, des soies pour le nettoyage des rebords et le pare-chocs Scuff Guard^{MC} facilitent le nettoyage.

Nous vous remercions d'acheter les produits Dirt Devil®. Nous sommes très fiers de nos produits et nous espérons que vous serez également satisfait de leur qualité et de leur rendement.

Visitez notre site Web à : www.dirtdevil.com

TABLE DES MATIÈRES

Description des caractéristiques	Page 4
Assemblage de l'appareil	Page 4
Utilisation de l'appareil	Page 5
Réglage de la hauteur	Page 5
Comment transporter l'aspirateur	Page 5
Nettoyage au dessus du sol	Page 6
Enlèvement et remplacement du sac en papier	Page 6
Enlèvement et remplacement du filtre HEPA	Page 7
Compartiment courroie	Page 8
Enlèvement et remplacement de la courroie et de la brosse	Page 8
Entretien général	Page 9
Enlèvement et remplacement du tampon filtreur	Page 9
Enlèvement et remplacement de l'ampoule de la lampe.	Page 9
Guide de dépannage	Page 10

GARANTIE LIMITÉE

Royal Appliance Mfg. Co. garantit au consommateur que cet aspirateur est exempt de vices de matériau ou de fabrication à compter de sa date d'achat d'origine. Consultez le carton d'emballage de l'aspirateur pour déterminer la durée de la garantie et conservez votre reçu d'achat d'origine pour justifier la date d'entrée en vigueur de la période de garantie.

Si l'aspirateur tombe en panne pendant la période couverte par la garantie, nous réparerons ou remplacerons gratuitement toute pièce défectueuse. L'appareil entier doit être renvoyé port payé à n'importe quel point de vente ou de réparation sous garantie de ROYAL®. Veuillez inclure une description détaillée du problème, la date d'achat, une copie du reçu d'achat d'origine ainsi que vos nom, adresse et numéro de téléphone. Si vous habitez loin d'un centre de garantie, contactez notre usine au 1-800-321-1134, à partir des États-Unis et du Canada: 1-800-321-1134. N'utilisez que les pièces de rechange Royal®.

Cette garantie ne couvre pas l'usure inhabituelle, les dommages causés par les accidents ou un usage abusif de l'aspirateur. Elle ne couvre pas non plus les brosses, les sacs, les courroies, les filtres, les ampoules ou les dommages au ventilateur. Cette garantie ne couvre pas les réparations non autorisées. Cette garantie vous confère des droits reconnus par la loi et peut-être aussi d'autres droits. (Les autres droits peuvent varier d'un État à l'autre des États-Unis.)



MANUEL DU PROPRIÉTAIRE
Notice d'utilisation et d'entretien

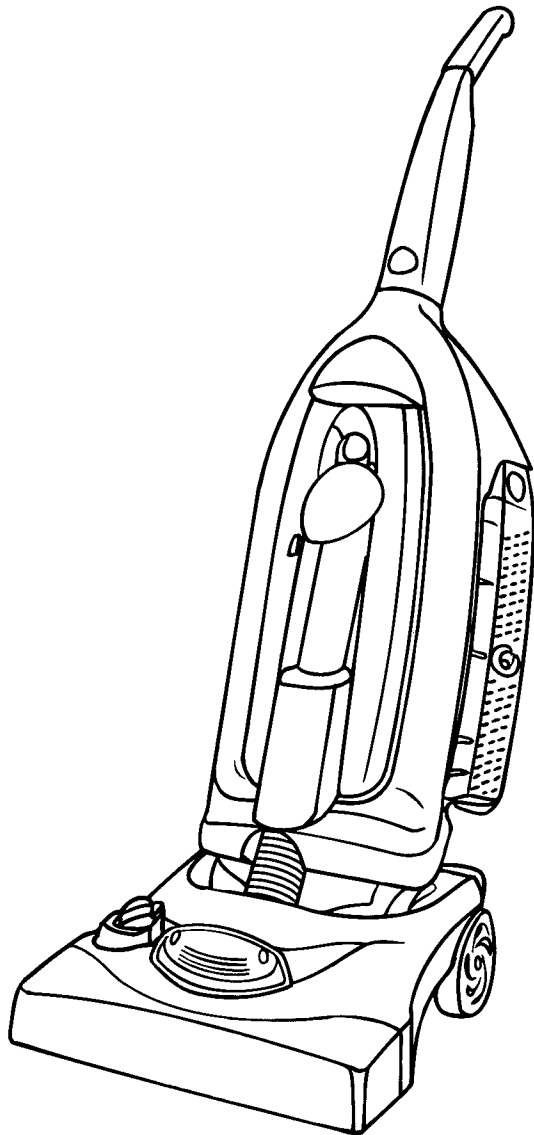

- Veuillez lire attentivement ces instructions avant d'utiliser votre aspirateur Platinum Force™ Upright.
- Nous pouvons vous aider à assembler votre aspirateur et répondre à vos questions, composez le :

1-800-321-1134 (Canada et États-Unis)
www.dirtdevil.com

⚠ AVERTISSEMENT:

L'assemblage de l'aspirateur comprend des pièces de petites dimensions. Les pièces de petites dimensions peuvent constituer un danger d'étouffement.

Consignez les renseignements ci-dessous pour pouvoir les consulter rapidement.

N° de modèle #: _____

Code de fabrication : _____

(Le code de fabrication se trouve sur la partie inférieure arrière de l'aspirateur.)

©2001 Tous droits réservés N° 1-113066-000

1/02