

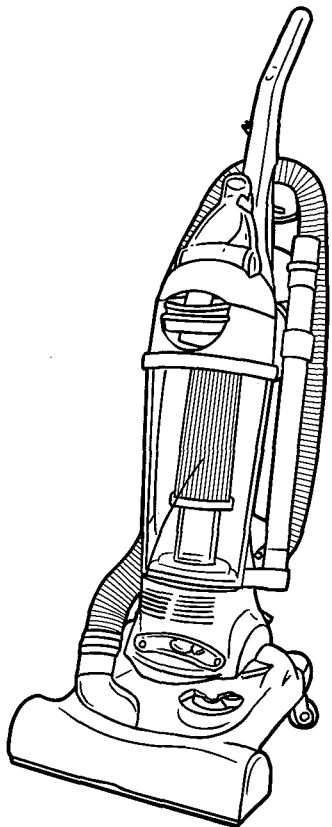

**OWNER'S MANUAL**  
Operating and Servicing  
Instructions



- Please read these instructions carefully before using your cleaner.
- Let us help you put your vacuum together or answer any questions, call:

**1-800-321-1134**  
**(USA & Canada)**  
**[www.dirtdevil.com](http://www.dirtdevil.com)**

**⚠ WARNING:**

**Cleaner assembly may include small parts. Small parts can present a choking hazard.**

For quick reference, please record your vacuum information below.

Model #: \_\_\_\_\_  
Mfg. Code: \_\_\_\_\_  
(Mfg. code located on the lower backside of cleaner)

**THIS CLEANER IS INTENDED FOR HOUSEHOLD USE ONLY.**

## **IMPORTANT SAFETY INSTRUCTIONS**

When you use an appliance, basic precautions should be followed, including the following:

- **READ ALL INSTRUCTIONS BEFORE USING THE APPLIANCE.**
- **ALWAYS FOLLOW THESE SAFETY INSTRUCTIONS.**
- **BRING CLEANER TO UPRIGHT POSITION WHEN USING THE HOSE AND ATTACHMENTS.**
- **DO NOT LEAVE CLEANER UNATTENDED WHEN PLUGGED IN.**
- **REGULARLY CHECK THE FILTERS TO CLEAN OR REPLACE.**
- **WARNING: DO NOT USE SHARP OBJECTS TO CLEAN OUT THE HOSE SINCE THEY COULD CAUSE DAMAGE.**
- **OCCASIONALLY REMOVE BRUSH AND CLEAN DEBRIS FROM END CAPS TO KEEP BRUSH ROTATING SMOOTHLY.**
- **WARNING: THE CORDS, WIRES, AND/OR CABLES SUPPLIED WITH THIS PRODUCT CONTAINS CHEMICALS, INCLUDING LEAD OR LEAD COMPOUNDS, KNOWN TO THE STATE OF CALIFORNIA TO CAUSE CANCER AND BIRTH DEFECTS OR OTHER REPRODUCTIVE HARM. WASH HANDS AFTER USING.**

**READ ALL INSTRUCTIONS BEFORE USING THE APPLIANCE.**

### **WARNING: TO REDUCE THE RISK OF FIRE, ELECTRIC SHOCK OR INJURY:**

- Do not leave appliance when plugged in. Unplug from outlet when not in use and before servicing.
- Do not use outdoors or on wet surfaces. Electrical shock could occur.
- Do not allow to be used as a toy. Close attention is necessary when used by or near children.
- Use only as described in this manual. Use only manufacturer's recommended attachments.
- Do not use with damaged cord or plug. If appliance is not working as it should, has been dropped, damaged, left outdoors, or dropped into water, return it to a service center for inspection. Call 1-800-321-1134 for the nearest service center.
- Do not pull or carry by cord, use cord as handle, close a door on cord, or pull cord around sharp edges or corners. Do not run appliance over cord. Keep cord away from heated surfaces.
- Do not unplug by pulling on cord. To unplug, grasp the plug, not the cord.
- Do not handle plug or appliance with wet hands.
- Do not put any objects into openings. Do not use with any opening blocked; keep free of dust, lint, hair, and anything that may reduce air flow.

- Keep hair, loose clothing, fingers, and all parts of body away from openings and moving parts.
- Do not pick up anything that is burning or smoking, such as cigarettes, matches, or hot ashes.
- Do not use without dirt container and filters in place.
- Turn off all controls before unplugging.
- Use extra care when cleaning on stairs.
- Do not use to pick up flammable or combustible liquids, such as gasoline, or use in areas where they may be present.
- Keep the vacuum cleaner on the floor. Only the hand-held vacuum cleaners may be set on furniture.
- Cleaner must be in the upright position to lift the rotating brush off the carpet when doing above floor cleaning.
- Do not use an extension cord with this vacuum cleaner.
- Store the vacuum cleaner indoors. Put the vacuum cleaner away after use to prevent tripping accidents.
- Using improper voltage may result in damage to the motor and possible injury to the user. Proper voltage is listed on the cleaner plate.
- Unplug before connecting Turbo Tool.

## **SAVE THESE INSTRUCTIONS**

### **WARNING:**

To reduce the risk of electric shock, this appliance has a polarized plug (one blade wider than the other). This plug will fit in a polarized outlet only one way. If the plug does not fit fully in the outlet, reverse the plug. If it still does not fit, contact a qualified electrician to install the proper outlet. Do not change the plug in any way.

## CONGRATULATIONS

**You are now the proud owner of a Dirt Devil®. We trust your new purchase will bring you many years of satisfaction.**

**Our company designed and developed this product with you in mind.**

**We are very proud of our products and hope that you are equally satisfied with their quality and performance.**

**Thank you for your support of Dirt Devil® products.  
Visit our website at [www.dirtdevil.com](http://www.dirtdevil.com)**

## TABLE OF CONTENTS

Safety Instructions.....	Page 2, 3
Feature Descriptions.....	Page 5
How to Assemble.....	Page 6, 7
Body to Nozzle Assembly.....	Page 6
Tool Caddy Assembly.....	Page 6
Handle to Body Assembly.....	Page 6
How To Operate.....	Page 7, 8
Floor/Carpet Cleaning.....	Page 7
Above Floor Cleaning.....	Page 8
Dirt Container & Filtration: Removal and Replacement .....	Page 9
Belt or Brush: Removal & Replacement.....	Page 10, 11
Lightbulb: Removal & Replacement.....	Page 11
General Maintenance.....	Page 11,12
Troubleshooting Guide.....	Page 12

## LIMITED WARRANTY

To the consumer, Royal Appliance Mfg. Co. warrants this vacuum cleaner to be free of defects in material or workmanship commencing upon the date of the original purchase. Refer to your vacuum cleaner carton for the length of warranty and save your original sales receipt to validate start of warranty period.

If the vacuum cleaner should become defective within the warranty period, we will repair or replace any defective parts free of charge. The complete machine must be delivered prepaid to any ROYAL® Authorized Sales & Warranty Service Station. Please include complete description of the problem, day of purchase, copy of original sales receipt and your name, address and telephone number. If you are not near a Warranty Station, call the factory for assistance at USA & Canada: 1-800-321-1134. Use only genuine Royal® replacement parts.

The warranty does not include unusual wear, damage resulting from accident or unreasonable use of the vacuum cleaner. This warranty does not cover brushes, flat belts, filters and bulbs. This warranty does not cover unauthorized repairs. This warranty gives you specific legal rights and you may also have other rights (Other rights may vary from state to state in the USA).

# FEATURES

**FRONT VIEW**

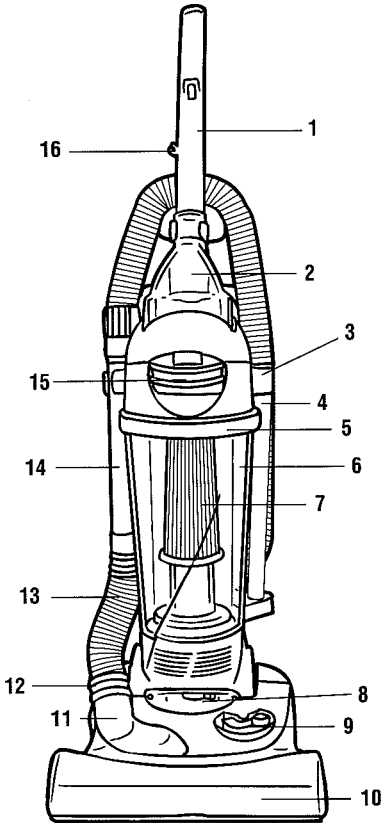

**FRONT VIEW**

1. Handle
2. Turbo Tool
3. Crevice Tool (inside extension wand)
4. Extension Wand
5. Dirt Cup Lid
6. See Through Dirt Cup
7. Dirt Cup Filter
8. Headlight
9. Height Adjust Lever
10. Bumper
11. Clear Dirt Path Window
12. Lower Hose Cuff
13. Lower Hose
14. Hose Wand
15. Dirt Cup Release Latch
16. Cord Guide

**BACK VIEW**

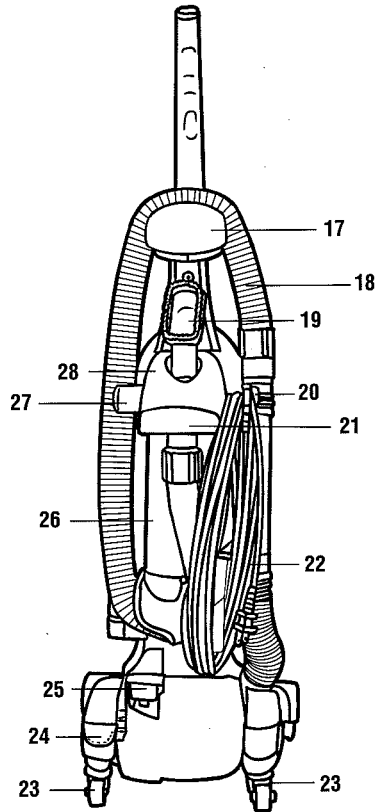

**BACK VIEW**

17. Hose Caddy
18. Hose
19. Dust Brush
20. Cord Wrap with Quick Cord Release
21. Carrying Handle
22. Long Power Cord
23. Swivel Casters™
24. Handle Release Pedal
25. On/Off Pedal
26. Back Panel
27. Hose Clip
28. Upper Tool Caddy

# HOW TO ASSEMBLE

TOOL REQUIRED: PHILLIPS OR FLAT HEAD SCREWDRIVER

## BODY TO NOZZLE

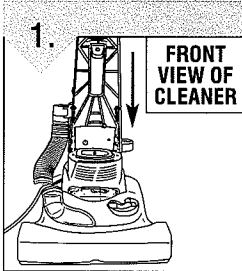

Slide the back panel onto base.

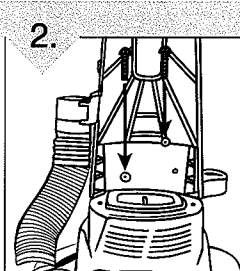

To secure, insert two (2) screws into the front of the back panel.

## UPPER TOOL CADDY (BACK)

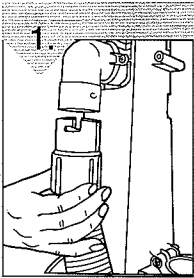

Slide end of long hose onto back panel dirt tube. Turn counterclockwise to secure.

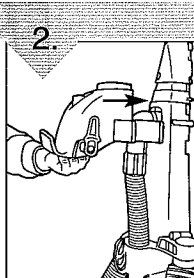

Align carry handle holes with holes on back panel. Slide handle forward. Insert two (2) screws into the holes and tighten until secure.

## HANDLE (BACK) AND TURBO TOOL CADDY (FRONT) ASSEMBLY

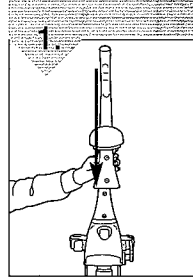

Place upper handle onto upright.

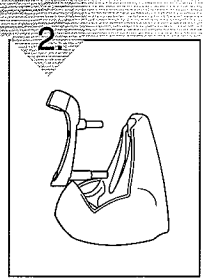

Attach turbo tool clip into turbo tool caddy.

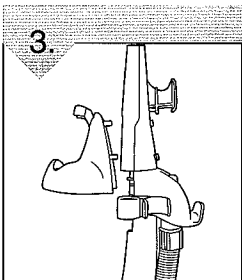

Place turbo tool caddy onto the **front** of the vacuum midsection.

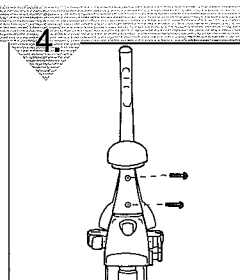

Insert the two (2) screws into the **back** of the handle and tighten, making sure the tool caddy is attached.

# HOW TO ASSEMBLE CONTINUED

## INSTALL TURBO TOOL

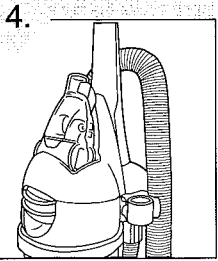

4. Clip turbo tool onto the front of the turbo tool caddy.

## SECURE BACK HOSE

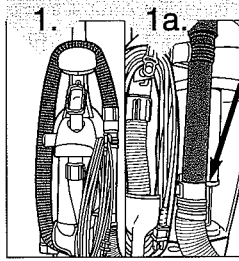

1. Wrap hose around back of hose caddy (Diagram 1). Push hose wand down into the right side of cleaner (Diagram 1a).

## SECURE SIDE HOSE

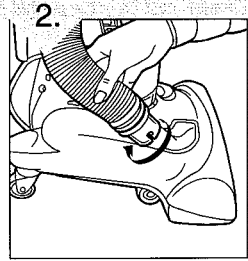

2. Align tabs on clear dirt passage window with the slots on the lower hose cuff. Push and turn hose clockwise until secure.

## TOOL STORAGE

## INSTALL DIRT CUP LID

## INSTALL DIRT CUP

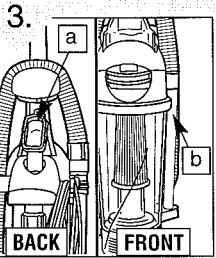

3. Attach tools: (a) Slide the dust brush onto post on the upper tool caddy with bristles facing out. (b) Slide the extension wand/crevice tool into round slot on the front right side of tool caddy.

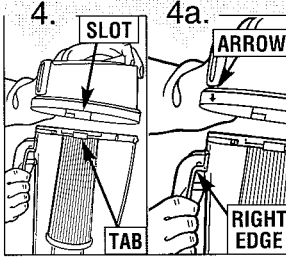

4. Align slots on lid with tabs on cup (Diagram 4). Push the lid down and twist clockwise. **NOTE:** There is a guide arrow on back of lid. Align arrow with right edge of dirt cup handle and turn clockwise until secure (Diagram 4a).

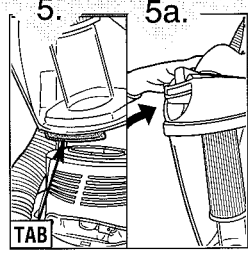

5. Set aligning tab on bottom of dirt cup into rectangular slot on cleaner (Diagram 5), and push to snap into place (Diagram 5a).

# HOW TO OPERATE

## CORD RELEASE

## HEIGHT ADJUST LEVER

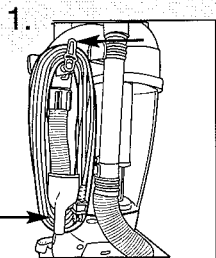

1. Turn Quick Cord Release for easy cord removal. Store cord in cord guide (see Features - pg. 5) to keep out of the way while vacuuming.

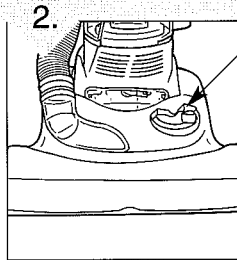

2. Slide the height adjust lever to match the surface being cleaned. **IMPORTANT:** FOR EASIEST ADJUSTMENT, PLACE CLEANER IN FULL U P R I G H T POSITION.

# HOW TO OPERATE CONTINUED

**CAUTION:** Brush agitator continues to rotate while hose is removed or in use and at all times while cleaner is on. Keep hair, loose clothing, fingers, and all parts of body away from brush area while cleaner is on. Cleaner must be in the upright position to lift the rotation brush off the carpet when cleaning above the floor.

## ON/OFF PEDAL

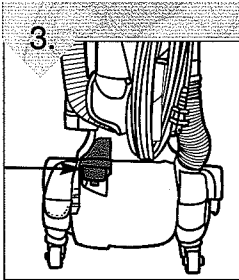

Plug cord into electrical outlet. Turn cleaner on by depressing foot pedal located on the back left side of the cleaner.

## HANDLE RELEASE PEDAL

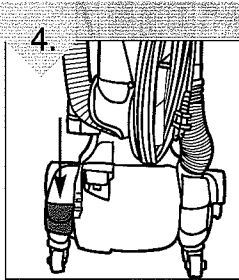

To release handle, push the handle release pedal located on the lower left side of the cleaner.

## FLOOR/CARPET CLEANING

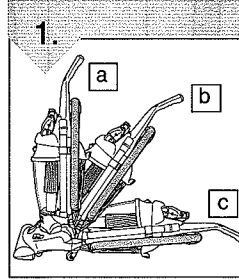

Move the handle and adjust it to the desired position for (a) storing the upright, (b) operating the cleaner, and (c) de-press the handle release pedal again to

clean under furniture. **NOTE:** Rotating brush could cause area rug fringe to become tangled within cleaner. Use caution when vacuuming throw rugs with fringe.

## ABOVE FLOOR CLEANING

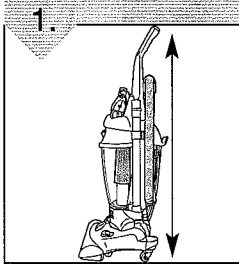

Cleaner must be in its upright position to raise brushroll.

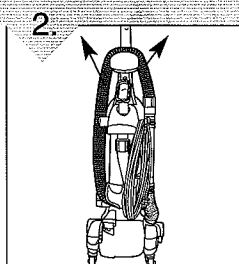

Remove the hose from the tool caddy.

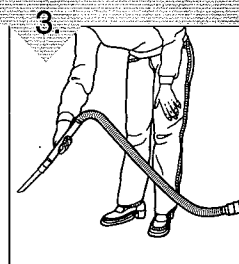

remove tool, twist and pull apart gently.

Choose any of the handy accessories or use the hose alone. Simply push the attachment firmly onto the end of the wand or hose handle. To

## EXTENSION WAND

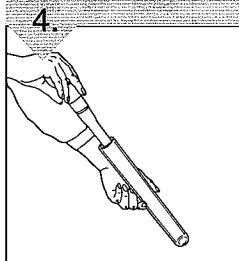

If additional length is needed, use the extension wand and crevice tool. Pull crevice tool out of extension wand. Use extension wand and crevice tool together or separately.

## CARRY HANDLE

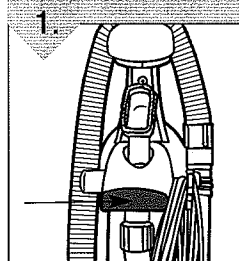

Use the carry handle on the back of the cleaner to move the cleaner from room to room. **NOTE:** Do not push cleaner forward while leaning on back casters. Do not pull cleaner back on casters.



# DIRT CUP & HEPA FILTER: REMOVAL & REPLACEMENT

**WARNING:** TO REDUCE THE RISK OF INJURY FROM MOVING PARTS - UNPLUG BEFORE SERVICING.  
For filter replacement (Part # 2-JC0280-000) please call 1-800-321-1134 or visit [www.dirtdevil.com](http://www.dirtdevil.com) to locate a dealer nearest you.

**NOTE:** Unplug cleaner before changing filter.  
**NOTE:** For best performance, replace filter yearly.

## EMPTY AND CLEAN DIRT CONTAINER

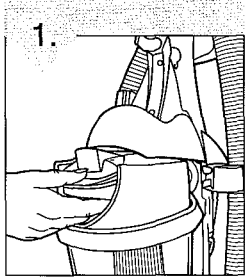

1. Depress latch to remove dirt cup from cleaner.

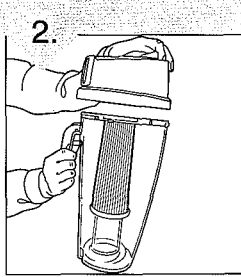

2. Remove lid by grasping dirt cup handle and turning lid counterclockwise.

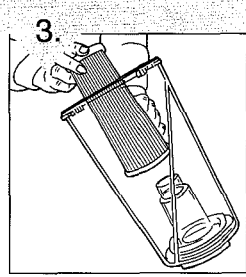

3. Hold the dirt cup and grasp the top of filter.

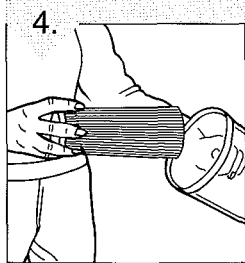

4. Twist and pull the filter up and out.

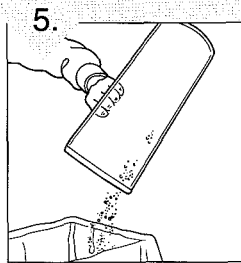

5. Clean filter and empty dirt container completely. See "Regular Maintenance" note below for instructions on cleaning the filter.

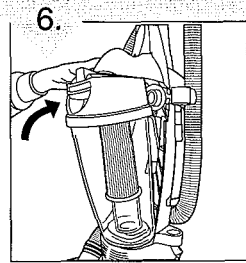

6. Return filter to dirt container. Push filter into place to prevent dirt leakage. Return dirt container to cleaner (see Page 7, Install Dirt Cup).

**\*REGULAR MAINTENANCE:** Each time the dirt cup is emptied, the filter should be cleaned. Tap the filter firmly against the inside of a trash can until the dirt stops falling from the filter. (Filter will be discolored after use, this will not affect the filter's performance.) Do not brush the filter. The cleaning instructions may vary depending on the dirt conditions. In some cases, more or less cleaning of the filter may be required. It is recommended that the HEPA filter Part # 2-JC0280-000 be replaced once per year. Please use reminder label located on filter cap to record replacement date.

# BELT OR BRUSH ROLL REMOVAL & REPLACEMENT

TOOL REQUIRED: PHILLIPS SCREWDRIVER

**WARNING:** TO REDUCE THE RISK OF INJURY FROM MOVING PARTS - UNPLUG CLEANER BEFORE CHANGING BELT OR BRUSHROLL.

## TO REMOVE BELT

### BELT STYLE 10

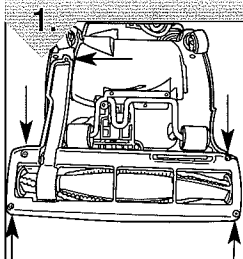

Lay cleaner flat and flip cleaner to expose nozzle base. Base should lay flat and face up. To remove nozzle guard, use Phillips screwdriver to remove the five (5) screws. Arrows show location of screws.

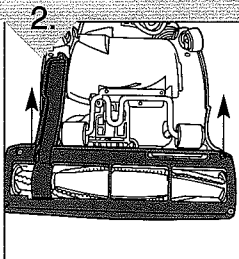

Lift nozzle guard off.

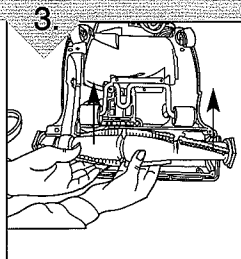

Lift and remove brushroll. Dispose of old belt.

## TO REPLACE BELT OR BRUSHROLL

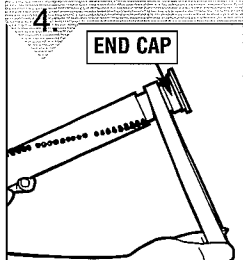

Place new belt in area of brushroll without bristles.

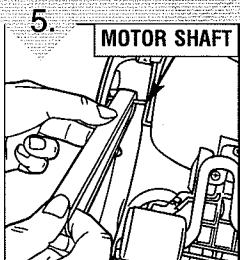

Slide belt onto motor shaft.

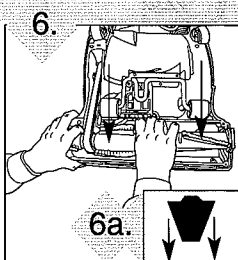

With new belt in place, pull and slide brushroll into nozzle making sure that the brushroll end caps are in the correct orientation (6a inset). Rotate brushroll manually to make sure belt is properly aligned.

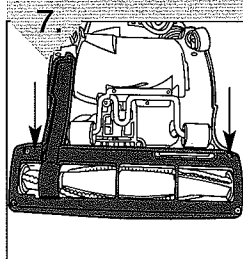

Reattach nozzle guard.

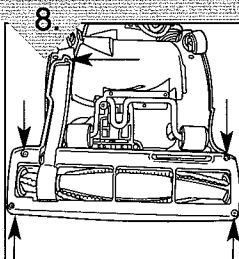

Replace all five (5) screws to secure nozzle guard.

# LIGHTBULB REMOVAL AND REPLACEMENT

**WARNING:** TO REDUCE THE RISK OF ELECTRIC SHOCK - UNPLUG CLEANER BEFORE REMOVING OR REPLACING LIGHTBULB.

This cleaner uses a common automotive lamp #906, 13.0 volts. For bulb replacement call 1-800-321-1134 or your local auto parts store.

TOOL REQUIRED: FLATHEAD SCREWDRIIVER

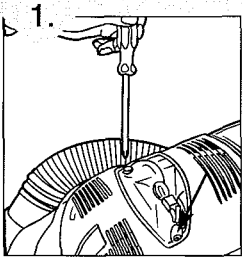

1. Lean cleaner handle back. Remove the two (2) screws located on either side of the headlight lens.

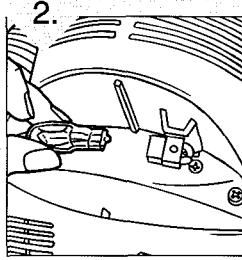

2. Pull bulb out of socket to remove. Do NOT twist. Gently push bulb into socket to replace.

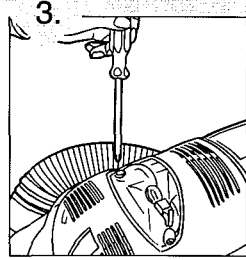

3. Secure the headlight lens by replacing the two (2) screws.

# GENERAL MAINTENANCE

**WARNING:** TO REDUCE THE RISK OF INJURY FROM MOVING PARTS - UNPLUG BEFORE SERVICING.

## DEBRIS REMOVAL/HOSE

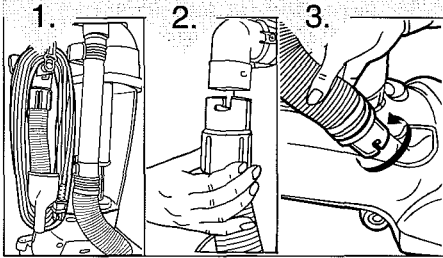

1. Check to see if dirt cup is full; empty if needed.
2. Plug cleaner in and check to see if there is any suction at end of hose (Diagram 1). If there is **suction** at end of hose, move on to Diagram 4. If there is **no suction** at the end of hose. Clear dirt path window and lower hose. Follow these steps: 1. Remove hose from upper hose inlet (Diagram 2) by reversing Step 1, Page 6, under heading "Upper Tool Caddy (Back)."
2. Unwrap hose from caddy. Clear dirt obstruction. 3. Remove hose from clear dirt path window (Diagram 3) by reversing Step 2, Page 7, under heading "Secure Side Hose". Remove obstruction.

## DEBRIS REMOVAL/NOZZLE GUARD

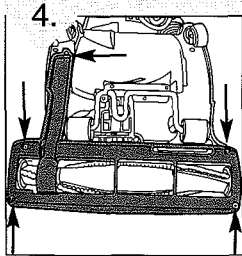

Remove nozzle guard (see Diagram 1) by removing the five (5) screws. Look for any obstructions and remove.

## DEBRIS REMOVAL/TURBO TOOL

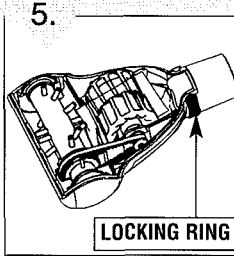

Rotate locking ring 180° and turn turbo tool over.

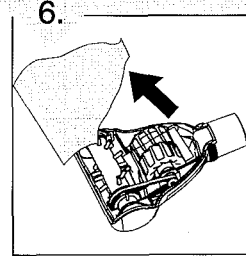

Pivot lower housing and remove clog.

# GENERAL MAINTENANCE CONTINUED

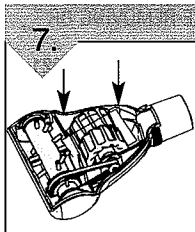

To reassemble, be sure tabs are engaged and pivot the lower housing closed.

## TROUBLESHOOTING GUIDE

**WARNING: TO REDUCE RISK OF PERSONAL INJURY - UNPLUG CLEANER BEFORE SERVICING**

PROBLEM	POSSIBLE REASON	POSSIBLE SOLUTION
<b>Cleaner won't run</b>	<ol style="list-style-type: none"> <li>1. Power cord not firmly plugged into outlet.</li> <li>2. Blown fuse or tripped breaker.</li> <li>3. Needs service.</li> </ol>	<ol style="list-style-type: none"> <li>1. Plug unit in firmly.</li> <li>2. Check fuse or breaker in home. Replace fuse/reset breaker.</li> <li>3. Take to service center or call 1-800-321-1134.</li> </ol>
<b>Cleaner won't pick-up or low suction</b>	<ol style="list-style-type: none"> <li>1. Dirt container not installed correctly.</li> <li>2. Dirt container full.</li> <li>3. Brushroll worn.</li> <li>4. Broken or worn belt.</li> <li>5. Clogged filter.</li> <li>6. Nozzle/dirt passage hose clogged.</li> <li>7. Carpet height setting is incorrect.</li> </ol>	<ol style="list-style-type: none"> <li>1. Review dirt container removal and replacement - Pg. 9.</li> <li>2. Empty dirt container - Pg. 9.</li> <li>3. Replace brushroll - Pg. 10.</li> <li>4. Replace belt - Pg. 10.</li> <li>5. Remove filter and clean - Pg. 9.</li> <li>6. Remove lower hose; remove obstruction - Pg. 7.</li> <li>7. Set carpet height adjust lever to appropriate setting for carpet being cleaned - Pg. 8.</li> </ol>
<b>Dust escaping from cleaner</b>	<ol style="list-style-type: none"> <li>1. Dirt container full.</li> <li>2. Dirt container not installed correctly.</li> <li>3. Hose not installed correctly.</li> <li>4. Filter not installed completely.</li> </ol>	<ol style="list-style-type: none"> <li>1. Empty dirt container - Pg. 9.</li> <li>2. Review dirt container removal and replacement - Pg. 9.</li> <li>3. Review hose installation - Pg. 7.</li> <li>4. Review filter Removal and Replacement - Pg. 9.</li> </ol>
<b>Cleaner tools won't pick-up</b>	<ol style="list-style-type: none"> <li>1. Hose clogged.</li> <li>2. Dirt container full.</li> <li>3. Filter clogged.</li> </ol>	<ol style="list-style-type: none"> <li>1. Remove hose and tools; remove obstruction - Pg. 7.</li> <li>2. Empty dirt container - Pg. 9.</li> <li>3. Clean filter - Pg. 9.</li> </ol>
<b>Headlight not working</b>	<ol style="list-style-type: none"> <li>1. Bulb burnt out.</li> <li>2. Loose electrical wires.</li> </ol>	<ol style="list-style-type: none"> <li>1. Replace bulb - Pg. 11.</li> <li>2. Call 1-800-321-1134 for nearest authorized Royal® Dealer.</li> </ol>
<b>Cleaner is difficult to push</b>	<ol style="list-style-type: none"> <li>1. Carpet height setting is incorrect.</li> </ol>	<ol style="list-style-type: none"> <li>1. Set carpet height adjust lever to appropriate setting for carpet being cleaned - Pg. 8.</li> </ol>

### ANY OTHER SERVICING SHOULD BE DONE BY AN AUTHORIZED SERVICE REPRESENTATIVE CUSTOMER SERVICE (1-800-321-1134)

In the event that further assistance is required, see your Yellow Pages for an authorized Royal® Dealer. Costs of any transportation to and from any place of repair are to be paid by the owner. The service parts used in this unit are easily replaced and readily available from an authorized Royal® Dealer or retailer. Always identify your cleaner by the model number and manufacturing code when requesting information or ordering replacement parts. (The model number appears on the bottom of the cleaner.)



**MANUAL DEL PROPIETARIO**  
Instrucciones de  
Funcionamiento y Servicio

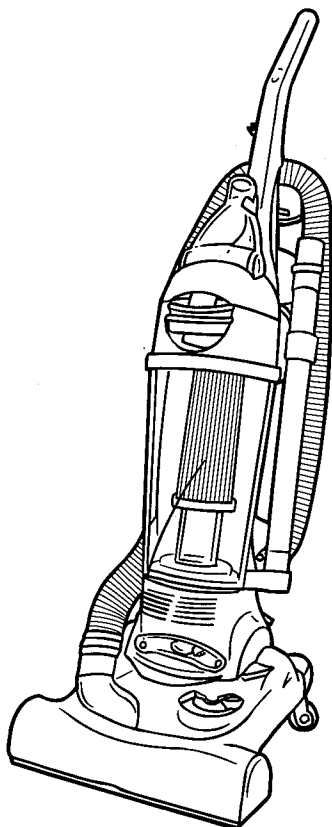

- Por favor lea estas instrucciones con cuidado antes de usar su aspiradora.
- Permítanos ayudarle a ensamblar su aspiradora o a contestar sus preguntas, llame al:

**1-800-321-1134**  
**(EE.UU. y Canadá)**  
**[www.dirtdevil.com](http://www.dirtdevil.com)**

**ADVERTENCIA:**

El ensamble de la aspiradora puede incluir partes pequeñas. Las partes pequeñas pueden presentar riesgo de ahogamiento.

Para tener una referencia rápida, anote por favor la información de su aspiradora aquí.

No. de Modelo: \_\_\_\_\_

Código del Fabricante: \_\_\_\_\_

(El código del fabricante aparece en la parte posterior e inferior de la aspiradora).

**ESTA ASPIRADORA ESTÁ DISEÑADA PARA USO DOMÉSTICO SOLAMENTE.**

## **INSTRUCCIONES DE SEGURIDAD IMPORTANTES**

Cuando use un electrodoméstico se deben seguir precauciones básicas, incluyendo las siguientes:

- **LEA TODAS LAS INSTRUCCIONES ANTES DE USAR EL APARATO.**
- **SIEMPRE SIGA ESTAS INSTRUCCIONES DE SEGURIDAD.**
- **PONGA LA ASPIRADORA EN POSICIÓN VERTICAL CUANDO USE LA MANGUERA Y LOS ACCESORIOS.**
- **NO DEJE LA ASPIRADORA SIN VIGILANCIA CUANDO ESTÉ CONECTADA.**
- **REVISE CON FRECUENCIA LOS FILTROS PARA LIMPIARLOS O REEMPLAZARLOS.**
- **ADVERTENCIA: NO UTILICE OBJETOS CON FILO PARA LIMPIAR LA MANGUERA, DEBIDO A QUE PUEDEN CAUSAR DAÑO.**
- **DE VEZ EN CUANDO RETIRE EL CEPILLO Y LIMPIE LOS RESIDUOS DE LAS TAPAS FINALES PARA PERMITIR LA ROTACIÓN UNIFORME DEL CEPILLO.**
- **ADVERTENCIA: LOS CORDONES, ALAMBRES Y/O CABLES SUMINISTRADOS CON ESTE PRODUCTO CONTIENEN PRODUCTOS QUÍMICOS QUE INCLUYEN PLOMO O COMPUESTOS DE PLOMO ACERCA DE LOS CUALES SE HA SABIDO EN EL ESTADO DE CALIFORNIA, PRODUCEN CÁNCER, DEFECTOS DE NACIMIENTO U OTROS DAÑOS REPRODUCTIVOS. LÁVESE LAS MANOS DESPUÉS DE SU USO.**

## **LEA TODAS LAS INSTRUCCIONES ANTES DE USAR EL APARATO ADVERTENCIA: PARA REDUCIR EL RIESGO DE INCENDIO, CHOQUE ELÉCTRICO O LESIONES:**

- No deje solo el aparato cuando esté conectado. Desconéctelo de la toma de corriente cuando no lo use y antes de darle servicio.
- No lo utilice en exteriores o en superficies mojadas. Puede ocurrir un choque eléctrico.
- No permita que la aspiradora se use como juguete. Ponga mucha atención cuando la use un niño o cerca de niños.
- Úsela solamente como se indica en este manual. Use solamente los accesorios recomendados por el fabricante.
- No la utilice con el cordón eléctrico o la clavija dañados. Si el aparato no trabaja como debiera, se ha caído, dañado, dejado en exteriores o caído en agua, regréselo a un centro de servicio para su inspección. Llame al 1-800-321-1134 para encontrar el centro de servicio más cercano a su domicilio.
- No tire ni lo transporte tomándole del cordón eléctrico, no utilice el cordón eléctrico como asa, no cierre la puerta sobre el cordón eléctrico, ni tire del mismo alrededor de esquinas o rebordes agudos. No pase el aparato sobre el cordón eléctrico. Mantenga el cordón eléctrico lejos de superficies calientes.

- No lo desconecte tirando del cordón eléctrico. Para desconectarlo, tome la clavija, no el cordón eléctrico.
- No tome la clavija o el aparato con las manos mojadas.
- No coloque objetos en las aberturas. No lo use con una abertura bloqueada; manténgalo libre de polvo, pelusa, pelo y cualquier cosa que pueda reducir el flujo de aire.
- Mantenga lejos de las aperturas y partes móviles, el pelo, ropa suelta, dedos y todas las partes del cuerpo.
- No aspire objetos que estén quemándose o emitiendo humo, tales como cigarrillos, cerillos o cenizas calientes.
- No lo use sin tener en su sitio el recipiente de polvo y los filtros.
- Apague todos los controles antes de desconectar.
- Tenga más cuidado cuando aspire escaleras.
- No lo use para aspirar líquidos inflamables o combustibles, tales como gasolina, ni lo use en áreas donde pudieran estar presentes.
- Mantenga la aspiradora en el suelo. Solamente las aspiradoras de mano pueden ser colocadas sobre muebles.
- La aspiradora debe estar en posición vertical para levantar de la alfombra al cepillo giratorio cuando haga limpieza por encima del nivel del piso.
- No use una extensión eléctrica al usar esta aspiradora.
- Guarde la aspiradora en interiores. Guárdela después de su uso para evitar accidentes de tropiezos.
- Usar el voltaje inapropiado puede resultar en daño al motor y posibles lesiones al usuario. El voltaje apropiado está listado en la placa de la aspiradora.
- Unplug before connecting Turbo Tool.

## **GUARDE ESTAS INSTRUCCIONES**

### **ADVERTENCIA:**

Para reducir el riesgo de choque eléctrico, este aparato tiene una clavija polarizada (una hoja más ancha que la otra.) Esta clavija encajará en una toma de corriente polarizada de una manera solamente. Si la clavija no encaja totalmente en la toma de corriente, invierta la clavija. Si aún no encaja, póngase en contacto con un electricista calificado para instalar la toma de corriente apropiada. No modifique la clavija de ninguna manera.

## FELICITACIONES

Usted es ahora el orgulloso propietario de una Dirt Devil®. Confiamos en que su nueva adquisición le ofrecerá muchos años de satisfacción.

Nuestra compañía diseñó y desarrolló este producto teniéndolo a usted en mente.

Estamos muy orgullosos de nuestros productos y esperamos que usted esté igualmente satisfecho con su calidad y rendimiento.

Gracias por su apoyo a los productos Dirt Devil®.  
Visite nuestro sitio Web en [www.dirtdevil.com](http://www.dirtdevil.com)

## ÍNDICE

Instrucciones de Seguridad.....	Página E2, E3
Descripción de las Características.....	Página E5
Cómo Ensamblar.....	Página E6
Ensamblaje del Cuerpo a la Boquilla.....	Página E6
Ensamblaje del Contenedor de Accesorios...	Página E6
Ensamblaje del Asa al Cuerpo.....	Página E6
Cómo Funciona.....	Página E7, E8
Limpieza de alfombras / piso.....	Página E7
Limpieza por encima del nivel del piso.....	Página E8
Recipiente de Polvo y Filtro: Retiro y Reemplazo.....	Página E9
Banda o Cepillo: Retiro y Reemplazo.....	Página E10, E11
Foco: Retiro y Reemplazo.....	Página E11
Mantenimiento General.....	Página E11, E12
Guía de Solución de Problemas.....	Página E12

## GARANTÍA LIMITADA

Al consumidor, Royal Appliance Mfg. Co. le garantiza que esta aspiradora no tiene defectos ni de material ni de mano de obra, la garantía comienza en la fecha de compra original. Vea la caja para información de la duración de la garantía y guarde el recibo de compra original para hacer válido el inicio del período de garantía.

En caso que la aspiradora muestre algún defecto dentro del período de garantía, repararemos o reemplazaremos de manera gratuita cualquier parte defectuosa. La máquina completa debe ser enviada con porte pagado a cualquier Estación Autorizada ROYAL® de Ventas y Servicio de Garantía. Por favor incluya una descripción completa del problema, fecha de compra, copia del recibo de compra original y su nombre, domicilio y número de teléfono. Si no se encuentra cerca de una Estación de Garantía, llame a la fábrica para pedir asistencia en los EE.UU. y Canadá: 1-800-321-1134. Use solamente partes de repuesto genuinas Royal®.

La garantía no incluye el desgaste anormal, daño como resultado de un accidente o del uso no adecuado de la aspiradora. Esta garantía no cubre los cepillos, bandas planas, filtros ni focos. Esta garantía no cubre reparaciones no autorizadas. Esta garantía le confiere derechos legales específicos y podría tener también otros derechos, los que varían de estado a estado en los EE.UU.



# CARACTERÍSTICAS

## VISTA DE LA PARTE FRONTAL

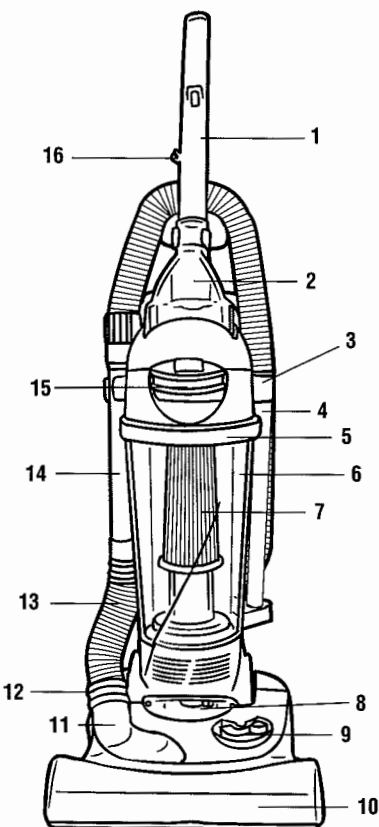

## VISTA DE LA PARTE FRONTAL

1. Asa
2. Turbo Tool
3. Accesorio para Hendiduras (en la lanza de extensión)
4. Lanza de Extensión
5. Tapa del Recipiente de Polvo
6. Recipiente de Polvo Transparente
7. Filtro del Recipiente de Polvo
8. Luz Frontal
9. Palanca de Ajuste de Altura
10. Tope
11. Ventana de Paso del Polvo Transparente
12. Yugo de la Manguera Inferior
13. Manguera Inferior
14. Lanza de la Manguera
15. Seguro de Liberación del Recipiente de Polvo
16. Guía del Cordón Eléctrico

## VISTA DE LA PARTE POSTERIOR

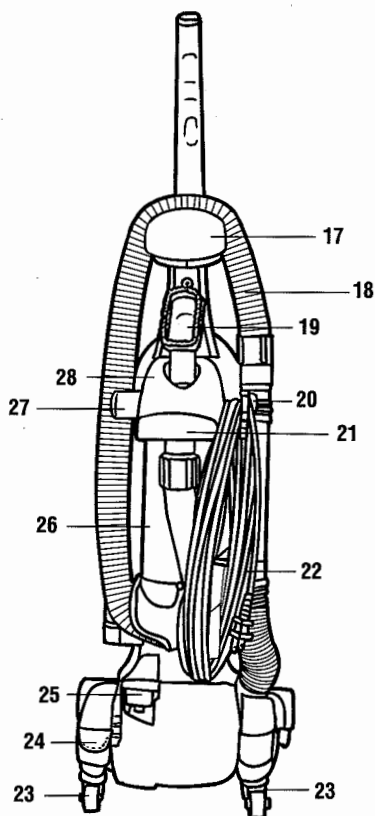

## VISTA DE LA PARTE POSTERIOR

17. Contenedor de la manguera
18. Manguera
19. Cepillo para Polvo
20. Gancho con Liberación Rápida del Cordón Eléctrico
21. Asa de Transporte
22. Cordón Eléctrico Largo
23. Swivel Casters™
24. Pedal de Liberación del Asa
25. Pedal de Encendido / Apagado
26. Cubierta Posterior
27. Abrazadera de la Manguera
28. Contenedor de Accesorios Superior

# CÓMO ENSAMBLAR

HERRAMIENTA NECESARIA: DESTORNILLADOR PHILLIPS O PLANO

## CUERPO A LA BOQUILLA



Deslice la cubierta posterior en la base.

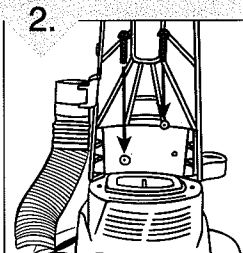

Para asegurar inserte dos (2) tornillos en la sección frontal de la cubierta posterior.

## CONTENEDOR DE ACCESORIOS SUPERIOR (FRENTE)

## ENSAMBLAJE DEL CONTENEDOR DE LA TURBOBOQUILLA (FRENTE) Y DEL ASA (PARTE POSTERIOR)

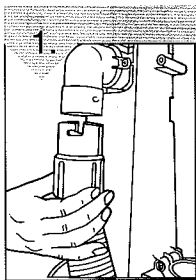

Deslice el extremo de la manguera larga en el tubo de polvo de la cubierta posterior.

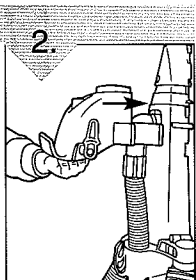

Alinee los orificios del asa de transporte con los orificios de la cubierta posterior. Deslice el asa hacia delante. Inserte dos (2) tornillos en los orificios y apriéte-los hasta asegurarlos.

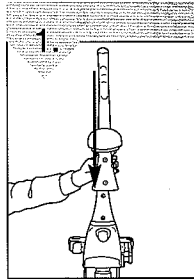

Coloque el asa superior en la aspiradora.

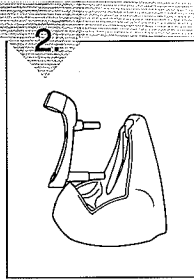

Fije la abrazadera de la turboboquilla en el contenedor de la misma.

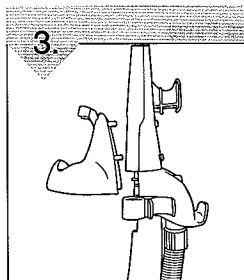

Coloque el contenedor de la turboboquilla en la parte frontal de la sección media de la aspiradora.

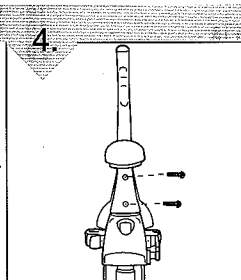

Inserte los dos (2) tornillos en la parte trasera del asa y apriéte-los, asegurándose que el contenedor de accesorios está asegurado.

# CÓMO ENSAMBLAR CONTINUACIÓN

## INSTALACIÓN DE LA TURBOBOQUILLA

4.

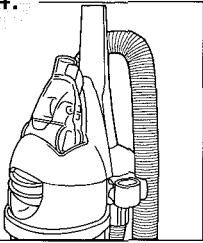

Sujete la turboboquilla en la parte frontal de su contenedor.

## FIJACIÓN DE LA MANGUERA POSTERIOR

1. 1a.

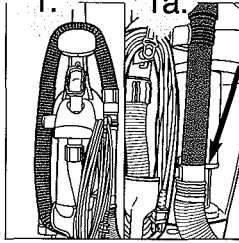

Enrolle la manguera alrededor de la parte posterior del contenedor (Diagrama 1). Empuje la lanza de la manguera hacia abajo en el lado derecho de la aspiradora (Diagrama 1a).

## FIJACIÓN DE LA MANGUERA LATERAL

2.

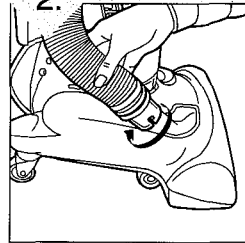

Alinee las lengüetas de la tapa con las ranuras en el recipiente. Empuje la tapa hacia abajo y gírela en sentido de las manecillas del reloj.

## ALMACENAMIENTO DE ACCESORIOS

3.

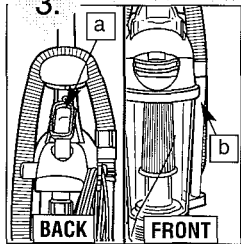

Para fijar los accesorios: (a) Deslice el cepillo para polvo en el contenedor de accesorios superior con las cerdas hacia afuera. (b) Deslice el accesorio para hendiduras/ la lanza de extensión en la ranura redonda del lado derecho frontal del contenedor de accesorios.

## INSTALE LA TAPA DEL RECIPIENTE DE POLVO

4.

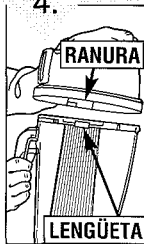

Alinee las lengüetas del recipiente con las ranuras en la tapa (Diagrama 4). Empuje la tapa hacia abajo y gírela en sentido de las manecillas del reloj. **NOTA:** Hay una flecha de guía en la parte posterior de la tapa. Alinee la flecha con el borde derecho del asa del recipiente de polvo y gire en el sentido de las manecillas del reloj hasta asegurarlo (Diagrama 4a).

4a.

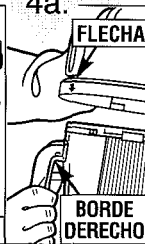

## INSTALACIÓN DEL RECIPIENTE DE POLVO

5.

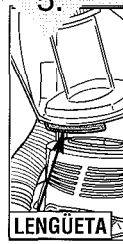

Fijelo alineando la lengüeta en la parte inferior del recipiente de polvo en la ranura rectangular de la aspiradora (inserción) y empújelo para que entre en su sitio (Diagrama 5a).

5a.



# CÓMO FUNCIONA

## LIBERACION DEL CORDON ELECTRICO

1.

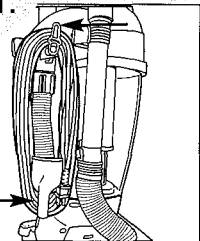

Gire el gancho de liberación rápida del cordón eléctrico para retirarlo más fácilmente. Guárdelo en la guía del cordón eléctrico.

## AJUSTE DE ALTURA PALANCA

2.

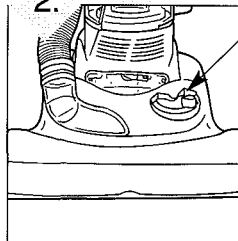

Deslice la palanca de ajuste de altura para que corresponda con la superficie que se va a limpiar. **IMPORTANTE:** Para un ajuste más fácil, coloque la aspiradora en posición completamente vertical POSITION.

# CÓMO FUNCIONA CONTINUACIÓN

**PRECAUCIÓN:** El agitador del cepillo continúa girando cuando usted usa o retira la manguera o si la aspiradora está funcionando. Mantenga lejos del área del cepillo el pelo, la ropa suelta, los dedos y otras partes del cuerpo cuando la aspiradora esté funcionando.

La aspiradora debe estar en posición vertical para levantar de la alfombra el cepillo giratorio cuando limpie por encima del nivel del piso.

## PEDAL DE ENCENDIDO / APAGADO

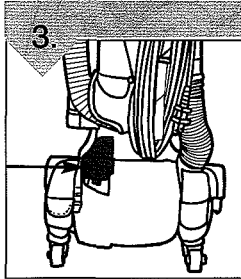

Conecte el cordón eléctrico en la toma de corriente. Encienda la aspiradora pisando el pedal localizado en la parte posterior izquierda de la aspiradora.

## PEDAL DE LIBERACIÓN DEL ASA

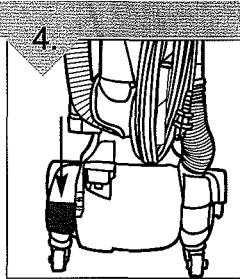

Para liberar el asa, pise el pedal de liberación del asa localizado en la parte inferior izquierda de la aspiradora.

## PISO/ALFOMBRAS LIMPIEZA

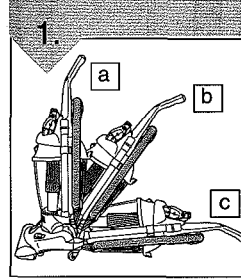

Mueva el asa y ajústela en la posición deseada para (a) guardar la aspiradora, (b) operar la aspiradora y (c) pisar el pedal de liberación del asa

nuevamente para limpiar debajo de los muebles. **NOTA:** El cepillo en rotación podría hacer que los flecos de la alfombra se enredaran dentro de la aspiradora. Sea precavido cuando aspire alfombras con flecos.

## LIMPIEZA POR ENCIMA DEL NIVEL DEL PISO

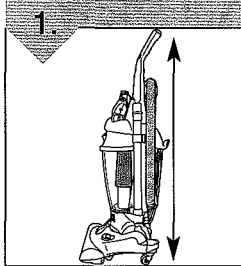

La aspiradora debe estar en su posición vertical para levantar el cepillo giratorio.

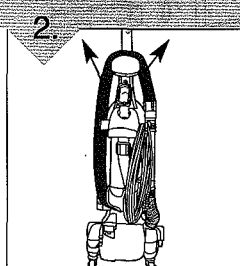

Retire la manguera del contenedor de accesorios.

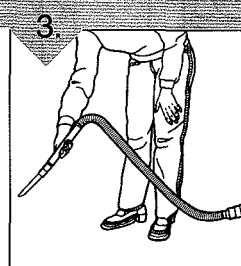

Elija cualquiera de los útiles accesorios o use la manguera sola. Simplemente empuje el accesorio con firmeza en el extremo de la lanza o del asa de la manguera. Para quitar el accesorio, gire y tire suavemente.

## LANZA DE EXTENSIÓN

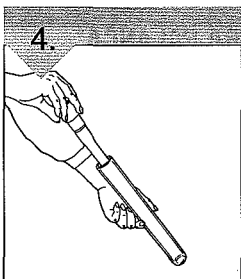

Si se necesita mayor longitud, use la lanza de extensión y el accesorio para hendiduras. Saque la herramienta para hendiduras de la lanza de extensión. Use la lanza de extensión y la herramienta para

hendiduras juntas o por separado.

## ASA DE TRANSPORTE

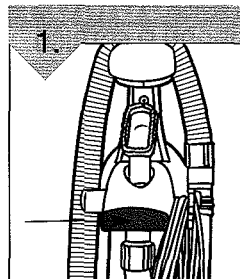

Para llevar la aspiradora de una habitación a otra, use el asa de transporte ubicada en la parte posterior de la aspiradora. **NOTA:** No empuje la aspiradora hacia adelante mientras este recargada sobre las ruedas traseras. No jale la aspiradora

cuando ésta esté solamente sobre las ruedas traseras.

# RECIPIENTE DE POLVO Y FILTRO: RETIRO Y REEMPLAZO

**ADVERTENCIA:** PARA REDUCIR EL RIESGO DE LESIONES CAUSADAS POR LAS PARTES MÓVILES, DESCONECTE ANTES DE DAR SERVICIO.

Para el filtro de reemplazo (No. de Parte 2-JC0280-000) por favor llame al 1-800-321-1134 o visite [www.dirtdevil.com](http://www.dirtdevil.com) para localizar al distribuidor más cercano a usted.

**NOTA:** Desconecte la aspiradora antes de cambiar el filtro.

**NOTA:** Para un mejor desempeño, reemplace el filtro cada año.

## VACÍE Y LIMPIE EL RECIPIENTE DE POLVO

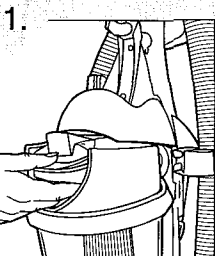

Oprima el seguro para quitar el recipiente de polvo de la aspiradora.

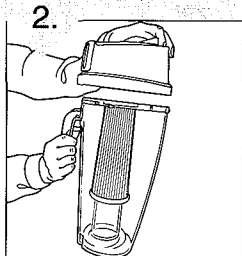

Retire la tapa al tomar el asa del recipiente de polvo y girando la tapa en sentido contrario a las manecillas del reloj.

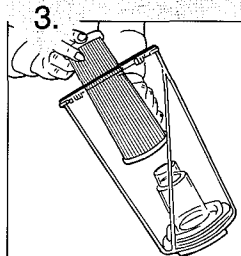

Sostenga el recipiente de polvo y sujete el tope del filtro.

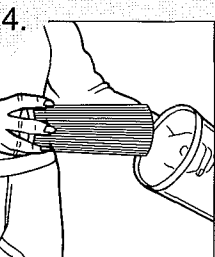

Gire y tire del filtro hacia arriba y afuera.

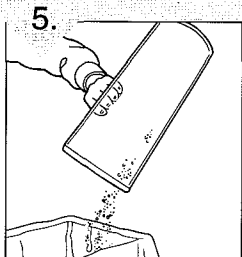

Limpie el filtro y el recipiente de polvo completamente. Vea la nota a continuación "Mantenimiento Regular" para las instrucciones de limpieza del filtro.

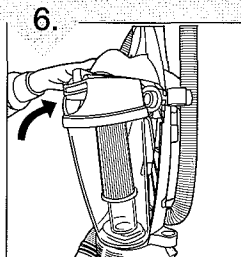

Coloque de nuevo el filtro en el recipiente de polvo. Empuje el filtro en su sitio para evitar fugas de polvo. Coloque de nuevo el recipiente de polvo en la aspiradora (vea la **Página E7, Instalación del Recipiente de Polvo.**)

**MANTENIMIENTO REGULAR:** Cada vez que se vacía el recipiente de polvo, se debe limpiar el filtro. Golpee suavemente el filtro, pero con firmeza, contra el interior del basurero hasta que deje de caer polvo del filtro. (El filtro perderá color con el uso, pero esto no afectará su rendimiento.) No cepille el filtro. Las instrucciones de limpieza pueden variar dependiendo de las condiciones de suciedad. En algunos casos, se necesitará una limpieza mayor o menor del filtro. **Se recomienda que el filtro HEPA No. de Parte 2-JC0280-000 se reemplace una vez al año. Por favor use la etiqueta ubicada en la tapa del filtro para registrar la fecha de reemplazo.**

# BANDA O CEPILLO: RETIRO Y REEMPLAZO

HERRAMIENTA NECESARIA: DESTORNILLADOR PHILLIPS

**ADVERTENCIA:** PARA REDUCIR EL RIESGO DE LESIONES CAUSADAS POR LAS PARTES MÓVILES, DESCONECTE LA ASPIRADORA ANTES DE CAMBIAR LA BANDA O EL CEPILLO GIRATORIO.

## PARA RETIRAR LA BANDA

## ESTILO DE BANDA 10

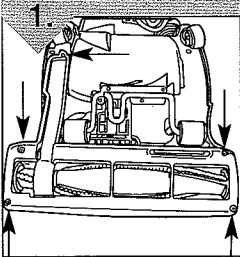

Acueste la aspiradora y voltee la para ver la base de la boquilla. La base debe quedar plana y mirando hacia arriba. Utilice un destornillador Phillips para retirar los cinco (5) tornillos y así quitar la protección de la boquilla. Las flechas indican la posición de los tornillos.

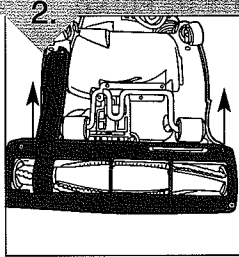

Levante la protección de la boquilla.

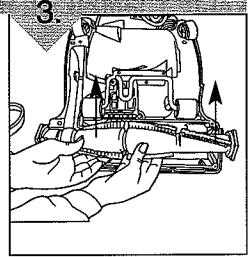

Levante y retire el cepillo giratorio. Deseche la banda usada.

## REEMPLAZO DE LA BANDA O DEL CEPILLO GIRATORIO

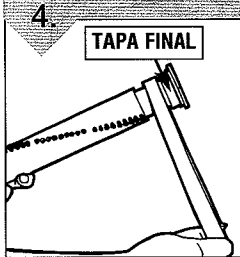

Coloque la banda nueva en el área sin cerdas del cepillo giratorio.

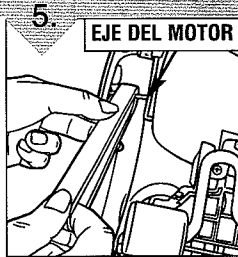

Deslice la banda en el eje del motor.

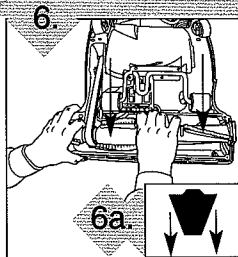

Una vez que la banda nueva está puesta en su lugar, tire del cepillo giratorio y deslícelo dentro de la boquilla asegurándose que las tapas finales estén en la orientación correcta (inserción 6a). Gire el cepillo giratorio de forma manual para asegurarse que la banda esté alineada apropiadamente.

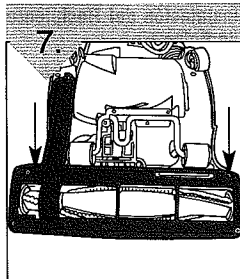

Vuelva a colocar la protección de la boquilla.

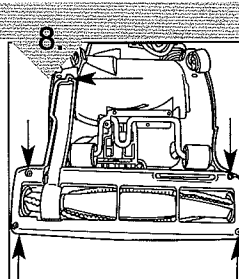

Reemplace los cinco (5) tornillos para asegurar la protección de la boquilla.

# REMOCION Y REEMPLAZO DEL FOCO

**ADVERTENCIA:** PARA REDUCIR EL RIESGO DE CHOQUE ELÉCTRICO, DESCONECTE LA ASPIRADORA ANTES DE RETIRAR O REEMPLAZAR EL FOCO.

Esta aspiradora utiliza un foco automotor común No.906, 13.0 voltios. Para focos de reemplazo, llame al 1-800-321-1134 o a su tienda de partes automotrices.

HERRAMIENTA NECESARIA: DESTORNILLADOR PLANO

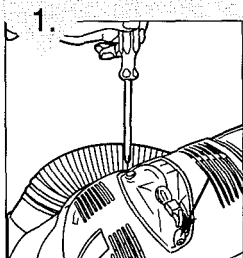

Incline hacia atrás el asa de la aspiradora. Retire los dos (2) tornillos ubicados en cualquiera de los lados de la lente de la luz frontal.

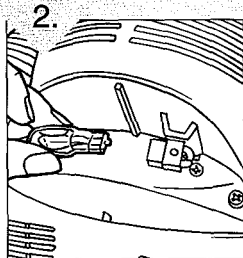

Para retirar el foco, sáquelo del receptáculo. NO lo gire. Para reemplazarlo, empujelo suavemente en el receptáculo.

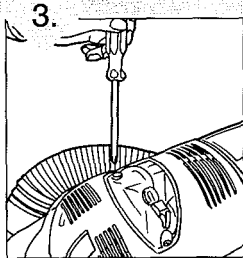

Fije la lente de la luz frontal volviendo a colocar los dos (2) tornillos.

# MANTENIMIENTO GENERAL

**AVERTISSEMENT:** POUR RÉDUIRE LE RISQUE DE LÉSION À CAUSE DE PIÈCES EN MOUVEMENT, DÉBRANCHEZ L'APPAREIL AVANT DE FAIRE SON ENTRETIEN.

## RETIRO DE LOS DESECHOS / MANGUERA

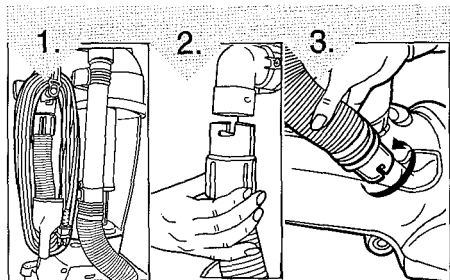

1. Vea si el recipiente está lleno; vacíelo si es necesario.
2. Conecte la aspiradora y verifique que haya succión en el extremo de la manguera (Diagrama 1.) Si hay succión en el extremo de la manguera, vaya al Diagrama 4. Si no hay succión en el extremo de la manguera, limpie la ventana del paso del polvo y baje la manguera. Siga estos pasos: **1.** Saque la manguera de la entrada superior de la manguera (Diagrama 2) al invertir el Paso 1, Página E6, bajo el encabezado "Contenedor de Accesorios Superior (Posterior)."**2.** Saque la manguera de la caja. Retire la obstrucción. **3.** Saque la manguera de la ventana transparente del paso del polvo (Diagrama 3) al invertir el Paso 2, Página E7, bajo el encabezado "Fijación de la Manguera Lateral." Retire la obstrucción.

## RETIRO DE LOS DESECHOS / PROTECCIÓN DE LA BOQUILLA

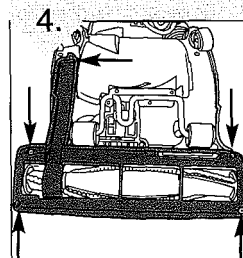

Retire la protección de la boquilla (vea el Diagrama 1) al quitar los cinco (5) tornillos. Busque las obstrucciones y retírelas.

## RETIRO DE LOS DESECHOS / TURBOBOQUILLA



Gire el anillo del seguro 180° y dele vuelta a la turboboquilla.

ANILLO DE SEGURO

# MANTENIMIENTO GENERAL CONTINUACIÓN

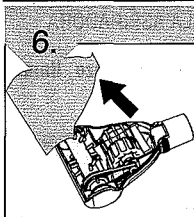

6. Gire el alojamiento inferior y retire el atasco.

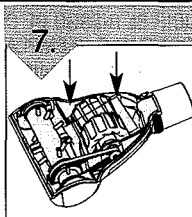

7. Para reensamblar, asegúrese que las lengüetas estén metidas y gire para cerrar el alojamiento inferior.

## GUÍA DE SOLUCIÓN DE PROBLEMAS

ADVERTENCIA: PARA REDUCIR EL RIESGO DE LESIONES PERSONALES - DESCONECTE LA ASPIRADORA ANTES DE DARLE SERVICIO.

PROBLEMA	POSIBLES CAUSAS	SOLUCIONES POSIBLES
<b>La aspiradora no funciona</b>	<ol style="list-style-type: none"> <li>1. El cordón eléctrico no está bien conectado en la toma de corriente.</li> <li>2. Fusible quemado o interruptor desconectado.</li> <li>3. Necesita servicio.</li> </ol>	<ol style="list-style-type: none"> <li>1. Conecte la unidad con firmeza.</li> <li>2. Revise el fusible o el interruptor en casa. Reemplace el fusible / reajuste el interruptor.</li> <li>3. Llévela al centro de servicio o llame al 1-800-321-1134.</li> </ol>
<b>La aspiradora no aspira o la succión es muy débil</b>	<ol style="list-style-type: none"> <li>1. El recipiente de polvo no está instalado correctamente.</li> <li>2. El recipiente de polvo está lleno.</li> <li>3. Cepillo giratorio desgastado.</li> <li>4. Banda rota o desgastada.</li> <li>5. Filtro tapado.</li> <li>6. Está tapada la boquilla / manguera de paso de polvo.</li> <li>7. Ajuste incorrecto de la altura de alfombra.</li> </ol>	<ol style="list-style-type: none"> <li>1. Revise la forma de retiro y reemplazo del recipiente de polvo - Pág. E9.</li> <li>2. Vacíe el recipiente de polvo - Pág. E9.</li> <li>3. Reemplace el cepillo giratorio - Pág. E10.</li> <li>4. Reemplace la banda - Pág. E10.</li> <li>5. Retire y limpie el filtro - Pág. E9.</li> <li>6. Retire la manguera inferior; retire la obstrucción - Pág. E7.</li> <li>7. Mueva la palanca de ajuste de altura de alfombra a un nivel apropiado para la alfombra que se esté limpiando - Pág. E8.</li> </ol>
<b>El polvo sale de la aspiradora</b>	<ol style="list-style-type: none"> <li>1. El recipiente de polvo está lleno.</li> <li>2. El recipiente de polvo no está instalado correctamente.</li> <li>3. La manguera no está instalada correctamente.</li> <li>4. El filtro no está instalado completamente.</li> </ol>	<ol style="list-style-type: none"> <li>1. Vacíe el recipiente de polvo - Pág. E9.</li> <li>2. Revise la forma de retiro y reemplazo del recipiente de polvo - Pág. E9.</li> <li>3. Revise la instalación de la manguera - Pág. E7.</li> <li>4. Revise la forma de retiro y reemplazo del filtro - Pág. E9.</li> </ol>
<b>Los accesorios de la aspiradora no funcionan</b>	<ol style="list-style-type: none"> <li>1. Manguera tapada.</li> <li>2. El recipiente de polvo está lleno.</li> <li>3. Filtro tapado.</li> </ol>	<ol style="list-style-type: none"> <li>1. Retire la manguera y los accesorios; retire la obstrucción - Pág. E7.</li> <li>2. Vacíe el recipiente de polvo - Pág. E9.</li> <li>3. Limpie el filtro - Pág. E9.</li> </ol>
<b>La luz frontal no funciona</b>	<ol style="list-style-type: none"> <li>1. Foco fundido.</li> <li>2. Cables eléctricos sueltos.</li> </ol>	<ol style="list-style-type: none"> <li>1. Reemplace el foco - Pág. E11.</li> <li>2. Llame al 1-800-321-1134 para encontrar al Distribuidor Royal® más cercano a su domicilio.</li> </ol>
<b>Es difícil empujar la aspiradora</b>	<ol style="list-style-type: none"> <li>1. Ajuste incorrecto de la altura de alfombra.</li> </ol>	<ol style="list-style-type: none"> <li>1. Mueva la palanca de ajuste de altura de alfombra a un nivel apropiado para la alfombra que se esté limpiando - Pág. E8.</li> </ol>

**CUALQUIER OTRO SERVICIO DEBERÁ SER EFECTUADO POR UN REPRESENTANTE DE SERVICIO AUTORIZADO SERVICIOS AL CLIENTE (1-800-321-1134)**

En caso de necesitar más ayuda, vea en las Páginas Amarillas para encontrar a un Distribuidor Autorizado Royal®. Los costos de transporte hacia y desde el sitio de reparación serán pagados por el propietario. Las partes de repuesto utilizadas en esta unidad son de reemplazo fácil y están disponibles a través de un Distribuidor Autorizado Royal® o en otras tiendas. Siempre identifique su aspiradora por medio del número de modelo y el código de fabricación cuando pida información u ordene partes de repuesto. (El número de modelo aparece en el fondo de la aspiradora.)





**MANUEL DU PROPRIÉTAIRE**  
Notice d'utilisation et d'entretien

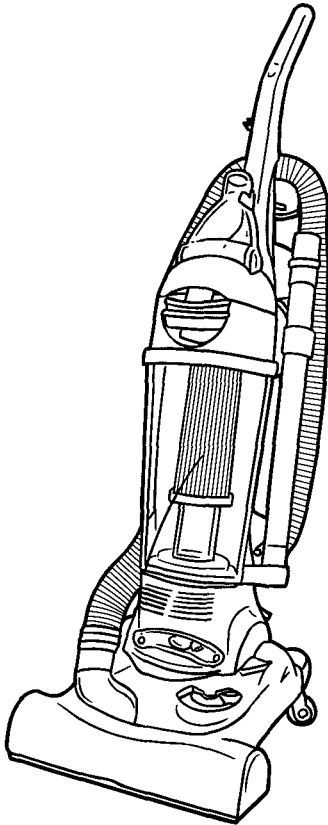

- Veuillez lire attentivement ces instructions avant d'utiliser votre aspirateur.
- Nous pouvons vous aider à assembler votre aspirateur et à répondre à vos questions. Pour cela composez le :

**1-800-321-1134**  
**(É.U. et Canada)**  
**[www.dirtdevil.com](http://www.dirtdevil.com)**

**⚠ AVERTISSEMENT:**

L'assemblage de l'appareil comprend des petites pièces. Ces dernières présentent un danger d'étouffement.

Consignez les renseignements ci-dessous pour pouvoir les consulter rapidement.

N° de modèle : \_\_\_\_\_

Code de fabrication : \_\_\_\_\_

(Le code de fabrication se trouve sur la partie inférieure arrière de l'aspirateur)

**CET APPAREIL A ÉTÉ CONÇU EXCLUSIVEMENT POUR UN USAGE DOMESTIQUE.**

## **CONSIGNES DE SÉCURITÉ IMPORTANTES**

Lorsque vous utilisez un appareil ménager, vous devez prendre certaines précautions de sécurité, telles que :

- **LISEZ TOUTES LES INSTRUCTIONS AVANT D'UTILISER L'APPAREIL.**
- **RESPECTEZ TOUJOURS À LA LETTRE CES CONSIGNES DE SÉCURITÉ.**
- **METTRE L'ASPIRATEUR EN POSITION VERTICALE QUAND VOUS UTILISEZ LE TUYAU ET LES ACCESSOIRES.**
- **NE LAISSEZ PAS L'APPAREIL SANS SURVEILLANCE QUAND IL EST BRANCHÉ.**
- **VÉRIFIEZ RÉGULIÈREMENT LES FILTRES À NETTOYER OU À REMPLACER.**
- **AVERTISSEMENT : N'UTILISEZ PAS D'OBJETS TRANCHANTS POUR NETTOYER LE TUYAU : ILS POURRAIENT L'ENDOMMAGER.**
- **ENLEVEZ LE ROULEAU DE TEMPS EN TEMPS ET NETTOYEZ LES SALETÉS QUI ENCOMBRENT SES EXTRÉMITÉS AFIN QU'IL CONTINUE À TOURNER SANS PROBLÈME.**
- **AVERTISSEMENT : LES CORDONS, FILS ÉLECTRIQUES ET/OU CÂBLE FOURNIS AVEC CE PRODUIT CONTIENNENT DES PRODUITS CHIMIQUES Y COMPRIS DU PLOMB OU DES COMPOSÉS DU PLOMB CONNU PAR L'ÉTAT DE CALIFORNIE POUR SON EFFET CANCÉRIGÈNE, POUVANT ENTRAÎNER DES MALFORMATIONS CONGÉNITALES OU ENDOMMAGER LES ORGANES DE REPRODUCTION. LAVEZ-VOUS LES MAINS APRÈS TOUTE UTILISATION.**

**LISEZ TOUTES LES INSTRUCTIONS AVANT D'UTILISER L'APPAREIL.**

## **AVERTISSEMENT : POUR RÉDUIRE LES RISQUES D'INCENDIE, DE DÉCHARGE ÉLECTRIQUE ET DE BLESSURE :**

- *Ne laissez jamais l'appareil sans surveillance quand il est branché. Débranchez-le quand il n'est pas utilisé ainsi qu'avant de procéder à son entretien.*
- *N'utilisez pas l'appareil à l'extérieur ou sur des surfaces mouillées. Vous pourriez vous électrocuter.*
- *Ne laissez pas les enfants jouer avec l'appareil. Exercez une surveillance étroite quand l'appareil est utilisé par des enfants ou à proximité de ceux-ci.*
- *Utilisez l'appareil en respectant à la lettre les consignes de ce manuel. Utilisez seulement les accessoires recommandés par le fabricant.*
- *N'utilisez pas l'appareil si la fiche ou le cordon est endommagé. Si l'aspirateur ne fonctionne pas comme prévu, s'il est tombé, s'il a été endommagé, laissé à l'extérieur ou s'il est tombé dans l'eau, expédiez-le à un centre de réparation pour qu'il soit vérifié. Appelez le 1-800-321-1134 pour savoir quel est le centre de réparation le plus proche.*

- Ne tirez pas l'appareil par son cordon, ne vous servez pas du cordon comme poignée, ne fermez pas de portes sur le cordon et ne tirez pas le cordon sur des coins ou des bords tranchants. Évitez de passer l'appareil sur le cordon d'alimentation. Tenez le cordon hors de portée des surfaces chauffées.
- Ne débranchez pas l'appareil en tirant sur le cordon. Pour le débrancher, tirez sur la fiche et non sur le cordon.
- Ne manipulez pas la fiche ou l'aspirateur avec des mains mouillées.
- N'insérez pas d'objets dans les ouvertures. Évitez d'utiliser l'appareil si les ouvertures sont obstruées; gardez les ouvertures exemptes de poussière, de peluches, de cheveux et de tout ce qui pourrait réduire le débit d'air.
- Gardez les cheveux, les vêtements amples, les doigts et toute partie du corps à l'écart des ouvertures et des pièces en mouvement.
- Évitez d'aspirer tout objet qui brûle ou fume, comme les cigarettes, les allumettes et les cendres incandescentes.
- Ne l'utilisez pas sans le godet à-poussière ni les filtres.
- Éteignez toutes les commandes avant de débrancher l'appareil.
- Faites bien attention quand vous nettoyez les marches d'escalier.
- N'aspirez pas les liquides inflammables ou combustibles comme l'essence; n'utilisez pas l'appareil en présence de ces matériaux.
- Gardez l'aspirateur au sol. Seuls les aspirateurs à main peuvent être posés sur les meubles.
- L'aspirateur doit être en position verticale pour pouvoir lever la brosse rotative et nettoyer le plancher.
- N'utilisez jamais de rallonge électrique avec cet aspirateur.
- Rangez l'aspirateur à l'intérieur. Rangez l'aspirateur après son utilisation pour ne pas trébucher dessus.
- L'utilisation d'une tension inadéquate peut endommager le moteur et blesser l'utilisateur. La tension adéquate est indiquée sur la plaque de l'appareil.
- Unplug before connecting Turbo Tool.

## **VEUILLEZ CONSERVER CES INSTRUCTIONS**

### **AVERTISSEMENT :**

Afin de réduire les risques de choc électrique, cet appareil est muni d'une fiche polarisée (une tige est plus large que l'autre). Cette fiche ne peut être insérée dans une prise de courant polarisée que dans un sens. Si la fiche ne s'insère pas complètement dans la prise, inversez-la. Si elle ne s'insère toujours pas, demandez à un électricien qualifié d'installer la prise appropriée. Ne modifiez jamais la fiche.

## FÉLICITATIONS !

**Vous êtes désormais l'heureux propriétaire d'un Dirt Devil®. Nous sommes persuadés que cet appareil vous satisfera pendant plusieurs années.**

**Nous avons conçu ce produit pour vous faciliter la vie.**

**Nous sommes très fiers de nos produits et nous espérons que vous serez aussi satisfait que nous de leur qualité et de leur performance.**

**Merci d'utiliser les produits Dirt Devil®.  
Visitez notre site Web : [www.dirtdevil.com](http://www.dirtdevil.com)**

## TABLE DES MATIÈRES

Consignes de sécurité.....	Page 2, 3
Descriptions de l'appareil .....	Page 5
Assemblage de l'appareil.....	Page 6, 7
Assemblage du suceur sur le corps de l'appareil .....	Page 6
Assemblage du support à accessoires.....	Page 6
Assemblage de la poignée sur le corps de l'appareil .....	Page 6
Utilisation de l'appareil.....	Page 7, 8
Nettoyage du sol/tapis .....	Page 7
Nettoyage au-dessus du sol.....	Page 8
Godet à poussière et filtre : Enlèvement et remplacement.....	Page 9
Courroie ou brosse Dépose et remplacement .....	Page 10, 11
Ampoule : Dépose et remplacement.....	Page 11
Entretien Général.....	Page 11, 12
Guide de dépannage.....	Page 12

## GARANTIE LIMITÉE

Royal Appliance Mfg. Co. garantit au consommateur que cet aspirateur est exempt de vices de matériau ou de fabrication à compter de sa date d'achat d'origine. Consultez le carton d'emballage de l'appareil pour déterminer la durée de la garantie et conservez votre reçu d'achat d'origine pour justifier la date d'entrée en vigueur de la période de garantie.

Si l'appareil tombe en panne pendant la période couverte par la garantie, nous réparerons ou remplacerons gratuitement toute pièce défectueuse. L'appareil entier doit être renvoyé port payé à n'importe quel point de vente ou de réparation sous garantie de ROYAL®. Veuillez inclure une description détaillée du problème, la date d'achat, une copie du reçu d'achat d'origine ainsi que vos nom, adresse et numéro de téléphone. Si aucun centre de réparation ne se trouve dans votre région, appelez l'usine au 1-800-321-1134, au CANADA et aux ÉTATS-UNIS. N'utilisez que les pièces de rechange Royal®.

Cette garantie ne couvre pas l'usure inhabituelle, les dommages causés par les accidents ou un usage abusif de l'appareil. Elle ne couvre pas non plus les brosses, les courroies plates, les filtres et les ampoules. Cette garantie ne couvre pas les réparations non autorisées. Cette garantie vous offre des droits spécifiques mais il se peut que vous ayez d'autres droits (Ces derniers varient d'état à état au sein des États-Unis).

# CARACTÉRISTIQUES

**VUE AVANT**

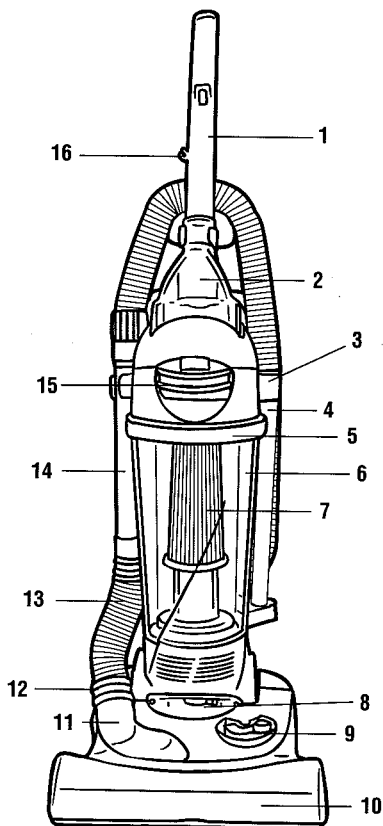

**VUE AVANT**

1. Poignée
2. Turbo Tool
3. Suceur plat (dans la rallonge)
4. Rallonge
5. Couvercle du godet à poussière
6. Godet à poussière transparent
7. Filtre du godet à poussière
8. Phare avant
9. Levier de réglage de la hauteur
10. Pare-choc
11. Fenêtre de passage de la poussière
12. Encoche du tuyau inférieur
13. Tuyau inférieur
14. Tuyau de rallonge
15. Loquet du godet à poussière
16. Guide du cordon

**VUE ARRIÈRE**

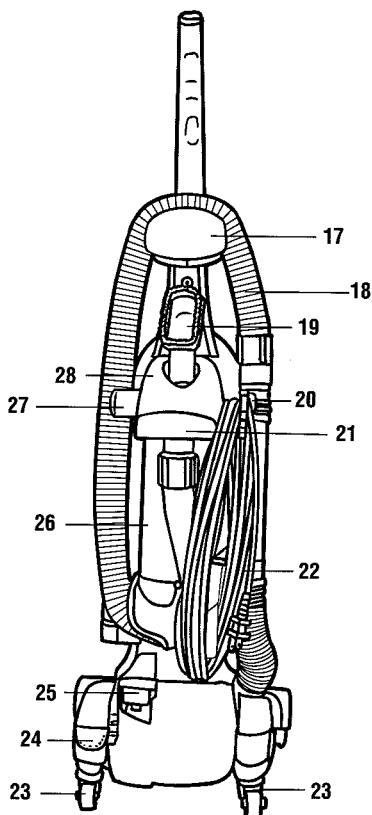

**VUE ARRIÈRE**

17. Support du tuyau
18. Tuyau
19. Brosse à épousseter
20. Dispositif d'enroulement du cordon à déclenchement rapide
21. Poignée de transport
22. Cordon d'alimentation long
23. Swivel Casters™
24. Pédale de dégagement de la poignée
25. Pédale marche/arrêt
26. Panneau arrière
27. Attaches pour tuyau
28. Support des accessoires supérieurs

# ASSEMBLAGE

OUTIL NÉCESSAIRE : TOURNEVIS À POINTE CRUCIFORME OU À TÊTE PLATE

## ASSEMBLAGE DU SUCEUR SUR LE CORPS DE L'APPAREIL

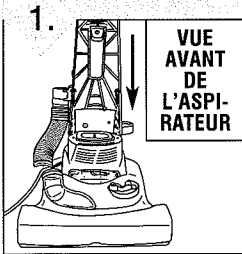

Glissez le panneau arrière sur la base.

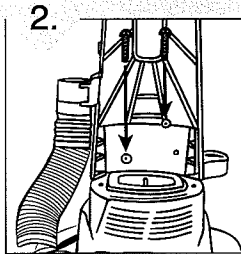

Pour fixer l'ensemble, insérez deux (2) vis sur la partie avant du panneau arrière.

## SUPPORT DES ACCESSOIRES SUPÉRIEURS (ARRIÈRE)

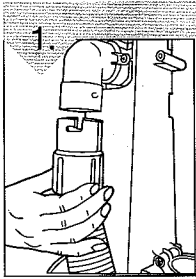

Glissez l'extrémité du long tuyau dans le tube à poussière du panneau arrière. Tournez dans le sens anti-horaire pour le fixer.

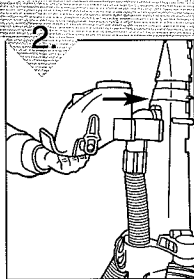

Alignez les trous de la poignée de transport avec les trous situés sur le panneau arrière. Glissez la poignée vers l'avant. Insérez deux (2) vis dans les trous et serrez-les jusqu'à ce qu'ils soient bloqués.

## ENSEMBLE POIGNÉE (ARRIÈRE) ET SUPPORT TURBO TOOL (AVANT)

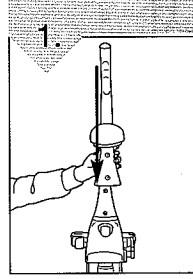

Placez la poignée supérieure dans l'aspirateur.

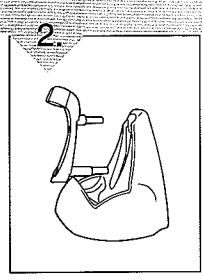

Fixez l'attache de l'accessoire turbo dans le support à accessoire turbo.

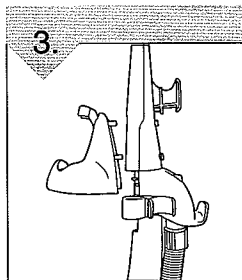

Placez le support à accessoires turbo à l'avant de la partie médiane de l'appareil.

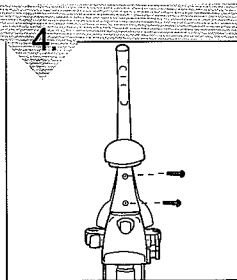

Insérez les deux (2) vis à l'arrière de la poignée et serrez. Veillez à ce que le support à accessoire soit bien attaché.

# ASSEMBLAGE (SUITE)

## POUR INSTALLER L'ACCESSOIRE TURBO

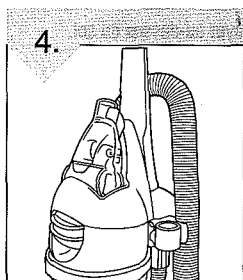

Attache l'accessoire turbo à l'avant du support à accessoires.

## POUR FIXER LE TUYAU

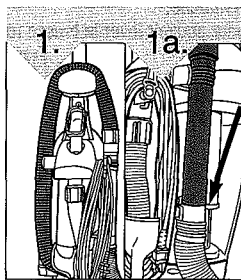

Enroulez le tuyau à l'arrière du support de tuyau (Schéma 1). Insérez la rallonge de tuyau sur le côté droit de l'aspirateur (Schéma 1a).

## POUR FIXER LE CORDON LATÉRAL

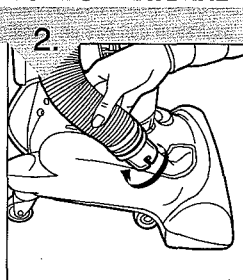

Alignez les languettes situées sur la fenêtre du passage de la poussière sur les encoches du tuyau inférieur. Poussez le tuyau et tournez-le dans le sens anti-horaire pour le bloquer.

## RANGEMENT DES ACCESSOIRES

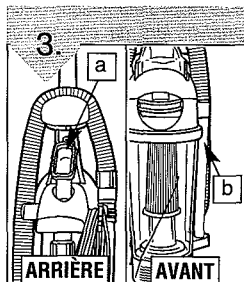

Comment fixer les accessoires :  
(a) Glissez la brosse à épousseter dans le taquet situé sur le support à accessoires supérieurs avec les poils de la brosse tournés vers l'extérieur.  
(b) Glissez la rallonge/ suceur dans l'encoche ronde du côté droit du support à accessoires.

## INSTALLATION DU COUVERCLE DU GODET À POUSSIÈRE

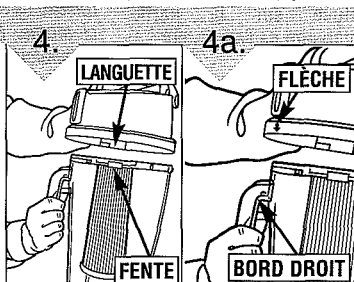

Alignez les encoches du couvercle avec les languettes du godet à poussière (Schéma 4). Appuyez sur le couvercle et tournez dans le sens horaire. **REMARQUE :** Une flèche guide se trouve à l'arrière du couvercle. Alignez la flèche sur le bord droit de la poignée du godet à poussière et tournez dans le sens horaire pour serrer (Schéma 4a).

## INSTALLATION DU GODET À POUSSIÈRE

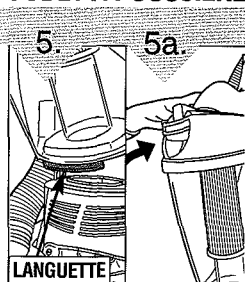

Placez la languette au fond du godet à poussière dans la fente rectangulaire située sur l'aspirateur (Schéma 5), et appuyez pour enclencher (Schéma 5a).

# FONCTIONNEMENT DE L'ASPIRATEUR

## DÉCLENCHEUR DU CORDON

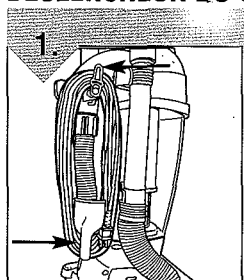

Tournez le déclencheur du cordon instantané du cordon pour faciliter l'enlèvement du cordon. Rangez le cordon dans le guide du cordon (voir caractéristiques à la page 5) pour ne pas nuire pendant l'utilisation.

## LEVIER DE RÉGLAGE DE LA HAUTEUR

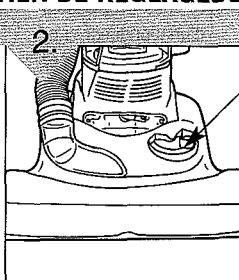

Faites glisser le levier de réglage de la hauteur de manière à correspondre à la surface à nettoyer. **IMPORTANT :** POUR FACILITER LE RÉGLAGE, METTEZ L'ASPIRATEUR EN POSITION VERTICALE.

# FONCTIONNEMENT DE L'ASPIRATEUR - SUITE

**ATTENTION :** L'agitateur de la brosse continues à pivoter lorsque le tuyau est enlevé ou en marche tout le temps lorsque l'aspirateur fonctionne. *Gardez les cheveux, les vêtements amples, et toute partie du corps à l'écart de la zone de la brosse lorsque l'aspirateur est en marche.*

L'aspirateur doit être en position verticale pour pouvoir lever la brosse rotative et nettoyer au-dessus du sol.

## PÉDALE MARCHE/ARRÊT

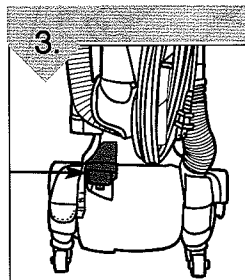

Branchez le cordon dans une prise de courant. Mettez l'aspirateur en marche en appuyant sur la pédale de marche située à l'arrière de l'aspirateur du côté gauche.

## PÉDALE DE DÉGAGEMENT DE LA POIGNÉE

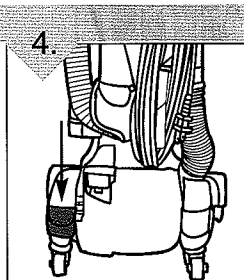

Pour dégager la poignée, appuyez sur la pédale de dégagement de la poignée située sur la partie inférieure de l'aspirateur.

## NETTOYAGE DU SOL/DES TAPIS

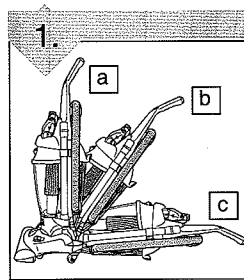

Déplacez la poignée et réglez-la à la position souhaitée lorsque vous (a) rangez l'aspirateur, (b) faites-le fonctionner, et (c) appuyez sur

la pédale de déclenchement de la poignée pour nettoyer sous les meubles. **REMARQUE:** Les franges de tapis peuvent s'em mêler dans le rouleau de brosse de l'aspirateur lorsque celui-ci tourne. Être prudent lors du passage de l'aspirateur sur des tapis pourvus de franges.

## NETTOYAGE AU-DESSUS DU SOL

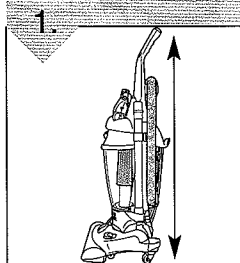

Mettez l'aspirateur en position verticale pour lever la brosse.

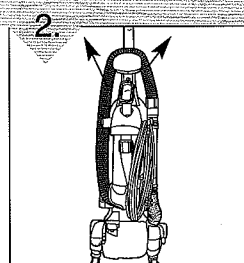

Retirez le tuyau du support à accessoires.

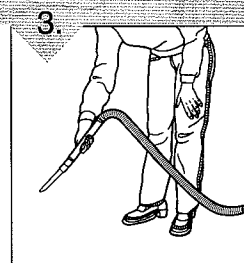

Choisissez les accessoires selon vos besoins ou utilisez uniquement le tuyau. Insérez simplement les accessoires sur l'ex-

trémité de la rallonge ou de la poignée du tuyau et appuyez fermement. Pour retirer un accessoire, tournez-le et retirez-le avec précaution.

## RALLONGE

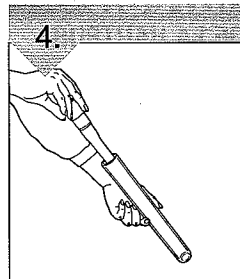

Si vous avez besoin d'une longueur supplémentaire, utilisez la rallonge et le suceur. Retirez le suceur plat de la rallonge. Utilisez la rallonge et le suceur plat ensemble ou séparément.

## POIGNÉE DE TRANSPORT

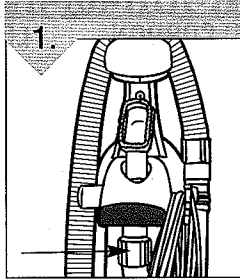

Utilisez la poignée de transport située à l'arrière de l'aspirateur pour transporter l'aspirateur d'une pièce à l'autre. **REMARQUE:** Ne pas pousser l'aspirateur vers l'avant sur les roulettes arrière. Ne pas tirer l'aspirateur sur les roulettes arrière.



# GODET À POUSSIÈRE ET FILTRE : RETRAIT ET RÉINSTALLATION

**AVERTISSEMENT :** POUR ÉVITER DE VOUS BLESSER AVEC LES PIÈCES EN MOUVEMENT, DÉBRANCHEZ L'APPAREIL AVANT DE PROCÉDER À SON ENTRETIEN.

Pour obtenir un filtre de rechange (n° de pièce 2-JC0280-000) veuillez appeler le 1-800-321-1134 ou visitez le site [www.dirtdevil.com](http://www.dirtdevil.com) pour connaître le centre de service le plus proche.

**REMARQUE :** Débranchez l'aspirateur avant de changer le filtre.

**REMARQUE :** Pour un meilleur rendement, remplacez le filtre chaque année.

## POUR VIDER ET NETTOYER LE GODET À POUSSIÈRE

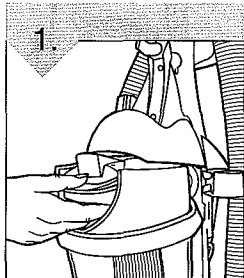

Appuyez sur le loquet pour retirer le godet à poussière de l'aspirateur.

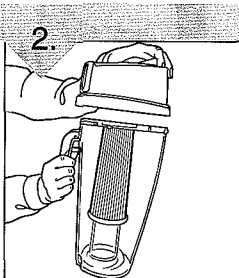

Retirez le couvercle en saisissant la poignée du godet à poussière et en tournant le couvercle dans le sens horaire.

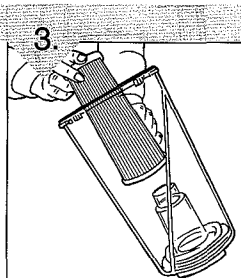

Tenez le godet à poussière et saisissez le filtre par le haut.

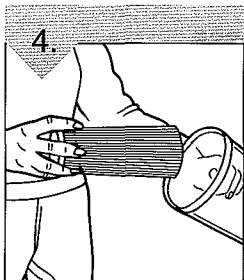

Tournez le filtre vers le haut et retirez-le.

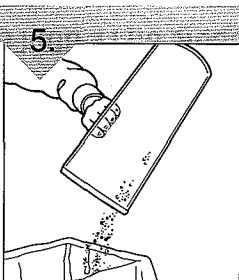

Nettoyez le filtre et videz complètement le godet à poussière. Reportez-vous à la note sur l'« Entretien régulier » ci-dessous en ce qui concerne les instructions sur le nettoyage du filtre.

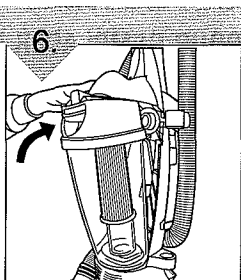

Remettez le filtre dans le godet à-poussière. Enfoncez le filtre pour prévenir toute fuite de poussière. Remettez le godet à poussière dans l'aspirateur (voir page 7, Installation du godet à poussière).

**\*ENTRETIEN REGULIER :** À chaque fois que vous videz le godet à poussière, nettoyez le filtre. Cognez le filtre fermement contre l'intérieur d'une poubelle jusqu'à ce que la poussière cesse de s'en échapper. (Le filtre se décolore après son utilisation, ceci n'altérera pas son rendement.) Ne brossez pas le filtre. Les instructions de nettoyage peuvent varier selon les conditions de saleté. Dans certains cas, il sera nécessaire de nettoyer plus ou moins le filtre. **Nous vous recommandons de remplacer le filtre HEPA, pièce n° 2-JC0280-000 une fois par an. Veuillez utiliser l'étiquette de rappel située sur le bouchon du filtre pour noter la date de remplacement.**

# BELT OR BRUSH REMOVAL & REPLACEMENT

OUTIL NÉCESSAIRE : TOURNEVIS À POINTE CRUCIFORME

AVERTISSEMENT : POUR ÉVITER DE VOUS BLESSER AVEC LES PIÈCES EN MOUVEMENT, DÉBRANCHEZ L'APPAREIL AVANT DE REMPLACER LA COURROIE OU LE ROULEAU-BROSSE.

## POUR ENLEVER LA COURROIE

## MODÈLE DE COURROIE 10

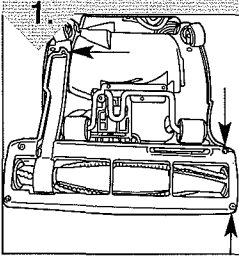

Posez l'aspirateur à plat retournez-le pour exposer la base du suceur. La base doit être à plat et tournée vers le haut. Pour enlever le dispositif de protection du suceur, utilisez un tournevis à pointe cruciforme pour dévisser les quatre (5) vis.

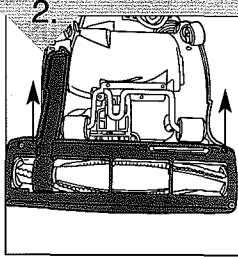

Soulevez le dispositif de protection du suceur.

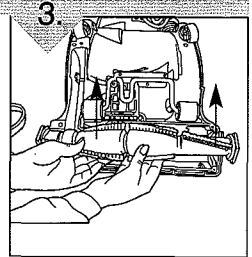

Les flèches indiquent l'emplacement des vis. Soulevez et enlevez le rouleau-brosse. Jetez la courroie usagée.

## POUR REMPLACER LA COURROIE OU LE ROULEAU-BROSSE

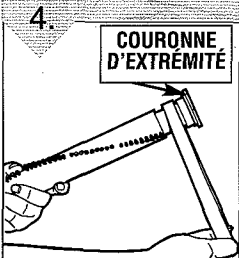

Placez la nouvelle courroie dans la partie du rouleau-brosse n'ayant pas de crins.

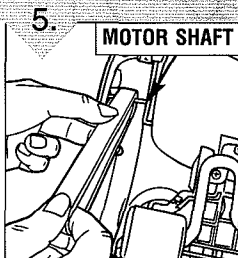

Glissez la courroie sur l'arbre de moteur.

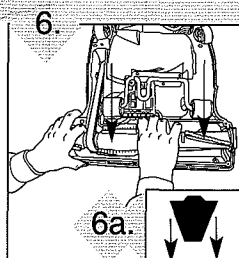

Une fois la nouvelle courroie installée, tirez et glissez le rouleau-brosse dans le suceur en veillant à ce que les extrémités du rouleau-brosse soient orientées correctement (illustration 6a). Faites pivoter le rouleau-brosse à la main pour vous assurer que la courroie est alignée correctement.

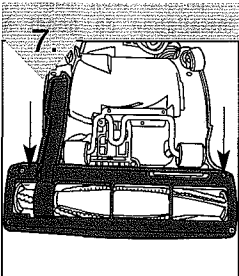

Remettez en place le dispositif de protection du suceur.

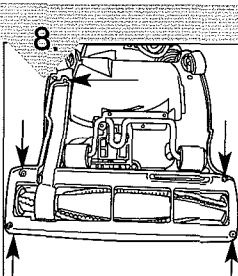

Remettez les cinq (5) vis pour fixer le dispositif de protection du suceur.

# AMPOULE : DÉPOSE ET REMPLACEMENT

**AVERTISSEMENT :** POUR RÉDUIRE LE RISQUE DE CHOC ÉLECTRIQUE : DÉBRANCHEZ L'ASPIRATEUR AVANT D'ENLEVER ET DE REMPLACER L'AMPOULE.

Cet aspirateur utilise une ampoule automobile courante : n° 906, 13,0 volts. Pour acheter une ampoule composez le 1-800-321-1134 ou contactez votre magasin de pièces automobiles.

OUTIL NÉCESSAIRE : TOURNEVIS À TÊTE PLATE

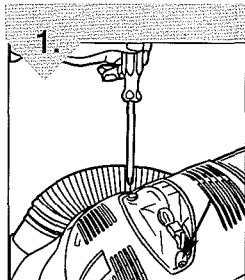

Basculez la poignée de l'aspirateur. Enlevez les deux (2) vis qui se trouvent de chaque côté des verres de la lampe.

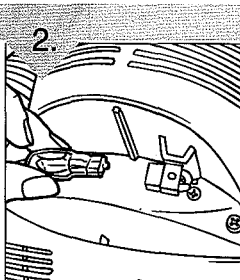

Tirez sur l'ampoule pour la sortir de la douille. Ne la toumez pas. Insérez soigneusement l'ampoule dans la douille.

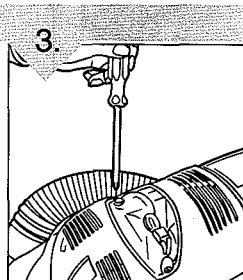

Fixez la lampe à l'aide des deux (2) vis que vous avez enlevées.

## ENTRETIEN GÉNÉRAL

**AVERTISSEMENT:** POUR RÉDUIRE LE RISQUE DE LÉSION À CAUSE DE PIÈCES EN MOUVEMENT, DÉBRANCHEZ L'APPAREIL AVANT DE FAIRE SON ENTRETIEN.

### POUR ENLEVER LES SALETÉS / TUYAU

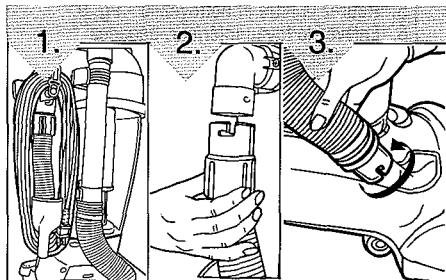

1. Vérifiez si le godet à poussière est plein, videz-le si nécessaire.
2. Branchez l'aspirateur et vérifiez s'il se produit une aspiration à l'extrémité du tuyau. (Schéma 1). Si l'aspiration se produit à l'extrémité du tuyau, passez à l'illustration 4. Si aucune aspiration ne se produit; dégagez l'obstruction de l'orifice de passage de la poussière et abaissez le tuyau inférieur. Suivre les étapes suivantes : 1. Enlevez le tuyau de l'orifice du tuyau supérieur (Schéma 2) en suivant l'étape 1 en ordre inversé, page 6, sous la rubrique « Support à accessoire supérieur (arrière) ». 2. Déroulez soigneusement le tuyau du support. Dégagez l'obstruction. 3. Enlevez le tuyau de la fenêtre de passage de la poussière (Schéma 3) en suivant l'étape 2 en ordre inversé, page 7, sous la rubrique « Pour fixer le tuyau latéral ». Dégagez l'obstruction.

### POUR ENLEVER LA SALETÉ/DISPOSITIF DE PROTECTION DU SUCEUR

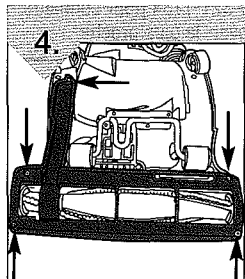

Enlevez le dispositif de protection du suceur (Schéma 1) en enlevant les cinq (5) vis. Veillez à dégager toute obstruction.

### POUR ENLEVER LES SALETÉS/TURBO TOOL

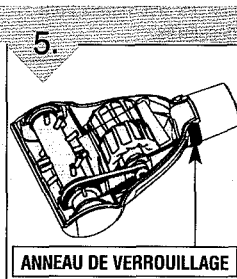

Faites pivoter l'anneau de verrouillage à 180° et mettez le turbo tool à l'envers.

ANNEAU DE VERROUILLAGE

# ENTRETIEN GÉNÉRAL (SUITE)

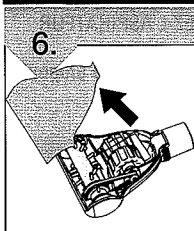

Faites pivoter le boîtier inférieur et dégager l'obstruction.

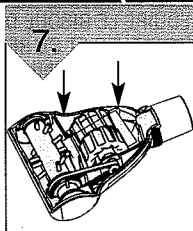

Pour assembler de nouveau, veillez à engager les attaches et faites pivoter le boîtier inférieur pour le fermer.

## GUIDE DE DÉPANNAGE

AVERTISSEMENT: POUR RÉDUIRE LE RISQUE DE SE BLESSER, DÉBRANCHER L'ASPIRATEUR AVANT LE SERVICE

PROBLÈME	CAUSE POSSIBLE	SOLUTION POSSIBLE
<b>L'appareil ne fonctionne pas</b>	<ol style="list-style-type: none"> <li>1. La fiche du cordon d'alimentation n'est pas bien insérée dans la prise de courant.</li> <li>2. Un fusible est grillé ou le disjoncteur est déclenché.</li> <li>3. L'appareil doit être entretenu.</li> </ol>	<ol style="list-style-type: none"> <li>1. Branchez fermement le cordon d'alimentation.</li> <li>2. Vérifiez le fusible ou le disjoncteur. Remplacez le fusible ou réenclenchez le disjoncteur.</li> <li>3. Apportez l'appareil au centre de réparation ou téléphonez au 1-800-321-1134.</li> </ol>
<b>L'appareil n'aspire pas ou n'a qu'une faible succion</b>	<ol style="list-style-type: none"> <li>1. Le godet à poussière n'est pas installé correctement.</li> <li>2. Godet à poussière plein.</li> <li>3. Le rouleau-brosse est usé.</li> <li>4. La courroie est cassée ou usée.</li> <li>5. Le filtre est obstrué.</li> <li>6. Le suceur ou le tuyau d'aspiration est obstrué.</li> <li>7. Mauvais réglage de la hauteur de l'appareil.</li> </ol>	<ol style="list-style-type: none"> <li>1. Revoir l'enlèvement et la réinstallation du godet à poussière - Pg 9.</li> <li>2. Vider le godet à poussière - Pg. 9.</li> <li>3. Changez le rouleau brosse - Pg. 10.</li> <li>4. Changez la courroie - Pg. 10.</li> <li>5. Retirez le filtre et nettoyez-le - Pg. 9.</li> <li>6. Enlevez le tuyau inférieur, dégagez l'obstruction - Pg. 7.</li> <li>7. Régler la hauteur de l'appareil pour l'épaisseur du tapis à nettoyer - Pg. 8.</li> </ol>
<b>De la poussière s'échappe de l'aspirateur</b>	<ol style="list-style-type: none"> <li>1. Godet à poussière plein.</li> <li>2. Le godet à poussière n'est pas installé correctement.</li> <li>3. Le tuyau n'est pas installé correctement.</li> <li>4. Le filtre n'est pas installé complètement.</li> </ol>	<ol style="list-style-type: none"> <li>1. Vider le godet à poussière - Pg. 9.</li> <li>2. Revoir l'enlèvement et la réinstallation du godet à poussière - Pg. 9.</li> <li>3. Consultez à nouveau la section sur l'installation du tuyau - Pg. 7.</li> <li>4. Consultez à nouveau la section sur l'installation du filtre - Pg. 9.</li> </ol>
<b>Les accessoires de l'appareil n'aspirent pas</b>	<ol style="list-style-type: none"> <li>1. Le tuyau est obstrué.</li> <li>2. Godet à poussière plein.</li> <li>3. Filtre obstrué.</li> </ol>	<ol style="list-style-type: none"> <li>1. Enlever le tuyau et les accessoires, dégager les obstructions - Pg. 7.</li> <li>2. Vider le godet à poussière - Pg. 9.</li> <li>3. Nettoyer le filtre - Pg. 9.</li> </ol>
<b>La lampe ne fonctionne pas</b>	<ol style="list-style-type: none"> <li>1. L'ampoule est grillée.</li> <li>2. Les fils électriques sont desserrés.</li> </ol>	<ol style="list-style-type: none"> <li>1. Changer l'ampoule - Pg. 11.</li> <li>2. Appeler le 1-800-321-1134 pour connaître le dépositaire Royal® le plus proche.</li> </ol>
<b>L'aspirateur est difficile à pousser</b>	<ol style="list-style-type: none"> <li>1. Mauvais réglage de la hauteur de l'appareil.</li> </ol>	<ol style="list-style-type: none"> <li>1. Régler la hauteur de l'appareil pour l'épaisseur du tapis à nettoyer - Pg. 8.</li> </ol>

**TOUT AUTRE ENTRETIEN DOIT ÊTRE EFFÉCTUÉ PAR UN REPRÉSENTANT AUTORISÉ SERVICE À LA CLIENTÈLE : (1-800-321-1134)**

Pour obtenir de l'aide supplémentaire, consultez les Pages jaunes afin de connaître les dépositaires Royal® autorisés. Les coûts de transport aller-retour à partir de l'endroit où sont effectuées les réparations doivent être défrayés par le propriétaire de l'appareil. Les pièces réparables utilisées dans cet appareil peuvent facilement être remplacées et sont disponibles auprès des dépositaires ou revendeurs Royal® autorisés. Identifiez toujours l'aspirateur par le numéro du modèle et le code de fabrication lorsque vous demandez des informations ou que vous commandez des pièces de rechange. (Le numéro de modèle figure au bas de l'appareil).