

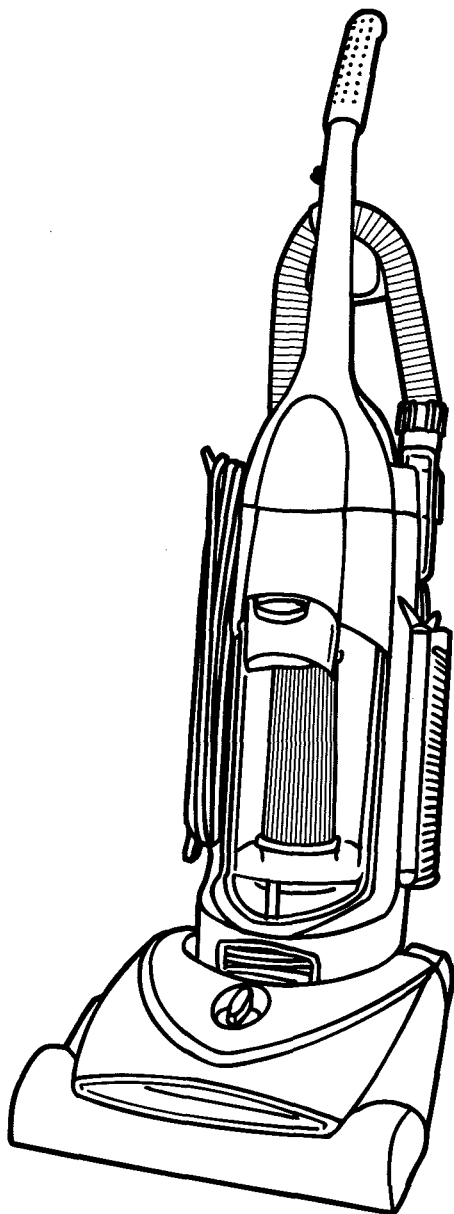

OWNER'S MANUAL
Operating and Servicing
Instructions



- Please read these instructions carefully before using your cleaner.
- Let us help you put your cleaner together or answer any questions, call:

1-800-321-1134 (USA & Canada)
website: www.dirtdevil.com

For quick reference, please record your vacuum information below.

Model #: _____

Mfg. Code: _____

(Mfg. code located on the lower backside of cleaner)

©2003 All rights reserved #1-113420-000

9/03

CONGRATULATIONS

You are now the proud owner of a Dirt Devil®. We trust your new purchase will bring you many years of satisfaction. Our company has designed and developed this product with you in mind.

We are very proud of our products and hope that you are equally satisfied with their quality and performance.

**Thank you for your support of Dirt Devil® products.
Visit our website at www.dirtdevil.com**

TABLE OF CONTENTS

Feature Descriptions	Page 4
How To Assemble	Page 4
How To Operate	Page 5
Hose Assembly and Tool Storage	Page 5
Floor/Carpet Cleaning	Page 5
Above Floor Cleaning	Page 5
How To Transport Cleaner	Page 6
Dirt Container & HEPA Filter Removal and Replacement	Page 6
Belt or Brushroll Removal and Replacement	Page 7
Lightbulb Removal and Replacement	Page 7
Troubleshooting Guide	Page 8

LIMITED WARRANTY

To the consumer, Royal Appliance Mfg. Co. warrants this vacuum cleaner to be free of defects in material or workmanship commencing upon the date of the original purchase. Refer to your vacuum cleaner carton for the length of warranty and save your original sales receipt to validate start of warranty period.

If the vacuum cleaner should become defective within the warranty period, we will repair or replace any defective parts free of charge. The complete machine must be delivered prepaid to any ROYAL® Authorized Sales & Warranty Service Station. Please include complete description of the problem, day of purchase, copy of original sales receipt and your name, address and telephone number. If you are not near a Warranty Station, call the factory for assistance at USA & Canada: 1-800-321-1134. Use only genuine Royal® replacement parts.

The warranty does not include unusual wear, damage resulting from accident or unreasonable use of the vacuum cleaner. This warranty does not cover belts, filters, brushes, bags, bulbs or fan damage. This warranty does not cover unauthorized repairs. This warranty gives you specific legal rights and you may also have other rights. (Other rights may vary from state to state in the USA).

THIS CLEANER IS INTENDED FOR HOUSEHOLD USE ONLY

IMPORTANT SAFETY INSTRUCTIONS

When you use an appliance, basic precautions should be followed, including the following:

- READ ALL INSTRUCTIONS BEFORE USING THE APPLIANCE.
- ALWAYS FOLLOW THESE SAFETY INSTRUCTIONS.
- BRING CLEANER TO UPRIGHT POSITION WHEN USING THE HOSE AND ATTACHMENTS.
- DO NOT LEAVE CLEANER UNATTENDED WHEN PLUGGED IN.
- REGULARLY CHECK THE FILTER TO CLEAN OR REPLACE.
- WARNING: DO NOT USE SHARP OBJECTS TO CLEAN OUT THE HOSE SINCE THEY COULD CAUSE DAMAGE.
- OCCASIONALLY REMOVE BRUSH AND CLEAN DEBRIS FROM END CAPS TO KEEP BRUSH ROTATING SMOOTHLY.
- WARNING: THE CORDS, WIRES AND/OR CABLES SUPPLIED WITH THIS PRODUCT CONTAINS CHEMICALS, INCLUDING LEAD OR LEAD COMPOUNDS, KNOWN TO THE STATE OF CALIFORNIA TO CAUSE CANCER AND BIRTH DEFECTS OR OTHER REPRODUCTIVE HARM. WASH HANDS AFTER USING.

READ ALL INSTRUCTIONS BEFORE USING THE APPLIANCE.

WARNING: TO REDUCE THE RISK OF FIRE, ELECTRIC SHOCK OR INJURY:

- Do not leave appliance when plugged in. Unplug from outlet when not in use and before servicing.
- Do not use outdoors or on wet surfaces. Electrical shock could occur.
- Do not allow to be used as a toy. Close attention is necessary when used by or near children.
- Use only as described in this manual. Use only manufacturer's recommended attachments.
- Do not use with damaged cord or plug. If appliance is not working as it should, has been dropped, damaged, left outdoors, or dropped into water, return it to a service center for inspection. Call 1-800-321-1134 for the nearest service center.
- Do not pull or carry by cord, use cord as handle, close a door on cord, or pull cord around sharp edges or corners. Do not run appliance over cord. Keep cord away from heated surfaces.
- Do not unplug by pulling on cord. To unplug, grasp the plug, not the cord.
- Do not handle plug or appliance with wet hands.
- Do not put any objects into openings. Do not use with any opening blocked; keep free of dust, lint, hair, and anything that may reduce air flow.
- Keep hair, loose clothing, fingers, and all parts of body away from openings and moving parts.
- Do not pick up anything that is burning or smoking, such as cigarettes, matches, or hot ashes.
- Do not use without dirt container and filters in place.
- Turn off all controls before unplugging.
- Use extra care when cleaning on stairs.
- Do not use to pick up flammable or combustible liquids, such as gasoline, or use in areas where they may be present.
- Keep the vacuum cleaner on the floor. Only the hand-held vacuum cleaners may be set on furniture.
- Cleaner must be in the upright position to lift the rotating brush off the carpet when doing above floor cleaning.
- Do not use an extension cord with this vacuum cleaner.
- Store the vacuum cleaner indoors. Put the vacuum cleaner away after use to prevent tripping accidents.
- Using improper voltage may result in damage to the motor and possible injury to the user. Proper voltage is listed on the cleaner plate.
- Unplug before connecting Turbo Tool™ (Turbo Tool™ not included on all models).

SAVE THESE INSTRUCTIONS

WARNING:

To reduce the risk of electric shock, this appliance has a polarized plug (one blade wider than the other). This plug will fit in a polarized outlet only one way. If the plug does not fit fully in the outlet, reverse the plug. If it still does not fit, contact a qualified electrician to install the proper outlet. Do not change the plug in any way.

Your cleaner contains a thermal protective device to shut off the motor to avoid overheating. If this happens, turn switch off and unplug the cleaner. Inspect the exhaust, inlet, and filter for any blockage. Empty the dirt container and clean filter. After approximately 30 minutes the motor will have cooled and the vacuum will be ready to use. **NOTE: the cleaner must remain unplugged during the 30 minute cooling period.**

FEATURES

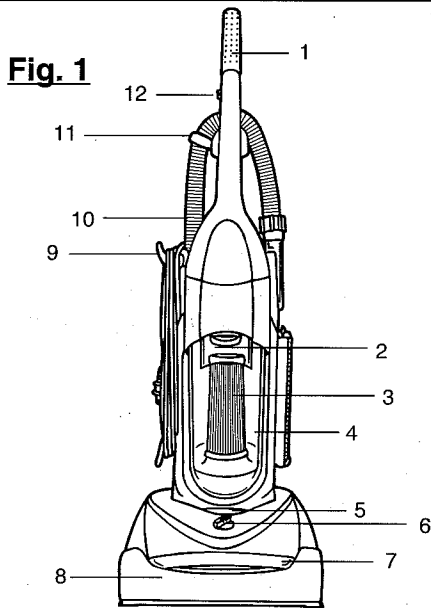

Fig 1

1. Handle
2. Dirt Container Release Lever
3. Filter
4. Dirt Container
5. Headlight
6. Carpet Height Adjust Knob
7. Brush View Window
8. Scuff Guard® Bumper
9. Cord Wrap with Quick Cord Release
10. Stretch Hose
11. Hose Anchor
12. Cord Clip

Fig. 2

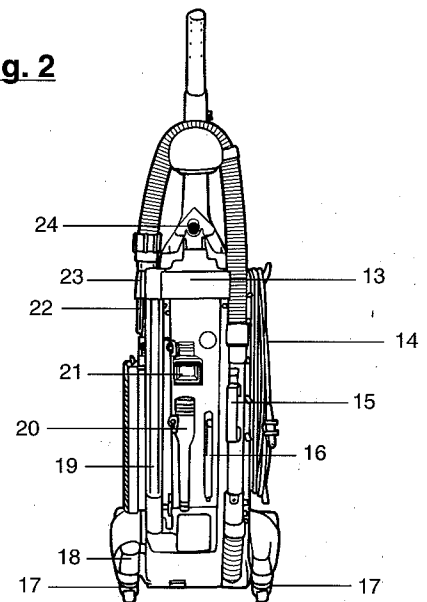

Fig. 2

13. Carrying Handle
14. Long Power Cord
15. Stretch Hose Handle
16. Belt Storage
17. Swivel Casters™
18. Handle Release Pedal
19. Extension Wand
20. Crevice Tool
21. 2-in-1 Tool - Dust brush/Upholstery tool
22. On/Off Switch - Just above Exhaust Vent
23. Clear Hose Inlet
24. Edge Wedge® Tool (Corner and stair tool)

HOW TO ASSEMBLE

<p>1.</p>	<p>2.</p>	<p>3.</p> <p>2 screws enter from top of upright</p>
<p>Diagram 1 Place upper handle onto upright.</p>	<p>Diagram 2 Align upper handle, pushing into place.</p>	<p>Diagram 3 Back of upright: secure handle with 2 supplied screws.</p>

HOW TO ASSEMBLE

TOOL REQUIRED: PHILLIPS SCREWDRIVER

1. Stand unit in upright position and place upper handle onto upright (Diagram 1).
2. Push upper handle onto upright, aligning upper handle with handle opening (Diagram 2).
3. **TWO** screws (supplied) enter from top of upright to secure handle (Diagram 3).

HOSE ASSEMBLY AND TOOL STORAGE

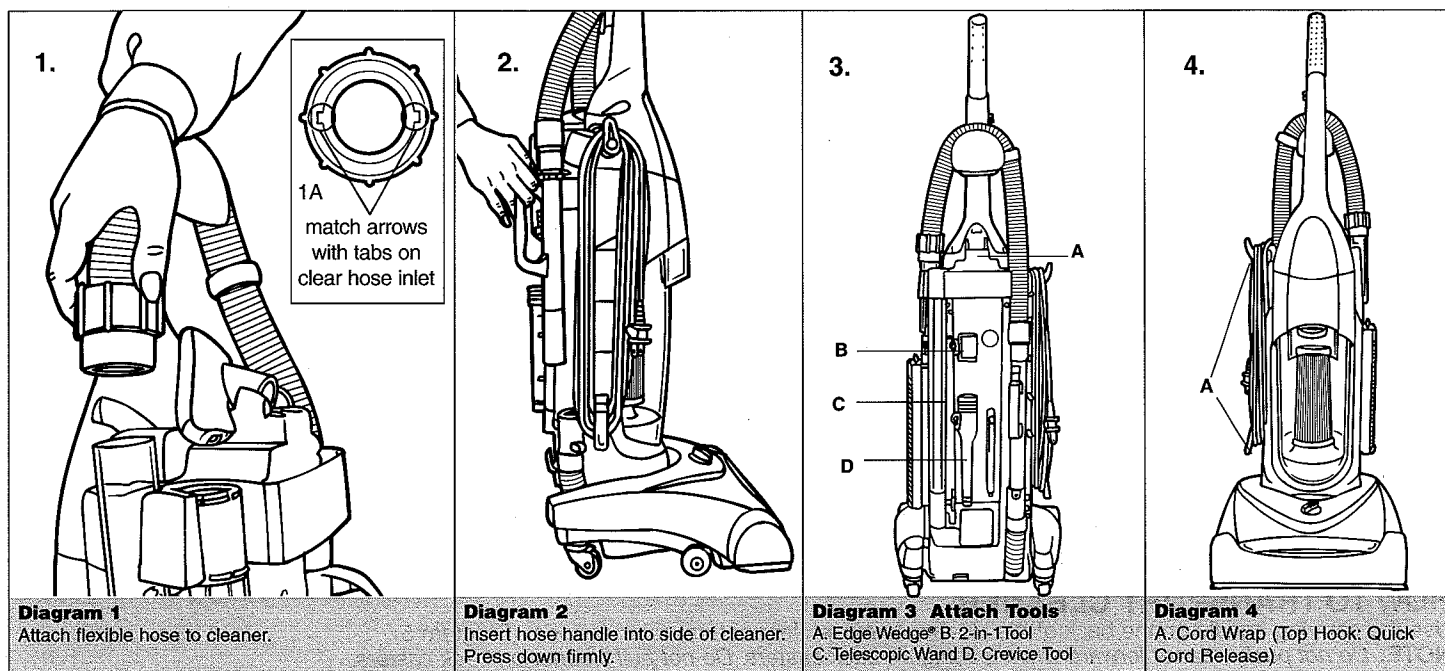

Diagram 1
Attach flexible hose to cleaner.

Diagram 2
Insert hose handle into side of cleaner. Press down firmly.

Diagram 3 Attach Tools
A. Edge Wedge® B. 2-in-1 Tool
C. Telescopic Wand D. Crevice Tool

Diagram 4
A. Cord Wrap (Top Hook: Quick Cord Release)

HOSE ASSEMBLY AND TOOL STORAGE

- ATTACH HOSE:** Attach the flexible hose to the cleaner (Diagram 1). Match the arrows on the hose to the tabs on the clear hose inlet (Diagram 1A). Push down firmly on the cuff and turn clockwise. Insert the hose handle into the side of the cleaner. Press down firmly to secure (Diagram 2).
- ATTACH TOOLS:** (Diagram 3) (A) Slide Edge Wedge® onto the base of upper handle with bristles facing in. (B) Slide 2-in-1 tool onto upper back panel with bristles facing out. (C) Slide the Extension wand, small end down, onto the lower back panel. (D) Slip crevice tool onto lower back panel.
- CORD STORAGE:** For tidy cord storage, wrap cord around hooks on side of cleaner with quick cord release (Diagram 4) (A).

HOW TO OPERATE

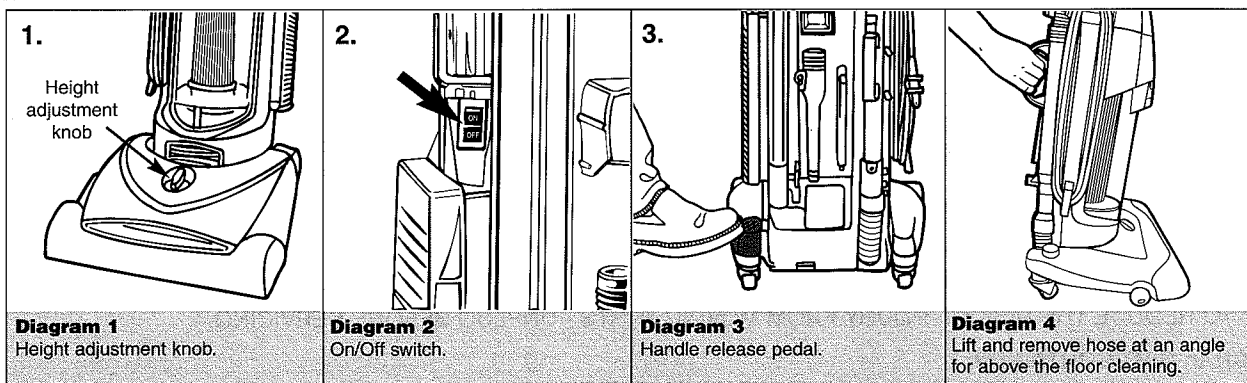

Diagram 1
Height adjustment knob.

Diagram 2
On/Off switch.

Diagram 3
Handle release pedal.

Diagram 4
Lift and remove hose at an angle for above the floor cleaning.

- Plug cord into electrical outlet.
- While the cleaner is in the upright position, turn the height adjustment knob to match the surface being cleaned (Diagram 1).
- Turn cleaner "on". Switch located on left side of cleaner directly above filter cage (Diagram 2).
- Release the handle using the handle release pedal (Diagram 3).

FLOOR/CARPET CLEANING

- HANDLE SHOULD BE IN THE UPRIGHT POSITION BEFORE ADJUSTING THE CARPET SETTING.** Turn height adjustment knob to match the surface being cleaned (Diagram 1). Once height is selected the nozzle will go to the correct position. If cleaner is difficult to push, adjust to a higher carpet setting.

NOTE: Rotating brush could cause area rug fringe to become tangled within cleaner. Use caution when vacuuming throw rugs with fringe.

ABOVE FLOOR CLEANING

Cleaner must be in the upright position to lift the rotating brush off the carpet when cleaning above the floor.

- Put cleaner in its upright position.
 - Remove the hose from the side of the cleaner using the handle (Diagram 4).
- CAUTION:** Brush agitator continues to rotate while hose is removed or in use and at all times while cleaner is on. Keep hair, loose clothing, fingers, and all parts of body away from brush area while cleaner is on.
- Choose any of the handy accessories or use the hose alone. Simply push the attachment firmly onto the end of the wand or hose handle. To remove tool, twist and pull apart gently.

HOW TO OPERATE cont.

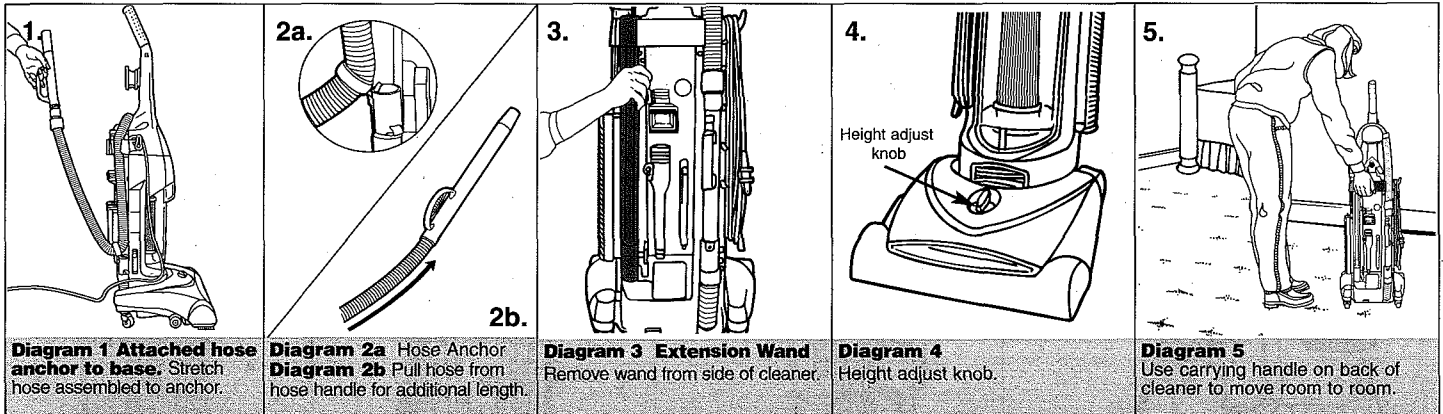

STRETCH HOSE AND HOSE ANCHOR: The Hose Anchor is used to prevent the vacuum from tipping while using the above floor cleaning attachments. Remove the Stretch Hose from side of the cleaner using the handle. Lay hose over the back of cleaner (Diagram 1) and secure hose anchor ring, (Diagram 2a) located around hose to base. Pull hose from hose handle for additional length (Diagram 2b).

EXTENSION WAND: Remove wand from side of cleaner by pulling out at the top to unsnap and pull up (Diagram 3).

HOW TO TRANSPORT CLEANER

Use the carrying handle on the back of the cleaner to move cleaner from room to room (Diagram 5).

NOTE: Do not push cleaner forward while leaning on back casters. Do not pull cleaner on back casters.

DIRT CONTAINER & HEPA FILTER: REMOVAL & REPLACEMENT

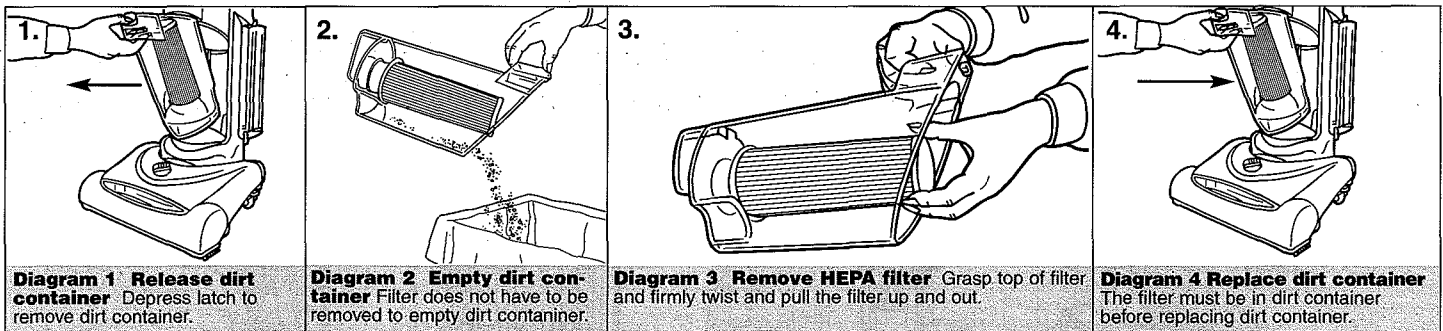

CLEANING DIRT CONTAINER & HEPA FILTER:

Replace HEPA filter yearly for maximum performance.

For HEPA filter replacement Part # 2-JC0290-000, please call 1-800-321-1134.

WARNING: TO REDUCE THE RISK OF INJURY FROM MOVING PARTS - UNPLUG BEFORE SERVICING.

Empty & Clean DIRT CONTAINER:

1. Depress latch to remove dirt container from cleaner (Diagram 1). Pull dirt container out to empty (Diagram 2).
2. Remove and clean filter (see instructions below).
3. Use a sponge and lukewarm water to wipe dirt container compartment clean.
4. **Replace Dirt Container:** Set aligning tab on bottom of dirt container into rectangular slot on the cleaner, and push to snap into place (Diagram 4). If dirt container does not snap into place, check to make sure the filter is secured properly.

CLEAN THE HEPA FILTER (internal) located in dirt container:

1. Remove dirt container. Hold dirt container, grasp at top of filter and firmly twist and pull the filter up and out (Diagram 3).
2. **Regular Maintenance*:** Each time the dirt container is emptied, the filter should be cleaned. Tap the filter firmly against the inside of a trash can until dirt stops falling from the filter. (Filter will be discolored after use, this will not affect the filter's performance.) Do not brush the filter.
3. **Thorough Cleaning*:** If you should notice a decrease in the vacuum's power or suction, inspect the cleaner for clogs, empty the dirt cup and remove all dust and debris from the filter. Once completely cleaned, the vacuum will immediately be ready for use.
4. **Replace the HEPA filter:** Push down on filter to snap into place and prevent dirt leakage. Return dirt cup to cleaner.

* The cleaning instructions may vary depending on the dirt conditions. In some cases, more or less cleaning of the HEPA filter may be required.

SIDE FILTER CAGE

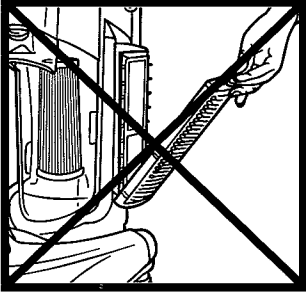

The side cage contains a non-replaceable filter. Therefore the cage has been sealed shut. Please **DO NOT** attempt to open the cage or replace this filter.

DO NOT OPEN SIDE CAGE

BELT OR BRUSH REMOVAL & REPLACEMENT

TO REMOVE BELT

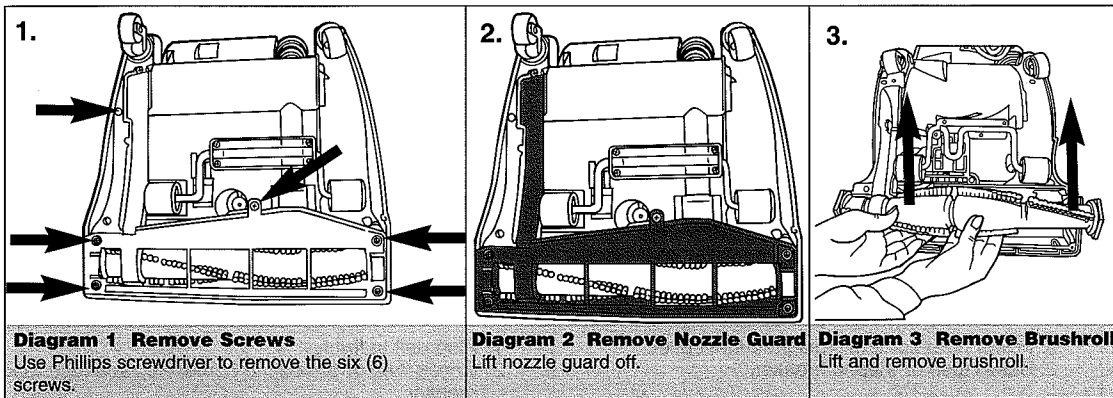

BELT STYLE 12

Diagram 1 Remove Screws

Use Phillips screwdriver to remove the six (6) screws.

Diagram 2 Remove Nozzle Guard

Lift nozzle guard off.

Diagram 3 Remove Brushroll

Lift and remove brushroll.

TOOL REQUIRED: PHILLIPS SCREWDRIVER

WARNING: TO REDUCE THE RISK OF INJURY FROM MOVING PARTS - UNPLUG CLEANER BEFORE CHANGING BELT OR BRUSHROLL.

TO REMOVE BELT Flip cleaner to expose nozzle base. Base should lay flat and face up. To remove nozzle cover, use Phillips screwdriver to remove the six (6) screws. Arrows (Diagram 1) show location of screws. Lift nozzle guard off (Diagram 2). Lift and remove brushroll (Diagram 3). Dispose of old belt.

TO REPLACE BELT OR BRUSHROLL

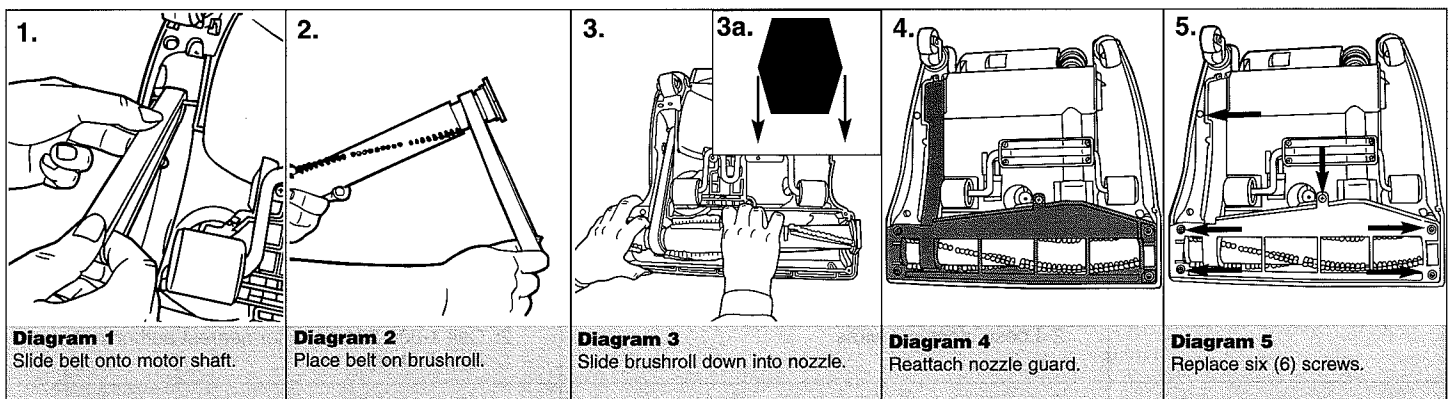

Diagram 1

Slide belt onto motor shaft.

Diagram 2

Place belt on brushroll.

Diagram 3

Slide brushroll down into nozzle.

3a.



Diagram 4

Reattach nozzle guard.

Diagram 5

Replace six (6) screws.

TOOL REQUIRED: PHILLIPS SCREWDRIVER

WARNING: TO REDUCE THE RISK OF INJURY FROM MOVING PARTS - UNPLUG CLEANER BEFORE CHANGING BELT OR BRUSHROLL.

NOTE: When changing belt, have height adjustment on the lowest setting. This will make replacement easier.

TO REPLACE BELT OR BRUSHROLL Slide belt onto motor shaft (Diagram 1). Place new belt in area on brushroll without bristles (Diagram 2). With new belt in place, pull and slide brushroll into nozzle (Diagram 3) making sure that the brushroll end caps are in the correct orientation (3a inset). Reattach nozzle guard (Diagram 4). Replace all six (6) screws (Diagram 5).

BELT STORAGE: Stretch belt around hooks on back panel of (See page 4, Figure 2, 16 for belt storage).

LIGHTBULB REMOVAL & REPLACEMENT

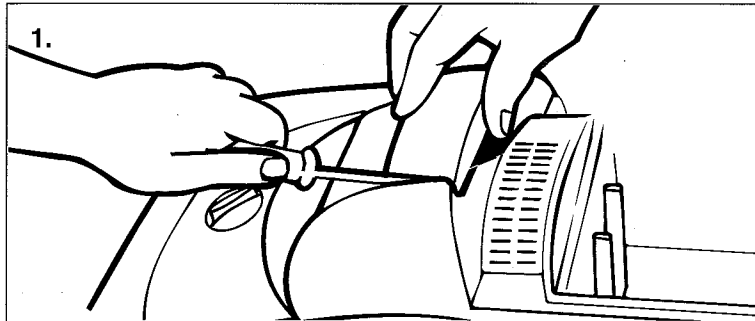

Diagram 1 Pop Headlight Lens
Insert flat head screwdriver into side slot and pry outward.

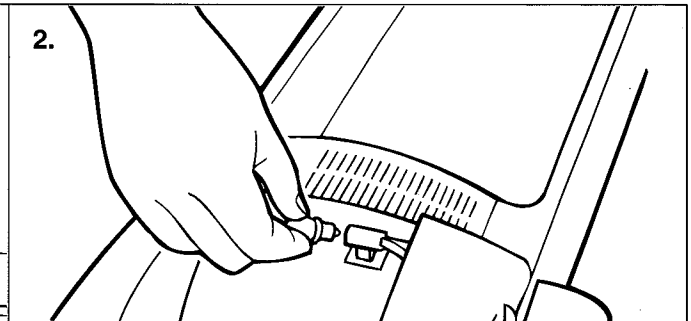

Diagram 2 Remove/Replace Bulb
Pull bulb out of socket to remove. Push bulb into socket to replace.

LIGHTBULB REMOVAL & REPLACEMENT

TOOL REQUIRED: FLATHEAD SCREWDRIVER

WARNING: TO REDUCE THE RISK OF ELECTRIC SHOCK - UNPLUG CLEANER BEFORE REMOVING OR REPLACING LIGHTBULB.

This cleaner uses a common automotive lamp #906, 13.0 volts. For bulb replacement call 1-800-321-1134 or your local auto parts store.

1. Lean cleaner handle back. Insert end of standard (flat head) screwdriver into side slot and pry outward to pop headlight lens out (Diagram 1).
2. Pull bulb out of socket to remove. Push bulb into socket to replace (Diagram 2).
3. Snap headlight lens panel back into place.

TROUBLE SHOOTING GUIDE

WARNING: TO REDUCE RISK OF PERSONAL INJURY - UNPLUG CLEANER BEFORE SERVICING

Problem	Possible Reasons	Possible Solutions
Cleaner won't run	<ol style="list-style-type: none"> 1. Power cord not firmly plugged into outlet. 2. Blown fuse or tripped breaker. 3. Needs service. 	<ol style="list-style-type: none"> 1. Plug unit in firmly. 2. Check fuse or breaker in home. Replace fuse/reset breaker. 3. Take to service center or call 1-800-321-1134.
Cleaner won't pick-up or low suction	<ol style="list-style-type: none"> 1. Upper hose not attached. 2. Dirt container not installed correctly. 3. Dirt container full. 4. Clogged filter. 5. Nozzle/dirt passage clogged. 6. Clear hose inlet clogged. 7. Brushroll worn. 8. Broken or worn belt. 9. Carpet height setting is incorrect. 	<ol style="list-style-type: none"> 1. Review hose assembly-Pg. 5. 2. Review dirt container Removal and Replacement-Pg. 6. 3. Empty dirt container-Pg. 6. 4. Remove filter and clean-Pg. 6. 5. Remove hose; remove obstruction. 6. Remove hose and clean inlet- Pg. 5. 7. Replace brushroll-Pg. 7. 8. Replace belt-Pg. 7. 9. Set carpet height adjustment to appropriate setting for carpet being cleaned-Pg. 5.
Dust escaping from cleaner	<ol style="list-style-type: none"> 1. Dirt container full. 2. Dirt container not installed correctly. 3. Hose not installed correctly. 	<ol style="list-style-type: none"> 1. Empty dirt container-Pg. 6. 2. Review dirt container Removal and Replacement-Pg. 6. 3. Review Hose Installation-Pg. 5.
Cleaner tools won't pick-up	<ol style="list-style-type: none"> 1. Hose clogged. 2. Hose inlet clogged. 3. Dirt container full. 4. Filter clogged. 	<ol style="list-style-type: none"> 1. Remove hose and tools; remove obstruction-Pg. 5. 2. Remove hose and clean inlet-Pg. 5. 3. Empty dirt container-Pg. 6. 4. Clean filter-Pg. 6.
Headlight not working	<ol style="list-style-type: none"> 1. Bulb burnt out. 2. Loose electrical wires. 	<ol style="list-style-type: none"> 1. Replace bulb-Pg. 8. 2. Call 1-800-321-1134 for nearest authorized Royal® Dealer.
Cleaner is difficult to push	<ol style="list-style-type: none"> 1. Carpet height setting is incorrect. 	<ol style="list-style-type: none"> 1. Set carpet height adjustment to appropriate setting for carpet being cleaned-Pg. 5.

ANY OTHER SERVICING SHOULD BE DONE BY AN AUTHORIZED SERVICE REPRESENTATIVE

CUSTOMER SERVICE (1-800-321-1134)

In the event that further assistance is required, see your Yellow Pages for an authorized Royal® Dealer. Costs of any transportation to and from any place of repair are to be paid by the owner. The service parts used in this unit are easily replaced and readily available from an authorized Royal® Dealer or retailer. Always identify your cleaner by the model number and manufacturing code when requesting information or ordering replacement parts. (The model number appears on the back of the cleaner.)



MANUAL DEL USUARIO
Instrucciones para el funcionamiento
y el servicio

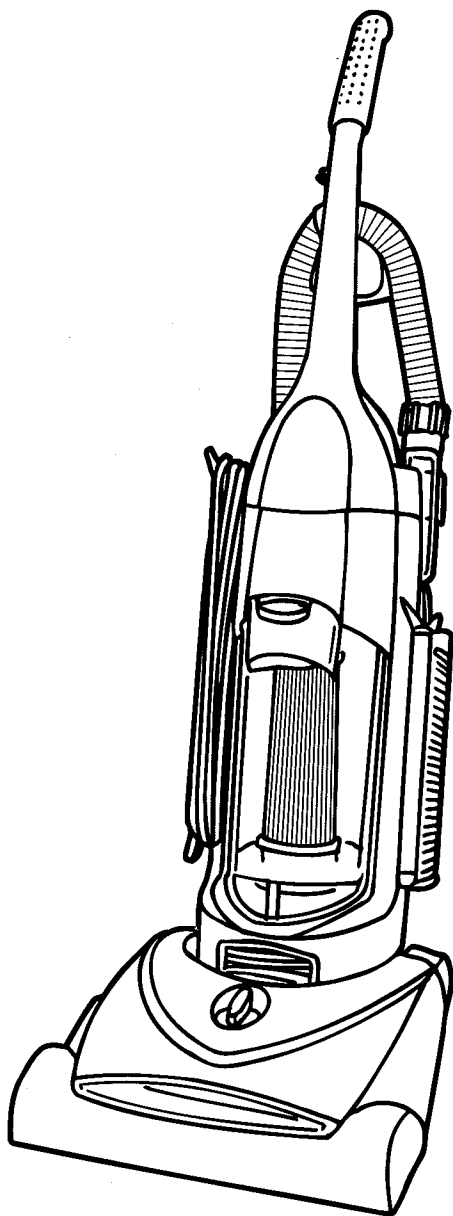

- Por favor lea bien estas instrucciones con cuidado antes de usar su aspiradora.
- Déjenos ayudarle a ensamblar su aspiradora o a contestarle cualquier duda, llame al:

1-800-321-1134 (EE.UU. y Canadá)
Sitio Web: www.dirtdevil.com

Para tener los datos a la mano, por favor llene la información sobre su aspiradora a continuación.

Modelo #: _____

Código del Fabricante: _____

(El código del fabricante se localiza en la parte inferior, atrás de la aspiradora)

©2003 Derechos reservados #1-113420-000
9/03

GRACIAS POR SU COMPRA

Felicitaciones, usted es ahora el orgulloso propietario de una aspiradora de Dirt Devil®. Confiamos en que su nueva adquisición le ofrecerá muchos años de satisfacción.

Nuestra compañía diseñó y desarrolló este producto teniéndolo a usted en mente. Nosotros estamos muy orgullosos de nuestros productos y esperamos que usted esté igualmente satisfecho con su calidad y rendimiento.

Gracias por su apoyo a los productos Dirt Devil®.
Visite nuestro sitio Web en www.dirtdevil.com

INDICE

Piezas	Página E4
Como Ensamblar	Página E4
Como Operar	Página E5
Montaje de manguera y almacenamiento de accesorios ..	Página E5
Limpieza del piso/alfombra	Página E5
Limpieza por encima del piso	Página E5
Como transportar la aspiradora	Página E6
Recipiente de polvo y filtro HEPA: retiro y reemplazo	Página E6
Remoción y reemplazo de la banda o del cepillo rotatorio ..	Página E7
Remoción y reemplazo del foco	Página E8
Guía para la detección y solución de problemas	Página E8

GARANTÍA LIMITADA

Al Consumidor, Royal Appliance Mfg. Co. le garantiza que esta aspiradora no tiene defectos ni de material ni de mano de obra, la garantía comienza en la fecha de compra original. Vea la caja para información de la duración de la garantía y guarde el recibo de compra original para hacer válido el inicio del período de garantía.

En caso que la aspiradora muestre algún defecto dentro del período de garantía, repararemos o reemplazaremos de manera gratuita cualquier parte defectuosa. La máquina completa debe ser enviada con porte pagado a cualquier Estación Autorizada ROYAL® de Ventas y Servicio de Garantía. Por favor incluya una descripción completa del problema, fecha de compra, copia del recibo de compra original y su nombre, domicilio y número de teléfono. Si no se encuentra cerca de una Estación de Garantía, llame a la fábrica para pedir asistencia en los EE.UU. y Canadá: 1-800-321-1134. Use solamente partes de repuesto genuinas Royal®.

La garantía no incluye el desgaste anormal, daño como resultado de un accidente o del uso no adecuado de la aspiradora. Esta garantía no cubre los cepillos, bandas planas, filtros y focos. Esta garantía no cubre reparaciones no autorizadas. Esta garantía le confiere derechos legales específicos y podría haber otros derechos también. (Los otros derechos varían de estado a estado en los EE.UU.)

ESTA ASPIRADORA ES SOLO PARA USO DOMESTICO

INSTRUCCIONES DE SEGURIDAD IMPORTANTES

Cuando se use un aparato eléctrico, deben tomarse ciertas precauciones básicas de seguridad, incluyendo las siguientes:

- **LEA TODAS LAS INSTRUCCIONES ANTES DE USAR EL APARATO.**
- **SIEMPRE SIGA ESTAS INSTRUCCIONES DE SEGURIDAD.**
- **PONGA LA ASPIRADORA EN POSICION VERTICAL CUANDO USE LA MANGUERA Y LOS ACCESORIOS.**
- **NO DEJE LA ASPIRADORA DESATENDIDA CUANDO ESTE CONECTADA.**
- **REVISE REGULARMENTE LO FILTRO PARA SACUDIRLOS O REEMPLAZARLOS.**
- **ADVERTENCIA: NO USE OBJETOS AFILADOS PARA SACAR OBJETOS DE LA MANGUERA YA QUE PODRIAN DAÑARLA.**
- **OCASIONALMENTE QUITA EL CEPILLO Y LIMPIE LAS TAPAS DE LOS EXTREMOS PARA PERMITIR QUE EL CEPILLO GIRE UNIFORMEMENTE.**
- **ADVERTENCIA: LOS CORDONES ELÉCTRICOS, ALAMBRES Y/O CABLES SUMINISTRADOS CON ESTE PRODUCTO CONTIENEN QUÍMICOS, INCLUYENDO PLOMO O COMPUESTOS DE PLOMO QUE SEGÚN EL ESTADO DE CALIFORNIA CAUSAN CÁNCER Y DEFECTOS DE NACIMIENTO U OTRO DAÑO REPRODUCTIVO. LÁVESE LAS MANOS DESPUÉS DE USARLOS.**

LEA TODAS LAS INSTRUCCIONES ANTES DE USAR EL APARATO.

ADVERTENCIA: PARA EVITAR PELIGRO DE INCENDIO, DESCARGAS ELECTRICAS O LESIONES:

- No deje la aspiradora conectada. Desconéctela del tomacorriente cuando no la use y antes de darle servicio.
- No la use a la intemperie ni en superficies húmedas, ya que podría ocasionar una descarga eléctrica.
- No permita que jueguen con ella. Se necesita supervisión cuando la usa un niño o cuando se usa donde hay niños.
- Usela sólo de la manera descrita en este manual. Utilice sólo los accesorios recomendados por el fabricante.
- No use la aspiradora si la clavija o el cordón están dañados. Si la aspiradora no funciona como debiera o se ha caído, dañado o se dejó a la intemperie, o se cayó al agua, llévela a un centro de servicio para que la revisen. Llame al 1-800-321-1134 para localizar el centro de servicio más cercano.
- No la jale ni la cargue del cordón, ni use el cordón como mango, ni cierre la puerta sobre el cordón, ni pase el cordón alrededor de bordes o esquinas filosas. No ruede la aspiradora sobre el cordón. Mantenga el cordón alejado de superficies calientes.
- No desconecte la aspiradora jalando el cordón. Para desconectarla, hágalo tomando del enchufe, no del cordón.
- No toque el enchufe ni la aspiradora con las manos mojadas.
- No coloque objetos en las aberturas. No la utilice con las aberturas obstruidas; manténgalas libres de polvo, pelusa, cabellos o cualquier cosa que reduzca el paso de aire.
- Mantenga el cabello, la ropa suelta, los dedos y todas las partes del cuerpo lejos de las aberturas y las partes móviles.
- No aspire nada que esté quemándose o que esté desprendiendo humo como podrían ser cigarrillos, cerillos o cenizas calientes.
- No la use sin la bolsa para polvo ni/o sin los filtros en su lugar.
- Apague todos los controles antes de desconectarla.
- Tenga mucho cuidado cuando aspire escaleras.
- No la utilice para aspirar líquidos inflamables o combustibles como por ejemplo gasolina ni la use en áreas donde éstos puedan encontrarse presentes.
- Mantenga la aspiradora en el piso. Solamente las aspiradoras de mano se pueden usar en los muebles.
- La aspiradora debe estar en posición vertical para levantar el cepillo rotatorio de la alfombra cuando se aspire arriba del piso.
- No use extensión de cordón con esta aspiradora.
- Guarde la aspiradora en interiores. Coloque la aspiradora en su lugar para evitar tropezones.
- El utilizar un voltaje incorrecto puede dañar el motor y causar lesiones al usuario. El voltaje apropiado está inscrito en la placa de la aspiradora.
- Desenchufe antes de conectar la Turboboquilla (Turboboquilla no incluida en todos los modelos).

GUARDE ESTAS INSTRUCCIONES

ADVERTENCIA:

Para reducir el riesgo de descargas eléctricas, esta aspiradora tiene un enchufe polarizado (una paletilla más ancha que la otra). Este enchufe entrará en un tomacorriente polarizado, sólo de una manera. Si el enchufe no entra completamente en el tomacorriente, inviértalo. Si aún así no entra, consulte a un electricista calificado para instalar el tomacorriente apropiado. No cambie el enchufe de ninguna manera.

Su aspiradora contiene un dispositivo de protección termal para apagar el motor y así evitar el recalentamiento. Si esto sucede apague el interruptor y desconecte la aspiradora. Inspeccione la descarga, la entrada y lo filtro por si hubiera atascos. Vacíe el recipiente de polvo y limpie lo filtro. Después de aproximadamente 30 minutos el motor se habrá enfriado y la aspiradora estará lista para usar. **NOTA:** *La aspiradora deberá permanecer desconectada durante el período de enfriamiento de 30 minutos.*

PIEZAS

Fig. 1

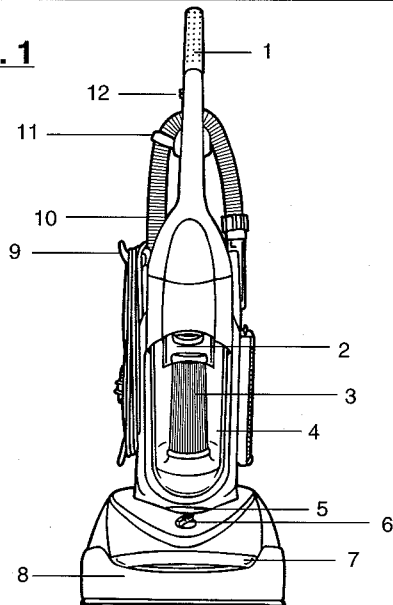

Fig 1

1. Asa
2. Palanca de liberación del recipiente para polvo
3. Filtro HEPA
4. Recipiente para polvo
5. Lámpara frontal
6. Botón de graduación de espesor de alfombra
7. Ventana del Cepillo
8. Tope Scuff Guard™
9. Gancho con Liberación Rápida del Cordón Eléctrico
10. Manguera extensible
11. Anclaje de Manguera
12. Sujetador de Cordón

Fig. 2

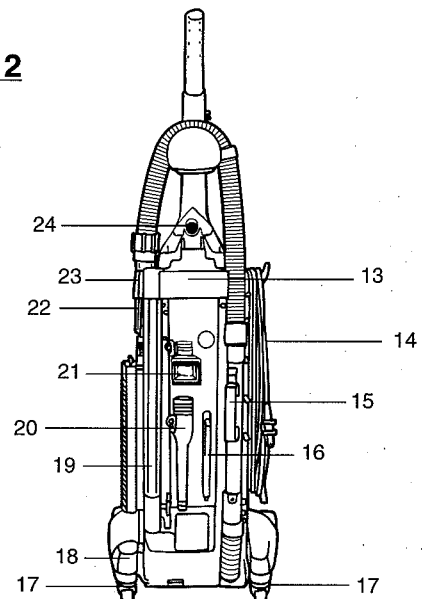

Fig. 2

13. Mango transportador
14. Cordón eléctrico largo
15. Asa de manguera extensible
16. Alojamiento para banda
17. Swivel Casters™
18. Pedal liberador del mango
19. Lanza de extensión
20. Accesorio para áreas difíciles
21. Accesorio 2 en 1 - cepillo para polvo/para tapiz
22. Interruptor de Encendido(On)/Apagado™Off - Justo encima de la apertura de descarga
23. Entrada transparente para manguera
24. Accesorio Edge Wedge® (accesorio para esquinas y escaleras)

COMO ENSAMBLAR

<p>1.</p>	<p>2.</p>	<p>3.</p> <p>2 Tornillos entran en la parte superior de la unidad vertical.</p>
<p>Diagrama 1 Coloque el mango superior en la unidad vertical.</p>	<p>Diagrama 2 Alinee el mango superior, empujándolo en su lugar.</p>	<p>Diagrama 3 Parte posterior de la unidad vertical: fije el mango con 2 tornillos que se proporcionan.</p>

COMO ENSAMBLAR

HERRAMIENTA REQUERIDA: DESTORNILLADOR DE CRUZ

1. Coloque la unidad en posición vertical y coloque el mango en la parte superior de la unidad vertical (Diagrama 1).
2. Oprima el mango sobre la parte superior, alinee el mango superior con la apertura del mango (Diagrama 2).
3. **DOS** tornillos (que se proveen) entran en la parte superior de la unidad vertical para fijar el mango (Diagrama 3).

MONTAJE DE MANGUERA Y ALMACENAMIENTO DE ACCESORIOS



Diagrama 1

Fije la manguera flexible a la aspiradora.

Diagrama 2

Inserte el muñón en el costado de la aspiradora. Oprima firmemente hacia abajo.

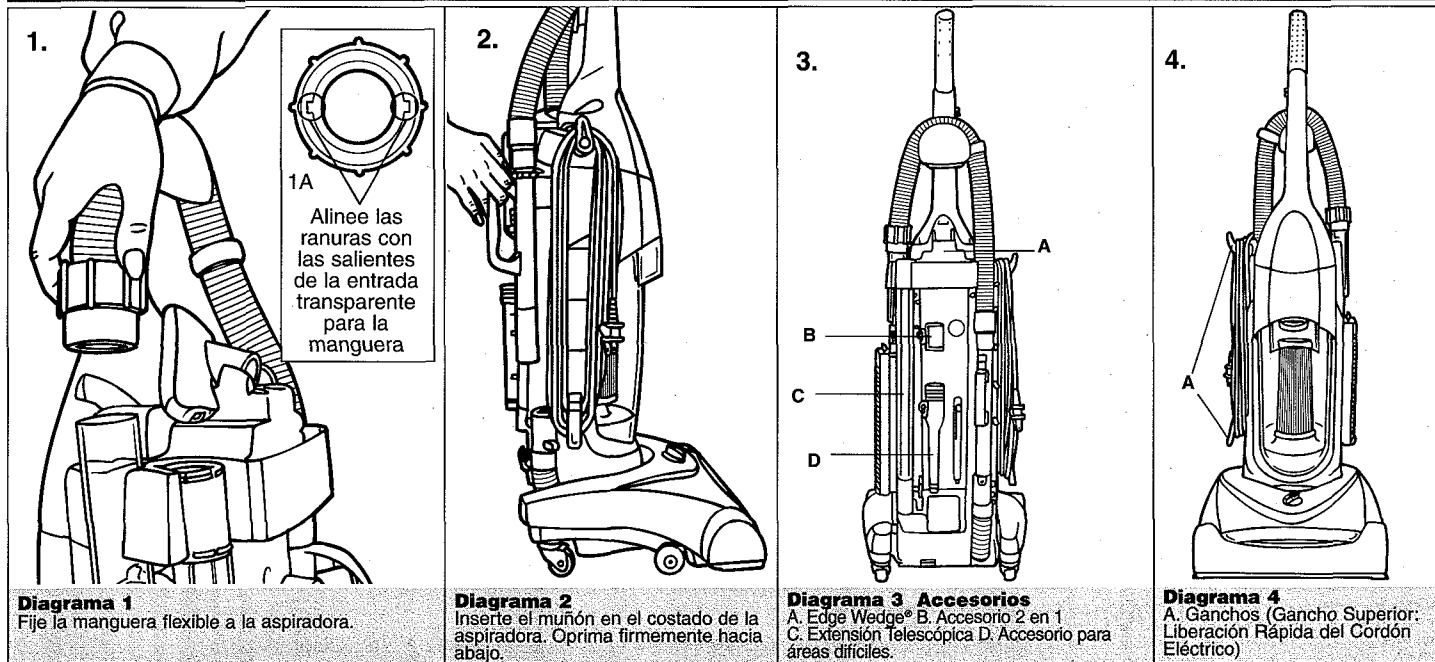
Diagrama 3 Accesorios

A. Edge Wedge® B. Accesorio 2 en 1 C. Extensión Telescópica D. Accesorio para áreas difíciles.

Diagrama 4

A. Ganchos (Gancho Superior: Liberación Rápida del Cordon Eléctrico)

MONTAJE DE MANGUERA Y ALMACENAMIENTO DE ACCESORIOS

- FIJE LA MANGUERA:** Fije la manguera flexible a la aspiradora (Diagrama 1). Haga coincidir las flechas de la manguera con las lengüetas en la entrada transparente para la manguera (Diagrama 1A). Presione firmemente en el muñón y gire en el sentido de las manecillas del reloj. Inserte el muñón en el costado de la aspiradora. Presione firmemente para asegurarla en su lugar (Diagrama 2).
- FIJE LOS ACCESORIOS:** (Diagrama 3) (A) Deslice el Edge Wedge® en la base del mango superior con las cerdas hacia adentro. (B) Deslice el accesorio 2 en 1 en el panel trasero superior con las cerdas hacia afuera. (C) Deslice la lanza de extensión, con el extremo pequeño hacia abajo, en la cubierta inferior trasera. (D) Deslice el accesorio para áreas difíciles en el panel trasero inferior.
- ALMACENAMIENTO DEL CORDON:** Para guardar ordenadamente, enrolle el cordón alrededor del gancho a un costado de la aspiradora con el liberador rápido de cordón (Diagrama 4) (A).

COMO OPERAR



Diagrama 1

Botón de graduación de espesor de alfombra.

Diagrama 2

Interruptor encendido (on)/apagado (off).

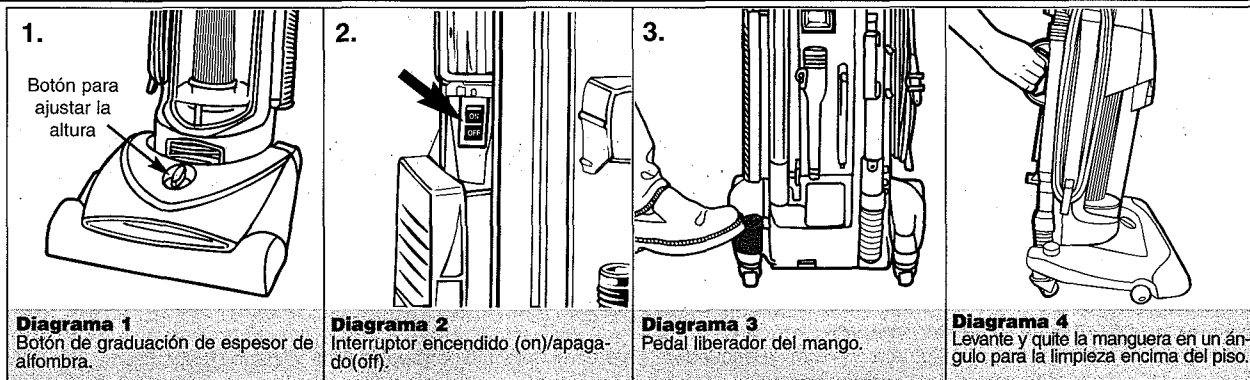
Diagrama 3

Pedal liberador del mango.

Diagrama 4

Levante y quite la manguera en un ángulo para la limpieza encima del piso.

COMO OPERAR 1. Enchufe el cordón a un tomacorriente. 2. Mientras la aspiradora se encuentra en posición vertical, gire la perilla de ajuste de altura para ajustarla a la superficie a limpiar (Diagrama 1). 3. Encienda la aspiradora por medio del interruptor ubicado en la parte izquierda de la aspiradora, Justo encima de la caja del filtro (Diagrama 2). 4. Libere el asa al pisar el pedal de liberación del asa (Diagrama 3).

LIMPIEZA DEL PISO/ALFOMBRA

1. EL MANGO DEBE ESTAR EN POSICIÓN VERTICAL ANTES DE AJUSTAR EL ESPESOR DE ALFOMBRA. Gire el botón para ajustar la altura para que coincida con la superficie que se va a limpiar (Diagrama 1). Una vez que la altura haya sido ajustada, la boquilla irá a la posición correcta. Si es difícil empujar la aspiradora, ajuste a una altura mayor de alfombra.

NOTA: El cepillo en rotación podría hacer que los flecos de la alfombra se enredaran dentro de la aspiradora. Sea precavido cuando aspire alfombras con flecos.

LIMPIEZA POR ENCIMA DEL PISO

La aspiradora debe estar en posición vertical para levantar el cepillo giratorio de la alfombra cuando se limpie por encima del piso.

1. Coloque la aspiradora en posición vertical.

2. Quite la manguera del costado de la aspiradora por medio del mango (Diagrama 4).

PRECAUCION: El agitador de cepillo continuará girando cuando se retire o use la manguera y siempre que la aspiradora esté encendida. Mantenga el cabello, la ropa suelta, los dedos y todas las partes del cuerpo lejos del área del cepillo cuando la aspiradora esté encendida.

3. Seleccione cualquiera de los accesorios manuales o utilice sólo la manguera. Simplemente inserte el accesorio con firmeza en el extremo de la extensión o del muñón. Para quitar el accesorio, gire y jale con suavidad.

COMO OPERAR (Continuación)

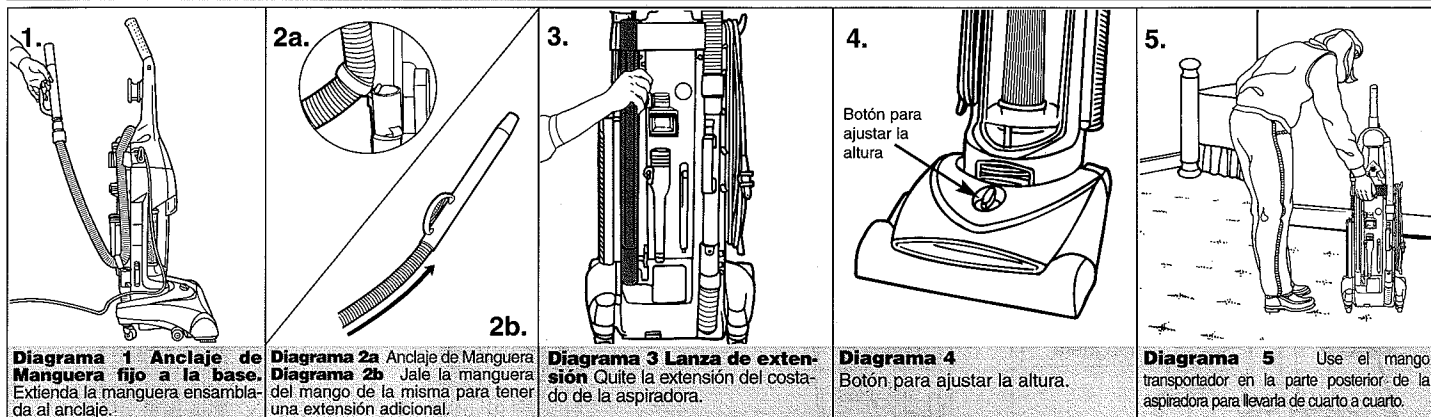

MANGUERA EXTENSIBLE Y ANCLAJE DE LA MANGUERA: El Anclaje de Manguera se usa para evitar que la aspiradora se voltee cuando se usan los accesorios de limpieza por encima del suelo. Retire la manguera extensible del lado de la aspiradora usando el asa. Coloque la manguera sobre la parte posterior de la aspiradora (Diagrama 1) y asegure el anillo del anclaje de manguera, (Diagrama 2a) ubicado alrededor de la manguera. Jale la manguera del mango de la misma para tener una extensión adicional (Diagrama 2b).

LANZA DE EXTENSIÓN: Quite la extensión del costado de la aspiradora jalando de la parte superior para desengancharla y jalarla hacia arriba (Diagrama 3).

COMO TRANSPORTAR LA ASPIRADORA

Por medio del mango transportador en la parte posterior de la aspiradora lleve la misma de un cuarto a otro (Diagrama 5).

NOTA: No empuje la aspiradora hacia adelante mientras este recargada sobre las ruedas traseras. No jale la aspiradora cuando ésta esté solamente sobre las ruedas traseras.

RECIPIENTE DE POLVO Y FILTRO HEPA: RETIRO Y REEMPLAZO

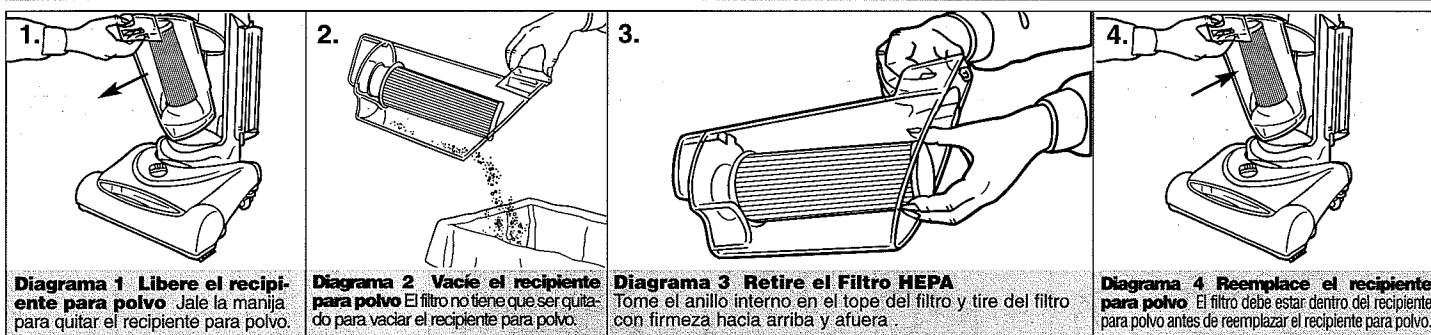

LIMPIEZA DEL RECIPIENTE DE POLVO Y FILTRO HEPA:

Para mayor rendimiento reemplace el filtro HEPA cada año.

Para reemplazar el filtro HEPA, No. de Parte 2-JC0280-000, por favor llame al 1-800-321-1134.

ADVERTENCIA: PARA REDUCIR EL RIESGO DE UNA LESION CAUSADA POR PARTES EN MOVIMIENTO - DESCONECTE LA ASPIRADORA ANTES DE DARLE SERVICIO.

Vacíe y Limpie el RECEPTACULO PARA POLVO:

- Oprima el pestillo para sacar el receptáculo para polvo de la aspiradora. Jale el receptáculo para polvo para vaciarlo (Diagrama 1).
- Retire y limpie el filtro (vea las instrucciones a continuación).
- Limpie el compartimiento del receptáculo para polvo con una esponja y agua tibia.
- Vuelva a colocar el Receptáculo para Polvo:** Alinee la saliente en la parte inferior del receptáculo para polvo en la ranura rectangular de la aspiradora, y haga presión para abrocharla en su lugar (Diagrama 3). Si el recipiente para polvo no hace un ruido al entrar en su lugar, verifique para asegurarse que el filtro está colocado apropiadamente.

LIMPIE EL FILTRO HEPA (INTERNO) UBICADO EN EL RECIPIENTE DE POLVO:

- Quite el recipiente para polvo. Sostenga el recipiente de polvo, tome la parte superior del filtro, gire y tire del filtro con firmeza hacia arriba y afuera (Diagrama 3).
- Mantenimiento Regular*:** Cada vez que se vacía el Recipiente para Polvo, debe limpiarse el filtro. Golpee suavemente el filtro, pero con firmeza, contra el interior del basurero hasta que deje de caer polvo del filtro. (El filtro estará decolorado después del uso, esto no afectará su función.) No cepille el filtro.
- Limpieza a fondo*:** Si nota una disminución en el poder de succión de la aspiradora, inspecciónela buscando atascos, vacíe el recipiente para polvo y retire TODO el polvo y desechos del filtro. Una vez completamente limpia, la aspiradora estará lista para su uso de inmediato.
- Reemplace el filtro HEPA:** Haga presión sobre el filtro para abrocharlo en su lugar y evitar que haya fuga de polvo. Vuelva a colocar la copa para polvo en la aspiradora.

*Las instrucciones de limpieza pueden variar dependiendo de las condiciones de suciedad. En algunos casos, se necesitará una limpieza mayor o menor del filtro HEPA.

CAJA LATERAL DEL FILTRO

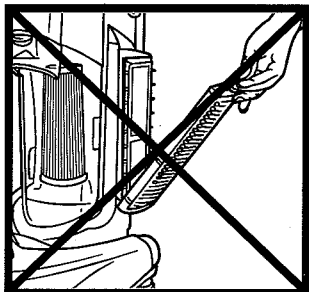

La caja lateral contiene un filtro que no se reemplaza. Por ello, la caja se encuentra sellada. Por favor, **NO** intente abrir la caja o reemplazar este filtro.

NO ABRA LA CAJA LATERAL

BANDA O CEPILLO: RETIRO Y REEMPLAZO

PARA RETIRAR LA BANDA

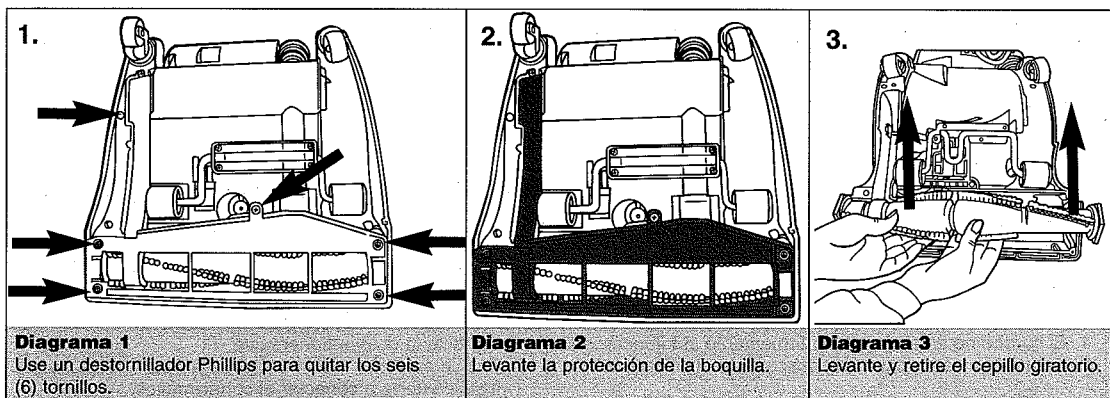

ESTILO DEBANDA: 12

HERRAMIENTA REQUERIDA: DESTORNILLADOR DE CRUZ

ADVERTENCIA: PARA REDUCIR EL RIESGO DE LESION DEBIDO A LAS PARTES EN MOVIMIENTO - DESCONECTE LA ASPIRADORA ANTES DE CAMBIAR LA BANDA O EL CEPILLO ROTATORIO.

PARA RETIRAR LA BANDA Acueste la aspiradora para dejar expuesta la base de la boquilla. La base debe quedar sobre la superficie de cara arriba. Para retirar la cubierta de la boquilla, use un destornillador Phillips para quitar los seis (6) tornillos. Las flechas (Diagrama 1) muestran la ubicación de los tornillos. Levante la protección de la boquilla (Diagrama 2). Levante y retire el cepillo giratorio (Diagrama 3). Deseche la banda usada.

REEMPLAZO DE LA BANDA O DEL CEPILLO GIRATORIO

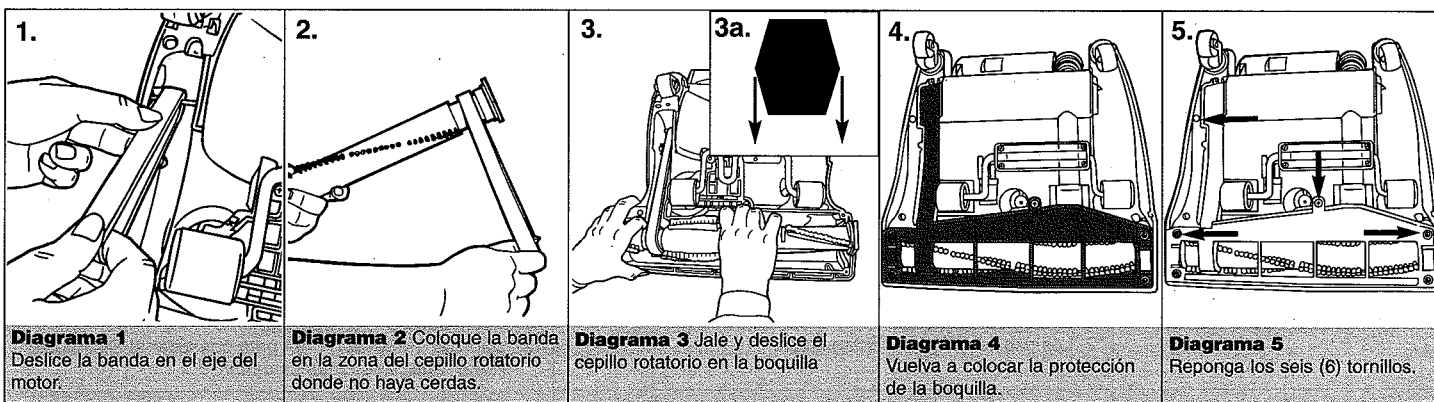

HERRAMIENTA REQUERIDA: DESTORNILLADOR DE CRUZ

ADVERTENCIA: PARA REDUCIR EL RIESGO DE LESION DEBIDO A LAS PARTES EN MOVIMIENTO - DESCONECTE LA ASPIRADORA ANTES DE CAMBIAR LA BANDA O EL CEPILLO ROTATORIO.

NOTA: Cuando cambie la banda, coloque el ajuste de altura en el punto más bajo. Esto facilitará el cambio.

REEMPLAZO DE LA BANDA O DEL CEPILLO GIRATORIO Deslice la banda en el eje del motor (Diagrama 1). Coloque la banda en la zona del cepillo rotatorio donde no haya cerdas (Diagrama 2). Con la banda en su lugar, jale y deslice el cepillo rotatorio en la boquilla (Diagrama 3) asegurándose que las tapas de los extremos del cepillo rotatorio estén en la orientación correcta (Diagrama 3a). Vuelva a colocar la protección de la boquilla (Diagrama 4). Reponga los seis (6) tornillos (Diagrama 5).

ALMACENAMIENTO DE BANDA: Estire la banda alrededor de los ganchos en el panel posterior de la aspiradora. (Vea la página E4, diagrama 2 para ubicar el lugar del almacenamiento de la banda).

REMOCION Y REEMPLAZO DEL FOCO



Diagrama 1 Extraiga el lente de la lámpara frontal
 Inserte el extremo de un destornillador plano en la ranura del lado y haga palanca hacia afuera.



Diagrama 2 Quite/Reemplace el foco
 Jale el foco hacia afuera del receptáculo. Inserte el foco nuevo dentro del receptáculo para reemplazar.

HERRAMIENTA REQUERIDA: DESTORNILLADOR PLANO

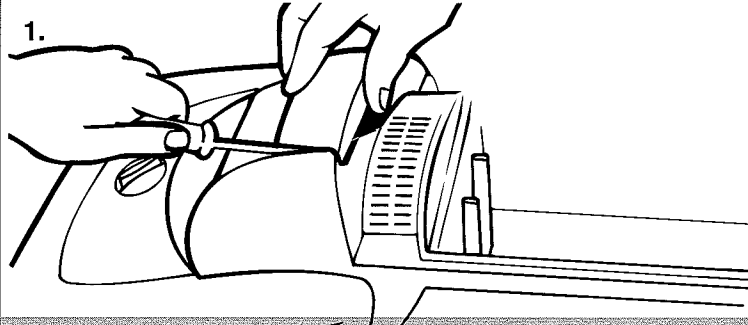
ADVERTENCIA: PARA REDUCIR EL RIESGO DE DESCARGAS ELECTRICAS - DESCONECTE LA ASPIRADORA ANTES DE QUITAR O CAMBIAR EL FOCO.

Esta aspiradora usa un foco común para automóvil # 906, 13.0 voltios. Para repuestos del foco llame al 1-800-321-1134 o llame a su proveedor local de repuestos para automóvil.

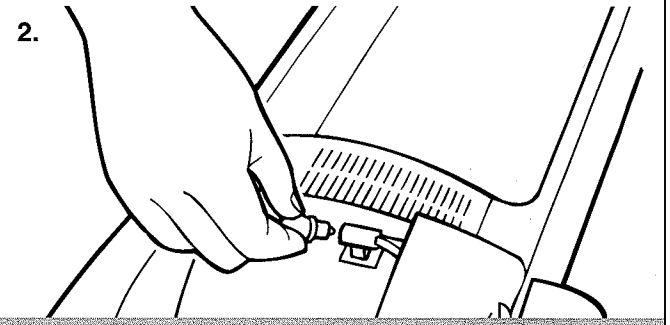
1. Incline el mango de la aspiradora hacia atrás. Inserte el extremo del destornillador (destornillador plano) dentro de la ranura lateral y haga palanca para sacar el lente del foco (Diagrama 1).
2. Jale el foco hacia afuera del receptáculo para quitarlo. Inserte el foco nuevo en el receptáculo (Diagrama 2).
3. Coloque a presión el panel del lente del foco en su lugar.

GUIA PARA LA DETECCION Y SOLUCION DE PROBLEMAS

ADVERTENCIA: PARA REDUCIR EL RIESGO DE LESIONES PERSONALES - DESCONECTE LA ASPIRADORA ANTES DE DARLE SERVICIO

Problema	Causas Posibles	Soluciones Posibles
La aspiradora no funciona	<ol style="list-style-type: none"> 1. El cordón no está conectado firmemente al tomacorriente. 2. El fusible está fundido o se desconectó el cortacircuitos. 3. Necesita servicio. 	<ol style="list-style-type: none"> 1. Conecte la unidad firmemente. 2. Revise el fusible o el interruptor en casa. Reemplace el fusible/vuelva a conectar el cortacircuitos. 3. Lívela al centro de servicio o llame al 1-800-321-1134.
La aspiradora no recoge o presenta bajo poder de succión La rueda indicadora de desempeño está girando	<ol style="list-style-type: none"> 1. La manguera superior no está conectada. 2. El recipiente para polvo no está instalado correctamente. 3. El recipiente para polvo está lleno. 4. El filtro está tapado. 5. Boquilla/pasaje de polvo bloqueado. 6. La entrada transparente para la manguera está tapada. 7. El cepillo rotatorio está gastado. 8. La banda está rota o gastada. 9. La graduación de altura de alfombra es incorrecta. 	<ol style="list-style-type: none"> 1. Revise la instalación de la manguera-Pág. E5. 2. Revise la remoción y el reemplazo del recipiente para polvo-Pág. E6. 3. Vacíe el recipiente para polvo-Pág. E6. 4. Quite el filtro y límpielo-Pág. E6. 5. Quite la manguera; despeje la obstrucción-Pág. E5. 6. Quite la manguera y limpie la entrada-Pág. E5. 7. Reemplace el cepillo rotatorio-Pág. E7. 8. Reemplace la banda-Pág. E7. 9. Gradúe la altura de alfombra de acuerdo al tipo de alfombra que va a aspirar-Pág. E5.
Sale polvo de la aspiradora	<ol style="list-style-type: none"> 1. El recipiente para polvo está lleno. 2. El recipiente para polvo no está instalado correctamente 3. La manguera no está instalada correctamente. 	<ol style="list-style-type: none"> 1. Vacíe el recipiente para polvo-Pág. E6. 2. Revise la remoción y el reemplazo del recipiente para polvo-Pág. E6. 3. Revise la instalación de la manguera-Pág. E5.
Los accesorios de la aspiradora no recogen	<ol style="list-style-type: none"> 1. La manguera está tapada. 2. La entrada para la manguera está tapada. 3. El recipiente para polvo está lleno. 4. El filtro está tapado. 	<ol style="list-style-type: none"> 1. Quite la manguera y los accesorios; despeje la obstrucción-Pág. E5. 2. Quite la manguera y despeje la entrada-Pág. E5. 3. Vacíe el recipiente para polvo-Pág. E6. 4. Limpie el filtro-Pág. E6.
No funciona la lámpara frontal	<ol style="list-style-type: none"> 1. El foco está fundido. 2. Los cables eléctricos están flojos. 	<ol style="list-style-type: none"> 1. Reemplace el foco-Pág. E8. 2. Llame al 1-800-321-1134 para consultar al Distribuidor Royal® autorizado más cercano.
Es difícil hacer rodar la aspiradora	<ol style="list-style-type: none"> 1. La graduación de altura de alfombra es incorrecto. 	<ol style="list-style-type: none"> 1. Gradúe la altura de alfombra de acuerdo al tipo de alfombra que va a aspirar-Pág. E5.

**CUALQUIER OTRO SERVICIO DEBE SER REALIZADO POR UN REPRESENTANTE AUTORIZADO DE SERVICIO
 SERVICIO AL CLIENTE (1-800-321-1134)**

En caso de necesitar más ayuda, vea en las Páginas Amarillas para encontrar a un Distribuidor Autorizado Royal®. Los costos de transporte hacia y desde el sitio de reparación serán pagados por el propietario. Las partes de repuesto utilizadas en esta unidad son de reemplazo fácil y están disponibles con un Distribuidor Autorizado Royal® o en otras tiendas. Siempre identifique su aspiradora por medio del número de modelo y el código de fabricación cuando pida información u ordene partes de repuesto. (El número de modelo aparece en la parte posterior de la aspiradora.)

GUIDE DE DÉPANNAGE

AVERTISSEMENT : POUR RÉDUIRE LE RISQUE DE SE BLESSER, DÉBRANCHER L'ASPIRATEUR AVANT LE SERVICE

Problème	Raisons possibles	Solutions possibles
L'aspirateur ne marche pas	<ol style="list-style-type: none"> 1. La fiche n'est pas bien insérée dans la prise. 2. Fusible sauté ou rupteur déclenché. 3. A besoin de service. 	<ol style="list-style-type: none"> 1. Bien insérer la fiche dans la prise. 2. Vérifiez fusible et disjoncteur. Remplacer le fusible/recaler le rupteur. 3. Transporter au centre de service ou appeler le 1-800-321-1134.
L'aspirateur ne ramasse pas ou l'aspiration est faible La roue indicatrice de performance est en train de tourner	<ol style="list-style-type: none"> 1. Tuyau supérieur non attaché. 2. Le vide-poussière n'est pas bien installé. 3. Le vide-poussière est plein. 4. Le filtre est encrassé. 5. Le suceur/passage des saletés est encrassé. 6. Le raccord transparent du tuyau est encrassé. 7. Le rouleau de brosse est usé. 8. La courroie est cassée ou usée. 9. Le réglage de hauteur pour le tapis n'est pas exact. 	<ol style="list-style-type: none"> 1. Consultez à nouveau la section sur l'installation du tuyau-Page 5. 2. Revoir "Retrait et remise en place du vide-poussière"-Page 6. 3. Vider le vide-poussière-Page 6. 4. Retirer et nettoyer le filtre-Page 6. 5. Enlever le tuyau et enlever l'obstruction-Page 5. 6. Enlever le tuyau et nettoyer le raccord-Page 5. 7. Remplacer le rouleau de brosse-Page 7. 8. Remplacer la courroie-Page 7. 9. Régler l'ajustement de hauteur du tapis au réglage approprié pour le tapis à nettoyer-Page 5.
De la poussière s'échappe de l'aspirateur	<ol style="list-style-type: none"> 1. Le vide-poussière est plein. 2. Le vide-poussière n'est pas bien installé. 3. Le tuyau n'est pas installé correctement. 	<ol style="list-style-type: none"> 1. Vider le vide-poussière-Page 6. 2. Revoir "Retrait et remise en place du vide-poussière"-Page 6. 3. Revoir l'installation du tuyau-Page 5.
Les outils de l'aspirateur ne ramassent pas	<ol style="list-style-type: none"> 1. Le tuyau est bouché. 2. Le raccord du tuyau est encrassé. 3. Le vide-poussière est plein. 4. Le filtre est encrassé. 	<ol style="list-style-type: none"> 1. Enlever le tuyau et les outils; enlever l'obstruction-Page 5. 2. Enlever le tuyau et nettoyer le raccord-Page 5. 3. Vider le vide-poussière-Page 6. 4. Nettoyer le filtre-Page 6.
Le phare ne marche pas	<ol style="list-style-type: none"> 1. L'ampoule est grillée. 2. Les câbles électriques sont desserrés. 	<ol style="list-style-type: none"> 1. Remplacer l'ampoule-Page 8. 2. Appeler le 1-800-321-1134 pour le distributeur agréé Royal® le plus proche.
L'aspirateur est difficile à pousser	<ol style="list-style-type: none"> 1. Le réglage de hauteur du tapis est inexact. 	<ol style="list-style-type: none"> 1. Mettre l'ajustement de hauteur du tapis au réglage approprié pour le tapis à nettoyer-Page 5.

TOUT AUTRE SERVICE DOIT ÊTRE EFFECTUÉ PAR UN REPRÉSENTANT AGRÉÉ DU SERVICE SERVICE À LA CLIENTÈLE (1-800-321-1134)

Si l'on a besoin d'assistance supplémentaire, voir les Pages Jaunes pour repérer un distributeur agréé Royal®. Les coûts de transport vers l'endroit des réparations et le retour sont à la charge du propriétaire. Les pièces de service utilisées dans cette unité se remplacent facilement et sont disponibles chez un distributeur Royal® agréé ou chez un détaillant. Identifiez toujours l'aspirateur par le numéro du modèle et le code de fabrication lorsque vous demandez des informations ou que vous commandez des pièces de rechange. (Le numéro du modèle est indiqué au dos de l'aspirateur).

RETRAIT ET REMPLACEMENT DE L'AMPOULE



Schéma 1 Extraire la lentille du phare
Insérer un tournevis à tête plate dans la fente latérale et exercer une pression vers l'extérieur.



Schéma 2 Retrait et remplacement de l'ampoule
Tirer l'ampoule hors de la douille pour l'enlever. Pousser l'ampoule dans la douille pour la remettre en place.

RETRAIT ET REMPLACEMENT DE L'AMPOULE

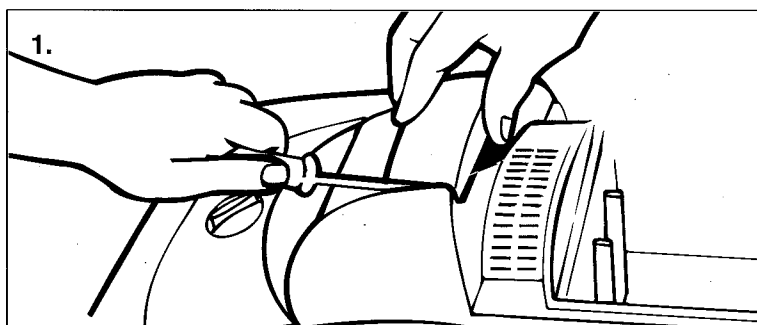
OUTIL NÉCESSAIRE : TOURNEVIS À TÊTE PLATE

AVERTISSEMENT : POUR RÉDUIRE LES RISQUES D'ÉLECTROCUTION, DÉBRANCHER L'ASPIRATEUR AVANT D'ENLEVER OU DE REMPLACER L'AMPOULE.

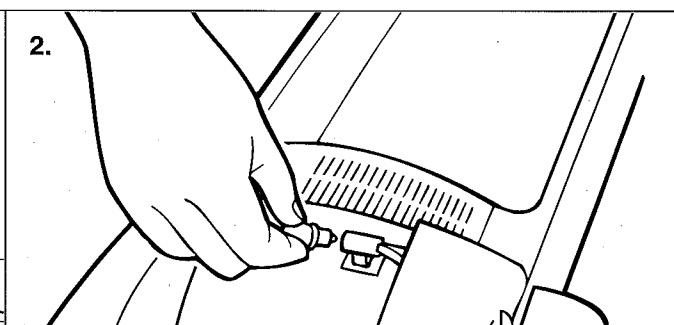
Cet aspirateur utilise une ampoule automobile régulière de 13,0 volts N° 906. Appeler le 1-800-321-1134 ou votre magasin de pièces auto pour obtenir une ampoule de rechange.

1. Incliner le manche de l'aspirateur vers l'arrière. Insérer l'extrémité d'un tournevis à tête plate régulier dans la fente latérale et exercer une pression vers l'extérieur pour extraire la lentille du phare (Schéma 1).
2. Tirer l'ampoule hors de la douille pour l'enlever. Pousser la nouvelle ampoule dans la douille pour concrétiser le remplacement (Schéma 2).
3. Remettre la lentille du phare en place.

PORTE-FILTRE LATÉRAL

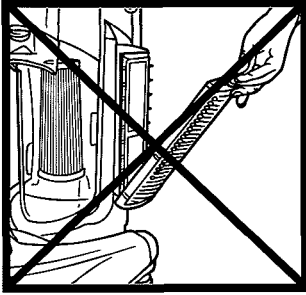

**NE PAS OUVRIR LE
PORTE-FILTRE**

Le porte-filtre latéral contient un filtre non remplaçable. Par conséquent le porte-filtre a été scellé. N'essayez PAS d'ouvrir le porte-filtre ou de remplacer le filtre.

RETRAIT ET REMPLACEMENT DE LA COURROIE OU DE LA BROSSE

POUR ENLEVER LA COURROIE

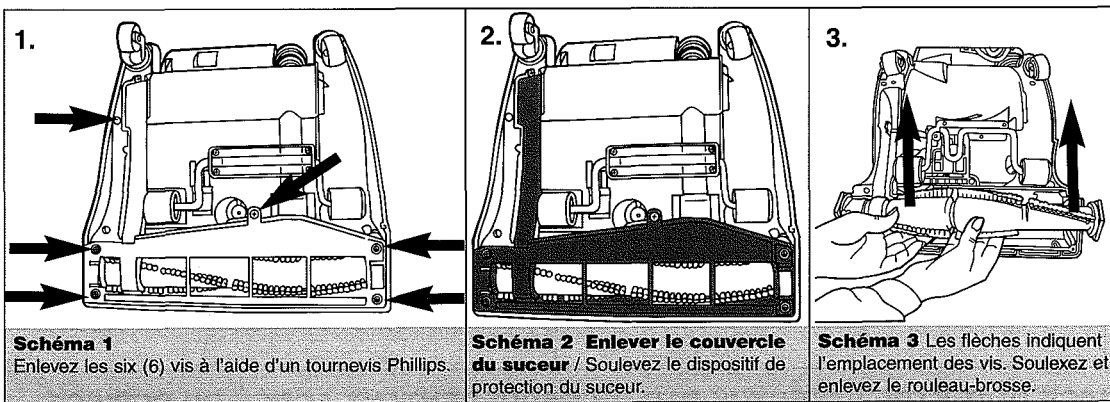

**MODÈLE DE
COURROIE : 12**

OUTIL NÉCESSAIRE : TOURNEVIS CRUCIFORME

AVERTISSEMENT : POUR RÉDUIRE LES RISQUES DE BLESSURES DUES À DES PIÈCES EN MOUVEMENT, DÉBRANCHER L'ASPIRATEUR AVANT DE CHANGER LA COURROIE OU LE ROULEAU DE BROSSE.

POUR ENLEVER LA COURROIE Retourner l'aspirateur de manière à exposer le dessous du suceur. La base doit être à plat et pointer vers le haut. Pour enlever le couvercle du suceur, enlevez les six (6) vis à l'aide d'un tournevis Phillips. Les flèches (Schéma 1) indiquent l'emplacement des vis. Soulevez le dispositif de protection du suceur (Schéma 2). Les flèches indiquent l'emplacement des vis. Soulevez et enlevez le rouleau-brosse (Schéma 3). Jetez la courroie usagée.

POUR REMPLACER LA COURROIE OU LE ROULEAU-BROSSE

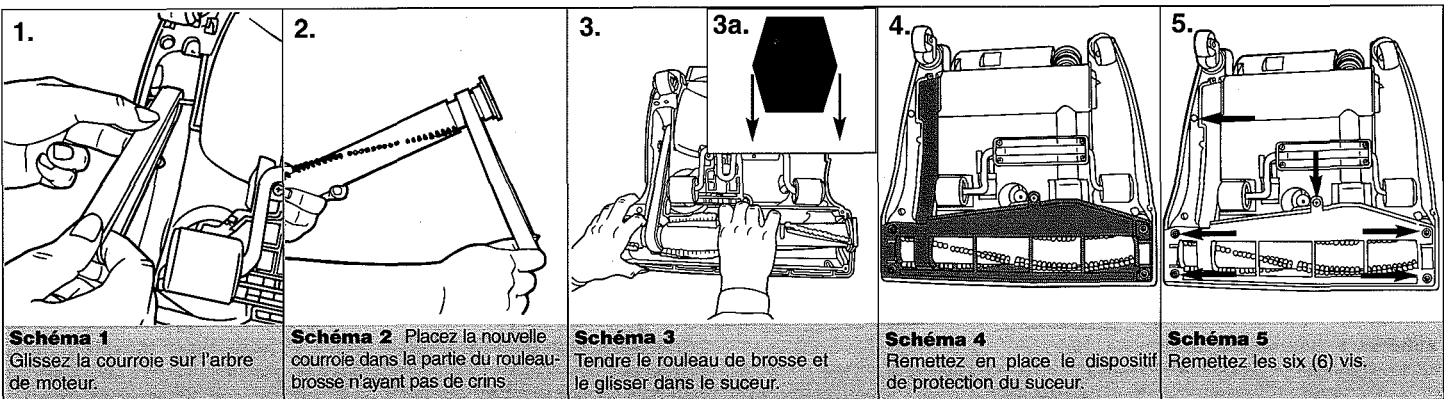

OUTIL NÉCESSAIRE : TOURNEVIS CRUCIFORME

AVERTISSEMENT : POUR RÉDUIRE LES RISQUES DE BLESSURES DUES À DES PIÈCES EN MOUVEMENT, DÉBRANCHER L'ASPIRATEUR AVANT DE CHANGER LA COURROIE OU LE ROULEAU DE BROSSE.

REMARQUE : Lors du remplacement de la courroie, réglez la hauteur au plus bas. Vous pourrez ainsi remplacer la courroie plus facilement.

POUR REMPLACER LA COURROIE OU LE ROULEAU-BROSSE Glissez la courroie sur l'arbre de moteur (Schéma 1).

Placez la nouvelle courroie dans la partie du rouleau-brosse n'ayant pas de crins (Schéma 2). Une fois la nouvelle courroie installée, tirez et glissez le rouleau-brosse dans le suceur en veillant à ce que les extrémités du rouleau-brosse soient orientées correctement (Schéma 3-3a). Remettez en place le dispositif de protection du suceur (Schéma 4). Remettez les six (6) vis (Schéma 5).

RANGEMENT DE LA COURROIE

Étirer la courroie autour des crochets situés sur le panneau arrière de l'aspirateur (voir l'emplacement du dispositif de rangement de la courroie à la page 4, Schéma 2).

UTILISATION DE L'ASPIRATEUR (suite)



Schéma 1 Pièce d'ancrage du tuyau attaché à la base. Tuyau extensible fixé à la pièce d'ancrage.

Schéma 2a Pièce d'ancrage du tuyau. **Schéma 2b** Tirer le tuyau du manche du tuyau pour plus de longueur.

Schéma 3 Rallonge. Enlever le bâton du côté de l'aspirateur.

Schéma 4 Bouton de réglage de la hauteur.

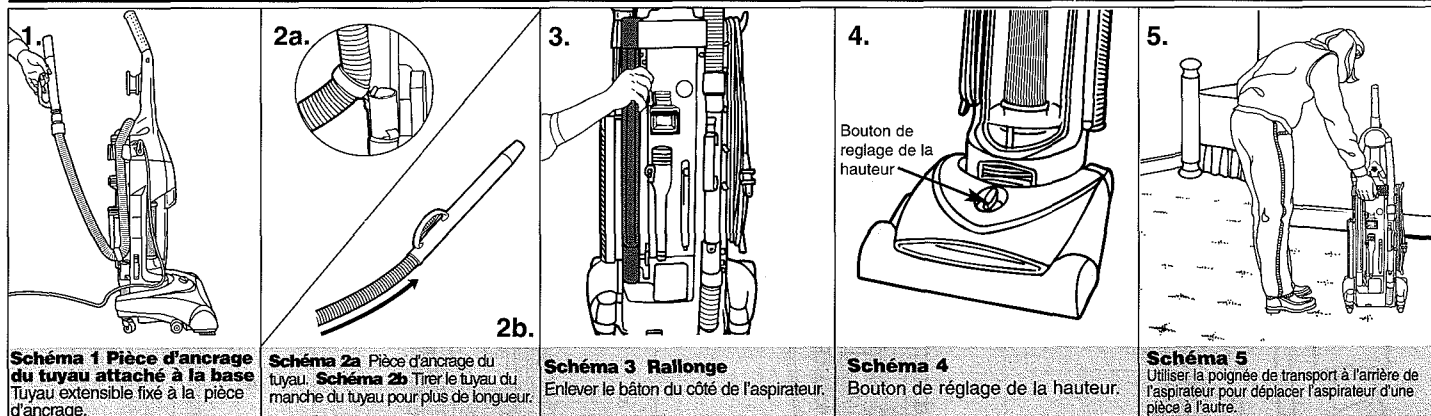
Schéma 5 Utiliser la poignée de transport à l'arrière de l'aspirateur pour déplacer l'aspirateur d'une pièce à l'autre.

TUYAU FLEXIBLE ET ANCRAGE DU TUYAU: La pièce d'ancrage du tuyau est destinée à éviter que l'aspirateur ne bascule lors de l'utilisation des accessoires de nettoyage des endroits en hauteur. Enlevez le tuyau flexible du côté de l'aspirateur au moyen de la poignée. Mettre le tuyau à l'arrière de l'aspirateur (Schéma 1) et fixer l'anneau de la pièce d'ancrage du tuyau (Schéma 2a) se trouvant autour du tuyau à la base. Tirer le tuyau du manche du tuyau pour plus de longueur (Schéma 2b).

RALLONGE: Enlever le bâton du côté de l'aspirateur en le tirant par le haut pour le dégager et tirer vers le haut (Schéma 3).

TRANSPORT DE L'ASPIRATEUR

Utiliser la poignée de transport à l'arrière de l'aspirateur pour déplacer l'aspirateur d'une pièce à l'autre (Schéma 5).

REMARQUE : Ne pas pousser l'aspirateur vers l'avant sur les roulettes arrière. Ne pas tirer l'aspirateur sur les roulettes arrière.

GODET À POUSSIÈRE ET FILTRE HEPA: ENLÈVEMENT ET RÉINSTALLATION



Schéma 1 Dégager le vide-poussière. Appuyer sur le loquet pour retirer le vide-poussière.

Schéma 2 Vider le vide-poussière. Il n'est pas nécessaire de retirer le filtre pour vider le vide-poussière.

Schéma 3 Enlevez le filtre HEPA. Saisir l'anneau de filtration interne en haut du filtre et tirer fermement le filtre en dehors de l'aspirateur.

Schéma 4 Remettre le vide-poussière en place. Le filtre doit être correctement inséré dans le vide-poussière pour remettre ce dernier en place.

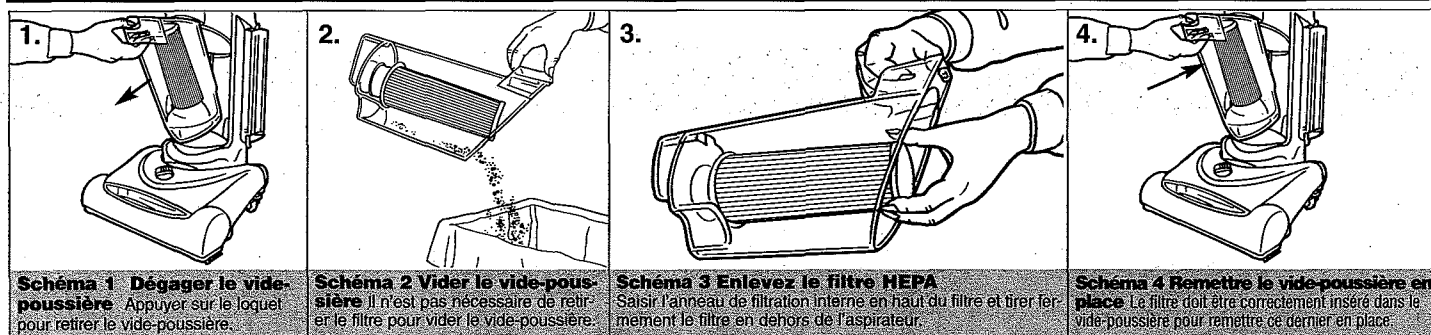
NETTOYAGE DU GODET À POUSSIÈRE ET DU FILTRE HEPA :

Remplacez le filtre HEPA annuellement pour une performance maximale.

Pour obtenir un filtre HEPA de rechange, pièce n° JC0280-000, veuillez composer le : 1-800-321-1134.

AVERTISSEMENT : POUR RÉDUIRE LES RISQUES DE BLESSURES DUES À DES PIÈCES EN MOUVEMENT, DÉBRANCHER L'ASPIRATEUR AVANT L'ENTRETIEN.

Vidage et nettoyage du VIDE-POUSSIÈRE :

- Appuyer sur le loquet pour dégager le vide-poussière de l'aspirateur (Schéma 1). Sortir le vide-poussière pour le vider (Schéma 2).
- Enlevez le filtre et nettoyez-le (lire les instructions ci-après).
- Utiliser une éponge et de l'eau tiède pour essuyer le compartiment du vide-poussière.
- Pour remettre le vide-poussière en place:** Mettre la patte d'alignement se trouvant sous le vide-poussière dans la fente rectangulaire formée dans l'aspirateur et enfoncer le vide-poussière pour le verrouiller en place (Schéma 3). Si le vide-poussière ne s'emboîte pas correctement, vérifier que le filtre soit bien en place.

NETTOYAGE LE FILTRE HEPA (INTERNE) SITUÉ DANS LE GODET À POUSSIÈRE :

- Retirer le vide-poussière. En maintenant le godet à poussière, saisissez la partie supérieure du filtre et tirez-le vers le haut pour le dégager (Schéma 3).
- Entretien régulier*:** il faut nettoyer le filtre chaque fois que le vide-poussière est vide. Cognez le filtre fermement contre l'intérieur d'une poubelle jusqu'à ce que la poussière cesse de s'en échapper. (Après utilisation, le filtre sera décoloré mais restera efficace). Ne pas broser le filtre.
- Nettoyage en profondeur*:** Si vous constatez une diminution de la puissance d'aspiration, vérifiez qu'il n'y a pas d'obstruction. Videz le godet à poussière et enlevez TOUTES les poussières et les saletés du filtre. Une fois nettoyé, l'aspirateur sera prêt à être utilisé.
- Remplacez le filtre HEPA :** Appuyer sur le filtre pour le verrouiller en place et empêcher toute fuite de poussière. Remettre le vide-poussière dans l'aspirateur.

* Les instructions de nettoyage peuvent varier selon les conditions de saleté. Dans certains cas, il sera nécessaire de nettoyer plus ou moins le filtre HEPA.

ASSEMBLAGE DU TUYAU ET RANGEMENT DES OUTILS



Schéma 1

Attacher le tuyau flexible à l'aspirateur.

Schéma 2

Insérer le manche du tuyau dans le côté de l'aspirateur. Appuyer fermement.

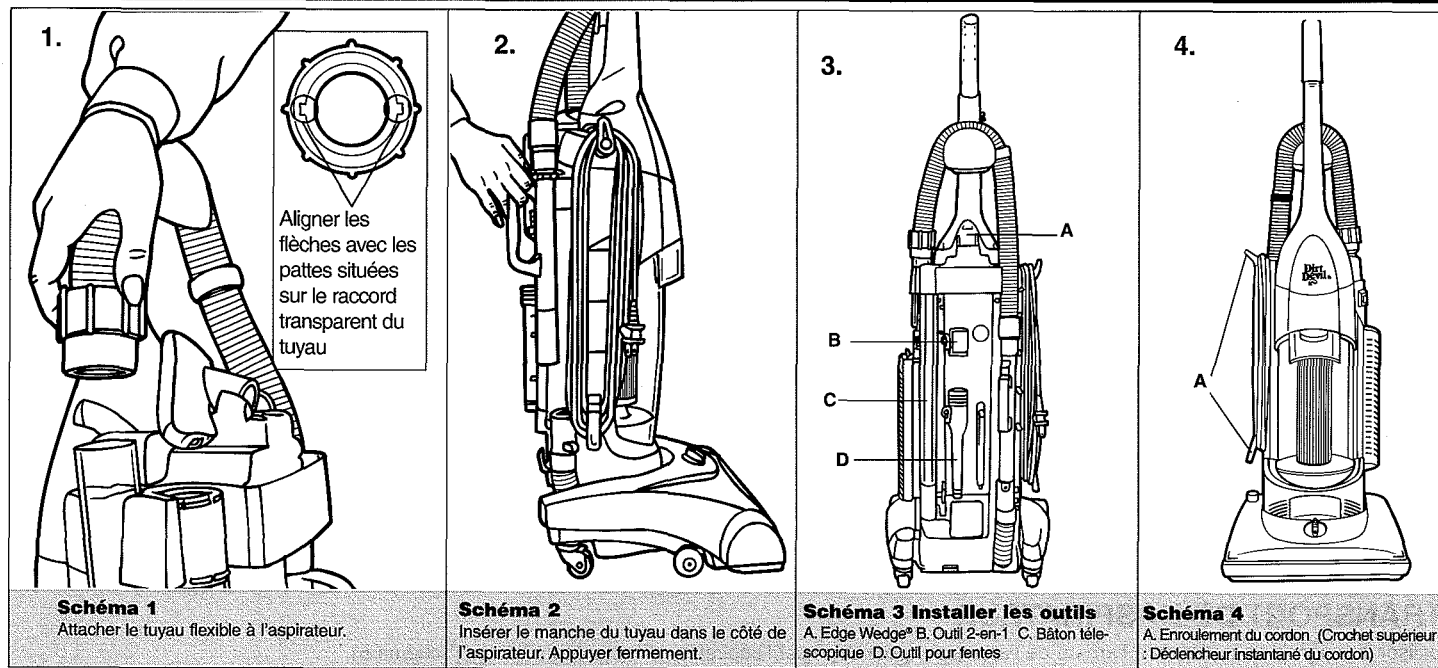
Schéma 3 Installer les outils

A. Edge Wedge® B. Outil 2-en-1 C. Bâton télescopique D. Outil pour fentes

Schéma 4

A. Enroulement du cordon. (Crochet supérieur : Déclencheur instantané du cordon)

ASSEMBLAGE DU TUYAU ET RANGEMENT DES OUTILS

- ATTACHER LE TUYAU :** Attacher le tuyau flexible à l'aspirateur (Schéma 1). Aligner les flèches se trouvant sur le tuyau aux pattes situées sur le raccord transparent du tuyau (Schéma 1A). Bien enfoncer la manchette et la tourner dans le sens des aiguilles d'une montre. Insérer le manche du tuyau dans le côté de l'aspirateur. Appuyer fermement pour fixer (Schéma 2).
- INSTALLER LES OUTILS :** (Schéma 3) : (A) Glisser l'outil Edge Wedge® sur la base de la partie supérieure du manche avec ses poils tournés vers l'intérieur. (B) Glisser l'outil 2-en-1 sur le panneau arrière supérieur avec ses poils tournés vers l'extérieur. (C) Glissez la rallonge, petit côté vers le bas, dans la partie inférieure du panneau arrière. (D) Insérer l'outil pour fentes dans le panneau arrière inférieur.
- RANGEMENT DU CÂBLE :** Pour un bon rangement du cordon, l'enrouler autour des crochets sur le côté de l'aspirateur avec le relâchement rapide de cordon (Schéma 4) (A).

UTILISATION DE L'APPAREIL



Schéma 1

Bouton de réglage de la hauteur.

Schéma 2

Interrupteur Marche/Arrêt ("On/Off")

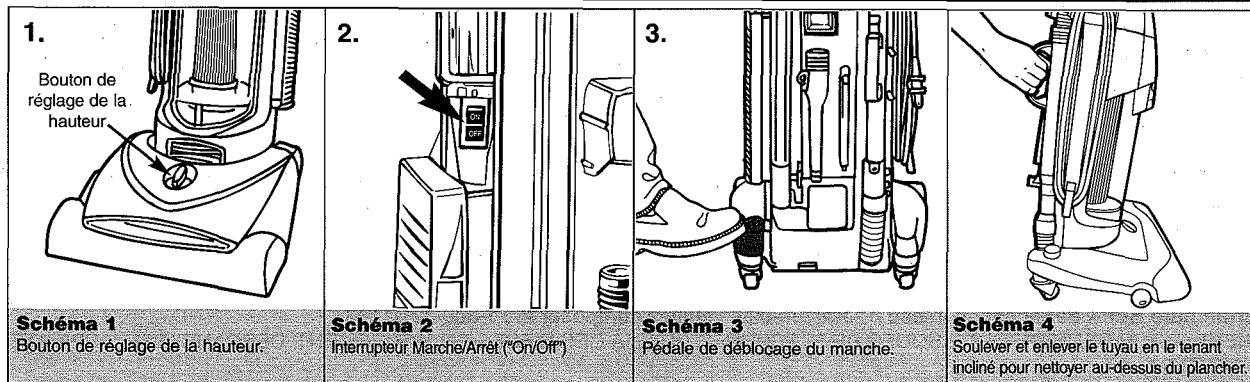
Schéma 3

Pédale de déblocage du manche.

Schéma 4

Soulever et enlever le tuyau en le tenant incliné pour nettoyer au-dessus du plancher.

- UTILISATION DE L'ASPIRATEUR** 1. Brancher le câble dans une prise électrique. 2. Lorsque l'aspirateur est en position verticale, tournez le bouton de réglage de la hauteur de manière à correspondre à la surface à nettoyer (Schéma 1). 3. Allumer l'aspirateur en appuyant sur l'interrupteur "on/off" situé sur le côté gauche de l'aspirateur, juste au-dessus du porte-filtre (Schéma 2). 4. Déclenchez la poignée en appuyant sur la pédale (Schéma 3).

NETTOYAGE DES PLANCHERS ET TAPIS

- LE MANCHE DOIT ÊTRE EN POSITION VERTICALE LORS DU RÉGLAGE DE LA HAUTEUR. Tourner le bouton de réglage de la hauteur pour ajuster la hauteur du suceur en fonction de la surface à nettoyer (Schéma 1). Une fois la hauteur choisie, le suceur se mettra dans la position souhaitée. S'il est difficile de pousser l'aspirateur, réglez-le à une hauteur plus élevée.

REMARQUE : Les franges de tapis peuvent s'emmêler dans le rouleau de brosse de l'aspirateur lorsque celui-ci tourne. Être prudent lors du passage de l'aspirateur sur des tapis pourvus de franges.

NETTOYAGE AU-DESSUS DU PLANCHER

L'aspirateur doit être en position verticale pour soulever la brosse en rotation du tapis lorsque l'on nettoie au-dessus du plancher.

- Mettre l'aspirateur en position verticale.
- Enlever le tuyau du côté de l'aspirateur au moyen du manche (Schéma 4).

ATTENTION: L'agitateur à brosse continue à tourner tandis que le tuyau est enlevé ou en train d'être utilisé, et à tout moment lorsque le nettoyeur de tapis est en marche. Ne pas mettre les cheveux, les vêtements lâches, les doigts ou toute autre partie du corps dans la zone de la brosse lorsque le nettoyeur est en marche.

- Choisir l'un des accessoires pratiques ou utiliser seulement le tuyau. Simplement pousser l'accessoire fermement sur l'extrémité du bâton ou du manche du tuyau. Pour enlever l'outil, tourner et dégager avec soin.

PIÈCES

Schéma 1



Schéma 1

1. Poignée
2. Levier de déblocage du vide-poussière
3. Filtre Hepa
4. Vide-poussière
5. Phare avant
6. Bouton de réglage de la hauteur
7. Fenêtre du rouleau-brosse
8. Pare-chocs Scuff Guard^{MD}
9. Dispositif d'enroulement du cordon à déclenchement rapide
10. Tuyau flexible
11. Pièce d'anchage de tuyau
12. Bride du cordon

Schéma 2

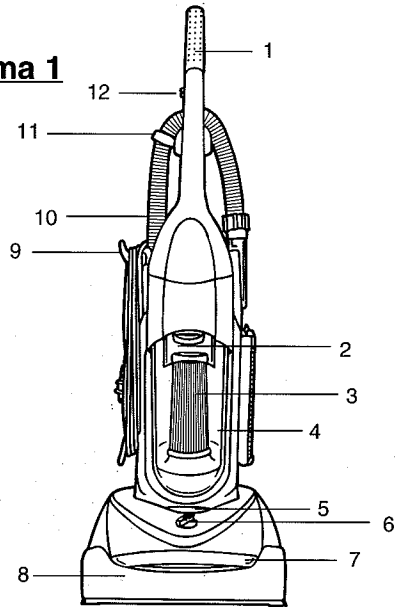

Schéma 2

13. Poignée de transport
14. Long câble électrique
15. Poignée du tuyau flexible
16. Compartiment à courroies
17. Swivel Casters™
18. Pédale de dégagement de la poignée
19. Rallonge
20. Suceur Plat
21. Outil 2-en-1 - brosse d'époussetage et outil à mobilier
22. Interrupteur Marche/Arrêt ("On/Off") - Juste au-dessus de l'orifice d'évacuation
23. Raccord de tuyau transparent
24. Outil Edge Wedge® (outil pour coins et escaliers)

ASSEMBLAGE

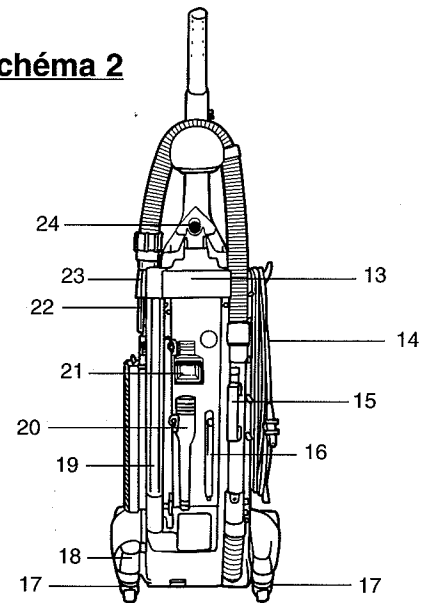
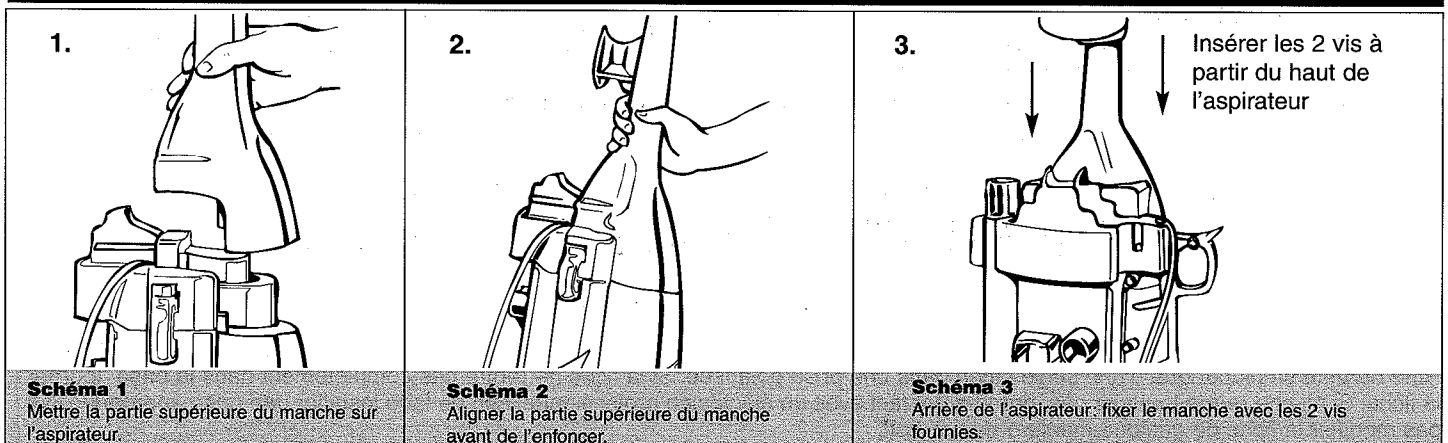

ASSEMBLAGE

OUTIL NÉCESSAIRE: TOURNEVIS CRUCIFORME

1. Mettre l'unité en position verticale et mettre la partie supérieure du manche sur l'aspirateur (Schéma 1).
2. Enfoncer la partie supérieure du manche dans l'aspirateur tout en l'alignant avec l'ouverture du manche (Schéma 2).
3. Les **DEUX** vis (fournies) doivent être insérées à partir du haut de l'aspirateur pour fixer le manche (Schéma 3).

CET ASPIRATEUR N'EST DESTINÉ QU'À L'USAGE DOMESTIQUE.

INSTRUCTIONS IMPORTANTES POUR VOTRE SÉCURITÉ

Lors de l'utilisation d'un appareil électro-ménager, certaines précautions de base doivent toujours être respectées, notamment les suivantes :

- LIRE TOUTES LES INSTRUCTIONS AVANT D'UTILISER L'APPAREIL.
- TOUJOURS RESPECTER CES INSTRUCTIONS DE SÉCURITÉ.
- PLACER L'ASPIRATEUR EN POSITION VERTICALE LORS DE L'UTILISATION DU TUYAU ET DES ACCESSOIRES.
- NE JAMAIS LAISSER L'ASPIRATEUR SANS SURVEILLANCE LORSQU'IL EST BRANCHÉ.
- VÉRIFIER RÉGULIÈREMENT LE FILTRE ET LES NETTOYER OU LES REMPLACER.
- AVERTISSEMENT : NE JAMAIS UTILISER D'OBJETS À ARÊTE VIVE POUR NETTOYER LE TUYAU CAR CECI POURRAIT L'ENDOMMAGER.
- ENLEVER LA BROSSE ET NETTOYER LES DÉBRIS DES CHAPEAUX D'EXTRÉMITÉ DE TEMPS À AUTRES AFIN QUE LA BROSSE PIVOTE UNIFORMÉMENT.
- AVERTISSEMENT : LES CORDONS, LES FILS ÉLECTRIQUES ET/OU LES CÂBLES FOURNIS AVEC CE PRODUIT CONTIENNENT DES PRODUITS CHIMIQUES CONTENANT DU PLOMB OU DES COMPOSÉS DU PLOMB CONSIDÉRÉS PAR L'ÉTAT DE CALIFORNIE COMME PRODUITS CANCÉROGÈNES ET CAUSANT DES MALFORMATIONS CONGÉNITALES OU AUTRES ANOMALIES DE LA REPRODUCTION. SE LAVER LES MAINS APRÈS UTILISATION.

LIRE TOUTES LES INSTRUCTIONS AVANT D'UTILISER CE DISPOSITIF.

AVERTISSEMENT : AFIN DE RÉDUIRE LES RISQUES D'INCENDIE, DE CHOC ÉLECTRIQUE OU DE BLESSURE :

- Ne pas quitter l'appareil lorsqu'il est branché. Débrancher de la prise lorsqu'il n'est pas utilisé et avant entretien.
- Ne pas utiliser dehors ou sur des surfaces humides. Un choc électrique pourrait se produire.
- Ne pas permettre qu'il soit utilisé comme jouet. Être particulièrement attentif lors de l'utilisation par des enfants ou à leur proximité.
- Ne l'utiliser que tel que décrit dans ce manuel. N'utiliser que les accessoires recommandés par le fabricant.
- Ne pas utiliser si le cordon d'alimentation ou la fiche est endommagé(e). Si cet aspirateur ne fonctionne pas comme il le devrait, si on l'a fait tomber, s'il a été endommagé ou bien encore si on l'a laissé tomber dans l'eau, le rapporter à un centre de service pour le faire inspecter. Appeler le numéro sans frais 1-800-321-1134 pour obtenir l'adresse du centre de service le plus proche.
- Ne pas tirer sur le câble électrique ou porter l'aspirateur par le câble. Ne pas utiliser le câble comme poignée, ne pas fermer de porte sur le câble, et ne pas entourer le câble autour de bords tranchants ou de coins. Ne pas passer l'appareil au dessus du câble. Tenir le câble à distance des surfaces chauffées.
- Ne pas débrancher en tirant sur le câble. Pour débrancher, tenir la fiche, non le câble.
- Ne pas manipuler la prise ou le dispositif avec des mains mouillées.
- Ne pas introduire d'objets dans les ouvertures. Ne pas utiliser avec une ouverture bloquée ; maintenir celles-ci exemptes de poussière, de peluche, de cheveux, et de tout ce qui pourrait affecter le passage de l'air.
- Garder les cheveux, les vêtements, les doigts et toutes les parties du corps loin des ouvertures et des pièces en mouvement.
- Ne pas ramasser quoi que ce soit qui brûle ou qui fume, tel que les cigarettes, les allumettes, ou les cendres chaudes.
- Ne pas utiliser l'aspirateur sans avoir le vide-poussière et les filtres en place.
- Mettre tous les commandes sur arrêt avant de débrancher.
- Être particulièrement attentif lors du nettoyage d'escaliers.
- Ne pas utiliser l'aspirateur pour ramasser des liquides inflammables ou combustibles, tels que l'essence, ou utiliser le dispositif dans des endroits où ceux-ci pourraient être présents.
- Maintenir l'aspirateur à même le sol. Seuls les aspirateurs tenus en main peuvent être utilisés sur du mobilier.
- L'aspirateur doit être en position verticale pour soulever la brosse pivotante du tapis lorsque l'on nettoie au-dessus du plancher.
- Ne pas utiliser de rallonge électrique avec cet aspirateur.
- Ranger l'aspirateur à l'intérieur. Ranger l'aspirateur après usage pour éviter les accidents.
- L'emploi d'une tension incorrecte peut endommager le moteur et potentiellement blesser l'utilisateur. La tension adéquate est indiquée sur la plaque de l'aspirateur.
- Débranchez avant de connecter l'accessoire Turbo (l'accessoire Turbo n'est pas inclus dans tous nos modèles).

CONSERVER CES INSTRUCTIONS

AVERTISSEMENT :

Afin de réduire le risque de choc électrique, cet appareil est muni d'une fiche polarisée (avec une lame plus large que l'autre). Cette fiche ne peut se placer que d'une seule façon dans une prise polarisée. Si la fiche ne rentre pas complètement dans la prise, tourner la fiche. Si elle ne rentre toujours pas, prendre contact avec un électricien professionnel afin de faire installer une prise appropriée. Ne pas modifier la fiche de quelque manière que ce soit.

Votre aspirateur est muni d'un protecteur thermique afin de couper le moteur en cas de surchauffe. Si cela se produit, arrêtez l'aspirateur et débranchez-le. Examinez le système d'évacuation, d'aspiration, le tuyau, le godet à poussière et le deuxième filtre pour détecter toute obstruction. Videz le godet à poussière et nettoyez le filtre. Au bout de 30 minutes, le moteur aura refroidi et l'aspirateur sera de nouveau prêt à être utilisé. **REMARQUE : L'aspirateur doit demeurer à l'arrêt pendant la période de refroidissement de 30 minutes.**

NOUS VOUS REMERCIONS DE VOTRE ACHAT

Vous êtes désormais l'heureux propriétaire d'un Dirt Devil®. Nous sommes persuadés que cet appareil vous satisfera pendant plusieurs années.

Nous avons conçu ce produit pour vous faciliter la vie. Nous sommes très fiers de nos produits et nous espérons que vous serez aussi satisfait que nous de leur qualité et de leur performance.

**Merci d'utiliser les produits Dirt Devil®.
Visitez notre site Web à : www.dirtdevil.com**

TABLE DES MATIÈRES

Pièces	Page 4
Assemblage	Page 4
Utilisation de l'aspirateur	Page 5
Assemblage du tuyau et rangement des outils	Page 5
Nettoyage des planchers et tapis	Page 5
Nettoyage au-dessus du plancher	Page 5
Transport de l'aspirateur	Page 6
Godet à poussière et filtre HEPA: enlèvement et réinstallation	Page 6
Retrait et remplacement de la courroie ou du rouleau de brosse ..	Page 7
Retrait et remplacement de l'ampoule	Page 7
Guide de dépannage	Page 8

GARANTIE LIMITÉE

Royal Appliance Mfg. Co. garantit au consommateur que cet aspirateur est exempt de tout vice de matériau ou de fabrication à compter de la date d'achat originale. Consultez le carton d'emballage de l'aspirateur pour déterminer la durée de la garantie et conservez l'original de votre reçu d'achat pour justifier la date d'entrée en vigueur de la garantie.

Si l'aspirateur fait défaut durant la période couverte par la garantie, nous réparerons ou remplacerons toutes pièces défectueuses gratuitement. L'aspirateur au complet doit être livré, port payé, à n'importe quel point de vente et de service ROYAL® agréé. Veuillez inclure une description détaillée du problème, la date d'achat, une copie du reçu d'achat original, ainsi que vos noms, adresse et numéro de téléphone. Si vous n'avez pas de concessionnaire près de chez vous, téléphonez à l'usine pour obtenir une assistance aux États-Unis et Canada: 1-800-321-1134. N'utilisez que des pièces de rechange Royal® authentiques.

La garantie ne couvre pas l'usure inhabituelle, ni les détériorations dues à un accident ou à un usage abusif de l'aspirateur. Elle ne couvre pas non plus les courroies, les brosses, les sacs, les ampoules ou le ventilateur. Cette garantie ne couvre pas les réparations non autorisées. Cette garantie vous confère des droits juridiques précis, mais vous pouvez également disposer d'autres droits (ces derniers variant d'un État à l'autre au sein des États-Unis).



MANUEL DU PROPRIÉTAIRE
Notice d'utilisation et
d'entretien

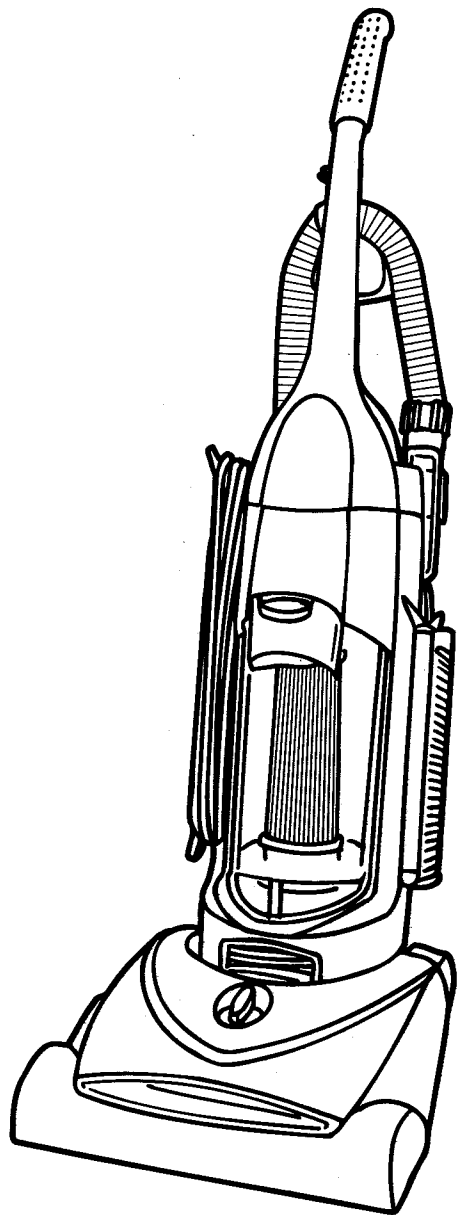

- Veuillez lire attentivement ces instructions avant d'utiliser votre aspirateur.
- Permettez-nous de vous aider à assembler votre aspirateur ou de répondre à vos questions en appelant le :

1-800-321-1134 (États-Unis et Canada)
site Web: www.dirtdevil.com

**Consignez les renseignements concernant votre aspirateur
ci-dessous pour pouvoir les retrouver rapidement.**

N° de modèle : _____

Code de fab. : _____

(Le code de fabrication se trouve sur le côté inférieur arrière de l'aspirateur.)

©2003 Tous droits réservés N° 1-113420-000

9/03