

ProHeat 2X^{MC}

Healthy Home^{MC}

GUIDE DE L'UTILISATEUR
SÉRIES 66Q4 ET 73A5



3 Instructions de sécurité

4-5 Schéma du produit

6 Assemblage

7-9 Caractéristiques spéciales

9-17 Utilisation

17-19 Entretien et soin de l'appareil

19-21 Diagnostic de pannes

21 Service à la clientèle

22-23 Pièces de rechange

24 Garantie



Merci d'avoir acheté un appareil ProHeat 2X Healthy Home de BISSELL

Nous sommes heureux que vous ayez acheté un appareil de nettoyage en profondeur à produit de nettoyage chauffé ProHeat 2X de BISSELL. Toutes nos connaissances en matière d'entretien et de nettoyage de planchers ont été mises à profit au cours de la conception et de la fabrication de ce système de nettoyage pour la maison complet et d'avant-garde.

Votre appareil ProHeat 2X est fabriqué avec beaucoup d'attention, c'est pourquoi nous l'offrons avec une garantie d'un an. Nous sommes aussi soutenus par un Service à la clientèle bien informé et dévoué qui saura vous répondre avec empressement et courtoisie.

Mon arrière-grand-père a inventé le balai mécanique en 1876. Aujourd'hui, BISSELL est un chef de file mondial en matière de conception, de fabrication et de service de produits d'entretien ménager de qualité supérieure, comme votre ProHeat 2X.

Merci encore, de la part de tous les employés de BISSELL.

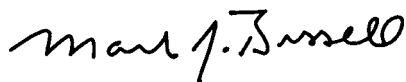

Mark J. Bissell

Président et chef de l'exploitation

INSTRUCTIONS DE SÉCURITÉ IMPORTANTES

Lors de l'utilisation d'un appareil électrique, des précautions de base doivent être prises, y compris les suivantes :

Lire toutes les instructions avant d'utiliser votre ProHeat 2X^{MC}

⚠ ATTENTION : Pour réduire les risques d'incendie, de choc électrique ou de blessure :

- Ne pas immerger.
- N'utiliser que sur des surfaces humidifiées lors du nettoyage.
- Toujours raccorder l'appareil à une prise de courant avec mise à la terre.
- Consulter les instructions de mise à la terre.
- Débrancher l'appareil après utilisation et avant d'en faire l'entretien ou de procéder au diagnostic de panne.
- Ne pas laisser l'appareil branché sans surveillance.
- Ne pas réparer l'appareil lorsqu'il est branché.
- Ne pas utiliser si la fiche ou le cordon sont endommagés.
- Si l'appareil ne fonctionne pas correctement, s'il est tombé par terre ou dans l'eau, s'il est endommagé ou encore s'il a été oublié à l'extérieur, le faire réparer dans un centre autorisé.
- Utiliser uniquement à l'intérieur.
- Ne pas se servir du cordon comme poignée pour tirer ou pour transporter l'appareil. Éviter de fermer une porte sur le cordon. Éviter de tirer le cordon près de coins ou de bords coupants. Ne pas passer l'appareil sur le cordon. Ne pas exposer le cordon à des surfaces chauffées.
- Pour débrancher, saisir la fiche et non le cordon.
- Ne pas manipuler l'appareil ou la fiche les mains mouillées.
- Ne pas obstruer les ouvertures, utiliser l'appareil alors que les ouvertures sont bloquées ou restreindre le débit d'air.
- Tenir les cheveux, les vêtements amples, les doigts ou les autres parties du corps à l'écart des ouvertures et des pièces en mouvement.
- Ne pas aspirer d'objets chauds ou en combustion.
- Ne pas aspirer des matières inflammables ou combustibles (liquide à briquet, essence, pétrole, etc.) ni utiliser l'appareil en présence de vapeurs ou de liquides explosifs.
- Ne pas utiliser l'appareil dans un espace fermé rempli de vapeurs de peinture à base d'huile, de diluant à peinture, de certaines substances contre les mites, de poussières inflammables ou d'autres vapeurs explosives ou toxiques.
- Ne pas aspirer de matières toxiques (agent de blanchiment au chlore, ammoniac, nettoyant pour tuyaux d'écoulement, essence, etc.).
- Ne pas modifier la fiche à trois branches munie d'un contact de mise à la terre.
- Ne pas laisser d'enfants jouer avec l'appareil.
- Ne pas utiliser l'appareil à d'autres fins que celles mentionnées dans le présent Guide de l'utilisateur.
- Ne pas utiliser l'appareil si la porte d'accès à la courroie n'est pas fixée solidement en place.
- Ne pas débrancher l'appareil en tirant sur le cordon.
- Utiliser seulement les accessoires recommandés par le fabricant.

- Toujours installer le flotteur avant toute opération de nettoyage humide.
- Utiliser uniquement des produits de nettoyage BISSELL pour cet appareil, afin de ne pas endommager les pièces internes. Consulter la section des produits nettoyants dans le présent guide.
- Garder les ouvertures exemptes de poussière, de peluches, de cheveux, etc.
- Ne pas diriger la buse vers des personnes ou des animaux.
- Maintenir l'appareil sur une surface plane.
- Éteindre toutes les commandes avant de débrancher l'appareil.
- Débrancher l'appareil avant de fixer la brosse TurboBrush^{MC}
- Être très prudent en nettoyant des escaliers.
- Être très vigilant si l'aspirateur est utilisé en présence d'enfants.

CONSERVER LES PRÉSENTES INSTRUCTIONS.

CE MODÈLE D'APPAREIL EST DESTINÉ À UN USAGE DOMESTIQUE SEULEMENT.

La garantie est annulée si l'appareil est utilisé à des fins commerciales.

INSTRUCTIONS DE MISE À LA TERRE

Cet appareil doit être branché à une installation électrique munie d'un contact de mise à la terre. En cas de fonctionnement défectueux ou de panne, la mise à la terre assure un parcours sécuritaire de faible résistance pour le courant électrique, réduisant les risques de choc électrique. Le cordon de cet appareil possède un fil pour la mise à la terre de l'équipement et une fiche de mise à la terre. Il doit être branché dans une prise de courant correctement installée et mise à la terre conformément aux codes et règlements locaux.

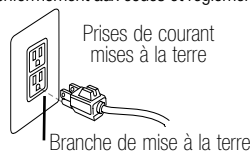

⚠ ATTENTION : Une mauvaise connexion du fil de mise à la terre de l'appareil peut entraîner un risque de choc électrique. En cas de doute, consultez un électricien qualifié ou une personne affectée à l'entretien. **NE PAS MODIFIER LA FICHE.** Si elle ne peut pas être insérée dans la prise, faites installer une prise appropriée par un électricien qualifié. Cet appareil est conçu pour être utilisé avec un circuit nominal de 120 V et il est muni d'une fiche de branchement de terre semblable à celle illustrée ci-dessus. Assurez-vous que l'appareil est branché dans une prise de courant ayant la même configuration que la fiche. **Aucun adaptateur de fiche ne doit être utilisé avec cet appareil.**

Schéma du produit



Schéma du produit



ATTENTION :

Afin de réduire les risques d'incendie et de choc électrique en raison de pièces endommagées, utilisez uniquement les produits de nettoyage BISSELL conçus pour être utilisés avec l'appareil de nettoyage en profondeur. Les solutions de nettoyage autres que les solutions BISSELL pourraient endommager l'appareil et entraîner l'annulation de la garantie.

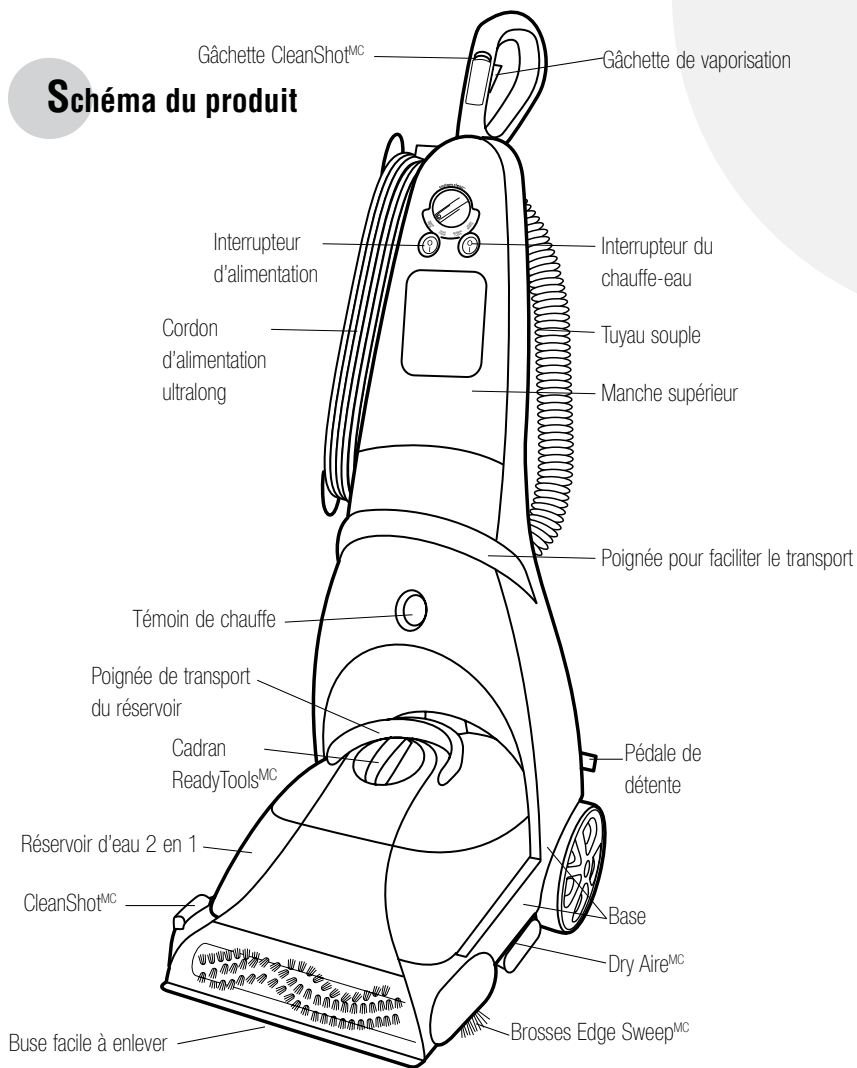
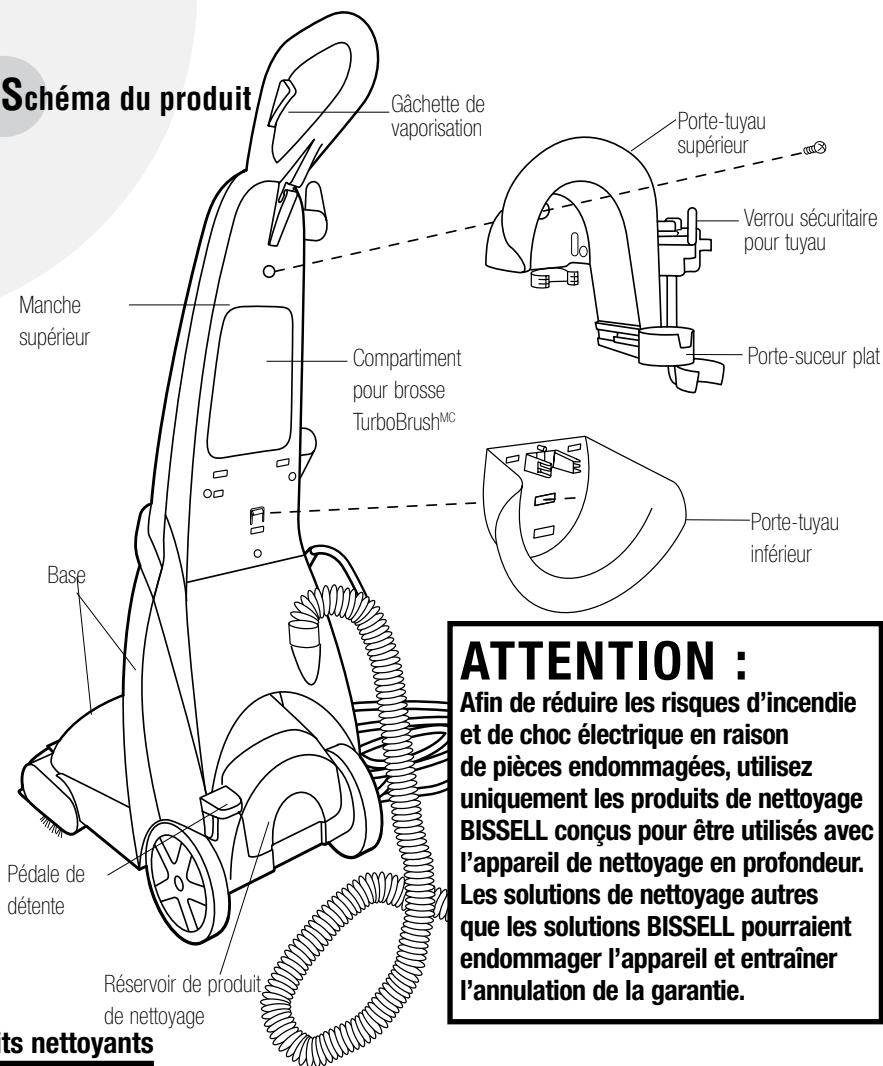
Produits nettoyeurs

Assurez-vous que vous avez des réserves suffisantes de produits de nettoyage pour textile 2X Multi-Allergen Formula de BISSELL pour nettoyer et protéger vos tapis à chaque fois que votre emploi du temps vous le permet. Utilisez toujours les produits de nettoyage authentiques de BISSELL pour appareil de nettoyage en profondeur. Les solutions de nettoyage autres que les solutions BISSELL pourraient endommager l'appareil et entraîneront l'annulation de la garantie.



Produit de nettoyage pour textile 2X Fiber Cleansing Formula avec protecteur Scotchgard^{MC} de BISSELL



Produit de nettoyage contre les allergènes 2X Multi-Allergen Removal avec protecteur Scotchgard^{MC} de BISSELL



Produit de nettoyage contre les odeurs et taches d'animaux 2X Pet Stain and Odor Removal avec protecteur Scotchgard^{MC} de BISSELL



Solution nettoyante professionnelle 2X Professional Deep Cleaning Formula avec protecteur Scotchgard^{MC} de BISSELL



Produits nettoyeurs pour planchers nus 2X Hard Floor Solutions de BISSELL



Solution nettoyante Tough Stain PreCleaner de BISSELL

Assemblage

Votre ProHeat 2X est livré en trois blocs faciles à assembler :

- Manche supérieur
- Manche inférieur
- Chariot à accessoires

Le seul outil dont vous aurez besoin pour assembler votre appareil de nettoyage en profondeur est un tournevis cruciforme. 

1. Faites glisser le manche supérieur dans la base.
2. Vissez trois vis dans les trous indiqués par une marque.
3. Placez le porte-tuyau supérieur à l'arrière de la poignée supérieure et fixez-le avec la vis à filetage conique.
4. Placez le porte-tuyau inférieur à l'arrière de la poignée supérieure en le poussant contre celle-ci et en le faisant glisser vers le bas jusqu'à ce qu'il se fixe fermement à sa place.
5. Insérez les accessoires dans le chariot à accessoires, tel qu'illustré à la figure 5.
6. Enroulez le cordon d'alimentation et le tuyau souple tel qu'illustré à la figure 5.
7. Maintenez le tuyau souple fermement à sa place en vous servant du verrou sécuritaire du tuyau.

L'assemblage du ProHeat 2X est maintenant terminé.

ATTENTION :

Ne branchez pas votre appareil avant de l'avoir complètement assemblé en suivant les instructions suivantes ou avant de vous être familiarisé avec toutes les instructions et toutes les procédures d'utilisation.

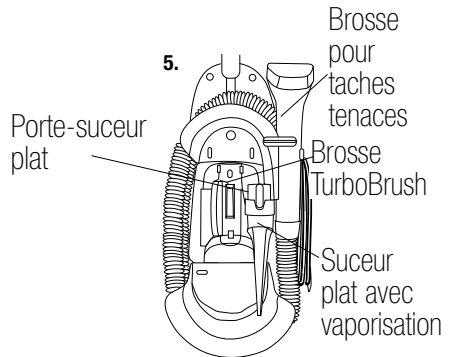
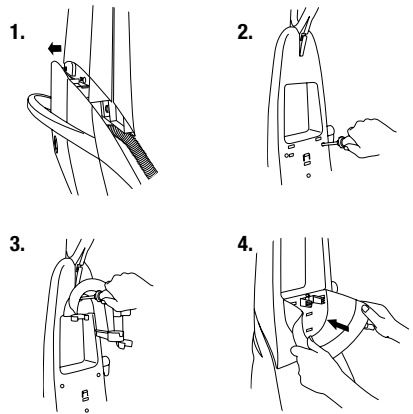

Caractéristiques spéciales

Votre appareil de nettoyage en profondeur ProHeat 2X de BISSELL est un système de nettoyage domestique qui utilise la puissance de la chaleur, des brosses et des produits de nettoyage pour atteindre la saleté logée en profondeur afin d'obtenir un nettoyage maximal. Non seulement l'appareil est-il fourni avec de nombreuses caractéristiques uniques en leur genre, mais il a été conçu spécialement pour le client.

Chauffe-eau intégré

Tous les modèles ProHeat 2X de BISSELL comportent un chauffe-eau intégré breveté grâce auquel l'eau chaude versée dans l'appareil est réchauffée dans une mesure pouvant aller jusqu'à 14 °C (25 °F) : ceci permet d'optimiser en toute sécurité l'efficacité du nettoyage. Le chauffe-eau empêche la température de dépasser 88 °C (190 °F). Situé à l'avant de l'appareil, l'interrupteur du chauffe-eau sert à activer et à désactiver le chauffe-eau, ce qui vous permet de l'éteindre lorsque vous nettoyez des tapis délicats, comme les tapis de laine ou les tapis orientaux.

Brosses PowerBrush DirtLifter^{MC} doubles

Les deux brosses PowerBrush DirtLifter sont conçues pour accroître le rendement du nettoyage. La disposition des soies permet de retirer en toute sûreté la saleté logée en profondeur, tout en nettoyant doucement les fibres du tapis. Le flotteur s'ajuste automatiquement à toutes les hauteurs de tapis. Lorsque l'appareil est en position verticale, les brosses arrêtent automatiquement de tourner.

Custom Clean^{MC}

La fonctionnalité Custom Clean mélange automatiquement l'eau chaude du robinet avec le produit de nettoyage de BISSELL. Choisissez l'un des quatre réglages (Heavy Traffic pour les zones à fort achalandage, Normal Clean pour le nettoyage normal, Light Clean pour le nettoyage en douceur ou Rinse pour le rinçage) : le ProHeat 2X fera un ajustement adéquat de la proportion de solution de nettoyage par rapport à l'eau chaude, de façon à répondre aux besoins de votre nettoyage.

En outre, le fait d'avoir un réservoir séparé pour la solution, en plus du réservoir d'eau, permet d'éviter le gaspillage de produit de nettoyage. Comme l'eau et la solution sont conservées dans des réservoirs séparés, elles ne sont pas mélangées avant le moment du nettoyage. Lorsque votre nettoyage est terminé, le produit de nettoyage peut être conservé dans votre appareil pour être prêt à utiliser lors du prochain nettoyage!

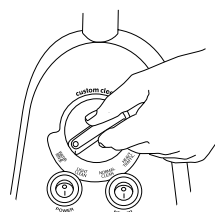

(Sur la poignée supérieure)

Caractéristiques spéciales

CleanShot^{MC}

La caractéristique CleanShot vous donne la possibilité d'éliminer des tâches tenaces du bout du doigt, à l'aide d'un simple bouton. La solution de nettoyage est appliquée en jet concentré qui pénètre la tache et rend possible une meilleure action nettoyante. Il suffit d'appuyer sur la gâchette et d'aspirer : la tache disparaîtra en un tour de main! La caractéristique CleanShot est particulièrement efficace pour les tâches qui nécessiteraient plusieurs cycles de nettoyage en profondeur. Elle fait en sorte que le produit de nettoyage et l'appareil travaillent à votre place.

Dry Aire^{MC}

Le système Dry Aire applique un grand volume d'air chaud sur l'ensemble du tapis pour faciliter le séchage. Cette caractéristique agit pendant que votre appareil est sous tension. L'air chaud est appliqué sur le tapis par le biais de la partie arrière du bas de l'appareil, pendant que vous passez celui-ci!

Indicateur d'écoulement

L'indicateur d'écoulement est situé sur le couvercle arrière de votre appareil. C'est un indicateur de rendement pratique.

L'indicateur d'écoulement tourne lorsque la gâchette est actionnée et :

- Lorsqu'il y a du liquide dans le réservoir d'eau propre et dans le réservoir pour produit de nettoyage;

ou

- Lorsque le cadran Custom Clean est réglé à Rinse (rinçage) et qu'il y a de l'eau dans le réservoir d'eau propre.

L'indicateur d'écoulement cesse lorsque :

- La gâchette est relâchée.
- L'appareil manque d'eau propre.
- L'appareil manque de produit de nettoyage.

Réservoir d'eau 2 en 1

Notre système de réservoirs 2 en 1 à pleine capacité est conçu avec une vessie robuste qui est située à l'intérieur du réservoir et qui contient de l'eau propre. Pendant le nettoyage, la vessie se vide de son eau et celle-ci se mélange au produit de nettoyage. L'eau sale extraite de vos tapis est recueillie à l'extérieur de la vessie : de cette façon, l'eau propre et l'eau sale demeurent toujours séparées. Ceci permet à l'utilisateur de faire une utilisation optimale de l'espace du réservoir, tout en ne transportant qu'un seul réservoir jusqu'à l'évier pour le remplir et le vider.

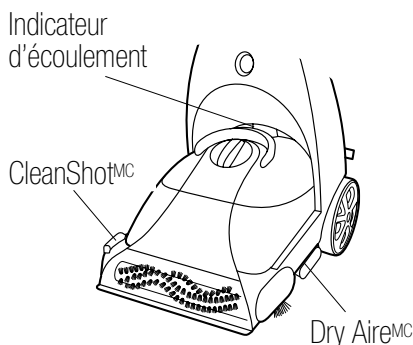

Caractéristiques spéciales

Buse facile à enlever et à nettoyer

À présent, il est plus facile que jamais de nettoyer votre appareil après son utilisation! Il suffit de retirer le réservoir 2 en 1 et d'enlever la vis pour pouvoir décrocher la buse et la rincer dans un évier. La saleté, les fibres de tapis enlevées et les restes de poils d'animaux domestiques sont nettoyés en un clin d'œil.

Cadran ReadyTools^{MC}

Ce cadran permet de choisir du bout du doigt entre un nettoyage à même le plancher et un nettoyage au-dessus du plancher. Lorsque vous choisissez le nettoyage au-dessus du plancher, dans le cas des meubles, des escaliers ou des plis à proximité des plinthes, tournez le cadran en position TOOLS (outils) et choisissez l'accessoire qui convient à la tâche. Fixez l'accessoire au tuyau souple; vous serez alors prêt à passer à l'action. Lorsque vous aurez terminé, n'oubliez pas de ramener le cadran en position FLOOR CLEANING (nettoyage pour plancher).

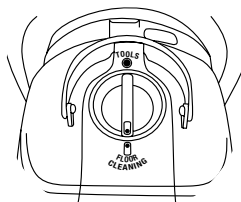

Protecteur Scotchgard^{MC}

En général, les produits de protection des tapis qui sont appliqués à l'usine sont usés par le va-et-vient et par le nettoyage quotidien, y compris le nettoyage en profondeur. Seul BISSELL vous offre des produits de nettoyage en profondeur avec protecteur Scotchgard pour vous aider à renouveler cette protection importante. Ceci offre une protection accrue contre la saleté et les taches rebelles, ce qui conservera plus longtemps la belle apparence de vos tapis.



Désormais, pour conserver la protection de votre garantie limitée Scotchgard de cinq ans, vous n'aurez plus à retenir les services d'un professionnel du nettoyage. Si vous utilisez votre appareil ProHeat de BISSELL tous les 12 mois avec des produits de BISSELL contenant le protecteur Scotchgard, la garantie de 3M restera en vigueur pour votre tapis. Aucun autre système domestique de nettoyage en profondeur ne vous offre cette possibilité. Consultez la garantie du protecteur Scotchgard pour obtenir plus de détails.

Utilisation

Avant le nettoyage

1. Planifiez vos activités afin de laisser au tapis le temps de sécher.
2. **Déplacez les meubles** vers une autre zone si vous nettoyez une pièce en entier (facultatif).
3. **Nettoyez** complètement les tapis de la zone avec un aspirateur avant de procéder à un nettoyage en profondeur.
4. Prévoyez le trajet du nettoyage de façon à vous laisser une issue. Mieux vaut commencer le nettoyage depuis le coin le plus éloigné de votre issue.

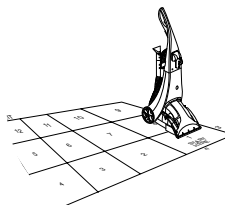

Utilisation

Avant le nettoyage (suite)

5. Traitement préalable (facultatif)

Il est conseillé de procéder à un traitement préalable afin d'accroître l'efficacité du nettoyage des tapis fortement sales dans les zones de fort achalandage, notamment dans les entrées.

Option A : Prénettoyeur pour taches tenaces de BISSELL

- A. Dans les zones de fort achalandage, sur les tapis très sales et sur les taches, vaporisez le produit de traitement préalable de BISSELL pour les taches tenaces.
- B. Laissez le produit de nettoyage pénétrer le tapis pendant au moins trois minutes.
- C. Nettoyez comme d'habitude avec l'appareil ProHeat 2X de BISSELL, en choisissant le réglage Heavy Traffic pour les zones à fort achalandage et en suivant les instructions fournies ci-dessous.

Option B : CleanShot™C

- A. Réglez le cadran Custom Clean à la position de votre choix.
- B. Appuyez sur le bouton CleanShot et visez la tache avec le jet concentré. Laissez le produit de nettoyage pénétrer la tache pendant 30 secondes.
- C. Passez l'appareil sur la tache pour extraire le produit appliqué. Répétez ces opérations jusqu'à ce que la tache ait disparu.
- D. Rincez au besoin.

Nettoyage d'un tapis

1. Remplissez le réservoir d'eau en 2 en 1. Retirez le réservoir de la base de l'appareil en tirant sur la poignée de transport du réservoir. Amenez-le à l'évier en le portant comme un seau.

1a. Dissociez le couvercle du réservoir de la partie inférieure en tirant le verrou du réservoir vers le haut. Le verrou est situé à l'arrière du réservoir.

1b. Retirez la partie supérieure du réservoir en tirant sur sa poignée.

Prenez note de la façon dont la languette de la partie supérieure du réservoir se sépare de la rainure située dans la partie inférieure du réservoir. Cette disposition est importante pour réassocier les deux parties du réservoir.

1c. Remplissez la vessie robuste avec de l'eau chaude propre du robinet. * Ne faites pas bouillir l'eau sur la cuisinière et ne la traitez pas au four à micro-onde : ceci risquerait de détruire la vessie.

1d. Laissez la partie inférieure remplie du réservoir sur une surface plane. Manipulez uniquement la partie supérieure du réservoir. Pour fixer la partie supérieure du réservoir sur la partie inférieure, accrochez minutieusement la languette de la partie supérieure du réservoir dans la rainure de la partie inférieure du réservoir.

1e. Fixez les parties du réservoir l'une à l'autre en fermant le verrou situé à l'arrière.

REMARQUE : N'oubliez pas de bloquer le verrou, situé à l'arrière du réservoir. Vérifiez que le verrou est bien en place avant de soulever le réservoir.

ATTENTION :

Certains tapis berbères ont tendance à former des peluches au fur et à mesure qu'ils s'usent. Le passage répété d'un aspirateur ordinaire ou d'un appareil de nettoyage en profondeur sur la même surface peut aggraver ce phénomène. Veuillez consulter les instructions d'élimination des taches qui sont données à la page 15.

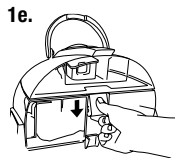
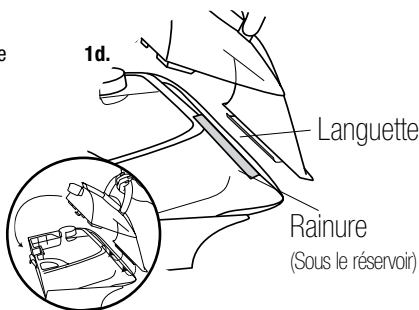
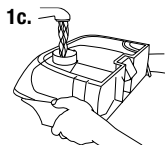
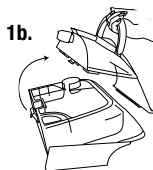
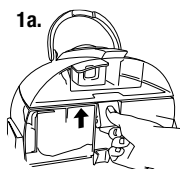
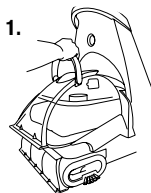

Utilisation

Nettoyage d'un tapis (suite)

1. **Retirez le réservoir de produit de nettoyage** situé à l'arrière de l'appareil.
2. **Remplissez le réservoir de produit de nettoyage** en commençant par dévisser le bouchon et la clavette. Utilisez toujours des produits de nettoyage authentiques de BISSELL pour optimiser le nettoyage et garantir la sécurité de votre appareil. Remplissez d'eau jusqu'à la ligne d'eau et versez ensuite du concentré de nettoyage 2X Concentrated Formula de BISSELL jusqu'à la ligne de remplissage pour produit. Remplacez le capuchon et la pièce interne. Placez le réservoir de produit de nettoyage dans la fente située à l'arrière de la machine, de manière à garantir un ajustement serré.
3. **Réglez le cadran Custom Clean.** Choisissez l'un des quatre réglages (Heavy Traffic pour les zones à fort achalandage, Normal Clean pour le nettoyage normal, Light Clean pour le nettoyage en douceur ou Rinse pour le rinçage) : le ProHeat 2X fera un ajustement adéquat de la proportion de solution de nettoyage par rapport à l'eau chaude, de façon à répondre aux besoins de votre nettoyage.
4. **Réglez le cadran Ready Tools** en mode Floor Cleaning (nettoyage de plancher).
5. **Branchez l'appareil dans une prise électrique adéquate** et faites passer les interrupteurs de l'alimentation et du chauffe-eau en position allumée (I). Laissez le chauffe-eau intégré se réchauffer pendant une minute avant de procéder au nettoyage. Le ProHeat 2X sera entièrement réchauffé et offrira un rendement optimal après une minute de nettoyage soutenu avec de l'eau chauffée.

6. **Passage de l'appareil.** Passez lentement l'appareil une fois vers l'avant tout en appuyant sur la gâchette, puis repassez l'appareil de la même façon vers l'arrière. Laissez le chauffe-eau intégré, le produit de nettoyage et les brosses PowerBrush DirtLifter travailler pour vous.

Attention : Évitez de détrempier la surface. Ne passez pas l'appareil sur des objets libres ou sur les bords d'un petit tapis. Le blocage des brosses peut entraîner le bris prématuré de la courroie.

REMARQUE : Votre machine est munie d'un disjoncteur qui arrêtera automatiquement la brosse si un objet libre ou de dimensions importantes se bloque dans son rouleau. Si tel est le cas, veillez à débrancher l'appareil, à retirer l'objet et à le brancher de nouveau pour réarmer le disjoncteur. Relâchez la gâchette et passez lentement l'appareil une fois vers l'avant et une fois vers l'arrière, sur la même surface, afin de retirer tout résidu d'eau sale et de faciliter le séchage. Continuez à passer l'appareil selon cette séquence jusqu'à ce que la solution aspirée semble propre. Continuez à passer l'appareil sans utiliser la gâchette jusqu'à ce que vous ne voyiez plus d'aspiration d'eau.

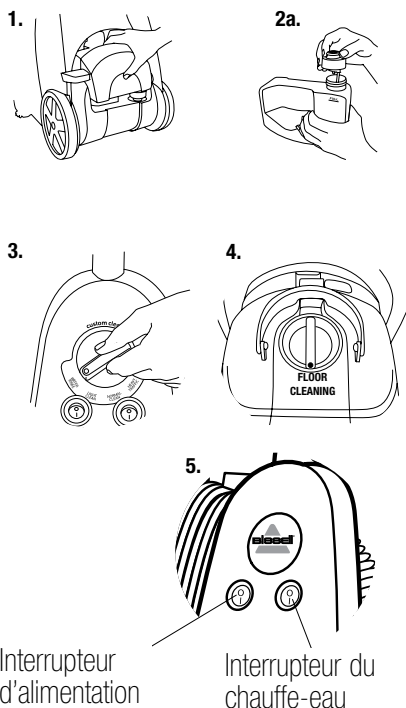

ATTENTION :
Afin de réduire les risques d'incendie et de choc électrique en raison de pièces endommagées, utilisez uniquement les produits de nettoyage BISSELL conçus pour être utilisés avec l'appareil de nettoyage en profondeur.

Assurez-vous que vous avez des réserves abondantes de produits de nettoyage contre les allergènes Multi-Allergen Formula de BISSELL afin de pouvoir nettoyer vos tapis à chaque fois que votre emploi du temps vous le permet. Utilisez toujours les produits de nettoyage authentiques de BISSELL pour appareil de nettoyage en profondeur. Les solutions de nettoyage autres que les solutions BISSELL pourraient endommager l'appareil et entraîner l'annulation de la garantie.

Utilisation

Nettoyage d'un tapis (suite)

6. Après le nettoyage, vous pouvez régler le cadran Custom Clean en position Rinse (rinçage) pour donner à votre tapis un dernier rinçage à l'eau propre. Ceci garantira un retrait complet de la saleté incrustée qui aura été délogée par le produit de nettoyage en profondeur. Les produits de nettoyage en profondeur de BISSELL contiennent un agent qui prévient les souillures répétées : ceci aidera vos tapis à repousser la saleté et à conserver plus longtemps leur belle apparence.

7. Retirez le réservoir de la base de l'appareil en tirant sur la poignée de transport du réservoir. Portez le réservoir vers un évier de service ou vers l'extérieur en le transportant comme un seau et jetez-y l'eau sale.

7a. Dissociez le couvercle du réservoir de la partie inférieure en tirant le verrou du réservoir vers le haut. Le verrou est situé à l'arrière du réservoir.

7b. Retirez la partie supérieure du réservoir en tirant sur sa poignée.

Prenez note de la façon dont la languette de la partie supérieure du réservoir se sépare de la rainure située dans la partie inférieure du réservoir. Cette disposition est importante pour réassocier les deux parties du réservoir.

7c. Levez la partie inférieure du réservoir; videz celui-ci dans l'évier par l'ouverture triangulaire située sur le coin du réservoir.

REMARQUE : Il est possible que vous voyiez, sur le tapis ou dans le réservoir, des cheveux et des dépôts de débris qui ont été délogés par l'action nettoyante (particulièrement dans le cas de nouveaux tapis qui n'ont jamais encore été nettoyés en profondeur). Ces débris doivent être enlevés et jetés.

7d. Remplissez la vessie robuste avec de l'eau chaude propre du robinet en suivant les instructions 1c à 1e de la page 10.

REMARQUE : N'oubliez pas de bloquer le verrou, situé à l'arrière du réservoir. Vérifiez que le verrou est bien en place avant de soulever le réservoir. N'oubliez jamais de vérifier également le niveau de produit de nettoyage dans le réservoir et ajoutez de la solution au besoin.

8. **Rinçage (facultatif).** Le rinçage est une opération facultative qui peut être effectuée pendant le processus de nettoyage en tournant le cadran Custom Clean d'une position de nettoyage en position Water Rinse (rinçage). Cette opération peut aussi être effectuée après le nettoyage de la surface du tapis. Il suffit de choisir le réglage Water Rinse (rinçage) sur le cadran Custom Clean et de parcourir le même trajet que pour le nettoyage, en vous assurant que vous appuyez sur la gâchette en passant l'appareil vers l'avant et vers l'arrière (avec l'eau), puis en relâchant la gâchette pour passer ensuite l'appareil vers l'avant et vers l'arrière (sans eau). Continuez cette opération jusqu'à ce que l'eau recueillie par la buse soit propre.

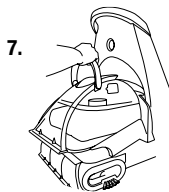

7.

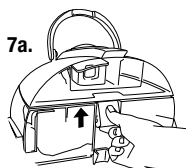

7a.

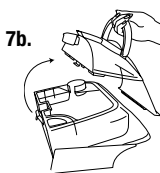

7b.

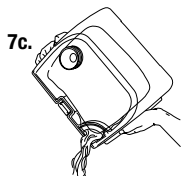

7c.

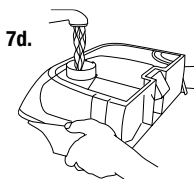

7d.

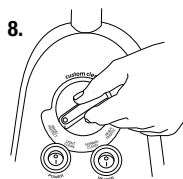

8.

Utilisation

Nettoyage d'un tapis (suite)

9. **CleanShot.** CleanShot est une caractéristique facultative qui peut être utilisée pour les taches difficiles. Cette caractéristique peut être utilisée soit en guise de traitement préalable (voir la page 10), soit pendant le processus de nettoyage en profondeur. Utilisez les instructions suivantes pour utiliser la caractéristique CleanShot comme traitement préalable ou pendant le nettoyage en profondeur.
 - A. Réglez le cadran Custom Clean à la position de votre choix.
 - B. Appuyez sur le bouton CleanShot et visez la tache avec le jet concentré. Laissez le produit de nettoyage pénétrer la tache pendant 30 secondes.
 - C. Passez l'appareil sur la tache pour extraire le produit appliqué. Répétez ces opérations jusqu'à ce que la tache ait disparu.
 - D. Rincez au besoin.

Nettoyage avec les accessoires

Votre ProHeat 2X est livré avec un tuyau et au moins un accessoire pour le nettoyage des escaliers, des meubles et plus encore.

1. **Important!** Si vous utilisez l'appareil pour nettoyer des meubles rembourrés, lisez les étiquettes des meubles.
 - A. Vérifiez l'étiquette du fabricant avant de commencer. Le code d'étiquette « W » ou « WS » signifie que vous pouvez utiliser votre ProHeat 2X. Si l'étiquette affiche un code « X » ou « S » (avec une barre diagonale sur le code) ou la mention « Nettoyage à sec seulement », n'effectuez pas de nettoyage avec un appareil de nettoyage en profondeur. N'utilisez pas cet appareil sur le velours ou la soie. Si l'étiquette du fabricant est absente ou si elle ne présente aucun code, adressez-vous à votre marchand de meubles.
 - B. Vérifiez si le tissu déteint. Faites l'essai sur une petite surface inapparente.
 - C. Si possible, vérifiez le matériel de rembourrage du meuble. Certains matériaux de couleur peuvent déteindre dans l'étoffe lorsqu'ils sont humides.
 - D. Planifiez vos activités afin de laisser au meuble le temps de sécher.
 - E. Passez l'aspirateur pour éliminer les débris et les poils d'animaux. Utilisez un aspirateur muni d'une brosse et d'un suceur plat pour nettoyer les plis des étoffes.

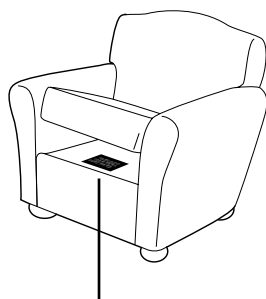

Étiquette du fabricant

Utilisation

Nettoyage avec les accessoires (suite)

2. Suivez les instructions fournies aux pages 10 et 11 pour le remplissage du réservoir 2 en 1 et du réservoir de produit de nettoyage.
3. Réglez le cadran ReadyTools en mode pour accessoires du tuyau. Ceci vous permettra de vaporiser et d'aspirer avec le tuyau.
4. Réglez le cadran Custom Clean au mode désiré : Heavy Traffic pour les zones à fort achalandage, Normal Clean pour le nettoyage normal, Light Clean pour le nettoyage en douceur ou Water Rinse pour le rinçage.
5. Fixez l'accessoire de nettoyage au bout du tuyau.
6. Branchez l'appareil et allumez les interrupteurs de l'alimentation et du chauffe-eau (au besoin).
7. Nettoyez en appuyant sur la gâchette pour vaporiser la solution sur la surface à nettoyer. Déplacez lentement l'accessoire vers l'avant et vers l'arrière sur la surface à nettoyer. Relâchez la gâchette pour aspirer l'eau sale. Continuez de nettoyer la surface en procédant par petites sections jusqu'à ce qu'il n'y ait plus de saleté à enlever. Rincez (facultatif) et aspirez au besoin. **Attention : Prenez garde de ne pas tremper la surface excessivement.**
8. Retirez l'accessoire et rincez sous un jet d'eau propre. Laissez-le sécher et replacez-le dans le chariot à outils.
9. Il est conseillé d'aspirer de l'eau propre d'une cuve pour rincer le tuyau.
10. Avant de ranger le tuyau, soulevez l'une de ses extrémités et dépliez-le pour vous assurer que toute l'eau est sortie du tuyau.
11. Enroulez le tuyau souple autour du chariot à accessoires.
12. Videz le réservoir 2 en 1 et rincez-le en suivant les instructions fournies à la page 12.
13. Replacez le cadran ReadyTools en mode Floor Cleaning (nettoyage de plancher).

ATTENTION :

Afin de réduire le risque de blessure, soyez très prudent lors du nettoyage des escaliers. Assurez-vous que l'appareil est posé à plat dans une position stable.

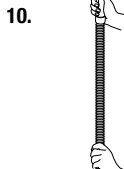
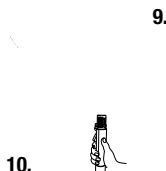
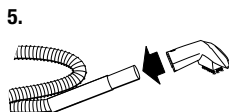

Utilisation

Élimination des taches

N'attendez pas! En vous occupant d'un dégât peu après qu'il survienne, vous obtiendrez un nettoyage optimal. Si vous n'intervenez pas immédiatement, les taches risquent de sécher et de s'incruster.

1. Estompez les liquides avec un chiffon absorbant ou avec des serviettes de papier. Il est conseillé d'utiliser des tissus blancs : certaines teintures peuvent déteindre et empirer la tache.
2. Enlevez doucement toute matière semi-solide en grattant avec une cuiller ou une spatule. N'utilisez pas de couteaux ni d'autres ustensiles à bord tranchant : ceci pourrait endommager le tapis ou le revêtement du meuble.
3. Si la surface a séché, retirez tout semi-solide et résidu avec un balai ou un aspirateur.
4. Assurez-vous de commencer par mettre à l'essai le produit de nettoyage sur une surface dissimulée. Ceci est une étape importante car certaines teintures et certains matériaux peuvent être endommagés ou décolorés par les solvants des produits de nettoyage. Si un tel changement a lieu, essayez une autre solution ou adressez-vous à un professionnel.
5. Si vous effectuez le nettoyage sur un tapis berbère, passez doucement votre appareil sur une surface dissimulée. S'il n'y a pas de formation de peluches, continuez le nettoyage sur la surface à nettoyer.
6. **CleanShot** CleanShot est une caractéristique facultative qui peut être utilisée pour les taches difficiles. Cette caractéristique peut être utilisée soit en guise de traitement préalable (voir la page 10), soit pendant le processus de nettoyage en profondeur. Utilisez les instructions suivantes pour utiliser la caractéristique CleanShot comme traitement préalable ou pendant le nettoyage en profondeur.
 - A. Réglez le cadran Custom Clean à la position de votre choix.
 - B. Appuyez sur le bouton CleanShot et visez la tache avec le jet concentré. Laissez le produit de nettoyage pénétrer la tache pendant 30 secondes.
 - C. Passez l'appareil sur la tache pour extraire le produit appliqué. Répétez ces opérations jusqu'à ce que la tache ait disparu.
 - D. Rincez au besoin.
7. Nettoyez la surface en réglant le **cadran ReadyTools** soit en mode **Floor Cleaning** (nettoyage de plancher), soit en mode **Tools** (accessoires).

Utilisation

Nettoyage des planchers nus

Il est possible que votre appareil ProHeat 2X soit fourni avec un accessoire pour planchers nus et avec le produit nettoyant pour planchers nus Hard Floor Solutions. Dans le cas contraire, il est possible d'acheter ces produits en s'adressant au Service à la clientèle de BISSELL par téléphone ou en consultant le site Web. L'accessoire pour planchers nus permet le nettoyage efficace des planchers en linoléum, en vinyle ou en carrelage.

Attention : Ne pas utiliser sur les parquets de bois dur sans traitement d'étanchéité.

1. Passez soigneusement l'aspirateur ou le balai pour enlever les débris libres et les poils d'animaux domestiques.
2. Déplacez tout meuble au besoin.
3. Remplissez d'eau jusqu'à la ligne d'eau. Remplissez avec la solution pour planchers nus 2X Hard Floor Solutions^{MC} de BISSELL jusqu'à la ligne de remplissage pour produit de nettoyage.
4. Remplissez le réservoir 2 en 1 avec de l'eau chaude du robinet et laissez le réservoir de côté.
5. Fixez l'accessoire pour planchers nus sur la partie inférieure de l'appareil en l'insérant dans la buse et en le faisant tourner dans celle-ci jusqu'à ce qu'il se loge bien en place.
6. Vérifiez le **cadran ReadyTools**. Il doit être réglé en mode Floor Cleaning (nettoyage de plancher).
7. Réglez le **cadran Custom Clean** en position Normal Clean (nettoyage normal).
8. Branchez l'appareil dans une prise et allumez les interrupteurs de l'alimentation et du chauffe-eau (« I »).
9. Passez lentement la machine d'avant en arrière une fois sur la surface du plancher nu, en maintenant la gâchette enclenchée. **Attention : Évitez de détremper la surface.**
10. Répétez ce mouvement sans appuyer sur la gâchette, en vous servant de l'accessoire pour planchers nus comme d'une raclette pour essuyer et aspirer l'eau sale.
11. Laissez les planchers sécher.
12. Enlevez l'accessoire pour planchers nus de l'appareil et procédez à son rinçage et à son séchage avant de le ranger.
13. S'il reste du produit de nettoyage dans le réservoir, versez-le dans la bouteille de produits nettoyants pour planchers nus Hard Floor Solutions pour pouvoir l'utiliser à la prochaine occasion.
14. Rincez le réservoir de produit de nettoyage.

ATTENTION :

Afin de réduire les risques d'incendie et de choc électrique, lorsque vous nettoyez un plancher nu, utilisez l'accessoire de nettoyage pour planchers nus 203-5642 de BISSELL uniquement avec les produits nettoyants pour planchers nus 2X Hard Floor Solutions ou Hard Floor Solutions de BISSELL destinés à être utilisés avec cet appareil.

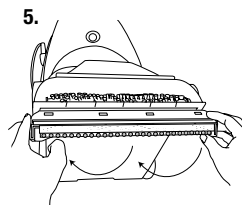

Entretien et soin de l'appareil

Rangement de l'appareil

Après le nettoyage, assurez-vous que le réservoir d'eau 2 en 1 est vidé et rincé et qu'il a pu sécher en vue de la prochaine utilisation. Le réservoir de produit de nettoyage peut demeurer plein, prêt à être utilisé.

REMARQUE : Rangez l'appareil à l'abri et dans un lieu sec. Puisqu'il contient de l'eau, il ne doit pas être rangé dans un endroit où il y a un risque de gel. Le gel endommagera les composants internes de l'appareil et la garantie sera annulée.

Entretien de l'appareil

Pour obtenir les meilleurs résultats qui soient, offrez le meilleur entretien possible à votre appareil en suivant quelques étapes simples après le nettoyage.

1. Éteignez les interrupteurs d'alimentation et du chauffe-eau (« 0 »). Débranchez l'appareil et enrroulez le cordon d'alimentation.
2. Après avoir vidé le réservoir 2 en 1, rincez-le près d'un robinet avec de l'eau chaude en prenant bien soin de nettoyer sous la vessie robuste et tout autour de celle-ci.
3. La partie supérieure du réservoir peut être rincée par le biais de la zone de la buse. Retirez également le filtre rouge, situé sous la partie supérieure du réservoir, et rincez-le. Remplacez-le avant de réunir la partie supérieure et la partie inférieure du réservoir.
4. Avant de placer le réservoir 2 en 1 propre sur l'appareil, dévissez simplement la buse pour plancher à l'aide d'un tournevis cruciforme . Cette pièce peut être rincée au robinet. Remplacez-la ensuite sur l'appareil en commençant par la partie inférieure de la buse et en accrochant les languettes dans les trous situés sur les côtés inférieurs de l'appareil. Fixez-la à sa place avec la vis.

 **ATTENTION :**

Pour réduire les risques d'incendies, de choc électrique ou de blessure, débranchez l'appareil avant l'entretien.

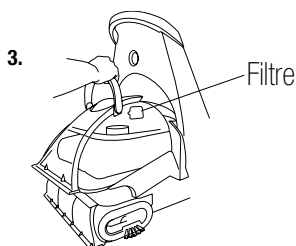

Conseil :

Laissez sécher les pièces complètement avant de les ranger.

Entretien et soin de l'appareil

Entretien de l'appareil (suite)

5. L'intérieur des capuchons situés près des rouleaux des brosses peut être nettoyé avec une serviette de papier propre. Si vous voulez faire un nettoyage poussé, les capuchons pourront être retirés à l'aide d'un tournevis cruciforme  et rincés à l'eau. Remplacez-les après le nettoyage.
6. Tout cheveu ou débris peut être retiré des rouleaux des brosses pour être jeté. Pour obtenir le nettoyage le plus complet qui soit avant de ranger l'appareil, suivez les instructions fournies aux pages 18 à 19 pour le retrait et le remplacement des courroies et des rouleaux des brosses.
7. Pour nettoyer les accessoires que vous aurez utilisés, dissociez-les du tuyau et rincez-les à l'eau du robinet. Laissez sécher les accessoires et replacez-les dans le chariot à outils. Nettoyez le tuyau en aspirant de l'eau propre du robinet. Avant de ranger le tuyau, soulevez l'une de ses extrémités et dépliez-le pour vous assurer que toute l'eau est sortie du tuyau. Consultez les illustrations 9 et 10 de la page 14.
8. Lorsque le tapis sera sec, passez de nouveau l'aspirateur pour enlever les cheveux et les peluches.

Retrait et remplacement de la petite courroie

Il peut être parfois nécessaire de remplacer l'une des courroies ou les deux courroies. Si cette opération s'impose, suivez les instructions fournies ci-dessous.

1. Éteignez l'appareil et débranchez-le de la prise électrique.
2. Enlevez le réservoir 2 en 1 et le réservoir de produit de nettoyage. Mettez-les de côté.
3. Dévissez la buse avant et retirez-la. Mettez-la de côté.
4. Penchez l'appareil sur le côté. **IMPORTANT : Penchez l'appareil du côté du cordon.**
5. Retirez le capuchon de l'extrémité libre en dévissant les deux vis noires. Prenez garde de ne pas échapper les vis dans l'appareil.
6. Retirez la vis argentée du bras pivotant.
7. Retirez le bras pivotant en le tirant doucement vers le haut.
8. Retirez la courroie de la petite brosse.
9. Remplacez la courroie de la petite brosse et répétez les étapes indiquées ci-dessus en ordre inverse.

 **ATTENTION :**

Pour réduire les risques d'incendie, de choc électrique ou de blessure, débranchez l'appareil de sa prise avant de procéder à une réparation.

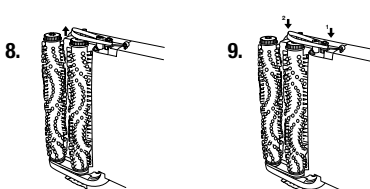
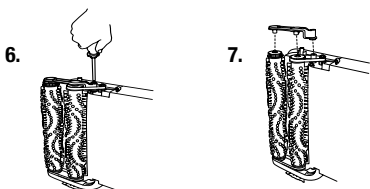
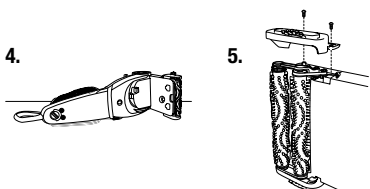
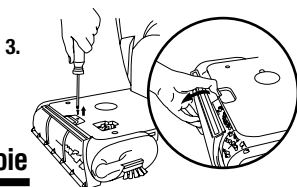
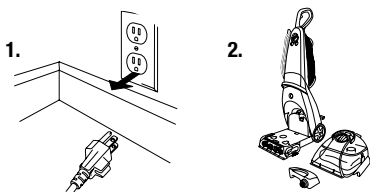

Entretien et soin de l'appareil

Retrait de la brosse et remplacement de la grande courroie

Les brosses peuvent être enlevées au besoin pour leur nettoyage ou leur remplacement.

1. Suivez les instructions de retrait de la petite courroie, fournies à la page 18.
2. Enlevez les rouleaux des brosses en les retirant des tiges métalliques.
3. Placez les brosses nettoyées ou de nouvelles brosses sur les tiges. Avant de faire glisser les brosses sur les tiges, assurez-vous qu'il y a une rondelle à chaque extrémité des rouleaux. Assurez-vous de bien faire glisser la tige dans le manchon pour garantir un ajustement serré.
4. Fixez à nouveau la grande courroie aux pignons des petites brosses.
5. Placez la petite courroie sur le rouleau arrière et les pignons métalliques.
6. Logez en place le bras pivotant et vissez-le à l'aide de la vis argentée.
7. Fixez à nouveau le capuchon de l'extrémité libre en le serrant avec les deux vis noires.
8. Remplacez la buse avant sur le côté avant de l'appareil en le bloquant par-dessous pour le fixer ensuite avec une vis.

Si vous avez des questions ou si vous rencontrez des problèmes au moment de l'installation ou du remplacement de vos courroies ou vos brosses, veuillez communiquer avec le **Service à la clientèle de BISSELL** en composant le 1-800-263-2535.

ATTENTION :
Pour réduire les risques d'incendie, de choc électrique ou de blessure, débranchez l'appareil de sa prise avant de procéder à une réparation.

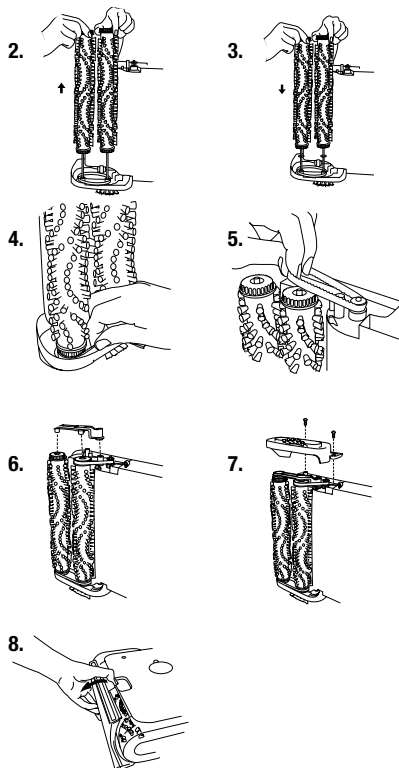

Diagnostic de pannes

Le voyant intégré du chauffe-eau ne s'allume pas

Causes possibles

1. L'interrupteur du chauffe-eau n'est pas en position **allumée** (« I »).
2. L'interrupteur d'alimentation n'est pas en position **allumée** (« I »).

Solutions

1. Faites passer l'interrupteur du chauffe-eau en position **allumée** (« I »).
2. Les deux interrupteurs doivent être en position **allumée** (« I ») pour que le voyant du chauffe-eau soit activé.

Vaporisation faible ou absente

Causes possibles

1. Le réservoir d'eau est peut-être vide.
2. Le réservoir de produit de nettoyage est peut-être vide.

Solutions

1. Remplissez la vessie robuste avec de l'eau chaude du robinet.
2. Remplissez le réservoir avec le produit de nettoyage Multi-Allergen Formula de BISSELL.

Diagnostic de pannes

Vaporisation faible ou absente (suite)

Causes possibles

3. Il est possible que le réservoir ne soit pas bien enfoncé.
4. La pompe s'est peut-être désamorcée.

Solutions

3. Éteignez l'**interrupteur d'alimentation** (« **O** »). Enlevez et remplacez le réservoir.
4. Éteignez l'**appareil** (« **O** ») et rallumez-le (« **I** »). Attendez une minute. Actionnez ensuite la gâchette.

Les brosses PowerBrush DirtLifter ne tournent pas

Causes possibles

1. La courroie de la brosse est mal posée ou défectueuse.
2. L'appareil est en position verticale.
3. Le disjoncteur peut avoir été déclenché.

Solutions

1. Éteignez l'**appareil** (« **O** ») et débranchez-le de la prise électrique. Suivez les instructions de la page 18.
2. Les brosses ne tournent que lorsque l'appareil est incliné avec la pédale de détente.
3. Éteignez l'**appareil** (« **O** ») et débranchez-le de la prise électrique. Vérifiez si un objet est bloqué dans les rouleaux des brosses. Retirez l'objet. Rebranchez l'appareil pour réarmer le disjoncteur.

L'appareil de nettoyage n'aspire pas la solution

Causes possibles

1. Le cadran Ready Tools peut être réglé au mauvais mode.
2. Il est possible que le réservoir ne soit pas bien en place.
3. Il est possible que le réservoir ne soit pas bien assemblé.
4. Le réservoir 2 en 1 ou le réservoir de solution est vide.
5. Le réservoir 2 en 1 a déjà aspiré la quantité maximale d'eau sale et la valve du flotteur rouge s'est refermée.
6. La « valve » du flotteur rouge du réservoir peut avoir été fermée par suite d'une collision avec un objet ou du déplacement trop rapide de l'appareil.

Solutions

1. Réglez le cadran ReadyTools soit en mode Floor Cleaning (nettoyage de plancher), soit en mode Tools (accessoires).
2. Soulevez le réservoir 2 en 1 et le réservoir de produit de nettoyage et remplacez-les afin qu'ils se logent fermement dans l'appareil.
3. Assurez-vous que la « languette » de la buse est bien accrochée à la rainure située sur la partie inférieure du réservoir (consultez la page 10).
4. Vérifiez le niveau du liquide dans la vessie robuste et dans le réservoir de produit de nettoyage.
5. Videz le réservoir 2 en 1. Remplissez la vessie robuste avec de l'eau chaude du robinet et remplacez le réservoir.
6. Éteignez l'**appareil** (« **O** »), et laissez la valve du flotteur rouge en position ouverte. Rallumez l'**appareil** (« **I** ») pour continuer le nettoyage. Assurez-vous que les mouvements de l'appareil vers l'avant et vers l'arrière sont effectués à un rythme plus lent.

Diagnostic de pannes

Toute opération d'entretien ou de réparation autre que celles qui sont indiquées dans le manuel doit être effectuée par un représentant d'entretien autorisé.

Merci d'avoir choisi un produit BISSELL.

Prière de ne pas retourner ce produit au magasin.

Quelle que soit votre question ou votre remarque, BISSELL sera ravi de vous aider. Contactez-nous directement au 1-800-263-2535.

Service à la clientèle de BISSELL

Pour obtenir de plus amples renseignements sur les réparations ou les pièces de rechange ou encore, pour obtenir des réponses à vos questions sur la garantie, communiquez avec le

**Service à la clientèle de BISSELL
1-800-263-2535**

Lundi – vendredi 8 h à 22 h HNE

Samedi 9 h à 20 h HNE

Adresse :

BISSELL Canada Corporation

C.P. 1003

Niagara Falls, Ontario, L2E 6W2

À l'attention de : Service à la clientèle

Ou visitez le site Web de BISSELL : **www.bissell.ca ou www.2Xbissell.ca**

Lorsque vous communiquez avec BISSELL, veuillez avoir en main le numéro de modèle de l'appareil.

Veuillez inscrire le numéro du modèle : _____

Veuillez inscrire votre date d'achat : _____

REMARQUE : Veuillez conserver votre reçu original. Si vous devez présenter une réclamation en vertu de la garantie, ce reçu constituera une preuve de la date d'achat. Pour plus de détails, consultez la section « Garantie » à la page 24.

Pièces de rechange : ProHeat 2X de BISSELL (suite)

Article	N° de la pièce	Nom de la pièce
1	203-6611	Assemblage du réservoir gris (complet)
2	203-6660	Couvercle du réservoir gris
3	203-6618	Fond du réservoir gris
4	203-6675	Capuchon et clavette pour réservoir d'eau
5	203-6676	Réservoir de produit de nettoyage (avec capuchon et clavette pour réservoir de produit de nettoyage)
6	203-6677	Capuchon et clavette pour réservoir de produit de nettoyage
7	203-6678	Buse avant (avec joint)
8	203-6679	Joint à chargement automatique (convient aux réservoirs d'eau et aux réservoirs de produit de nettoyage)
9	203-6845	Valve du flotteur
10	203-6680	Filtre du réservoir (filtre à charpie)
11	203-6681	Verrou du réservoir d'eau
12	203-6682	Range-cordon noir (les rembobineurs de cordon bleus ou violets sont disponibles sur demande)
13	203-6685	Capuchon pour extrémité libre avec brosses latérales (paquet de deux, avec vis)
14	203-6686	Rouleau de brosses à 6 rangées (avec 1 rouleau, essieu et 2 bras pivotants)
15	203-6688	Petite courroie de brosse (côté opposé au cordon)
16	203-6804	Grande courroie de brosse (côté du cordon)
17	203-6689	Verrou sécuritaire pour tuyau
18	203-6690	Assemblage du porte-tuyau (porte-tuyau inférieur et supérieur, vis)
19	203-6994	Couvercle CleanShot

* Certains modèles ne comprennent pas toutes ces pièces.

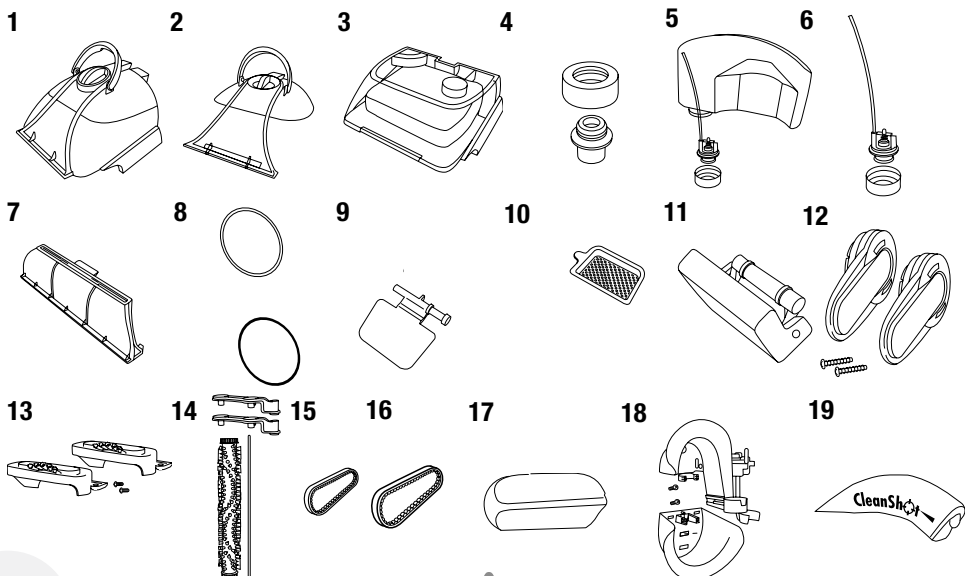

Accessoires

Pièces de rechange*

Voici une liste de pièces de rechange courantes. Bien que ces pièces n'aient pas nécessairement toutes été fournies avec votre modèle particulier, elles vous sont offertes en vente si vous désirez vous les procurer.

Article	N° de la pièce	Nom de la pièce
1	203-6651	Accessoire de 3 po pour taches tenaces
2	203-6652	Accessoire manuel à brosse motorisée TurboBrush
3	203-6653	Accessoire de 4 po pour meubles
4	203-6654	Accessoire de 6 po pour escaliers
5	203-6655	Suceur plat avec vaporisation
6	203-5642	Accessoire pour planchers nus, avec échantillons de produits nettoyants pour planchers nus Hard Floor Solutions ^{MC}
7	62E5 C/D	Produit de nettoyage pour textile 2X Fiber Cleansing Formula avec protecteur Scotchgard ^{MC}
8	99K5 C	Produit de nettoyage contre les odeurs et taches d'animaux 2X Pet Stain and Odor Removal avec protecteur Scotchgard ^{MC}
9	89Q5 C/D	Produit de nettoyage contre les allergènes 2X Multi-Allergen Removal avec protecteur Scotchgard ^{MC}
10	14N3 C	Solution nettoyante professionnelle 2X Professional Deep Cleaning Formula avec protecteur Scotchgard ^{MC}
11	81T7	Produits nettoyants pour planchers nus 2X Hard Floor Solutions
12	400 D	Prénettoyeur pour taches tenaces

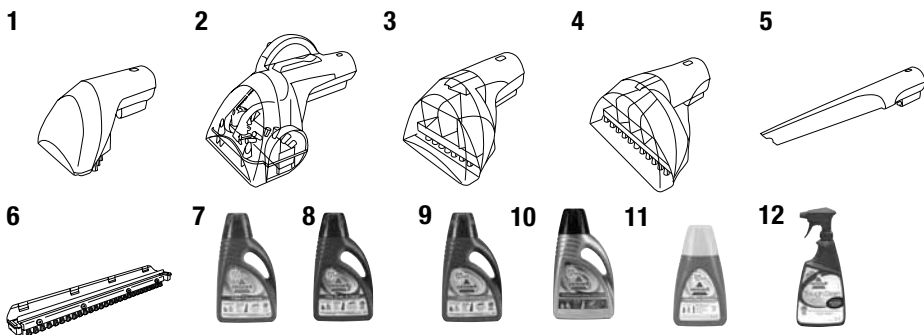

Garantie - ProHeat 2X Healthy Home de BISSELL

Pour plus de renseignements sur la présente garantie et sur ce qu'elle couvre, veuillez communiquer avec le Service à la clientèle de BISSELL par courriel, par téléphone ou par la poste à l'adresse indiquée ci-dessous.

Garantie limitée de un an

Sous réserve des * **DÉROGATIONS ET EXCLUSIONS** indiquées ci-dessous et dès la réception du produit, BISSELL Canada Corporation réparera ou remplacera (par des produits ou des composants neufs ou reconstruits) à son gré, gratuitement, à partir de la date d'achat du premier acheteur, toute pièce défectueuse ou qui ne fonctionne pas correctement.

Se reporter à la section ci-dessous intitulée « Pour tout service relatif à un produit BISSELL ».

La présente garantie s'applique au produit qui est utilisé à des fins personnelles et non commerciales ou locatives. La présente garantie ne couvre pas les composants remplacés lors de l'entretien courant, comme les courroies ou les brosses. Les dommages ou les défauts qui résultent d'une négligence, d'un abus ou d'une utilisation non conforme au Guide de l'utilisateur ne sont pas couverts.

Pour tout service relatif à un produit BISSELL :

Appeler le Service à la clientèle de BISSELL au numéro indiqué ci-dessous ou visitez le site www.bissell.ca afin d'identifier le centre de service autorisé BISSELL le plus près. Si aucun centre de service autorisé BISSELL ne se trouve dans votre région, communiquer avec un représentant BISSELL au canada.custhelp@bissell.ca ou composer le numéro de téléphone ci-dessous. BISSELL donnera au demandeur un numéro d'autorisation de retour ainsi qu'une étiquette-adresse prépayée pour retourner à BISSELL un appareil qui doit être réparé conformément à la garantie.

L'appareil doit être retourné avec une photocopie de la preuve d'achat. (Le reçu de vente daté sert de garantie — ne pas envoyer l'original.) Pour de plus amples renseignements relativement aux réparations ou aux pièces de rechange, ou pour toute question sur la garantie, appeler le Service à la clientèle de BISSELL.

Site Web :

www.bissell.ca

Courriel :

canada.custhelp@bissell.ca

Téléphone :

Service à la clientèle de BISSELL

1-800-263-2535

Lundi – vendredi 8 h à 22 h HE

Samedi 9 h à 20 h HE

Adresse :

BISSELL Canada Corporation

C.P. 1003,

Niagara Falls (Ont.) L2E 6W2

À l'attention de : Service à la clientèle

BISSELL CANADA CORPORATION N'EST PAS RESPONSABLE DES DOMMAGES ACCESSOIRES OU INDIRECTS DE TOUT GENRE QUI POURRAIENT SURVENIR SUITE À L'UTILISATION DU PRODUIT. LA RESPONSABILITÉ DE BISSELL NE DÉPASSERA PAS LE PRIX D'ACHAT DU PRODUIT.

* EXCEPTIONS ET EXCLUSIONS QUANT AUX CONDITIONS DE LA GARANTIE LIMITÉE

LA PRÉSENTE GARANTIE EST EXCLUSIVE ET REMPLACE TOUTE AUTRE GARANTIE, ORALE OU ÉCRITE. TOUTES LES GARANTIES IMPLICITES QUI POURRAIENT RÉSULTER DE L'APPLICATION D'UNE LOI, Y COMPRIS LES GARANTIES IMPLICITES DE QUALITÉ MARCHANDE ET DE PERTINENCE POUR UN USAGE PARTICULIER, SONT LIMITÉES À UNE DURÉE DE UN AN À PARTIR DE LA DATE D'ACHAT, TEL QUE DÉCRIT CI-DESSUS.

REMARQUE : Veuillez conserver votre reçu original, il s'agit de votre garantie.



© 2010 BISSELL Homecare, Inc.
BISSELL Canada Corporation
Niagara Falls, Ontario, L2E 6S5
Tous droits réservés. Imprimé en Chine
Pièce n° 120-4168
Rév 01/10
Visitez notre site Web :
www.bissell.ca

Scotchgard est une marque de commerce de 3M

