

VSi 5830

HSi 4830

HSi N8430

3-Way In-Ceiling
Speaker

Haut-Parleur Encastré
au Plafond 3 Voies

Bocina de Pared de 3-Vías

3-Wege
Deckeneinbaulautsprecher

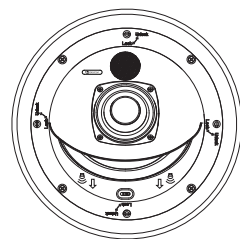
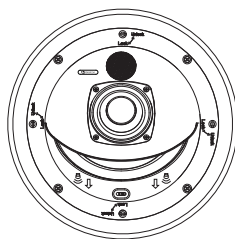
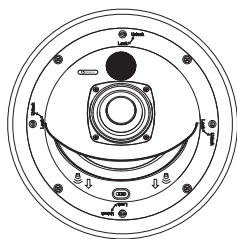

Contents

Thank You!	3
Specifications	3
Parts List	4
Placement / Location Tips	5
Installation Tips	6
Installation Instructions	9
Painting	13
Listening Levels / Power Handling	14
Contact Information	14

Boston Acoustics® Systems In-ceiling speakers with an impressive lineage. Styled to blend into any decorating scheme.

The VSi 5830, HSi 4830, and HSi N8430 speakers present a perfect sonic image by positioning the midrange and tweeter on an angled baffle that faces down towards the listener. To maintain a compact footprint, the woofer is offset behind the MT baffle but is allowed to breath amply through a crescent-shaped vent. This 3-way driver orientation provides directed-dispersion characteristics so that when the speaker is positioned just forward of a video display, the sound seems to come from on-screen—making the VSi 5830, HSi 4830, and HSi N8430 a perfect solution for front stage audio in a home theater system.

VSi 5830 features include a die-cast baffle that adds rigidity, provides heatsinking, and ensures precise alignment of driver components for unparalleled accuracy, a boundary compensation switch that allows the installer to shape the sound of each speaker to counteract the effect of being installed too close to or too far away from a listening area's corner.

VSi 5830, HSi 4830, and HSi N8430 speakers have paintable aluminum grilles and are constructed of rugged materials—making them ideal for Hidden Theater™ installations. The result is optimum sound in a wide range of installation locations.

Contenido

¡Gracias!	3
Especificaciones	3
Lista de piezas	4
Sugerencias sobre la colocación	5
Sugerencias sobre la instalación	6
Instrucciones de instalación	9
Pintura	13
Manejo de los niveles de audición y de la potencia	14
Información de contacto	14

Sistemas de Boston Acoustics®

**Altavoces de techo de pura raza.
Diseñado para adaptarse a cual-
quier decoración.**

Los altavoces VSi 5830, HSi 4830, y HSi N8430 presentan una imagen acústica perfecta al colocar las frecuencias medias y los agudos en una caja acústica en ángulo frente al oyente. Para mantener una huella compacta, el altavoz de graves está desplazado por detrás de la caja acústica MT, pero con una circulación de aire adecuada gracias a un orificio de ventilación en forma de media luna. Esta orientación del controlador de tres vías proporciona unas características de dispersión dirigida de modo que, cuando se coloca el altavoz delante de una pantalla de vídeo, el sonido parece proceder de la propia pantalla, lo que convierte al VSi 5830, HSi 4830, o HSi N8430 en una solución perfecta para obtener sonido en un escenario frontal dentro de un sistema de cine casero.

Entre las características del VSi 5830 se incluye una caja acústica de aluminio fundido que añade rigidez, proporciona disipación térmica y asegura una alineación precisa de los componentes del controlador para conseguir una exactitud inigualable, un interruptor de compensación de unión que permite al instalador dar forma al sonido de cada altavoz para contrarrestar el efecto de instalarlo demasiado cerca o demasiado lejos de la esquina de una zona de audición.

Los altavoces VSi 5830, HSi 4830, y HSi N8430 tienen rejillas de aluminio pintables y están fabricados de materiales resistentes, lo que los convierte en ideales para instalaciones de Teatro Oculto (Hidden Theater™). El resultado es un sonido óptimo en una amplia gama de ubicaciones de instalación.

Sommaire

Merci!	3
Spécifications	3
Liste des composants	4
Conseils d'installation / d'emplacement	5
Conseils d'installation	6
Instructions d'installation	9
Peinture	13
Contrôle de puissance / Niveaux d'écoute	14
Info de contact	14

Systèmes de Boston Acoustics®

**Enceintes de plafond avec un
Design impressionnant.
Conques pour s'adapter à tous
type de décoration.**

Les enceintes VSi 5830, HSi 4830, et HSi N8430 présentent une image sonore parfaite grâce au positionnement des médium et du tweeter sur un châssis incliné vers le bas et vers l'auditeur. Afin de maintenir des dimensions compactes, le woofer est décalé en arrière plan du le châssis MT mais peut respirer amplement par le biais d'une ventilation en forme de demi-lune. Cette orientation à 3 voies présente des caractéristiques de dispersion directe de façon que lorsque l'enceinte est placée devant un écran vidéo, le son semble provenir de l'écran – ce qui fait des VSi 5830, HSi 4830, et HSi N8430 la solution parfaite pour l'audio frontale dans un système Home Cinema Intègre.

VSi 5830 dispose d'un châssis coulé qui augmente la robustesse, assure la dissipation de chaleur et l'alignement précis des composants pour une précision sans précédentes, d'un commutateur de compensation acoustique qui permet à l'installateur d'adapter le son de chaque enceinte pour contrer les effets négatifs d'une installation trop proche ou trop éloignée d'un angle vers la zone d'écoute.

Les enceintes VSi 5830, HSi 4830, et HSi N8430 ont des grilles en aluminium pouvant être peintes et sont construites en matériaux robustes – ce qui les rend idéales pour des installations Hidden Theater™. Le résultat est un son optimal, idéal dans un grand nombre d'emplacements et d'installation.

Inhalt

Danke!	3
Technische Daten	3
Teilliste	4
Hinweise zum optimalen Installationsort	5
Tipps zur optimalen Installation	6
Anleitungen zur Installation	9
Lackierung	13
Power Handling/Hörpegel	14
Kontaktinformationen	14

Systeme von Boston Acoustics®

**Deckenlautsprecher aus einer
edlen Familie.
Eigens ausgelegt, um sich jeder
Einrichtung anzupassen.**

Die Lautsprecher VSi 5830, HSi 4830, and HSi N8430 überzeugen durch ein perfektes Klangbild, in dem die Mittel- und Hochtöner abgewinkelt angeordnet sind und zum Hörer herunter abstrahlen. Um einen ausreichenden Hörbereich abzudecken, ist der Tieftöner hinter der MT-Schallwand positioniert, mit ausreichend Luftraum durch eine halbmondförmige Öffnung. Diese 3-Wege-Ausrichtung des Lautsprechers sorgt für eine direkte Abstrahlung, so dass der Lautsprecher, wenn er direkt vor dem Monitor installiert wird, den Eindruck vermittelt, dass der Sound vom Bildschirm kommt. Der VSi 5830, HSi 4830, oder HSi N8430 stellen so die perfekte Lösung für ein Front Stage Audio-Heimkinosystem dar.

Das Druckgussgehäuse des VSi 5830 trägt zu einer höheren Steifigkeit bei, leitet Wärme ab und gewährleistet die genaue Ausrichtung der Lautsprecherkomponenten für eine einmalige Präzision; ein Schalter für die Tonausgleichung in Wandbereichen versehen, damit der Installateur die Wiedergabe jeden Lautsprechers so verändern kann, dass die Effekte einer Installation zu nahe an oder zu weit von einer Ecke des Hörbereichs entfernt, ausgeglichen werden.

Die Gitter des VSi 5830, HSi 4830, und HSi N8430 sind aus lackierbarem robustem Aluminium gefertigt und somit ideal für Hidden Theater™-Installationen. Für jeden Raum kann somit ein optimales Klangergebnis erreicht werden.

Thank You!

Thank you for selecting Boston Acoustics VSi 5830, HSi 4830, or HSi N8430 in-ceiling loudspeakers. Your speakers have been designed to deliver years of stunning audio performance.

Please keep your manual in a safe place in case you need to refer to it later. For professional installers who have experience with in-ceiling speakers, please read the **Installation Tips** section as it contains VSi 5830, HSi 4830 and HSi N8430 specific information.

Enjoy your new Boston Acoustics speakers.

¡Gracias!

Gracias por seleccionar los altavoces empotrados en el techo Boston Acoustics VSi 5830, HSi 4830, o HSi N8430. Este altavoz se ha diseñado para proporcionar muchos años de producción de audio extraordinaria.

Conserve el manual en un lugar seguro por si lo necesita para futuras consultas. Los instaladores profesionales que tengan experiencia con altavoces empotrados en el techo deben leer **Sugerencias sobre la instalación**, ya que contiene información específica para los VSi 5830, HSi 4830 y HSi N8430.

Disfrute de sus nuevos altavoces Boston Acoustics.

Merci!

Merci d'avoir porté votre choix sur les enceintes de plafond Boston Acoustics VSi 5830, HSi 4830 ou HSi N8430. Votre enceinte a été conçue pour assurer des performances audio étonnantes pendant des années.

Gardez votre mode d'emploi en sûreté pour si vous devez le consulter ultérieurement. Les installateurs professionnels ayant de l'expérience avec des enceintes de plafond, sont priés de lire la section **Conseils d'installation**, car elle contient des informations spécifiques à propos du VSi 5830, HSi 4830 et HSi N8430.

Beaucoup de plaisir avec vos nouvelles enceintes Boston Acoustics !

Danke!

Danke, dass Sie sich für die Deckenlautsprecher Boston Acoustics VSi 5830, HSi 4830 oder HSi N8430 entschieden haben. Ihr Lautsprecher wurde für viele Jahre überragender Soundperformance ausgelegt.

Bewahren Sie das Handbuch für späteres Nachschlagen an einem sicheren Ort auf. Professionelle Installateure, die Erfahrung mit Deckenlautsprechern haben, sollten bitte die **Tipps zur optimalen Installation** durchlesen, da sie besondere Informationen zu dem VSi 5830, HSi 4830 und HSi N8430 enthalten.

Viel Spaß mit Ihren neuen Boston Acoustics-Lautsprechern.

Specifications

	VSi 5830	HSi 4830, HSi N8430
Frequency Response (±3dB)	48Hz–22kHz	48Hz–20kHz
Recommended Amplifier Power	10-150 watts	10-100 watts
Nominal Impedance	8 ohms	8 ohms
Sensitivity (2.83v at 1m)	89dB	88dB
Tweeter	1" (25mm) VR® aluminum dome	1" (25mm) Kortec® dome
Midrange	3 1/2" (89mm) Neo cast copolymer	3 1/2" (89mm) Stamped steel copolymer
Bass Unit	8" (200mm) cast DCD copolymer	8" (200mm) cast DCD copolymer
Crossover Frequency	400Hz / 3kHz	400Hz / 3kHz
External Dimensions	12 ⁵ / ₈ " diameter (321mm diameter)	12 ⁵ / ₈ " diameter (321mm diameter)
Mounting Hole Diameter	10 ⁷ / ₈ " diameter (276mm diameter)	10 ⁷ / ₈ " diameter (276mm diameter)
Mounting Depth (from surface)	6.0" (152.5mm)	6.0" (152.5mm)

*In keeping with our policy of continual product improvements, specifications are subject to change without notice. Please visit our web page, www.bostonacoustics.com, for the latest specifications on this product.

Warning

Always turn off the amplifier or receiver when connecting speakers or any other components to the system.

Note

Installation should only be performed by professional installers or those possessing skills in construction, experience with the proper use of hand and power tools, knowledge of local building and electrical codes, and familiarity with the environment in which the VSi 5830, HSi 4830 or HSi N8430 will be installed. Install the speakers to meet all local building, energy, and electrical codes.

Advertencia

Apague el amplificador o el receptor siempre que vaya a conectarlo a los altavoces o a cualquier otro componente del sistema.

Nota

La instalación sólo deben realizarla instaladores profesionales o aquellas personas con habilidades suficientes en la construcción, experiencia en el uso correcto de las herramientas de mano y eléctricas, conocimiento de las normas locales de construcción y eléctricos, y familiaridad con el entorno en que va a instalarse el altavoz VSi 5830, HSi 4830 o HSi N8430. Instale los altavoces de modo que se cumplan todas las normas de construcción, energía y eléctricas locales.

Avertissement

Eteignez toujours l'amplificateur ou le récepteur lorsque vous allez connecter des enceintes ou d'autres composants au système.

Remarque

L'installation ne devrait être exécutée que par des installateurs professionnels ou par des personnes ayant des compétences en construction, de l'expérience avec l'utilisation correcte d'outils, des connaissances concernant les consignes locales de construction et de sécurité électrique et la connaissance de l'environnement dans lequel l'enceinte VSi 5830, HSi 4830 ou HSi N8430 sera installée. Installez les enceintes conformément aux directives locales de construction, d'énergie et électriques.

Achtung

Den Verstärker oder Receiver beim Anschließen der Lautsprecher oder irgend einer anderen Komponente immer ausschalten.

Anmerkung

Die Installation sollte nur von professionellem Personal oder von Personen vorgenommen werden, die ausreichend einschlägige Erfahrung haben, im Umgang mit Hand- und Elektrowerkzeug erfahren sind, die mit den elektrischen und bautechnischen Verordnungen sowie mit der Umgebung vertraut sind, wo die VSi 5830, HSi 4830 oder HSi N8430-Lautsprecher installiert werden sollen. Die Lautsprecher gemäß der geltenden bau-, energie- und stromtechnischen Vorschriften installieren.

Included

- Grille w/ scrim cloth
- Paint shield
- Cutout template
- Screwdriver bit

Placement/Location Tips

Since the speaker installation is permanent and the furniture placement may not be, you should first determine the best long-term location for the speakers—one that will accommodate relocation of the furniture in the room while still providing well-balanced sound to the primary listening area.

The tweeter and midrange baffle of the speaker has been angled to deliver accurate on-axis response to the listening position. The baffle must be properly positioned to deliver the best sound. Refer to the dispersion pattern described below (see **Dispersion Pattern**).

Music System Placement/Location Tips

For optimum results from a music system, place the speakers on either side of the listening area and rotate the speakers' baffles toward the listening area (see **Music System Example**). Use multiple pairs for optimum coverage in large rooms.

Note: The arrows and soundwaves "↑↑" indicate the direction of the speakers' dispersion. Rotate the baffle so that the arrow points toward the center of the listening area.

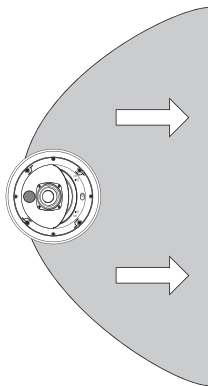

Dispersion Pattern

Contiene

- Rejilla con tela de gasa
- Protector de pintura
- Plantilla recortable
- Destornillador de berbiquí

Sugerencias sobre la colocación

Puesto que la instalación del altavoz es permanente y es posible que la colocación de los muebles no lo sea, antes debe determinar la mejor ubicación a largo plazo para el altavoz: aquella que se vaya a ajustar a la colocación de los muebles en la habitación y que proporcione un sonido equilibrado a la zona de audición principal.

El altavoz de agudos y la caja acústica de frecuencias medias del altavoz se han orientado de forma que proporcionen una respuesta precisa sobre el eje a la posición de audición. La caja acústica debe colocarse correctamente, de forma que proporcione el mejor sonido. Consulte el patrón de dispersión descrito más abajo (**consulte Patrón de dispersión**).

Sugerencias sobre la colocación del sistema de música

Para obtener unos resultados óptimos de un sistema de música, coloque los altavoces en cualquier lado de la zona de audición y gire la caja acústica de dichos altavoces hacia esa zona (**consulte Ejemplo de sistema de música**). Use varios pares para obtener una cobertura óptima en salas grandes.

Nota: Las flechas y ondas de sonido "↑↑" indican la dirección de dispersión de los altavoces. Gire la caja acústica de modo que la flecha señale hacia el centro de la zona de audición.

Inclus

- Grille avec toile
- Ecran de peinture
- Gabarit de découpe
- Embout de tournevis

Conseils d'installation / d'emplacement

Puisque l'emplacement de l'enceinte est permanente et que l'emplacement des meubles pourrait ne pas l'être, vous devriez d'abord déterminer quel sera le meilleur emplacement pour l'enceinte ; c.-à-d. un emplacement qui permettra que les meubles soient déplacés sans que la bonne balance du son tout-around de la zone d'écoute soit affectée.

Le tweeter et le baffle des moyennes du enceinte ont été placés sous un angle afin de livrer une réponse dans l'axe de la position d'écoute. Le baffle doit être positionné correctement afin de livrer le meilleur son possible. Reportez-vous au motif de dispersion décrit ci-dessous (**voir Motif de dispersion**).

Conseils d'installation / d'emplacement du système musical

Afin d'obtenir des résultats optimaux d'un système musical, placez les enceintes sur chaque côté de la zone d'écoute et pivotez le baffle de l'enceinte vers la zone d'écoute (**voir Exemple de système musical**). Utilisez plusieurs paires afin d'obtenir une couverture optimale dans de grandes salles.

Remarque : Les flèches et ondes sonores « ↑↑ » indiquent la direction de dispersion de l'enceinte. Tournez le baffle pour que les flèches pointent vers le centre de la zone d'écoute.

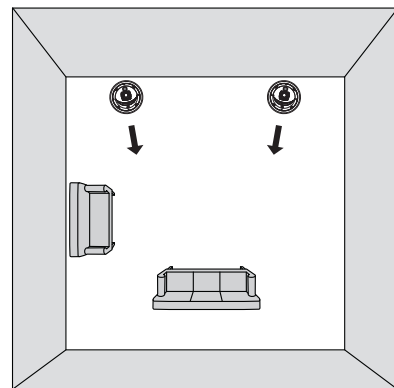

Music System Example

Lieferumfang

- Gitter m/Stoffbezug
- Lackerschutz
- Schablone
- Schraubendrehereinsatz

Hinweise zum optimalen Installationsort

Da die Lautsprecherinstallation permanent ist, die Aufstellung der Einrichtung dagegen nicht, sollte man zunächst den Installationsort für eine mehr oder weniger langfristige Installation des Lautsprechers ausfindig machen, einen Installationsort, der das Umstellen der Einrichtungsgegenstände ermöglicht und doch noch einen gut ausbalancierten Sound im zentralen Hörbereich ermöglicht.

Das Hochtöner- und das Mitteltonerchassis des Lautsprecher ist für eine saubere Wiedergabe längs der Hörachse ausgerichtet. Das Lautsprecherchassis muss richtig positioniert werden, um den besten Sound wiederzugeben. Man beziehe sich auf die Abstrahlmuster hier unten (**siehe Abstrahlmuster**).

Aufstellung des Lautsprechersystems/Tipps zur Aufstellung

Für einen optimalen Hörgenuss, die Lautsprecher an beiden Seiten des Hörbereichs aufstellen und das Lautsprecherchassis zum Hörbereich hin drehen (**siehe Beispiel für die Anordnung des Soundsystems**). Verwenden Sie mehrere Lautsprecherpaare zur optimalen Beschallung von großen Räumen.

Anmerkung: Die Pfeile und Schallwellen "↑↑" geben die Richtung der Lautsprecherabstrahlung an. Drehen Sie das Lautsprecherchassis so, dass die Pfeile zur Mitte des Hörbereichs weisen.

Home Theater Placement / Location Tips

LCR (Left/Center/Right)

When using the VSi 5830, HSi 4830, or HSi N8430 as a front or main speaker:

- Keep the speakers as close to the front wall as possible.
- Ideally, the center speaker should be located on the same plane as the television or projection screen.
- The left and right speakers should be positioned no farther in than the outside of the screen or monitor.

Surround Speakers

When using the VSi 5830, HSi 4830, or HSi N8430 as a surround speaker, the VSi 5830, HSi 4830 or HSi N8430 can be used as either a direct or diffuse surround speaker.

For direct operation, direct the speaker baffle toward the listening area (see **Home Theater Example #1**).

For diffuse operation, direct the speaker baffle toward a back wall or corner (see **Home Theater Example #2**).

Note: See the *Boundary Compensation section (page 8)* if the speakers are mounted closer than 18-inches to an adjacent wall or 24-inches from a corner. (VSi 5830 only)

Sugerencias sobre la colocación de un sistema de cine casero

ICD (Izquierda/Centro/Derecha)

Cuando use el VSi 5830, HSi 4830, o HSi N8430 como altavoz principal o frontal:

- Mantenga los altavoces lo más cerca posible de la parte frontal.
- Lo ideal es que el altavoz central quede situado en el mismo plano que la televisión o la pantalla de proyección.
- Los altavoces izquierdo y derecho deben colocarse no más allá de la parte exterior de la pantalla o monitor.

Altavoces ambientales

Cuando use el VSi 5830, HSi 4830, o HSi N8430 como altavoz ambiental, puede utilizarlo en modo directo o difuso.

Para funcionamiento en modo directo, dirija la caja acústica del altavoz hacia la zona de audición (**consulte Ejemplo de cine casero n° 1**).

Para funcionamiento en modo difuso, dirija la caja acústica del altavoz hacia una pared o esquina trasera (**consulte Ejemplo de cine casero n° 2**).

Nota: Consulte la sección *Compensación de unión (página 8)* si los altavoces están instalados a menos de 46 cm (18 pulg) de una pared adyacente o a menos de 61 cm (24 pulg) de una esquina. (VSi 5830)

Conseils d'installation / d'emplacement pour Home Theater

GCD (Gauche/Centre/Droite)

Lorsque vous utiliserez le VSi 5830, HSi 4830, ou HSi N8430 en tant qu'enceinte frontale ou principale :

- Placez les enceintes le plus près possible du mur frontal.
- Idéalement, l'enceinte centrale devrait être placée au même niveau que le téléviseur ou l'écran de projection.
- Les enceintes gauche et droite ne devraient pas être placées au-delà des extrémités de l'écran ou du moniteur.

Enceintes Surround

Lorsque vous utilisez la VSi 5830, HSi 4830, ou HSi N8430 en tant qu'enceinte Surround, vous pouvez configurer la VSi 5830, HSi 4830 ou HSi N8430 en mode direct ou diffusion.

Pour le mode direct, dirigez le baffle de l'enceinte vers la zone d'écoute (**voir Exemple de théâtre domestique 1**).

Pour le mode diffusion, dirigez le baffle de l'enceinte VSi 5830, HSi 4830, et HSi N8430 vers un mur ou un coin arrière (**voir Exemple de théâtre domestique 2**).

Remarque : Reportez-vous à la section *Compensation de limites (page 8)* lorsque les enceintes sont montées à moins de 46 cm (18 pouces) d'un mur ou de 61 cm (24 pouces) d'un coin. (VSi 5830 seulement)

Lautsprecheraufstellung für Heimkino/Tipps zur Aufstellung

LMR (Links/Mitte/Rechts)

Bei der Verwendung des VSi 5830, HSi 4830, oder HSi N8430 als Front-oder Hauptlautsprecher:

- Stellen Sie die Lautsprecher so nahe wie möglich an der Frontwand auf.
- Idealerweise sollte der mittlere Lautsprecher in derselben Höhe des Fernsehers oder Projektionschirms positioniert werden.
- Der linke und rechte Lautsprecher sollten nicht weiter außen als die Außenseite des Projektionschirms oder Monitors aufgestellt werden.

Surround-Lautsprecher

Verwendet man den VSi 5830, HSi 4830, oder HSi N8430 als Surround-Lautsprecher, kann er entweder als direkter oder diffuser Surround-Lautsprecher betrieben werden.

Für direkten Betrieb das Lautsprecherchassis des zum Hörbereich ausrichten (**siehe Heimtheater Beispiel 1**).

Für diffusen Betrieb das Lautsprecherchassis zur Rückwand oder zur Raumecke richten (**siehe Heimtheater Beispiel 2**).

Anmerkung: Siehe Abschnitt *Wandbereichsausgleich (Seite 8)*, wenn der Lautsprecher näher als 46 cm (etwa 18 Zoll) von einer Wand oder näher als 61 cm (etwa 24 Zoll) von einer Ecke montiert ist. (VSi 5830 nur)

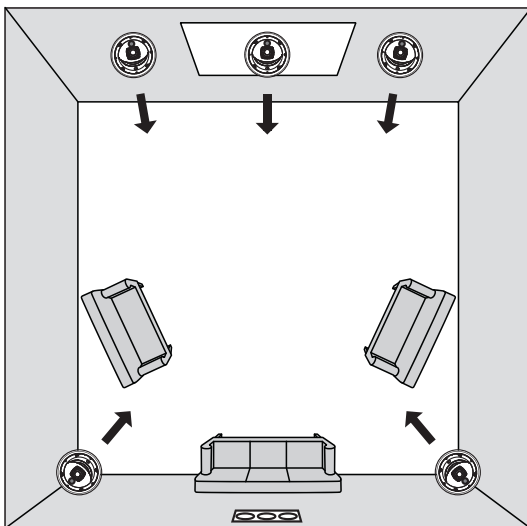

Home Theater Example #1
(direct surround effects)

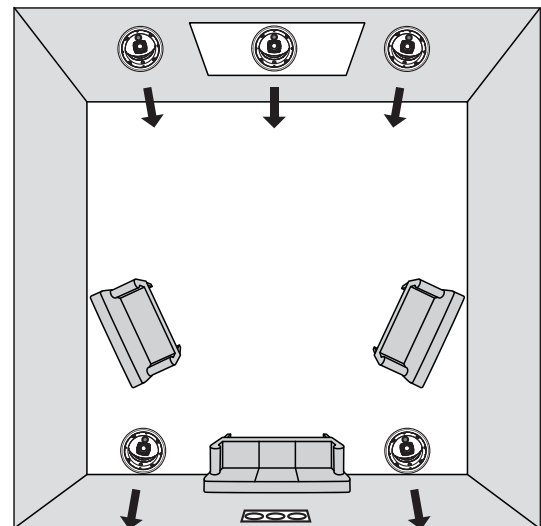

Home Theater Example #2
(diffuse surround effects)

Installation Tips

Required Clearance

Behind the mounting surface, there must be 1-inch (25mm) of clearance around the mounting hole.

Sugerencias sobre la instalación

Separación necesaria

Detrás de la superficie de instalación, debe haber 25 mm (1 pulgada) de espacio libre alrededor del orificio de instalación.

Conseils d'installation

Distances exigées

Derrière la surface de montage, vous devez disposer d'un espace de 25 mm autour du trou de montage.

Tipps zur optimalen Installation

Erforderlicher Freiraum

Hinter der Einbaufläche muss sich um die Einbauöffnung ein Freiraum von 25 mm befinden.

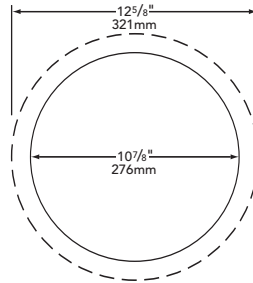

VSi 5830, HSi 4830 and HSi N8430 Cutout Diagram

Bi-Wiring/ Bi-Amplification (VSi 5830 Only)

If you are bi-wiring or bi-amplifying your VSi 5830 loudspeakers, you must move the jumper from the "NORMAL" terminal to the "BIAMP" terminal or you risk damaging your speakers and your amplifier.

Bi-cableado o Bi-amplificación (VSi 5830 sólo)

Si va a realizar una instalación de cableado o amplificación dobles de los altavoces VSi 5830, debe mover el puente del terminal "NORMAL" al "BIAMP"; si no lo hace, corre el riesgo de provocar daños en los altavoces y en el amplificador.

Bi-câblage/Bi-amplification (VSi 5830 seulement)

Si vous bi-câblez ou bi-amplifiez vos enceintes VSi 5830, vous devez replacer le cavalier de la borne « NORMAL » à la borne « BIAMP », dans le cas contraire, vous risquez d'endommager vos enceintes et votre amplificateur.

Doppelverkabelung/ Doppelverstärkung (VSi 5830 nur)

Schließen Sie Ihren VSi 5830-Lautsprecher mit Doppelverkabelung/oder Doppelverstärkung an, muss die Steckbrücke vom Anschluss „NORMAL“ zum Anschluss „BIAMP“ umgesteckt werden, andernfalls besteht das Risiko, die Lautsprecher und den Verstärker zu beschädigen.

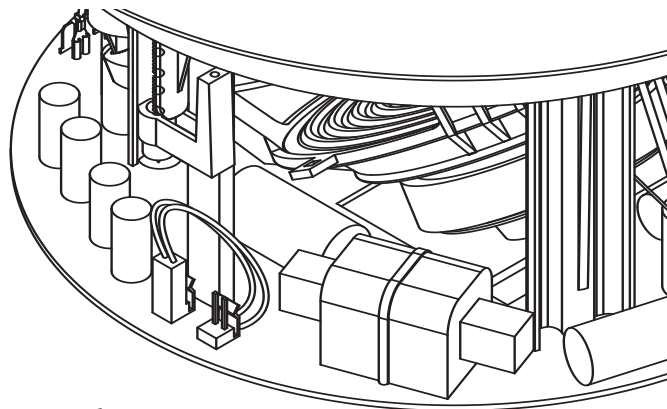

New Construction

Performance of your VSi 5830, HSi 4830, and HSi N8430 can be enhanced if the ceiling cavity is filled with standard fiberglass insulation. If there is already insulation in the ceiling that has a paper backing facing the speaker, remove the backing in the area behind the installation location. (Consult local building codes for compliance.)

Taking steps to increase the rigidity of the mounting surface by using additional drywall screws, and/or the use of a construction adhesive between the drywall and joists adjacent to the speaker location, will further enhance performance.

Nueva construcción

Pueden mejorarse las prestaciones del altavoz VSi 5830, HSi 4830, y HSi N8430 si se rellena la cavidad del techo con aislante de fibra de vidrio estándar. Si ya hay aislante en la pared que tiene un relleno de papel enfrente del altavoz, quite el relleno en la zona de detrás de la colocación de la instalación. (Consulte las normas locales sobre construcción para cumplirlas.)

Se mejorarán las prestaciones realizando los pasos necesarios para aumentar la rigidez de la superficie de instalación, utilizando tornillos adicionales para panel de yeso y adhesivo especial para la construcción entre el panel de yeso y las vigas adyacentes a la colocación del altavoz.

Nouvelle construction

Les performances de votre enceinte VSi 5830, HSi 4830 et HSi N8430 peuvent être améliorées lorsque la cavité du plafond est complétée par de l'isolation standard en fibre de verre. S'il y a déjà de l'isolation installée, du type avec un recouvrement en papier dirigé vers l'enceinte, éliminez le recouvrement situé derrière l'emplacement d'installation. (Consultez la conformité avec les directives locales de construction.)

Si vous prenez des mesures pour augmenter la rigidité de la surface de montage en utilisant des vis de fixation supplémentaires et/ou des adhésifs de construction entre les parois et les poutres adjacentes à l'emplacement de l'enceinte, apporteront également une amélioration des performances.

Neukonstruktion

Die Leistungen Ihres VSi 5830, HSi 4830 und HSi N8430 Lautsprechers können verbessert werden, wenn die Deckenöffnung mit Standard-Glasfasermaterial gefüllt wird. Befindet sich in der Wand hinter dem Lautsprecher bereits eine Isolierung mit Papierverstärkung, diese Verstärkung hinter der Einbauöffnung entfernen. (Für etwaige Bauverordnungen gelten die örtlichen Bauverordnungen.)

Noch bessere Leistungen können durch die Verwendung von Schrauben und/oder von Bauklebern zwischen der Gipswand und den Deckenbalken in der Nähe der Installationsstelle des Lautsprechers zur Versteifung von Gipsplatten erhalten werden.

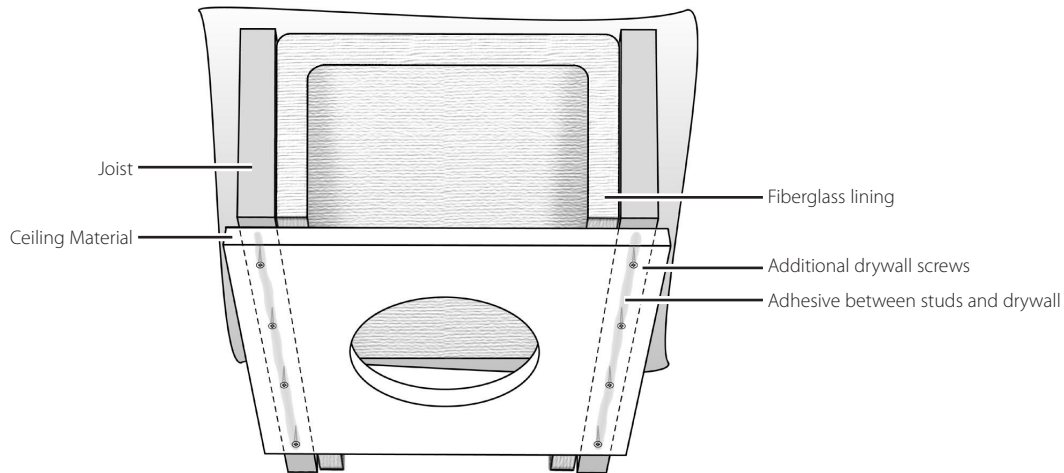

Bass Management

If you are using your loudspeakers with a surround sound processor and subwoofer, set the bass management control to "small."

Consult your surround receiver's or processor's manual for instruction on the changing bass management settings.

Damp Locations

If the VSi 5830, HSi 4830, and HSi N8430 loudspeakers are installed in a damp location (kitchen, bathroom), they should be positioned so that moisture cannot collect inside them.

The VSi 5830, HSi 4830, and HSi N8430 speakers are NOT for use in locations where they will be submerged.

Gestión de graves

Si utiliza el altavoz con un procesador de sonido ambiental y un "subwoofer" (altavoz de graves), configure la gestión del control de graves en "small" (pequeño) para los equipos.

Consulte las instrucciones sobre cómo cambiar los parámetros de la gestión de graves en el manual del receptor o el procesador de sonido ambiental.

Ubicaciones húmedas

Si se instalan los altavoces VSi 5830, HSi 4830, y HSi N8430 en un lugar húmedo (como la cocina o el cuarto de baño), deben colocarse de forma que dicha humedad no caiga en el interior.

Los altavoces VSi 5830, HSi 4830, y HSi N8430 NO deben usarse en lugares donde queden sumergidos.

Gestion des basses

Si vous allez utiliser votre enceinte avec un processeur de son Surround et un subwoofer, réglez le contrôle de gestion des basses à « small » (faible) pour les enceintes.

Consultez le mode d'emploi de votre récepteur ou processeur Surround pour des instructions à propos de la modification des réglages de gestion de basses.

Emplacements humides

Lorsque les enceintes VSi 5830, HSi 4830, et HSi N8430 sont installées dans un endroit humide (cuisine, salle de bain), vous devriez les positionner de façon que l'humidité ne puisse s'accumuler dans les enceintes.

Les enceintes VSi 5830, HSi 4830, et HSi N8430 NE SONT PAS conçues pour être submergées !

Steuerung der Basswiedergabe

Verwenden Sie Ihren Lautsprecher mit einem Surround-Soundprozessor und Subwoofer, stellen Sie die Steuerung der Basswiedergabe auf „small“ (niedrig) für den Lautsprecher.

Lesen Sie die Anleitungen zur Änderung der Basswiedergabe in dem Handbuch Ihres Surround-Sound-Receiver's oder -Processors.

Feuchte Installationsorte

Werden die VSi 5830, HSi 4830, und HSi N8430-Lautsprecher an einer Stelle installiert, wo Feuchtigkeit herrscht (Küche, Badezimmer), so müssen sie so positioniert werden, dass die Feuchtigkeit sich nicht darin ansammeln kann.

Die VSi 5830, HSi 4830, und HSi N8430-Speaker dürfen nicht an Stellen installiert werden, wo sie überflutet werden können.

Optional Brackets for New Construction

For new construction installations, we offer new construction brackets. The NCB brackets act as a perfect guide when cutting the wallboard.

Model	Bracket
VSi 5830	NCBR8
HSi 4830	NCBR8
HSi N8430	

Transformers

We have provided space on the crossover boards of the VSi 5830, HSi 4830, and HSi N8430 for mounting a 25/70-volt distribution transformer.

Grille Removal

If you need to remove the grille, gently lift it out at the edges. Use a sharp pointed instrument such as an awl or the optional Boston Acoustics grille pick (sold separately).

Boundary Compensation (VSi 5830 only)

The response of a speaker changes when it is mounted close to the boundary junctions of a room (near an adjacent wall or close to the corners of the room). Your Boston VSi 5830 loudspeakers have been carefully voiced to compensate for these boundary effects.

Switch the Boundary Compensation Switch "ON" if:

1. The speaker is mounted less than 18-inches (46cm) from the junction of two surfaces (wall/ceiling).
2. The speaker is mounted less than 24-inches (61cm) from the junction of three surfaces (a room corner).

Soportes opcionales para construcciones nuevas

Para instalaciones en construcciones nuevas, ofrecemos nuevos soportes de construcción. Los soportes NCB actúan como una guía perfecta cuando se corta el panel de yeso.

Modelo	Abrazadera
VSi 5830	NCBR8
HSi 4830	NCBR8
HSi N8430	

Transformadores

Hemos dejado espacio entre la red de cruce de los VSi 5830, HSi 4830, y HSi N8430 para la instalación de un transformador de distribución de 25/70 V.

Extracción de la rejilla

Si necesita quitar la rejilla, tire de ella suavemente por los bordes. Utilice un instrumento afilado acabado en punta, como un punzón o el pico de rejilla, opcional de Boston Acoustics (se vende por separado).

Compensación de unión (VSi 5830 sólo)

La respuesta de un altavoz cambia cuando se instala cerca de las uniones de una sala (cerca de una pared adyacente o de las esquinas de la sala). Los altavoces Boston VSi 5830 se han entonado con mucho cuidado para compensar estos efectos de unión.

Cambie el interruptor de compensación de unión a "ON" (activado) si:

1. Se instala el altavoz a menos de 46 cm (18 pulgadas) de la unión de las dos superficies (pared/techo).
2. Se instala el altavoz a menos de 61 cm (24 pulgadas) de la unión de tres superficies (la esquina de una sala).

Supports optionnels pour nouvelle construction

Pour des installations dans de nouvelles constructions, nous disposons de supports pour nouvelles constructions. Les supports NCB font office de guide parfait pour effectuer la découpe dans la paroi.

Modèle	Support
VSi 5830	NCBR8
HSi 4830	NCBR8
HSi N8430	

Transformateurs

Nous avons prévu un espace sur les circuits de transition de la VSi 5830, HSi 4830, et HSi N8430 pour le montage d'un transformateur de distribution de 25/70 volts.

Retirer la grille

Si vous avez besoin de retirer la grille, soulevez-la doucement sur les bords. Utilisez un instrument pointu, tel qu'un aune ou le poinçon de grille optionnel de Boston Acoustics (vendu séparément).

Compensation de limites (VSi 5830 seulement)

La réponse d'une enceinte change lorsqu'elle est montée à proximité des jonctions des limites d'une salle (près d'un mur adjacent ou près des coins de la salle). Vos enceintes Boston VSi 5830 ont été soigneusement testées pour qu'elles compensent ses effets de limite.

Passez le commutateur de compensation de limite à la position « ON » lorsque :

1. l'enceinte est montée à moins de 46 cm (18 pouces) de la jonction de deux surfaces (murs/plafond).
2. l'enceinte est montée à moins de 61 cm (24 pouces) de la jonction de trois surfaces (un coin de la salle).

Optionale Bügel für Neukonstruktionen

Für Neukonstruktionen können die neuen Einbaubügel verwendet werden. Die NCB-Bügel dienen als Führungselemente beim Ausschneiden der Wandplatten.

Modell	Bügel
VSi 5830	NCBR8
HSi 4830	NCBR8
HSi N8430	

Trafos

Wir haben auf den Platten der Frequenzweichen des VSi 5830, HSi 4830, und HSi N8430 Platz für zwei 25/70 Volt Trafos geschaffen.

Abnehmen des Gitters

Soll das Gitter entfernt werden, es leicht an den Kanten ausheben. Einen spitzen Gegenstand wie eine Ahle oder den bei Boston Acoustics auf Anfrage erhältlichen Gitterhaken verwenden (getrennt erhältlich).

Wandbereichsausgleich (VSi 5830 nur)

Die Wiedergabe eines Lautsprechers verändert sich, wenn er in der Nähe von Wandbereichen des Raums installiert wird (nahe an einer Wand oder in der Nähe einer Wandecke). Ihre Boston VSi 5830-Lautsprecher sind abgestimmt worden, um diese in Wandbereichen entstehenden Effekte auszugleichen.

Stellen Sie den Wandbereichsausgleichschalter auf „ON“, wenn:

1. Die Lautsprecher weniger als 46 cm (18 Zoll) von der Verbindungsstelle zweier Flächen (Wand/Decke) entfernt sind
2. Die Lautsprecher weniger als 61 cm (24 Zoll) von der Verbindungsstelle dreier Flächen (Wände/Decke) entfernt sind.

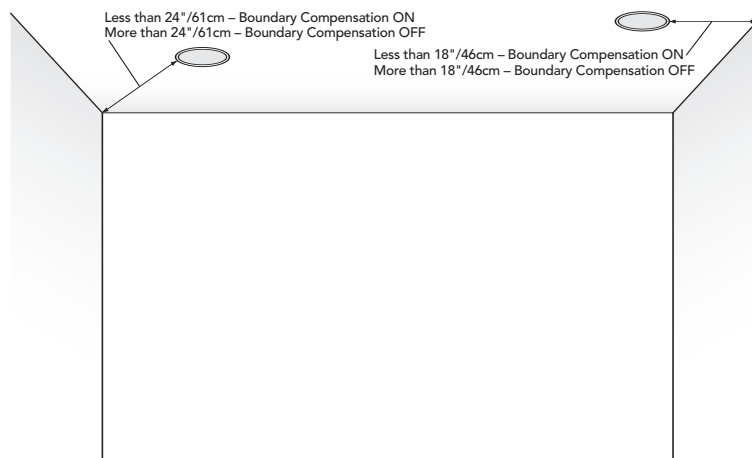

Installation Instructions

Warning

Always turn off the amplifier or receiver when connecting speakers or any other components to the system.

Note

Installation should only be performed by professional installers or those possessing skills in construction, experience with the proper use of hand tools, knowledge of local building and electrical codes, and familiarity with the environment in which the speaker will be installed. Install the speaker to meet all local building, energy, and electrical codes.

Tools You'll Need

- A utility knife, jigsaw, or other tool for cutting the required hole in the mounting surface
- A #2 Phillips screwdriver
- A wire cutter or stripper for preparing the speaker wires
- A pencil

Retrofit Installations

1. Mark the outline of the installation hole using the supplied template (see diagram #1). Make a small hole at the center of the speaker location. Insert a long, bent piece of wire and rotate it to confirm that there are no obstructions behind the chosen location (see diagram #2).

Instrucciones de instalación

Advertencia

Apague el amplificador o el receptor siempre que vaya a conectarlo los altavoces o a cualquier otro componente del sistema.

Nota

La instalación sólo deben realizarla instaladores profesionales o aquellas personas con habilidades suficientes en la construcción, experiencia en el uso correcto de las herramientas de mano y eléctricas, conocimiento de las normas locales de construcción y eléctricos, y familiaridad con el entorno en que va a instalarse el altavoz de graves. Instale el altavoz de modo que se cumplan todas las normas de construcción, energía y eléctricas locales.

Herramientas necesarias

- Una navaja multiuso, sierra de vaivén u otra herramienta para cortar el orificio que se necesita en la superficie de instalación.
- Un destornillador Phillips nº 2.
- Un cortador de alambre o separador para preparar los cables del altavoz.
- Un lapicero

Instalaciones adaptadas

1. Marque el perfil del orificio de instalación usando la plantilla que se incluye (consulte el croquis nº 1). Realice un pequeño orificio en el centro del lugar en que vaya a colocarse el altavoz. Inserte un trozo largo de cable doblado y gírelo para confirmar que no hay obstrucciones detrás de la colocación elegida (consulte el croquis nº 2).

Instructions d'installation

Avertissement

Eteignez toujours l'amplificateur ou le récepteur lorsque vous allez connecter des enceintes ou d'autres composants au système.

Remarque

L'installation ne devrait être exécutée que par des installateurs professionnels ou par des personnes ayant des talents en construction, de l'expérience avec l'utilisation correcte d'outils, des connaissances concernant les consignes locales de construction et de sécurité électrique et la connaissance de l'environnement dans lequel l'enceinte sera installée. Installez l'enceinte conformément aux directives locales de construction, d'énergie et électriques.

Outils dont vous aurez besoin

- Un couteau de travail, une scie sauteuse ou un autre outil pour découper la cavité requise dans la surface de montage.
- Tournevis Phillips #2.
- Des pinces d'électricien ou des pinces à dénuder pour la préparation des câbles.
- Un stylo.

Installations existantes

1. Marquez le contour de la cavité d'installation à l'aide du gabarit fourni (voir diagramme 1). Percez un petit trou au centre de l'emplacement de l'enceinte. Insérez-y un long fil de fer plié et faites-le tourner afin de confirmer qu'il n'y a pas d'obstacles derrière l'emplacement choisi (voir diagramme 2).

Anleitungen zur Installation

Achtung

Den Verstärker oder Receiver beim Anschließen der Lautsprecher oder irgend einer anderen Komponente immer ausschalten.

Anmerkung

Die Installation sollte nur von professionellem Personal oder von Personen vorgenommen werden, die ausreichend einschlägige Erfahrung haben, im Umgang mit Hand- und Elektrowerkzeug erfahren sind, die mit den elektrischen und bautechnischen Verordnungen sowie mit der Umgebung vertraut sind, wo die Lautsprecher installiert werden sollen. Die Lautsprecher gemäß der geltenden bautechnischen, energie- und stromtechnischen Verordnungen installieren.

Erforderliches Werkzeug

- Ein Messer, eine Säge oder ein anderes Werkzeug zum Ausschneiden der Einbauöffnung.
- Kreuzschlitzschraubendreher Nr. 2.
- Ein Drahtschneider oder eine Abisolierzange.
- Ein Bleistift.

Nachrüstungen

1. Den Umriss der Installationsöffnung mit Hilfe der beigefügten Schablone markieren (siehe Abb. 1). Ein kleines Loch in der Mitte der Lautsprecher-Einbauöffnung bohren. Ein langes gebogenes Stück Draht in das Loch einführen und drehen, um sicherzustellen, dass hinter der Einbaustelle keine Hindernisse vorhanden sind (siehe Abb. 2).

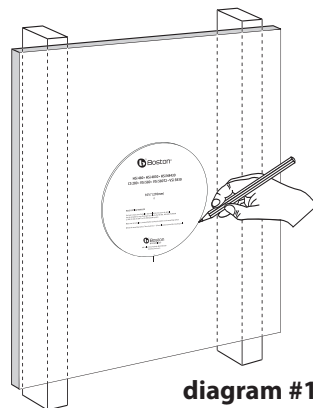

diagram #1

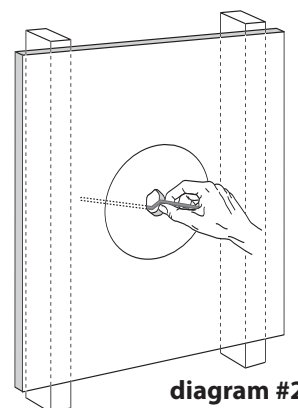

diagram #2

2. Cut the installation hole.
3. Run the wire from the amplifier location to the cutout. Allow for an extra foot of wire at the cutout.

2. Corte el orificio de instalación.
3. Coloque el cable desde la colocación del amplificador hasta el recorte. Deje cable sobrante (300 mm) en el recorte.

2. Découpez le trou d'installation.
3. Acheminez le câble depuis l'amplificateur jusqu'au trou découpé. Laissez dépasser le câble d'environ 300 mm (1 pied) du trou.

2. Die Einbauöffnung aussägen.
3. Das Kabel vom Verstärker bis zur Ausschnittstelle ziehen. Etwa 30 cm Kabel an der Ausschnittstelle zugeben.

All Installations

1. Strip 1/2-inch (13mm) of insulation from the wire, and twist the wire strands together. The speaker jack will accept either bare wire up to 12-gauge or single banana plugs.
2. Connect the wire to the speaker.
3. Slide the speaker into the cutout (see diagram #3).

Todas las instalaciones

1. Pele 13 mm (1/2 pulgada) de aislante del cable y gire el cable para unir los hilos. El conector del altavoz acepta tanto el cable pelado (hasta un calibre 12) como un enchufe sencillo con punta cónica.
2. Conecte el cable al altavoz con cuidado de mantener la polaridad correcta.
3. Deslice el altavoz hacia el recorte (consulte el croquis nº 3).

Toutes installations

1. Dénudez 13 mm (1/2") du câble et torsadez les brins. Le réceptacle de l'enceinte accepte des câbles dénudés (jusqu'au calibre 12) ou des fiches « banane » simples.
2. Connectez les câbles à l'enceinte en observant de maintenir la polarité correcte
3. Glissez l'enceinte dans la cavité découpée (voir diagramme 3).

Alle Installationen

1. 13 mm (1/2") Kabelmantel entfernen und die Aderenden verdrillen. Der Anschluss an die Speaker-Buchse kann mit blankem Draht (bis 12-gauge, etwa 2 mm) oder einem einzelnen Bananenstecker ausgeführt werden.
2. Das Kabel an den Lautsprecher anschließen, dabei auf die richtige Polarität achten.
3. Den Lautsprecher in die Einbaueöffnung einsetzen (siehe Abb. 3).

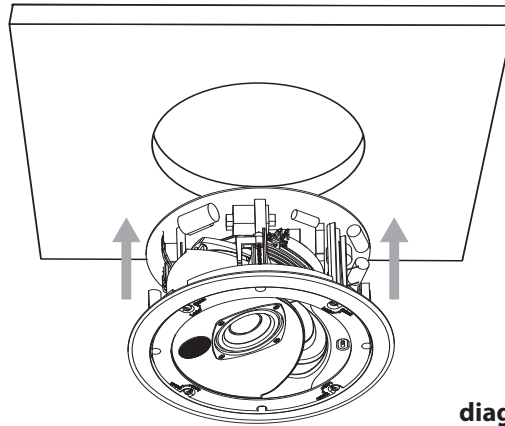

diagram #3

4. Tighten the four Phillips mounting screws. The mounting arms will pivot into position and clamp the speaker to the mounting surface (see diagram #4).

4. Apriete los cuatro tornillos de soporte Phillips. Los brazos de soporte pivotarán en su posición y sujetarán el altavoz a la superficie de instalación (consulte el croquis nº 4).

4. Serrez les quatre vis Phillips de montage. Les bras de montage pivoteront en position et ancreront l'enceinte à la surface de montage (voir diagramme 4).

4. Die vier Kreuzschlitzschrauben anziehen. Die Einbaubügel klappen in Position und klemmen den Lautsprecher an der Einbaufäche fest (siehe Abb. 4).

Note

The tweeter and midrange baffle can be rotated, preventing the need to loosen the entire speaker to properly position the baffle.

Nota

El altavoz de agudos y la caja acústica de frecuencias medias se pueden girar, evitando la necesidad de soltar todo el altavoz para colocar adecuadamente la caja acústica.

Remarque

Vous pouvez pivoter le tweeter et le baffle des moyennes, ce qui vous évite de desserrer l'enceinte complète pour les positionner correctement.

Anmerkung

Das Chassis mit dem Hochtöner und dem Mitteltöner kann gedreht werden; es ist so nicht notwendig, den gesamten Lautsprecher zu lösen, um das Gehäuse anforderungsgemäß zu positionieren.

Warning

Do not overtighten the screws.

Advertencia

No apriete excesivamente los tornillos de soporte.

Avertissement

Ne jamais serrer excessivement les vis de montage.

Achtung

Die Befestigungsschrauben nicht zu fest anziehen.

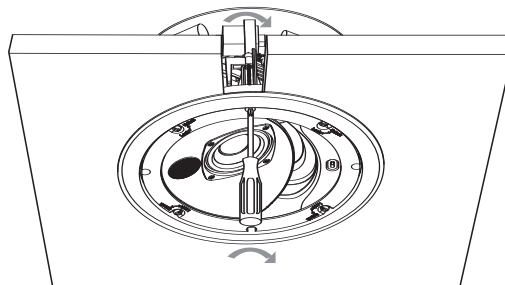

diagram #4

5. To rotate the speaker baffle, first turn the four flathead screws 90° counterclockwise into the "Unlock" position (see diagram #5 and #6).

5. Para girar la caja acústica del altavoz, antes gire los cuatro tornillos de cabeza plana, 90° a la izquierda hasta la posición de "Unlock" (desbloqueado) (consulte los esquemas 5 y 6).

5. Pour pivoter le baffle de l'enceinte, commencez par tourner les quatre vis plates de 90° dans le sens inverse des aiguilles d'une montre à la position « Unlock » (déverrouillé – voir diagrammes 5 et 6).

5. Zum Drehen des Lautsprecherchassis, die vier Flachkopfschrauben zunächst um 90° in Gegenrichtung in die Position „Unlock“ (Frei) drehen (siehe Abb. 5 und 6).

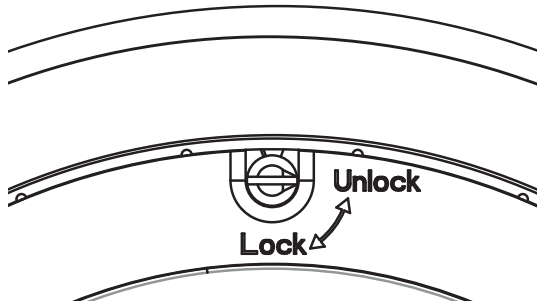

diagram #5

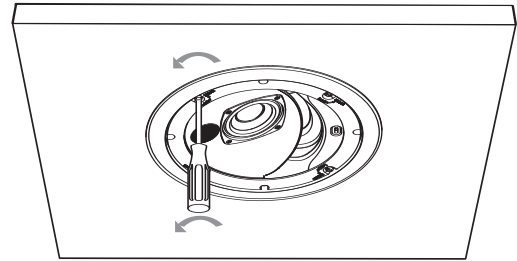

diagram #6

6. Rotate the baffle so that the array points in the desired direction (see diagram #7 and #8).

6. Gire la caja acústica de forma que el conjunto se dirija hacia la dirección deseada (consulte los esquemas 7 y 8).

6. Tournez le baffle de sorte que la flèche pointe vers la direction désirée (voir diagrammes 7 et 8).

6. Das Chassis so drehen, dass der Pfeil in die gewünschte Richtung zeigt (siehe Abb. 7 und 8).

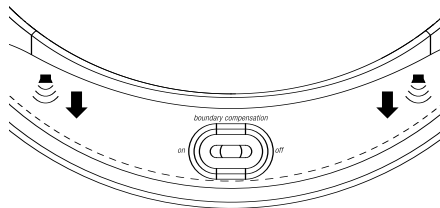

diagram #7

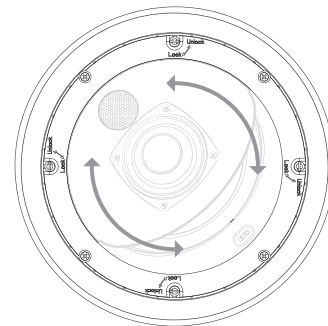

diagram #8

Note

The arrows and soundwaves “↑↑” indicate the direction of the speakers’ dispersion. Rotate the baffle so that the arrows point toward the center of the listening area for direct operation and toward a corner for diffuse operation. Refer to Placement/Location Tips for more information on proper positioning.

Warning

Rotate by the outside edge of the baffle only. Do not directly touch the tweeter or midrange drivers.

Nota

Las flechas y ondas de sonido “↑↑” indican la dirección de dispersión de los altavoces. Gire la caja acústica de forma que las flechas señalen hacia el centro de la zona de audición para funcionamiento directo y hacia una esquina para funcionamiento difuso. Consulte Sugerencias sobre la colocación para obtener más información sobre la correcta colocación.

Advertencia

Gire sólo sujetando el borde exterior de la caja acústica. No toque directamente el altavoz de agudos o los pasos excitadores de frecuencias medias.

Remarque

Les flèches et ondes sonores “↑↑” indiquent la direction de dispersion de l'enceinte. Tournez le baffle de sorte que les flèches pointent vers le centre de la zone d'écoute pour le mode direct et vers un coin pour le mode diffusion. Reportez-vous aux Conseils d'installation / de placement pour de plus amples informations à propos du positionnement.

Avertissement

Tournez le baffle en ne le touchant qu'aux bords extérieurs. Ne touchez pas directement les tweeters ni les baffles des moyennes.

Anmerkung

Die Pfeile und Schallwellen „↑↑“ geben die Richtung der Lautsprecherabstrahlung an. Das Lautsprecherchassis so drehen, dass die Pfeile bei direkter Abstrahlung zur Mitte des Hörbereichs und zu einer Ecke für die diffuse Abstrahlung zeigen. Beziehen Sie sich auf die Angaben unter Hinweise zum optimalen Installationsort für weitere Informationen zur optimalen Positionierung.

Achtung

Das Lautsprecherchassis nur an den Außenkanten anfassen und drehen. Den Hochtöner oder Mitteltöner niemals direkt berühren.

- Once the baffle is in the desired position, turn the flathead screws to the "Lock" position.
- Insert the grille into the slots in the baffle by gently applying pressure along the edge (see diagram #9).

Note

If you wish to paint your speakers or grilles, it should be done prior to installation of the grille. Please see the Painting instructions.

Warning

When installing the tie-tack logo on the grille, do not install the logo directly over the tweeter. It is possible for the pin to make contact with and possibly damage the dome of the tweeter.

- Cuando la caja acústica esté en la posición deseada, gire los tornillos de cabeza plana a la posición "Lock" (bloqueo).
- Inserte la rejilla en las ranuras de la pantalla acústica aplicando una suave presión a lo largo del borde (consulte el croquis nº 8).

Nota

Si desea pintar los altavoces o rejillas, deberá hacerlo antes de instalar la rejilla. Consulte las instrucciones contenidas en Pintura.

Advertencia

Al instalar el logotipo adhesivo en la rejilla, no lo coloque directamente sobre el altavoz de agudos. Puede que el pasador haga contacto con la cúpula del altavoz de agudos y pueda dañarla.

- Une fois le baffle en position désirée, remplacez les vis plates à la position « Lock » (verrouillé).
- Insérez la grille dans les rainures du baffle en poussant légèrement sur les bords (voir diagramme 8).

Remarque

Si vous souhaitez peindre les enceintes ou les grilles, vous devriez le faire avant d'installer les grilles. Veuillez vous reporter aux instructions de Peinture.

Avertissement

Lorsque vous installez le logo sur la grille avec l'attache « tie-tack », ne l'installez pas directement sur le tweeter. La pointe pourrait entrer en contact avec le dôme du tweeter et l'endommager.

- Sobald das Lautsprecherchassis sich in der gewünschten Position befindet, die Flachkopfschrauben in die Position „Lock“ (Gesperrt) stellen.
- Das Gitter in die Schlitze im Lautsprecherchassis einsetzen und am Rand leicht andrücken (siehe Abb. 8).

Anmerkung

Wollen Sie Ihren Lautsprecher oder das Gitter lackieren, so tun Sie das bitte vor der Installation des Gitters. Lesen Sie dazu die Anleitungen zur Lackierung.

Warnung

Beim Installieren des Clip-Logos darauf achten, dass es nicht direkt über dem Hochtöner installiert wird. Der Clip könnte damit in Kontakt kommen und den Dom des Hochtöners beschädigen.

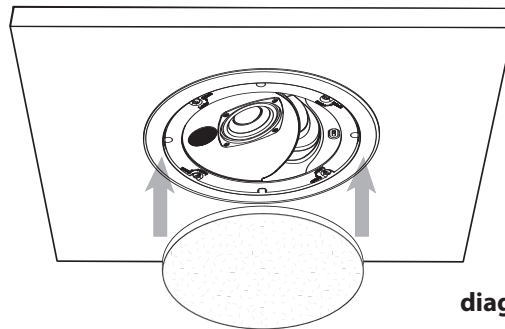

diagram #9

Painting

The Speaker Frame

The speakers may be painted before or after they are installed. They are already primed.

1. Insert the supplied paint shield into the frame of the speaker.
2. Paint the frame. If you are using spray paint, apply two light coats. If you are applying paint with a brush or roller, thin the paint and apply two very light coats. This helps prevent excessive paint buildup and "runs" on the frame.
3. After the paint has dried, use the finger pulls to remove the paint shield.

The Speaker Grille

1. Carefully remove the cloth from the inside of the grille. Set it aside in a clean location for later reinstallation.
2. Paint the grille. If you are using spray paint, apply two light coats. If you are applying paint with a brush or roller, thin the paint and apply two very light coats. This helps prevent paint from filling the holes in the grille.
3. After the paint is dry, reinstall the cloth and grille logo.

Pintura

El marco del altavoz

El altavoz puede pintarse antes o después de la instalación. Al altavoz previamente se le ha aplicado primer.

1. Inserte el protector de pintura incluido en el marco del altavoz.
2. Pinte el marco. Si va a utilizar pintura pulverizada, aplique dos capas ligeras. Si va a aplicar pintura con una brocha o rodillo, disuelva la pintura y aplique dos capas muy ligeras. Esto ayuda a evitar que se formen acumulaciones y "regueros" de pintura en el marco.
3. Cuando se haya secado la pintura, quite el protector de pintura con los dedos.

La rejilla del altavoz

1. Quite con cuidado la tela del interior de la rejilla. Déjela aparte en un lugar limpio para su posterior reinstalación.
2. Pinte la rejilla. Si va a utilizar pintura pulverizada, aplique dos capas ligeras. Si va a aplicar pintura con una brocha o rodillo, disuelva la pintura y aplique dos capas muy ligeras. Esto ayuda a evitar que la pintura tape los orificios de la rejilla.
3. Cuando esté seca la pintura, vuelva a colocar la tela y el logotipo de la rejilla.

Peinture

Le cadre de l'enceinte

Vous pouvez peindre l'enceinte avant ou après l'installation. L'enceinte a déjà été traitée avec de la peinture de fond.

1. Insérez l'écran de peinture fourni dans le cadre de l'enceinte.
2. Peignez le cadre. Si vous utilisez de la peinture en aérosol, appliquez deux légères couches. Si vous l'appliquez avec un pinceau ou un rouleau, diluez la peinture et appliquez deux couches très légères. Cela évitera des accumulations de peinture et des « écoulements » sur le cadre.
3. Patientez jusqu'à ce que la peinture soit sèche et retirez l'écran de peinture par les lèvres de manipulation.

La grille de l'enceinte

1. Enlevez prudemment le tissu à l'intérieur de la grille. Mettez-le de côté dans un endroit propre pour le remonter ultérieurement.
2. Peignez la grille. Si vous utilisez de la peinture en aérosol, appliquez deux légères couches. Si vous l'appliquez avec un pinceau ou un rouleau, diluez la peinture et appliquez deux couches très légères. Cela empêchera que la peinture ne bouche les trous de la grille.
3. Patientez que la peinture se sèche et remplacez le tissu et le logo.

Lackierung

Die Lautsprecherblende

Der Lautsprecher kann vor oder nach der Installation lackiert werden. Der Lautsprecher ist bereits für die Lackierung vorbereitet.

1. Den beigelieferten Lackerschutz in die Lautsprecherblende einsetzen.
2. Den Rahmen lackieren. Wenn Sie einen Spraylack verwenden, tragen Sie zwei leichte Schichten auf. Wenn Sie den Lack mit einer Bürste oder eine Rolle auftragen, verdünnen Sie den Lack und tragen Sie zwei sehr dünne Schichten auf. Dadurch werden übermäßige Lackansammlungen und „Lacktränen“ auf dem Rahmen vermieden.
3. Nach dem Trocknen des Lacks, den Lackerschutz mit den Fingern abziehen.

Das Lautsprechergitter

1. Entfernen Sie vorsichtig den Stoff auf der Innenseite des Gitters. Heben Sie es an einem sauberen Ort zur späteren Verwendung auf.
2. Gitter lackieren. Wenn Sie einen Spraylack verwenden, tragen Sie zwei leichte Schichten auf. Wenn Sie den Lack mit einer Bürste oder eine Rolle auftragen, verdünnen Sie den Lack und tragen Sie zwei sehr dünne Schichten auf. Dadurch wird vermieden, dass der Lack die Löcher im Gitter ausfüllt.
3. Wenn der Lack trocken ist, den Stoff und das Gitter-Logo wieder anbringen.

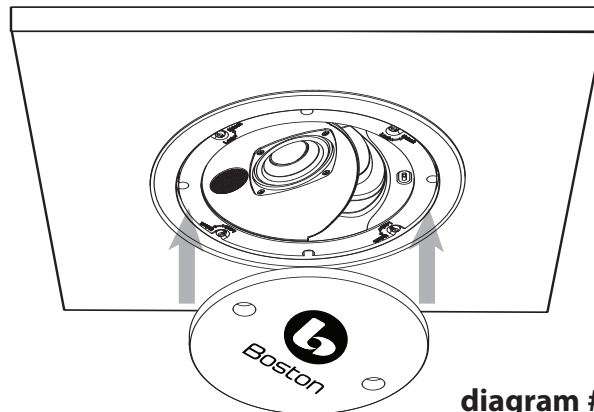

diagram #10

Listening Levels/ Power Handling

The power recommendations for the speakers assume that you will operate the amplifier in a way that will not produce distortion. Even our rugged speakers can be damaged by an amplifier if it is producing distortion.

If you hear a harsh, gritty sound, turn down the volume. Prolonged or repeated operation of your speaker with a distorted signal from the amplifier can cause damage that is not covered by the warranty.

If Service Seems Necessary

First, contact the dealer from whom you purchased the speakers. If that is not possible, write to:

Boston Acoustics, Inc.
100 Corporate Drive
Mahwah, NJ 07430 U.S.A.

Or contact us via e-mail at:
support@bostonacoustics.com

We will promptly advise you of what action to take. If it is necessary to return your speaker to the factory, please ship it prepaid. After it has been repaired, we will return it freight prepaid in the U.S.A. and Canada.

Manejo de los niveles de audición y de la potencia

Las recomendaciones de potencia para el altavoz presuponen que hará funcionar el amplificador de forma que no produzca distorsión. Incluso nuestros altavoces más resistentes pueden averiarse si el amplificador produce distorsión.

Si escucha un sonido molesto o distorsionado, baje el volumen. Un funcionamiento prolongado o repetido del altavoz con una señal distorsionada del amplificador puede provocar daños que no están cubiertos por la garantía.

Si parece necesaria una reparación

En primer lugar, diríjase al proveedor al que compró los altavoces. Si no es posible, escriba a:

Boston Acoustics, Inc.
100 Corporate Drive
Mahwah, NJ 07430 U.S.A. EE.UU.

O póngase en contacto con nosotros a través de correo electrónico en:
support@bostonacoustics.com

Le contestaremos lo antes posible sobre los pasos a seguir. Si fuera necesario devolver el altavoz a la fábrica, hágalo a portes pagados. Una vez reparado, se lo devolveremos a portes pagados dentro de los Estados Unidos y Canadá.

Contrôle de puissance / Niveaux d'écoute

Les recommandations données pour l'enceinte supposent que vous utiliserez l'amplificateur de manière à ne pas produire de distorsions. Même nos robustes enceintes peuvent être endommagées par un amplificateur produisant de la distorsion.

Si vous entendez un son grincheux ou déformé, réduisez le volume. Le fonctionnement prolongé ou répétitif de votre enceinte avec un signal provenant d'un amplificateur en distorsion peut entraîner des endommagements non couverts par la garantie.

Si le service semble nécessaire

Contactez d'abord le distributeur auprès duquel vous avez acquis les enceintes. Si cela est impossible, contactez :

Boston Acoustics, Inc.
100 Corporate Drive
Mahwah, NJ 07430 U.S.A.
Etats-Unis

Ou contactez-nous par courrier électronique à
support@bostonacoustics.com

Nous vous répondrons rapidement pour vous dire quoi faire. S'il est nécessaire de renvoyer votre enceinte à l'usine, veuillez prépayer les frais de port. Après la réparation, nous vous le renverrons, avec, pour les Etats-Unis et Canada, les frais de port prépayés.

Hörpegel/Power Handling

Die Angaben hinsichtlich der Leistungsdaten des Lautsprechers setzen voraus, dass Sie den Lautsprecher so einsetzen werden, dass keine Verzerrungen auftreten. Sogar unsere robusten Lautsprecher können durch einen verzerrenden Verstärker Schäden davontragen.

Hören Sie einen kratzenden, groben Sound, verringern Sie die Lautstärke. Wenn Sie Ihre Lautsprecher über einen längeren Zeitraum hinweg oder wiederholt dieser Überlastung aussetzen, können sie beschädigt werden. Solche Schäden sind durch die Herstellergarantie nicht abgedeckt.

Wenn Sie den technischen Servicedienst in Anspruch nehmen möchten

Nehmen Sie zunächst Kontakt mit dem Händler auf, bei dem Sie den Lautsprecher gekauft haben. Sollte das nicht möglich sein, schreiben Sie an:

Boston Acoustics, Inc.
100 Corporate Drive
Mahwah, NJ 07430 U.S.A.

Oder nehmen Sie mit uns Kontakt per E-Mail auf, unter der Adresse:
support@bostonacoustics.com

Wir werden Ihnen umgehend mitteilen, welche Maßnahmen zu treffen sind. Sollte es erforderlich sein, den Subwoofer an das Werk einzusenden, senden Sie ihn bitte portofrei ein. Nach der Reparatur werden wir den Lautsprecher zurückschicken, portofrei in den USA und Canada.

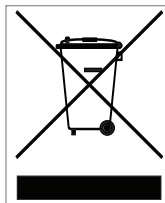

This symbol found on the product indicates that the product must not be disposed of with household waste. Instead, it may be placed in a separate collection facility for electronic waste or returned to a retailer when purchasing similar product. The producer paid to recycle this product. Doing this contributes to reuse and recycling, minimizes adverse effects on the environment and human health and avoids any fines for incorrect disposal.

Este símbolo que encuentra en el producto, indica que este producto no debe ser desechado en el cesto de basura doméstica. En su lugar, deberá ser depositado en forma separada y en depósitos destinados a esta clase de desechos electrónicos o devueltos a su proveedor con el que regularmente adquiere productos similares. El fabricante pagará por el reciclado de este producto. Haciendo esto contribuimos al reúso y reciclado minimizando de esta forma los efectos adversos al medio ambiente, a la salud de las personas y previniendo el incorrecto desecho.

Ce symbole une fois sur le produit indique que celui-ci ne doit pas être jeté avec les déchets ménagers. Au contraire, il doit être placé dans un lieu séparé collectant les déchets électroniques, ou retourné au lieu de vente lorsque vous achetez un produit similaire. Le fabricant finance le recyclage de ce produit. Ainsi, en incitant à la réutilisation ou au recyclage, les effets négatifs sur l'environnement et la santé publique sont minimisés, et tout risque de poursuite du client pour non-respect de la législation sur les déchets est évité.

Il simbolo sul prodotto indica che il prodotto stesso non può essere smaltito gettandolo semplicemente fra i rifiuti domestici. Esso deve essere smaltito in una struttura abilitata alla raccolta di apparati elettronici oppure, se viene sostituito da un altro apparecchio simile, deve essere consegnato al negoziante presso cui si effettua il nuovo acquisto. Il costruttore ha già pagato per il riciclo di questo prodotto. Seguendo queste raccomandazioni contribuirete a recuperare e riciclare, minimizzando l'impatto nocivo dei rifiuti sulla natura e sulla salute pubblica. Eviterete inoltre il rischio di essere multati per una incorretta procedura di smaltimento.

Dieses Symbol, welches sich auf dem Produkt befindet, zeigt an, daß das Produkt nicht mit dem Hausmüll entsorgt werden darf. Stattdessen sollte es in einen separaten Sammelbehälter für elektronische Geräte, oder zu einem Einzelhändler zurückgebracht werden, bei welchem man ähnliches Produkt kauft. Der Hersteller übernimmt in diesem Fall die Kosten der Beseitigung. Diese vorgehensweise trägt zur Wiederverwendung und zur Wiederverwertung bei, setzt schädliche Wirkungen auf das Klima und die menschliche Gesundheit herab und vermeidet mögliche Geldstrafen für falsche Entsorgung.

Symbolen som återfinns på produkten betyder att varan inte får kastas med hushållsavfall. Vid kassering måste produkten överlämnas till de faciliteter som din kommun erbjuder för återvinning av hemelektronik eller till den återförsäljare där produkten inhandlats. Producenten har betalat för denna återvinningshantering. Genom att följa dessa regler bidrar du som konsument till en effektiv återvinning och minimerar negativa effekter på miljön och vår hälsa samt undviker böter för oriktig hantering av miljöfarligt avfall.

Ce symbole une fois sur le produit indique que celui-ci ne doit pas être jeté avec les déchets ménagers. Au contraire, il doit être placé dans un lieu séparé collectant les déchets électroniques, ou retourné au lieu de vente lorsque vous achetez un produit similaire. Le fabricant finance le recyclage de ce produit. Ainsi, en incitant à la réutilisation ou au recyclage, les effets négatifs sur l'environnement et la santé publique sont minimisés, et tout risque de poursuite du client pour non-respect de la législation sur les déchets est évité.



300 Jubilee Drive, Peabody, MA 01960 USA
bostonacoustics.com

This product is covered by U.S. Patent No. 7171013.
Boston, Boston Acoustics, the Boston Acoustics logo, VR and Kortec
are registered trademarks of Boston Acoustics, Inc. Specifications
are subject to change without notice.
© 2008 Boston Acoustics, Inc. 142-003570-0