

Horizon Duo-i

High Performance Tabletop Music System

Serious sound with iPod connectivity

Español

Sistema de audio de mesa
de alto rendimiento
*Sonido de calidad con
conectividad para iPod*

Italiano

Impianto musicale da tavolo
ad alte prestazioni
*Audio di qualità con collegamento
per iPod*

Deutsch

Hochleistungsfähiges Kompakt-
Musiksystem
*Hervorragende Klangqualität mit iPod-
Dockstation*

Français

Système de musique de table à
haute performance
Son de qualité et connectivité iPod

Svenska

Högpresterande musiksystem
*Riktigt ljud med dockningsstation
för iPod*

IMPORTANT SAFETY INSTRUCTIONS



This symbol found on the apparatus indicates hazards arising from dangerous voltages.



This symbol found on the apparatus indicates the user should read all safety statements found in the user manual.



This symbol found on the apparatus indicates double insulation.

1. Read these instructions.
2. Keep these instructions.
3. Heed all warnings.
4. Follow all instructions.
5. Do not use this apparatus near water.
6. Clean only with dry cloth.
7. Do not block any ventilation openings. Install in accordance with the manufacturer's instructions.
8. Do not install near any heat sources such as radiators, heat registers, stoves, or other apparatus (including amplifiers) that produce heat.
9. Do not defeat the safety purpose of the polarized or grounding type plug. A polarized plug has two blades with one wider than the other. A grounding-type plug has two blades and a third grounding prong. The wide blade or the third prong is provided for your safety. If the provided plug does not fit into your outlet, consult an electrician for replacement of the obsolete outlet.
10. Protect the power cord from being walked on or pinched particularly at plugs, convenience receptacles, and the point where they exit from the apparatus.
11. Only use attachments/accessories specified by the manufacturer.
12. Unplug this apparatus during lightning storms or when unused for long periods of time.
13. Refer all servicing to qualified service personnel. Servicing is required when the apparatus has been damaged in any way, such as power-supply cord or plug is damaged, liquid has been spilled or objects have fallen into the apparatus, the apparatus has been exposed to rain or moisture, does not operate normally, or has been dropped.
14. Maintain a minimum distance of 2" (50mm) around the front, rear, and sides of the apparatus for sufficient ventilation. The ventilation should not be impeded by covering the ventilation openings or placing on or around the apparatus items such as newspapers, tablecloths, curtains, etc.
15. No open flame sources, such as lighted candles, should be placed on the apparatus.
16. The apparatus shall not be exposed to dripping or splashing. No objects filled with liquids, such as vases, shall be placed on the apparatus.



Warning! To reduce the risk of fire or electrical shock, do not expose this apparatus to rain or moisture.



This symbol found on the apparatus indicates that the apparatus must be placed in a separate collection facility for electronic waste and not disposed with household waste.

17. Either the power inlet connector on the rear of the apparatus or the power plug at the wall must remain accessible, to be able to disconnect power from the apparatus.
18. To completely disconnect this apparatus from the AC Mains, disconnect the power supply cord plug from the AC receptacle.
19. The mains plug of the power supply cord shall remain readily operable.

American Users:

Note: This equipment has been tested and found to comply with the limits for a Class B digital device, pursuant to part 15 of the FCC Rules. These limits are designed to provide reasonable protection against harmful interference in a residential installation. This equipment generates, uses, and can radiate radio frequency energy and, if not installed and used in accordance with the instructions, may cause harmful interference to radio communications. However, there is no guarantee that interference will not occur in a particular installation. If this equipment does cause harmful interference to radio or television reception, which can be determined by turning the equipment off and on, the user is encouraged to try to correct the interference by one or more of the following measures:

- Reorient or relocate the receiving antenna.
- Increase the separation between the equipment and receiver.
- Connect the equipment into an outlet on a circuit different from that to which the receiver is connected.
- Consult the dealer or an experienced radio/TV technician for help.

Caution: Unauthorized changes or modifications to the receiver could void user's authority to operate the equipment.

Canadian Users:

This class B digital apparatus complies with Canadian ICES-003.

Cet appareil numérique de classe B est conforme à la norme NMB-003 du Canada.

Introduction

Thank you for choosing Boston Acoustics and congratulations on your purchase of the Horizon Duo-i High Performance Tabletop Music System. If you own other Boston products, the outstanding audio performance and ease-of-use of the Duo-i should come as no surprise. If you're new to Boston, welcome – we think you've made a great choice. The Duo-i is a sophisticated stereo radio and iPod speaker system with dual alarms, auxiliary inputs and outputs, all in a high-style, soft-touch enclosure – all the things that "Play Smart." So check out all the features and functions of your new music system. We know you'll enjoy it for years to come.

Features

- Outstanding audio performance from dual 3¹/₂-inch speakers in separate acoustic chambers, vented for extended response
- BassTrac® audio processing for satisfying bass at any volume
- Integrated universal iPod dock with video output
- Three intuitive, easy to use controls operate all the Duo-i features
- Multi-function Remote controls the radio and iPod
- Large, easy to read display with adjustable brightness that dims automatically in low light conditions
- Highly sensitive AM/FM Stereo tuner
- 10 FM radio station presets; 5 AM radio presets
- External antenna inputs for maximum reception
- Dual alarm functions each with wake-to-alarm and/or wake-to-music from the radio or your iPod
- Easy to use, one-button alarm setting
- Alarms gradually increase in volume for a gentle wake up
- S-n-o-o-o-o-z-e bar – the entire outer aluminum trim is a touch sensitive, can't-miss-it snooze bar
- Sleep function lets you listen to music up to 90 minutes before the Duo-i turns itself off
- Make it your own! Customize your Duo-i with optional grilles available at www.bostonacoustic.com/POP
- Time setting, station presets, and alarms settings are remembered during power outages
- Headphone output on the front panel
- Dual auxiliary inputs - front and rear panel
- Composite video output lets you play TV programming stored on your iPod through a television
- iPod is charged while placed in the dock
- Internal power supply - no bulky external adapter needed

Contents

Unpacking and Setting Up Your Horizon Duo-i	4	Alarm Clock Features	11
Placement	4	Setting the Alarm Time	11
Power Connection	4	Setting an Alarm	12
AM and FM Antennas	5	How the Alarms Work	12
About the Front Panel Controls	5	The Snooze Feature	12
About the Remote Control	5	The Sleep Function	13
Basic Control Operations	6	Other Control Settings	14
Turning the Horizon Duo-i On or Off	6	Display Information	14
Adjusting the Volume	6	Display Brightness	14
Setting the Clock	6	Connecting Other Equipment	15
Selecting a Source	7	Connecting Headphones	15
Tuning In a Radio Station	7	Using Aux Inputs	15
Station Seek	8	Using the Video Output	15
Setting a Station Preset	8	About Clock Memory	15
Selecting a Preset Station	9	Security Cable Connection	15
Adjusting Bass and Treble	9	Service Port	15
Using Your iPod	10	Maintenance and Service	15
Front Panel Control iPod Operation	11	Limited Warranty	16
Remote Control iPod Operation	11	If Service Seems Necessary	16

Unpacking and Setting Up Your Horizon Duo-i

Carefully unpack the Horizon Duo-i. If there is any sign of damage from transit, report it immediately to your dealer and/or delivery service. Keep the shipping carton and packing materials for future use. Be sure to keep your purchase receipt in a safe place, as it may be required for warranty purposes.

In the box you should find the Horizon Duo-i, the remote control, power cord and seven iPod dock adapters.

Placement

Your Horizon Duo-i will sound great just about anywhere. But if you put it near a wall or corner the bass response will be enhanced. Don't block the bass port. Be sure the cabinet vents behind the iPod dock are unobstructed to allow for ventilation.

Power Connection

Just connect the power cord to the back of the Horizon Duo-i and plug it into the wall power outlet.

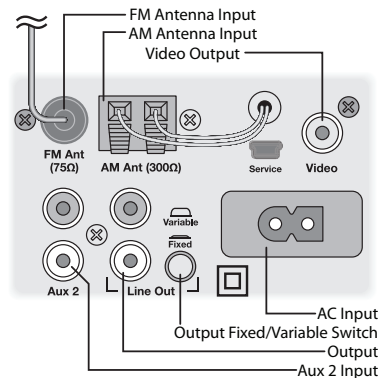

AM and FM Antennas

The Horizon Duo-i comes out of the box ready to use. The internal AM antenna is connected. The FM antenna is also connected. Just extend the wire connected to the plug. With the standard antennas you'll probably pull in more stations than any other radio you own. But if you want to listen to stations that are very far away then external antennas can be connected to the antenna inputs.

About the Front Panel Controls

Most of the Horizon Duo-i functions are operated by the three controls on the front panel.

Power/Volume – Is controlled by the large knob in the center of the panel.

Mode – Selects the input you want to use or the function you want to adjust.

Tune – Tunes in a new radio station.

These logical, intuitive controls make it easy to operate the Horizon Duo-i. The way you use each control is the same for each feature. Once you learn how to control one of the features the rest of them will be easy. You may not need to refer to this manual once you understand the way the controls work.

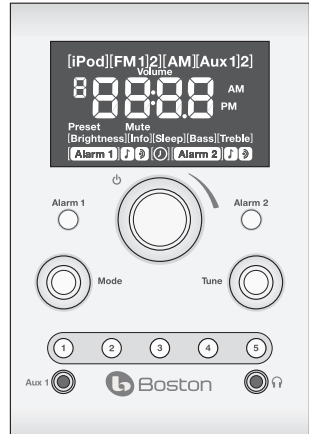

About the Remote Control

Most of the features of the Horizon Duo-i can be operated with the supplied remote control. When it's not being used, the remote control can be conveniently stored in the recess on top of the Horizon Duo-i, in front of the iPod dock. The remote also has a magnetic backing so it can be attached to many metal surfaces.

Note: When you unpack your remote control there will be a plastic insulation tab extending from the battery compartment. Pull out this tab before using the remote control.

There must be an unobstructed line of sight to the front of the Horizon Duo-i when using the remote control. Point the remote control at the front panel of the Horizon Duo-i when pressing the buttons. For best results you should be within 20 feet of the unit and no more than 45° off axis.

Note: Eventually you'll need to replace the remote battery. If the remote doesn't reliably operate the Duo-i, put in a new CR2025 3V lithium coin type battery.

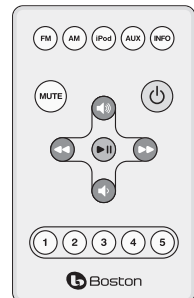



Basic Control Operations

Turning the Horizon Duo-i On or Off

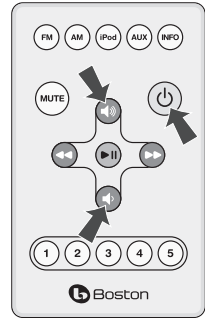
Press the **POWER/VOLUME** control on the center of the front panel or the green  button on the remote control.





Adjusting the Volume

Turn the front panel **POWER/VOLUME KNOB** or press the **VOLUME UP**  or **VOLUME DOWN**  buttons on the remote control.



Note: On the control illustrations –

 Regular arrows indicate to press and release the button or control.

 Double headed arrows indicate to press and hold the button or control.

 This symbol indicates the control is turned then pressed.

Setting the Clock

- 1 Turn the **MODE** control until the clock icon  is highlighted with brackets .
- 2 Press the **MODE** control. The clock icon and time display will flash.
- 3 Turn the **MODE** control to adjust the time.
- 4 Press the **MODE** control again to set the time. The display reverts to its previous mode and the new time is set.

Note: The clock can display time in either 12 hour or 24 hour format. To change the time display turn the **MODE** control to highlight the clock icon with brackets . Press and hold the **MODE** control for 5 seconds. The display will show "12H" or "24H". Turn the **MODE** control to select the time format you want, then press the control.

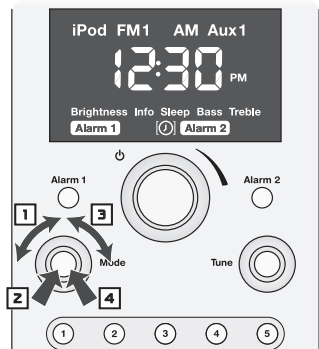

Selecting a Source

Using the Front Panel Controls

- 1 Turn the **MODE** control until the source you want is highlighted with brackets. Note that other function and alarm setting control icons also may be selected.
- 2 Press the **MODE** control to select the highlighted item. Or just wait a few seconds and the source is automatically selected. The Duo-i begins playing the source selected.

Using the Remote Control

Press the button for the source you want to select. Press the **FM** and **AUX** buttons once for FM 1 or AUX 1 and twice for FM 2 or AUX 2.

Notes:

- The iPod source can be selected only when your iPod is in the dock.
- There are FM 1 and FM 2 source options. They correspond to the two FM radio preset groups.
- There are Aux 1 and Aux 2 source options. Aux 1 is the front panel input. The Aux 2 input is on the rear panel.

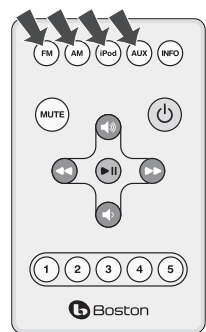
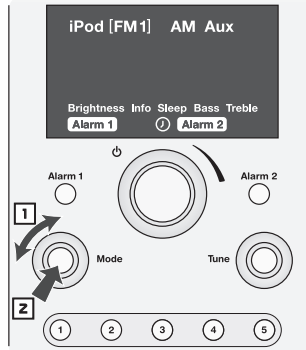

Tuning In a Radio Station

Using the Front Panel Controls

- 1 Use the **MODE** control to select the AM radio source or one of the FM radio sources.
- 2 Turn the **TUNE** control until the station frequency you want shows in the display.

Using the Remote Control

- 1 Press the **AM** or **FM** radio source button.
- 2 Press the **◀◀** or **▶▶** button once to step up or down the radio band to the next station frequency.

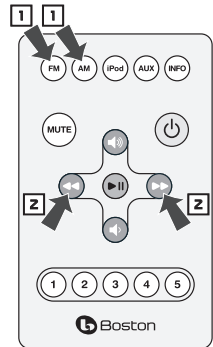
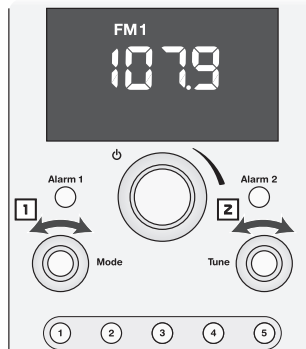

Notes:

- If the radio source you want is already selected you can skip step **1** and use the front panel **TUNE** control or the remote **◀◀** or **▶▶** buttons to tune in a new station.
- If the station you select has been assigned to a station preset, the preset indicator and number are displayed.

Station Seek

Using the Front Panel Control

Press the **TUNE** button. The Duo-i will seek up the radio band for the next receivable station.

Using the Remote Control

Press and hold the **◀◀** or **▶▶** button. The Duo-i will seek up or down the radio band for the next receivable station.

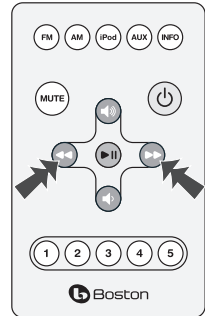
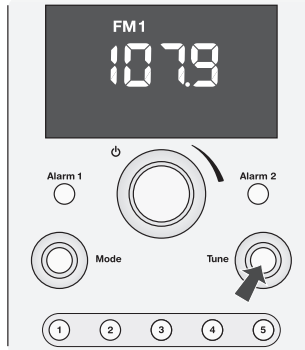

Setting a Station Preset

- 1 Use the **MODE** control, or press the **AM** or **FM** button on the remote control to select the radio band you want to use. There are two sets of FM presets. They are selected by choosing the FM 1 or FM 2 sources.
- 2 Use the front panel **TUNE** control, or the **◀◀** or **▶▶** buttons on the remote control to tune in the station you want to assign to a preset.
- 3 Press and hold the front panel or remote control **PRESET BUTTON** (1-5) you want to set up. A tone will sound and the preset number will light indicating the station has been assigned to the preset.

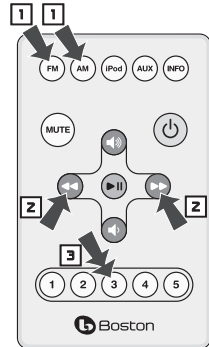
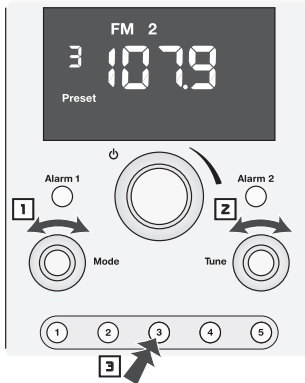

In this example FM station 107.9 has been assigned to preset 3 in the FM 2 group.

Selecting a Preset Station

- 1 Turn the **MODE** control to highlight the radio band of the preset you want to select. There are two sets of FM presets. They are selected by choosing the FM 1 or FM 2 source.
- 2 Press and quickly release the **PRESET BUTTON** (1-5) you want to select. The preset indicator, the preset number and the station frequency will light.

In this example AM preset 5, with station frequency 1050 assigned to it, has been selected.

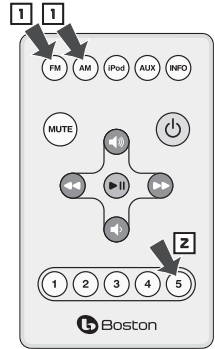

Note: Pressing a **PRESET BUTTON**

more than once will switch to the other radio band or preset group. Using this example, if you press **PRESET BUTTON 5** again, then preset 5 in the FM 1 group is selected. Another press selects preset 5 in the FM 2 group. Press the button one more time and AM preset 5 is selected again.

Adjusting Bass and Treble

- 1 Turn the **MODE** control to select the Bass or Treble icon in the display. The Bass or Treble icon and the current setting flashes in the display.
- 2 Turn the **MODE** control clockwise to increase, or counter-clockwise to decrease the Bass or Treble

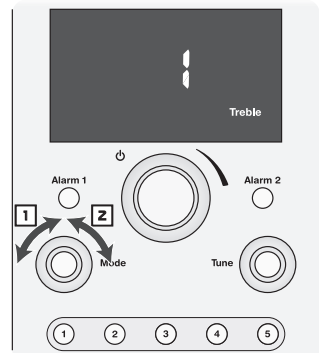
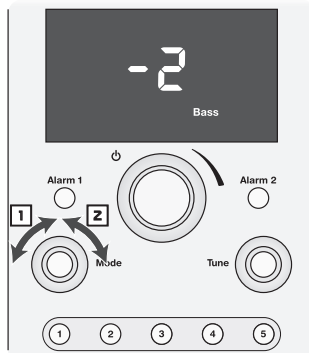

In these examples the Bass is set to -2 and the Treble is set to +1.

Using Your iPod

You can use your iPod as a music source for general playback or to wake to music when using the alarm clock function.

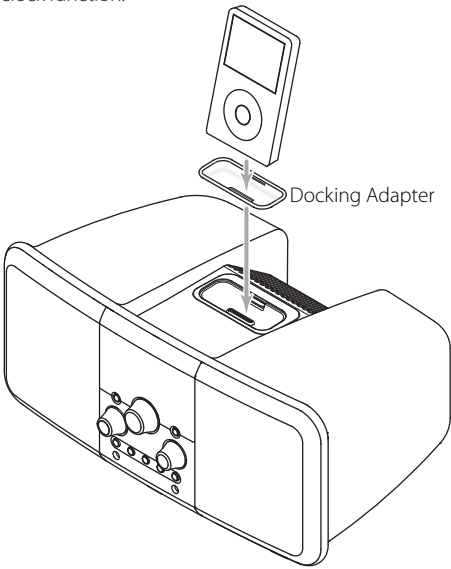

The Horizon Duo-i is supplied with seven docking adapters. These fit in the docking well in the top of the Duo-i to support various iPod models. The table below lists the iPod models and the docking adapters to use with them. The number of the docking adapter is molded into the back of the part. Place the appropriate adapter in the docking well and plug your iPod into the dock.

Once your iPod is in the dock you can select it using the front panel Mode control or the remote control. See the "Selecting a Source" section on page 7 of this manual.

The basic play functions of the iPod can be operated using the Duo-i front panel controls or the remote.

iPod Model (Capacity)

Adapter Number

iPod photo (40 / 60GB), iPod with color display (60GB)	7
iPod nano (2 / 4GB)	8
5G and U2 iPod (30 GB with video), iPod classic (80GB)	9
5G iPod with video (60GB / 80GB), iPod classic (160GB)	10
iPod nano - 2nd generation (2 / 4 / 8GB)	11
iPod nano - 3rd generation (4 / 8GB)	13
iPod touch 8GB & 16GB	14

Front Panel Control iPod Operation

- 1** Press the **TUNE** button to start or pause playback of the selected track.
- 2** Turn the **TUNE** control to skip forward or back one or more tracks.
- 3** Press, hold and turn the **TUNE** button to start fast forward or rewind. Press the **TUNE** button again to stop fast forward or rewind and resume playback.

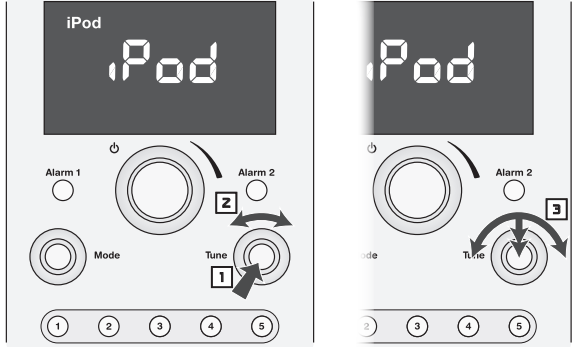

Remote Control iPod Operation

- 1** Press the **II ►** button to play or pause the iPod.
- 2** Press the **◀◀** or **▶▶** button to skip back or forward one track.
- 3** Press and hold the **◀◀** or **▶▶** button to start fast forward or rewind.

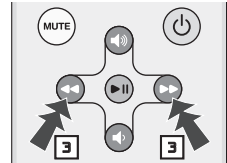
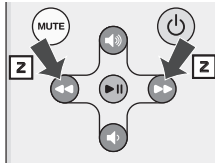
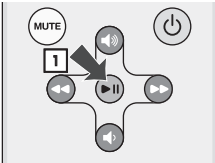

Alarm Clock Features

The Horizon Duo-i has two independent alarm settings. Each can have its own type of alarm—wake to tone, wake to music or both. Both types of alarms start at a low volume level that gently increases.

Setting the Alarm Time

The alarm time can be set when the Duo-i is turned on or off.

- 1** Press and hold the **ALARM 1** or **ALARM 2** button for one second. The alarm time and the **Alarm 1** or **Alarm 2** icon will flash.
- 2** Turn the **MODE** control to adjust the alarm time.
- 3** Press the **MODE** control to set the alarm time.

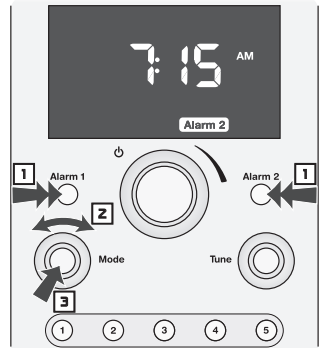

In this example Alarm 2 is set to 7:15 AM.

Note: The alarm time can also be set by using the **MODE** control to highlight the **Alarm 1** or **Alarm 2** icon. Then press the **MODE** control and follow steps 2 and 3 above.



Setting an Alarm

If you plan to use the wake to music function, note that the last source and volume level settings will be used for this alarm.

- 1 Press the **ALARM 1** or **ALARM 2** buttons one or more times to turn on the alarm and set the alarm type. One press selects wake to music . A second press selects wake to tone . A third press selects both. Press the button a fourth time to cancel the alarm.

This example shows how the display might look after the Duo-i is turned off. The current time is displayed and the icons show Alarm 1 is on set for wake to music and tone and Alarm 2 is on set to tone only.



How the Alarms Work

When an alarm is triggered the icon for the alarm starts flashing.

If you selected wake to tone, the alarm tone starts sounding, quietly at first then with increasing volume.

If you selected wake to music with a radio, the station you last tuned to is played at a gradually increasing volume

If you selected wake to music from your iPod, the selected song is played at a gradually increasing volume.

If you selected wake to music and tone, the radio station or iPod song you selected begins playing at a gradually increasing volume. If you do not turn off the music source alarm after five minutes the music stops playing and the alarms tone begins to sound at a gradually increasing volume.

To turn off the alarm press the **POWER/VOLUME** control.

The Snooze Feature

If you want to sleep a while longer after the alarm sounds you can use the "Snooze" feature. Simply touch the outer metal rim around the Duo-i. This will delay the alarm for ten minutes. Each additional touch of the rim increases the length of the "Snooze" alarm delay by 5 minutes. The maximum delay is 60 minutes. The display shows the time and a flashing Alarm icon.

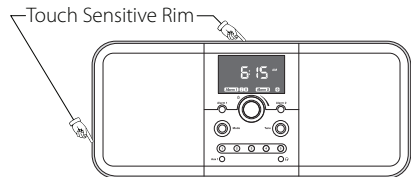

To see how much "Snooze" time is left touch the metal rim once. If you touch the rim again another five minutes is added to the "Snooze" time for each additional touch.

To cancel the "Snooze" function press the alarm 1 or alarm 2 button for the active Alarm or the **POWER/VOLUME** button.

The Sleep Function

You can set the Horizon Duo-i to play a radio station or your iPod for up to 90 minutes. After the specified time the Duo-i shuts off.

- 1 Select the source and set the volume level. Use the **MODE** control to highlight the Sleep icon in the display.
- 2 Press the **MODE** control. The Sleep icon and "OFF" will flash in the display.
- 3 Turn the **MODE** control clockwise until the number of minutes you want is displayed.
- 4 Press the **MODE** control. The brackets around the Sleep icon will flash a few times. The display will return to its previous state with the Sleep icon lit.

In this example the Sleep turn off delay is set to 30 minutes.

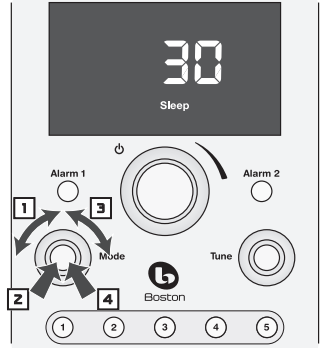

Notes:

- To cancel the Sleep delay before it has finished press the **POWER/VOLUME** control to turn off the Duo-i.

Other Control Settings

Display Information

When you adjust the controls or settings of the Duo-i the display shows information and symbols related to what you are doing. After a few seconds the display goes back to showing the time or the source you are listening to. You can select which of the default displays you want.

Using the Front Panel Controls

- 1 Turn the **MODE** control to highlight the Info icon of the display.
- 2 Turn the **MODE** control to select the Source display or the Time display. Press the **MODE** control to set the default display.

Using the Remote Control

Press the **INFO** button to switch between Source or Time display.

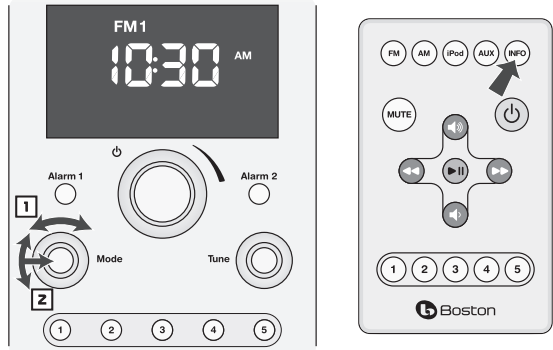

If the display default was set to show the Time the icon for the currently selected source flashes a few times. The display now defaults to show the Source.

If the display default was set to show the Source the clock icon flashes a few times. The display now defaults to show the Time. Note that the icon for the current source displays in addition to the time.

In the example shown above the default display is set to Time and the source is FM1.

Display Brightness

The display brightness varies automatically with changing light conditions. In addition the overall range of the display brightness can be adjusted to suit personal preference.

- 1 Turn the **MODE** control to highlight the Brightness icon.
- 2 Press the **MODE** control. The Brightness icon and the current brightness setting will flash.
- 3 Turn the **MODE** control to adjust the brightness setting. The setting can range from 1 – 20.
- 4 Press the **MODE** control again to set the new display brightness setting. The brackets around the Brightness icon flash a few times. Then the display reverts to its previous state.

In this example the brightness is set to 12.

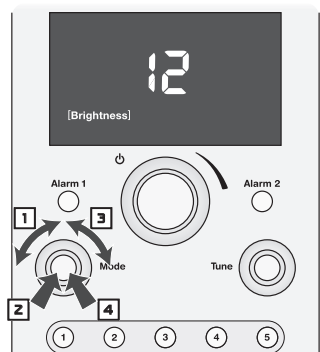

Connecting Other Equipment

Connecting Headphones

Connect the headphone plug to the jack beside the  symbol. This turns off the Duo-i internal speakers. If your headphones have a 1/4-inch plug you will need an adapter.

Using Aux Inputs

Other audio equipment, such as a portable CD player, can be connected to the Duo-i through the Aux inputs. The Aux 1 input on the front panel has an 1/8-inch jack. The Aux 2 input on the rear panel uses two RCA jacks. The right and left channel jacks are color coded red and white respectively. Select the Aux 1 or Aux 2 input using the **MODE** control as described in the "Selecting a Source" section of this manual.

Using the Video Output

If your iPod can store video tracks you can watch them on an external television when it is docked to the Duo-i. Connect a standard plug cable between the Video output of the Duo-i and the composite input of your television. Typically the composite video input of a television is color coded yellow. Refer to the manual for your television for information on this input and how to use it.

About Clock Memory

When power to the Duo-i is interrupted a special power component called a "super-cap" will keep the clock functions active for a period of 24-48 hours. If the Duo-i is without power for a longer period of time you may need to reset the clock when power is restored.

Security Cable Connection

There is a security cable connection point on the rear of the Duo-i to the right of the power input connector. This is the same as the connection point found on most laptop computers. Connect a computer security cable between the Duo-i and a solid anchor point to help prevent theft of your Duo-i.

Service Port

The Service port on the rear panel is for use only qualified service technician.

Maintenance and Service

The Duo-i enclosures may be cleaned using a soft cloth to remove fingerprints or to wipe off dust. All wiring connections should be inspected and remade at least once a year.

In the event that your speakers ever need service, contact your local Boston Acoustics dealer or visit www.bostonacoustics.com/dealers for a list of dealers in your area.

Limited Warranty

Boston Acoustics warrants to the original purchaser of the Horizon Duo-i that it will be free of defects in materials and workmanship in its mechanical parts for a period of one year from the date of purchase.

Your responsibilities are to install and use the Duo-i according to the instructions supplied, to provide safe and secure transportation to an authorized Boston Acoustics service representative, and to present proof of purchase in the form of your sales slip when requesting service.

Excluded from this warranty is damage that results from abuse, misuse, improper installation, accidents, shipping, or repairs/modifications by anyone other than an authorized Boston Acoustics service representative.

This warranty is limited to the Boston Acoustics product and does not cover damage to any associated equipment. This warranty does not cover the cost of removal or reinstallation. This warranty is void if the serial number has been removed or defaced. This warranty gives you specific legal rights, and you may also have other rights which vary from state to state.

If Service Seems Necessary

First, contact the dealer from whom you purchased the product. If that is not possible, write to:

Boston Acoustics, Inc.
300 Jubilee Drive
Peabody, MA 01960 USA

Or contact us via e-mail at:

US: support@bostona.com

Japan: ba_info@dm-holdings.com

Asia Pacific: service@dm-singapore.com

We will promptly advise you of what action to take. If it is necessary to return your Horizon Duo-i to the factory, please ship it prepaid. After it has been repaired, we will return it freight prepaid in the United States and Canada.



For EU Customers Only

This symbol found on the product indicates that the product must not be disposed of with household waste. Instead, it may be placed in a separate collection facility for electronic waste or returned to a retailer when purchasing similar product. The producer paid to recycle this product. Doing this contributes to reuse and recycling, minimizes adverse effects on the environment and human health and avoids any fines for incorrect disposal.

IMPORTANTES INSTRUCCIONES DE SEGURIDAD



Este símbolo que aparece en el aparato indica riesgos derivados de voltajes peligrosos.



Este símbolo que aparece en el aparato indica que el usuario debe leer todas las disposiciones de seguridad que aparecen en el manual del usuario.



Este símbolo que aparece en el aparato indica la presencia de una doble aislación.



¡Advertencia! Para reducir el riesgo de incendio o de descarga eléctrica, no exponga este aparato a la lluvia o a la humedad.



Este símbolo que aparece en el aparato indica que el aparato se debe desechar en un punto de recogida especial para desechos electrónicos y que no debe colocarse junto con los residuos domiciliarios.

1. Lea estas instrucciones.
2. Conserve estas instrucciones.
3. Respete todas las advertencias.
4. Siga todas las instrucciones.
5. No utilice este aparato cerca del agua.
6. Limpie el aparato sólo con un trapo seco.
7. No bloquee ninguno de los orificios de ventilación. Instale el aparato de acuerdo con las instrucciones del fabricante.
8. No instale el aparato cerca de fuentes de calor tales como radiadores, rejillas de calefacción, estufas u otros aparatos que produzcan calor (incluidos amplificadores).
9. No anule el propósito de seguridad del enchufe polarizado o de tipo puesta a tierra. Un enchufe polarizado tiene dos patas, una más ancha que la otra. Un enchufe de tipo puesta a tierra tiene dos patas más una tercera pata de puesta a tierra. La pata ancha o la tercera pata se proveen para su seguridad. Si el enchufe provisto no se puede utilizar en su tomacorriente, consulte a un electricista para que reemplace el tomacorriente obsoleto.
10. Proteja el cable de alimentación para evitar que sea pisado o quede pinzado, particularmente en los enchufes, los tomacorrientes y el punto en el cual sale del aparato.
11. Utilice sólo las conexiones/accesorios especificados por el fabricante.
12. Desenchufe este aparato durante las tormentas eléctricas o cuando no vaya a utilizarlo por un período de tiempo prolongado.
13. Todo servicio técnico debe ser realizado por personal calificado. Se requiere servicio técnico cuando el aparato ha sido dañado de algún modo, por ejemplo si el cable de alimentación o el enchufe están dañados, si se ha vertido líquido o han caído objetos dentro del aparato, si el aparato ha sido expuesto a la lluvia o a la humedad, si no funciona normalmente, o si ha sufrido una caída.
14. Mantenga como mínimo una distancia de 2" (50mm) alrededor de la parte delantera, trasera y laterales del aparato para asegurar que la ventilación sea suficiente. La ventilación no se debe obstruir cubriendo los orificios de ventilación ni por la presencia de objetos tales como diarios, manteles, cortinas, etc.. sobre o alrededor del aparato.
15. No coloque sobre el aparato fuentes de llamas abiertas, tales como velas encendidas.
16. El aparato no se debe exponer a goteras ni a salpicaduras. No se deben colocar sobre el aparato objetos que contengan líquidos, tales como floreros o jarrones.
17. Tanto el conector para el cable de alimentación que se encuentra en la parte trasera del aparato como el enchufe que se conecta al tomacorriente deben permanecer accesibles para poder desconectar la energía eléctrica del aparato.
18. Para desconectar completamente este aparato de la red de CA, desconecte el enchufe del cable de alimentación del tomacorriente.
19. El tomacorriente donde enchufa el cable de alimentación debe permanecer fácilmente accesible.

Usuarios Estadounidenses:

Nota: Este equipo ha sido sometido a pruebas y ha demostrado cumplir los límites de un dispositivo digital Clase B, de acuerdo con el apartado 15 de las Normas de la FCC. Estos límites han sido diseñados para proporcionar una protección razonable contra interferencias nocivas en instalaciones residenciales. Este equipo genera, utiliza y puede emitir energía de radiofrecuencia y, si no se instala y utiliza de acuerdo con las instrucciones, puede causar interferencias nocivas a las radiocomunicaciones. Sin embargo, no hay garantía de que no se producirá interferencia en una instalación en particular. Si este equipo provoca interferencias nocivas a la recepción de radio o televisión, lo cual puede determinarse apagando y encendiendo el equipo, se aconseja que el usuario intente corregir la interferencia mediante una o más de las siguientes medidas:

- Cambie la orientación o la ubicación de la antena receptora.
- Aumente la separación entre el equipo y el receptor.
- Conecte el equipo en un tomacorriente que esté en un circuito diferente al cual está conectado el receptor.
- Consulte con el vendedor o con un técnico de radio/TV experimentado para obtener ayuda.

Usuarios Canadienses:

Este aparato digital clase B cumple con la norma Canadiense ICES-003.

Este aparato digital clase B cumple con la norma NMB-003 de Canadá.

Introducción

Gracias por elegir Boston Acoustics y felicitaciones por la compra de su Sistema de Audio de Alto Rendimiento Horizon Duo-i. Si ya tiene otros productos Boston, la excelente calidad de sonido y facilidad de uso del Duo-i no lo sorprenderá. Si es su primer producto Boston, bienvenido – creemos que ha realizado una excelente elección. El Duo-i combina una sofisticada radio estéreo y un sistema de parlantes para iPod con alarma dual, entradas y salidas auxiliares, todo ello en un exterior de diseño de gran estilo, suave al tacto – y con características “Play Smart.” Lo invitamos a descubrir todas las características y funciones de su nuevo sistema de audio. Estamos seguros de que lo disfrutará por muchos años.

Características

- Calidad de sonido sobresaliente a través de dos altavoces de 3 1/2 in. en cámaras acústicas separadas, con ventilación para mayor respuesta
- Procesamiento de sonido BassTrac® para lograr bajos satisfactorios a cualquier volumen
- Base universal para iPod con salida de video integrada
- Tres controles intuitivos y fáciles de usar permiten operar todas las funciones del Duo-i
- Control remoto multifunción para controlar la radio y el iPod
- Visor grande y de fácil lectura con brillo ajustable que disminuye automáticamente en condiciones de baja iluminación
- Sintonizador AM/FM estéreo de altamente sensible
- Capacidad para almacenar en memoria 10 emisoras FM y 5 emisoras AM
- Entradas para antena externa para maximizar la recepción
- Doble función de alarma, cada una de ellas permite elegir alarma de tonos y/o despertador con música de la radio o del iPod
- Fácil de usar, programación de alarmas usando un único botón
- Las alarmas aumentan gradualmente de volumen para un despertar más agradable
- Repetición de alarma (función “Snooze”) - la totalidad del borde de aluminio del panel delantero es una barra sensible al tacto, imposible de no encontrar, que permite activar la función de repetición de alarma
- La función de apagado automático (función “Sleep”) permite escuchar música hasta 90 minutos antes que el Duo-i se apague automáticamente
- ¡Hágalo suyo! Personalice su Duo-i con las grillas opcionales disponibles en www.bostonacoustic.com/ POP
- El sistema recuerda la hora programada, las emisoras almacenadas en la memoria y las alarmas configuradas aunque falte la energía eléctrica
- Conector para audífonos en el panel delantero
- Dos salidas auxiliares - panel delantero y panel posterior
- Salida de video compuesto permite reproducir la programación de TV almacenada en el iPod a través de un televisor
- El iPod se carga mientras se encuentra en la base
- Fuente de alimentación interna - no requiere voluminosos adaptadores externos

Contenido

Desembalaje y preparación de su Horizon Duo-i	19	Funciones del reloj alarma	26
Opciones de colocación	19	Programar la hora de la alarma	26
Conexión a la red eléctrica	19	Programar una alarma	27
Antenas para AM y FM	20	Cómo funcionan las alarmas	27
Controles del panel delantero	20	Función de repetición de alarma	27
Acerca del control remoto	20	Función de apagado automático	28
Operaciones básicas de control	21	Otros controles programables	29
Encender o apagar el Horizon Duo-i	21	Información que muestra el visor	29
Regular el volumen	21	Brillo del visor	29
Poner en hora el reloj	21	Conexión de otros equipos	30
Seleccionar una fuente	22	Conexión de audífonos	30
Sintonizar una emisora	22	Uso de las entradas auxiliares	30
Búsqueda de emisoras	23	Uso de la salida de video	30
Memorizar una emisora	23	Acerca de la memoria del reloj	30
Seleccionar una emisora memorizada	24	Conexión de un cable de seguridad	30
Ajuste de bajos y agudos	24	Puerto de servicio	30
Para usar un iPod	25	Mantenimiento y servicio técnico	30
Operación del iPod desde el panel delantero	26	Garantía limitada	31
Operación del iPod usando el control remoto	26	Si piensa que necesita servicio técnico	31

Desembalaje y preparación de su Horizon Duo-i

Desembale el Horizon Duo-i cuidadosamente. Si observa algún daño que haya ocurrido durante el transporte, infórmelo inmediatamente a su vendedor y/o servicio de entrega. Conserve la caja y los materiales de embalaje para uso futuro. Conserve el recibo de compra en un lugar seguro, ya que podría necesitarlo para los fines de la garantía.

Dentro de la caja encontrará el Horizon Duo-i, el control remoto, el cable de alimentación y siete adaptadores para usar con la base para iPod.

Opciones de colocación

Su Horizon Duo-i tendrá un excelente sonido prácticamente en cualquier ubicación. Sin embargo, si lo coloca cerca de un muro o una esquina mejorará la respuesta de bajos. No bloquee el puerto de bajos. Asegúrese que los orificios de ventilación del gabinete que se encuentran detrás de la base para iPod no estén bloqueados y permitan la ventilación.

Conexión a la red eléctrica

Simplemente conecte el cable de alimentación a la parte posterior del Horizon Duo-i y enchúfelo en un tomacorriente.

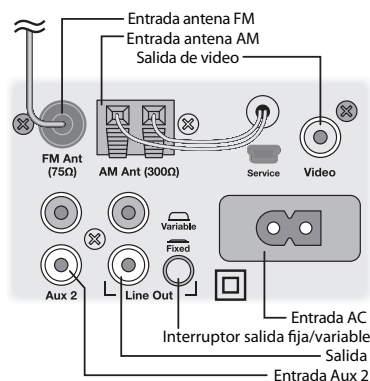

Antenas para AM y FM

El Horizon Duo-i viene listo para usar. La antena interna para AM está conectada. La antena para FM también está conectada. Simplemente extienda el cable que sale del conector correspondiente. Con las antenas estándares probablemente podrá sintonizar más emisoras que con cualquier otra radio que posea. Sin embargo, si desea escuchar emisoras ubicadas a grandes distancias puede conectar antenas externas usando las entradas para antenas.

Controles del panel delantero

La mayoría de las funciones del Horizon Duo-i se operan usando los tres controles que se encuentran en el panel delantero.

Encendido/Volumen – Controlados mediante la perilla más grande que se encuentra en el centro del panel.

Modo (“Mode”) – Para seleccionar la entrada que desea utilizar o la función que desea ajustar.

Sintonizar (“Tune”) – Para sintonizar una nueva emisora.

Estos controles lógicos e intuitivos hacen que el Horizon Duo-i sea muy fácil de utilizar. El modo de uso es igual para cada una de las funciones. Una vez que aprenda a controlar una de las funciones el resto será muy sencillo. Después que haya comprendido cómo funcionan los controles es posible que ya no tenga que consultar este manual nuevamente.



Acerca del control remoto

La mayoría de las funciones del Horizon Duo-i se pueden operar usando el control remoto provisto. Mientras no lo utiliza, puede guardar cómodamente el control remoto en el espacio que se encuentra en la parte superior del Horizon Duo-i, delante de la base para iPod. Además, la parte posterior del control remoto está magnetizada de modo que puede fijarlo a cualquier superficie metálica.

Nota: Cuando desembale el control remoto verá una banda plástica aislante que sale del compartimiento de la batería. Retire esta banda antes de utilizar el control remoto.

Para utilizar el control remoto es necesario que no haya obstrucciones en la línea visual entre el control remoto y el frente del Horizon Duo-i. Cuando presione los botones apunte el control remoto hacia el panel delantero del Horizon Duo-i. Para obtener mejores resultados, manténgase a una distancia menor o igual que 20 pies de la unidad y con un ángulo de desviación no mayor que 45° respecto del eje.

Nota: Eventualmente será necesario reemplazar la batería del control remoto. Si el control remoto ya no permite operar el Duo-i de manera confiable, instale una nueva batería de litio de 3V tipo CR2025.

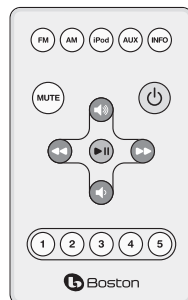



Operaciones básicas de control

Encender o apagar el Horizon Duo-i

Presione el control de **ENCENDIDO/VOLUMEN** que se encuentra en el centro del panel delantero o el botón verde  del control remoto.

Regular el volumen

Gire la **PERILLA DE ENCENDIDO/VOLUMEN** del panel de control o bien presione los botones **SUBIR VOLUMEN**  o **BAJAR VOLUMEN**  del control remoto.

Nota: En las figuras que ilustran los controles –

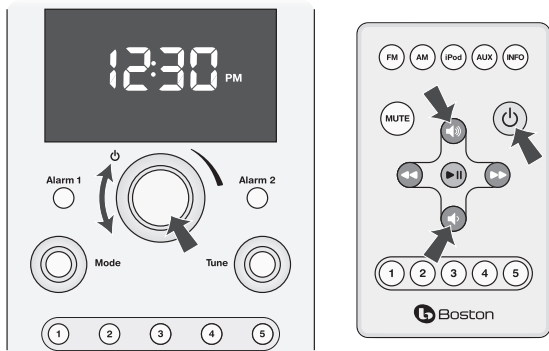

Una flecha normal indica que se debe presionar y soltar el botón o control.





Una flecha de doble cabeza indica que se debe presionar y mantener presionado el botón o control.



Este símbolo indica que el control se debe girar y luego presionar.

Poner en hora el reloj

- 1 Gire el control **"MODE"** hasta que el icono del reloj  aparezca entre paréntesis .
- 2 Presione el control **"MODE"**. El icono del reloj y la hora titilarán.
- 3 Gire el control **"MODE"** para modificar la hora.
- 4 Presione el control **"MODE"** nuevamente para salvar la nueva hora. El visor volverá al modo anterior y la nueva hora quedará programada.

Nota: El reloj puede mostrar la hora en formato correspondiente a 12 horas o 24 horas. Para cambiar la visualización de la hora gire el control **"MODE"** para destacar el icono del reloj entre paréntesis . Presione y mantenga presionado el control **"MODE"** durante 5 segundos. El visor mostrará "12H" o "24H". Gire el control **"MODE"** para seleccionar el formato de hora que desee, luego presione el control.

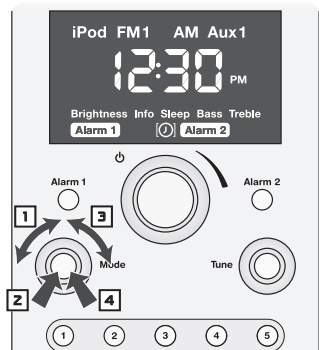

Seleccionar una fuente

Usando los controles del panel delantero

- 1 Gire el control "MODE" hasta que la fuente deseada aparezca entre paréntesis. Observe que también puede seleccionar otros iconos correspondientes a otras funciones y programación de alarmas.
- 2 Presione el control "MODE" para seleccionar la fuente que aparece entre paréntesis. O bien espere unos segundos y la fuente quedará seleccionada automáticamente. La fuente seleccionada comenzará a sonar.

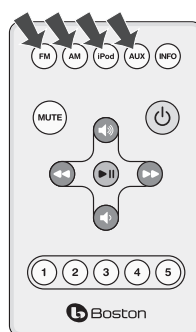
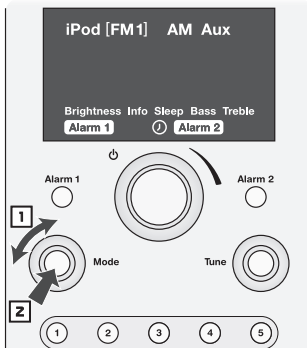

Usando el control remoto

Presione el botón de la fuente que desea seleccionar. Presione los botones **FM** y **AUX** una vez para seleccionar FM 1 o AUX 1 y dos veces para seleccionar FM 2 o AUX 2.

Notas:

- Sólo podrá seleccionar la fuente "iPod" mientras su iPod se encuentre en la base.
- Las fuentes incluyen FM 1 y FM 2. Estas opciones corresponden a los dos grupos de emisoras FM almacenadas en la memoria.
- Las fuentes incluyen Aux 1 y Aux 2. Aux 1 es la entrada que está en el panel delantero. La entrada Aux 2 se encuentra en el panel trasero.

Sintonizar una emisora

Usando los controles del panel delantero

- 1 Use el control "MODE" para seleccionar la fuente AM o una de las fuentes FM.
- 2 Gire el control "TUNE" hasta que el visor muestre la frecuencia de la emisora que desee escuchar.

Usando el control remoto

- 1 Presione el botón correspondiente a la fuente **AM** o **FM**.
- 2 Presione el botón ◀◀ o ▶▶ una vez para subir o bajar en la banda de radio y llegar a la siguiente frecuencia donde haya una emisora disponible.

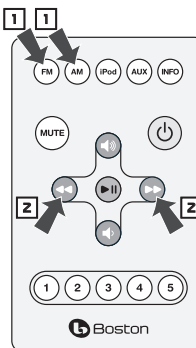
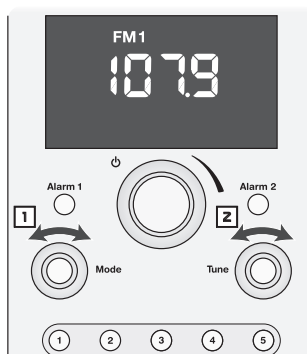

Notas:

- Si la fuente que desea ya está seleccionada puede saltar el paso 1 y utilizar el control "TUNE" del panel delantero o los botones ◀◀ o ▶▶ del control remoto para sintonizar una nueva estación.
- Si la emisora que selecciona ya ha sido asignada a una de las memorias, el visor mostrará el indicador de memoria ("Preset") y el número de memoria correspondiente.

Búsqueda de emisoras

Usando el control del panel delantero

Presione el botón **"TUNE"**. El Duo-i explorará la banda de radio hasta encontrar la siguiente emisora disponible.

Usando el control remoto

Presione y mantenga presionado el botón **◀◀** o **▶▶**. El Duo-i explorará la banda de radio hasta encontrar la siguiente emisora disponible.

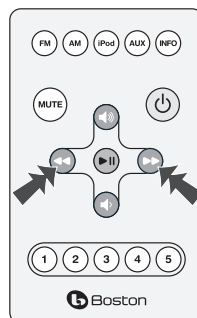

Memorizar una emisora

1 Use el control **"MODE"** o presione el botón **AM** o **FM** del control remoto para seleccionar la banda de radio que desea utilizar. Hay dos grupos de memorias para emisoras FM. Estos se seleccionan eligiendo las fuentes FM 1 o FM 2.

2 Use el control **"TUNE"** del panel delantero o los botones **◀◀** o **▶▶** del control remoto para sintonizar la emisora que desea asignar a una memoria.

3 En el panel delantero o el control remoto presione y mantenga presionado el botón de la

MEMORIA (1-5) que desee programar. Escuchará un tono y el visor mostrará el número de memoria, lo que indica que la emisora ha sido asignada a dicha memoria.

En este ejemplo la emisora FM 107.9 ha sido asignada a la memoria 3 del grupo FM 2.

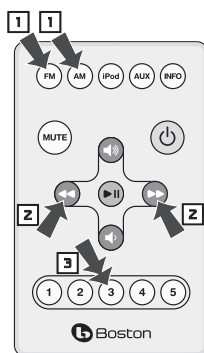

Seleccionar una emisora memorizada

- 1 Gire el control "MODE" para seleccionar la banda de radio correspondiente a la memoria que desea seleccionar. Hay dos grupos de memorias para estaciones FM. Estas se seleccionan eligiendo la fuente FM 1 o FM 2.
- 2 Presione y suelte rápidamente el botón de la MEMORIA (1-5) que desea seleccionar. En el visor se iluminarán el indicador de memoria ("Preset"), el número de memoria y la frecuencia de la emisora correspondiente

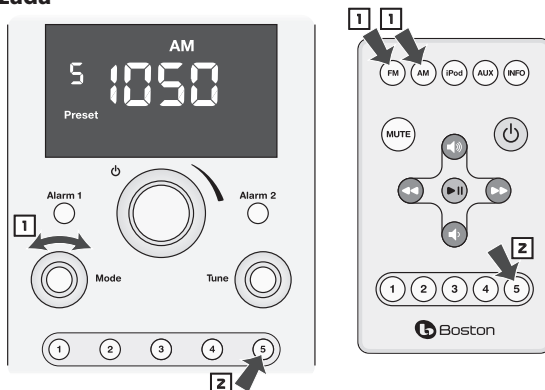

En este ejemplo se ha seleccionado la emisora AM asignada a la memoria 5, correspondiente a una frecuencia de 1050.

Nota: Si presiona el botón de una MEMORIA más de una vez pasará a la otra banda de radio o grupo de emisoras memorizadas. Usando este ejemplo, si presiona el botón de la MEMORIA 5 nuevamente seleccionará la emisora almacenada en la memoria 5 del grupo FM 1. Si lo presiona una vez más, seleccionará la emisora almacenada en la memoria 5 del grupo FM 2. Presione el botón otra vez y seleccionará nuevamente la emisora almacenada en la memoria 5 del grupo de emisoras AM.

Ajuste de bajos y agudos

- 1 Gire el control "MODE" para seleccionar en el visor el icono de Bajos ("Bass") o Agudos ("Treble"). El icono "Bass" o "Treble" y la configuración actual titilarán en el visor.
- 2 Gire el control "MODE" en sentido horario para aumentar, o en sentido antihorario para disminuir, los Bajos o los Agudos

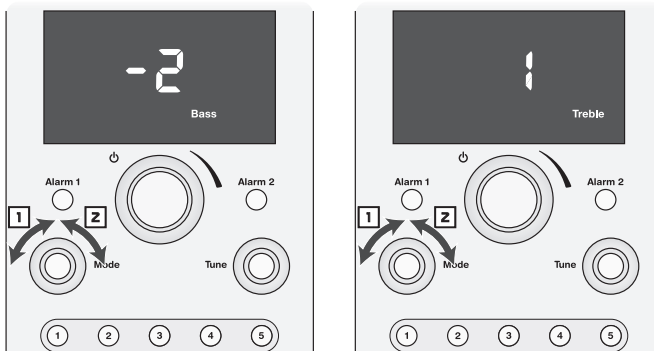

En estos ejemplos los bajos están programados a -2 y los agudos a +1.

Para usar un iPod

Puede utilizar su iPod como fuente para escuchar música en general o bien como fuente para el despertador con música cuando utiliza la función de reloj alarma.

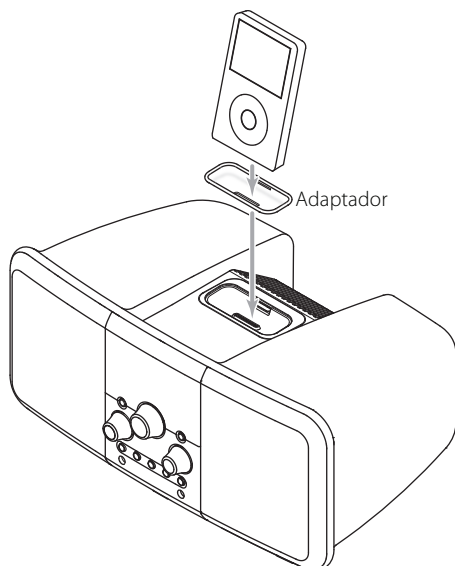

El Horizon Duo-i viene con siete adaptadores para utilizar con la base para iPod. Estos adaptadores se colocan en el orificio de conexión que se encuentra en la parte superior del Duo-i para soportar diferentes modelos de iPod. La tabla siguiente lista los modelos de iPod y los adaptadores que deberá utilizar con cada uno de ellos. El número del adaptador está impreso en la parte trasera de cada pieza. Instale en el orificio de conexión el adaptador que corresponda y coloque su iPod en la base.

Una vez que haya colocado el iPod en la base podrá seleccionarlo usando el control "Mode" del panel delantero o el control remoto. Ver la sección "Seleccionar una fuente" en la página 7 de este manual.

Las funciones de reproducción básicas del iPod se pueden controlar desde el panel delantero o bien usando el control remoto del Duo-i.

Modelo iPod (Capacidad) Adaptador	No.
iPod photo (40 / 60GB), iPod con pantalla color (60GB)	7
iPod nano (2 / 4GB)	8
iPod 5G y U2 (30 GB con video), iPod classic (80GB)	9
iPod 5G con video (60GB / 80GB), iPod classic (160GB)	10
iPod nano - 2da generación (2 / 4 / 8GB)	11
iPod nano - 3ra generación (4 / 8GB)	13
iPod touch 8GB y 16GB	14

Operación del iPod desde el panel delantero

- 1 Presione el botón **"TUNE"** para comenzar o pausar la reproducción de la pista seleccionada.
- 2 Gire el control **"TUNE"** para saltar una o más pistas hacia delante o hacia atrás.
- 3 Presione, mantenga presionado y gire el botón **"TUNE"** para iniciar la función de avance o retroceso rápido. Presione el botón **"TUNE"** nuevamente para detener la función de avance o retroceso rápido y continuar con la reproducción.

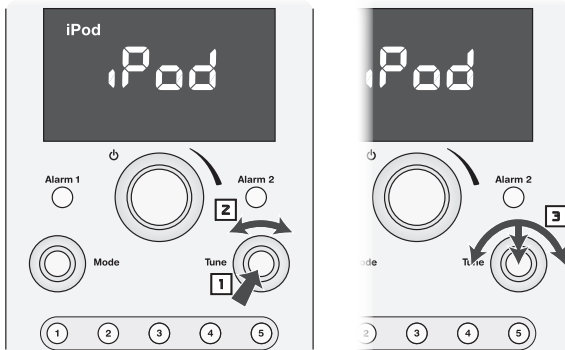

Operación del iPod usando el control remoto

- 1 Presione el botón **II ►** para reproducir o pausar el iPod.
- 2 Presione el botón **◀◀** o **▶▶** para saltar una pista hacia delante o hacia atrás.
- 3 Presione y mantenga presionado el botón **◀◀** o **▶▶** para iniciar la función de avance o retroceso rápido.

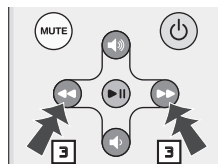
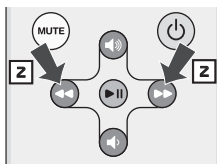
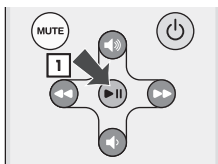

Funciones del reloj alarma

El Horizon Duo-i tiene dos funciones de alarma independientes. Cada una de ellas puede tener su propio tipo de alarma — alarma de tonos, despertador con música o ambos. Los dos tipos de alarma comienzan a sonar con un nivel de volumen bajo que luego aumenta gradualmente.

Programar la hora de la alarma

La hora de la alarma se puede programar con el Duo-i encendido o apagado.

- 1 Presione y mantenga presionado el botón **"ALARM 1"** o **"ALARM 2"** durante un segundo. La hora de la alarma y el icono **[Alarm 1]** o **[Alarm 2]** titilarán.
- 2 Gire el control **"MODE"** para modificar la hora de la alarma.
- 3 Presione el control **"MODE"** para salvar la nueva hora de la alarma.

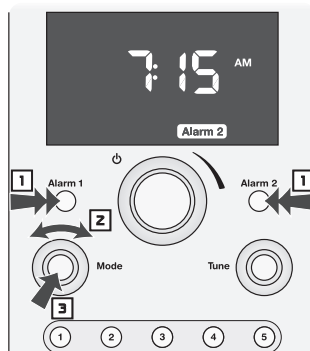

En este ejemplo la Alarma 2 se ha programado a las 7:15 AM.

Nota: La hora de la alarma también se puede programar usando el control **"MODE"** para hacer que el icono **[Alarm 1]** o **[Alarm 2]** aparezcan entre paréntesis. Luego presione el control **"MODE"** y siga los pasos 2 y 3 anteriores.



Programar una alarma

Si piensa utilizar la función de despertador con música, recuerde que esta alarma utilizará la última fuente y nivel de volumen seleccionados.

- 1 Presione los botones **"ALARM 1"** o **"ALARM 2"** una o más veces para encender la alarma y elegir el tipo de alarma que desea. Si presiona el botón una vez seleccionará el despertador con música . Si lo presiona una segunda vez seleccionará la alarma de tonos . Si lo presiona una tercera vez seleccionará ambos tipos de alarma. Presione el botón una cuarta vez para cancelar la alarma.

Este ejemplo muestra cómo se verá el visor una vez que apague el Duo-i. Se visualizará la hora actual y los iconos indican que la Alarma 1 está programada para despertador con música y alarma de tonos, mientras que la Alarma 2 está programada sólo para alarma de tonos.



Cómo funcionan las alarmas

Cuando comienza a sonar una alarma el icono correspondiente a la alarma comienza a titilar.

Si seleccionó la alarma de tonos, comenzará a sonar el tono de la alarma, primero suavemente y luego aumentando el volumen.

Si seleccionó el despertador con música de la radio, comenzará a sonar la última emisora que sintonizó a un volumen que irá aumentando gradualmente.

Si seleccionó el despertador con música del iPod, comenzará a sonar la canción seleccionada a un volumen que irá aumentando gradualmente.

Si seleccionó el despertador con música y la alarma de tonos, comenzará a sonar la emisora que sintonizó o la canción del iPod que seleccionó a un volumen que irá aumentando gradualmente. Si no apaga esta alarma después de cinco minutos, la música dejará de sonar y comenzará a sonar la alarma de tonos a un volumen que irá aumentando gradualmente.

Para apagar la alarma presiona el botón **ENCENDIDO/VOLUMEN**.

Función de repetición de alarma

Si después que suena la alarma desea dormir un rato más puede utilizar la función de repetición de alarma (función "Snooze"). Simplemente toque el borde exterior metálico del Duo-i. Esto hará que la alarma vuelva a sonar al cabo de diez minutos. Cada vez que toque el borde nuevamente aumentará 5 minutos el intervalo de repetición de la alarma. El máximo intervalo es de 60 minutos. El visor muestra la hora y un icono de "Alarma" que titila.

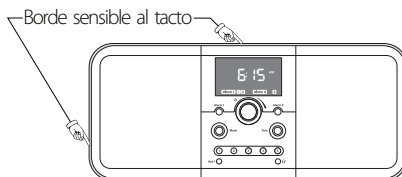

Para ver cuánto tiempo resta hasta la repetición de la alarma toque el borde metálico una vez. Cada vez que toca el borde se siman cinco minutos al tiempo para la repetición de la alarma.

Para cancelar la función de repetición de alarma presione el botón "Alarm 1" o "Alarm 2" correspondiente a la Alarma activa o bien presione el botón **ENCENDIDO/VOLUMEN**.

Función de apagado automático

Puede programar el Horizon Duo-i para que haga sonar la radio o reproduzca pistas de su iPod hasta un máximo de 90 minutos. Luego del tiempo especificado el Duo-i se apagará automáticamente.

- 1** Seleccione la fuente y regule el nivel de volumen. Use el control **"MODE"** para que el icono "Sleep" aparezca destacado en el visor.
- 2** Presione el control **"MODE"**. El icono "Sleep" y la palabra "OFF" titilarán en el visor.
- 3** Gire el control **"MODE"** en sentido horario hasta visualizar la cantidad de minutos que desea.
- 4** Presione el control **"MODE"**. Los paréntesis que rodean al icono "Sleep" titilarán algunas veces. El visor regresará a su estado anterior con el icono "Sleep" iluminado.

En este ejemplo el apagado automático está programado para 30 minutos.



Notas:

- Para cancelar la función de apagado automático antes que haya transcurrido el tiempo programado presione el botón **ENCENDIDO/VOLUMEN** para apagar el Duo-i.

Otros controles programables

Información que muestra el visor

Mientras ajusta los controles o la programación del Duo-i el visor muestra información y símbolos relacionados con lo que está haciendo en ese momento. Luego de algunos segundos el visor vuelve a mostrar la hora o la fuente que está escuchando. Puede seleccionar cuál de las visualizaciones desea que se muestre por defecto.

Usando los controles del panel frontal

- 1 Gire el control "MODE" para que el icono "Info" aparezca destacado en el visor.
- 2 Gire el control "MODE" para seleccionar visualización de la fuente o visualización de la hora. Presione el control "MODE" para almacenar la opción de visualización seleccionada.

Usando el control remoto

Presione el botón "INFO" para alternar entre visualización de la fuente y visualización de la hora.

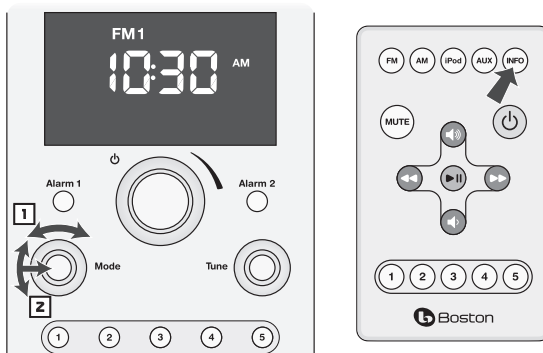

Si estaba programado que por defecto se visualizara la hora, el icono correspondiente a la fuente actualmente seleccionada titilará algunas veces. El visor ahora mostrará por defecto la fuente.

Si estaba programado que por defecto se visualizara la fuente, el icono correspondiente al reloj titilará algunas veces. El visor ahora mostrará por defecto la hora. Observar que además de la hora se visualiza el icono correspondiente a la fuente actualmente seleccionada.

En el ejemplo superior la visualización por defecto seleccionada es la hora, y la fuente seleccionada es la FM1.

Brillo del visor

El brillo del visor varía automáticamente cuando cambian las condiciones de iluminación. Además, el rango total del brillo se puede regular para adaptarlo a sus preferencias personales.

- 1 Gire el control "MODE" para seleccionar el icono del brillo ("Brightness").
- 2 Presione el control "MODE". El icono "Brightness" y el brillo actualmente programado titilarán.
- 3 Gire el control "MODE" para modificar el valor del brillo programado. El valor programado puede variar entre 1 y 20.
- 4 Presione el control "MODE" nuevamente para almacenar el nuevo valor del brillo. Los paréntesis alrededor del icono "Brightness" titilarán algunas veces. Luego el visor regresará a su estado anterior.

En este ejemplo el valor elegido para el brillo es 12.

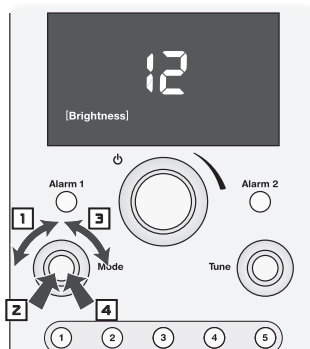

Conexión de otros equipos

Conexión de audífonos

Introduzca el conector de los audífonos en el conector hembra ubicado junto al símbolo . Esto apaga los altavoces internos del Duo-i. Si sus audífonos tienen un conector de 1/4 in. necesitará un adaptador.

Uso de las entradas auxiliares

A través de las entradas auxiliares puede conectar al Duo-i otros equipos de sonido tales como un reproductor de CD portátil. La entrada Aux 1 ubicada en el panel delantero tiene un conector de 1/8-in. La entrada Aux 2 ubicada en el panel posterior utiliza dos conectores RCA. Los conectores correspondientes a canal derecho e izquierdo están codificados con los colores rojo y blanco respectivamente. Seleccione la entrada Aux 1 o Aux 2 usando el control **"MODE"** tal como se describe en la sección "Seleccionar una fuente" de este manual.

Uso de la salida de video

Si su iPod tiene capacidad para almacenar archivos de video podrá mirar estos videos en un televisor externo mientras el iPod se encuentre en la base para iPod del Duo-i. Conecte un cable estándar desde la salida de video del Duo-i hasta la entrada de video compuesto de su televisor. Típicamente la entrada de video compuesto de los televisores está codificada en color amarillo. Vea el manual del televisor para obtener información sobre esta entrada y cómo utilizarla.

Acerca de la memoria del reloj

Cuando se interrumpe el suministro eléctrico, un componente eléctrico especial llamado "super-cap" mantiene activas las funciones de reloj durante un período de 24-48 horas. Si el Duo-i permanece sin suministro eléctrico durante un período de tiempo más prolongado puede que sea necesario programar nuevamente la hora una vez que la electricidad se restablezca.

Conexión de un cable de seguridad

En la parte trasera del Duo-i, a la derecha del conector donde se enchufa el cable de alimentación, hay un punto de conexión que permite conectar un cable de seguridad. Este punto es igual que el punto de conexión que incluyen la mayoría de los ordenadores portátiles. Conecte un cable de seguridad como el que utiliza para los ordenadores entre el Duo-i y un punto de anclaje firme para evitar el robo del Duo-i.

Puerto de servicio

El puerto de servicio ubicado en el panel trasero sólo debe ser utilizado por un técnico calificado.

Mantenimiento y servicio técnico

El exterior del Duo-i se puede limpiar con un trapo suave para retirar las huellas digitales o eliminar el polvo. Debe inspeccionar y conectar nuevamente todos los cables al menos una vez al año.

En caso que los altavoces necesiten servicio técnico, contacte a un representante local de Boston Acoustics o visite

www.bostonacoustics.com/dealers donde encontrará una lista de representantes en su área.

Garantía limitada

Boston Acoustics garantiza al comprador original del Horizon Duo-i que el mismo estará libre de defectos en materiales y armado de sus piezas mecánicas por un período de un año a partir de la fecha de compra.

Es responsabilidad suya instalar y utilizar el Duo-i de acuerdo con las instrucciones suministradas, proporcionar un transporte seguro hasta un representante de servicio autorizado por Boston Acoustics, y presentar evidencia de compra en la forma del recibo de venta al solicitar servicio técnico.

Quedan excluidos de esta garantía los daños que resulten del abuso, del mal uso, de una instalación inadecuada, de accidentes, del transporte o de reparaciones/modificaciones por parte de cualquiera que no sea un representante de servicio técnico autorizado por Boston Acoustics.

Esta garantía está limitada al producto Boston Acoustics y no cubre daños a cualquier equipo asociado. Esta garantía no cubre el costo de la retirada o reinstalación del producto. Esta garantía queda anulada si se ha eliminado o borrado el número de serie. Esta garantía le otorga derechos legales específicos, y puede también tener otros derechos que pueden variar según el país.

Si piensa que necesita servicio técnico

En primer lugar, póngase en contacto con el distribuidor al cual compró el producto. Si esto no fuera posible, escriba a:

Boston Acoustics, Inc.
300 Jubilee Drive
Peabody, MA 01960 USA

O envíenos un e-mail a:

Estados Unidos: support@bostona.com

Japón: ba_info@dm-holdings.com

Asia Pacífico: service@dm-singapore.com

Le avisaremos rápidamente sobre la acción a tomar. Si fuera necesario devolver su Horizon Duo-i a la fábrica, rogamos lo haga con el envío prepago. Una vez reparada se la devolveremos con el envío prepago en Estados Unidos y Canadá.

Sólo para clientes de la UE



Este símbolo que aparece en el producto indica que éste no debe ser eliminado con los residuos domiciliarios. En vez de ello debe colocarse en un punto de recogida especial para desechos electrónicos o ser devuelto a un comercio minorista cuando compre un producto similar. El fabricante ha pagado para reciclar este producto. Al hacerlo contribuye a la reutilización y el reciclado, minimiza los efectos adversos sobre el medioambiente y la salud humana, y evita cualquier multa por una eliminación incorrecta.

DIRECTIVES DE SÉCURITÉ IMPORTANTES



Ce symbole figurant sur l'appareil indique des risques associés à des tensions dangereuses.



Ce symbole figurant sur l'appareil invite l'utilisateur à lire tous les messages de sécurité contenus dans ce manuel.



Ce symbole figurant sur l'appareil indique une double isolation.

1. Lire les instructions suivantes.
2. Conserver ces instructions.
3. Respecter tous les avertissements.
4. Suivre toutes les directives.
5. Ne pas utiliser cet équipement près d'un point d'eau.
6. Nettoyer uniquement avec un chiffon sec.
7. Ne pas bloquer les orifices d'aération. Procéder à l'installation conformément aux instructions du fabricant.
8. Ne pas installer près d'une source de chaleur, telle que des radiateurs, des registres de chaleur, des fours ou d'autres appareils (y compris des amplificateurs) qui dégagent de la chaleur.
9. Ne pas neutraliser la sécurité de la prise de terre ou de la fiche polarisée. Une prise polarisée comporte deux lames dont l'une est plus large. Une prise avec mise à la terre comporte deux lames et une broche pour la mise à la terre. La lame la plus large ou la troisième broche sont fournies pour la sécurité de l'opérateur. Si la prise fournie ne peut pas être branchée sur votre prise de courant, consultez un électricien afin qu'il remplace cette prise défectueuse.
10. Éviter de piétiner ou de coincer le cordon d'alimentation, particulièrement au niveau de la fiche, des prises multiples et aux points de sortie de l'appareil.
11. N'utiliser que des périphériques et des accessoires spécifiés par le fabricant.
12. Débrancher l'appareil en cas d'orage ou lorsqu'il n'est pas utilisé pendant une période prolongée.
13. Confier tous les travaux d'entretien à un personnel qualifié. Un entretien est requis lorsque l'appareil a subi des dommages, tels que de l'endommagement du cordon d'alimentation ou de la prise, lorsque du liquide a été renversé ou que des objets sont tombés dans l'appareil, en cas d'exposition aux intempéries et à l'humidité, en cas d'anomalie de fonctionnement ou de chute de l'appareil.
14. Maintenir une distance minimum de 50 mm (2 po) à l'avant, l'arrière et les côtés de l'appareil pour assurer une ventilation suffisante. Pour assurer une ventilation adéquate, ne pas obstruer les événements de ventilation ni mettre sur l'appareil des objets tels que des journaux, des nappes, des rideaux, etc.
15. Ne pas placer de sources de flammes nues, telles que des bougies allumées, sur l'appareil.



Avertissement! Pour réduire le risque d'incendie et d'électrocution, n'exposez pas ce produit à la pluie ni à l'humidité.



Ce symbole placé sur l'appareil indique que celui-ci doit être recyclé séparément dans centre de collecte d'appareils électroniques et non pas être éliminé dans les ordures ménagères.

16. Ne pas exposer l'appareil à des fuites ni à des éclaboussures. Les objets remplis de liquides, tels que des vases, ne doivent pas être placés sur l'appareil.
17. Le connecteur d'alimentation à l'arrière de l'appareil ou la prise murale d'alimentation doit demeurer accessible, afin de pouvoir couper l'alimentation de l'appareil.
18. Pour déconnecter totalement l'alimentation électrique de l'appareil, débrancher la fiche d'alimentation de la prise c.a.
19. La fiche du cordon d'alimentation doit demeurer fonctionnelle en tout temps.

Utilisateurs américains :

Remarque : Cet appareil a été testé et est déclaré conforme aux exigences en matière de limitations qui s'appliquent aux appareils numériques de classe B, aux termes du paragraphe 15 de la réglementation FCC. Ces conditions restrictives sont conçues pour fournir une protection raisonnable contre les interférences nuisibles dans le cadre d'une installation résidentielle. Cet équipement génère, utilise et peut émettre des radiofréquences et, s'il n'est pas installé et utilisé conformément au manuel d'instructions, il risque de causer des interférences nuisibles aux communications radio. Toutefois, rien ne garantit que le brouillage ne se produira pas dans une installation donnée. Si l'équipement provoque effectivement des interférences indésirables au niveau de la réception radio ou télévision (ce qui pourra être déterminé en mettant l'appareil en marche et en l'éteignant), l'utilisateur est encouragé à essayer de corriger ces interférences par l'une ou plusieurs des mesures suivantes :

- Réorienter ou repositionner l'antenne de réception.
- Augmenter la distance entre l'appareil et l'équipement de réception.
- Brancher l'équipement sur une prise d'un circuit différent de celui sur lequel le récepteur est branché.
- Demander conseil au revendeur ou à un technicien radio/TV qualifié.

Utilisateurs canadiens :

Cet appareil numérique de classe B est conforme à la norme NMB-003 du Canada.

Présentation

Merci d'avoir choisi Boston Acoustics et félicitations pour l'achat de votre système de musique de table à haute performance Horizon Duo-i. Si vous possédez déjà d'autres produits Boston, les performances audio exceptionnelles et la convivialité de l'appareil Duo-i ne devraient pas être une surprise pour vous. Si Boston est nouveau pour vous, bienvenue – nous croyons que vous avez effectué un bon choix. Le Duo-i est un appareil radio stéréo sophistiqué et un système de haut-parleurs pour iPod avec deux alarmes, des prises d'entrées et de sortie pour les auxiliaires, le tout dans un boîtier stylisé et lisse – tout fonctionne de façon « intelligente ». Prenez le temps de regarder toutes les caractéristiques et toutes les fonctions de votre nouveau système de musique. Nous savons que vous l'apprécierez pendant plusieurs années.

Fonctions

- Performances audio exceptionnelles des haut-parleurs de 9 cm (3,5 po) dans des chambres acoustiques individuelles et ventilées pour une réponse étendue
- La technologie BassTrac® de traitement des audiofréquences permet d'obtenir des basses nettes et profondes à tout niveau d'écoute
- Station d'accueil iPod intégrée avec sortie vidéo
- Trois touches intuitives et faciles à utiliser commandent toutes les fonctions de l'appareil Duo-i
- Une télécommande multifonction commande la radio et l'iPod
- Grand écran facile à lire dont la luminosité s'ajuste automatiquement selon l'éclairage
- Syntoniseur stéréo AM/FM très sensible
- 10 stations de radio FM et 5 stations AM pré-réglées
- Prises d'entrée d'antenne pour une réception maximale
- Deux réglages de réveil fonctionnant chacun avec un réveil au son du timbre ou en musique au son de la radio ou de votre iPod
- Réglage d'alarme facile à utiliser à un seul bouton
- Le volume de la sonnerie augmente graduellement pour un réveil en douceur
- Barre de répétition d'alarme - toute la bordure d'aluminium extérieure est une touche tactile, vous ne pouvez pas manquer la barre de répétition d'alarme
- La fonction de veille vous permet d'écouter 90 minutes de musique avant que l'appareil Duo-i ne s'éteigne
- Mettez-le à votre image! Personnalisez votre appareil Duo-i avec des treillis optionnels offerts sur www.bostonacoustic.com/POP
- Les réglages de l'heure, des stations pré-réglées et des alarmes sont conservés en mémoire pendant les pannes de courant
- Prise pour écouteurs sur le panneau avant
- Deux prises auxiliaires - à l'avant et à l'arrière de l'appareil
- La sortie vidéo composite vous permet de voir le contenu télévisuel en mémoire sur votre iPod sur un téléviseur
- L'iPod se recharge pendant qu'il est sur la station d'accueil
- Source d'alimentation électrique intégrée – pas besoin d'un gros adaptateur externe

Table des matières

Déballage et configuration de votre appareil Horizon Duo-i	34	Fonctions du réveil	41
Mise en place	34	Réglage de l'heure de l'alarme	41
Branchement électrique	34	Réglage d'une alarme	42
Antennes AM et FM	35	Fonctionnement des alarmes	42
À propos des commandes du panneau avant	35	Fonction de répétition d'alarme	42
À propos de la télécommande	35	Fonction de veille	43
Fonctionnement des commandes de base	36	Autres commandes de réglage	44
Éteindre ou allumer votre Duo-i	36	Renseignements sur l'affichage	44
Réglage du volume	36	Luminosité de l'affichage	44
Réglage de l'horloge	36	Branchement d'équipement	45
Sélection d'une source	37	Branchement des écouteurs	45
Syntonisation d'une station radio	37	Utilisation des prises auxiliaires	45
Recherche d'une station	38	Utilisation de la sortie vidéo	45
Mise en mémoire d'une station pré-réglée	38	À propos de la mémoire de l'horloge	45
Sélection d'une station radio pré-réglée	39	Branchement d'un câble de sécurité	45
Réglage des basses et des aigus	39	Port d'entretien	45
Utilisation de votre iPod	40	Entretien et service	45
Commandes du panneau avant pour le fonctionnement de l'iPod	41	Garantie limitée	46
Fonctionnement de la télécommande pour iPod	41	Pour toute demande de réparation	46

Déballage et configuration de votre appareil Horizon Duo-i

Déballer soigneusement votre appareil Horizon Duo-i. Si l'appareil semble avoir été endommagé pendant le transport, signalez immédiatement ce fait à votre détaillant ou à votre service de livraison. Conservez la boîte d'expédition et le matériel d'emballage pour une utilisation ultérieure. Assurez-vous de conserver votre preuve d'achat dans un endroit sûr, vous en aurez besoin pour la garantie.

Vous trouverez dans l'emballage, l'appareil Horizon Duo-i, la télécommande, le cordon d'alimentation électrique et sept adaptateurs pour la station d'accueil de l'iPod.

Mise en place

Votre appareil Horizon Duo-i sera efficace à peu près partout. Mais si vous le placez près d'un mur ou dans un coin, les basses seront améliorées. Ne pas bloquer le port des basses. S'assurer que les événements derrière la station d'accueil de l'iPod ne sont pas bloqués afin de permettre la ventilation.

Branchement électrique

Brancher simplement le cordon d'alimentation à l'arrière de l'appareil Horizon Duo-i et dans une prise de courant murale.

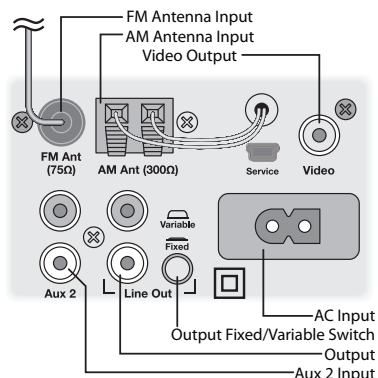

Antennes AM et FM

L'appareil Horizon Duo-i est prêt à l'emploi immédiatement. L'antenne intégrée AM est branchée. L'antenne FM est aussi branchée. Il faut simplement étirer le fil branché à la prise. Grâce aux antennes standards, vous obtiendrez probablement plus de stations de radio qu'avec tous les autres appareils que vous possédez. Mais si vous désirez écouter des stations très éloignées il faudra brancher des antennes externes dans les prises d'entrée d'antennes.

À propos des commandes du panneau avant

La plupart des fonctions de l'appareil Horizon Duo-i sont activées par les trois commandes du panneau avant.

Power/Volume – la mise en marche/arrêt et le volume sont contrôlés par le gros bouton au centre du panneau.

Mode – sélectionne la source d'entrée que vous désirez utiliser ou la fonction que vous désirez régler.

Tune – syntonise une nouvelle station de radio.

Ces commandes intuitives et logiques facilitent le fonctionnement de l'appareil Horizon Duo-i. L'utilisation de chaque commande est la même pour chaque fonction. Une fois que vous avez appris à utiliser une des fonctions, les autres seront aussi faciles. Il est possible que vous n'ayez pas à consulter ce guide une fois que vous connaissez le fonctionnement des commandes.

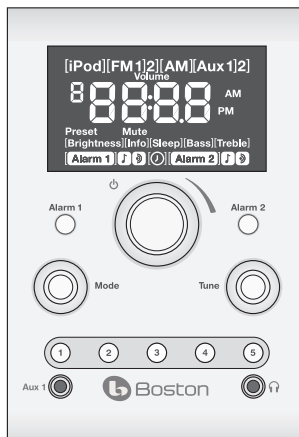

À propos de la télécommande

La plupart des fonctions de l'Horizon Duo-i peuvent être activées par la télécommande incluse.

La télécommande peut être rangée dans le compartiment pratique situé sur le dessus de l'Horizon Duo-i, en avant de la station d'accueil de l'iPod. Le dos de la télécommande est aimanté, elle peut donc se fixer à toute surface métallique.

Remarque : Lorsque vous déballerez la télécommande, vous remarquerez une languette de plastique dépassant du compartiment de la pile. Retirez cette languette avant d'utiliser la télécommande.

Il ne doit pas y avoir d'obstacle dans la ligne de visée entre la télécommande et l'Horizon Duo-i. Pointez la télécommande vers le panneau avant de l'Horizon Duo-i lorsque vous appuyez sur les boutons. Vous obtiendrez de meilleurs résultats si vous êtes à moins de 6 m (20 pi) de l'appareil et à un angle de moins de 45°.

Remarque : Il faudra éventuellement remplacer la pile de la télécommande. Si la télécommande ne réussit pas à faire fonctionner adéquatement le Duo-i, insérez une nouvelle pile au lithium 3V CR2025 de type bouton.

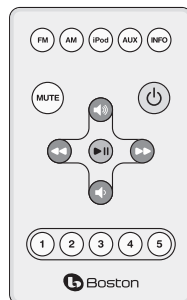



Fonctionnement des commandes de base

Éteindre ou allumer votre Duo-i

Appuyez sur la commande **POWER/VOLUME** au centre du panneau avant ou sur le bouton vert  de la télécommande.

Réglage du volume

Tourner le bouton **POWER/VOLUME KNOB** du panneau avant ou appuyer sur les boutons **VOLUME UP**  ou **VOLUME DOWN**  de la télécommande.

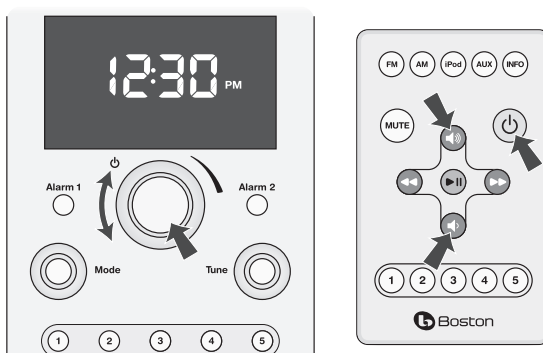



Remarque : Sur les illustrations des commandes –

 Une flèche ordinaire indique qu'il faut appuyer et relâcher le bouton ou la commande.

 Une flèche double indique qu'il faut appuyer et maintenir enfoncé le bouton ou la commande.

 Ce symbole indique que la commande est tournée avant d'appuyer dessus.

Réglage de l'horloge

- 1 Tourner la commande **MODE** jusqu'à ce que l'icône de l'horloge  soit en surbrillance et encadrée de crochets .
- 2 Appuyer sur la commande **MODE**. L'icône de l'horloge et l'heure affichée clignoteront.
- 3 Tourner la commande **MODE** pour régler l'heure.
- 4 Appuyer la commande **MODE** une seconde fois pour régler l'heure. L'affichage revient au mode d'affichage précédent et la nouvelle heure est réglée.

Remarque : L'horloge peut afficher l'heure en format 12 ou 24 heures. Pour modifier l'affichage de l'heure, tourner la commande **MODE** pour mettre en surbrillance l'icône de l'horloge avec les crochets . Appuyez sur le bouton **MODE** et maintenez-le enfoncé pendant 5 secondes. L'écran affichera « 12H » ou « 24H ». Tourner la commande **MODE** pour choisir le format d'heure que vous désirez et ensuite appuyer sur la commande.



Sélection d'une source

Utilisation des commandes du panneau avant

1 Tourner la commande **MODE** jusqu'à ce que l'icône de la source désirée soit en surbrillance et encadrée de crochets. Prendre note que les icônes des autres fonctions et des commandes de réglage d'alarme peuvent aussi être sélectionnées.

2 Appuyer sur la commande **MODE** pour sélectionner l'élément en surbrillance, ou attendre quelques secondes pour que la source soit automatiquement choisie.

L'appareil Duo-i commence à faire jouer la source sélectionnée.

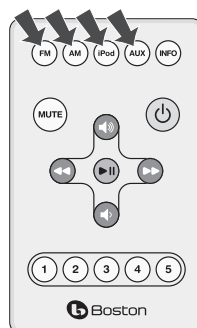
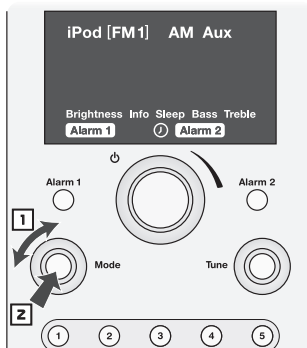

Utilisation de la télécommande

Appuyer sur le bouton de la source que vous désirez sélectionner. Appuyer une fois sur les boutons **FM** ou **AUX** pour le FM 1 ou AUX 1 et appuyer deux fois pour le FM 2 ou AUX 2.

Remarques :

- La source iPod peut être sélectionnée uniquement lorsque l'iPod est dans la station d'accueil.
- Il y a deux options de sources FM 1 et FM 2. Elles correspondent aux deux groupes de stations FM préréglées.
- Il y a deux options de sources Aux 1 et Aux 2. Aux 1 est l'entrée du panneau avant. La prise Aux 2 est sur le panneau arrière.

Syntonisation d'une station radio

Utilisation des commandes du panneau avant

1 Utiliser la commande **MODE** pour sélectionner la source radio AM ou l'une des sources FM.

2 Tourner la commande **TUNE** jusqu'à ce que la fréquence de la station s'affiche à l'écran.

Utilisation de la télécommande

1 Appuyer sur le bouton de la source radio **AM** ou **FM** radio.

2 Appuyer une fois sur le bouton **◀◀** ou **▶▶** pour monter ou descendre sur la bande de fréquence radio jusqu'à la prochaine station.

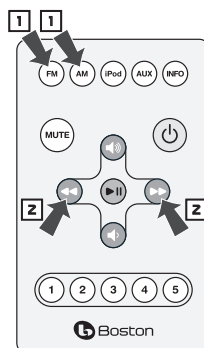

Remarques :

- Si la source de radio est déjà sélectionnée vous pouvez omettre l'étape **1** et utiliser la commande **TUNE** du panneau avant ou le bouton **◀◀** ou **▶▶** de la télécommande pour syntoniser une nouvelle station.
- Si la station que vous choisissez est parmi les stations préréglées, l'indicateur de préréglages et le numéro s'afficheront.

Recherche d'une station

Utilisation des commandes du panneau avant

Appuyer sur le bouton **TUNE**. Le Duo-i fera une recherche ascendante sur la bande radio pour trouver la prochaine station.

Utilisation de la télécommande

Appuyer sur le bouton ◀◀ ou ▶▶ et le maintenir enfoncé. Le Duo-i fera une recherche ascendante ou descendante sur la bande radio pour trouver la prochaine station.

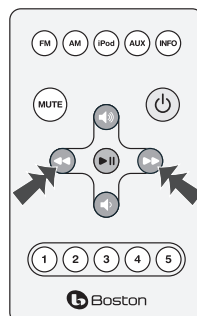

Mise en mémoire d'une station prééglée

- 1 Utiliser la commande **MODE**, ou appuyer sur le bouton **AM** ou **FM** de la télécommande pour sélectionner la bande radio que vous désirez utiliser. Il y a deux groupes de prééglages FM. On les choisit en sélectionnant les sources FM 1 ou FM 2.
- 2 Utiliser la commande **TUNE** du panneau avant ou le bouton ◀◀ ou ▶▶ de la télécommande pour syntoniser la station que vous désirez assigner à un prééglage.
- 3 Appuyer et maintenir le bouton de **PRÉÉGLAGE** (1 à 5) du

panneau avant ou de la télécommande que vous désirez régler. Vous entendrez une tonalité et le numéro du prééglage s'allumera pour indiquer que la station a été assignée au prééglage.

Dans l'exemple, la station FM 107,9 a été assignée au prééglage 3 dans le groupe FM 2.

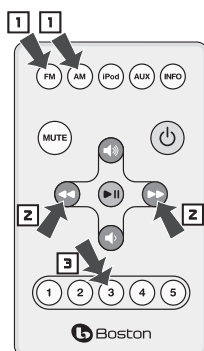
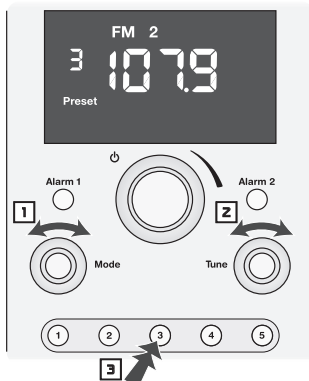

Sélection d'une station radio préréglée

- 1 Tourner la commande **MODE** pour mettre en surbrillance la bande radio du préréglage que vous désirez choisir. Il y a deux groupes de préréglages FM. On les choisit en sélectionnant les sources FM 1 ou FM 2.
- 2 Appuyer et relâcher rapidement le bouton de **PRÉRÉGLAGE** (1 à 5) que vous désirez choisir. L'indicateur de préréglage, le numéro de préréglage et la fréquence de la station s'allumeront.

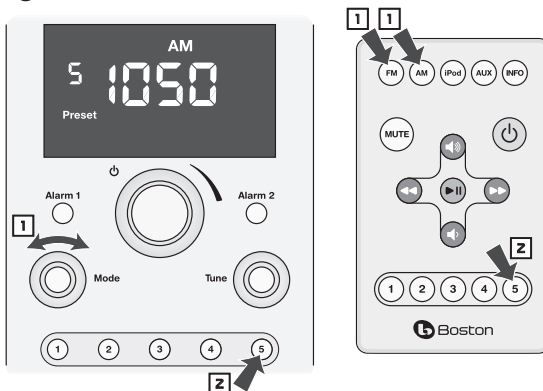

Dans l'exemple suivant, le préréglage 5 dont la fréquence assignée est 1050 AM a été sélectionné.

Remarque : Appuyer plus d'une fois sur un bouton de **PRÉRÉGLAGE** fera passer à l'autre bande radio ou à l'autre groupe de préréglages. Voici un exemple, si vous appuyez sur le bouton de **PRÉRÉGLAGE 5** une deuxième fois, le préréglage 5 du groupe FM 1 sera sélectionné. Une autre pression sélectionnera le préréglage 5 du groupe FM 2. Appuyez une fois de plus et le préréglage 5 AM sera à nouveau sélectionné.

Réglage des basses et des aigus

- 1 Tourner la commande **MODE** pour choisir l'icône *Bass* (basses) ou *Treble* (aigus) sur l'écran. L'icône *Bass* ou *Treble* et les réglages actuels clignoteront sur l'écran.
- 2 Tournez la commande **MODE** dans le sens horaire pour augmenter les basses ou les aigus, ou dans le sens antihoraire pour les diminuer.

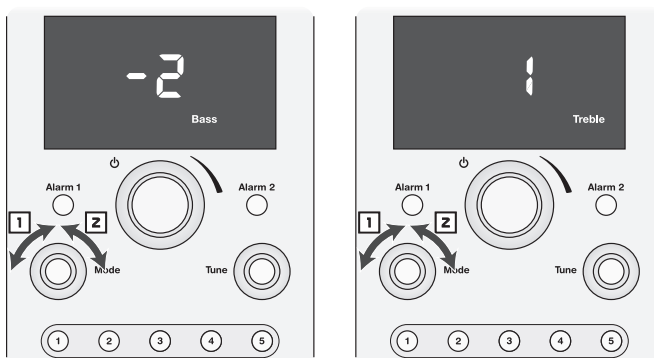

Dans ces exemples, les basses sont réglées à -2 et les aigus à +1.

Utilisation de votre iPod

Vous pouvez utiliser votre iPod comme source de musique générale ou pour le réveil en musique lorsque vous utilisez la fonction de réveil.

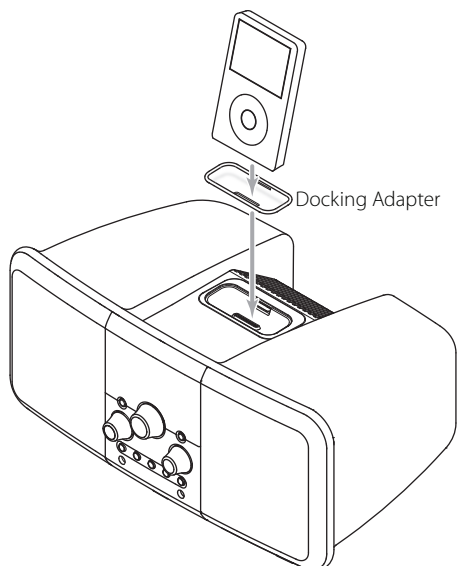

Sept adaptateurs pour la station d'accueil sont fournis avec l'appareil Horizon Duo-i. Ces adaptateurs se placent dans la station d'accueil sur le dessus du Duo-i pour offrir un support à plusieurs modèles d'iPod. Vous trouverez dans le tableau ci-dessous une liste de modèles d'iPod et les adaptateurs à utiliser pour chacun d'eux. Le numéro de l'adaptateur est moulé au dos de la pièce. Installer l'adaptateur approprié dans la station d'accueil et brancher votre iPod dans celui-ci.

Une fois votre iPod installé dans la station d'accueil, vous pouvez le sélectionner en utilisant la commande **MODE** du panneau avant ou de la télécommande. Consultez la section « Sélection d'une source » à la page 7 de ce guide.

Les fonctions de base de l'iPod peuvent être activées par les commandes du panneau avant du Duo-i ou de la télécommande.

Modèle d'iPod (Capacité)	Numéro de l'adaptateur
iPod photo (40/60 Go), iPod avec écran couleur (60 Go)	7
iPod nano (2/4 Go)	8
iPod 5G et U2 (30 Go avec vidéo), iPod classic (80 Go)	9
iPod 5G avec vidéo (60 Go/80 Go), iPod classic (160 Go)	10
iPod nano - 2e génération (2/4/8 Go)	11
iPod nano - 3e génération (4/8 Go)	13
iPod touch 8 Go et 16 Go	14

Commandes du panneau avant pour le fonctionnement de l'iPod

- 1 Appuyer sur le bouton **TUNE** pour démarrer ou suspendre la lecture de la piste choisie.
- 2 Tourner la commande **TUNE** pour faire un saut avant ou arrière d'une ou plusieurs pistes.
- 3 Appuyer, maintenir et tourner le bouton **TUNE** pour faire une avance ou un retour rapide. Appuyer une autre fois sur le bouton **TUNE** pour arrêter l'avance ou le retour rapide.

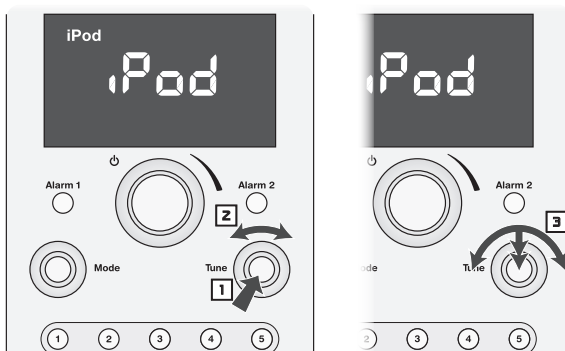

Fonctionnement de la télécommande pour iPod

- 1 Appuyer sur le bouton **II** ► pour lancer ou interrompre la lecture de l'iPod.
- 2 Appuyer sur le bouton ◀◀ ou ►► pour faire un saut avant ou arrière d'une piste.
- 3 Appuyer et maintenir le bouton ◀◀ ou ►► pour faire une avance ou un retour rapide.

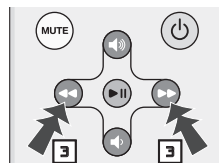
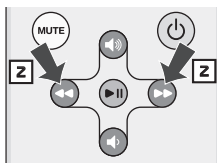
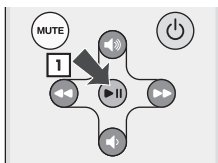

Fonctions du réveil

L'appareil Horizon Duo-i a deux réglages de réveil indépendant. Chacun peut avoir son propre genre d'alarme — réveil au son du timbre, de la musique ou les deux. Les deux genres d'alarme commencent à faible volume et augmentent graduellement.

Réglage de l'heure de l'alarme

L'heure de l'alarme peut être réglée lorsque le Duo-i est allumé ou éteint.

- 1 Appuyer sur le bouton **ALARM 1** ou **ALARM 2** et le maintenir enfoncé pendant une seconde. L'heure de l'alarme et **Alarm 1** ou **Alarm 2** clignoteront.
- 2 Tourner la commande **MODE** pour régler l'heure de l'alarme.
- 3 Appuyer la commande **MODE** pour régler l'heure de l'alarme.

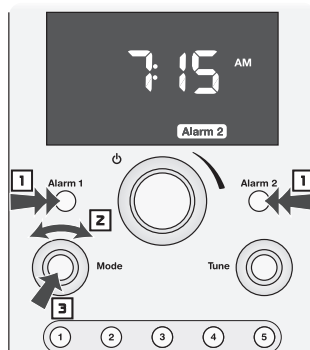

Dans l'exemple illustré, l'alarme 2 est réglée à 7:15 AM.

Remarque : L'heure de l'alarme peut aussi être réglée en utilisant la commande **MODE** pour mettre en surbrillance les icônes **Alarm 1** ou **Alarm 2**. Ensuite, appuyer sur la commande **MODE** et suivre les étapes 2 et 3 ci-dessus.



Réglage d'une alarme

Si vous planifiez d'utiliser la fonction de réveil en musique, veuillez prendre note que les derniers réglages de source et du niveau du volume seront utilisés pour cette alarme.

- 1 Appuyer sur le bouton **ALARM 1** ou **ALARM 2** une fois ou plus pour activer l'alarme et régler le genre d'alarme. Une pression sélectionne le réveil en musique . Une deuxième pression sélectionne le réveil au son du timbre . Une troisième pression sélectionne les deux. Appuyer sur le bouton une quatrième fois annulera l'alarme.

Cet exemple illustre l'allure de l'écran une fois que le Duo-i est fermé. L'heure actuelle est affichée et les icônes montrent que l'alarme 1 est activée, réglée pour le réveil en musique et réveil au son du timbre tandis que l'alarme 2 est réglée avec le timbre seulement.



Fonctionnement des alarmes

Lorsqu'une alarme se déclenche, l'icône de cette alarme commence à clignoter.

Si vous choisissez un réveil au son du timbre, le timbre de l'alarme commence à sonner, doucement au début et le volume augmente par la suite.

Si vous avez sélectionné le réveil en musique avec la radio, la dernière station de radio sintonisée commence à jouer et le volume augmente graduellement.

Si vous avez sélectionné le réveil en musique avec votre iPod, la piste sélectionnée commence à jouer et le volume augmente graduellement.

Si vous sélectionnez le réveil en musique et au son du timbre, la station de radio ou la piste de l'iPod commence à jouer et le volume augmente graduellement. Si vous ne désactivez pas l'alarme de la source de musique dans les cinq minutes, la musique s'arrête et le timbre de l'alarme commence à sonner et le volume augmente graduellement.

Pour désactiver l'alarme, appuyer sur la commande **POWER/VOLUME**.

Fonction de répétition d'alarme

Si vous désirez dormir un peu plus longtemps après l'alarme, vous pouvez utiliser la fonction de répétition d'alarme (*Snooze*). Il faut simplement toucher la bordure métallique autour du Duo-i. Ceci retardera l'alarme de 10 minutes. Chaque pression sur la bordure augmente la durée du délai de la répétition d'alarme de 5 minutes. Le délai maximum est de 60 minutes. L'écran affiche l'heure et l'icône d'alarme clignote.

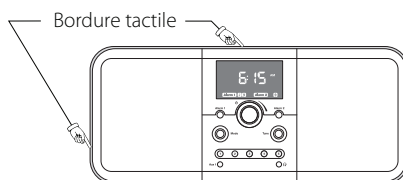

Toucher une fois à la bordure de métal pour voir la durée restante avant la répétition d'alarme. Si vous touchez la bordure une seconde fois, cinq minutes seront ajoutées au délai de la répétition d'alarme. Chaque pression supplémentaire ajoute cinq minutes.

Pour annuler la fonction de répétition d'alarme, appuyer sur le bouton **ALARM 1** ou **ALARM 2** de l'alarme active ou sur le bouton **POWER/VOLUME**.

Fonction de veille

Vous pouvez régler l'appareil Horizon Duo-i pour qu'il fasse jouer une station de radio ou votre iPod jusqu'à 90 minutes. Après ce délai, le Duo-i s'éteint.

- 1 Sélectionner la source et régler le volume. Utilisez la commande **MODE** pour mettre l'icône de veille en surbrillance sur l'écran.
- 2 Appuyer sur la commande **MODE**. L'icône de veille et « OFF » clignoteront à l'écran.
- 3 Tournez la commande **MODE** dans le sens horaire jusqu'à l'affichage du nombre de minutes désiré.
- 4 Appuyer sur la commande **MODE**. Les crochets encadrant l'icône de veille clignoteront à quelques reprises. L'écran retournera à l'affichage précédent et l'icône de veille sera allumée.

Dans l'exemple suivant, le délai de fermeture est de 30 minutes.



Remarques :

- Pour annuler le délai de fermeture avant qu'il ne se termine, appuyer sur la commande **POWER/VOLUME** pour fermer le Duo-i.

Autres commandes de réglage

Renseignements sur l'affichage

Lorsque vous réglez les commandes ou les réglages du Duo-i, l'écran affiche les informations associées à ce que vous faites. Après quelques secondes, l'écran retourne à l'affichage de l'heure ou à l'affichage de la source que vous écoutez. Vous pouvez choisir l'affichage par défaut que vous désirez.

Utilisation des commandes du panneau avant

- 1 Tourner la commande **MODE** pour mettre l'icône d'information en surbrillance sur l'écran.
- 2 Tourner la commande **MODE** pour sélectionner l'affichage de la source ou l'affichage de l'heure. Appuyer la commande **MODE** pour régler l'affichage par défaut.

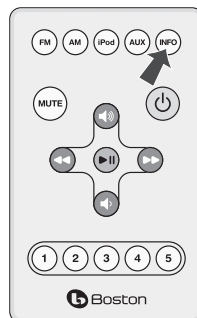

Utilisation de la télécommande

Appuyer sur le bouton **INFO** pour basculer entre l'affichage de la source et de l'heure.

Si l'affichage par défaut est réglé pour afficher l'heure, l'icône de la source sélectionnée clignotera quelques fois. L'affichage est maintenant paramétré pour afficher la source.

Si l'affichage par défaut est réglé pour afficher la source, l'icône de l'horloge clignotera quelques fois. L'affichage est maintenant paramétré pour afficher l'heure. Prendre note que l'icône de la source courante s'affiche en plus de l'heure.

Dans l'exemple illustré ci-dessus, l'affichage par défaut est réglé sur l'heure et la source est FM1.

Luminosité de l'affichage

La luminosité de l'affichage varie en fonction de l'éclairage ambiant. De plus, la luminosité de l'écran peut être réglée selon vos préférences personnelles.

- 1 Tournez la commande **MODE** pour mettre l'icône de luminosité en surbrillance.
- 2 Appuyer sur la commande **MODE**. L'icône de luminosité et le réglage de luminosité actuel clignoteront.
- 3 Tourner la commande **MODE** pour régler la luminosité. Le réglage varie de 1 à 20.
- 4 Appuyer la commande **MODE** une seconde fois pour régler la luminosité de l'écran. Les crochets encadrant l'icône de luminosité clignoteront à quelques reprises. L'écran retournera à l'affichage précédent.

Dans l'exemple illustré, la luminosité est réglée à 12.

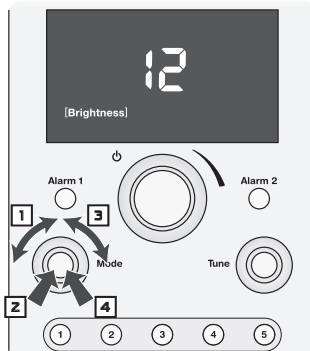

Branchement d'équipement

Branchement des écouteurs

Brancher les écouteurs dans la prise à côté du symbole . Cela désactive les haut-parleurs intégrés du Duo-i. Si vos écouteurs ont une prise 6,5 mm (1/4 po), vous devrez utiliser un adaptateur.

Utilisation des prises auxiliaires

D'autres équipements audio, comme un lecteur de CD portable, peuvent être branchés au Duo-i par les prises auxiliaires. La prise Aux 1 du panneau avant est de 3,2 mm (1/8 po). La prise Aux 2 du panneau arrière peut recevoir 2 connecteurs RCA. Les prises sont identifiées par un code de couleur. Rouge pour le canal droit et blanc pour le canal gauche. Sélectionner l'entrée Aux 1 ou Aux 2 en utilisant la commande **MODE**, tel que décrit dans la section « Sélection d'une source » de ce guide.

Utilisation de la sortie vidéo

Si votre iPod peut stocker des vidéos, vous pouvez les visionner sur un téléviseur externe lorsqu'il est sur la station d'accueil du Duo-i. Brancher un câble standard dans la sortie vidéo du Duo-i et dans l'entrée composite de votre téléviseur. Normalement l'entrée vidéo composite d'un téléviseur est codée de couleur jaune. Consulter le guide d'utilisation de votre téléviseur pour obtenir des informations sur cette prise et son utilisation.

À propos de la mémoire de l'horloge

Lorsque l'alimentation électrique du Duo-i est interrompue, une composante spéciale appelée « super-cap » conservera les fonctions actives pendant une période de 24 à 48 heures. Si le Duo-i demeure privé de courant pendant une période plus longue, il vous faudra refaire les réglages de l'horloge lors du retour de l'électricité.

Branchement d'un câble de sécurité

Derrière le Duo-i, à droite de la prise de l'adaptateur électrique, il y a un point de connexion pour un câble de sécurité. C'est le même point de connexion que l'on retrouve sur la plupart des ordinateurs portables. Branchez un câble de sécurité d'ordinateur entre le Duo-i et un point d'ancrage solide pour éviter le vol de votre Duo-i.

Port d'entretien

Le port d'entretien situé dans le panneau arrière doit être utilisé uniquement par un technicien qualifié.

Entretien et service

Le boîtier du Duo-i peut être nettoyé à l'aide d'un chiffon doux pour enlever les traces de doigts et la poussière. Tous les branchements de câbles devraient être inspectés au moins une fois par année.

Dans le cas où les haut-parleurs auraient besoin d'entretien, contactez votre détaillant Boston Acoustics ou visitez

www.bostonacoustics.com/dealers pour obtenir la liste des détaillants de votre région.

Garantie limitée

Boston Acoustics garantit à l'acheteur initial de L'Horizon Duo-i qu'il sera libre de tout défaut de fabrication et de main-d'œuvre pour les parties mécaniques pendant une période d'un an suivant la date d'achat.

Vous devrez installer et utiliser l'appareil Duo-i conformément au mode d'emploi fourni, en assurer le transport sans accident chez un représentant du service à la clientèle agréé par Boston Acoustics et présenter une preuve d'achat, comme une facture, lors d'une demande de réparation.

Cette garantie exclut tout dommage résultant d'un usage abusif ou inadéquat, d'un accident, du transport ou de réparations ou modifications effectuées par toute personne autre qu'un représentant du service à la clientèle agréé par Boston Acoustics.

Cette garantie est limitée au produit Boston Acoustics, et ne couvre pas les dommages causés au matériel associé. Elle ne couvre ni les coûts de retrait ni de réinstallation. Cette garantie est annulée si le numéro de série est absent ou illisible. La présente garantie vous donne des droits juridiques précis, et il se peut que vous jouissiez d'autres droits qui varient d'une province ou d'un état à l'autre.

Pour toute demande de réparation

Contactez le détaillant auprès duquel vous avez acheté le produit. Si cela n'est pas possible, écrivez à l'adresse suivante :

Boston Acoustics, Inc.
300 Jubilee Drive
Peabody, MA 01960 USA

Ou communiquez avec nous par courriel au :

É.-U. : support@bostona.com

Japon : ba_info@dm-holdings.com

Asie Pacifique : service@dm-singapore.com

Nous vous indiquerons sans délai la marche à suivre. Si vous devez retourner votre Horizon Duo-i à l'usine, veuillez l'expédier en port payé. Une fois la réparation effectuée, nous vous le renverrons en port payé (aux États-Unis et au Canada).



Uniquement pour les clients des États-Unis

Ce symbole placé sur l'appareil indique que celui-ci ne doit pas être éliminé dans les ordures ménagères. Il doit plutôt être recyclé séparément dans un centre de collecte d'appareils électroniques, ou retourné au détaillant lors de l'achat d'un appareil similaire. Le fabricant est rémunéré pour le recyclage de ce produit. Une telle pratique contribue à la réutilisation et au recyclage de composants réduisant ainsi les effets néfastes pour l'environnement et la santé humaine et à éviter des amendes prévues pour une élimination incorrecte.

IMPORTANTI ISTRUZIONI DI SICUREZZA



Questo simbolo sull'apparecchio indica il rischio derivante da un voltaggio pericoloso.



Questo simbolo sull'apparecchio indica che l'utente è tenuto a leggere tutte le istruzioni di sicurezza contenute nel manuale d'uso.



Questo simbolo sull'apparecchio indica un doppio isolamento.



Attenzione! Per ridurre il rischio di scosse elettriche non esporre questo apparecchio a pioggia o umidità.



Questo simbolo sull'apparecchio indica che lo stesso non può essere trattato come rifiuto domestico ma deve essere smaltito separatamente come rifiuto di apparecchiature elettriche ed elettroniche.

1. Leggere queste istruzioni.
2. Conservare queste istruzioni.
3. Tenere conto di tutti gli avvertimenti.
4. Seguire tutte le istruzioni.
5. Non utilizzare questo apparecchio in prossimità di acqua.
6. Pulire solamente con un panno asciutto.
7. Non ostruire le prese d'aria. Installare conformemente alle indicazioni del produttore.
8. Non installare in prossimità di fonti di calore quali caloriferi, bocchettoni dell'aria calda, stufe o altri apparecchi (amplificatori inclusi) che producono calore.
9. Non ignorare le ragioni di sicurezza della presa polarizzata o con messa a terra. Una presa polarizzata ha due contatti di cui uno più largo dell'altro. Una presa con messa a terra ha tre contatti di cui uno per la messa a terra. Il contatto largo o quello di messa a terra garantiscono l'incolumità dell'utente. Qualora la spina fornita non sia adatta alla propria presa, consultare un elettricista per sostituire la presa obsoleta.
10. Proteggere il cavo di alimentazione di modo che non venga calpestato o schiacciato, in particolare in prossimità della presa, dell'alimentatore e nel punto in cui esce dall'apparecchio.
11. Utilizzare solamente gli accessori specificati dal produttore.
12. Scollegare dalla rete elettrica in caso di temporali o qualora resti inutilizzato per un periodo prolungato.
13. Per la manutenzione rivolgersi a personale qualificato. La manutenzione è necessaria qualora l'apparecchio sia stato danneggiato in qualunque modo, ad es. se il cavo di alimentazione o la presa sono danneggiati, se è stato versato del liquido sull'apparecchio o se vi sono caduti dentro degli oggetti, se è stato esposto alla pioggia o all'umidità, se non funziona normalmente o se è caduto.
14. Mantenere una distanza minima di 50mm sul davanti, sul retro e sui lati dell'apparecchio al fine di garantire una ventilazione sufficiente. Non impedire la ventilazione ostruendo le prese d'aria o mettendo intorno all'apparecchio degli oggetti, quali giornali, tovaglie, tende, ecc.
15. Non mettere sull'apparecchio sorgenti a fiamme libere, come ad es. candele accese.
16. Non esporre l'apparecchio a schizzi o spruzzi d'acqua. Non appoggiare sul televisore oggetti contenenti acqua, ad es. vasi di fiori.
17. La presa del cavo di alimentazione sul retro dell'apparecchio o la presa alla parete deve essere raggiungibile per permettere di scollegare l'apparecchio dalla corrente.
18. Per scollegare l'apparecchio dalla rete elettrica, scollegare il cavo dell'alimentatore dalla presa di alimentazione.
19. La presa di corrente dell'alimentatore deve rimanere facilmente accessibile.

Introduzione

Grazie per aver scelto Boston Acoustics e congratulazioni per l'acquisto dell'impianto musicale da tavolo ad elevate prestazioni Horizon Duo-i. Se possedete altri prodotti Boston certo non sarete sorpresi dall'audio eccezionale e dalla facilità d'uso di Duo-i. Se invece questo è il primo prodotto Boston, grazie! Crediamo che abbiate fatto un'ottima scelta. Duo-i è un sofisticato impianto stereo con radio e collegamento per iPod dotato di doppio allarme, ingresso e uscita audio ausiliari, il tutto in un involucro morbido e di stile: tutto quello che serve per il vostro "Play Smart." Scoprite tutte le caratteristiche e le funzioni del vostro nuovo sistema audio. Siamo sicuri che ve lo godrete negli anni a venire.

Caratteristiche

- Audio eccezionale grazie ai doppi speaker da 3 1/2 pollici in due casse acustiche separate e aperte per una risposta migliore
- Sistema di elaborazione audio BassTrac® per bassi intensi ad ogni volume
- Dock universale per iPod integrato con uscita video
- Tre comandi intuitivi e facili da usare per controllare tutte le caratteristiche di Duo-i
- Telecomando multifunzione per radio e iPod
- Ampio display, facile da leggere, con luminosità regolabile, che si abbassa automaticamente in condizioni di scarsa luminosità
- Sintonizzatore stereo AM/FM estremamente sensibile
- 10 stazioni radio FM e 5 stazioni AM preselezionate
- Ingresso per antenna esterna per garantire la massima ricezione
- Doppia sveglia entrambe con funzione allarme e/o radio e/o sveglia con iPod
- Pulsante unico, facile da usare, per impostare la sveglia
- Il volume della sveglia aumenta progressivamente per un risveglio più dolce
- Tasto S-n-o-o-o-o-z-e – l'intero bordo esterno in alluminio è sensibile al tocco. Impossibile mancare il tasto snooze
- La funzione Sleep permette di ascoltare la musica per 90 minuti prima che Duo-i si spenga automaticamente
- Come la volete voi! Personalizzate la vostra Duo-i con le maschere disponibili su www.bostonacoustic.com/POP
- Le impostazioni dell'ora, delle stazioni radio e degli allarmi rimangono in memoria anche in caso di mancanza di corrente elettrica
- Uscita per le cuffie sul pannello frontale
- Doppio ingresso ausiliario: sul pannello frontale e posteriore
- Uscita video composita che permette di vedere i programmi TV salvati sull'iPod attraverso un televisore
- L'iPod si ricarica mentre è posizionato sul dock
- Alimentatore interno: nessun voluminoso trasformatore esterno necessario

Indice

Apertura della confezione e preparazione di Horizon Duo-i	49	Caratteristiche della sveglia	56
Collocamento	49	Puntare la sveglia	56
Connessione	49	Selezionare il tipo di sveglia	57
Antenne AM e FM	50	Funzionamento della sveglia	57
Pannello di controllo frontale	50	La funzione Snooze	57
Il telecomando	50	Funzione sleep	58
Operazioni di base	51	Altre impostazioni	59
Accensione e spegnimento di Horizon Duo-i	51	Informazioni sul display	59
Regolare il volume	51	Luminosità del display	59
Impostare l'ora	51	Collegare altri apparecchi	60
Selezionare una fonte	52	Collegare le cuffie	60
Sintonizzare una stazione radio	52	Utilizzare gli ingressi audio ausiliari	60
Ricerca delle stazioni	53	Utilizzare l'uscita video	60
Memorizzare una stazione radio	53	Memoria dell'orologio	60
Selezionare una stazione radio preselezionata	54	Cavo di sicurezza	60
Regolare i bassi e gli alti	54	Porta di servizio	60
Utilizzare un iPod	55	Manutenzione e assistenza	60
Funzioni dell'iPod azionate da pannello di controllo frontale	56	Garanzia limitata	61
Funzioni dell'iPod da telecomando	56	Se l'assistenza sembra necessaria	61

Apertura della confezione e preparazione di Horizon Duo-i

Aprire attentamente la confezione di Horizon Duo-i. Segnalare immediatamente al rivenditore e/o allo spedizioniere se questa presenta danni dovuti al trasporto. Conservare la scatola e i materiali d'imballaggio per il futuro. Assicurarsi di conservare la ricevuta di acquisto in un posto sicuro, poiché potrebbe essere necessaria per la garanzia.

La confezione contiene la Horizon Duo-i, il telecomando, il cavo di alimentazione e sette dock adattatori per iPod.

Collocamento

La vostra Horizon Duo-i avrà un ottimo suono ovunque la mettiate, ma se la posizionate vicino ad una parete o un angolo i bassi risulteranno migliori. È importante non bloccare le uscite dei bassi. Assicurarsi che le prese d'aria dietro al dock per iPod non siano ostruite e possano garantire la ventilazione.

Connessione

Connettere il cavo di alimentazione al retro della Horizon Duo-i e alla presa di corrente alla parete.

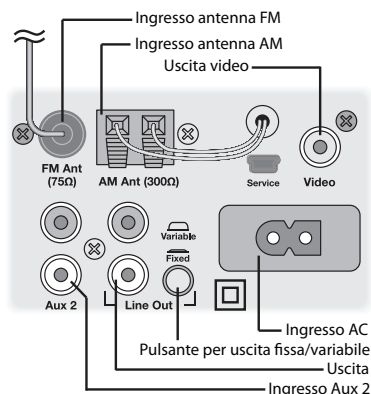

Antenne AM e FM

La Horizon Duo-i è pronta per l'uso. L'antenna AM interna è già collegata. Anche l'antenna FM interna è collegata, è sufficiente srotolare il cavo collegato alla presa. L'antenna standard vi permetterà di ricevere molte più radio di quelle che probabilmente potete ricevere con qualunque altra radio possediate, ma se desiderate ascoltare delle stazioni molto lontane potete collegare l'apparecchio all'antenna esterna.

Pannello di controllo frontale

È possibile gestire quasi tutte le funzioni Horizon Duo-i utilizzando i tre comandi frontali.

Power/Volume: sono controllati dalla manopola più grande al centro del pannello.

Mode: seleziona la fonte che si desidera utilizzare o la funzione da impostare.

Tune: si sintonizza su un'altra stazione radio.

Questi comandi, logici e intuitivi, rendono la Horizon Duo-i di facile utilizzo. Infatti, vengono utilizzati allo stesso modo per qualunque funzione; una volta imparato a regolare una funzione, sarà facile fare lo stesso con le altre, tanto che potreste non avere bisogno di questo manuale una volta capito il meccanismo di regolazione.

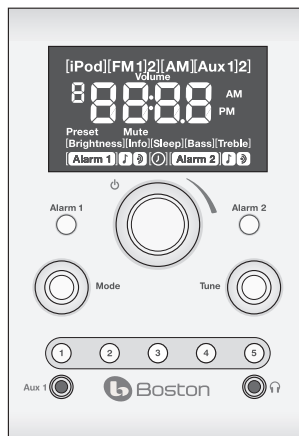

Il telecomando

È possibile gestire quasi tutte le funzioni Horizon Duo-i tramite il telecomando in dotazione. Quando non viene utilizzato, il telecomando può essere riposto nel vano nella parte superiore di Horizon Duo-i, davanti al dock per l'iPod. Il telecomando è inoltre dotato di un sostegno magnetico, di modo che possa essere attaccato su numerose superfici metalliche.

Nota: al momento dell'apertura della confezione, dal compartimento della batteria del telecomando spoggerà la linguetta di protezione in plastica; rimuoverla prima di utilizzare il telecomando.

Per poter utilizzare il telecomando è necessario che lungo la linea di vista con la parte frontale di Horizon Duo-i non vi siano impedimenti. Quando si premono i pulsanti, puntare il telecomando in direzione di Horizon Duo-i. Per ottenere dei buoni risultati non utilizzarlo ad una distanza superiore ai 6 metri con un'inclinazione massima di 45°.

Nota: ad un certo punto sarà necessario sostituire la batteria. Qualora il telecomando non funzionasse correttamente, inserire una nuova batteria a bottone al litio 3V CR2025.

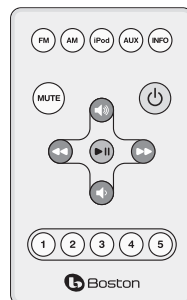



Operazioni di base

Accensione e spegnimento di Horizon Duo-i

Premere il comando **POWER/VOLUME** al centro del pannello frontale oppure il pulsante verde  sul telecomando.

Regolare il volume

Ruotare la manopola **POWER/VOLUME** sul pannello frontale oppure premere i pulsanti **VOLUME UP**  o **VOLUME DOWN**  sul telecomando.

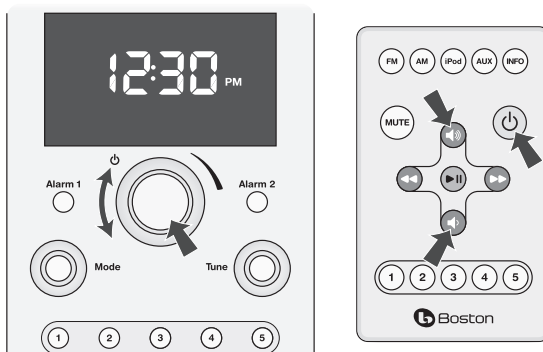



Nota: sull'illustrazione dei comandi:

 una freccia semplice indica che il pulsante o comando va premuto e quindi lasciato.

 una freccia doppia indica che il pulsante o comando va schiacciato e tenuto premuto.

 Questo simbolo indica che il comando va ruotato e poi premuto.

Impostare l'ora

- 1 Ruotare il comando **MODE** finché l'icona dell'orologio  non viene evidenziata tra parentesi .
- 2 Premere il comando **MODE**. L'icona dell'orologio e l'ora lampeggeranno.
- 3 Ruotare il comando **MODE** per regolare l'ora.
- 4 Premere nuovamente il comando **MODE** per impostare l'ora. Il display ritorna alla modalità precedente; il nuovo orario è stato impostato.

Nota: l'ora può essere visualizzata sia nel formato 12 ore che 24 ore. Per modificare la modalità di visualizzazione, ruotare il comando **MODE** per evidenziare l'icona dell'orologio tra parentesi . Premere e tenere premuto il comando **MODE** per 5 secondi. Il display visualizzerà "12H" o "24H". Ruotare il comando **MODE** per selezionare il formato dell'ora desiderato, quindi premere il comando.



Selezionare una fonte

Utilizzando il pannello di controllo frontale

- 1 Ruotare il comando **MODE** finché la fonte desiderata non viene evidenziata tra parentesi. Si noti che è possibile selezionare anche altre funzioni nonché l'icona di impostazione della sveglia.
- 2 Premere il comando **MODE** per selezionare l'oggetto evidenziato oppure attendere qualche secondo e la fonte verrà selezionata automaticamente. Duo-i si attiverà sulla fonte selezionata.

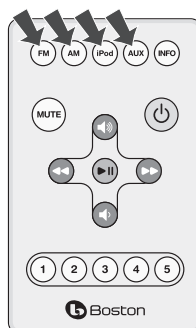
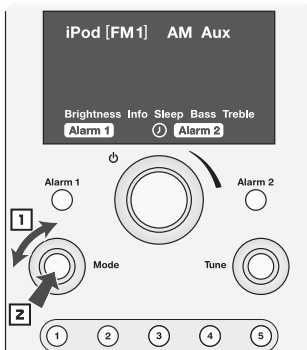

Utilizzando il telecomando

Premere il pulsante corrispondente alla fonte desiderata per selezionarla. Premere i pulsanti **FM** e **AUX** una volta per FM 1 o AUX 1 e due per FM 2 o AUX 2.

Note:

- È possibile selezionare l'iPod come fonte solo quando questo è posizionato nel dock.
- Ci sono due opzioni differenti come fonte: FM 1 e FM 2, che corrispondono ai due gruppi di stazioni radio FM preselezionate.
- Ci sono due opzioni differenti come fonte: AUX 1 e AUX 2. L'ingresso Aux 1 è sul pannello frontale, mentre Aux 2 è su quello posteriore.

Sintonizzare una stazione radio

Utilizzando il pannello di controllo frontale

- 1 Utilizzare il comando **MODE** per selezionare AM o una delle fonti FM.
- 2 Ruotare il comando **TUNE** finché la stazione desiderata non viene visualizzata sul display.

Utilizzando il telecomando

- 1 Premere il pulsante **AM** o **FM** per selezionare la fonte desiderata.
- 2 Premere una volta il pulsante ◀◀ o ▶▶ per cercare la frequenza della prossima stazione radio ricevibile.

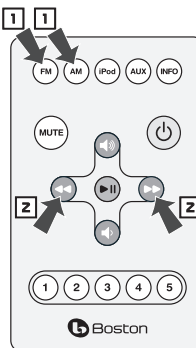

Note:

- Se la fonte radio desiderata è già selezionata, saltare la fase **1** e utilizzare il comando **TUNE** sul pannello di controllo frontale oppure i pulsanti ◀◀ o ▶▶ del telecomando, per sintonizzare la nuova stazione radio.
- Se la stazione selezionata è tra quelle preselezionate, ne viene visualizzato il numero insieme all'indicatore Preset.

Ricerca delle stazioni

Utilizzando il pannello di controllo frontale

Premere il pulsante **TUNE**. Duo-i cercherà la frequenza della prossima stazione radio ricevibile.

Utilizzando il telecomando

Premere e tenere premuto il pulsante ◀◀ o ▶▶. Duo-i cercherà la frequenza della prossima stazione radio ricevibile.

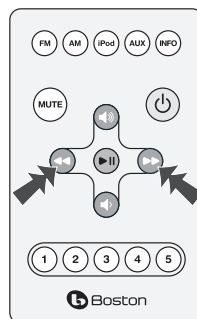

Memorizzare una stazione radio

1 Utilizzare il comando **MODE** o premere il pulsante **AM** o **FM** sul telecomando per selezionare la banda desiderata. Ci sono due serie di canali FM preselezionati che vengono selezionati scegliendo come fonte FM 1 o FM 2.

2 Utilizzare il comando **TUNE** sul pannello di controllo frontale, oppure i pulsanti ◀◀ o ▶▶ sul telecomando, per sintonizzare la stazione che si desidera assegnare a un canale preselezionato.

3 Premere e tenere premuto il pulsante **PRESET** sul pannello di controllo frontale o sul telecomando, corrispondente al canale che si desidera impostare. Verrà emesso un suono e il numero impostato lampeggerà per indicare che la stazione è stata assegnata al canale preselezionato.

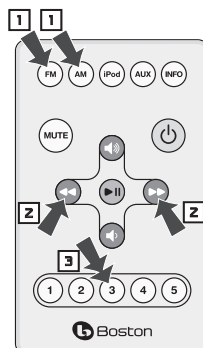
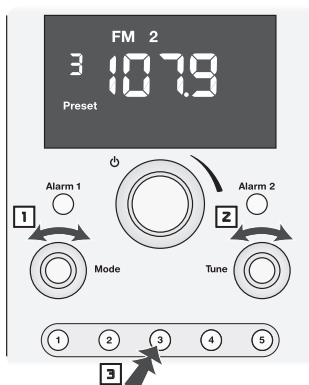

In questo esempio la stazione FM 107.9 è stata assegnata al canale 3 del gruppo FM 2.

Selezionare una stazione radio preselezionata

- 1 Ruotare il comando **MODE** per evidenziare la banda del canale preselezionato desiderato. Ci sono due serie di canali FM preselezionati che vengono selezionati scegliendo come fonte FM 1 o FM 2.
- 2 Premere brevemente il pulsante **PRESET** (1-5) corrispondente al canale che si desidera selezionare. L'indicatore Preset, il numero del canale e la frequenza della stazione lampeggeranno.

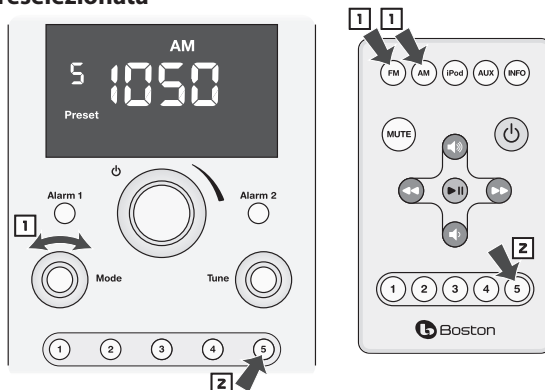

In questo esempio la stazione AM preselezionata 5, la cui frequenza è 1050, è stata selezionata.

Nota: premendo ripetutamente uno dei pulsanti **PRESET** si passerà automaticamente all'altra banda o gruppo di canali preselezionati. Nell'esempio di prima, premendo nuovamente il pulsante **PRESET 5** viene selezionato il canale 5 del gruppo FM 1, premendolo nuovamente viene selezionato il canale 5 del gruppo FM 2 e premendolo una terza volta viene selezionato il canale 5 del gruppo AM.

Regolare i bassi e gli alti

- 1 Ruotare il comando **MODE** per selezionare nel display l'icona Bass o Treble. L'icona Bass o Treble e le impostazioni attuali lampeggeranno nel display.
- 2 Ruotare il comando **MODE** in senso orario per aumentare i bassi o gli alti, oppure ruotarla in senso antiorario per diminuirli

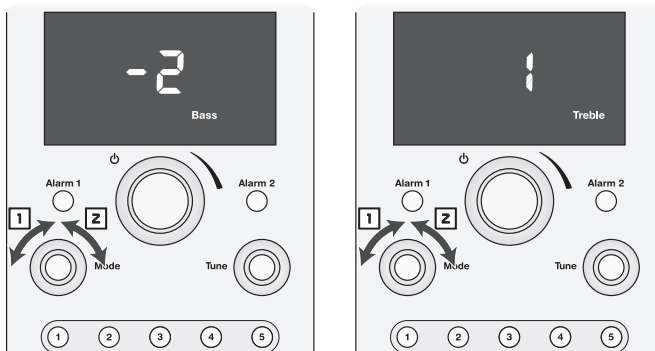

In questo esempio i bassi sono impostati su -2 mentre gli alti su +1.

Utilizzare un iPod

È possibile utilizzare un iPod come fonte per la musica in generale o con la sveglia se si desidera svegliarsi ascoltandone la musica.

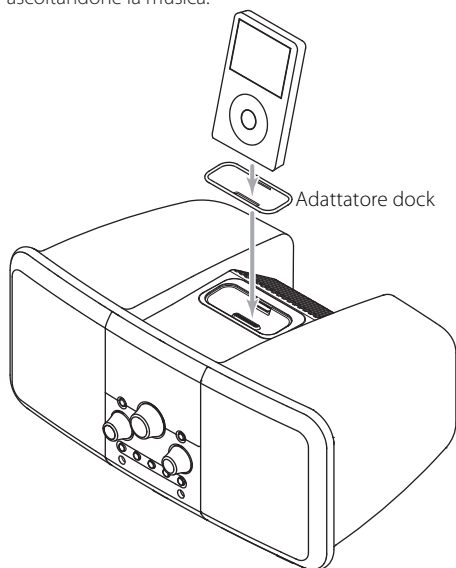

Horizon Duo-i viene fornita con sette adattatori dock che possono essere montati nell'incavo sulla parte superiore per supportare vari modelli di iPod. La tabella in basso elenca i modelli di iPod supportati e l'adattatore da utilizzare. Il numero dell'adattatore è riportato sulla parte posteriore dello stesso. Montare l'adattatore giusto nell'incavo del dock e inserirvi l'iPod.

Una volta che l'iPod è inserito nel dock, è possibile selezionarlo utilizzando il telecomando o il comando Mode sul pannello di controllo frontale. Consultare la sezione "Selezionare una fonte" a pagina 7 di questo manuale.

Le funzioni di base dell'iPod per riprodurre la musica possono essere azionate tramite i comandi sul pannello frontale di Duo-i o tramite il telecomando.

Modello iPod (capacità)	N. adattatore
iPod photo (40 / 60GB), iPod con display a colori (60GB)	7
iPod nano (2 / 4GB)	8
5G e U2 iPod (30 GB con video), iPod classic (80GB)	9
5G iPod con video (60GB / 80GB), iPod classic (160GB)	10
iPod nano - seconda generazione (2 / 4 / 8GB)	11
iPod nano - terza generazione (4 / 8GB)	13
iPod touch 8GB e 16GB	14

Funzioni dell'iPod azionate da pannello di controllo frontale

- 1 Premere il pulsante **TUNE** per riprodurre o mettere in pausa il brano selezionato.
- 2 Ruotare il comando **TUNE** per saltare o tornare indietro di uno o più brani.
- 3 Premere, tenere premuto e ruotare il pulsante **TUNE** per azionare il fast forward (avanzamento veloce) o il rewind (riavvolgimento). Premere nuovamente il pulsante **TUNE** per fermare il fast forward o il rewind e riprendere la riproduzione del brano.

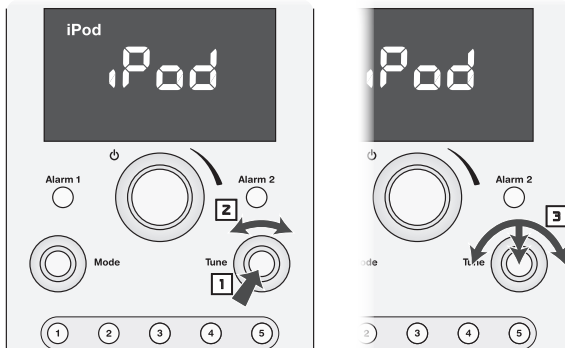

Funzioni dell'iPod da telecomando

- 1 Premere il pulsante **II ▶** per riprodurre un brano o mettere in pausa l'iPod.
- 2 Premere il pulsante **◀◀** o **▶▶** per saltare o tornare indietro di uno brano.
- 3 Premere e tenere premuto il pulsante **◀◀** o **▶▶** per azionare il fast forward o il rewind.

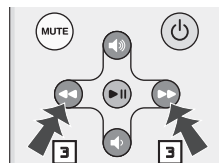
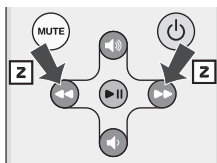
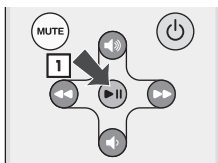

Caratteristiche della sveglia

Horizon Duo-i ha due sveglie indipendenti tra loro. Ognuna può essere impostata con la funzione preferita: allarme, radio o entrambi. Entrambe le modalità partono a basso volume per aumentare gradualmente.

Puntare la sveglia

La sveglia può essere puntata sia che Duo-i sia accesa che spenta.

- 1 Premere tenere premuto il pulsante **ALARM 1** o **ALARM 2** per 1 secondo. L'orario della sveglia e l'icona **Alarm 1** o **Alarm 2** lampeggeranno.
- 2 Ruotare il comando **MODE** per regolare l'ora della sveglia.
- 3 Premere il comando **MODE** per impostare l'ora della sveglia.

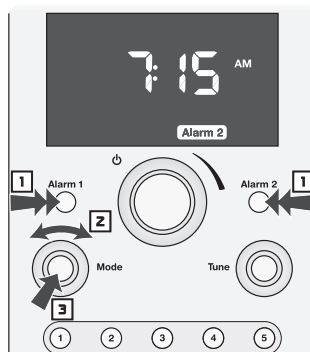

Nell'esempio la Sveglia 2 è stata puntata alle 7:15 AM.

Nota: la sveglia può essere puntata anche utilizzando il comando **MODE** per evidenziare l'icona **Alarm 1** o **Alarm 2**, quindi premere il comando **MODE** e seguire le fasi 2 e 3 illustrate sopra.



Selezionare il tipo di sveglia

Se si ha mente di utilizzare la funzione di sveglia con la radio, tenere a mente che questa si azionerà sul canale e con il volume dell'ultimo ascolto.

- 1 Premere i pulsanti **ALARM 1** o **ALARM 2** una o più volte per accendere la sveglia e per impostarne il tipo. Premendo una volta si seleziona la funzione di sveglia con la radio , premendo una seconda volta la sveglia con l'allarme , premendo tre volte si selezionano entrambe. Per disattivare la sveglia premere il pulsante quattro volte.

Questo esempio illustra come potrebbe apparire il display una volta spenta Duo-i. Viene visualizzata l'ora corrente e le icone indicano la sveglia "Alarm 1" è attiva, impostata per avviarsi con la radio e l'allarme, mentre la sveglia "Alarm 2" è impostata per avviarsi solamente con l'allarme.



Funzionamento della sveglia

Quando si avvia una sveglia l'icona della sveglia lampeggia.

Se è stata selezionata la sveglia con l'allarme: l'allarme si attiverà a basso volume in un primo momento, per poi aumentare.

Se è stata selezionata la sveglia con la radio: la sveglia si attiverà sulla stazione radio selezionata al momento in cui è stata impostata; il volume aumenterà gradualmente

Se è stata selezionata la sveglia con l'iPod: la sveglia si attiverà riproducendo il brano selezionato; il volume aumenterà gradualmente.

Se è stata selezionata la sveglia con la musica e con l'allarme: la sveglia si attiverà sulla stazione radio o sulla canzone dell'iPod selezionata; il volume aumenterà gradualmente. Se non la si spegne entro cinque minuti, la musica si spegne e l'allarme si attiverà ad un volume progressivamente crescente.

Per spegnere la sveglia premere il comando **POWER/VOLUME**.

La funzione Snooze

Se si desidera dormire un po' più a lungo dopo che la sveglia ha già suonato, è possibile utilizzare la funzione "Snooze". Per azionarla è sufficiente toccare il bordo metallico esterno di Duo-i; in questo modo la sveglia verrà posticipata di dieci minuti. Ogni pressione successiva posticipa la sveglia di cinque ulteriori minuti per un massimo di 60 minuti. Il display visualizza l'ora e un'icona della sveglia lampeggiante.

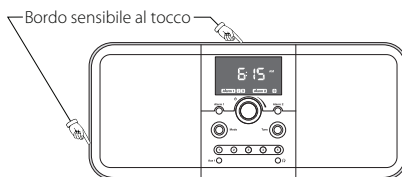

Per vedere di quanto è stata posticipata la sveglia, toccare il bordo metallico sulla sinistra una volta.

Premendo nuovamente il bordo si posticipa la sveglia di cinque ulteriori minuti e così via per ogni pressione successiva.

Per disattivare la funzione "Snooze" premere il pulsante **ALARM 1** o **ALARM 2** (per mantenere attiva la sveglia) o il pulsante **POWER/VOLUME**.

Funzione sleep

È possibile impostare Horizon Duo-i per rimanere accesa su una stazione radio o sull'iPod fino a 90 minuti. Passato il periodo specificato Duo-i si spegne da sola.

- 1** Selezionare una fonte e regolare il volume. Utilizzare il comando **MODE** per evidenziare nel display l'icona Sleep.
- 2** Premere il comando **MODE**. L'icona Sleep e "OFF" lampeggeranno nel display.
- 3** Ruotare il comando **MODE** in senso orario finché vengono visualizzati i minuti desiderati.
- 4** Premere il comando **MODE**. Le parentesi intorno a Sleep lampeggeranno alcune volte. Il display tornerà allo stato precedente ma con l'icona Sleep accesa.

In questo esempio lo spegnimento automatico è impostato dopo 30 minuti.



Note:

- Per disattivare la funzione Sleep prima del termine, premere il comando **POWER/VOLUME** e spegnere Duo-i.

Altre impostazioni

Informazioni sul display

Durante la regolazione dei comandi o delle impostazioni di Duo-i, il display mostra delle informazioni correlate all'operazione in corso. Dopo alcuni secondi il display smette di visualizzare tali informazioni o quale stazione si stia ascoltando, per tornare a visualizzare l'ora. È possibile selezionare quale modalità di visualizzazione di default si desidera.

Utilizzando il pannello di controllo frontale

- 1 Ruotare il comando **MODE** per evidenziare nel display l'icona Info.
- 2 Ruotare il comando **MODE** per selezionare il display con la fonte o con l'ora. Premere il comando **MODE** per impostare il display di default.

Utilizzando il telecomando

Premere il pulsante **INFO** per passare dalla visualizzazione della fonte all'ora e viceversa.

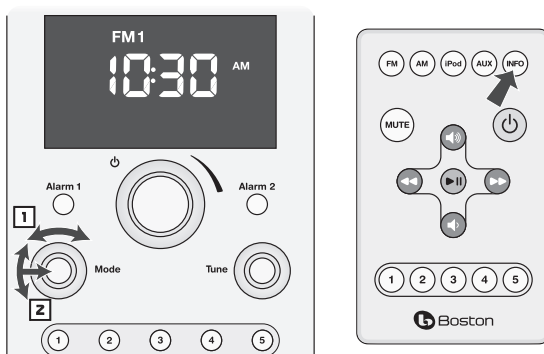

Se il display è stato impostato per visualizzare di default l'ora, l'icona della fonte attualmente selezionata lampeggerà alcune volte; il display visualizzerà ora di default la fonte.

Se il display è stato impostato per visualizzare di default la fonte, l'icona dell'orologio lampeggerà alcune volte; il display visualizzerà ora di default l'ora. Si tenga presente che l'icona della fonte attuale visualizza anche l'ora.

Nell'esempio di sopra, il display è impostato per visualizzare di default l'ora e la fonte è FM1.

Luminosità del display

La luminosità del display varia automaticamente in base alle condizioni di luminosità. È anche possibile modificare la scala complessiva della luminosità in base alle proprie esigenze.

- 1 Ruotare il comando **MODE** per evidenziare l'icona Brightness.
- 2 Premere il comando **MODE**. L'icona Brightness e le impostazioni attuali della luminosità lampeggeranno.
- 3 Ruotare il comando **MODE** per regolare la luminosità. I valori selezionabili vanno da 1 a 20.
- 4 Premere nuovamente il comando **MODE** per memorizzare la luminosità selezionata. Le parentesi intorno all'icona Brightness lampeggeranno alcune volte. Il display ritorna quindi allo stato precedente.

Nell'esempio la luminosità è stata impostata su 12.

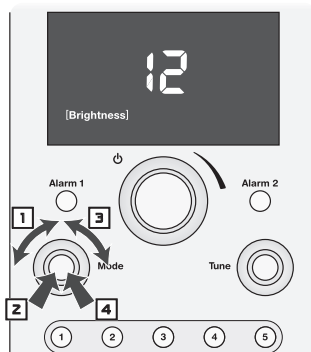

Collegare altri apparecchi

Collegare le cuffie

Collegare il jack delle cuffie nell'uscita sotto al simbolo . In questo modo gli speaker di Duo-i vengono disattivati. Se le cuffie in vostro possesso hanno una presa da ¼ di pollice sarà necessario un adattatore.

Utilizzare gli ingressi audio ausiliari

È possibile collegare a Duo-i altri apparecchi, come ad esempio un lettore CD, tramite gli ingressi audio ausiliari. L'ingresso

Aux 1 sul pannello frontale ha un jack da 1/8 di pollice mentre Aux 2, sul pannello posteriore, utilizza due jack RCA. Gli ingressi del canale destro e sinistro sono colorati rispettivamente di rosso e di bianco. Selezionare l'ingresso Aux 1 o Aux 2 utilizzando il comando **MODE** così come descritto nella sezione "Selezionare una fonte" di questo manuale.

Utilizzare l'uscita video

Se il vostro iPod è in grado di riprodurre delle tracce video, quando questo è inserito in Duo-i è possibile vederle su un televisore esterno. Connettere un cavo standard all'uscita video di Duo-i e all'ingresso video composito del televisore. In genere questo ingresso video è contrassegnato sul televisore col colore giallo. Consultare il manuale del televisore per ulteriori informazioni su questo ingresso e su come usarlo.

Memoria dell'orologio

Se l'erogazione di corrente elettrica a Duo-i viene interrotta, uno speciale alimentatore detto "super-cap" manterrà attivo l'orologio per un periodo di 24-48 ore. Se Duo-i non viene alimentata per un periodo superiore, potrebbe essere necessario reimpostare l'ora una volta ripristinata l'erogazione elettrica.

Cavo di sicurezza

Sul retro di Duo-i, a destra del cavo di alimentazione, è presente un aggancio per attaccare un cavo di sicurezza uguale in tutto e per tutto a quello che è possibile trovare sulla maggior parte dei computer portatili. Per impedire che venga rubato ancorare Duo-i a un qualcosa di robusto con un cavo di sicurezza per laptop.

Porta di servizio

La porta di servizio sul pannello posteriore deve essere utilizzata solamente da personale tecnico qualificato.

Manutenzione e assistenza

Duo-i può essere pulito esternamente utilizzando un panno morbido per rimuovere impronte digitali e polvere. Tutte le connessioni elettriche dovrebbero essere controllate e rifatte almeno una volta all'anno.

Nel caso in cui gli speaker dovessero mai necessitare di assistenza, contattare il rivenditore Boston Acoustics più vicino o andare all'indirizzo www.bostonacoustics.com/dealers per una lista di tutti i rivenditori della zona.

Garanzia limitata

Boston Acoustics garantisce al cliente originario di Horizon Duo-i che le parti meccaniche di questa saranno prive di difetti di lavorazione e/o materiale per un periodo di un anno dalla data d'acquisto.

Il cliente è tenuto a installare e utilizzare Duo-i in conformità con quanto riportato nelle istruzioni fornite, a garantire un trasporto sicuro e adeguato ad un tecnico autorizzato Boston Acoustics e a fornire la ricevuta del rivenditore come prova d'acquisto qualora sia richiesta l'assistenza.

Sono esclusi dalla presente garanzia i danni risultanti da abusi, da un uso non conforme, da un'installazione non consona, incidenti, spedizioni o riparazioni/modifiche eseguite da chiunque non sia un tecnico autorizzato da Boston Acoustics.

Questa garanzia limitata al prodotto Boston Acoustics e non copre i danni ad altri apparecchi associati. Questa garanzia non copre i costi di rimozione o reinstallazione. Questa garanzia decade se il numero di serie viene rimosso o danneggiato. Questa garanzia dà accesso a determinati diritti legali; il cliente potrebbe averne ulteriori che variano da stato a stato.

Se l'assistenza sembra necessaria

Contattare in primo luogo il rivenditore da cui è stato acquistato il prodotto. Qualora ciò non fosse possibile, scrivere a:

Boston Acoustics, Inc.
300 Jubilee Drive
Peabody, MA 01960 USA

o contattateci via e-mail all'indirizzo:

USA: support@bostona.com

Giappone: ba_info@dm-holdings.com

Asia Pacifico: service@dm-singapore.com

Vi risponderemo rapidamente consigliandovi sul da farsi. Se necessario, restituire Horizon Duo-i al produttore; le spese di spedizione sono a carico del mittente. Una volta riparata sarà rispedita al cliente con la spedizione a carico del mittente se questi è negli Stati Uniti o in Canada.

Solo per i clienti dell'UE



Questo simbolo sull'apparecchio indica che lo stesso non può essere trattato come rifiuto domestico ma deve essere smaltito separatamente in un contenitore apposito per rifiuti di apparecchiature elettriche ed elettroniche (RAEE) o deve essere restituito al venditore quando viene acquistato un prodotto nuovo dello stesso tipo. Il produttore ha pagato per lo smaltimento di questo prodotto; ciò contribuisce al riutilizzo e al riciclaggio dello stesso, riducendo al minimo gli effetti dannosi sull'ambiente e sulla salute delle persone, e inoltre evita sanzioni dovute ad un errato smaltimento.

VIKTIGA SÄKERHETSINSTRUKTIONER



Den här symbolen på apparaten uppger om risker på grund av farlig ström.



Den här symbolen på apparaten uppger om att man bör läsa alla säkerhetsföreskrifter i denna bruksanvisning.



Den här symbolen på apparaten uppger om dubbelisolering.



Varning! För att minska risken för brand eller elchock, utsätt inte apparaten för regn eller fukt.



Den här symbolen på apparaten uppger om att apparaten måste placeras i ett separat förvaringskärl för elektroniskt avfall och inte slängas tillsammans med hushållsavfall.

- Läs dessa instruktioner.
- Behåll dessa instruktioner.
- Ta hänsyn till alla varningar.
- Följ alla instruktioner.
- Använd inte apparaten nära vatten.
- Rengör endast med en torr trasa.
- Blockera inte några ventilationsöppningar. Installera i enlighet med instruktionerna från tillverkaren.
- Installera inte nära några värmekällor som element, värmeanordningar, spisar eller andra apparater (inklusive högtalare) som ger ifrån sig värme.
- Förstör inte säkerhetsmekanismen på den polariserade eller jordade stickproppen. En polariserad stickpropp har två stift, ett bredare än det andra. En jordad stickpropp har två stift och en tredje tagg för jordning. Det breda stiftet eller den tredje taggen finns där för din säkerhet. Om inte stickproppen passar i ditt uttag, kontakta en elektriker som kan byta ut det föråldrade uttaget.
- Skydda elsladden så att ingen trampar på den och den inte kläms, särskilt inte vid stickproppen, förvaringsutrymmet och stället där sladden går ut ur apparaten.
- Använd bara tillbehör och extratillsatser som angivits av tillverkaren.
- Koppla ur apparaten under åskväder eller när den inte ska användas under en lång tid.
- Överlåt allt servicearbete till kvalificerad servicepersonal. Service krävs när apparaten har skadats på något sätt, t.ex. när elsladden eller stickproppen har gått sönder, när vätskor har runnit eller föremål ramlat in i apparaten, när apparaten har utsatts för regn eller fukt, när den inte fungerar normalt eller när den har tappats.
- Ha ett tomt utrymme på minst 50 mm runt apparatens alla sidor så att den får tillräckligt med ventilation. Ventilationen får inte hindras genom att man täcker över ventilationsöppningarna eller lägger föremål som tidningar, dukar, gardiner osv. på eller runt omkring apparaten.
- Ingen öppen eld, som t.ex. levande ljus, bör placeras på apparaten.
- Apparaten får inte utsättas för dropp eller stänk. Inga vattenfyllda föremål, vaser och liknande, får placeras på apparaten.
- Antingen strömanslutningen på apparatens baksida eller stickproppen i vägguttaget måste hållas tillgängliga, så att man snabbt kan koppla bort strömmen från apparaten.
- För att helt koppla ur apparaten från elnätet, dra ut stickproppen för strömtillförsel från uttaget.
- Elsladdens stickpropp ska alltid vara klar för användning.

Inledning

Tack för att du har valt Boston Acoustics. Vi gratulerar dig till ditt köp av ett Horizon Duo-i högpresterande bordsmusiksystem. Om du äger andra produkter från Boston, kommer nog inte Duo-is ööverträffade ljudprestation och lätta användning som någon överraskning. Om Boston är något nytt för dig – välkommen! Du har gjort ett perfekt val. Duo-i är ett sofistikerat system med stereoradio, iPod och högtalare, försett med dubbla larm, AUX-ingång och uttag, allt i ett hölje med stil och smidighet – alltsammans "Play Smart". Så kolla igenom alla egenskaper och funktioner hos ditt nya musiksystem. Vi vet att du kommer att uppskatta det i många år.

Egenskaper

- Ööverträffad ljudkvalitet från två högtalare på $3\frac{1}{2}$ tum (8,75 cm) i separata akustikkammare, ventilerade för öökad respons
- BassTrac® ljudbehandling för en tillfredsställande bas vid alla ljudvolym
- Integrerad universell iPod-dockningsstation med videouttag
- Tre intuitiva, lätthanterliga kontroller som driver alla Duo-is egenskaper
- Multifunktionell fjärrkontroll för radio och iPod
- Stor, lättavläslig display med justerbar ljusstyrka som tonas upp automatiskt vid låg kringbelysning
- Högsensitiv AM/FM Stereo-mottagare
- 10 förinställningar för FMkanaler; 5 förinställningar för AM-kanaler
- Externa antenningångar för maximal mottagning
- Dubbla larmfunktioner, båda med väkning med signal och med musik från radio eller iPod
- Lätthanterlig, enknapps larminställning
- Larmens ljudvolym ökar gradvis, för ett mildt uppvaknande
- S-n-o-o-o-o-z-e-knapp - hela den yttre aluminiumkanten är en touchkänslig snooze knapp som man inte kan missa
- Med sömnfunktionen kan du lyssna på musik upp till 90 minuter innan Duo-i stänger av sig själv
- Make it your own - gör den till din egen! Anpassa själv din Duo-i med valfria tillbehör som finns på www.bostonacoustics.com/POP
- Inställningarna för tid, radiokanaler och larm stannar kvar i minnet när strömmen är borta
- Uttag för hörlurar på framsidan
- Två AUX-ingångar, en fram och en bak
- Med komposit videouttag kan du spela upp TV-program som finns på din iPod genom en TV-apparat
- iPod laddas när den sitter i dockningsstationen
- Intern strömtillförsel - ingen klumpig adapter behövs

Innehåll

Packa upp och installera din Horizon Duo-i	64	Väckarklocka	71
Placering	64	Ställa in larmtid	71
Strömanslutning	64	Ställa in ett larm	72
AM- och FM-antenner	65	Hur larmen fungerar	72
Om kontrollerna på framsidan	65	Snooze-funktionen	72
Om fjärrkontrollen	65	Insomningsfunktion	73
Grundläggande användning av kontrollerna	66	Andra kontrollinställningar	74
Sätta på och stänga av Horizon Duo-i	66	Information från displayer	74
Justera ljudvolymen	66	Ljusstyrka på displayen	74
Ställa in klockan	66	Ansluta annan utrustning	75
Välja en källa	67	Ansluta hörlurar	75
Ta in en radiokanal	67	Att använda Aux-ingångar	75
Kanalsökning	68	Att använda videoutgången	75
Förinställa en kanal	68	Om klockans minne	75
Välja en förinställd kanal	69	Anslutning av säkerhetskabel	75
Justera bas och diskant	69	Serviceport	75
Att använda iPod	70	Underhåll och service	75
Användning av iPod med kontrollerna på framsidan	71	Begränsad garanti	76
Användning av iPod med fjärrkontrollen	71	Om det är nödvändigt med service	76

Packa upp och installera din Horizon Duo-i

Packa försiktigt upp Horizon Duo-i. Om det finns något tecken på skador från transporten, rapportera genast till återförsäljaren och/eller leverantören. Behåll kartongen och förpackningsmaterialet för framtida bruk. Förvara ditt inköpskvitto på ett säkert ställe, det kan behövas för garantisyften.

I lådan bör du hitta Horizon Duo-i, fjärrkontrollen, elsladden och sju adapterlock för iPod-dockningsstationen.

Placering

Din Horizon Duo-i låter perfekt var den än placeras. Men om du ställer den nära en vägg eller ett hörn förstärks basåtergivningen. Blockera inte basens öppning. Se till att ventilationsöppningarna bakom iPod-dockningsstationen inte täpps till.

Strömanslutning

Anslut bara elsladden till baksidan på Horizon Duo-i och sätt in sladden i vägguttaget.

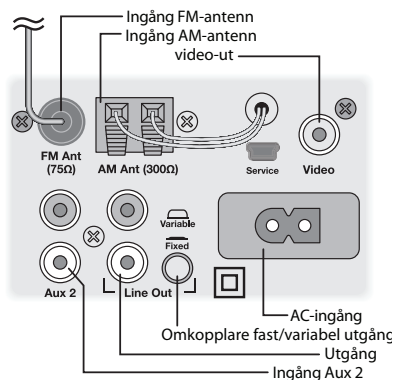

AM- och FM-antenn

Horizon Duo-i är färdig att använda när den tas ut ur lådan. Den interna AM-antennen är ansluten. FM-antennen är också ansluten. Dra bara ut kabeln som är ansluten till stickproppen. Med standardantennerna får du förmodligen in fler kanaler än med någon annan radio du har. Men om du vill lyssna på kanaler som ligger långt bort, kan externa antenner anslutas till antenningångarna.

Om kontrollerna på framsidan

De flesta av Horizon Duo-i:s funktioner hanteras med tre kontroller på framsidan.

Power/Volume – Med den stora knappen mitt på panelen sätter du på strömmen och kontrollerar ljudvolymen.

Mode – Väljer vilken ingång du vill använda eller vilken funktion du vill justera.

Tune – Tar in en ny radiokanal.

Med dessa logiska, intuitiva kontroller blir det lätt att använda Horizon Duo-i. Sättet de används på är detsamma för varje funktion. När du väl har lärt dig kontrollera en av funktionerna blir resten av dem lätta. Du kanske inte behöver titta här i bruksanvisningen när du förstår hur kontrollerna fungerar.

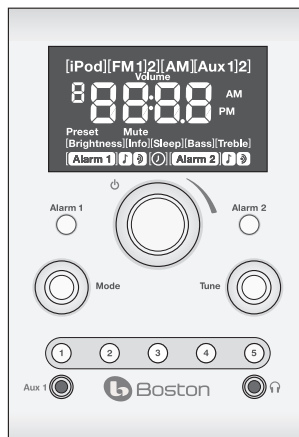

Om fjärrkontrollen

De flesta funktionerna hos Horizon Duo-i kan hanteras med den tillhörande fjärrkontrollen. När den inte används kan fjärrkontrollen förvaras bekvämt i fickan högst upp på Horizon Duo-i, framför iPod-dockningsplatsen. Fjärrkontrollen har också en magnetisk baksida så att den kan sättas fast på många ytor av metall.

Notera: När du packar upp fjärrkontrollen är det en isoleringsflik i plast som sticker ut från batterifickan. Dra ut den innan fjärrkontrollen används.

När man använder fjärrkontrollen måste man ha ett obrutet synfält fram till framsidan av Horizon Duo-i. Peka med fjärrkontrollen på framsidan av Horizon Duo-i när du trycker på knapparna. För bästa resultat bör du stå inom 6 meters avstånd från apparaten och inte med en snävare vinkel än 45°.

Notera: Så småningom behöver du byta batteri till fjärrkontrollen. Om du inte kan styra Duo-i ordentligt med fjärrkontrollen, sätt i ett nytt knappcells batteri (CR2025, 3 V, litium).

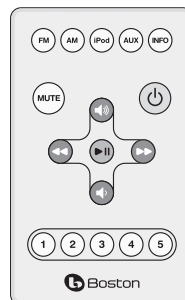

Grundläggande användning av kontrollerna

Sätta på och stänga av Horizon Duo-i

Tryck på kontrollen **POWER/VOLUME** mitt på framsidan eller på den gröna ⏻ knappen på fjärrkontrollen.

Justera ljudvolymen

Vrid på knappen **POWER/VOLUME** eller tryck på knapparna för **VOLYM UPP** 🔊 eller **VOLYM NER** 🔊 på fjärrkontrollen.

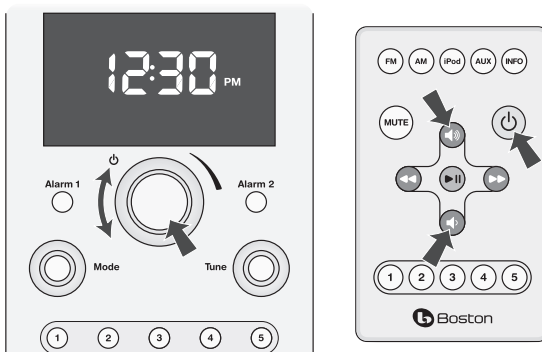

Notera: Teckningarna på kontrollerna –



Vanliga pilar betyder att man ska trycka på och släppa upp knappen eller kontrollen.



Dubbla pilar betyder att man ska trycka och hålla nere knappen eller kontrollen.



Denna symbol betyder att kontrollen vrids och sedan trycks ner.

Ställa in klockan

- 1 Vrid på kontrollen **MODE** tills klockikonen ⌚ blir upplyst med klamrar [⌚].
- 2 Tryck på kontrollen **MODE**. Klockikonen och tiden börjar blinka.
- 3 Vrid på kontrollen **MODE** för att justera tiden.
- 4 Tryck på kontrollen **MODE** igen för att ställa in tiden. Displayen återgår till sitt förra läge och den nya tiden är inställd.

Notera: Klockan kan visa tiden i antingen 12- eller 24-timmarsformat. För att ändra tidsvisningen, vrid på kontrollen **MODE** för att lysa upp klockikonen med klamrar [⌚].

Tryck och håll ner **MODE** i 5 sekunder. Displayen visar "12H" eller "24H". Vrid på **MODE** för att välja det tidsformat du vill ha och tryck sedan på kontrollen igen.



Välja en källa

Med kontrollerna på framsidan

- 1 Vrid på kontrollen **MODE** tills den källa du valt är upplyst med klamrar. Notera att de andra kontrollikonerna för inställningar av funktioner och alarm också kan väljas.
- 2 Tryck på kontrollen **MODE** för att välja det upplysta objektet. Eller vänta bara några sekunder så väljs källan automatiskt. Duo-i börjar spela den källa som valts.

Med fjärrkontrollen

Tryck på knappen för den källa du vill välja. Tryck på knapparna **FM** och **AUX** en gång för FM 1 eller AUX 1 och två gånger för FM 2 eller AUX 2.

Notera:

- iPod-källan kan bara väljas när din iPod är i dockningsstationen.
- Både FM1 och FM2 går att välja som källa. De motsvarar de två grupperna av FM-radioinställningar.
- Både Aux 1 och Aux 2 går att välja som källa. Aux 1 är ingången på framsidan. Aux 2-ingången finns på baksidan.

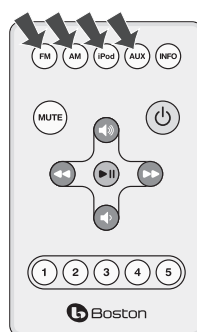
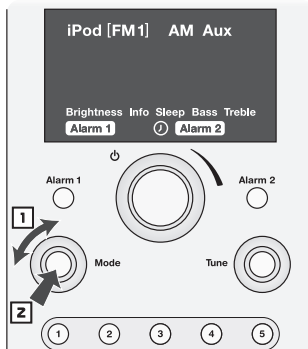

Ta in en radiokanal

Med kontrollerna på framsidan

- 1 Använd **MODE** kontrollen Mode för att välja AM-radiokällan eller en av FM-radiokällorna.
- 2 Vrid på kontrollen **TUNE** tills frekvensen för den kanal du vill ha syns på displayen.

Med fjärrkontrollen

- 1 Tryck på knappen **AM**- eller **FM**-radio som källa.
- 2 Tryck på knappen **◀◀** eller **▶▶** en gång för att gå uppåt eller neråt på radiobandet till nästa kanalfrekvens.

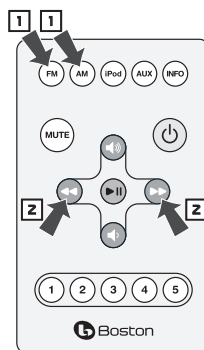

Notera:

- Om den radiokälla du vill ha redan har valts, kan du hoppa över steg 1 och använda kontrollen **TUNE** på framsidan eller knapparna **◀◀** eller **▶▶** på fjärrkontrollen för att ta in en annan kanal.
- Om den kanal du väljer används som en förinställd kanal, visas indikatorn för förinställning samt numret på den.

Kanalsökning

Med kontrollerna på framsidan

Tryck på knappen **TUNE**. Duo-i letar uppåt längs radiobandet efter nästa kanal som går att få in.

Med fjärrkontrollen

Tryck och håll ner knappen **◀◀** eller **▶▶**. Duo-i letar uppåt eller neråt längs radiobandet efter nästa kanal som går att få in.

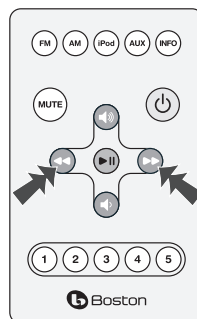

Förinställa en kanal

- 1** Använd kontrollen **MODE** eller tryck på knappen **AM** eller **FM** på fjärrkontrollen för att välja det radioband du vill använda. Det finns två satsar med FM-förinställningar. De markeras genom att man väljer källa FM 1 eller FM 2.
- 2** Använd kontrollen **TUNE** på framsidan eller knapparna **◀◀** eller **▶▶** på fjärrkontrollen för att ta in den kanal du vill förinställa.
- 3** Tryck och håll ner den **FÖRINSTÄLLNINGSKNAPP** (1-5), på framsidan eller fjärrkontrollen, som du vill ställa in. Det hörs en ton och det förinställda numret lyser, vilket visar att kanalen har registrerats som förinställd.

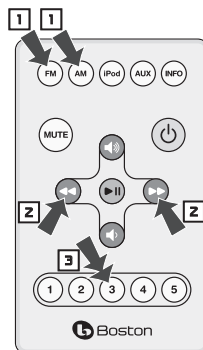
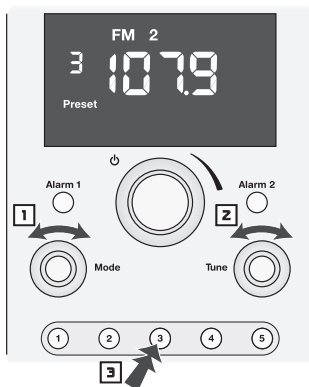

I detta exempel har FM-kanalen 107,9 blivit inställd som nummer 3 i gruppen FM 2.

Välja en förinställd kanal

- 1 Vrid på kontrollen **MODE** för att markera radiobandet för den förinställning du vill välja. Det finns två satsar med FM-förinställningar. De markeras genom att man väljer källa FM 1 eller FM 2.
- 2 Tryck och släpp snabbt upp den **FÖRINSTÄLLNINGSKNAPP** (1-5) du vill välja. Då lyser indikatorn Preset, förinställningsnumret och kanalens frekvens.

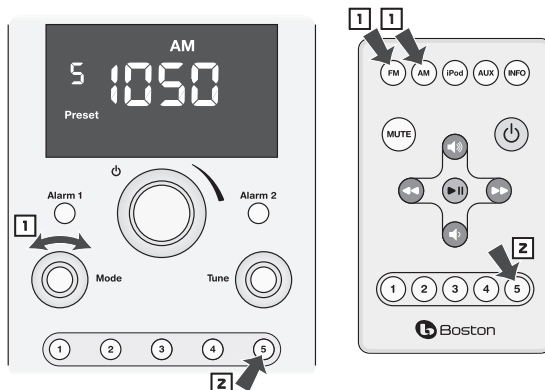

I detta exempel har man valt AM förinställning 5 och det är frekvens 1050 som hör ihop med den.

Notera: Trycker man på en **FÖRINSTÄLLNINGSKNAPP** mer än en gång skiftar man till det andra radiobandet eller förinställningsgruppen. Om du i det här exemplet trycker på **FÖRINSTÄLLNINGSKNAPP 5** igen, då väljs förinställning 5 i gruppen FM 1. Trycker du igen väljs förinställning 5 i gruppen FM 2. Tryck ytterligare en gång och AM förinställning 5 väljs igen.

Justera bas och diskant

- 1 Vrid på kontrollen **MODE** för att välja ikonen för bas (Bass) eller diskant (Treble) på displayen. Ikonen för bas eller diskant och nuvarande inställning blinkar på displayen.
- 2 Vrid på kontrollen **MODE** medsols för att öka, eller motsols för att minska på basen eller diskanten

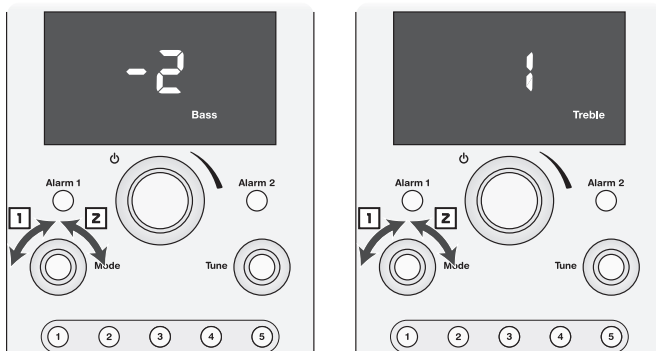

I dessa exempel är basen inställd på -2 och diskanten på +1.

Att använda iPod

Du kan använda din iPod som källa för att spela upp musik rent allmänt, eller för att vakna till musik när du använder väckarklockfunktionen.

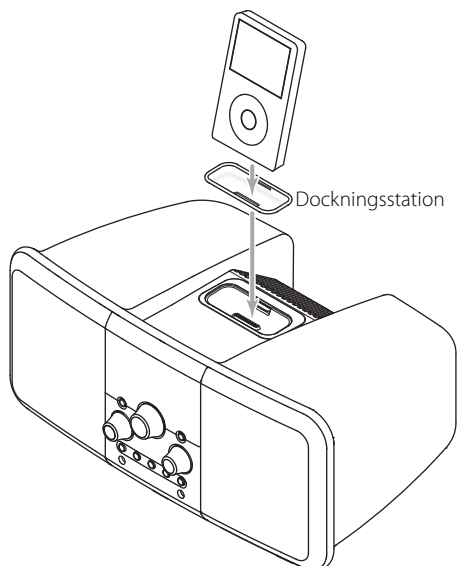

Horizon Duo-i är utrustad med sju dockningsadapterar. Dessa passar i dockningsfacket överst på Duo-i och stöder olika iPod-modeller. I tabellen nedan finns alla iPod-modellerna och de dockningsadapterar som ska användas till dem. Numret på dockningsadaptern är ingjutet på delens baksida. Placera lämplig adapter i dockningsfacket och koppla in din iPod i dockningsstationen.

När din iPod väl är i dockningsstationen kan du välja den med kontrollen Mode på framsidan eller med fjärrkontrollen.

De grundläggande uppspelningsfunktionerna för iPod kan användas med kontrollerna på framsidan av Duo-i eller med fjärrkontrollen.

iPod-modell (Kapacitet)	Adapternummer
iPod foto (40/60 GB), iPod med färgdisplay (60 GB)	7
iPod nano (2/4 GB)	8
5G och U2 iPod (30 GB med video), iPod classic (80 GB)	9
5G iPod med video (60 GB/80 GB), iPod classic (160 GB)	10
iPod nano - 2:a generationen (2/4/8 GB)	11
iPod nano - 3:e generationen (4/8 GB)	13
iPod touch 8 GB & 16 GB	14

Användning av iPod med kontrollerna på framsidan

- 1 Tryck på knappen **TUNE** för att starta eller göra paus i uppspelningen av det valda spåret.
- 2 Vrid på **TUNE** för att hoppa ett eller flera spår framåt eller bakåt.
- 3 Tryck, håll ner och vrid på knappen **TUNE** för att snabbspola fram eller tillbaka. Tryck på knappen **TUNE** igen för att stoppa snabbspolningen och återuppta uppspelningen.

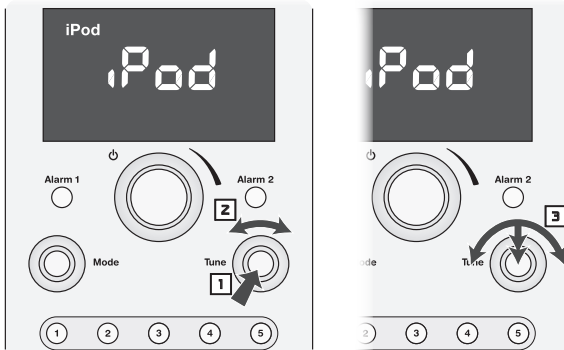

Användning av iPod med fjärrkontrollen

- 1 Tryck på knappen **II ▶** för att spela upp eller pausa din iPod.
- 2 Tryck på knappen **◀◀** eller **▶▶** för att hoppa ett spår bakåt eller framåt.
- 3 Tryck och håll ner knappen **◀◀** eller **▶▶** för att snabbspola fram eller tillbaka.

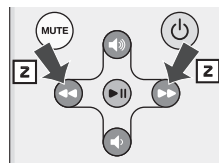
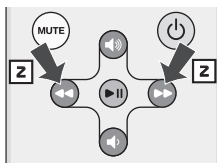
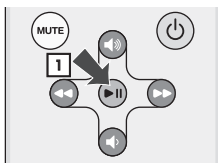

Väckarklocka

Horizon Duo-i har två oberoende larminställningar. Var och en har sin egen typ av larm - vakna av en ton, vakna till musik eller både-och. Båda typerna av larm sätter igång på en låg volym som ökar lite i taget.

Ställa in larmtid

Larmtiden kan ställas in både när Duo-i är på och avstängd.

- 1 Tryck och håll ner knappen **ALARM 1** eller **ALARM 2** i en sekund. Larmtiden och ikonen **Alarm 1** or **Alarm 2** blinkar.
- 2 Vrid på kontrollen **MODE** för att justera larmtiden.
- 3 Tryck på kontrollen **MODE** igen för att ställa in larmtiden.

I detta exempel är larm 2 inställt på 07:15.

Notera: Larmtiden kan också ställas in med kontrollen **MODE** för att lysa upp ikonen **Alarm 1** or **Alarm 2**. Tryck sedan på **MODE** och följ steg 2 och 3 ovan.

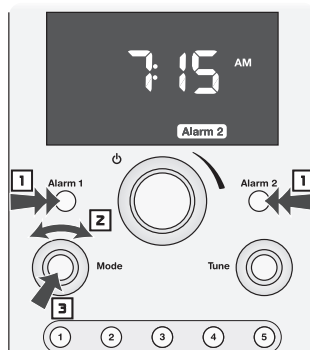

Ställa in ett larm

Om du tänker använda funktionen att vakna till musik, notera att det blir den senaste inställningen för källa och volym som används till larmet.

- Tryck på knapparna **ALARM 1** eller **ALARM 2** en eller flera gånger för att sätta på larmet och ställa in larmtypen. Med en tryckning väljer du att vakna till musik . Med två tryckningar vaknar du till en ton . Tre tryckningar ger båda. Tryck på knappen en fjärde gång för att ta bort larmet.

Detta exempel visar hur displayen kan se ut efter att Duo-i har stängts av. Aktuell tid visas och ikonerna upplyser om att larm 1 är på, inställt på musik och ton, samt att larm 2 är på och inställt på endast ton.

Hur larmen fungerar

När ett larm startar börjar ikonen för det larmet att blinka.

Om du valde att vakna till en ton börjar larmtonen att ljuda, först tyst och sedan med stigande volym.

Om du valde att vakna till musik från radion, spelas den kanal som var på när du ställde in larmet, med en gradvis stigande volym.

Om du valde att vakna till musik från din iPod, spelas den valda låten med en gradvis stigande volym.

Om du valde att vakna till musik och ton, spelas den radiokanal eller låt på iPod som du valde, med en gradvis stigande volym. Om du inte stänger av musiklarmet inom fem minuter slutar musiken att spela och larmtonen börjar ljuda, med en gradvis stigande volym.

Tryck på knappen **POWER/VOLUME** för att stänga av larmet.

Snooze-funktionen

Om du vill sova lite längre efter att larmet ljuder kan du använda funktionen "Snooze". Bara rör vid den yttre metallkanten runt Duo-i. Det fördröjer larmet med tio minuter. Varje gång du rör vid kanten på nytt ökar längden på "Snooze"-larmet med 5 minuter. Maximal fördröjning är 60 minuter. Displayen visar tiden och en blinkande larmikon.

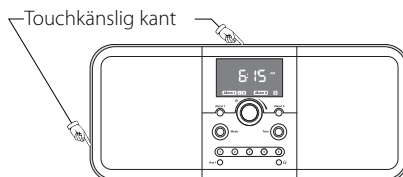

För att se hur mycket "snooze"-tid det är kvar, rör vid metallkanten en gång. Om du rör vid kanten igen läggs ytterligare fem minuter till "snooze"-tiden för varje ny vidröring.

För att avbryta "snooze"-funktionen, tryck på knapp Alarm 1 eller Alarm 2 för det aktiva larmet eller på knappen **POWER/VOLUME**.



Insomningsfunktion

Du kan ställa in Horizon Duo-i på att spela en radiokanal eller din iPod i upp till 90 minutes. Efter den angivna tiden stänger Duo-i av sig.

- 1** Välj källa och ställ in ljudvolymen. Använd kontrollen **MODE** så att ikonen för insomning (Sleep) tänds på displayen.
- 2** Tryck på kontrollen **MODE**. Ikonen Sleep och "OFF" (av) blinkar på displayen.
- 3** Vrid på **MODE** medsols tills du ser det antal minuter som önskas.
- 4** Tryck på kontrollen **MODE**. Klammrarna runt ikonen Sleep blinkar några gånger. Displayen återgår till sitt föregående tillstånd, med ikonen Sleep tänd.

I detta exempel är tiden fram till avstängning inställd på 30 minuter.



Notera:

- För att avbryta insomningseffekten innan den har fullföljts, stäng av Duo-i med kontrollen **POWER/VOLUME**.

Andra kontrollinställningar

Information från displayer

När du justerar kontrollerna eller inställningarna på Duo-i visar displayen information och symboler som gäller det du håller på med. Efter några sekunder går displayen tillbaka till att visa tiden eller den källa du lyssnar på. Du kan välja vilken av standarddisplayerna du vill se.

Med kontrollerna på framsidan

- 1 Vrid på **MODE** så att ikonen Info på displayen lyser.
- 2 Vrid på **MODE** för att välja displayen för källa eller för tid. Tryck på **MODE** för att ställa in standarddisplayen.

Med fjärrkontrollen

Tryck på knappen **INFO** för att växla mellan displayerna för källa och tid.

Om displaystandarden ställdes in på att visa tid, blinkar ikonen för den just nu valda källan några gånger. Displayen visar nu inte längre källan som standard.

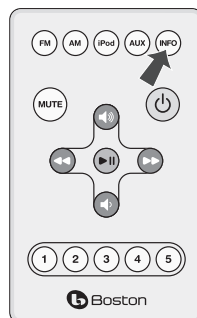

Om displaystandarden ställdes in på att visa källan, blinkar klockikonen några gånger. Displayen visar nu inte längre tiden som standard. Notera att ikonen för aktuell källa visas som tillägg till tiden.

I exemplet ovan är standarddisplayen inställd på tid och källan är FM1.

Ljusstyrka på displayen

Displayens ljusstyrka varierar automatiskt beroende på hur ljusst det är runt omkring. Dessutom kan den övergripande skalan för ljusstyrka justeras utefter vad man själv föredrar.

- 1 Vrid på **MODE** så att ikonen för ljusstyrka (Brightness) på displayen lyser.
- 2 Tryck på kontrollen **MODE**. Då blinkar ikonen Brightness och nuvarande inställning för ljusstyrka.
- 3 Vrid på **MODE** för att justera inställningen av ljusstyrka. Inställningen kan variera från 1 till 20.
- 4 Tryck på **MODE** igen för att ställa in den nya inställningen för ljusstyrka på displayen. Klammarna runt ikonen Brightness blinkar några gånger. Sedan återgår displayen till sitt föregående tillstånd.

I detta exempel är ljusstyrkan inställd till 12.

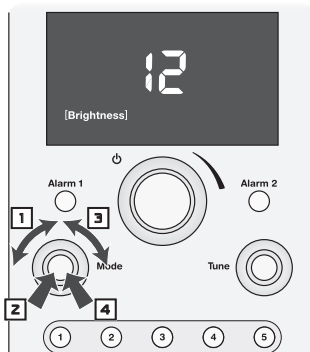

Ansluta annan utrustning

Ansluta hörlurar

Anslut hörlurarnas kontakt till uttaget bredvid . Det gör att Duo-is högtalare stängs av. Om dina hörlurar har en 1/4-tums kontakt behöver du en adapter.

Att använda Aux-ingångar

Annan ljudutrustning, som en bärbar CD-spelare, kan anslutas till Duo-i genom Aux-ingångarna. Aux 1-ingången på framsidan har ett 1/8-tums uttag. Till Aux 2-ingången på baksidan används två RCA-uttag. Höger- och vänsteruttagen har röd respektive vit färg. Välj ingången Aux 1 eller Aux 2 med kontrollen **MODE** enligt beskrivningen i avsnittet "Välja en källa" i denna bruksanvisning.

Att använda videoutgången

Om det går att lagra videospår på din iPod kan du titta på dem på en extern TV-apparat när den är dockad till Duo-i. Anslut en standardkabel mellan videoutgången på Duo-i och kompositingången på din TV. Kompositingången för video på en TV är vanligtvis guldfärgad. Titta i bruksanvisningen till din TV för information om den ingången och hur den används.

Om klockans minne

När strömmen till Duo-i avbryts finns det en särskild elkomponent som kallas "super-cap", som håller klockfunktionerna aktiva i 24-48 timmar. Om Duo-i är utan ström under en längre tid än så, kan du behöva ställa om klockan när strömmen kommer tillbaka.

Anslutning av säkerhetskabel

Det finns en anslutning för säkerhetskabel på baksidan av Duo-i, till höger om anslutningsuttaget till elsladden. Det är samma som den anslutning som finns på de flesta bärbara datorer. Anslut en kabel för datasäkerhet mellan Duo-i och en stabil förankringspunkt, för att förhindra att din Duo-i blir stulen.

Serviceport

Serviceporten på baksidan får endast användas av behörig servicetekniker.

Underhåll och service

Duo-is hölje kan rengöras med en mjuk trasa för att ta bort fingeravtryck eller damma av. Alla kabelanslutningar bör inspekteras och göras om minst en gång om året.

Om högtalarna någon gång behöver service, kontakta din lokala återförsäljare för Boston Acoustics eller besök

www.bostonacoustics.com/dealers för att se listan över återförsäljare i ditt område.

Begränsad garanti

Boston Acoustics garanterar den ursprunglige köparen att Horizon Duo-i är fri från skador när det gäller material och ihopmontering av mekaniska delar, under en period på ett år från inköpsdatumet.

Det är ditt ansvar att installera och använda Duo-i i enlighet med de instruktioner som ges, att ordna med säker transport till en auktoriserad servicerepresentant för Boston Acoustics och att presentera inköpsbevis i form av ditt kvitto när du ber om service.

Undantag från denna garanti är skada till följd av missbruk, felanvändning, felaktig installation, olyckor, frakt eller reparationer/ändringar som gjorts av någon annan än en auktoriserad servicerepresentant för Boston Acoustics.

Denna garanti är begränsad till produkt från Boston Acoustics och täcker inte skador på någon tillhörande utrustning. Denna garanti täcker inte kostnaden för kassering eller ominstallation. Denna garanti är ogiltig om serienumret har tagits bort eller skadats. Denna garanti ger dig särskilda juridiska rättigheter, och du kan också ha andra rättigheter som varierar från land till land.

Om det är nödvändigt med service

Kontakta först återförsäljaren där du köpte produkten. Om inte detta är möjligt, skriv till:

Boston Acoustics, Inc.
300 Jubilee Drive
Peabody, MA 01960 USA

Eller kontakta oss via e-post på:

USA: support@bostona.com

Japan: ba_info@dm-holdings.com

Asien och Stilla-havsområdet: service@dm-singapore.com

Vi ger dig snabba råd om vad du ska vidta för åtgärd. Om det är nödvändigt att returnera din Horizon Duo-i till fabriken, skicka den med förbetald frakt. När den har reparerats skickar vi tillbaka den med förbetald frakt inom USA och Kanada.



För kunder inom EU

Den här symbolen på produkten upplyser om att produkten inte får kasseras tillsammans med hushållsavfall. Istället får den placeras i ett separat kärl för elektroniskt avfall eller returneras till återförsäljaren i samband med inköp av en likadan produkt. Fabrikanten har betalat för återvinning av denna produkt. Detta bidrar till återanvändning och återvinning, minskar allvarlig inverkan på miljön och människors hälsa, samt förhindrar böter för felaktig avfallshantering.

WICHTIGE SICHERHEITSVORSCHRIFTEN



Dieses Symbol auf dem Gerät weist auf durch Spannungen entstehende Gefahren hin.



Dieses Symbol auf dem Gerät weist den Benutzer auf das Lesen der Sicherheitshinweise in der Bedienungsanleitung hin.



Dieses Symbol auf dem Gerät weist auf Doppelisolierung hin.



Warnung! Zur Vermeidung von Feuer oder elektrischen Schlägen darf dieses Gerät niemals Regen oder Feuchtigkeit ausgesetzt werden!



Dieses auf dem Gerät angebrachte Symbol gibt an, dass das Gerät in einem besonderen Sammelbehälter für Elektromüll entsorgt werden muss und nicht zusammen mit dem Hausmüll entsorgt werden darf.

1. Bitte lesen Sie die nachstehenden Hinweise sorgfältig durch.
2. Bewahren Sie diese Hinweise sorgfältig auf.
3. Beachten Sie die Warnhinweise.
4. Befolgen Sie die Hinweise.
5. Benutzen Sie das Gerät nicht in der Nähe von Wasser.
6. Reinigen Sie das Gerät nur mit einem trockenen Tuch.
7. Blockieren Sie die Lüftungseinlässe nicht. Folgen Sie bei der Aufstellung des Geräts den Hinweisen des Herstellers.
8. Stellen Sie das Gerät nicht in der Nähe von Wärmequellen wie Heizungen, Heizgittern, Öfen oder anderen Geräten (einschließlich Verstärkern) auf, die Wärme abgeben.
9. Umgehen Sie nicht die Schutzfunktion des gepolten Steckers oder des geerdeten Steckers. Ein gepolter Stecker hat zwei Kontaktstifte, von denen einer breiter als der andere ist. Ein geerdeter Stecker verfügt über zwei Kontaktstifte und einen dritten Stift zur Erdung. Der breite oder der Stift für die Erdung sorgt für Ihre Sicherheit. Wenn der mitgelieferte Stecker nicht in ihre Steckdose passt, wenden Sie sich an einen Elektrofachmann, um die veraltete Anschlussdose auszutauschen.
10. Vermeiden Sie, dass auf das Netzkabel getreten oder dass es gequetscht wird.
11. Verwenden Sie nur das vom Hersteller angegebene Zubehör.
12. Ziehen Sie bei Gewittern, oder wenn das Gerät längere Zeit nicht genutzt wird, den Netzstecker des Geräts heraus.
13. Überlassen Sie alle Reparatur- und Wartungsarbeiten qualifiziertem Fachpersonal. Reparatur- und Wartungsarbeiten sind notwendig, wenn das Gerät in irgendeiner Weise beschädigt wurde, zum Beispiel, wenn das Netzkabel oder der Stecker beschädigt sind, Flüssigkeit verschüttet wurden oder Fremdkörper in das Gerät gefallen sind, das Gerät Regen oder Feuchtigkeit ausgesetzt war, nicht ordnungsgemäß funktioniert oder heruntergefallen ist.
14. Halten Sie vorne, hinten und an den Seiten des Geräts einen Mindestabstand von 50 mm ein, um eine ausreichende Belüftung zu gewährleisten.
15. Offene Feuerquellen wie brennende Kerzen sollten nicht auf dem Gerät aufgestellt werden.
16. Das Gerät sollte nicht Tropf- oder Spritzwasser ausgesetzt werden.
17. Entweder muss der Netzanschluss an der Rückseite des Geräts zugänglich bleiben oder der Netzstecker an der Wand, um das Gerät stromfrei machen zu können.
18. Um das Gerät vollständig auszuschalten, trennen Sie es vom AC-Netzanschluss, ziehen Sie das Netzkabel vom AC-Anschluss.
19. Der Netzstecker des Stromversorgungskabel soll immer in ordnungsgemäßem Zustand sein.

Einleitung

Vielen Dank, dass Sie sich für Boston Acoustics entschieden haben und herzlichen Glückwunsch zum Kauf des hochleistungsfähigen Kompakt-Musiksystem Horizon Duo-i. Wenn Sie schon im Besitz eines Geräts von Boston Acoustics sind, sollten hervorragende die Audioleistung und die einfache Bedienung des Duo-i Sie nicht mehr überraschen. Sollten Sie zum ersten Mal eines unserer Produkte gekauft haben, haben Sie eine hervorragende Wahl getroffen. Das Duo-i ist ein hoch entwickeltes Stereoradio und iPod-Lautsprecher-System mit zweifachem Wecksystem, zusätzlichen Ein- und Ausgängen in einem hochwertigen Softtouch-Gehäuse - alles Bestandteile unseres „Play Smart“-Systems. Probieren Sie alle Einstellungen und Funktionen Ihres neuen Musiksystems aus. Sie werden mit Sicherheit viele Jahre daran Freude haben.

Eigenschaften und Funktionen

- Hervorragende Audioleistung durch zwei 3 1/2-Zoll Lautsprecher in getrennten Schallkammern, ventiliert für die erweiterte Basswiedergabe.
- BassTrac®-Schalttechnik für gute Bassleistung bei jeder Lautstärke
- Eingebauter universeller iPod-Anschluss mit Video-Ausgang
- Drei intuitive, benutzerfreundliche Bedienelemente steuern sämtliche Eigenschaften und Funktionen des Duo-i
- Multifunktionsfernbedienung zur Bedienung des Radios und iPods
- Große, gut lesbare Anzeige mit einstellbarer Helligkeit, die bei schwachen Lichtverhältnissen automatisch verringert wird
- Hochempfindlicher MW/UKW-Stereotuner
- 10 UKW- Radiosender können gespeichert werden; 5 MW-Radiosender können voreingestellt werden
- Externe Antennenanschlüsse für besten Empfang
- Zweifaches Wecksystem, beide mit Aufwachen mit Weckton und/oder Aufwachen mit Musik vom Radio oder Ihrem iPod
- Einstellen der Weckzeit mit Hilfe der benutzerfreundlichen Einknopfbedienung
- Für ein sanftes Aufwachen werden die Wecksignale allmählich lauter
- Schlummerfunktion – der gesamte Aluminiumrahmen stellt eine berührungsempfindliche Nachweckautomatik dar. Auf diese Weise können Sie sie garn nicht verfehlen.
- Mit der Einschlaffunktion können Sie bis zu 90 Minuten Musik hören, bevor das Duo-i sich selbst ausschaltet
- Ihr persönliches Musiksystem! Gestalten Sie Ihr Duo-i ganz nach Ihren Wünschen und wählen Sie eine der Verkleidungen unter www.bostonacoustics.com/POP aus
- Zeiteinstellung, Sendervoreinstellungen und Weckereinstellungen werden bei Stromausfall beibehalten
- Kopfhörerausgang an der Vorderseite
- Zwei zusätzliche Eingänge auf der Vorder- und Rückseite
- Ein Composite-Video-Ausgang ermöglicht Ihnen, Fernsehprogramme, die Sie auf Ihrem iPod aufgenommen haben, an einem Fernsehgerät anzusehen.
- Ihr iPod wird aufgeladen, während er angedockt ist
- Integrierte Stromversorgung - schwere Adapter sind überflüssig

© 2008. Alle Rechte vorbehalten. Boston, Boston Acoustics und BassTrac sind eingetragene Warenzeichen. Das elliptische Zeichen von B/A und Play Smart sind Warenzeichen der Boston Acoustics, Inc..

Inhalt

Auspacken und Aufstellen Ihres Horizon Duo-i	79	Weckereinstellungen	86
Aufstellung	79	Einstellen der Weckzeit	86
Stromanschluss	79	Einstellen eines Weckmodus	87
MW- und UKW-Antennen	80	Funktionsweise des Weckvorgangs	87
Die Regler an der Vorderseite des Geräts	80	Die Nachweckautomatik	87
Die Fernbedienung	80	Einschlaffunktion	88
Grundfunktionen	81	Andere Einstellungen	89
Ein- und Ausschalten des Horizon Duo-i	81	Informationen zur Anzeige	89
Einstellen der Lautstärke	81	Helligkeit der Anzeige	89
Einstellen der Uhrzeit	81	Anschließen anderer Geräte	90
Auswählen einer Quelle	82	Anschließen von Kopfhörern	90
Einstellen eines Radiosenders	82	Anwenden der AUX-Eingänge	90
Sendersuche	83	Anwenden des Video-Ausgangs	90
Voreinstellen eines Radiosenders	83	Speichern der Uhrzeit	90
Auswählen einer Speicherstation	84	Anschließen eines Sicherheitskabels	90
Einstellen von Bass und Höhen	84	Service-Port	90
Benutzung Ihres iPods	85	Wartung und Reparatur	91
Bedienung des iPod mit Hilfer der Regler		Eingeschränkte Gewährleistung	91
ander Vorderseite des Geräts	86	Falls Reparatur oder Wartung nötig werden	92
Bedienung des iPods mit Hilfe der			
Fernbedienung	86		

Auspacken und Aufstellen Ihres Horizon Duo-i

Packen Sie das Horizon-Duo-i vorsichtig aus. Teilen Sie Ihrem Händler und/oder Zustelldienst sofort mit, falls es irgendeinen Hinweis auf Schäden durch den Transport geben sollte. Bewahren Sie die Versandverpackung und die Umverpackung zur späteren Anwendung auf. Verwahren Sie den Kaufbeleg an einem sicheren Ort, da dieser für Garantiezwecke benötigt werden könnte.

In der Verpackung sollten Sie das Horizon Duo-i, die Fernbedienung, das Netzkabel und sieben Adapter für den iPod-Anschluss vorfinden.

Aufstellung

Ganz gleich, wo Sie Ihr Horizon Duo-i aufstellen, es hat überall einen hervorragenden Klang. Wenn Sie es aber in der Nähe einer Wand oder in einer Ecke aufstellen, wird die Basswiedergabe verstärkt. Blockieren Sie nicht den Bass-Port. Stellen Sie sicher, dass die Öffnungen am Gehäuse hinter dem iPod-Anschluss nicht blockiert sind, um eine gute Belüftung zu gewährleisten.

Stromanschluss

Stecken Sie einfach das Netzkabel an der Rückseite des Horizon Duo-i und in der Steckdose an der Wand ein.

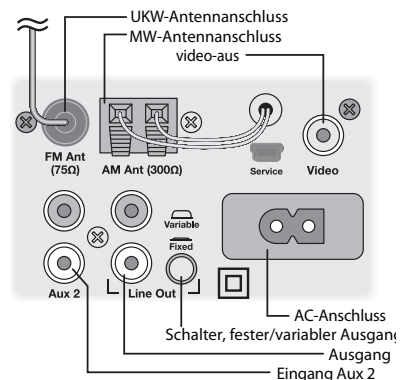

MW- und UKW-Antennen

Das Horizon Duo-i kommt betriebsbereit aus der Verpackung. Die interne MW-Antenne ist angeschlossen. Auch die UKW-Antenne ist angeschlossen. Ziehen Sie einfach den angeschlossenen Draht aus. Mit den Standardantennen werden Sie vermutlich mehr Sender empfangen als mit jedem anderen Radio, das sie besitzen. Falls Sie jedoch sehr weit entfernte Sender empfangen wollen, können externe Antennen an die Antenneneingänge angeschlossen werden.

Die Regler an der Vorderseite des Geräts

Die meisten Funktionen des Horizon Duo-i werden mit Hilfe der drei Regler an der Vorderseite des Geräts eingestellt.

Power/Volume (Ein-/Ausschalten/Lautstärke) – wird an dem großen Regler in der Mitte des Bedienfelds eingestellt.

Mode – zur Wahl der von Ihnen gewünschten Anschlüsse oder der Funktionen, die sie einstellen möchten.

Tune – zur Einstellung eines neuen Radiosenders.

Diese logischen, intuitiven Regler machen die Bedienung des Horizon Duo-i sehr leicht. Die Verwendungsweise der Regler ist für jede Funktion identisch. Wenn Sie gelernt haben, eine Funktion einzustellen, können Sie auch alle anderen Funktionen einstellen. Sie werden diese Anleitung nicht mehr brauchen, wenn Sie einmal verstanden haben, wie die Regler arbeiten.

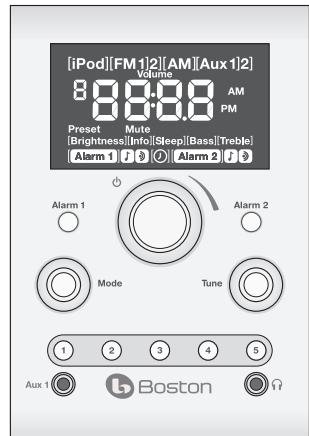

Die Fernbedienung

Die meisten der Funktionen des Horizon Duo-i können mit Hilfe der mitgelieferten Fernbedienung eingestellt werden. Wird die Fernbedienung nicht verwendet, kann sie bequem in der Vertiefung auf der Oberseite des Horizon Duo-i, vor dem iPod-Anschluss, verstaut werden. Die Fernbedienung verfügt außerdem über eine magnetische Beschichtung. Auf diese Weise kann sie an vielen Metallflächen befestigt werden.

Hinweis: Wenn Sie Ihre Fernbedienung auspacken, ragt eine Kunststoffisolierung aus dem Batteriefach. Ziehen sie die Isolierung vor der Anwendung der Fernbedienung heraus.

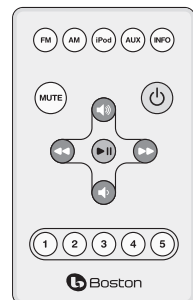

Zur Verwendung der Fernbedienung muss die Sichtlinie zwischen Fernbedienung und der Vorderseite des Horizon Duo-i frei sein. Richten Sie die Fernbedienung auf die Vorderseite des Horizon Duo-i, wenn Sie die Tasten betätigen. Um eine bestmögliche Funktion zu erreichen, sollten Sie nicht weiter als 6 m vom Gerät entfernt und nicht in einem größeren Winkel als 45° stehen.

Hinweis: Möglicherweise müssen Sie die Batterie der Fernbedienung austauschen. Sollte das Duo-i nicht zuverlässig funktioniert, setzen Sie eine neue 3V-Lithiumbatterie CR2025 (Knopfzelle) ein.

Grundfunktionen

Ein- und Ausschalten des Horizon Duo-i

Drücken Sie **AUF DEN Power/Volume-**Regler in der Mitte des Bedienfelds oder auf die grüne **⏻** Taste an der Fernbedienung.

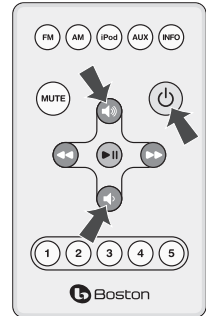
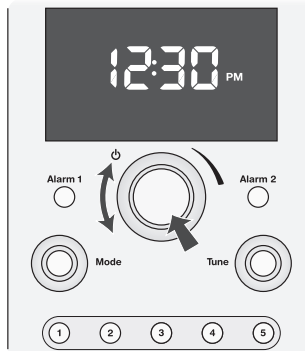

Einstellen der Lautstärke

Drehen Sie am **Power/Volume-Regler** an der Vorderseite oder drücken Sie auf die **VOLUME UP-** oder **VOLUME DOWN** -Tasten auf der Fernbedienung.

Hinweis: Erläuterungen zu den Abbildungen des Bedienfelds –



Ein gewöhnlicher Pfeil steht für das Drücken und anschließende Loslassen einer Taste oder eines Reglers.



Ein Doppelpfeil steht für das Drücken und Gedrückthalteiner Taste oder eines Reglers.



Dieses Symbol steht für das Drehen und anschließende Drücken eines Reglers.

Einstellen der Uhrzeit

- 1 Drehen Sie so lange am **MODE-** Regler, bis das Symbol für die Uhrzeit mit Klammern markiert ist .
- 2 Drücken Sie auf den **MODE-**Regler. Das Symbol für Uhrzeit und die Zeitanzeige blinken.
- 3 Drehen Sie am **MODE-** Regler, um die Uhrzeit einzustellen.
- 4 Drücken Sie auf den **MODE-** Regler, um die Uhrzeit einzustellen. Die Anzeige geht zurück in den vorherigen Modus und die neue Uhrzeit ist eingestellt.

Hinweis: Die Uhr kann die Zeit entweder im 12-Stunden- oder 24-Stunden-Format anzeigen. Um die Zeitanzeige zu ändern, drehen Sie so lange am **MODE-**Regler bis das Symbol für die Uhrzeit mit Klammern markiert ist . Drücken Sie auf den **MODE-** Regler und halten Sie diesen 5 Sekunden lang gedrückt. Auf der Anzeige erscheint „12H“ oder „24H“. Drehen Sie am **MODE-**Regler, um das von Ihnen gewünschte Zeitformat auszuwählen, drücken Sie anschließend auf den Regler.



Auswählen einer Quelle

Bedienung der Regler an der Vorderseite des Geräts

- 1 Drehen Sie so lange am **MODE**-Regler, bis die von Ihnen gewünschte Quelle mit Klammern markiert ist. Beachten Sie, dass Symbole für andere Funktionen und Weckereinstellungen dabei auch gewählt werden können.
- 2 Drücken Sie auf den **MODE**-Regler, um das markierte Element auszuwählen. Oder warten Sie einfach einige Sekunden und die Quelle wird automatisch gewählt. Das Duo-i beginnt daraufhin mit der Wiedergabe der gewünschten Quelle.

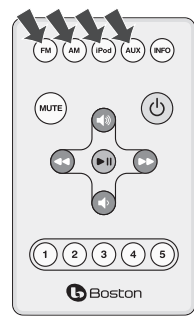
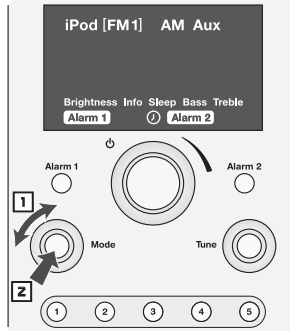

Benutzung der Fernbedienung

Drücken Sie auf die entsprechende Taste für die Quelle, die sie auswählen wollen. Drücken Sie einmal auf die **FM**- und **AUX**-Tasten für FM 1 oder AUX 1 und zweimal für FM 2 oder AUX 2.

Hinweise:

- Der iPod kann nur dann als Quelle ausgewählt werden, wenn Ihr iPod angedockt ist.
- Sie können zwischen den Quellen FM 1 und FM 2 wählen. Sie entsprechen den beiden Gruppen für die zwei Gruppen der gespeicherten UKW-Sender.
- Sie können zwischen den Quellen AUX 1 und AUX 2 wählen. Aux 1 entspricht dem Eingang an der Vorderseite des Geräts. Der Aux 2-Eingang befindet sich auf der Rückseite.

Einstellen eines Radiosenders

Bedienung der Regler an der Vorderseite des Geräts

- 1 Verwenden Sie den **MODE**-Regler, um die MW-Radioquelle oder eine der UKW-Radioquellen zu wählen.
- 2 Drehen Sie am **TUNE**-Regler, bis die gewünschte Senderfrequenz auf der Anzeige erscheint.

Benutzung der Fernbedienung

- 1 Drücken Sie auf die Taste für die **AM**- oder **FM**-Radioquelle.
- 2 Drücken Sie die **◀◀**- oder **▶▶**-Taste einmal um auf dem Radiofrequenzband entweder aufwärts oder abwärts zur nächsten Senderfrequenz zu gelangen.

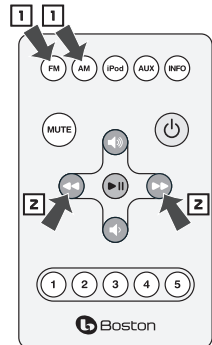

Hinweise:

- Wenn die von Ihnen Quelle bereits eingestellt ist können Sie Schritt **1** überspringen und den **TUNE**-Regler an der Vorderseite oder die **◀◀** oder **▶▶** Taste auf der Fernbedienung verwenden, um einen neuen Sender einzustellen.
- Wenn der von Ihnen gewählte Sender einem bereits voreingestellten Sender entspricht, wird die jeweilige Nummer angezeigt.

Sendersuche

Bedienung der Regler an der Vorderseite des Geräts

Drücken Sie auf den **TUNE**-Regler. Das Duo-i sucht den nächsten verfügbaren Sender auf dem Rundfunkband.

Benutzung der Fernbedienung

Drücken Sie die **◀◀**- oder **▶▶**-Taste und halten Sie sie gedrückt. Das Duo-i sucht den nächsten verfügbaren Sender auf dem Rundfunkband.

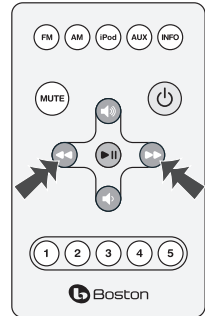
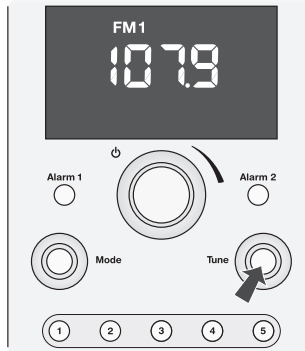

Voreinstellen eines Radiosenders

- 1 Verwenden Sie den **MODE**-Regler der drücken Sie auf die **AM**- oder **FM**- Taste auf der Fernbedienung, um das gewünschte Rundfunkband zu erhalten. Zwei Gruppen von FM-Voreinstellungen stehen zur Verfügung. Sie werden mit Hilfe der FM 1- oder FM 2-Quellen ausgewählt.
- 2 Verwenden Sie den **TUNE**-Regler oder die **◀◀**- oder **▶▶**-Tasten auf der Fernbedienung, um für den von Ihnen gewünschten Sender zu speichern.
- 3 Drücken Sie die auf die Taste **PRESET** (1-5) auf der Vorderseite des Geräts oder auf der Fernbedienung, um einen Sender einzuspeichern. Ein Tonsignal erfolgt und die Nummer der Speicherstation leuchtet auf, um anzuzeigen, dass ein Sender einer Speicherstation zugeordnet wurde.

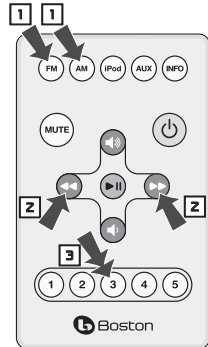

In diesem Beispiel wurde die UKW-Frequenz 107,9 der Speicherstation 3 in der Gruppe FM 2 zugeordnet.

Auswählen einer Speicherstation

- 1 Drehen Sie am **MODE**-Regler, um das von Ihnen gewünschte Rundfunkband zur Voreinstellung auszuwählen. Zwei Gruppen von UKW-Speicherstationen stehen zur Verfügung. Sie werden mit Hilfe der FM 1- oder FM 2-Quellen ausgewählt.
- 2 Drücken Sie kurz auf eine **PRESET-TASTE** (1-5), die Sie auswählen möchten und lassen Sie sie wieder los. Die Anzeige für die Speicherstation, die Nummer der Sendervoreinstellung und die Senderfrequenz leuchten auf.

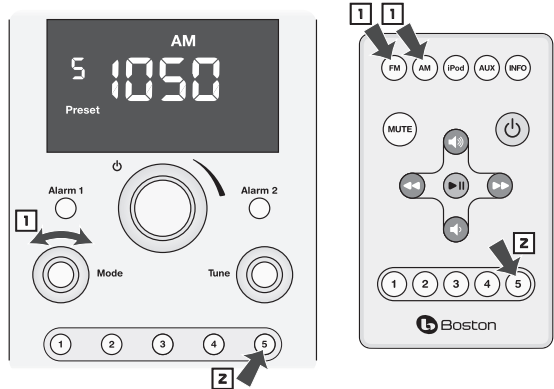

In diesem Beispiel wurden MW und Speicherstation 5, der die Senderfrequenz 1050 zugeordnet ist, ausgewählt.

Hinweis: Das mehrfache Drücken auf eine **PRESET-TASTE** führt zu einem Wechsel des Rundfunkbands oder der Gruppe für Voreinstellungen. Um auf das oben genannte Beispiel zurückzukommen: Wenn Sie die **PRESET-TASTE 5** noch einmal drücken, wird die Speicherstation 5 in der Gruppe FM 1 ausgewählt. Durch erneutes Drücken wird die Voreinstellung 5 in der Gruppe FM 2 gewählt. Wenn Sie noch einmal auf die Taste drücken, kehren Sie zur MW-Speicherstation 5 zurück.

Einstellen von Bass und Höhen

- 1 Zur Auswahl des Symbols für die Bass- oder Höhenfunktion drehen Sie bitte am **MODE**-Regler. Das Symbol für die Bass- bzw. Höhenfunktion blinkt auf der Anzeige.
- 2 Drehen Sie den **MODE**-Regler im Uhrzeigersinn, um die Bass- bzw.

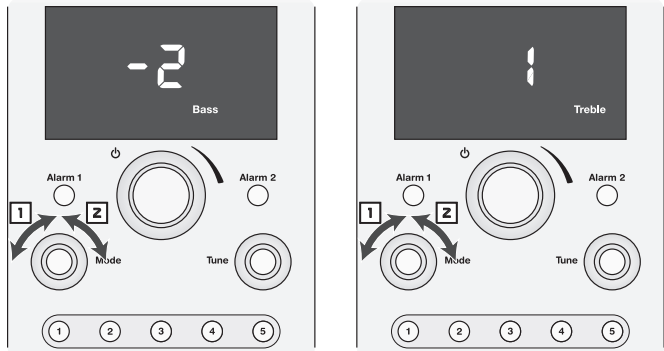

Höhenleistung zu erhöhen, und gegen den Uhrzeigersinn, um sie zu verringern.

In diesen Beispielen ist der Bass auf -2, die Höhen auf +1 eingestellt.

Benutzung Ihres iPods

Sie können Ihren iPod als Quelle für die Musikwiedergabe im Allgemeinen verwenden oder für die Aufwachen-mit-Musik-Funktion, wenn Sie die Weckfunktion anwenden.

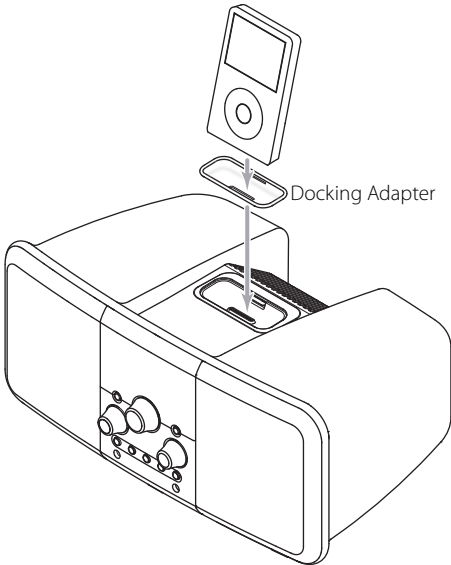

Das Horizon Duo-i wird mit sieben Anschlussadaptern geliefert. Auf diese Weise können verschiedene iPod-Modelle an den Anschluss auf der Oberseite des Duo-i angedockt werden. Die unten stehende Tabelle zeigt eine Liste über die iPod-Modelle und die Anschlussadapter, mit denen sie verwendet werden. Die Nummer des Anschlussadapters ist auf der Rückseite des Adapters eingeprägt. Stecken Sie den geeigneten Adapter sorgfältig in den Anschluss und docken Sie Ihr iPod an.

Wenn Ihr iPod angedockt ist, können Sie es über den Mode-Regler auf der Vorderseite des Geräts oder über die Fernbedienung auswählen. Gehen Sie zum Abschnitt „Eine Quelle auswählen“ auf Seite 7 in dieser Anleitung.

Die Grundfunktionen des iPods können über die Regler an der Vorderseite des Duo-i oder die Fernbedienung eingestellt werden.

iPod Modell (Kapazität)	Nummer des Adapters
iPod photo (40 / 60GB), iPod mit farbiger Anzeige (60GB)	7
iPod nano (2 / 4GB)	8
5G und U2 iPod (30 GB mit Video), iPod Classic (80GB)	9
5G iPod mit Video (60GB / 80GB), iPod Classic (160GB)	10
iPod nano - 2. Generation (2 / 4 / 8GB)	11
iPod nano - 3. Generation (4 / 8GB)	13
iPod touch 8GB & 16GB	14

Bedienung des iPod mit Hilfer der Regler ander Vorderseite des Geräts

- 1 Drücken Sie auf den **TUNE**-Regler, um die Wiedergabe des ausgewählten Titels zu starten oder anzuhalten.
- 2 Drehen Sie am **TUNE**-Regler, um einen oder mehrere Titel vorwärts oder rückwärts zu gehen.
- 3 Drücken, halten und drehen Sie am **TUNE**-Regler um den Schnellvorlauf oder -rücklauf zu starten. Drücken Sie noch einmal auf den **TUNE**-Regler, um den Schnellvorlauf oder -rücklauf zu stoppen und zur Wiedergabe zurückzukehren.

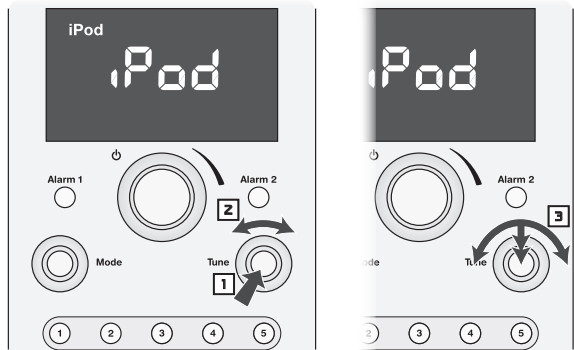

Bedienung des iPods mit Hilfe der Fernbedienung

- 1 Drücken Sie die **II ►**-Taste, um die Wiedergabe des iPod zu beginnen oder anzuhalten.
- 2 Drücken Sie auf die **◀◀** oder **►►**-Taste, um einen Titel vorwärts oder zurück zu springen.
- 3 Drücken Sie die **◀◀** oder **►►**-Taste um den Schnellvorlauf oder -rücklauf zu starten.

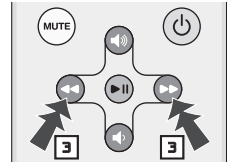
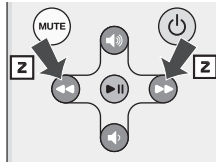
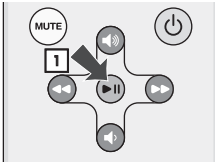

Weckereinstellungen

Das Horizon Duo-i verfügt über zwei unabhängige Wecksysteme. Jedes kann seinen eigenen Weckmodus erhalten - Aufwachen mit Weckton, Aufwachen mit Musik oder beides. Beide Wecksysteme beginnen auf leiser Lautstärke, die dann allmählich gesteigert wird.

Einstellen der Weckzeit

Die Weckzeit kann sowohl bei eingeschaltetem als auch bei ausgeschaltetem Duo-i eingestellt werden.

- 1 Drücken Sie die **ALARM 1**- oder **ALARM 2**-Taste eine Sekunde lang und halten Sie sie gedrückt. Die Weckzeit und das **Alarm 1** oder **Alarm 2**-Symbol leuchten auf.
- 2 Drehen Sie am **MODE**-Regler, um die Weckzeit einzustellen.
- 3 Drücken Sie am **MODE**-Regler, um die Weckzeit zu speichern.

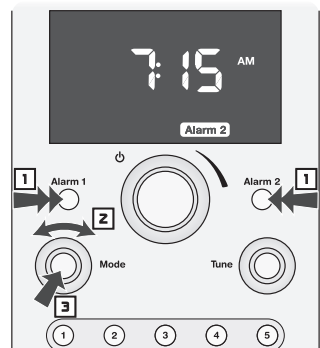

In diesem Beispiel wurde Alarm 2 auf 7:15 eingestellt.

Hinweis: Die Weckzeit kann auch mit Hilfe des **MODE**-Reglers, um das **Alarm 1**- oder **Alarm 2**-Symbol zu markieren. Drücken Sie anschließend auf den **MODE**-Regler und folgen Sie den oben beschriebenen Schritten 2 und 3.



Einstellen eines Weckmodus

Bei der Verwendung der Aufwachen-mit-Musik-Funktion ist zu beachten, dass die zuletzt gewählte Quelle und Lautstärke für den Weckmodus verwendet werden.

- 1 Drücken Sie die Tasten **ALARM 1** oder **ALARM 2** einmal oder mehrmals, um das Wecksystem und den Weckmodus einzustellen. Durch einmaliges Drücken wird Aufwachen mit Musik gewählt . Durch nochmaliges Drücken wird Aufwachen mit Weckton gewählt . Durch dreimaliges Drücken wird beides gewählt. Drücken Sie ein viertes Mal auf die Taste und die Weckfunktion wird ausgeschaltet.

Dieses Beispiel zeigt, wie die Anzeige aussehen könnte, nachdem das Duo-i ausgeschaltet wurde. Die aktuelle Uhrzeit wird angezeigt und die Symbole zeigen, dass Alarm 1 mit den Funktionen Aufwachen mit Musik und Weckton und Alarm 2 nur mit der Funktion Weckton aktiviert sind.



Funktionsweise des Weckvorgangs

Wenn ein Weckvorgang beginnt, fängt das Symbol für den Weckvorgang an zu blinken.

Wenn Sie Aufwachen mit Weckton gewählt haben, ertönt der Weckton erst leise, dann in immer höherer Lautstärke.

Wenn Sie Aufwachen mit Radio gewählt haben, wird der Sender, den Sie zuletzt eingestellt hatten mit allmählich ansteigender Lautstärke wiedergegeben.

Wenn Sie Aufwachen mit Musik von Ihrem iPod gewählt haben, wird der ausgewählte Titel mit allmählich ansteigender Lautstärke wiedergegeben.

Wenn Sie Aufwachen mit Musik und Weckton gewählt haben, wird mit der Wiedergabe des von Ihnen gewählten Radiosenders oder iPod-Titels mit allmählich ansteigender Lautstärke begonnen. Wenn Sie den Wecker nicht innerhalb von fünf Minuten ausgeschaltet haben, hört die Musik auf und der Weckton erfolgt mit allmählich ansteigender Lautstärke.

Um den Wecker auszuschalten, drücken Sie den kombinierten **Power/Volume-Regler**.

Die Nachweckautomatik

Wenn Sie nach erfolgtem Wecken noch etwas weiter schlafen möchten, steht Ihnen die Nachweckautomatik zur Verfügung. Berühren Sie einfach die Metallverkleidung um das Duo-i. Dadurch wird das Wecken nach 10 Minuten wiederholt. Jede weitere Berührung des Rands verschiebt das Wecken um weitere 5 Minuten. Das Wecken kann um maximal 60 Minuten hinausgezögert werden. Auf der Anzeige erscheinen die Uhrzeit und ein blinkendes Symbol für ein Wecksystem.

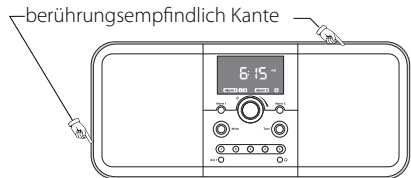

Um zu sehen, wie viel "Schlummerzeit" noch bleibt, berühren Sie den Metallrand einmal. Mit jeder weiteren Berührung werden weitere 5 Minuten zur "Schlummerzeit" hinzugefügt.

Um die Nachweckfunktion auszuschalten, drücken Sie die Alarm 1- oder Alarm 2-Taste oder den **Power/Volume-Regler**.

Einschlaffunktion

Sie können Ihr Horizon Duo-i auf die Wiedergabe eines Radiosenders oder Ihres iPods von bis zu 90 Minuten einstellen.

Nach dem eingestellten Zeitpunkt schaltet das Duo-i sich aus.

- 1** Wählen Sie die Quelle aus und stellen Sie die gewünschte Lautstärke ein. Markieren Sie mit dem **MODE**-Regler das Symbol für die Einschlaffunktion auf der Anzeige.
- 2** Drücken Sie auf den **MODE**-Regler. Das Symbol für die Einschlaffunktion und "OFF" blinken auf der Anzeige.
- 3** Drehen Sie den **MODE**-Regler im Uhrzeigersinn, bis die gewünschte Minutenanzahl angezeigt wird.
- 4** Drücken Sie auf den **MODE**-Regler. Die Klammern um das Symbol für die Einschlaffunktion blinken einige Male. Die Anzeige kehrt in den vorherigen Modus zurück, wobei das Symbol für die Einschlaffunktion leuchtet.

In diesem Beispiel ist die Zeit bis zum Ausschalten der Einschlaffunktion auf 30 Minuten eingestellt.

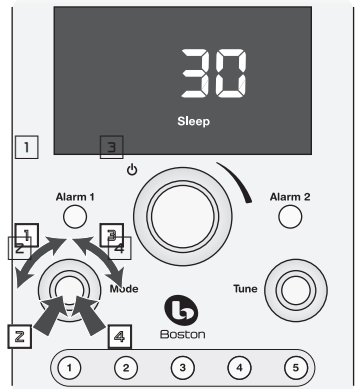

Hinweise:

- Um die Einschlaffunktion vorzeitig zu beenden, drücken Sie auf den **Power/Volume-Regler**, um das Duo-i auszuschalten.

Andere Einstellungen

Informationen zur Anzeige

Wenn Sie Einstellungen Ihres Duo-i ändern, zeigt die Anzeige Informationen und Symbole, die mit Ihren Änderungen in Zusammenhang stehen. Nach einigen Sekunden kehrt die Anzeige dazu zurück, die Uhrzeit oder die Quelle anzuzeigen, die Sie gerade hören. Sie können selbst wählen, was als Standardanzeige gelten soll.

Bedienung der Regler an der Vorderseite des Geräts

- 1 Drehen Sie am **MODE**-Regler, um das Symbol Info auf der Anzeige zu markieren.
- 2 Zur Auswahl der Anzeige für die Quelle oder die Uhrzeit drehen Sie bitte am **MODE**-Regler. Drücken Sie auf den **MODE**-Regler, um die Standardanzeige zu speichern

Benutzung der Fernbedienung

Drücken Sie die **INFO**-taste umd zwischen der Anzeige für die Quelle oder die Uhrzeit zu wechseln.

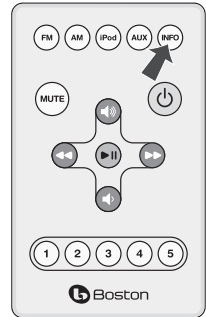

Wenn die Uhrzeit als Standardanzeige gewählt wurde, blinkt die aktuell gewählte Quelle einige Male. Das Display zeigt jetzt standardmäßig die Quelle.

Wenn die Quelle als Standarddisplay gewählt wurde, blinkt das Symbol für die Uhrzeit einige Male. Das Display zeigt jetzt standardmäßig die Uhrzeit. Beachten Sie, dass das Symbol für die aktuelle Quelle zusätzlich zur Uhrzeit angezeigt wird.

In dem oben gezeigten Beispiel wurde die Uhrzeit als Standardanzeige eingestellt, die Quelle ist FM1.

Helligkeit der Anzeige

Die Helligkeit der Anzeige passt sich automatisch an veränderte Lichtverhältnisse an. Darüber hinaus kann die Grundhelligkeit auf die persönlichen Vorlieben abgestimmt werden.

- 1 Drehen Sie am **MODE**- Regler, um das Symbol für Helligkeit auszuwählen.
- 2 Drücken Sie auf den **MODE**-Regler. Das Symbol für Helligkeit und die gegenwärtigen Einstellungen für die Helligkeit blinken.
- 3 Drehen Sie am **MODE**- Regler, um die Helligkeitseinstellungen anzupassen. Die Skala reicht von 1-20.
- 4 Drücken Sie noch einmal auf den **MODE**- Regler, um die neuen Einstellungen für die Helligkeit der Anzeige zu speichern. Die Klammern um das Symbol für die Helligkeit leuchten einige Male auf. Anschließend kehrt die Anzeige in den vorhergehenden Modus zurück.

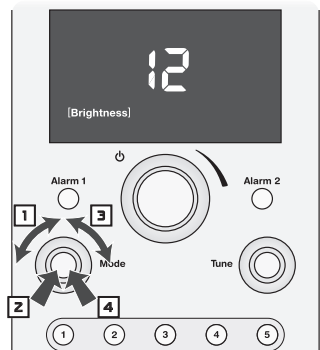

In diesem Beispiel ist die Helligkeit auf 12 eingestellt.

Anschließen anderer Geräte

Anschließen von Kopfhörern

Stecken sie den Stecker des Kopfhörers in die Buchse neben dem -Symbol. Dadurch werden die eingebauten Lautsprecher des Duo-i ausgeschaltet. Sollten Ihre Kopfhörer über die alten, 1/4-Zoll-Stecker verfügen, brauchen Sie einen Adapter.

Anwenden der AUX-Eingänge

Andere Audiogeräte, wie zum Beispiel ein tragbarer CD-Player, können über die AUX-Eingänge an das Duo-i angeschlossen werden. Der AUX 1-Eingang auf der Vorderseite des Geräts verfügt über einen 1/8-Zoll-Stecker. Der Aux 2-Eingang an der Rückseite verwendet zwei Cinch-Stecker. Die Stecker für den rechten und den linken Kanal sind rot bzw. weiß markiert. Wählen Sie den Aux 1 oder Aux 2-Eingang, wie im Abschnitt „Auswählen einer Quelle“ in dieser Benutzeranleitung beschrieben, mit Hilfe des **MODE**-Reglers.

Anwenden es Video-Ausgangs

Wenn Ihr iPod Videodateien speichern kann, können Sie diese an einem externen Fernsehgerät ansehen, wenn dieses an Duo-i angeschlossen ist. Schließen Sie den Composite-Video-Eingang Ihres Fernsehers mit Hilfe eines Kabels an den Video-Ausgang an. In der Regel trägt der Composite-Video-Eingang eines Fernsehers eine gelbe Farbmarkierung. Für Informationen über diesen Eingang und dessen Anwendung, nehmen Sie die Bedienungsanleitung Ihres Fernsehers zur Hilfe.

Speichern der Uhrzeit

Wenn die Stromversorgung des Duo unterbrochen wird, hält eine spezielle Stromversorgungseinheit, ein sogenanntes "Supercap", die Uhrenfunktionen über einen Zeitraum von 24-48 Stunden aktiv. Sollte das Duo-i über einen längeren Zeitraum ohne Stromversorgung sein, müssen Sie die Uhrzeit neu einstellen, wenn die Stromversorgung wiederhergestellt ist.

Anschließen eines Sicherheitskabels

Das Duo-i verfügt über einen Anschluss für ein Sicherheitskabel an der Rückseite des Geräts, rechts vom Netzkabelanschluss. Er entspricht den Anschlüssen an den meisten Laptops. Schließen Sie ein Computersicherheitskabel zwischen dem Duo-i und einem stabilen Verankerungspunkt an, um zu vermeiden, dass Ihr Duo-i gestohlen wird.

Service-Port

Der Service-Port an der Rückseite darf nur von qualifiziertem Fachpersonal verwendet werden.

Wartung und Reparatur

Zur Entfernung von Fingerabdrücken und Staub darf das Gehäuse des Duo-i darf mit einem weichen Tuch abgewischt werden. Alle Kabelverbindungen sollten einmal im Jahr kontrolliert und neu eingesteckt werden.

Für den Fall, dass Ihr Gerät repariert werden muss, wenden Sie sich an Ihren Boston Acoustics-Händler vor Ort oder besuchen Sie www.bostonacoustics.com/dealers, um eine Liste von Händlern für Ihre Region zu erhalten.

Eingeschränkte Gewährleistung

Die Boston Acoustics gewährleistet dem ursprünglichen Käufer des Horizon Duo-i, dass es in Bezug auf die mechanischen Teile für den Zeitraum von einem Jahr ab Kaufdatum frei von Material- und Verarbeitungsfehlern ist.

Es liegt in Ihrer Verantwortung, das Duo-i gemäß den beiliegenden Hinweisen aufzustellen und anzuwenden, für einen sicheren Transport zu einem von Boston-Acoustics autorisierten Kundendienst zu sorgen und bei Inanspruchnahme des Kundendienstes einen Kaufnachweis in Form Ihres Kaufbelegs vorzulegen.

Von der Gewährleistung ausgeschlossen sind Schäden, die aus Missbrauch oder unsachgemäßer Verwendung, fehlerhafter Aufstellung, Unfällen, Versand oder Reparaturen/Veränderungen durch eine andere Person als einem autorisierten Kundendienstvertreter der Boston Acoustics entstehen.

Diese Garantie beschränkt sich auf die Produkte der Boston Acoustics und schließt Schäden an anderen angeschlossenen Geräten nicht ein. Diese Garantie umfasst nicht die Kosten für die Entfernung oder die erneute Aufstellung des Geräts. Diese Garantie verliert ihre Gültigkeit, wenn die Seriennummer entfernt oder unkenntlich gemacht worden ist. Diese Garantie verleiht Ihnen bestimmte Rechte, die je nach Land variieren können.

Falls Reparatur oder Wartung nötig werden

Wenden Sie sich zuerst an den Händler, bei dem sie das Produkt erworben haben. Sollte dies nicht möglich sein, schreiben Sie an:

Boston Acoustics, Inc.
300 Jubilee Drive
Peabody, MA 01960 USA

Oder nehmen Sie unter folgender Adresse per Email Kontakt mit uns auf

USA: support@bostona.com

Japan: ba_info@dm-holdings.com

Pazifisches Asien: service@dm-singapore.com

Wir werden Sie umgehend beraten, was zu tun ist. Sollte es erforderlich sein, Ihr Horizon Duo-i an die Fabrik zurückzusenden, schicken Sie es bitte unter Bezahlung der Versandkosten ein. Nach der Reparatur übernehmen wir die Versandkosten für die Rücksendung innerhalb der USA und Canadas.



Nur für Kunden in der EU

Dieses Symbol auf dem Produkt gibt an, dass das Produkt nicht mit dem Hausmüll entsorgt werden darf. Es muss bei einer besonderen Sammelstelle für Elektromüll entsorgt oder beim Kauf eines ähnlichen Produkts an den Händler zurückgegeben werden. Der Hersteller hat für die Wiederverwertung dieses Produkts bezahlt. Dies trägt zu Wiederverwendung und Rückgewinnung von Rohstoffen bei, verringert ungünstige Folgen für Umwelt und Gesundheit und vermeidet Geldbußen für unsachgemäße Entsorgung.



300 Jubilee Drive, Peabody, MA 01960 USA
www.bostonacoustics.com

© 2008. All rights reserved. Boston, Boston Acoustics and BassTrac are registered trademarks, and the B/A ellipse symbol, make it your own, and play smart are trademarks of Boston Acoustics, Inc. iPod is a trademark of Apple Inc., registered in the U.S. and other countries. 142-003140-2