



CEILING BRACKET

CB1

MANUEL D'INSTALLATION: 090003-2883B700

MANUEL D'INSTALLATION

- Veuillez à lire complétement ce manuel d'installation avant de procéder à l'installation.
- Si vous utilisez des méthodes d'installation ou des pièces non standard qui ne sont pas spécifiées dans ce manuel d'installation, des accidents ou des blessures risqueront de s'ensuivre.
- Pour installer l'enceinte sur laquelle ce produit est installé, un savoir-faire et des techniques spéciales sont nécessaires. Veuillez absolument à confier les travaux d'installation à un technicien qualifié.
- Le concours de deux personnes ou plus est indispensable pour effectuer les travaux d'installation de l'enceinte.

Une fois les travaux d'installation terminés, veuillez à conserver ce manuel pour pouvoir vous y référer ultérieurement.

Pour le technicien d'installation:

Une fois tous les travaux d'installation et de connexion terminés, veuillez remettre ce manuel d'installation au client. Les vis d'installation utilisées pour installer le support et les fils au plafond ne sont pas fournies avec ce produit. (Diamètre du trou d'installation du support: 7 mm)

Table des matières

Outils utilisés	2
Accessoires	2
Pour utiliser ce produit en toute sécurité	3
Précautions d'utilisation	3
Exécution de l'installation	4
Installation	4

FRENCH

Outils utilisés

Avant d'entreprendre les travaux d'installation, préparez les outils suivants.

Utilisé pour le TD510

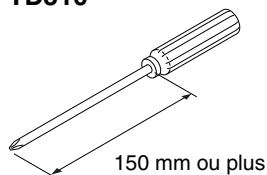

- Tournevis cruciforme (pointe cruciforme)

Utilisé pour le TD508 II

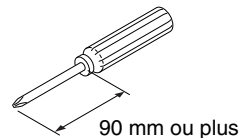

- Tournevis cruciforme (pointe cruciforme)



- Clé Allen (Fournie avec l'enceinte, utilisée pour ajuster l'angle de l'enceinte.)



- Clé Allen (taille nominale 3 mm (pour le boulon de maintien de col)



- Clé Allen (taille nominale 1.5 mm (pour le fil du couvercle)

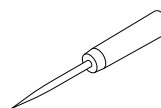

- Poinçon (ou perceuse)



- Tournevis court (pointe cruciforme)

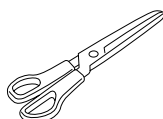

- Ciseaux



- Ruban (Ruban en papier ou équivalent)



- Vis (pour installer le support au plafond) X3 pces ou plus



- Vis (pour fixer le fil d'empêchement de chute au plafond) X1

FRENCH

Accessoires

Avant d'entreprendre l'installation, vérifiez la présence de tous les accessoires suivants. Les vis d'installation au plafond ne sont pas fournies.

Composants du CB1

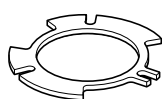

- ① Entretoise X1



- ② Support X1

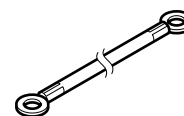

- ③ Fil X1



- ④ Vis (raccordement M5 x 8) X4



- ⑤ Vis (TD510 pour les fils) (raccordement M4 x 8) X1



- ⑥ Vis (TD508 II pour les fils) (raccordement M5 x 8) X1

Pour utiliser ce produit en toute sécurité

Les symboles d'AVERTISSEMENT et de PRÉCAUTION suivants sont utilisés dans tout ce manuel et sur le produit. Ces symboles donnent à l'installateur et aux utilisateurs des informations de sécurité importantes pour éviter tout risque de blessures corporelles et de dommages au produit. Veuillez donc vous familiariser avec ces symboles et leurs informations associées avant de lire les instructions de montage de ce manuel.



Avertissement

Ce symbole d'"Avertissement" indique une situation dans laquelle des manipulations incorrectes risquent d'entraîner des blessures graves ou mortelles.



Précaution

Ce symbole de "Précaution" indique une situation dans laquelle des manipulations incorrectes risquent d'entraîner des blessures corporelles, ou seulement des dommages matériels.



Conseil

Ce chapitre contient des informations pouvant aider à éviter d'éventuels problèmes et dommages à l'unité, ainsi que d'autres informations utiles.



Avertissement

- Si vous installez cet appareil très haut au-dessus du plancher, veillez à ce qu'il soit fixé correctement à sa place. Si vous ne le fixez pas correctement, il risquera de tomber et de blesser quelqu'un.
- Vérifiez la structure de l'emplacement d'installation pour vous assurer que les matériaux utilisés sont assez solides pour supporter le poids combiné de l'enceinte et du support de montage au plafond. Si l'installation n'est pas assez solide, l'enceinte pourrait tomber en raison des vibrations, et des blessures graves risqueraient alors de s'ensuivre.
- Les pièces fournies telles que les fils sont fournies comme mesure de sécurité pour empêcher toute chute de l'enceinte après qu'elle a été installée. Veillez à fixer ces fils pour assurer la sécurité. Si vous négligez de faire ceci, les vis pourraient se desserrer en raison des vibrations, et l'enceinte risquerait alors de tomber et de causer des blessures graves.



Précaution

- Ce produit est un support de suspension au plafond pour les enceintes TD508 et TD510. Ne l'utilisez pas dans d'autres buts, sinon il pourrait tomber en raison de l'installation inadéquate et des blessures risqueraient de s'ensuivre.
- Ne laissez pas tomber ce support ou ne le faites pas traîner par terre lorsque vous le montez ou que vous le transportez. Si vous le renversez ou le faites traîner par terre, vous risquez de blesser quelqu'un ou d'abîmer le plancher.
- Ne montez pas sur le produit ou ne vous y suspendez pas. Faites particulièrement attention si des enfants sont présents à proximité. Si vous négligez de faire ceci, l'enceinte risquera de tomber ou de se renverser et de blesser gravement quelqu'un.
- Après avoir installé l'enceinte, vérifiez régulièrement si le support d'angle et le support d'enceinte ne sont pas desserrés, et resserrez-les si nécessaire par mesure de sécurité.

Précautions d'utilisation

- Ce produit est un support de suspension au plafond pour les enceintes. Ne l'utilisez pas dans d'autres buts.
- L'enceinte est lourde; faites attention lorsque vous la manipulez.
- Veillez à ce que l'enceinte ne tombe pas de ce produit.
- Utilisez un chiffon doux imbibé de détergent neutre pour essuyer l'enceinte si elle est sale. Pour nettoyer ce produit, n'utilisez pas de solvants liquides tels que de l'alcool ou du diluant.

Exécution de l'installation

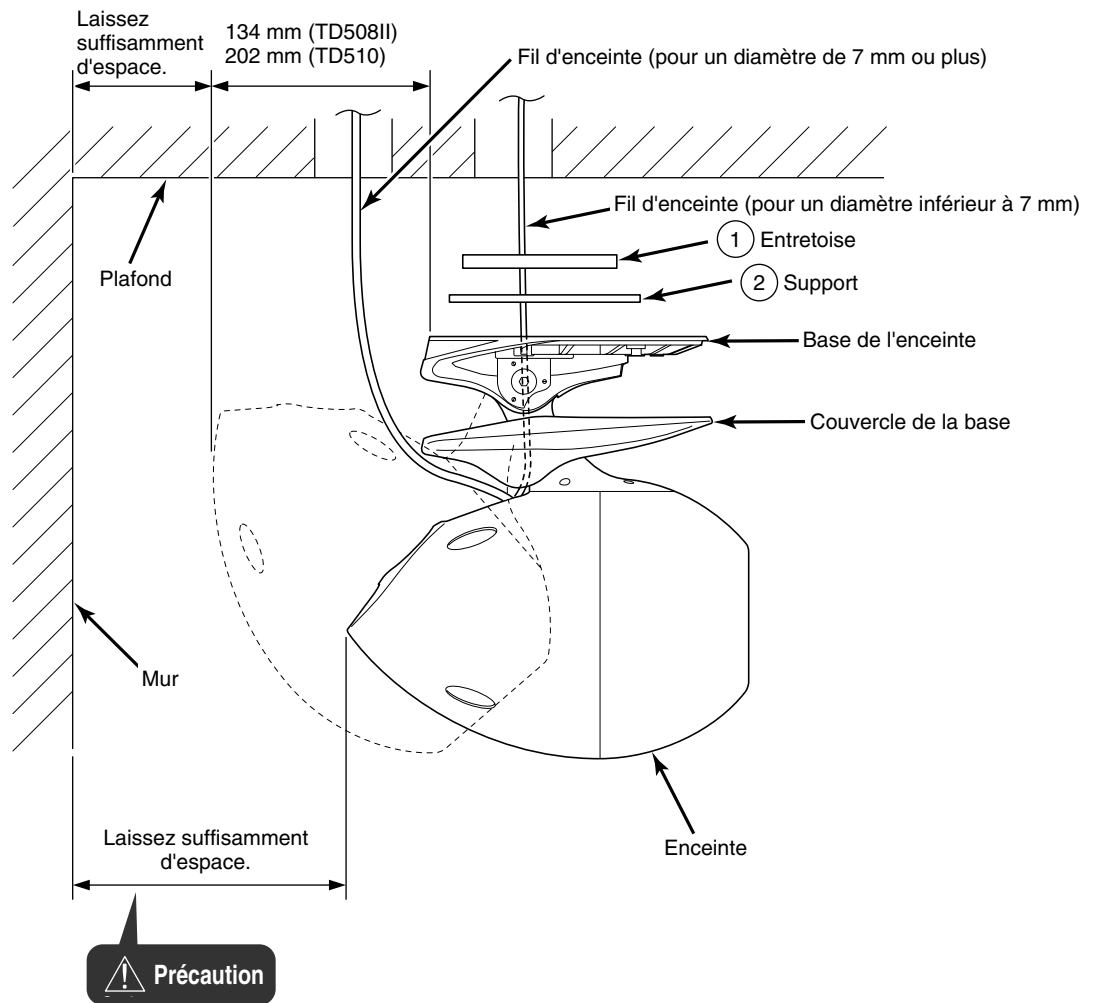

Précaution

Veillez à laisser suffisamment d'espace entre l'enceinte et le mur, de façon que l'enceinte n'entre pas en contact avec le mur.

Installation

Installation	5
Ajustement de l'angle	6
Installation au plafond	7

Modèle pour déterminer la position d'installation du support

– Installation –

- 1 Retirez les vis du bas de la base de l'enceinte.



Conseil

Les vis qui sont retirées ne seront pas utilisées.
Donnez-les au client afin qu'il les conserve soigneusement.

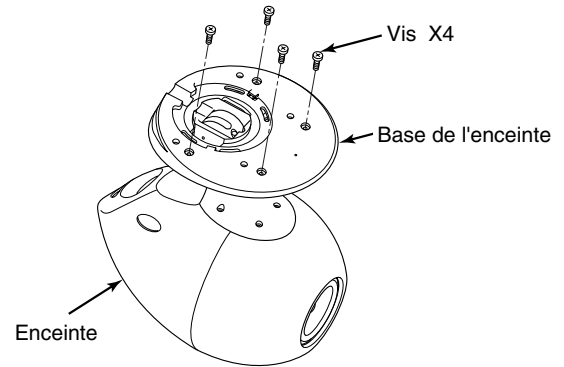

- 2 Retirez le couvercle de la base.

- 3 Retirez de l'enceinte la vis à tête hexagonale qui est utilisée pour fixer le fil d'empêchement de chute du couvercle de la base.



Conseil

La vis à tête hexagonale qui est retirée sera utilisée ultérieurement. Veillez à ne pas perdre la vis à tête hexagonale après l'avoir retirée.

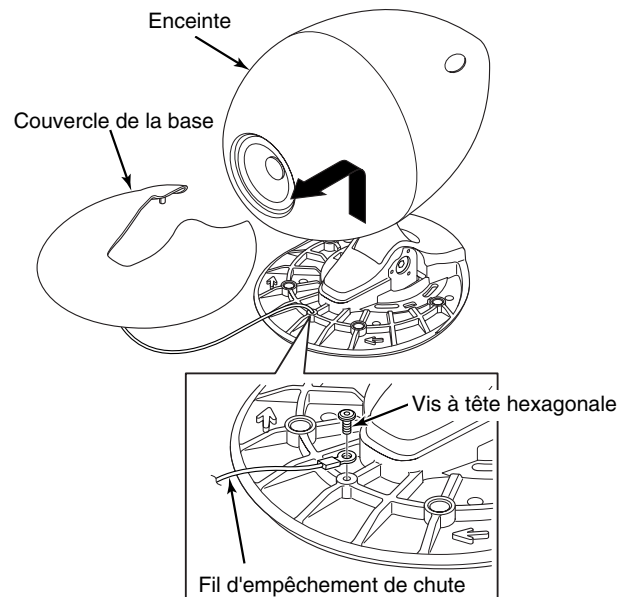

- 4 Séparez l'enceinte de la base de l'enceinte.
(Pour le TD508 II seulement)



Conseil

Pour le TD510, ne séparez pas l'enceinte de la base de l'enceinte.

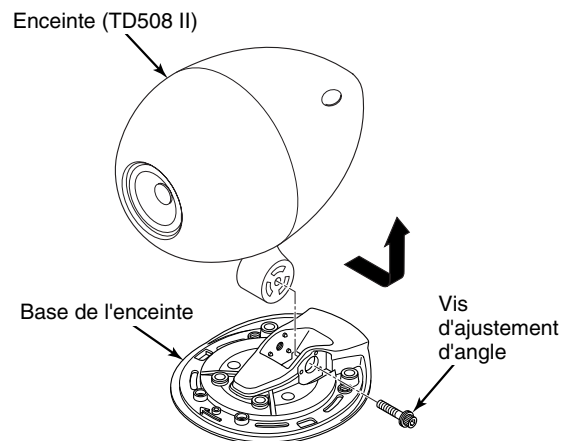

- 5 Installez le fil sur l'enceinte.
- 6 Installez l'enceinte sur la base de l'enceinte.
(Pour le TD508 II seulement)

⚠ Précaution

- Enceintes TD508 II seulement: Utilisez la vis (raccordement M5 x 8) fournie avec le support comme vis marquée 6.
- Utilisez les vis (raccordement M4 x 8) 5 pour l'enceinte TD510.
Vérifiez que les trous d'installation de vis sont bien corrects.
- Veillez à fixer solidement le fil sur l'enceinte et sur le plafond afin que l'enceinte ne tombe pas.

Pour le TD508 II

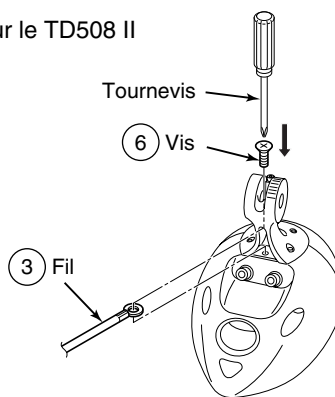

Pour le TD510

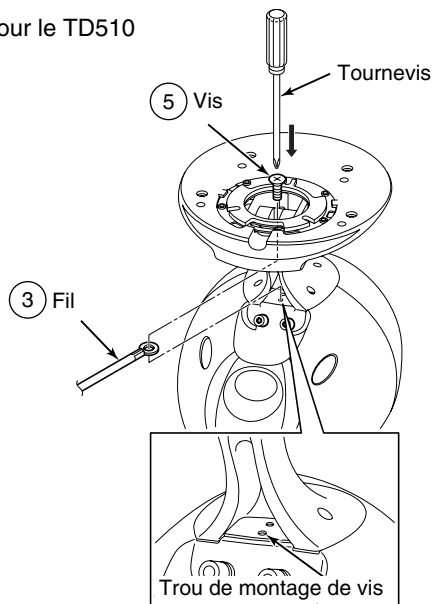

– Ajustement de l'angle –

- 7 Retirez le boulon de maintien de col de la base de l'enceinte.

Conseil

- Le boulon de maintien de col retiré ne sera pas réutilisé.
- Le boulon de maintien de col limite l'angle de l'enceinte lorsque l'enceinte est installée sur le plancher, et il empêche l'enceinte de se renverser. Après l'avoir retiré, donnez-le au client afin qu'il le conserve soigneusement.

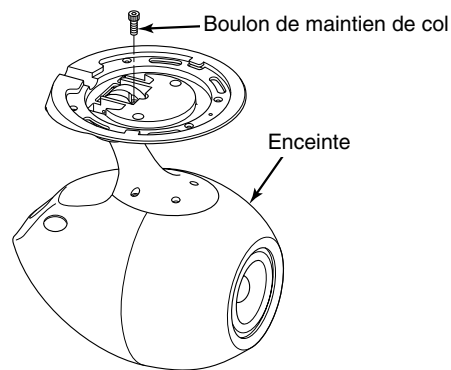

- 8 Utilisez la clé Allen fournie avec l'enceinte pour desserrer la vis d'ajustement d'angle se trouvant sous l'enceinte.

Conseil

- Retournez l'enceinte sens dessus dessous pour ajuster l'angle de l'enceinte.
- Dans les instructions, "côté droit" signifie le côté droit de l'enceinte quand on regarde depuis l'avant lorsque l'enceinte est à la position normale.

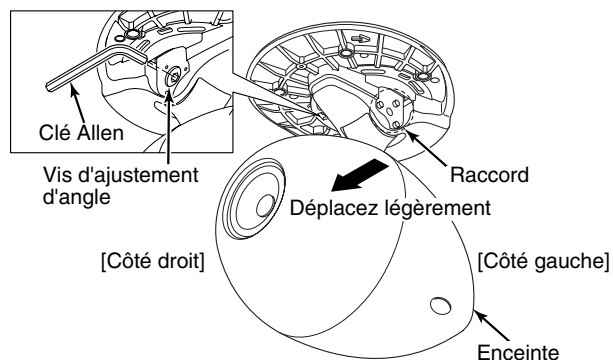

- 9 Faites glisser l'enceinte légèrement vers la droite pour dégager les languettes du raccord.

- 10** Ajustez l'enceinte à l'angle voulu.



Conseil

- Pour ajuster l'angle de l'enceinte, alignez le repère ◀ marqué à la base de l'enceinte sur les repères d'index marqués sur l'enceinte. Si le repère n'est pas aligné sur les repères d'index lorsque vous ajustez l'angle de l'enceinte, les raccords de l'enceinte et de la base de l'enceinte seront endommagés.
- L'angle de l'enceinte peut être ajusté d'une position vers l'avant et de six positions vers l'arrière.
- Retournez l'enceinte sens dessus dessous et déplacez la base de l'enceinte pour ajuster l'angle de l'enceinte.

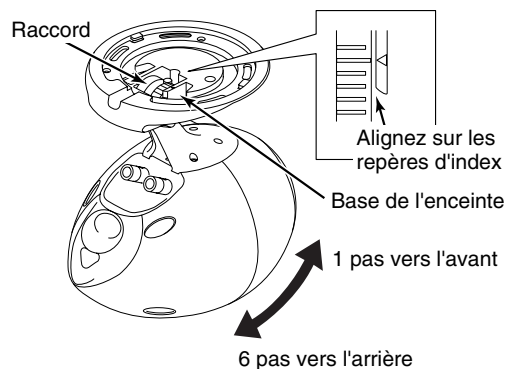

- 11** Serrez fermement la vis d'ajustement d'angle.



Précaution

- Les languettes du raccord de la base de l'enceinte doivent s'engager dans les fentes de l'enceinte, comme indiqué sur l'illustration. Si les languettes ne sont pas insérées dans les fentes, l'enceinte ne sera pas bien fixée et elle risquera de tomber, et des dommages pourraient alors s'ensuivre.
- Si le repère ◀ marqué sur la base de l'enceinte est aligné sur les repères d'index de l'enceinte, alors les languettes du raccord de la base de l'enceinte sont alignées correctement sur les fentes de l'enceinte.

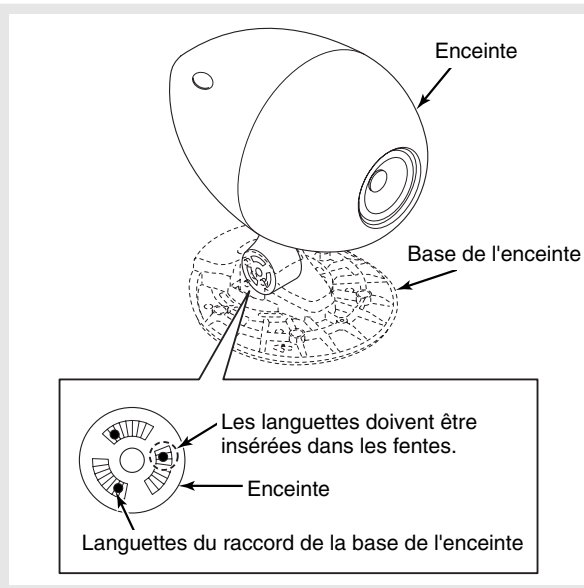

– Installation au plafond –

- 12** Utilisez le modèle pour déterminer la position d'installation de l'enceinte sur le plafond de la salle, puis utilisez du ruban pour fixer le modèle au plafond.



Conseil

Utilisez des ciseaux ou un outil équivalent pour découper le modèle.

- 13** Utilisez un poinçon ou un outil équivalent pour marquer les positions des trous de montage du support.

- 14** Retirez le modèle du plafond.

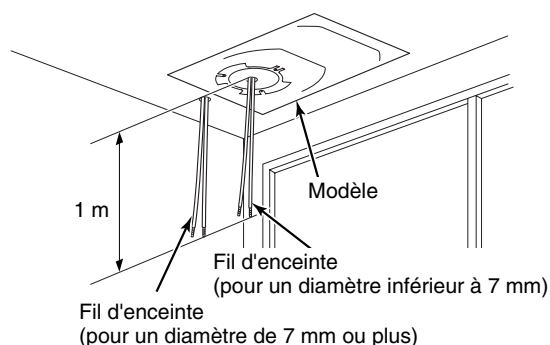

- 15** Détachez le papier de protection du ruban à deux faces adhésives de l'entretoise, et fixez l'entretoise sur le support.

- 16** Installez le support à la position d'installation de l'enceinte en utilisant les vis (vendues séparément).

⚠ Précaution

- Installez solidement le support afin que l'enceinte ne tombe pas.
- Les vis qui sont utilisées pour installer le support au plafond ou au mur ne sont pas fournies avec le support; vous devez les acheter séparément.
- Lorsque vous fixez le support au plafond ou au mur avec les vis, ne serrez pas les vis excessivement, sinon la base de l'enceinte se pliera et il pourra alors être impossible d'installer l'enceinte. Pendant l'installation, veillez à ne pas serrer excessivement les vis.

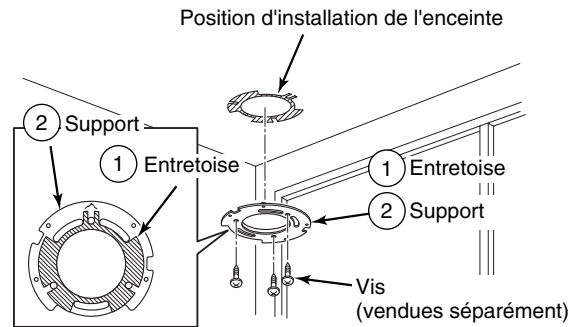

👉 Conseil

- Lorsque vous installez le support au plafond ou au mur, faites varier les positions et le nombre de vis utilisées en fonction de la solidité du plafond ou du mur et des emplacements des poutres.
- Si l'emplacement d'installation n'est pas suffisamment solide lorsque vous percez les trous d'installation standard, installez davantage de vis (vendues séparément) en utilisant les fentes comportant le repère  pour augmenter la solidité de l'installation.

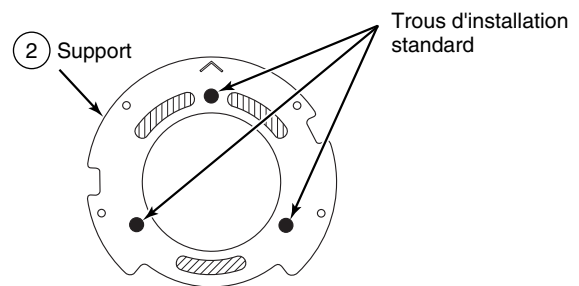

- 17** Acheminez les fils d'enceinte.

👉 Conseil

- Pour faciliter la connexion des fils d'enceinte à l'enceinte, laissez dépasser les fils d'enceinte de 1 m environ.
- Si les fils d'enceinte sont acheminés à travers le milieu du support (2), l'apparence sera meilleure. (pour un diamètre inférieur à 7 mm)

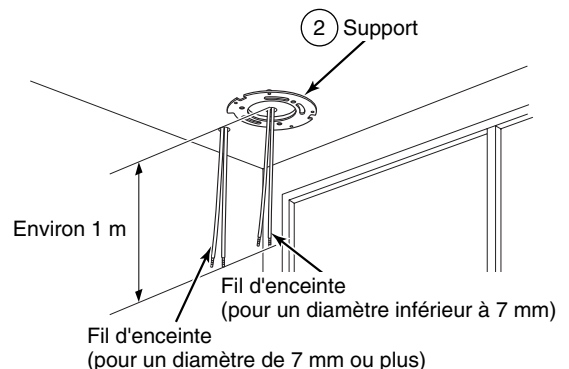

- 18** Connectez les fils d'enceinte à l'enceinte.

Conseil

- Si les fils d'enceinte sont acheminés à travers le support ② et le col de l'enceinte, ils ne seront plus visibles de l'extérieur, ce qui améliorera l'apparence de l'enceinte. (pour un diamètre inférieur à 7 mm)
- Lorsque vous connectez les fils d'enceinte, insérez correctement les extrémités des fils d'enceinte afin qu'ils n'entrent pas en contact avec les bornes voisines.

Fil d'enceinte (pour un diamètre de 7 mm ou plus)

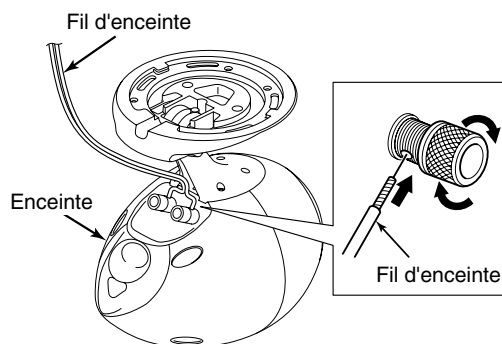

Fil d'enceinte (pour un diamètre inférieur à 7 mm)

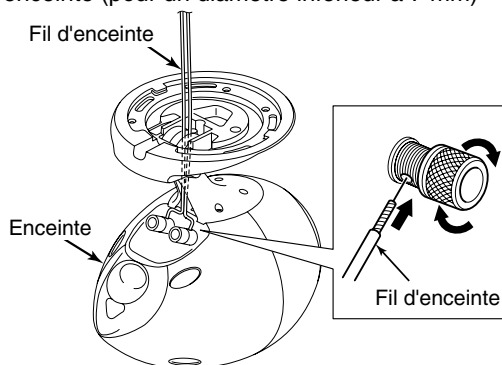

- 19** Alignez les saillies de l'enceinte sur les fentes du support.

- 20** Tournez l'enceinte pour accrocher les saillies de l'enceinte dans le support afin de fixer l'enceinte.

Précaution

- Alignez les saillies de l'enceinte sur les fentes du support, puis installez solidement l'enceinte sur le support. Si l'enceinte n'est pas installée assez solidement, elle risquera de tomber.
- Veillez à ce que les fils de l'enceinte ne soient pas pincés entre l'enceinte, le support ou le plafond.

Conseil

Pour fixer l'enceinte sur le support, tournez l'enceinte dans le sens de la flèche marquée sur la base de l'enceinte. L'illustration représente le modèle TD508 II.

Alignez les saillies de l'enceinte sur les fentes du support.

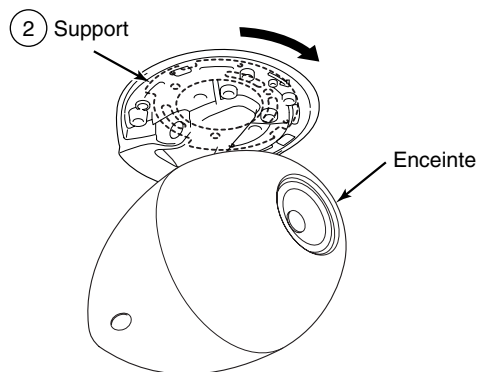
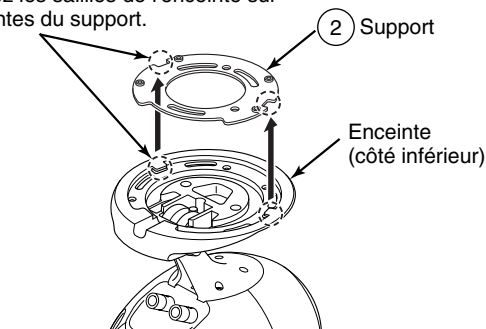

- 21** Installez solidement l'enceinte sur le support en utilisant le tournevis court pour serrer les vis.

⚠ Prudence

- Vous pouvez ajuster l'enceinte dans une plage de 10° de chaque côté en desserrant les vis.
- Pour ajuster le sens de l'enceinte, desserrez seulement les vis. Ne les retirez jamais. Si vous retirez toutes les vis, l'enceinte risquera de tomber.

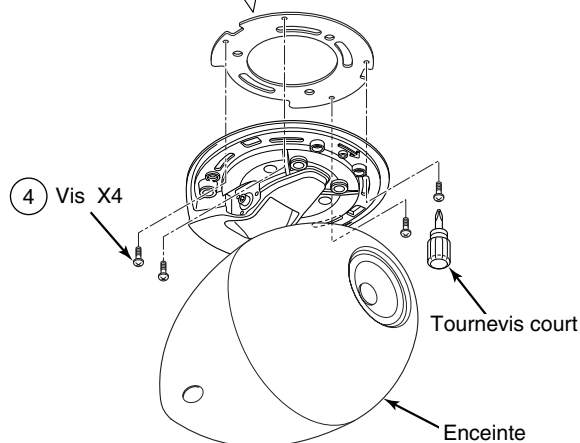
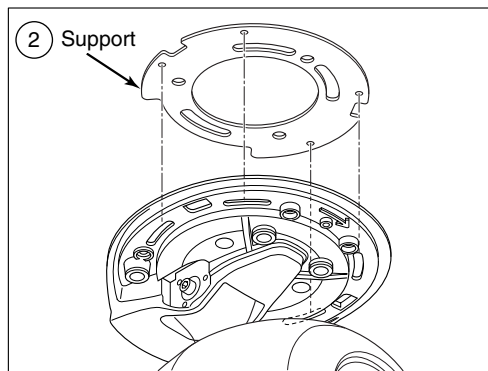

- 22** Installez le fil d'empêchement de chute au plafond.

⚠ Prudence

Installez solidement le fil d'empêchement de chute au plafond, afin que l'enceinte ne tombe pas.

👉 Conseil

Installez le fil d'empêchement de chute au plafond à un endroit solide qu'il peut atteindre, par exemple sur une poutre.

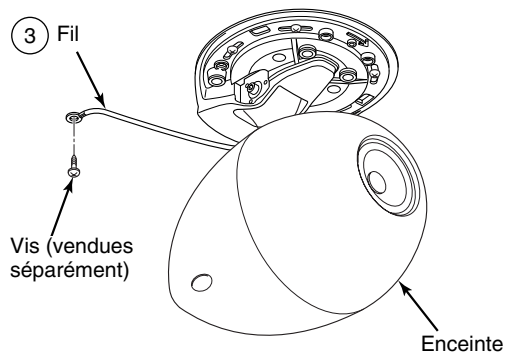

- 23** Installez le fil d'empêchement de chute du couvercle de la base sur la base de l'enceinte en effectuant l'étape **3** en sens inverse.

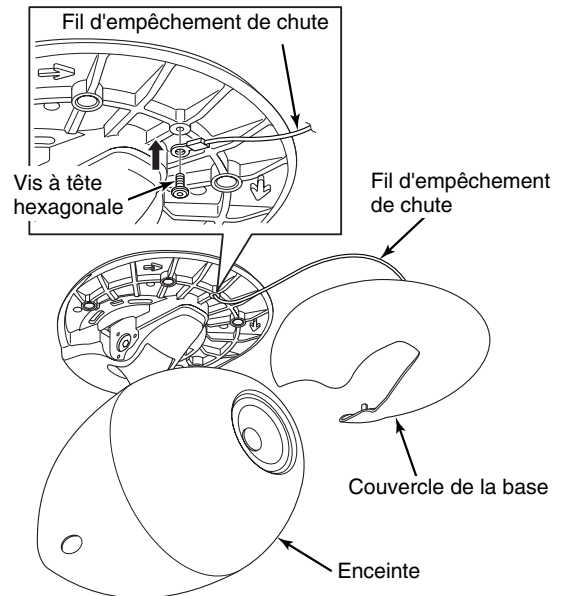

- 24** Installez le couvercle de la base sur la base de l'enceinte.

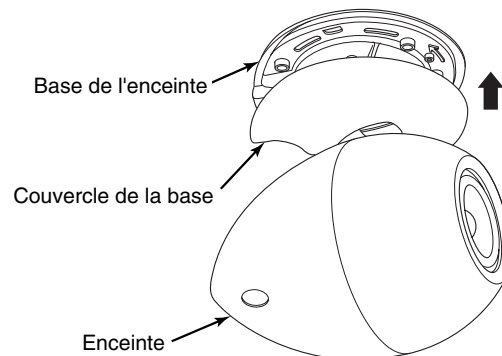

– Modèle pour déterminer la position d'installation du support –

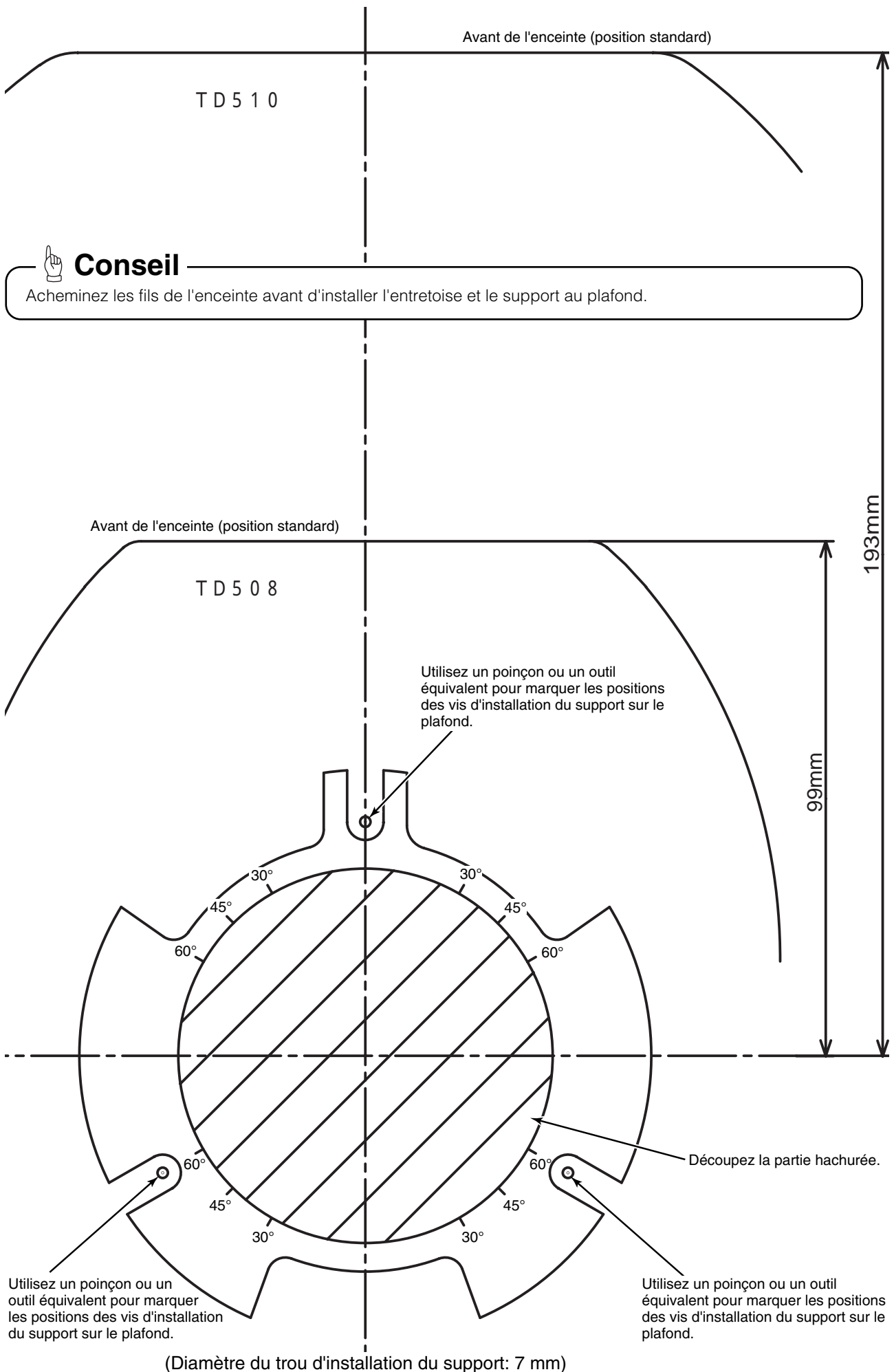

FRENCH