

aprilia

ETV mille Caponord - ETV mille Caponord ABS 



aprilia part# 8104783

use+maintenancebook



Première édition: septembre 2003

Réimpression: septembre 2006/A

Produit et imprimé par:
VALLEY FORGE DECA
Ravenne , Modène, Turin

DECA S.r.l.
Siège Social et Administratif
Via Vincenzo Giardini, 11
48022 Lugo (RA) - Italie -
Tél. 0545-216611
Fax 0545-216610
www.vftis.com
deca@vftis.spx.com

Pour le compte de:
Piaggio & C. S.p.A.
via G. Galilei, 1 - 30033 Noale (VE) - Italie
Tel. +39 - 041 58 29 111
Fax +39 - 041 44 10 54
www.aprilia.com

AVANT-PROPOS

IMPORTANT Ce livret est partie fondamentale et intégrante de votre véhicule, il doit donc l'accompagner toujours, même en cas de revente.

aprilia a rédigé ce livret pour fournir à l'utilisateur des informations précises et actuelles. Cependant, comme **aprilia** améliore sans cesse la conception de ses véhicules, il se peut qu'il y ait certaines différences entre votre véhicule et les indications de ce livret. Pour toute question concernant votre véhicule, contactez votre Concessionnaire Officiel **aprilia** puisqu'il dispose de toutes les informations technologiques de pointe de la maison de fabrication.

En ce qui concerne les essais et les réparations, n'étant pas expressément décrites à l'intérieur de ce livret, l'achat des pièces détachées d'origine, des accessoires ou d'autres produits **aprilia** et tout conseil pour la solution d'un problème particulier, contactez votre Concessionnaire Officiel ou les centre service clientèle **aprilia**. C'est là que des professionnels auront la compétence nécessaire pour vous aider en vitesse.

Merci d'avoir choisi **aprilia**. Que votre sortie soit bien ludique !

Tous droits de cet ouvrage sont réservés pour tous les pays ; sa reproduction, intégrale ou partielle, par quelque procédé d'impression ou électronique que ce soit, est donc strictement interdite.

INTRODUCTION

Ce livret est reparti par sujet en sections, chapitres et paragraphes. Chaque procédure décrite se réfèrent à une seule opération qui est marquée par un **◆**.

Les pièces numérotées représentées dans les figures sont repérables sur le texte par un chiffre entre parenthèses ou par un symbole qui les représente.

Ex.: (le texte qui suit est générique et il ne se rapporte pas à ce véhicule particulier) :

Section

PRINCIPALES COMMANDES INDEPENDANTES

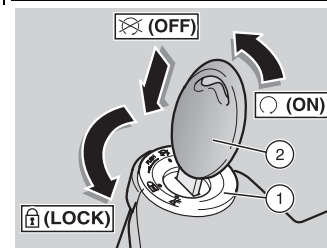

chapter

BLOCAGE DE LA DIRECTION

⚠ DANGER

Avertissements de sécurité

Ne jamais essayer de déplacer la clé de contact dans la position de verrouillage "⚠" (LOCK) lorsque le véhicule roule.

Paragraphe

FONCTIONNEMENT

Action

Pour verrouiller la direction :

Position (2)

◆ Tournez le guidon tout à gauche ou tout à droite

Symbole **⚠**

◆ Tournez la clé (2) en position "⚠".

◆ Appuyez sur la clé et la tourner en position **⚠**
◆ Otez la clé.

AVERTISSEMENTS DE SECURITE

Les avertissements suivants sont utilisés le long du livret pour signaler ce qui suit :

⚠ Symbole d'avertissement concernant la sécurité. Quand ce symbole est présent sur le véhicule ou dans le livret, faire attention aux risques potentiels de blessures ou de mort. L'irrespect des consignes de sécurité précédées par ce symbole peut compromettre votre sécurité, la sécurité d'autrui et celle du véhicule!

⚠ DANGER

Indicates a potential hazard which may result in serious injury or even death.

⚠ ATTENTION

Indique un risque potentiel de préjudices physiques ou matériels au véhicule ou à d'autres biens.

IMPORTANT Le mot "IMPORTANT" dans ce livret précède des informations ou instructions importantes.

CONSIGNES GENERALES DE SECURITE

MONOXYDE DE CARBONE

S'il y a lieu de démarrer le moteur pour quelque opération d'entretien que ce soit, s'assurer que le lieu, où vous devez intervenir, soit bien aéré. Ne jamais démarrer le moteur dans un endroit clos.

S'il faut opérer à l'intérieur d'un local clos, utiliser un système d'aspiration des gaz d'échappement.

⚠ DANGER

Les vapeurs d'échappement contiennent du monoxyde de carbone, un gaz toxique qui peut provoquer la perte de conscience, voire la mort.

⚠ DANGER

Le monoxyde de carbone est incolore et inodore, c'est à dire qu'il ne peut pas être détecté ni par la vue ni par l'odorat, ni par tout autre sens. En aucun cas il ne faut inhaler les gaz d'échappement.

ESSENCE

Garder l'essence hors de la portée des enfants. L'essence est toxique aussi. Ne jamais essayer de transvaser l'essence en l'aspirant avec votre bouche. Ne jamais faire entrer l'essence au contact de votre peau. Si de l'essence devait accidentellement se déverser sur vous, changez immédiatement vos vêtements et lavez soigneusement la zone, contaminée par l'essence, à l'eau tiède et savon. Si vous deviez accidentellement avaler de l'essence, ne tachez pas de vomir, mais buvez de l'eau claire et du lait en grande quantité et ayez recours à l'assistance médicale spécialisée sans délai. Si de l'essence devait accidentellement frapper vos yeux, rincez-les abondamment avec de l'eau claire fraîche ayez recours à l'assistance médicale spécialisée sans délai.

⚠ DANGER

L'essence est extrêmement inflammable et dans certaines conditions elle devient explosive.

GARDER L'ESSENCE HORS DE LA PORTEE DES ENFANTS.

COMPOSANTS A TEMPERATURE ELEVEE

⚠ DANGER

Le moteur ainsi que toutes les pièces de l'échappement et du système de freinage deviennent fort chaudes avec l'utilisation du véhicule et demeurent dans cette condition pour un certain temps après l'arrêt du moteur. Avant d'intervenir sur quelque élément que ce soit de votre véhicule à la suite d'une sortie, assurez-vous qu'il ait suffisamment refroidi pour pouvoir le toucher.

HUILE MOTEUR EPUISEE

⚠ DANGER

Se munir de gants en latex pour toute intervention d'entretien entraînant le contact avec l'huile moteur épuisée. Le maniement habituel et prolongé à mains nues de l'huile moteur usagée peut provoquer le cancer de la peau. Bien que ces probabilités soient fort rares, à moins que vous ne maniez quotidiennement l'huile usagée, il est conseillé de se laver soigneusement les mains à l'eau et savon après toute utilisation.

GARDER L'HUILE HORS DE LA PORTEE DES ENFANTS

LIQUIDE DES FREINS

ATTENTION

Le liquide de freins est fort toxique. Il ne doit absolument pas être ingéré ni avalé. Si le liquide de freins devait être accidentellement avalé, buvez de l'eau claire ou du lait en grande quantité et ayez recours à l'assistance médicale spécialisée sans délai. Le liquide de freins est fort nuisible au tissu de la peau et des yeux. Si vous devez accidentellement entrer en contact avec du liquide de freins, débarrassez-vous des vêtements contaminés, lavez votre corps immédiatement avec de l'eau tiède et du savon et ayez recours à l'assistance médicale spécialisée sans délai. Si vos yeux devaient accidentellement entrer en contact avec du liquide de freins rincez-les abondamment avec de l'eau claire et fraîche et ayez recours à l'assistance médicale spécialisée sans délai.

GARDER LE LIQUIDE DE FREINS HORS DE LA PORTEE DES ENFANTS

LIQUIDE D'EMBRAYAGE

ATTENTION

Le liquide d'embrayage est fort toxique Il ne doit absolument pas être ingéré ni avalé. Si le liquide d'embrayage devait être accidentellement avalé, buvez de l'eau claire ou du lait en grande quantité et ayez recours à l'assistance médicale spécialisée sans délai. Le liquide d'embrayage est fort nuisible au tissu de la peau et des yeux. Si vous devez accidentellement entrer en contact avec du liquide d'embrayage, débarrassez-vous des vêtements contaminés, lavez votre corps immédiatement avec de l'eau tiède et du savon et ayez recours à l'assistance médicale spécialisée sans délai. Si vos yeux devaient

accidentellement entrer en contact avec du liquide d'embrayage rincez-les abondamment avec de l'eau claire et fraîche et ayez recours à l'assistance médicale spécialisée sans délai.

ARDER LE LIQUIDE D'EMBRAYAGE HORS DE LA PORTEE DES ENFANTS

LIQUIDE DE REFROIDISSEMENT

Le liquide de refroidissement contient du glycol d'éthylène, qui, sous certaines conditions, peut prendre feu d'une flamme invisible, qui peut vous brûler quand-même.

DANGER

Prendre garde à ne pas verser du liquide de refroidissement sur les parties brûlantes du moteur et du système d'échappement : il pourrait prendre feu en produisant des flammes invisibles.

Le liquide de refroidissement (glycol d'éthylène) peut provoquer des irritations à la peau et il est toxique si avalé.

Bien que toxique, le liquide de refroidissement pur ou dilué dans l'eau a une saveur douce et une couleur brillante, ce qui le rend extrêmement susceptible de plaire aux animaux et aux enfants. Prendre toutes les mesures possibles afin de garder liquide de refroidissement neuf ou usagé dans des endroits qui ne soient pas accessibles aux enfants et aux animaux.

GARDER LE LIQUIDE DE REFROIDISSEMENT HORS DE LA PORTEE DES ENFANTS

Risque de brûlures

N'ôtez pas le bouchon du radiateur lorsque le moteur est en température. Attendez jusqu'à ce que le moteur ait complètement refroidi. Le liquide de refroidissement est sous pression et peut jaillir en produisant des brûlures.

GAZ HYDROGENE ET ELECTROLYTE DE LA BATTERIE

DANGER

La batterie dégage des gaz nuisibles et explosifs ; tenir les cigarettes, les flammes nues et les étincelles à l'écart de la batterie. Avant de faire fonctionner ou de charger la batterie équipez le local de la ventilation qui se convient.

Pendant l'utilisation et la recharge de la batterie, assurez-vous que le local soit bien aéré et évitez d'inhaler les gaz dégagés au cours de la recharge.

La batterie contient de l'acide sulfurique (électrolyte). Son contact avec la peau ou les yeux peut occasionner des brûlures graves. Il faut toujours porter des vêtements de protection, gants en caoutchouc et des lunettes de soudage bien adhérentes ou un masque quand vous intervenez sur la batterie, spécialement lors de son remplissage avec de l'eau ou électrolyte.

En cas de contact avec votre peau, rincer immédiatement avec beaucoup d'eau. Si le contact s'avère avec vos yeux, les rincer avec beaucoup d'eau pour 15 minutes au moins. Après quoi il faut contacter un médecin sans délai.

L'électrolyte est toxique.

Si accidentellement avalé, buvez de grandes quantités d'eau et de lait puis une solution de magnésium ou de l'huile végétale. Après quoi il faut contacter un médecin sans délai.

GARDER LES BATTERIES ET L'ELECTROLYTE HORS DE LA PORTEE DES ENFANTS

AVERTISSEMENTS - PRECAUTIONS - CONSIGNES GENERALES

Avant de démarrer le moteur, lire attentivement le présent livret, notamment les chapitres " AVERTISSEMENTS - PRECAUTIONS - CONSIGNES GENERALES" et "CONDUITE EN SECURITE", voir p. 17.

Votre sécurité et celle des autres dépendent non seulement de votre habilité de conducteur, mais aussi de la connaissance de votre moyen de transport ainsi que des règles fondamentales pour une conduite en sécurité. Il est donc d'importance primordiale que vous n'utilisez pas le véhicule dans la circulation routière et sur les autoroutes avant d'avoir reçu les consignes nécessaires, par une organisation de sécurité qualifiée telle que la Motorcycle Safety Foundation (organisme préposé à la sécurité routière des motocycles) et la formation appropriée pour obtenir le permis de conduire.

INFORMATION DE LA DEFECTUOSITE REDUISANT LA SECURITE

Si vous croyez que votre véhicule comporte une anomalie pouvant occasionner un accident ou provoquer des blessures, ou la mort, vous devez en informer immédiatement la **National Highway Traffic Safety Administration** (organisme national préposé à la sécurité sur la circulation des autoroutes) - NHTSA ainsi qu'en prévenir **aprilia**. Si cet organisme (NHTSA) reçoit pareille plainte, il peut mettre en œuvre une recherche, et si l'on constate un défaut dangereux pour la sécurité dans un groupe de véhicules, on peut établir une campagne de rappel et de correction. Quoi qu'il en soit, la NHTSA, ne peut pas prendre position dans aucun litige personnel entre vous et votre concessionnaire ou **aprilia**. Pour contacter NHSTA vous pouvez téléphoner au numéro vert de **Auto Safety Hotline** (ligne directe service

sécurité) 1-800-424-9393 (ou à 366-0123 dans la zone de Washington, D.C.) ou écrire à NHTSA, au US Transport Department, à Washington 20590.

Vous pouvez également recevoir d'autres informations sur la sécurité du motocycle par l'entremise de la ligne de téléphone directe.

REGLES ROUTIERES ET UTILISATION DU VEHICULE

Les règles sur la circulation routière varient d'après le pays d'utilisation. Il est fondamental que vous compreniez par avance les règles de circulation routière du pays où vous utiliserez votre véhicule .

Ce véhicule a été conçu et fabriqué pour une utilisation sur des routes goudronnées, ainsi que sur des routes ou pistes en terre nivelée sans déformation. Il n'est pas conçu pour une utilisation même sur des routes ou pistes en terre nivelée sans déformation. Il n'est pas conçu pour les compétitions hors piste, ni les ballades tout terrain au beau milieu de la campagne. N'utilisez pas ce véhicule sur des chaussées déformées ou non réparées, ni sur toutes autres zones non pavées. L'irrespect de cet avertissement peut provoquer la perte de contrôle du véhicule et, par conséquent, de graves blessures, voire la mort.

Si l'engin est utilisé tous chemins, sur un terrain public, il est sous la responsabilité du propriétaire d'équiper son véhicule d'un pare-étincelles homologué par le U.S. Forest Service (service forestier des E.U.) pour une telle cylindrée ou supérieure.

GARANTIE SUR L'EMISSION DE BRUIT

aprilia s.p.a. garantit que le système d'échappement du véhicule, lors de sa vente, respecte la réglementation fédérale du U.S. **EPA** (organisme américain pour la protection de l'environnement) sur l'émission des bruits. Cette garantie passe automatiquement à la première personne qui achète ce système d'échappement, dans un but autre que sa revente, ainsi qu'à tout autre acheteur qui suivra.

Toute demande de garantie devra être adressée à :

aprilia USA Inc

140 E 45th Street, 17C

New York, NY 10012

Tel: 877.277.4552 (877.Aprilia)

Fax: 001.212.380.4459

INFORMATIONS SUR LE SYSTEME DE CONTRÔLE DES EMISSIONS DE BRUIT ET DES GAZ D'ÉCHAPPEMENT

ORIGINE DES EMISSIONS

Le procédé de combustion produit du monoxyde de carbone et d'hydrocarbures. Le contrôle des hydrocarbures est très important, car sous certaines conditions ils réagissent à l'exposition du soleil en produisant du smog photochimique.

Le monoxyde de carbone ne réagit pas de la même façon, bien qu'il soit toxique

aprilia utilise des réglages "pauvres" des carburations ainsi que d'autres systèmes pour réduire la production de monoxyde de carbone et d'hydrocarbures.

INTERVENTIONS NON-CONFORMES

Il est interdit d'intervenir de manière non conforme sur le système de contrôle du bruit. La loi fédérale interdit les actions qui suivent ou tout ce qui puisse les provoquer :

- Retirer ou empêcher le fonctionnement de la part de n'importe qui, à l'exception à des fins de maintenance, réparation ou remplacement, de tout dispositif ou élément de conception, intégré dans tout véhicule neuf, pour en limiter le niveau sonore avant sa vente ou sa livraison au dernier acheteur ou au cours de son utilisation ;
- Utiliser le véhicule après que ce dispositif ou élément de conception a été enlevé ou empêché de fonctionner par qui que ce soit.

Les actions énumérées ci-dessous rentrent dans la liste des interventions à considérer non-conformes :

- Retrait de ou perçage du silencieux, de la chicane, des collecteurs ou tout autre composant qui puisse canaliser les gaz d'échappement.
- Retrait ou perçage de toute pièce du système d'admission.
- Absence d'une maintenance régulière.
- Remplacement de toute pièce mobile ou pièce du système d'admission ou d'échappement du véhicule par des pièces autres que celles précisées par le constructeur.

ATTENTION

Si le niveau sonore du véhicule augmente de manière importante avec l'utilisation ce produit devra être contrôlé pour sa réparation ou substitution.

Différemment, le propriétaire est susceptible d'encourir des sanctions sur ordonnance locale ou de l'état.

PROBLEMES QUI PEUVENT AVOIR DES RETOMBÉES SUR LES EMISSIONS DU VEHICULE

Si vous constatez les symptômes suivants, confiez sans délai votre véhicule à votre Concessionnaire Officiel aprilia pour son inspection et réparation.

Symptômes:

- Mise en route difficile ou arrêts intempestifs après démarrage
- Ralenti irrégulier
- Ratés d'allumage ou retours de gaz en accélération
- Post-combustion (retour de gaz)
- Moteur peu performant, bas niveau de maniabilité ou consommation accrue en carburant.

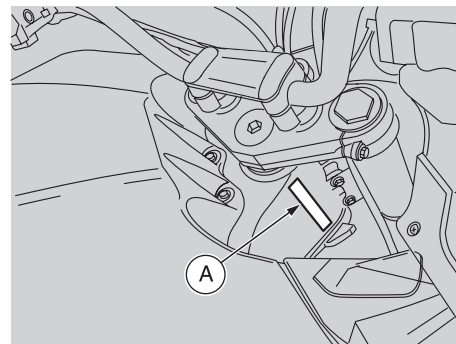

NUMERO D'IDENTIFICATION DU VEHICULE (N.I.V.) (NUMERO DU CHASSIS)

Tous les véhicules fabriqués par aprilia comportent un embossage avec leur numéro d'identification (NIV):

- sur la tête de fourche du châssis (A), comme indiqué ci-dessus ; et également
- sur la plaque signalétique (B) située sur l'avant près de la tête de fourche du châssis

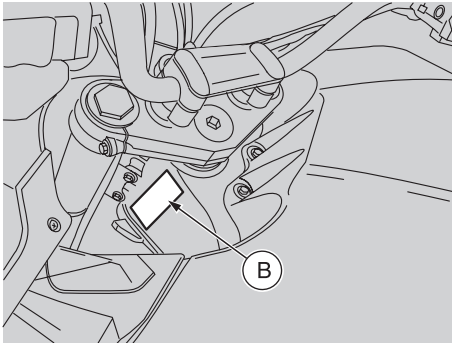

DECHIFFREMENT NUMERO D'IDENTIFICATION VEHICULE

La description du numéro d'identification du véhicule (N.I.V.) frappé sur la tête de fourche du cadre (A) et sur la plaque signalétique (B).



CLE DE LECTURE

- 1) Code alphanumérique identifiant le constructeur
- 2) Type de véhicule
- 3) Modèle
- 4) Pays de destination du véhicule
- 5) # = Numéro Caractère de Contrôle
- 6) Model Year = année du modèle
- 7) Désignation usine d'assemblage (N = NOALE-VE- , S = SCORZÉ -VE- , 0 = non précisé).
- 8) Numéro de série.

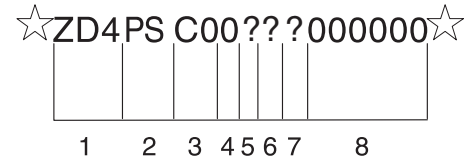
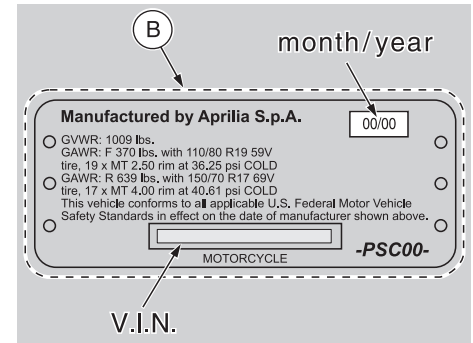

POSITION DES ETIQUETTES SIGNALÉTIQUES AUTOCOLLANTES







TABLEAU DES ETIQUETTES SIGNALETIQUES AUTOCOLLANTES

Ref.	Description																		
1	<p>MANUFACTURED BY / FABRIQUE PAR : APRILIA S.P.A. VIN / NIV: <input type="text"/> DATE: <input type="text"/> TYPE: MC GVWR / PNBV: 458 KG -PSC-</p> <table border="1"> <thead> <tr> <th></th> <th>GAWR / PNBV</th> <th>DIMENSION TIRE / PNEU</th> <th>RIM / JANTE</th> <th colspan="2">COLD INFL. PRESS. PRESS. DE GONFL. A FROID PSI-LPC KPA</th> </tr> </thead> <tbody> <tr> <td>1</td> <td>168 KG</td> <td>110/80 R19 59V</td> <td>19 x MT 2.50</td> <td>36.25</td> <td>250</td> </tr> <tr> <td>2</td> <td>290 KG</td> <td>150/70 R17 69V</td> <td>17 x MT 4.00</td> <td>40.61</td> <td>280</td> </tr> </tbody> </table> <p>THIS VEHICLE CONFORMS TO ALL APPLICABLE STANDARDS PRESCRIBED UNDER THE CANADIAN MOTOR VEHICLE SAFETY REGULATIONS IN EFFECT ON THE DATE OF MANUFACTURE. CE VEHICULE EST CONFORME A TOUTES LES NORMES QUI LUI SONT APPLICABLES EN VERTU DU REGLEMENT SUR LA SECURITE DES VEHICULES AUTOMOBILES DU CANADA EN VIGUEUR A LA DATE DE SA FABRICATION.</p> <p>APRILIA Type: PS</p> <p>E1 41R-020027 E11 78R-020056</p>		GAWR / PNBV	DIMENSION TIRE / PNEU	RIM / JANTE	COLD INFL. PRESS. PRESS. DE GONFL. A FROID PSI-LPC KPA		1	168 KG	110/80 R19 59V	19 x MT 2.50	36.25	250	2	290 KG	150/70 R17 69V	17 x MT 4.00	40.61	280
	GAWR / PNBV	DIMENSION TIRE / PNEU	RIM / JANTE	COLD INFL. PRESS. PRESS. DE GONFL. A FROID PSI-LPC KPA															
1	168 KG	110/80 R19 59V	19 x MT 2.50	36.25	250														
2	290 KG	150/70 R17 69V	17 x MT 4.00	40.61	280														
2	<p>CAUTION!</p> <p>Before disconnecting the water drain tube and the overflow drain tube, clearly mark them and the relevant couplings on the fuel tank, in order to avoid inverting the drain tubes during reassembly. When you let down the fuel tank in work position, correctly replace the drain tubes in order to avoid bends or squashes that may cause their clogging.</p>																		
3	<p>WARNING!</p> <ul style="list-style-type: none"> CONTAINS HIGH PRESSURE NITROGEN GAS. SEE WORKSHOP MANUAL FOR DISPOSAL AND ADJUSTING UNIT. DO NOT OPEN. DO NOT INCINERATE. INCINERATION, PUNCTURE OR DISASSEMBLY MAY CAUSE THIS UNIT TO EXPLODE. 																		

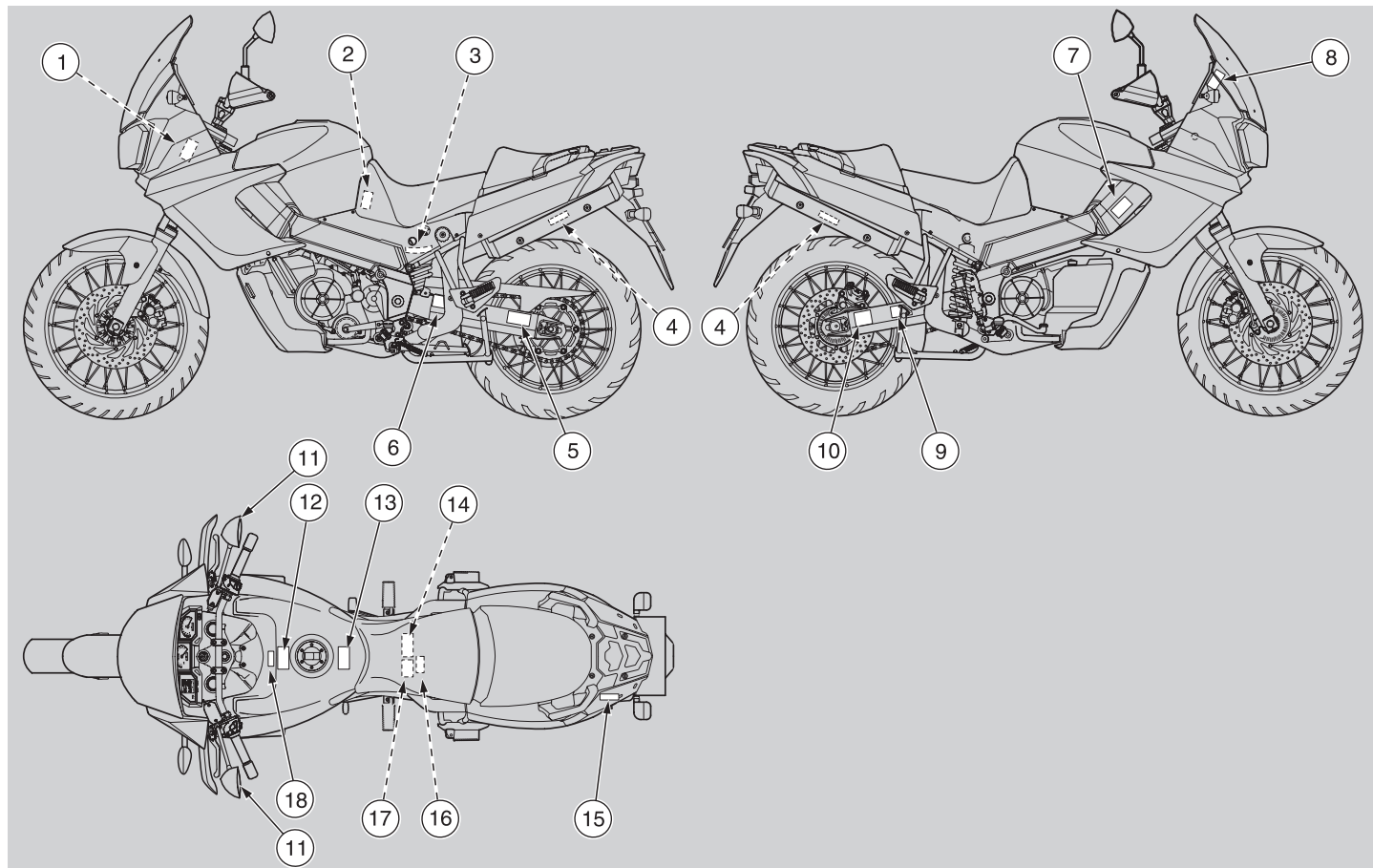
Ref.	Description																													
4	Poinçonnage pot d'échappement.																													
5	<p>WARNING!</p> <p>Do not use a tire other than those recommended and approved by Aprilia. Maintain proper tire inflation. Do not use any tire with less than 1/8" (3mm) tread remaining. Do not repair any tire, nor use a repaired tire. Do not ride your motorcycle overloaded or with an unbalanced load. Failure to follow these warnings can lead to an accident and serious injuries or death. Always ensure that the chain is correctly adjusted. See owner's manual.</p> <p>-PSC00- aprilia</p> <p>CHAIN TENSION WITH NO LOAD</p> <table border="1"> <thead> <tr> <th rowspan="2">Tires pressure bar * (psi)</th> <th colspan="2">Front tire</th> <th colspan="2">Rear tire</th> </tr> <tr> <th>2.2 (31.9)</th> <th>2.5 (36.25)</th> <th>2.5 (36.25)</th> <th>2.8 (40.61)</th> </tr> </thead> <tbody> <tr> <td>25 mm</td> <td colspan="4">Tires size</td> </tr> <tr> <td>2 + 2</td> <td colspan="4">Front tire</td> </tr> <tr> <td>2 + 2 + 2</td> <td colspan="4">Rear tire</td> </tr> <tr> <td></td> <td colspan="2">Pirelli Metzeler { 110/80 R19" 59V</td> <td colspan="2">Pirelli Metzeler { 150/70 R17" 69V</td> </tr> </tbody> </table>	Tires pressure bar * (psi)	Front tire		Rear tire		2.2 (31.9)	2.5 (36.25)	2.5 (36.25)	2.8 (40.61)	25 mm	Tires size				2 + 2	Front tire				2 + 2 + 2	Rear tire					Pirelli Metzeler { 110/80 R19" 59V		Pirelli Metzeler { 150/70 R17" 69V	
Tires pressure bar * (psi)	Front tire		Rear tire																											
	2.2 (31.9)	2.5 (36.25)	2.5 (36.25)	2.8 (40.61)																										
25 mm	Tires size																													
2 + 2	Front tire																													
2 + 2 + 2	Rear tire																													
	Pirelli Metzeler { 110/80 R19" 59V		Pirelli Metzeler { 150/70 R17" 69V																											

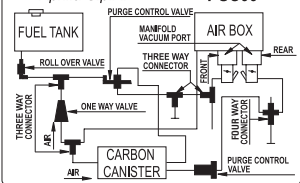
Ref.	Description
6	<div data-bbox="280 221 619 361" style="border: 1px solid black; padding: 5px;"> <p>MOTORCYCLE NOISE EMISSION CONTROL INFORMATION THIS 2003 ASP42F0998 MOTORCYCLE, B-1122 MEETS EPA NOISE EMISSION REQUIREMENTS OF 80 dBA AT 4538 closing r.p.m. BY FEDERAL TEST PROCEDURE. MODIFICATIONS WHICH CAUSE THIS MOTORCYCLE TO EXCEED FEDERAL NOISE STANDARDS ARE PROHIBITED BY FEDERAL LAW. SEE OWNER'S MANUAL.</p> <p style="text-align: right;">PSC00 </p> </div>
7	<div data-bbox="280 585 624 717" style="border: 1px solid black; padding: 5px;"> <p style="text-align: center;">⚠ WARNING!</p> <p>DO NOT REMOVE THE CAP UNTIL THE ENGINE IS ENTIRELY COOL. COOLANT IS HOT AND UNDER PRESSURE. FAILURE TO OBSERVE THIS WARNING MAY LEAD TO SERIOUS BURNS. USE ONLY FLUID FOR SEALED CIRCUITS. USE ONLY ANTIFREEZE AND ANTICORROSIVE WITHOUT NITRATE, ENSURING PROTECTION -35°C AT LEAST.</p> </div>

Ref.	Description
8	<div data-bbox="1027 189 1386 337" style="border: 1px solid black; padding: 5px;"> <p style="text-align: center;">⚠ WARNING!</p> <ul style="list-style-type: none"> • Keep windshield clean at all times. • Clean only with a soft cloth and warm water with a mild detergent. • Replace windshield if becomes scratched or discoloured so as to interfere with view. • Do not allow any alkaline or strong acid cleaner, gasoline, brake fluid or any other solvent to contact the windshield. • When replacing windshield, use only Aprilia original replacement windshield. </div>
9	<div data-bbox="1050 516 1358 754" style="border: 1px solid black; padding: 5px;"> <p style="text-align: center;">EVAP FAMILY: 3ASPE0024MLA HOSE ROUTING DIAGRAM Aprilia S.p.A. -PSC00-</p>  <p>The diagram illustrates the EVAP system components and their connections. Key components include the Fuel Tank, Roll Over Valve, Carbon Canister, Air Box, and Purge Control Valve. The system uses various connectors: a Three Way Connector for the Fuel Tank and Roll Over Valve, a One Way Valve for the Carbon Canister, and another Three Way Connector for the Air Box and Purge Control Valve. A Mainfold Vacuum Port is also shown connected to the Purge Control Valve. The diagram is labeled with 'FRONT' and 'REAR' orientations.</p> </div>

Ref.	Description
10	<div data-bbox="312 185 647 518" style="border: 1px solid black; padding: 5px;"> <p>VEHICLE EMISSION CONTROL INFORMATION -PSC00-</p> <p>ENGINE DISPLACEMENT: 998 cc ENGINE FAMILY: 3ASPC0.99PSC THIS VEHICLE CONFORMS TO U.S. EPA AND CALIFORNIA REGULATIONS APPLICABLE TO 2003 MODEL YEAR NEW MOTORCYCLES AND IS CERTIFIED TO 1.4 HC G/KM ENGINE FAMILY EXHAUST EMISSION STANDARD IN CALIFORNIA. ENGINE EXHAUST CONTROL SYSTEM: HO2S-2OC</p> <p>ENGINE TUNE UP SPECIFICATIONS IGNITION TIMING: 12.25° ± 2° AT 2800 RPM IDLE SPEED: 1340 ± 100 RPM IN NEUTRAL VALVE CLEARANCE: INLET 0.005±0.006 inch (0.12±0.17 mm) OUTLET 0.009±0.011 inch (0.23±0.28 mm)</p> <p>SPARK PLUG: NGK R DCPRE8 FUEL: MINIMUM OCTANE RATING (M+R)/2 METHOD 90 OIL: ENGINE OIL VISCOSITY SAE 15W-50</p> <p>Aprilia S.p.A. Via G. Galilei 1 30033 Noale (VE) ITALY</p>  </div>
11	<div data-bbox="347 630 614 652" style="border: 1px solid black; padding: 2px; text-align: center;"> <p>OBJECTS IN MIRROR ARE CLOSER THAN THEY APPEAR.</p> </div>
12	<div data-bbox="320 751 644 966" style="border: 1px solid black; padding: 5px;"> <p>⚠ WARNING!</p> <ul style="list-style-type: none"> • Wear a helmet, eye protection, and bright protective clothing. • Don't ride after consuming alcohol or other drugs. • Slow down on slippery surface, unfamiliar terrain or when visibility is reduced. • Read owner's manual carefully • Failure to follow these warnings can lead to an accident and serious injuries or death. • USE UNLEADED FUEL. MINIMUM OCTANE RATING (R + M) / 2 METHOD 90. • See owner's manual for the correct running in and maintenance of the vehicle. </div>

Ref.	Description
13	<div data-bbox="1066 193 1406 333" style="border: 1px solid black; padding: 5px;"> <p>⚠ WARNING!</p> <p>Never install accessories or replacement parts not approved by Aprilia as original equipment. This can degrade the handling and safety of your motorcycle, and can cause an upset with subsequent accident and serious injury or even death. The stability and safety of any motorcycle is adversely affected by the addition of any load carrying accessory. See owner's manual.</p> </div>
14	<div data-bbox="1066 496 1417 703" style="border: 1px solid black; padding: 5px;"> <p>⚠ WARNING!</p> <p>Contain sulfuric acid which can cause severe injuries. Avoid contact with skin, eyes or clothing. Antidote: EXTERNAL - Flush with water. INTERNAL - Drink large quantities of water or milk. Follow with milk of magnesia, beaten egg or veg. oil. Call physician immediately. Eyes: Flush with water for 15 minutes and get prompt medical attention.</p> <p>KEEP OUT OF REACH OF CHILDREN.</p> <p>Batteries produce explosive gases. Keep sparks, flames, cigarettes away. Charge only in well-ventilated space. Always wear protective goggles when working around batteries. Always connect the battery vent tube. Failure to heed this warning will cause corrosion of the electrical system.</p> </div>
15	<div data-bbox="1141 848 1332 921" style="border: 1px solid black; padding: 5px; text-align: center;"> <p>⚠ WARNING!</p> <p>MAXIMUM WEIGHT LOAD ALLOWED lbs 20 (kg 9)</p> </div>

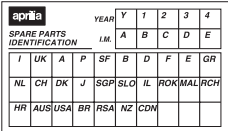
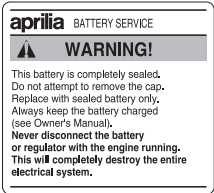
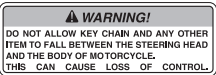
Ref.	Description
16	 <p>The chart is a grid for identifying spare parts. It includes a 'YEAR' section with columns 1-4 and rows Y, T, Z, J. Below that is a 'SPARE PARTS IDENTIFICATION' section with columns I, M, A, B, C, D, E, G, R and rows I, UK, A, P, SF, B, D, F, E, GR; NL, CH, DK, J, SGP, SLO, IL, ROM, MAL, RCH; and HR, AUS, USA, BR, RSA, NZ, CDN.</p>
17	 <p>aprilvia BATTERY SERVICE WARNING! This battery is completely sealed. Do not attempt to remove the cap. Replace with sealed battery only. Always keep the battery charged (see Owner's Manual). Never disconnect the battery or regulator with the engine running. This will completely destroy the entire electrical system.</p>
18	 <p>WARNING! DO NOT ALLOW KEY CHAIN AND ANY OTHER ITEM TO FALL BETWEEN THE STEERING HEAD AND THE BODY OF MOTORCYCLE. THIS CAN CAUSE LOSS OF CONTROL.</p>

SYSTEME CONTRÔLE EMISSION DES VAPEURS

Le système se compose de :

- 1) Réservoir de carburant
- 2) Tuyauterie de drainage eau
- 3) Raccord reniflard réservoir de carburant
- 4) Tuyauterie de reniflard (au raccord en T)
- 5) Clapet roll-over
- 6) Tuyauterie de reniflard (au clapet de purge)
- 7) Clapet de purge (au filtre à charbons actifs)
- 8) Tuyauterie de reniflard (au filtre à charbons actifs)
- 9) Filtre à charbons actifs
- 10) Tuyauterie de drainage (au clapet électrique de purge)
- 11) Clapet électrique de purge (du filtre à charbons actifs)
- 12) Tuyauterie (du clapet électrique de purge)
- 13) Raccord en "T"
- 14) Raccord en "T"
- 15) Raccord en "X"
- 16) Tuyauterie de drainage (au manifold vacuum port)
- 17) Manifold vacuum port (sur la face arrière du corps à papillon)
- 18) Corps à papillon
- 19) Tuyauterie d'aspiration (du clapet de purge)
- 20) Raccord en "T"
- 21) Tuyauterie d'aspiration (au ported vacuum port)
- 22) Ported vacuum port (face avant du corps à papillon)
- 23) Boîte à air
- 24) Embout buccal amenée d'air tiède (de la boîte à air)
- 25) Raccord en "T"
- 26) Entrée air tiède (de la boîte à air)
- 27) Raccord en "Y"
- 28) Entrée air tiède (au filtre à charbons actifs)
- 29) Entrée air tiède (au clapet antiretour)
- 30) Clapet antiretour
- 31) Entrée air tiède (du clapet antiretour)
- 32) Tuyauteries de drainage de l'eau ou d'autres polluants.
- 33) Tuyauterie synchronisation cylindre avant "1"
- 34) Tuyauterie synchronisation cylindre arrière "2"
- 35) Bouchon
- 36) Pour commander l'embrayage (du manifold vacuum port)
- 37) Pour commander l'embrayage (du ported vacuum port)
- 38) Tuyauterie d'aspiration (du raccord en "T")

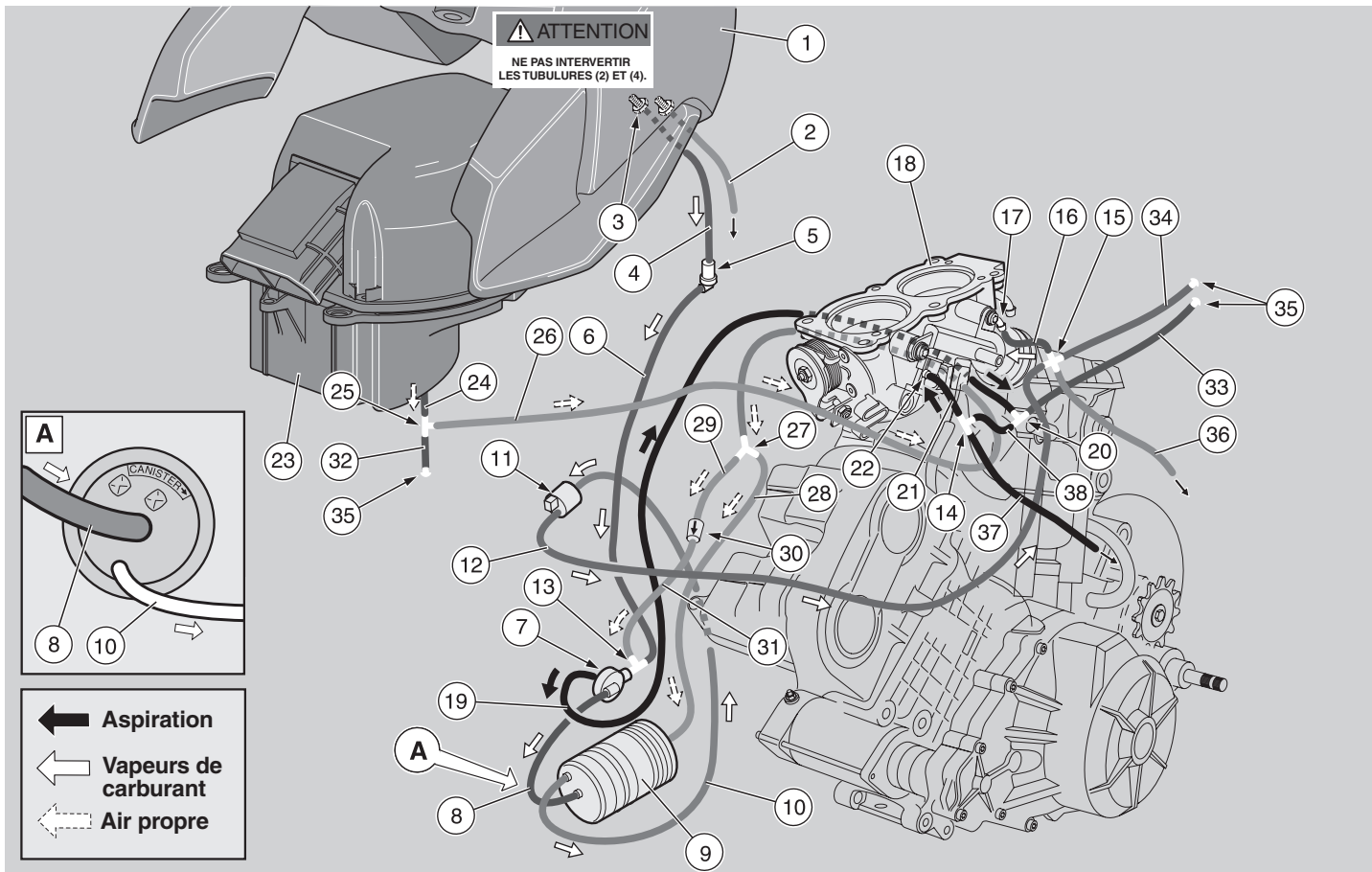

IMPORTANT En présence d'une anomalie du système d'alimentation en carburant, contactez votre Concessionnaire Officiel **aprilia**

aprilia s.p.a. - ATTESTATION DE GARANTIE SUR LE SYSTEME DE CONTRÔLE DES EMISSIONS

VOS DROITS ET VOS OBLIGATIONS DE GARANTIE

La California Air Resources Board (conseil californien des ressources atmosphériques) ensemble avec **aprilia s.p.a.** (de suite désignée "**aprilia**") ont le plaisir de vous mettre au courant sur la garantie du système de contrôle des émissions, monté sur votre modèle de motorcycle 1999 et suivants.

Dans cet Etat les nouveaux véhicules à moteur doivent être conçus, fabriqués et équipés de manière à respecter sa rigoureuse réglementation antismog. **aprilia** est tenue de garantir le système de contrôle des émissions de votre motorcycle pour les périodes de temps énumérées ci-dessous, à condition qu'aucune négligence, ni intervention non conforme, ou maintenance irrégulière ne soient survenues à l'égard du motorcycle.

Votre système de contrôle des émissions peut concerner des pièces telles que le carburateur ou le système d'injection, le système d'allumage, le convertisseur catalytique et le boîtier électronique de commande moteur. Il peut également comprendre les tubulures, courroies, connecteurs et tout autre sous-ensemble associé aux émissions.

S'il existe la condition de garantie, **aprilia** réparera votre motorcycle à titre gracieux, en incluant le diagnostic, les pièces et la main d'œuvre.



ETENDUE DE LA GARANTIE CONSTRUCTEUR POUR SYSTEME DES EMISSIONS

Motocycles de classe I (50 - 169 cm³) : pour une période d'utilisation de cinq (5) ans ou 12.000 kilomètres (7.456 milles), le premier seuil atteint d'entre les deux

Motocycles de classe II (170 - 279 cm³) : pour une période d'utilisation de cinq (5) ans ou 18.000 kilomètres (11.185 milles), le premier seuil atteint entre les deux.

Motocycles de classe III (280 cm³ et supérieures) : pour une période d'utilisation de cinq (5) ans ou 30.000 kilomètres (18.641 milles), le premier seuil atteint entre les deux.

Si une pièce concernée par le système des émissions sur votre vélomoteur devait résulter défectueuse, elle sera réparée ou remplacée par **aprilia**. Voilà la GARANTIE CONTRE LES DEFAUTS de votre système de contrôle des émissions.

RESPONSABILITES DU PROPRIETAIRE AU SUJET DE LA GARANTIE

- En tant que propriétaire du motorcycle, vous êtes tenu de réaliser la maintenance nécessaire énoncée dans votre livret utilisateur. **aprilia** préconise de garder toutes les reçues à l'égard des interventions de maintenance sur votre motorcycle ; **aprilia** ne peut toutefois pas refuser une demande de garantie uniquement en l'absence des reçues, ni si vous avez d'aventure oublié de faire respecter de près le programme de maintenance.
- Vous êtes tenu de confier votre motorcycle à un concessionnaire **aprilia** dès que vous constatez un problème quelconque. Les réparations sous garantie devront être réalisées sous un délai raisonnable, soit dans les 30 jours au plus tard.
- En tant que propriétaire du motorcycle vous devez être mis au courant que **aprilia** peut vous refuser une demande de garantie, si votre engin, ou l'une de ses pièces, présente une anomalie à cause d'abus d'utilisation, négligence, maintenance non appropriée ou interventions non conformes.

Pour tout renseignement complémentaire à l'égard de vos droits et responsabilités de garantie, contactez **aprilia USA, Inc** 10933, Crabapple Road, Suite 100, Roswell, GA 3007, ou le **California Air Resources Board** au P.O.Box 8001, 9528 Telstar Avenue, El Monte, CA 91734-8001.

**GARANTIE A COUVERTURE LIMITEE.
DE aprilia s.p.a POUR SYSTEMES DE
CONTRÔLE EMISSIONS**

aprilia s.p.a. Via G. Galilei, 1, 30033 Noale (VE) Italie (de suite désignée "aprilia") garantit que tout motorcycle neuf, à partir de l'année 1999 et suivantes, comportant dans son équipement standard un phare, des feux de position et des feux stop, et se conformant au code de la route :

- A.** est conçu, fabriqué et équipé conformément à toutes les règles applicables établies par United States Environmental Protection Agency (organisation pour la protection de l'environnement des Etats Unis) et par California Air Resources Board (commission californienne des ressources atmosphériques) à dater de l'achat initial auprès du détaillant, et
- B.** qu'il est sans défauts, tant au point de vue des matériels que de la qualité d'exécution, qui pourraient procurer au motorcycle la non-conformité avec les règles applicables établies par United States Environmental Protection Agency et par California Air Resources Board, pour une période d'utilisation, liée à la cylindrée du véhicule, de 12.000 kilomètres (7.456 milles), si la cylindrée du moteur est inférieure à 170 centimètres cubes ; de 18.000 kilomètres (11.185 milles) si la cylindrée du véhicule est égale ou supérieure à 170 centimètres cubes, mais inférieure à 280 centimètres cubes, ou de 30.000 kilomètres (18.641 milles) si la cylindrée du motorcycle est de 280 centimètres cubes ou supérieure, ou encore de 5 (cinq) ans à dater de la livraison initiale du détaillant ; en tout état il vaudra le premier seuil atteint.

- I. COUVERTURE.** Les réparations des défauts sous garantie seront réalisées pendant les normales heures de travail auprès d'un concessionnaire officiel de motorcycles aprilia à l'intérieur des Etats Unis d'Amérique et en conformité avec le Clean Air Act (protocole atmosphère propre) et avec les règles d'application de United States Environmental Protection Agency et de California Air Resources Board. Toute(s) pièce(s), remplacée(s) sous la présente garantie, deviendra la propriété de **aprilia**.

Uniquement pour l'état de la Californie, les pièces concernées par la présente garantie relativement aux émissions sont tout particulièrement précisées par l'état dans une Liste des Pièces pour la Garantie sur les Emissions. Les pièces couvertes par la garantie sont : carburateur et ses composants ; collecteur d'aspiration ; réservoir de carburant ; système d'injection carburant ; mécanisme d'avance à l'allumage ; reniflard carter moteur ; volet d'air ; bouchon de réservoir carburant à véhicules avec contrôle des émissions des vapeurs ; bouchon de remplissage d'huile ; clapet de contrôle pression ; séparateur carburant /vapeur ; filtre à charbons actifs ; injecteurs ; télerupteurs ; bobines d'allumage ; fils d'allumage ; contacts d'allumage ; condensateurs et bougies d'allumage, si l'anomalie s'avère avant le premier délai de remplacement programmé ; tout comme les tubulures, colliers, raccords et manchons directement utilisés sur ces pièces. Puisque les pièces concernées par les émissions varient d'après le modèle du véhicule, certains types ne comportent pas la totalité de pièces ci-dessus et d'autres types peuvent comprendre des pièces ayant un fonctionnement équivalent.

Uniquement dans l'Etat de la Californie, les réparations d'urgence sur les Systèmes de Contrôle des Emissions, ainsi que le California Administrative Code (Code Administratif Californien) le prescrit, peuvent se faire également auprès d'un atelier, autre que celui du concessionnaire officiel aprilia. Une situation d'urgence s'entend lorsqu'un concessionnaire officiel aprilia ne serait pas raisonnablement disponible ou qu'une pièce ne serait pas disponible sous 30 jours ou qu'une réparation ne serait pas achevée sous 30 jours. Lors d'une réparation d'urgence on pourra utiliser n'importe quelle pièce de remplacement. aprilia remboursera les frais au propriétaire, y inclus le diagnostic, qui ne devront toutefois pas dépasser les prix de détail conseillés par aprilia pour toutes les pièces remplacées sous garantie et les coûts de la main d'œuvre dans les limites de temps recommandées par aprilia pour la réparation sous garantie et à un tarif horaire approprié à la situation géographique du cas. Il vaut mieux que le propriétaire garde les reçus et les pièces défectueuses remplacées en témoignage de son droit à la compensation.

- II. LIMITATIONS** La présente garantie sur le Système de Contrôle des Emissions ne couvre pas les cas suivants :

- A:** Réparation ou remplacement nécessaires à cause de
- (1) accident,
 - (2) mauvaise utilisation
 - (3) réparations exécutées de manière approximative ou substitutions maladroites
 - (4) utilisation de pièces de remplacement ou d'accessoires non conformes aux spécifications aprilia débouchant à une réduction des performances et/ou
 - (5) utilisation en compétitions ou pareils événements.

- B** Inspections, remplacement de pièces ou toute autre intervention et réglages nécessaires à la maintenance systématique.
- C.** Tout motocycle sur lequel on a changé le millage du compteur, de sorte que la distance réelle en milles ne puisse plus être facilement déterminée.

III. RESPONSABILITE LIMITE

- A.** La responsabilité de aprilia dans le cadre de cette Garantie sur le Système de Contrôle des Emissions est uniquement bornée au remède des défauts en matériels et qualité d'exécution réalisée par un concessionnaire agréé de motocycles aprilia au sein de son entreprise et pendant l'horaire de travail habituel. Cette garantie ne couvre aucunement les inconvénients ou pertes d'utilisation du motocycle ni le transport de l'engin à ou du concessionnaire aprilia. aprilia NE répondra D'AUCUNE AUTRE DEPENSE, PERTE OU DOMMAGE, AUSSI BIEN DIRECT QU'ACCIDENTEL, EN CONSEQUENCE DE OU TOUT SIMPLEMENT EN RELATION A LA VENTE OU A L'UTILISATION OU INHABILITE D'UTILISER LE MOTOCYCLE **aprilia** POUR QUELQUE BOUT QUE CE SOIT. CERTAINS ETATS NE PERMETTENT PAS L'EXCLUSION OU LA LIMITATION DE TOUT DOMMAGE ACCIDENTEL OU CONSEQUENT, DE LORS LA LIMITATION CI-DESSUS POURRAIT N'ETRE PAS APPLICABLE A VOTRE VEHICULE.

B. AUCUNE GARANTIE SUR LE SYSTEME DE CONTRÔLE DES EMISSIONS N'EST EXPRESSEMENT ACCORDEE PAR **aprilia** A L'EXCEPTION DE CE QUI EST SPECIFIQUEMENT ETABLI PAR LES PRESENTES. TOUTE GARANTIE SUR LES SYSTEMES DE CONTROLE DES EMISSIONS PREVUE PAR LA LOI, Y INCLUS TOUTE GARANTIE DE COMMERCIALISATION OU APTITUDE A UN BUT PARTICULIER, SE BORNE EXPRESSEMENT AUX CONDITIONS DE GARANTIE SUR LES SYSTEMES DE CONTRÔLE DES EMISSIONS PRECISEES DANS LA PRESENTE GARANTIE. LES AFFIRMATIONS QUI PRECEDENT SONT EXCLUSIVES ET AU LIEU DE TOUT AUTRE REMEDE. CERTAINS ETATS N'ACCEPTENT PAS DE LIMITATIONS SUR LA DUREE PENDANT LAQUELLE UNE GARANTIE A EFFET, DE LORS IL SE PEUT QUE LES BORNES CI DESSUS NE VOUS CONCERNENT PAS.

- C.** Aucun concessionnaire n'est autorisé à modifier cette Garantie à Couverture Limitée sur les Systèmes de Contrôle des Emissions

IV. DROITS LEGAUX. DANS LE CADRE DE CETTE GARANTIE VOUS AVEZ DES DROITS BIEN PRECIS ; VOUS POURRIEZ TOUTEFOIS AVOIR D'AUTRES DROITS QUI DEPENDENT DE LA LOI DE CHAQUE ETAT INDIVIDUEL.

- V. CETTE GARANTIE EST UN AVENANT A LA GARANTIE A COUVERTURE LIMITEE DU MOTOCYCLE **aprilia**.**

VI. INFORMATIONS COMPLEMENTAIRES.
L'exécution de toute intervention de maintenance ou réparation peut s'avérer avec n'importe quelle pièce de

remplacement, à condition que ses performances et sa durée de vie soient équivalentes. Aucune responsabilité ne peut toutefois engager aprilia pour ces pièces. Le propriétaire est tenu à l'exécution de toutes les actions de maintenance nécessaires. Une telle maintenance peut être réalisée auprès de n'importe quel atelier de service ou par tout autre particulier. La période de garantie prend effet à partir de la date de livraison du motocycle à l'acheteur final.

aprilia s.p.a.
Via G. Galilei, 1
30033 Noale (VE) Italie

aprilia USA, Inc.
140 E 45th Street, 17C
New York, NY 10012

INSTRUCTIONS GENERALES

★ Les opérations précédées par ce symbole doivent être répétées sur le côté opposé du véhicule

Lorsqu'il n'est pas spécifiquement décrit, le remontage des groupes s'effectue à l'inverse des opérations de démontage.

Les termes "droit" et "gauche" se réfèrent au conducteur assis sur la selle du véhicule dans sa normale position de conduite.

IMPORTANT Préparer et garder une ampoule par type comme équipement du véhicule voir page 152 (DONNEES TECHNIQUES).

IMPORTANT A l'achat du véhicule indiquer dans la figure ci-dessous les données d'identification se trouvant sur l'ETIQUETTE D'IDENTIFICATION DES PIECES DE RECHANGE. Cette étiquette se trouve au côté gauche du support de la selle du pilote ; pour la lire, il est nécessaire d'enlever la selle, voir page 125 (DEPOSE DE LA SELLE DU PILOTE).

aprilia					YEAR				
					Y	1	2	3	4
<u>SPARE PARTS IDENTIFICATION</u>					I.M.				
	A	B	C	D	E				
I	UK	A	P	SF	B	D	F	E	GR
NL	CH	DK	J	SGP	SLO	IL	ROK	MAL	RCH
HR	AUS	USA	BR	RSA	NZ	CDN			

Ces données identifient :

- YEAR = année de fabrication (Y, 1, 2, ...);
- I.M. = code de modification (A, B, C, ...);
- SIGLES DES PAYS = pays d'homologation (I, UK, A, ...).

et doivent être fournies au Concessionnaire Officiel **aprilia** en tant que référence pour l'achat de pièces de rechange ou d'accessoires spécifiques au modèle que vous possédez.

Dans ce livret les différentes versions sont indiquées par les symboles suivants::

 version catalysée

 optionnel

VERSION :

- | | |
|---|--|
|  Italie |  Singapour |
|  Royaume-Uni |  Slovénie |
|  Autriche |  Israël |
|  Portugal |  Corée du Sud |
|  Finlande |  Malaisie |
|  Belgique |  Chili |
|  Allemagne |  Croatie |
|  France |  Australie |
|  Espagne |  Etats Unis d'Amérique |
|  Grèce |  Brésil |
|  Hollande |  République de l'Afrique du Sud |
|  Hollande |  Nouvelle-Zélande |
|  Danemark |  Canada |
|  Japon | |

TABLE DES MATIERES

AVANT-PROPOS	2
INTRODUCTION	2
BLOCAGE DE LA DIRECTION.....	2
AVERTISSEMENTS DE SECURITE	3
CONSIGNES GENERALES DE SECURITE	3
MONOXYDE DE CARBONE.....	3
ESSENCE.....	3
COMPOSANTS A TEMPERATURE ELEVEE.....	3
HUILE MOTEUR EPUISEE.....	3
LIQUIDE DES FREINS.....	4
LIQUIDE D'EMBRAYAGE.....	4
LIQUIDE DE REFRROIDISSEMENT.....	4
GAZ HYDROGENE ET ELECTROLYTE DE LA BATTERIE.....	4
AVERTISSEMENTS - PRECAUTIONS - CONSIGNES GENERALES	5
INFORMATION DE LA DEFECTUOSITE REDUISANT LA SECURITE.....	5
REGLES ROUTIERES ET UTILISATION DU VEHICULE.....	5
GARANTIE SUR L'EMISSION DE BRUIT.....	5
INFORMATIONS SUR LE SYSTEME DE CONTRÔLE DES EMISSIONS DE BRUIT ET DES GAZ D'ÉCHAPPEMENT.....	5
INTERVENTIONS NON-CONFORMES.....	6
NUMERO D'IDENTIFICATION DU VEHICULE (N.I.V.) (NUMERO DU CHASSIS).....	6
DECHIFFREMENT NUMERO D'IDENTIFICATION VEHICULE.....	7
POSITION DES ETIQUETTES SIGNALÉTIQUES AUTOCOLLANTES.....	8
TABLEAU DES ETIQUETTES SIGNALÉTIQUES AUTOCOLLANTES.....	9
SYSTEME CONTRÔLE EMISSION DES VAPEURS.....	12
INSTRUCTIONS GENERALES	17
TABLE DES MATIERES.....	18
REGLES FONDAMENTALES DE SECURITE.....	20
VETEMENTS.....	25
ACCESSOIRES.....	26
CHARGEMENT.....	26
EMPLACEMENT DES ELEMENTS PRINCIPAUX	28
EMPLACEMENT DE L'INSTRUMENTATION/DES COMMANDES	30
INSTRUMENTATION ET INDICATEURS	31
TABLEAU DE L'INSTRUMENTATION ET INDICATEURS.....	32
TOUCHES DE PROGRAMMATION.....	36
COMMANDES	38
COMMANDES SUR LE DEMI-GUIDON GAUCHE.....	38
COMMANDES SUR LE DEMI-GUIDON DROIT.....	38
CONTACTEUR PRINCIPAL.....	40
BLOCAGE DE LA DIRECTION.....	41
FEUX DE STATIONNEMENT.....	42
EQUIPEMENTS AUXILIAIRES	42
DEBLOCAGE/BLOCAGE DE LA SELLE DU PASSAGER.....	42
RETRAIT DU CACHE DU COFFRE A DOCUMENTS/TROUSSE A OUTILS.....	42
PLUS D'ESPACE POUR LE BAGAGE.....	43
DEBLOCAGE/BLOCAGE DU CACHE DU COFFRE A DOCUMENTS/TROUSSE A OUTILS.....	43

COFFRE A DOCUMENTS/TROUSSE A OUTILS.....	44
OUTILS SPECIAUX OPT	44
ACCESSOIRES.....	45
PRISE DE COURANT.....	45
COMPOSANTS PRINCIPAUX	46
CARBURANT.....	46
LUBRIFIANTS.....	48
HUILE DU MOTEUR.....	48
FREINS.....	49
FREINS A DISQUE.....	50
FREIN AVANT.....	51
FREIN ARRIERE.....	54
ABS.....	56
COMMANDE D'EMBRAYAGE.....	58
REGLAGE DU LEVIER DE COMMANDE D'EMBRAYAGE.....	62
REGLAGE DU LEVIER DE COMMANDE DE FREIN AVANT.....	62
REGLAGE DU LEVIER DE CHANGEMENT VITESSE.....	62
REGLAGE DU JEU DE LA PEDALE DE FREIN ARRIERE.....	63
LIQUIDE DE REFRROIDISSEMENT.....	64
PNEUS.....	66
TENSION DES RAYONS DE ROUES.....	67
POT/SILENCIEUX D'ÉCHAPPEMENT.....	68
SILENCIEUX CATALYSEUR ES	68
PARE-ETINCELLES.....	68
MODE D'EMPLOI	69
MONTEE ET DESCENTE DU VEHICULE.....	69
CONTROLES PRELIMINAIRES.....	71
TABLEAU DES CONTROLES PRELIMINAIRES.....	72
DEMARRAGE.....	73
DEPART ET CONDUITE.....	76
RODAGE.....	79
ARRRET.....	80
STATIONNEMENT.....	81
POSITIONNEMENT DU VEHICULE SUR LA BEQUILLE.....	83
CONSEILS CONTRE LE VOL.....	85
ENTRETIEN	85
FICHE D'ENTRETIEN PERIODIQUE.....	87
COMPTE RENDU DE L'ENTRETIEN.....	89
DONNEES D'IDENTIFICATION.....	93
JOINTS AVEC COLLIERES CLIC ET COLLIERES A VIS.....	93
FILTRE A AIR.....	94
VERIFICATION DU NIVEAU D'HUILE DU MOTEUR ET MISE A NIVEAU.....	97
CONTROLE DE LA BEQUILLE.....	99
BEQUILLE LATERALE.....	100
CONTROLE CAPTEUR TEMPERATURE DE L'AIR.....	100
CONTROLE DU FONCTIONNEMENT DU CONTACTEUR DE SECURITE SUR LA BEQUILLE LATERALE.....	101
CONTROLE DES INTERRUPTEURS.....	102
INSPECTION DES SUSPENSIONS AVANT ET ARRIERE.....	103
SUSPENSION AVANT.....	104
SUSPENSION ARRIERE.....	105
VERIFICATION DE L'USURE DES PLAQUETTES.....	107
CONTROLE DE LA DIRECTION.....	108
CONTROLE DE L'AXE FIXE DE BRAS OSCILLANT.....	108

POSITIONNEMENT DU VEHICULE SUR LA BEQUILLE DE SOUTIEN AVANT OPT	109
ROUE AVANT.....	110
ROUE ARRIERE.....	114
CHAINE DE TRANSMISSION.....	118
DEPOSE DU RESERVOIR A CARBURANT.....	121
DEPOSE CARENAGE LATERAL.....	123
DEPOSE DE LA PROTECTION DU CARTER D'HUILE.....	124
DEPOSE DES ETRIERS DE FREINS AVANT.....	125
DEPOSE DE LA SELLE DU PILOTE.....	126
RETROVISEURS.....	127
REGLAGE DE LA POIGNEE DES GAZ.....	129
REGLAGE DE LA COMMANDE DE DEMARRAGE A FROID (STARTER).....	130
REGLAGE DU RALENTI.....	130
BOUGIES.....	130
REMPACEMENT DES FUSIBLES.....	133
DEPOSE DU COUVERCLE DE LA BOITE A FUSIBLES.....	135
BATTERIE.....	135
LONGUE INACTIVITE DE LA BATTERIE.....	136
CONTROLE ET NETTOYAGE DES BORNES ET DES BROCHES.....	137
DEPOSE DE LA BATTERIE.....	137
CONTROLE DU NIVEAU DE L'ELECTROLYTE DE LA BATTERIE.....	137
RECHARGE DE LA BATTERIE.....	138
INSTALLATION DE LA BATTERIE.....	138
ASSIETTE DU PHARE.....	139
AMPOULES.....	142
REMPACEMENT DES AMPOULES DU TABLEAU DE BORD.....	142
REMPACEMENT DES AMPOULES DU PHARE.....	143
REMPACEMENT DES AMPOULES DES CLIGNOTANTS AVANT.....	145
REMPACEMENT DE L'AMPOULE DU FEU ARRIERE.....	146
REMPACEMENT DES AMPOULES DES CLIGNOTANTS ARRIERE.....	147
REMPACEMENT DE L'AMPOULE D'ECLAIRAGE DE PLAQUE.....	147
TRANSPORT	148
VIDAGE DU RESERVOIR DE CARBURANT.....	149
NETTOYAGE	149
LONGUES PERIODES D'INACTIVITE.....	150
DONNEES TECHNIQUES	152
TABLEAU DES LUBRIFIANTS.....	156
Importateurs.....	159
Importateurs.....	160
Importateurs.....	161
SCHEMA ELECTRIQUE - ETV mille Caponord ES	162

aprilia



conduite en sécurité

REGLES FONDAMENTALES DE SECURITE

Les consignes ci-dessous concernent la normale utilisation de votre véhicule et doivent donc être respectées de près. Le respect de ces simples règles aboutira à de conditions de sécurité accrues pour vous tout comme pour les autres et vous augmenterez considérablement la durée de vie et d'utilisation de votre véhicule.

Un véhicule a deux roues ne fournit bien sûr pas une protection telle qu'une voiture, c'est pourquoi il est fondamental que vous revêtiez un habillement approprié de protection. Notamment il ne faut pas sortir avec le motorcycle sans porter de casque, gants, protection des yeux, veste épaisse, chaussures résistantes et long pantalon résistant.

Toutefois, il ne faut pas croire que des vêtements et un casque, bien que haut de gamme, puissent vous protéger lors d'une chute ou d'un accident avec un autre véhicule. Tout au plus, un tel équipement peut vous protéger contre des éraflures et écorchures, mais il vous servira très peu, ou pas du tout, lors d'un choc.

Pour conduire le véhicule, il est nécessaire de remplir toutes les conditions prévues par la loi (permis de conduire, âge minimum, formation, assurance, taxes gouvernementales, immatriculation, plaque d'immatriculation, etc.).

Il est conseillé de se familiariser et de prendre confiance progressivement avec le véhicule, sur des routes à faible circulation. Ne tâchez pas de rouler là où la circulation est plus engorgée avant d'avoir atteint la maîtrise nécessaire à conduire votre véhicule de manière très naturelle.

Bien que ce véhicule puisse rouler de droit sur les autoroutes et les voies express, il est déconseillé de rouler sur ces routes à grande circulation et vitesse jusqu'à ce que vous vous



serez totalement familiarisé avec votre véhicule et vous aurez atteint un niveau supérieur d'habileté dans son utilisation.

Un véhicule neuf doit être soigneusement rodé, voir page 78 (RODAGE).

Avant mise en route du moteur contrôler le bon fonctionnement des commandes de freins, embrayage, transmission et papillon ainsi que le ravitaillement en carburant et huile.

Le système d'échappement, les freins et d'autres composants du véhicule deviennent fort chauds au cours du roulage : ne toucher à aucune de ces pièces.

L'absorption aussi bien illicite que prescrite de médicaments, d'alcool et de stupéfiants, augmente considérablement les risques d'accidents. Il ne faut pas conduire lorsqu'on est sous l'action d'alcool ou de stupéfiants, soit elle illicite ou prescrite. S'assurer d'avoir des conditions psychophysiques adéquates à la conduite en faisant particulièrement attention à l'état de fatigue physique et de somnolence. La plupart des accidents sont dus à l'inexpérience du conducteur.



Nombre d'accidents sont causés par l'inexpérience du conducteur, voire son manque de formation. Ne conduisez pas votre véhicule si vous n'avez pas reçu la formation qui se convient de la part d'une organisation autorisée à cet effet telle que la Motorcycle Safety Foundation (Fondation pour la Sécurité des Vélocycleurs). Il ne faut pas oublier que la conduite d'un véhicule à deux roues, bien que facile et amusante, est tout autre chose que conduire une voiture. Ne croyez pas pouvoir rouler de manière sûre avec votre motorcycle uniquement du fait que vous savez maîtriser une voiture.

Ne jamais prêter le véhicule à qui que ce soit, sans vous assurer qu'il/elle possède la compétence nécessaire et le permis de conduire adéquat à l'engin.



Respecter rigoureusement la signalisation routière et les panneaux signalétiques aussi bien de réglementation que d'information.

Ne vous mettez pas en vue (ex. cabrages). Tout particulièrement respectez les limites de vitesse et tenez en juste considération l'état de la chaussée qui varie d'après les conditions du temps : des routes mouillées ou givrées sont fort dangereuses pour les véhicules, spécialement si parcourues à grande vitesse.

N'oubliez pas que les automobilistes ont du mal à voir les véhicules à deux roues, par conséquent il est bien de céder toujours la priorité à droite, même si la priorité serait de règle à vous.

Lorsque vous devez changer de voie, un petit coup d'œil au-dessus de votre épaule vous sert à contrôler si la route est libre. Ne vous fiez pas uniquement du rétroviseur : vous pourriez calculer de manière inexacte la distance et la vitesse d'un véhicule ou vous pourriez ne le voir tout à fait.

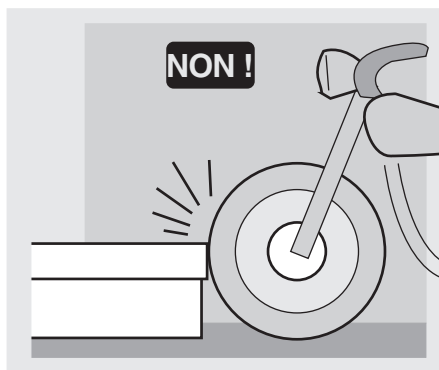

Ne pas heurter d'obstacles qui pourraient occasionner des dommages au véhicule ou entraîner la perte de son contrôle.

Ne pas rouler dans l'angle mort des véhicules devant vous avec grands coups d'appel de phare pour qu'ils vous laissent passer, ni dans le sillage de voitures ou de camions pour prendre de la vitesse.

Lors d'un accident les motocycles, les scooters et les cyclomoteurs ne comportent pas le même niveau de protection qu'une voiture. Tout particulièrement les jambes sont exposées au risque de blessures. Néanmoins, l'assemblage d'un pare-jambes optionnel pourrait de fait accroître le risque et la gravité du préjudice en cas d'accident.

Ne faites pas installer de pare-jambes réparables sur le marché de pièces de rechange et accessoires. L'irrespect de ces consignes pourrait entraîner des graves lésions, voire la mort.

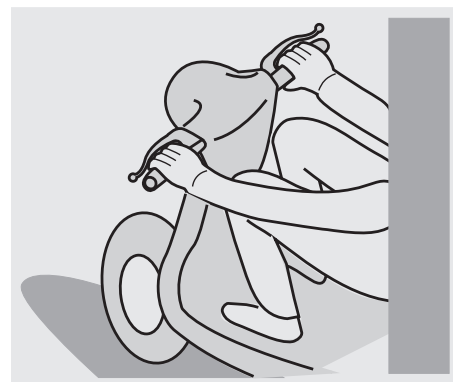

Conduire toujours avec les deux mains sur le guidon et les pieds sur le repose-pied.

Ne passez jamais la vitesse sans débrayer le moteur, si le véhicule est aussi équipé. N'utilisez pas le levier de changement vitesse de manière soudaine ou brutale. Une telle mauvaise utilisation pourrait porter préjudice aux composants internes du véhicule et provoquer un serrage, la perte du contrôle, des accidents et des graves lésions, voire la mort.

Restez assis lorsque vous roulez. Evitez absolument de vous mettre debout pendant la conduite ou de vous étirer. Si vous êtes fatigué, rangez-vous sur le côté de la route, le moment où il sera possible de le faire en sécurité.

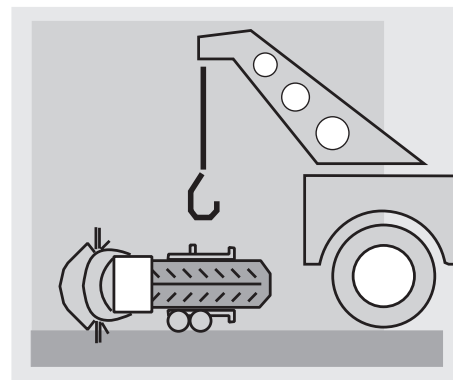
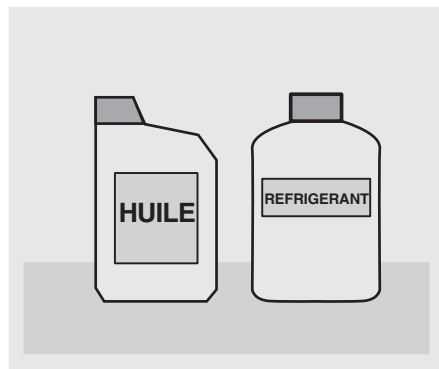
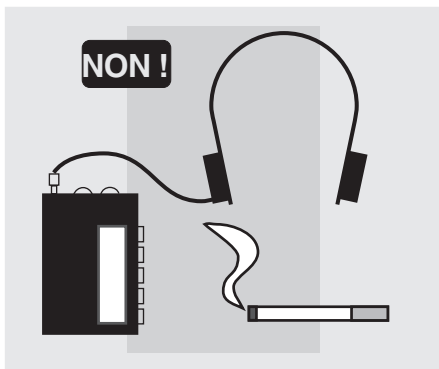

Il est très important pour votre sécurité que vous faites la plus grande attention aux fonctions de la conduite. Regardez ce que vous faites et ne vous laissez pas distraire par d'autres véhicules, personnes ou choses à côté de la route, etc. Ne jamais fumer, manger, boire, lire, etc. pendant la conduite du véhicule. Si vous devez consulter une carte, rangez-vous sur le côté de la route, le moment où il sera possible de le faire en sécurité.

N'utilisez que le carburant et les lubrifiants indiqués sur le "TABLEAU DES LUBRIFIANTS" ; contrôlez régulièrement les niveaux de carburant, d'huile et de liquide de refroidissement.

Si la manette des gaz reste ouverte, cela peut occasionner un accrochage avec un autre véhicule ou la perte de contrôle.

Si la manette reste collée, éteignez le moteur avec le bouton d'arrêt moteur situé sur le demi-guidon droit.

N'essayez pas de remettre en route le moteur avant que la manette des gaz soit réparée et parfaitement fonctionnante. L'irrespect de cette

consigne peut entraîner l'emballement du moteur avec de graves retombées sur l'intégrité physique du pilote, voire la mort.

Votre véhicule est équipé de manette à double câble des gaz. Un câble ouvre les gaz si vous tournez la manette vers vous-même ; l'autre ferme les gaz lorsque vous tournez la manette dans le sens inverse. Il est fondamental que la manette des gaz, une fois relâchée, revienne automatiquement à sa position de repos.

Un tel système à double câble accroît la sécurité, la fermeture de la manette étant ainsi positive.

⚠ DANGER

Si il y a collage de la manette, toujours éteindre le moteur avec le bouton d'arrêt moteur situé à droite du guidon, près de la poignée des gaz. N'utilisez jamais votre véhicule si la manette ne revient pas automatiquement et à fond à sa position de repos, une fois que la manette des gaz à été relâchée, contactez votre Concessionnaire Officiel **aprilia pour la réparation. L'irrespect de cette consigne peut occasionner un accident important avec**

comme retombées de graves lésions, voire la mort.

Si vous et votre véhicule avez été impliqués dans un accident, il faut s'assurer que les leviers de commande, les tubulures, les fils, le système de freinage et les parties vitales ne résultent pas endommagés. Si votre véhicule a été impliqué dans un accident, confiez-le immédiatement à un Concessionnaire Officiel **aprilia** qui dispose de l'équipement et du savoir-faire nécessaires au contrôle de dommages découlant d'un accident et pouvant être préjudiciables à votre sécurité.

Votre concessionnaire **aprilia** est en mesure de vous aider avec rapidité en vous conseillant sur quelque problème de sécurité que ce soit, à condition, bien sûr, que vous informez votre mécanicien de toute anomalie constatée.

N'utilisez pas votre véhicule si endommagé. Un véhicule endommagé peut devenir instable ou présenter d'autres troubles qui peuvent augmenter le risque d'accident et donc de graves lésions, voire de mort.

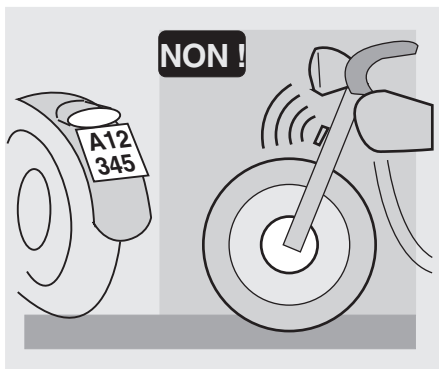

Ne modifier en aucun cas la position, l'inclinaison ou la couleur de la plaque d'immatriculation. En aucun cas ne la recouvrir, même pas d'une couverture plastique transparente. Ne modifiez aucun composant du système de sécurité de votre véhicule, notamment les éléments y rattachés tels que clignotants, rétroviseurs, dispositifs d'éclairage et avertisseurs sonores.

Ne modifiez pas votre moteur en essayant d'en accroître la puissance. Cela peut porter irréparablement préjudice au moteur, ainsi que la réduction des performances et de la maniabilité du véhicule, ce qui peut occasionner la perte de contrôle avec des graves blessures, voire la mort.

Ne faites réparer votre véhicule qu'avec des pièces d'origine et n'utilisez que des accessoires d'origine **aprilia** ou approuvés par **aprilia**. L'utilisation d'accessoires ou pièces du marché parallèle peut compromettre de manière grave la sécurité de votre véhicule ainsi que ses performances et sa maintenabilité. Toute

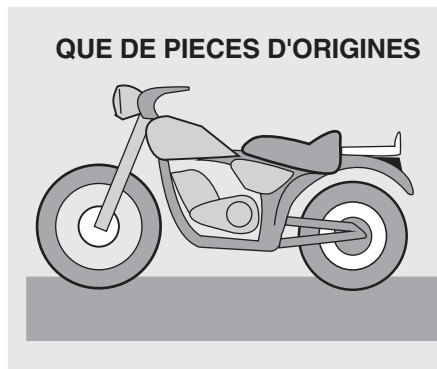

modification qui réduit les performances et la sécurité entraîne l'annulation du droit de garantie.

Toute intervention non conforme sur le système de contrôles des émissions et du bruit de votre véhicule contrevient la loi et peut entraîner des fortes amendes.

Dans certains juridictions cela peut même aboutir à la confiscation du véhicule.

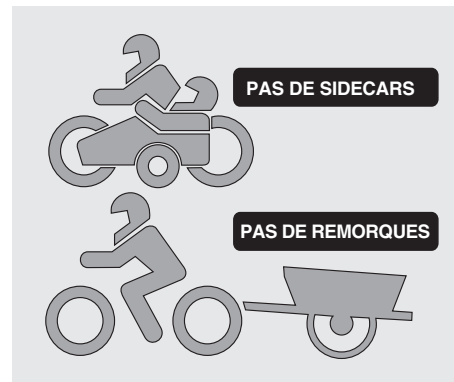

Ce véhicule n'a pas été conçu pour l'assemblage d'un side-car ou pour traîner de remorques ni d'autres véhicules.

aprilia ne fabrique pas de side-cars ni remorques par conséquent ne peut pas prévoir les effets d'un tel accessoire sur la maniabilité et stabilité du véhicule : elle peut uniquement prévenir qu'un tel effet peut être négatif et que tout dommage occasionné aux composants du véhicule, causé par l'utilisation de ces accessoires, ne sera pas couvert de la garantie.

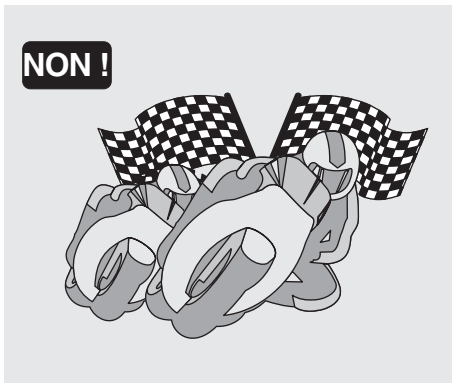

Évitez absolument de vous affronter dans des courses avec d'autres véhicules

Freinez avec les deux freins avant et arrière tout à la fois. L'utilisation d'un seul frein pour de coups de freinage intempestifs peut faire dérapier le véhicule ou perdre le contrôle du véhicule au conducteur.

Lorsque vous descendez d'une pente raide, utilisez le frein moteur en engageant le même rapport que vous utiliserez pour la monter, voire un rapport inférieur. N'abusez pas des freins avant et arrière.

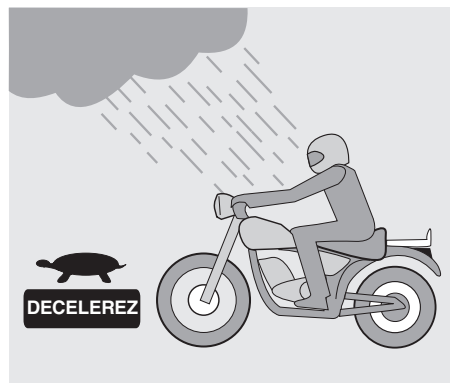

Roulez toujours à une vitesse appropriée, sans accélérer brutalement là où il n'est pas nécessaire. Ce comportement est bien plus sûr, il réduit dans un même temps la consommation de carburant et prolonge également la durée de vie du véhicule.

Si vous devez sortir lorsqu'il pleut ou rouler sur des routes gravillonnées, rappelez-vous que l'adhérence en sera considérablement réduite. En pareilles conditions il faudra manier le véhicule délicatement et de manière progressive. Si vous accélérez, utilisez les freins ou virez trop brutalement, vous pouvez perdre le contrôle du véhicule. Lorsque l'adhérence est réduite, accélérez et décélérez en utilisant le frein moteur du véhicule autant que possible. Évitez les coups de frein trop soudains et brusques.

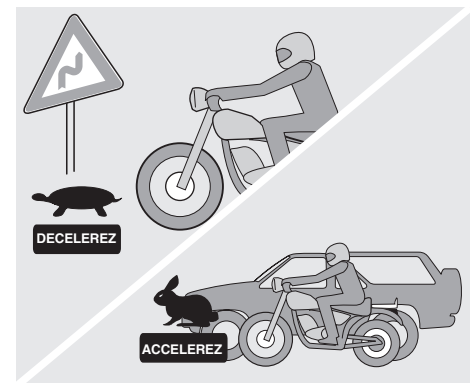

Agissez de manière graduelle sur la poignée des gaz, afin d'empêcher la roue arrière de tourner trop rapidement ou de dérapier.

Sur des chaussées avec des aspérités, décélérez et conduisez avec un soin tout particulier.

Il est bien d'éviter de donner les gaz tout au fond, à moins qu'il ne soit pas nécessaire pour doubler un autre véhicule.

Ne roulez pas en sous-régime et soyez toujours sur le bon rapport de boîte pour que le moteur n'en reçoive pas d'a-coups ; rétrogradez donc lorsqu'il s'avère nécessaire. Pour ce faire, observez la ligne rouge du compte-tours.

Rappelez-vous qu'un braquage trop agressif peut occasionner la perte d'adhérence latérale de vos pneus qui peut déboucher à une chute et à des graves lésions, voire à la mort.

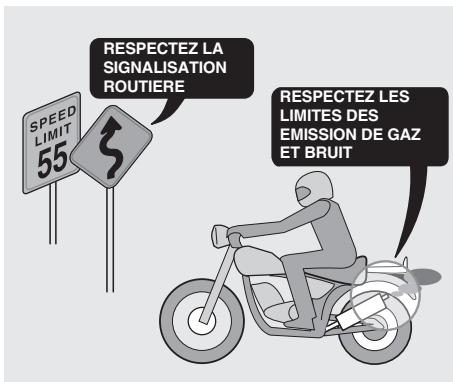

Respectez toujours les limites de vitesse de la loi et de la signalisation routière, mais ne croyez pas pouvoir rouler aussi vite que les limites imposées, quelle que soit la condition de la route. Une petite décélération peut augmenter grandement votre sécurité dans toutes conditions de route.

Évitez la conduite tout-terrain.

N'intervenez pas sur le système de silencieux ou le système contrôlant les émissions de votre véhicule. Cela n'est pas seulement nuisible à l'environnement, mais il est passible de fortes sanctions.

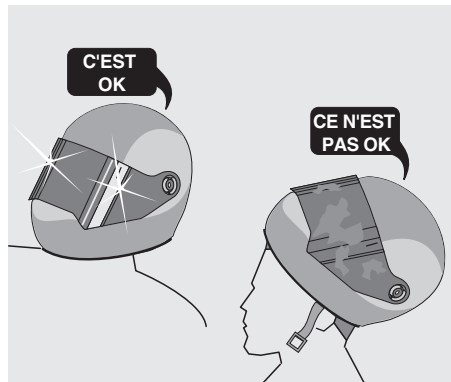

VETEMENTS

Avant de se mettre en route, assurez-vous du bon état de votre équipement vestimentaire. Pour que votre casque soit efficace, il faut le fixer bien et que sa visière, ou toute autre protection des yeux, soit propre.

La recherche et expérience ont mis en lumière que les conducteurs d'autres véhicules ont du mal à voir les véhicules ou les motards. Afin de vous rendre encore plus visibles pour ces conducteurs, portez des vêtements bien réfléchissants tels que, par exemple, un gilet réfléchissant, ou un habillement avec des sections, qui réfléchissent la lumière, cousues dans la veste, le pantalon et les gants. Soyez tout particulièrement attentifs à l'approche des voitures et des camions qui pourraient essayer de tourner à gauche devant vous. Nombre d'accidents de circulation sont provoqués par un conducteur qui oublie de signaler son intention de tourner à gauche aux véhicules qui marchent dans le sens opposé. Inévitablement, le conducteur vous regardera tout droit dans les

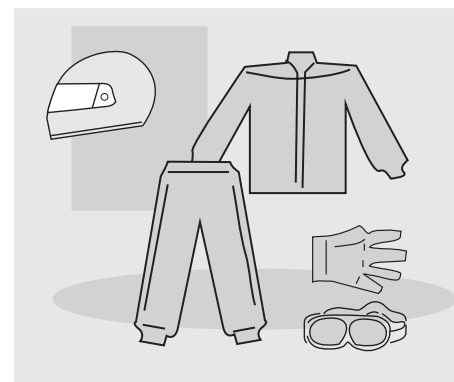

yeux en jurant de ne vous avoir toutefois pas vu avant de tourner directement dans votre voie.

Soyez toujours en alerte !

Portez des vêtements de protection de préférence ayant des couleurs claires et/ou réfléchissantes. De cette manière, vous serez plus rapidement noté par les autres conducteurs - ce qui réduira considérablement le risque d'être victime d'une collision - et vous serez mieux protégé en cas de chute.

Portez toujours votre casque antichoc. Beaucoup d'accidents sont mortels à cause de lésions à la tête.

Les vêtements doivent être bien collants et fermés aux poignets et aux chevilles. Les cordons, les ceintures et les cravates ne doivent pas pendre ; éviter que ces objets ou d'autres puissent gêner la conduite en se prenant entre les parties en mouvement ou sur les mécanismes d'entraînement.

Ne pas garder en poche des objets qui pourraient se révéler dangereux en cas de

NON !

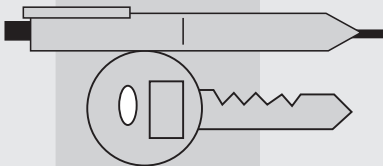

chute, par exemple objets pointus tels que stylos et crayons mécaniques, etc. Assurez-vous que votre passager respecte les mêmes recommandations.

ACCESSOIRES

L'utilisateur est personnellement responsable du choix, de l'installation et de l'usage d'accessoires.

L'installation d'accessoires non appropriés ou la charge excessive du véhicule peuvent occasionner son instabilité et être à l'origine d'accidents ayant de retombées graves sur l'intégrité physique du pilote, voire sa mort. Les pare-brise pourraient être partiellement dangereux : lors d'un accident ils peuvent se briser et procurer au conducteur des blessures ou des coupes. S'il a un doute à l'égard de quelques accessoires que vous souhaitez monter ou charge que vous voulez transporter, consultez au préalable votre concessionnaire officiel **aprilia**.

Il est recommandé de monter l'accessoire de

OK?

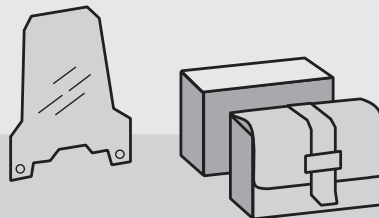

manière à ce qu'il ne couvre pas les dispositifs de signalisation sonore et visuelle ou qu'il ne compromette pas leur fonctionnement, ne limite pas le débattement des suspensions et l'angle de braquage, n'empêche pas le fonctionnement des commandes et ne réduise pas la garde au sol et l'angle d'inclinaison aux virages.

Eviter l'utilisation d'accessoires qui empêchent l'accès aux commandes, car ils peuvent augmenter les temps de réaction en cas d'urgence.

Les carénages et les pare-brise, montés sur le véhicule, peuvent causer des forces aérodynamiques en mesure de compromettre la stabilité du véhicule pendant la conduite, surtout aux vitesses élevées.

Assurez-vous que toute affaire transportée soit solidement fixé au véhicule et qu'elle ne puisse pas se détacher se prenant entre les roues, fourches, etc.

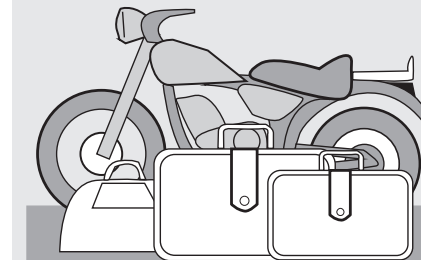

Ne pas ajouter ou modifier les appareils ou les systèmes électriques de votre véhicule. Tout ce qui pourrait provoquer une surcharge électrique ou d'autres anomalies, pourrait se traduire dans l'arrêt intempestif du véhicule, la diminution de la luminosité voire l'extinction du système d'éclairage ainsi que le non-fonctionnement de l'avertisseur sonore ou d'autres dispositifs de sécurité. N'utilisez que des accessoires d'origine **aprilia**.

CHARGEMENT

Ne chargez pas trop le véhicule. Il est nécessaire de placer le chargement le plus près possible du barycentre du véhicule et de répartir uniformément les poids sur les deux côtés pour réduire au minimum tout déséquilibre. N'oubliez pas que les bagages ont tendance à se détacher pendant le voyage ; il faut donc contrôler leur fixation assez souvent.

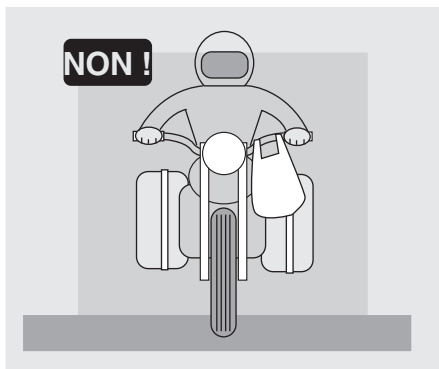

Ne laissez jamais pendre aucun objet du guidon, des garde-boue et des fourches, cela pouvant entraver la manœuvrabilité de votre véhicule en vous empêchant de prévenir un accident. L'irrespect de cette consigne pourrait entraîner une chute avec comme conséquence des graves lésions, voire la mort.

Ne pas conduire en laissant pendre votre casque de son lacet car il pourrait se prendre entre les roues, le garde-boue, les fourches et entraîner une chute avec comme conséquence des graves lésions, voire la mort

Transportez un passager uniquement si votre véhicule est équipé de selle, poignée d'appui et de repose-pied de passager.

Lorsque vous roulez en duo, n'oubliez pas que la manœuvrabilité de votre véhicule en sera réduite, tout comme l'efficacité des freins et que son centre de gravité sera plus haut et déplacé vers l'arrière.

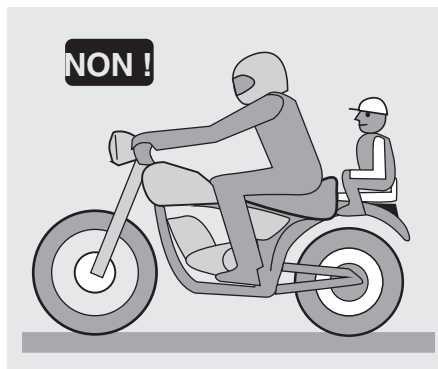

Cela favorise le détachement de la roue avant du sol, notamment lors d'une accélération. C'est pourquoi, il est bien de ne pas accélérer ni freiner brutalement. Nombre d'accidents sont provoqués par l'inexpérience du motard dans la conduite avec passager. N'oubliez pas qu'au cours des manœuvres, il faut prendre en compte d'une marge pour la masse supplémentaire du passager.

Évitez toute accélération excessive et brutale. Décélérez toujours à temps et calculez toujours des distances plus longues pour l'arrêt et les manœuvres. L'irrespect de ces consignes peut occasionner le culbutage du véhicule ou d'autres accidents avec comme conséquence des graves lésions, voire la mort.

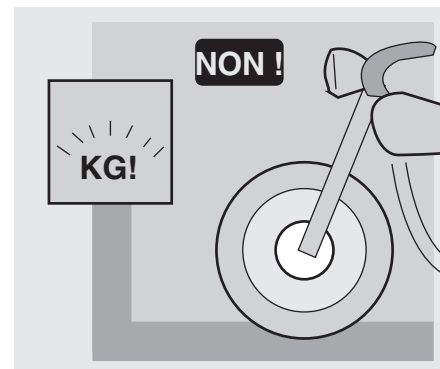

Ne transportez pas de bagages sans les avoir solidement fixés sur le véhicule.

Ne transportez pas de bagages qui débordent du porte-bagages ou qui couvrent les lampes de signalisation, l'avertisseur sonore et le phare.

Ne transportez pas d'animaux ou d'enfants sur le coffre à documents ou sur le porte-bagages.

Ne dépassez pas la limite maximale de poids indiquée sur la plaque pour chaque porte-bagages.

Toute surcharge du véhicule compromet la tenue de route et la maniabilité du véhicule et peut entraîner la perte du contrôle avec comme conséquence des graves lésions, voire la mort.

EMPLACEMENT DES ELEMENTS PRINCIPAUX

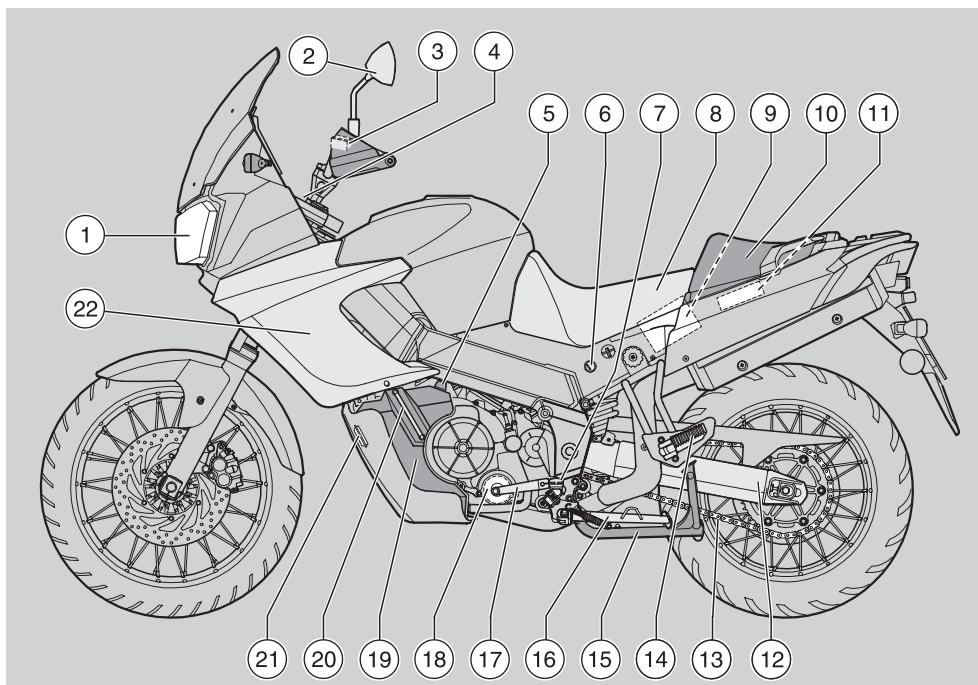

LEGENDE

- | | | | |
|--|--|--|-------------------------------------|
| 1) Phare | 5) Bouchon du réservoir d'huile du moteur | 10) Selle du passager | 17) Levier de changement de vitesse |
| 2) Rétroviseur gauche | 6) Serrure selle passager | 11) Centrale électronique | 18) Filtre à huile du moteur |
| 3) Réservoir du liquide de la commande d'embrayage | 7) Repose-pied gauche pour pilote (équipé de ressort, toujours déplié) | 12) Bras oscillant arrière | 19) Réservoir d'huile du moteur |
| 4) Contacteur principal/blocage de la direction/feux de stationnement (○ - ☒ - Ⓜ - P≲) | 8) Selle du pilote | 13) Chaîne de transmission | 20) Niveau d'huile du moteur |
| | 9) Batterie | 14) Repose-pied gauche pour passager (rétractable) | 21) Avertisseur sonore |
| | | 15) Béquille centrale OPT | 22) Carénage latéral gauche |
| | | 16) Béquille latérale | |

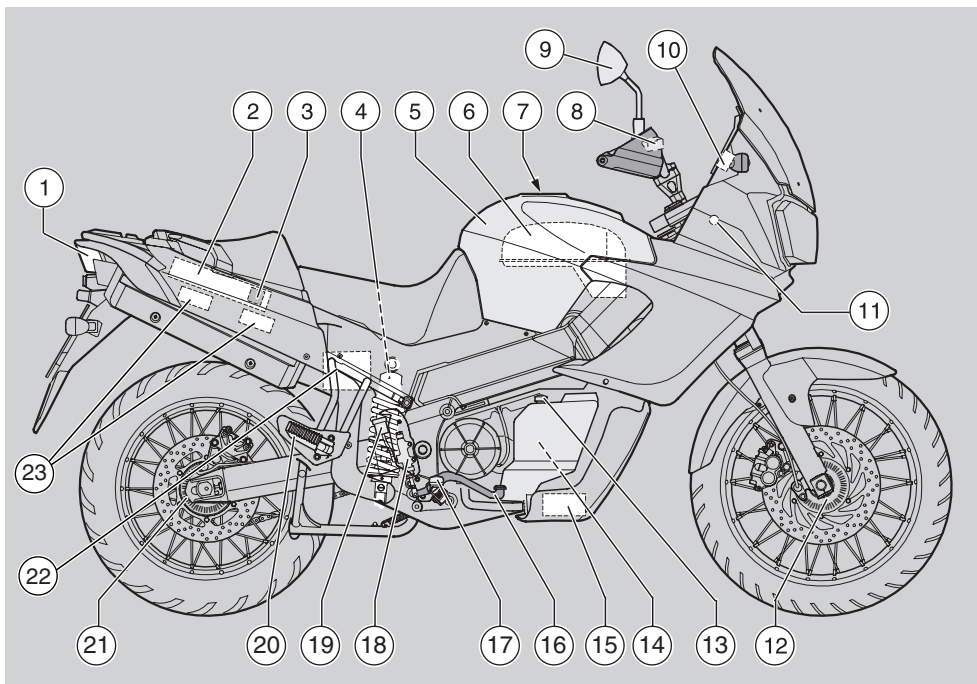

LEGENDE

- | | | | |
|--|--|--|---|
| 1) Feu arrière | 8) Réservoir du liquide de frein avant | refroidissement | 19) Repose-pied droit pour passager (rétractable) |
| 2) Coffre à documents/trousse à outils | 9) Rétroviseur droit | 15) Levier de commande de frein arrière | 20) Filtre à charbons actifs |
| 3) Porte-fusibles principales (30A) | 10) Porte-fusibles secondaires (15A) | 16) Repose-pied droit pour pilote (équipé de ressort, toujours déplié) | 21) Roue crantée arrière |
| 4) Amortisseur arrière | 11) Capteur de température de l'air | 17) Maître-cylindre du frein arrière | 22) Boîtier électronique ABS |
| 5) Réservoir de carburant | 12) Roue crantée avant | 18) Réservoir du liquide de frein arrière | 23) Fusibles ABS |
| 6) Filtre à air | 13) Bouchon du vase d'expansion liquide de refroidissement | | |
| 7) Bouchon du réservoir de carburant | 14) Vase d'expansion liquide de refroidissement | | |

EMPLACEMENT DE L'INSTRUMENTATION/DES COMMANDES

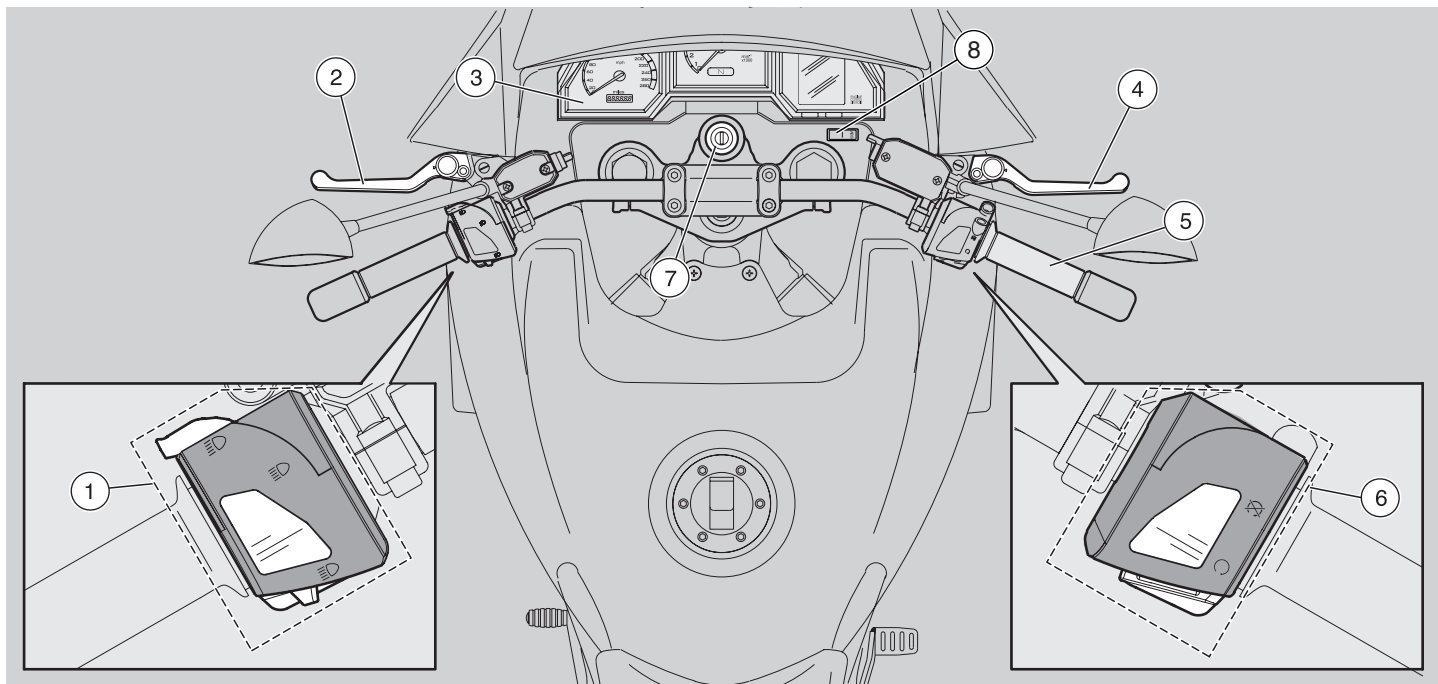

LEGENDE

- | | | | |
|---|-----------------------------------|--|--|
| 1) Commandes électriques côté gauche du guidon, voir page 38 (COMMANDES SUR LE DEMI-GUIDON DROIT) | 2) Levier de commande d'embrayage | 5) Poignée d'accélérateur | 7) Contacteur principal/blocage de la direction/feux de stationnement (○ - ✕ - ⌘ - p≤) |
| 3) Instrumentation et indicateurs | 4) Levier de frein avant | 6) Commandes électriques côté droit du guidon, voir page 38 (COMMANDES SUR LE DEMI-GUIDON DROIT) | 8) Contacteur ABS (ABS) |

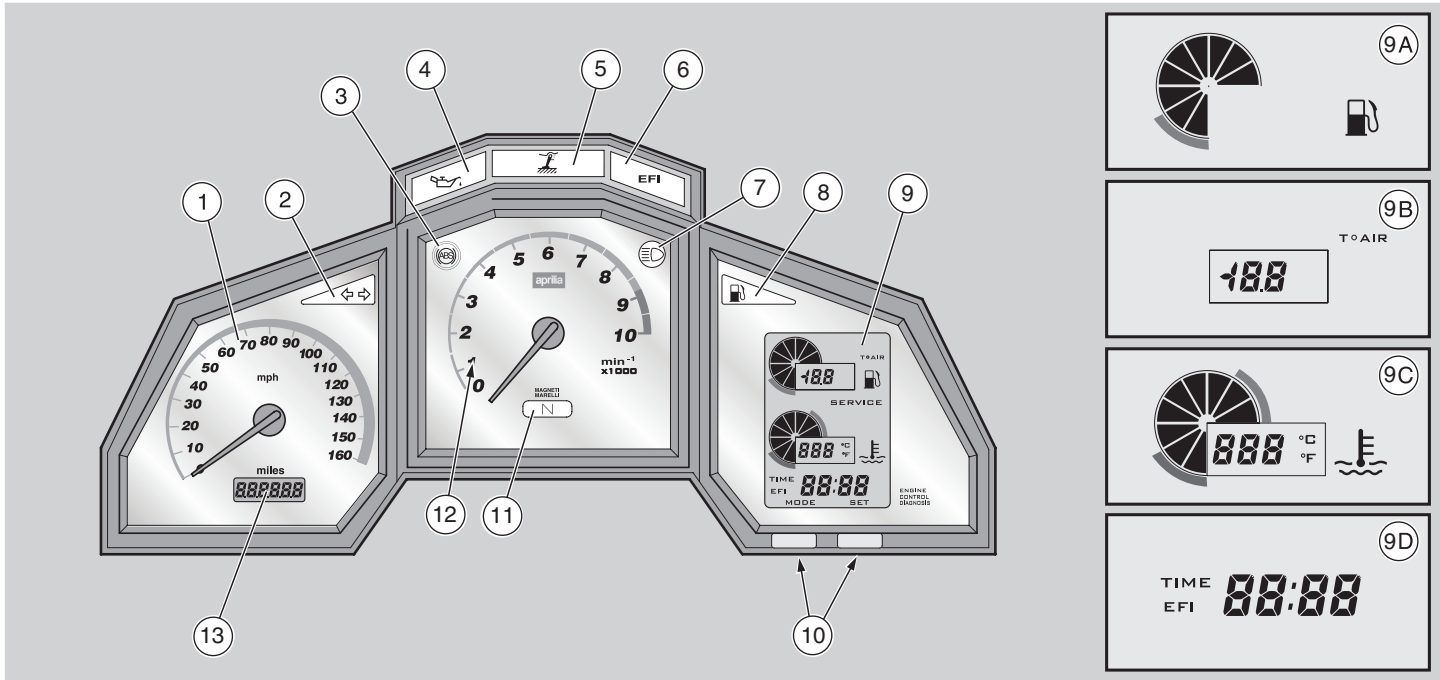

LEGENDE

- | | | | |
|--|---|--|--|
| 1) Compteur de vitesse | 6) Témoin LED diagnostic (EFI) couleur rouge | 9) Visu digitale multifonction droite
- niveau de carburant (8A)
- température de l'air (8B)
- température du liquide de refroidissement (8C)
- horloge/codes d'erreur du système d'injection (8D) | 7) Témoin LED du changement de vitesse au point mort couleur verte (N) |
| 2) Témoin LED des clignotants couleur verte (⇄) | 7) Témoin LED du feu de route couleur bleue (E) | 11) Témoin LED du changement de vitesse au point mort couleur verte (N) | 12) Compte-tours |
| 3) Témoin LED ABS (ABS) couleur jaune | 8) Témoin LED de la réserve de carburant couleur jaune ambrée (R) | 13) Visu digitale gauche (compteur kilométrique/compte-milles) | |
| 4) Témoin LED pression d'huile du moteur couleur rouge (H) | | | |
| 5) Témoin LED de la béquille latérale baissée couleur jaune ambrée (L) | | | |
| | | 10) Touches SET et MODE de programmation | |









TABLEAU DE L'INSTRUMENTATION ET INDICATEURS





ATTENTION

Les commutations km/mi, °C/°F sont réglées et bloquées par **aprilia** en phase de production du véhicule, en fonction des Pays de destination.

Successivement elles ne peuvent plus être modifiées.

IMPORTANT Chaque fois que l'on positionne le contacteur principal sur "○"(ON), sur le tableau de bord tous les témoins LED, comprises les LED d'éclairage du tableau de bord même, s'allument pendant environ trois secondes, en effectuant ainsi l'essai de fonctionnement des LED.

Description	Fonction
Témoin LED des clignotants 	Clignote quand le clignotant de droite (ou de gauche) est en fonction.
Témoin LED du feu de route 	S'allume lorsque le phare est en position "feu de route" ou lorsqu'on actionne l'appel de phare.
Compte-tours (tours/min - rpm) 	Indique le nombre de tours par minute du moteur. Ne pas dépasser le régime de puissance maximum du moteur, voir page 78 (RODAGE).
Témoin LED de la réserve de carburant 	S'allume quand dans le réservoir de carburant il reste une quantité de carburant de $5 \pm 1 \ell$ (1,32 ± 0,26 Gall. US).  DANGER En ce cas, prévoir le ravitaillement le plus tôt possible, voir page 46 (CARBURANT).
Témoin LED de la béquille latérale baissée 	S'allume quand on baisse la béquille latérale.
Témoin LED de pression huile moteur 	S'allume chaque fois que l'on positionne le contacteur principal sur "○" (ON), et le moteur n'est pas en marche, effectuant de cette manière l'essai de fonctionnement de la LED. Si le témoin LED ne s'allume pas durant cette phase, s'adresser à un Concessionnaire Officiel aprilia . Le témoin LED de pression huile moteur "☞" doit s'éteindre lorsque le moteur est en fonctionnement.  DANGER Si le témoin LED de la pression de l'huile du moteur "☞" reste allumé après le démarrage ou durant le fonctionnement normal du moteur, cela signifie que la pression de l'huile du moteur dans le circuit est insuffisante. En ce cas, arrêter immédiatement le moteur et s'adresser à un Concessionnaire Officiel aprilia . L'irrespect de cet avertissement peut entraîner le serrage du moteur, la perte de contrôle et des graves lésions, voire la mort.

Description		Fonction		
Témoin LED de l'indicateur de changement de vitesse au point mort			S'allume quand le changement de vitesse se trouve en position de point mort.	
Témoin LED diagnostic			Il s'allume pendant environ trois secondes chaque fois que l'on positionne le contacteur principal sur "O", en effectuant ainsi l'essai de fonctionnement de la LED. ⚠ ATTENTION Si le témoin LED de diagnostic "EFI" s'actionne en mode clignotant ou il clignote durant le fonctionnement normal du moteur, ceci signifie que la centrale électronique a repéré des anomalies. En beaucoup de cas le moteur continue à fonctionner avec des performances limitées ; s'adresser immédiatement à un Concessionnaire Officiel aprilia .	
Témoin ABS (Système Anti-blocage de Freinage)			Effectue le contrôle du système anti-blocage. Après la mise en service du tableau de bord il reste allumé pendant 3 sec., puis il s'éteint. Il s'allume en cas d'anomalie. Si le témoin s'allume en cours d'utilisation normale du moteur, le système ABS est neutralisé automatiquement ; cela signifie qu'un problème s'est vérifié dans le système anti-blocage. Dans ce cas, s'adresser le plus tôt possible à un Concessionnaire Officiel aprilia	
Indicateur de vitesse (km/h),			Indique la vitesse instantanée, moyenne ou maximum sur la route (en milles).	
Visu digitale (côté gauche)	Compteur kilométrique (km)		Affiche le nombre partiel ou total de milles parcourus par le véhicule à partir de son immatriculation	
Visu digitale multifonction (côté droit)	Indicateur de niveau carburant		Affiche le niveau de carburant dans le réservoir. La quantité de carburant est indiquée par l'échelle indicatrice (indication analogique). Si non marqué, la quantité de carburant est exprimée en litres. Avec le réservoir de carburant plein, l'échelle indicatrice est complètement éclairée et l'indication numérique affiche "F". Au fur et à mesure que le niveau de carburant diminue, la zone mise en lumière sur l'échelle indicatrice ainsi que la valeur en gallons US décroissent en conséquence. Quand aucun segment de l'échelle indicatrice n'est visualisé l'indication numérique clignote affichant " -- " et le témoin LED de bas niveau de carburant clignote, cela signifie qu'il ne reste plus dans le réservoir de carburant qu'une quantité de carburant inférieure à 5 ± 1 ℓ. En ce cas, prévoir le ravitaillement le plus tôt possible, voir page 46 (CARBURANT). ⚠ ATTENTION Quand aucun segment de l'échelle indicatrice n'est éclairé, l'indication numérique affiche l'inscription "θ.θ" en mode clignotant et le témoin LED de la réserve de carburant clignote, s'adresser à un Concessionnaire Officiel aprilia . IMPORTANT Le secteur numérique est utilisé pour visualiser la température de l'air (T° AIR).	Pour faire alterner les affichages, voir page 36 (TOUCHES DE PROGRAMMATION)

Description		Fonction	
<p>Visu digitale multifonction (côté droit)</p>	<p>Indicateur de la température de l'air</p> <p>T°AIR</p>	<p>Le secteur numérique est utilisé pour visualiser la température de l'air in °C (°F). Avec une température inférieure à -20 °C (-4 °F) l'inscription "--" est affichée ; entre -20 °C (-68 °F) et 50 °C (122 °F) la valeur exacte de température est affichée ; avec une température supérieure à 50 °C (122 °F) l'inscription "50°" ("122°") est affichée.</p> <p>⚠ DANGER Quand sur la visu digitale une température égale ou inférieure à 3°C (37,4 °F) est affichée en mode clignotant, il faut conduire à vitesse modérée à cause d'une possible formation de verglas en évitant ainsi des coups de freins subits ou des manœuvres pouvant causer la perte d'adhérence.</p> <p>Quand la température de l'air est inférieure ou égale à 3 °C (37,4 °F), l'afficheur visualise la température clignotante pendant dix secondes [même si, entre-temps, la température remonte au-dessus de 3 °C (37,4 °F)].</p> <p>Si la température reste au-dessous de 3 °C (37,4 °F) la procédure se répète tous les cinq minutes pendant trois fois.</p> <p>IMPORTANT Dix secondes révolues, l'affichage revient toujours à la fonction précédemment visualisée (niveau carburant ou température de l'air).</p> <p>⚠ ATTENTION Quand la visu digitale affiche en mode clignotant l'inscription "--" ou l'inscription "50°", s'adresser à un Concessionnaire Officiel aprilia.</p>	<p>Pour faire alterner les affichages, voir page 36 (TOUCHES DE PROGRAMMATION)</p>

Description		Fonction	
Visu digitale multifonction (côté droit)	Indicateur de température du liquide de refroidissement (°C/°F)	<p>Indique la température approximative du réfrigérant dans le moteur en °C (degrés Celsius) ou en °F (degrés Fahrenheit) d'après le préréglage, voir page 36 (TOUCHES DE PROGRAMMATION). La température est affichée sur l'échelle indicatrice (indication analogique) et de la valeur exprimée en °C (°F) (indication digitale). Jusqu'à 35 °C (97 °F), l'inscription "---" est affichée.</p> <p>⚠ ATTENTION L'activation et la désactivation du ventilateur de refroidissement ne dépendent pas de la position du contacteur principal. Pour baisser la température du liquide de refroidissement le ventilateur de refroidissement fonctionne même avec le moteur à l'arrêt et il se désactive automatiquement.</p> <p>⚠ DANGER Si l'on dépasse la température maximum autorisée (120 °C ou 248 °F), il ne faut pas utiliser le véhicule. Cela pourrait porter de graves préjudices au moteur, voire son serrage, et provoquer une chute avec comme conséquence des graves blessures, voire la mort.</p> <p>Si une température de 116 – 125 °C (241 – 257 °F) est affichée et l'avant-dernier segment de l'échelle indicatrice clignote, arrêter le moteur, attendre que le ventilateur de refroidissement se désactive et contrôler le niveau du liquide de refroidissement, voir page 62 (LIQUIDE DE REFROIDISSEMENT).</p> <p>Si une température de 126 – 135 °C (259 – 275 °F) est affichée et les deux derniers segments de l'échelle indicatrice clignotent, arrêter le véhicule et laisser le moteur démarré au ralenti pendant environ deux minutes, en permettant de cette façon une circulation régulière de liquide de refroidissement dans le système ; positionner ensuite l'interrupteur d'arrêt du moteur sur "OFF" (OFF) et contrôler le niveau du liquide de refroidissement, voir page 64 (LIQUIDE DE REFROIDISSEMENT). Si après avoir contrôlé le niveau de liquide de refroidissement les mêmes conditions restent affichées sur le tableau de bord, ne pas démarrer le véhicule et s'adresser à un Concessionnaire Officiel aprilia.</p>	Pour faire alterner les affichages, voir page 36 (TOUCHES DE PROGRAMMATION)
	Indicateur des opérations d'entretien "SERVICE"	<p>Après les 1000 premiers km (625 milles) et successivement tous les 7500 km (4600 milles) apparaît l'inscription "SERVICE".</p> <p>⚠ ATTENTION Dans ce cas s'adresser à un Concessionnaire Officiel aprilia, pour effectuer les interventions prévues sur la fiche d'entretien périodique, voir page 87 (FICHE D'ENTRETIEN PERIODIQUE).</p>	
	Horloge TIME	Affiche l'heure et les minutes selon le pré-réglage, voir page 36 (TOUCHES DE PROGRAMMATION).	

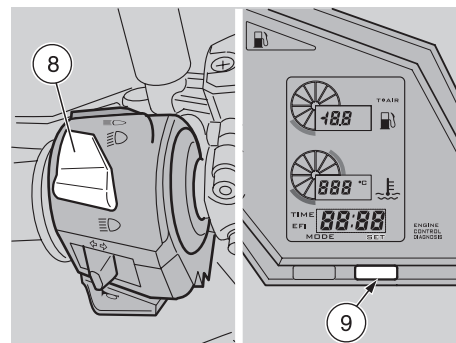
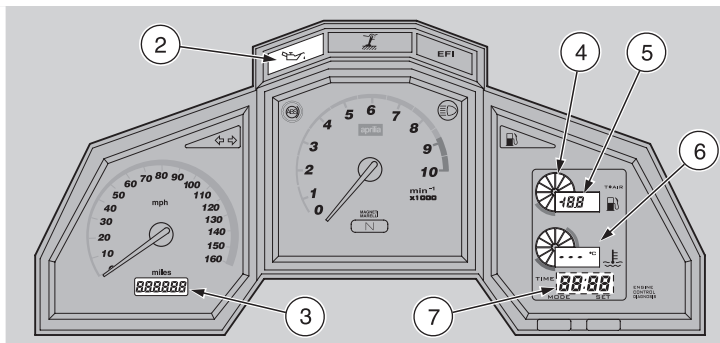
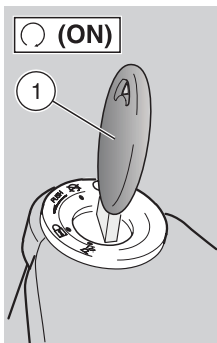

TOUCHES DE PROGRAMMATION

⚠ DANGER

Les opérations décrites ci-après doivent être effectuées avec le véhicule à l'arrêt.

Effectuer des manœuvres pendant la conduite peut causer des accidents.

IMPORTANT Les informations suivantes doivent être prises en considération avec le véhicule à l'arrêt.

Si l'on tourne la clef de contact (1) en position "ON", en l'espace de trois secondes sur le tableau de bord s'allument :

- tous les témoins LED ;
 - toutes les LED d'éclairage du tableau de bord ;
 - tous les segments de la visu gauche ;
 - tous les segments et les inscriptions de la visu multifonction droite ;
 - les aiguilles de l'instrumentation se positionnent à la fin de l'échelle ;
- en effectuant de cette manière l'essai de fonctionnement des LED, des inscriptions, des segments et de l'instrumentation.

Après trois secondes sur le tableau de bord reste allumé le témoin LED de la pression de l'huile du moteur "⚡" (2) (qui restera allumé jusqu'au démarrage du moteur) et les visus afficheront :

- Nombre total de milles (3) que le véhicule a parcourus à partir de son immatriculation ;
- Quantité de carburant (4) ;
- température de l'air (5) ;
- température du liquide de refroidissement (6) [jusqu'à 35 °C (95°F) l'inscription "---" s'affiche] ;
- heure et minutes (7).

REGLAGE ECLAIRAGE TABLEAU DE BORD

On peut sélectionner trois différents niveaux d'éclairage du tableau de bord : 100% ; 60% ; 25%.

Pour le réglage :

- ◆ Positionner sur "☞ - ☜" l'interrupteur des feux "☞" (8) ;

IMPORTANT Trois secondes après la dernière sélection, la touche **SET** revient au mode de commutation de compteur de milles, compteur totalisateur/partiel.

- ◆ Positionner le contacteur principal (1) sur "ON" et dans trois secondes appuyer en séquence sur la touche **SET** (9) en obtenant ainsi les trois niveaux d'éclairage.
- ◆ Sélectionner l'éclairage souhaité.

COMMUTATION km, mi, °C/°F

⚠ ATTENTION

Les commutations

- km/mi
- °C/°F

sont réglées et bloquées par aprilia en phase de production du véhicule, en fonction des Pays de destination.

Successivement elles ne peuvent plus être modifiées.

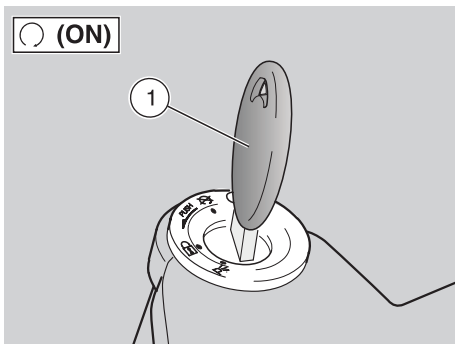

COMMUTATION COMPTE-MILLES COMPTEUR TOTALISATEUR/PARTIEL

Visu gauche

- ◆ Appuyer sur et relâcher la touche SET (9) ; la visu affichera les milles correspondantes totales ou partielles parcourues.

IMPORTANT Chaque fois que l'on positionne la clé de contact (1) sur "O" (ON), la visu affichera toujours le nombre total de milles que le véhicule a parcourus à partir de son immatriculation.

Pour mettre le compteur de milles partiel à zéro, il faut :

- ◆ Afficher le nombre partiel de milles parcourus, voir ci-dessus.
- ◆ Appuyer sur la touche SET (9) pendant plus de trois secondes ; les segments (3) seront mis à zéro.

IMPORTANT Le retrait de la batterie, ou le retrait des fusibles à 30A, met à zéro l'horloge digitale et le compte-mille journalier.

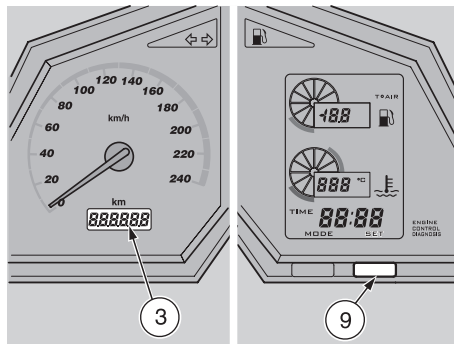

REGLAGE DE L'HORLOGE (HEURES ET MINUTES)

IMPORTANT Le réglage de l'horloge ne peut être effectué qu'avec le véhicule à l'arrêt.

- ◆ Appuyer sur la touche **MODE** (10) pendant plus de trois secondes, les segments relatifs aux heures (11) clignoteront.

IMPORTANT Si la touche **SET** (9) est appuyée et relâchée, on obtiendra le changement d'une donnée à la fois ; si au contraire on maintient la touche **SET** (9) pressée, les données changeront en passant d'une manière rapide et cyclique.

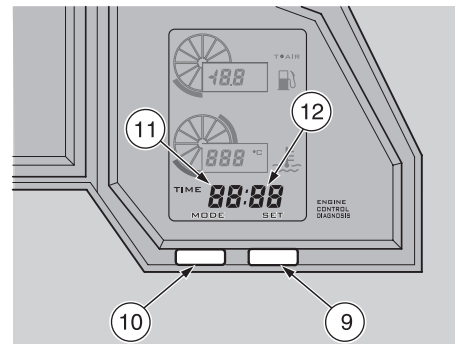

- ◆ Appuyer sur la touche **SET** (9) et sélectionner l'heure souhaitée (11).
- ◆ Pour confirmer le réglage de l'heure, appuyer sur et relâcher la touche **MODE** (10), les segments des minutes (12) clignoteront.
- ◆ Appuyer sur la touche **SET** (9) et sélectionner les minutes souhaitées (12).
- ◆ Pour confirmer le réglage des minutes, appuyer sur la touche **MODE** (10) et la relâcher.

IMPORTANT Le retrait de la batterie, ou le retrait des fusibles à 30A, met à zéro l'horloge digitale et le compte-mille journalier.

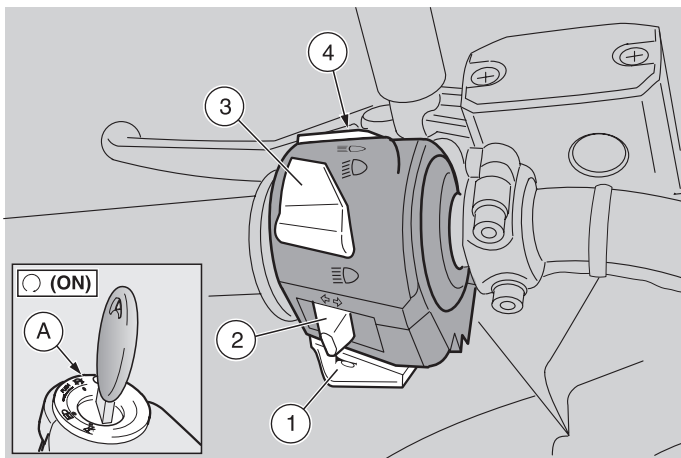

IMPORTANT Les composants électriques s'activent uniquement lorsque le contacteur principal (A) est en position "O" (ON).

Les feux de stationnement s'éclairent aussi une fois que le contacteur principal (A) est en position "P" (PARKING).

COMMANDES SUR LE DEMI-GUIDON GAUCHE

- 1) **BOUTON DE L'AVERTISSEUR SONORE (📢)**
L'avertisseur se met en fonction, lorsque le bouton est pressé.
- 2) **INTERRUPTEUR DES CLIGNOTANTS (↔)**
Pousser l'interrupteur vers la gauche pour indiquer que l'on veut tourner à gauche ; pousser l'interrupteur vers la droite pour indiquer que l'on veut tourner à droite. Appuyer sur l'interrupteur pour désactiver le clignotant.

3) **COMMUTATEUR PHARE / CODE (☞ - ☜)**

Le commutateur phare / code a deux positions :

- position code (feu de croisement) "☞"
- position phare (feu de route) "☜"

Quand le commutateur est dans la position indiquée par "☞", les feux de stationnement, l'éclairage du tableau de bord et le feu de croisement sont allumés.

Quand le commutateur est dans la position indiquée par "☜" le feu de route s'allume et les feux de stationnement, l'éclairage du tableau de bord restent allumés.

Déplacez le commutateur sur "☞" pour revenir au feu de croisement.

4) **BOUTON-POUSOIR APPEL DE PHARE (☞)**

Appuyez sur ce bouton-poussoir à reprises rapides pour activer à courts intervalles le feu de route et signaler l'intention de doubler le véhicule qui précède ou pour toute autre situation d'urgence où il s'avère nécessaire d'attirer l'attention d'autrui.

COMMANDES SUR LE DEMI-GUIDON DROIT

5) **CONTACTEUR D'ARRÊT DU MOTEUR ○(ON) - ☒(OFF)**

Utilisez le contacteur d'arrêt moteur pour mettre le moteur à l'arrêt uniquement dans une situation d'urgence. Il est fondamental que vous vous familiarisez avec cette commande pour pouvoir automatiquement arrêter le moteur en cas de collage de la manette des gaz ou d'autres anomalies du moteur.

⚠ DANGER

Une manette des gaz restée ouverte peut occasionner un accrochage avec un autre véhicule ou la perte de son contrôle.

Si la manette reste collée, éteindre le moteur avec le contacteur d'arrêt moteur situé sur le demi-guidon droit.

N'essayez pas de redémarrer le moteur avant réparation et parfait fonctionnement de la manette. L'irrespect de cet avertissement peut entraîner une anomalie avec de graves retombées sur l'intégrité physique, voire la mort.

Votre véhicule est équipé de manette à double câble des gaz. Un câble ouvre les gaz si vous tournez la manette vers vous-même ; l'autre ferme les gaz lorsque vous tournez la manette dans le sens inverse. Il est fondamental que la manette des gaz, une fois relâchée, revienne automatiquement à sa position de repos.

Un tel système à double câble accroît la sécurité, la fermeture de la manette étant ainsi positive.

⚠ DANGER

S'il y a collage de la manette, toujours éteindre le moteur avec le bouton d'arrêt moteur situé sur le demi-guidon droit, près de la poignée des gaz. N'utilisez jamais votre véhicule si la manette ne revient pas automatiquement et à fond à sa position de repos, une fois que la manette des gaz a été relâchée, contactez votre Concessionnaire Officiel **aprilla** pour la réparation. L'irrespect de cette consigne peut occasionner un accident important avec comme retombées de graves lésions, voire la mort.

⚠ DANGER

N'utilisez pas le contacteur d'arrêt moteur pour arrêter le moteur lorsque le véhicule est en marche.

Contacteur d'arrêt moteur (5) en position "○" (ON) on peut démarrer le moteur. Le moteur s'arrête en positionnant le contacteur d'arrêt (5) sur "⊗" (OFF).

IMPORTANT Pour arrêter le véhicule, utiliser exclusivement le contacteur principal (A).

Laisser l'interrupteur d'arrêt du moteur (5) en position "○" ; ne l'utiliser qu'en cas d'urgence ou de danger.

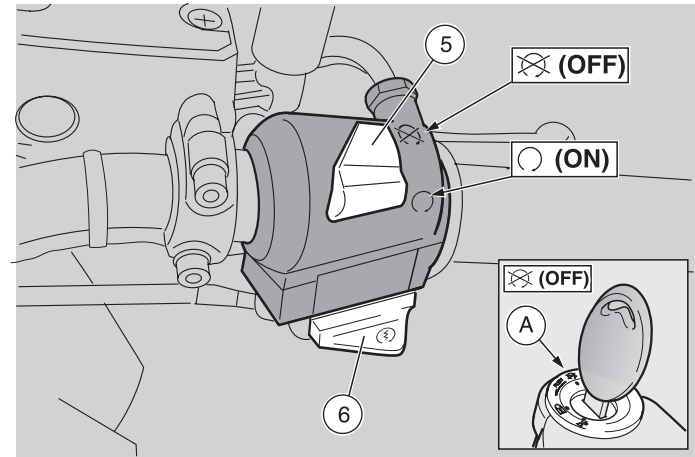

⚠ ATTENTION

Ne laissez pas la clé de contact sur ON si vous avez mis le véhicule à l'arrêt (pour une situation d'urgence) en déplaçant le commutateur d'arrêt moteur (5) sur la position "⊗" (OFF) car cela pourrait décharger la batterie.

Si l'on utilise l'interrupteur d'arrêt du moteur, tourner ensuite le contacteur principal (A) en position "⊗" (OFF).

6) BOUTON DE DEMARRAGE (Ⓝ)

En appuyant sur le bouton "Ⓝ", le démarreur fait tourner le moteur. Pour les opérations de démarrage, voir page 72 (DEMARRAGE).

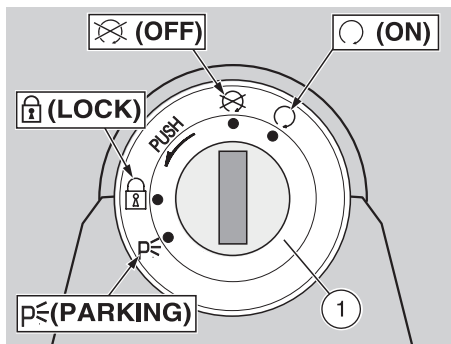
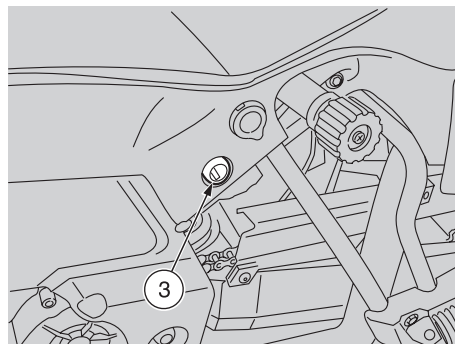
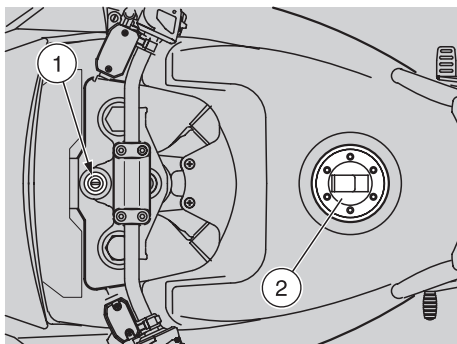

CONTACTEUR PRINCIPAL

Le contacteur principal/ interrupteur blocage de la direction (○-⊗-⊕-P≡) (1) se trouve sur la plaque supérieure de la colonne de la direction.





IMPORTANT La clef (2) actionne :

- le contacteur principal/interrupteur blocage de la direction (○-⊗-⊕-P≡) (1)
- la serrure du bouchon du réservoir de carburant (3)
- la serrure de la selle passager (4).

Avec le véhicule sont remises deux clefs (une est de réserve).

IMPORTANT Garder la clef de réserve dans un lieu différent du véhicule.

POSITIONS CONTACTEUR PRINCIPAL D'ALLUMAGE

Position	Fonction	Extraction clef
 (LOCK) Blocage de la direction	La direction est bloquée. Il n'est pas possible de démarrer le moteur ni d'actionner les lumières.	Il est possible d'enlever la clef.
 (OFF)	Le moteur et les lumières ne peuvent pas être mis en fonction.	Il est possible d'enlever la clef.
 (ON)	Le moteur et les lumières peuvent être mis en fonction.	Il n'est pas possible d'enlever la clef.
 (PARKING)	Les feux de stationnement sont allumés.	Il est possible d'enlever la clef.

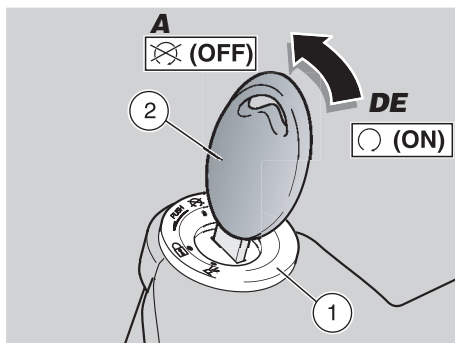

BLOPAGE DE LA DIRECTION

⚠ DANGER

Ne jamais tourner la clef en position “&” pendant la marche, pour ne pas causer la perte de contrôle du véhicule avec comme retombée un accident éventuel, des graves blessures, voire la mort.

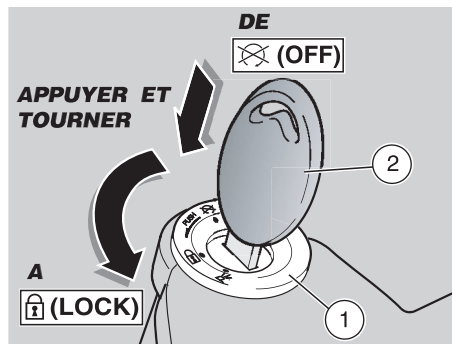

FONCTIONNEMENT

Pour bloquer la direction :

- ◆ Placer le véhicule sur sa béquille, voir page 83 (POSITIONNEMENT DU VEHICULE SUR LA BEQUILLE)
- ◆ Tourner complètement le guidon dans le sens inverse des aiguilles d'une montre (vers la gauche).
- ◆ Tourner la clef de contact (2) en position “&” (OFF).
- ◆ Lâcher la clef (2).

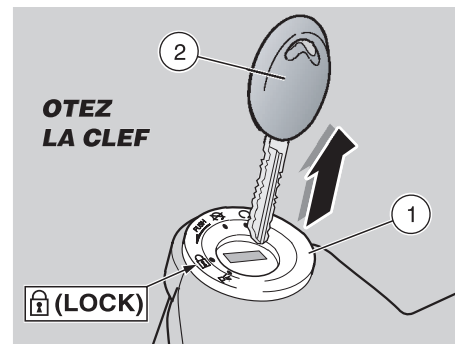

IMPORTANT Tournez la clef (2) et dans un même temps braquez le guidon.

- ◆ Appuyez sur la clef (2) et la tourner dans le sens inverse des aiguilles d'une montre (à gauche) tournez le guidon doucement jusqu'à ce que la clef (2) atteigne la position “&” (LOCK).
- ◆ Otez la clef (2).

FEUX DE STATIONNEMENT :

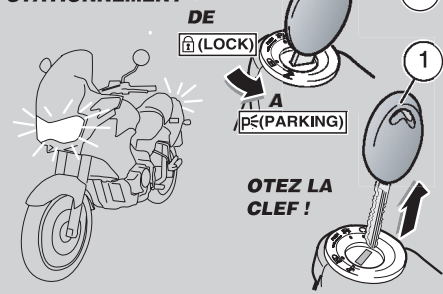

FEUX DE STATIONNEMENT

Si vous devez garer votre véhicule dans une zone sombre ou mal éclairée (aire de stationnement ou rue), il peut être utile de laisser les feux de stationnement activés de sorte que votre véhicule puisse être facilement reconnu.

FONCTIONNEMENT

Pour enclencher les feux de stationnement :

- ◆ Bloquer la direction sans retirer la clef (1), voir à côté (BLOCAGE DE LA DIRECTION).
- ◆ Tourner la clef (1) en position "PÉ" (PARKING) les feux de stationnement s'éclairent automatiquement.
- ◆ Enlever la clef (1).

⚠ ATTENTION

Ne pas laisser le commutateur d'allumage en position "PÉ" (PARKING), pendant de longues périodes afin d'éviter la décharge au cœur de la batterie.

EQUIPEMENTS AUXILIAIRES

DEBLOCAGE/BLOCAGE DE LA SELLE DU PASSAGER

- ◆ Positionner le véhicule sur la béquille, voir page 83 (POSITIONNEMENT DU VEHICULE SUR LA BEQUILLE).
- ◆ Insérer la clef (1) dans la serrure de la selle passager (2).
- ◆ Tourner la clef (1) dans le sens des aiguilles d'une montre, soulever et extraire la selle passager (3) de la partie arrière.

Pour bloquer la selle passager :

IMPORTANT Avant de baisser et bloquer la selle passager, contrôler de ne pas avoir oublié la clef dans le coffre à documents/trousse à outils.

- ◆ Positionner les deux crochets avant (4) dans leurs logements (5).
- ◆ Assembler la selle du passager dans son logement et appuyer sur celle-ci sans trop presser. Elle s'encliquettera en place sans effort.

⚠ DANGER

Assurez-vous que la selle passager est bien en place et verrouillée avant de laisser pas votre véhicule sans surveillance. Si vous deviez repartir sans avoir bloqué la selle du passager, vous pouvez subir de préjudices.

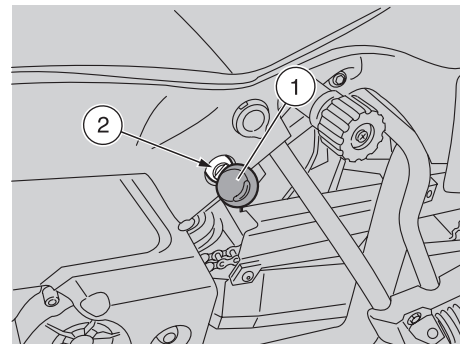

RETRAIT DU CACHE DU COFFRE A DOCUMENTS/TROUSSE A OUTILS

- ◆ Oter la selle du passager, voir page 42 (DEBLOCAGE/BLOCAGE DE LA SELLE DU PASSAGER)
- ◆ Introduire un doigt dans la fente (6) tirer et enlever vers l'arrière le cache du coffre à documents /trousse à outils (7).

Pour remettre en place le cache (7) :

IMPORTANT Avant de remettre en place le cache du coffre à documents /trousse à outils, assurez-vous de n'avoir pas laissé la clef de contact à l'intérieur dudit coffre.

- ◆ Introduire les deux crochets inférieurs avant (8) dans les cran correspondants (9).
- ◆ Assembler le cache du coffre à documents /trousse à outils (7) à sa place.
- ◆ Remonter la selle du passager, voir page 42 (DEBLOCAGE/BLOCAGE DE LA SELLE DU PASSAGER).

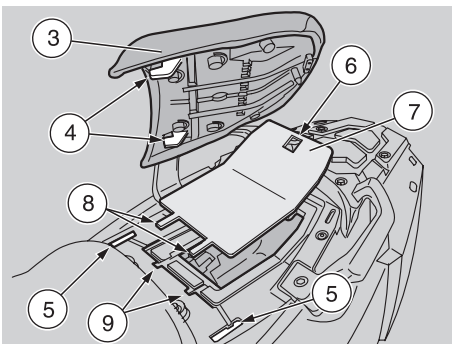

PLUS D'ESPACE POUR LE BAGAGE

⚠ DANGER

Il est interdit de transporter le passager sans avoir bien installé la selle du passager. L'irrespect de cet avertissement peut entraîner un accident au risque de graves blessures, voir la mort.

Pour agrandir le plan d'appui des bagages, quand on voyage seul, la selle passager peut être enlevée.

Pour ce type d'intervention, il faut bloquer la fermeture du coffre à documents/trousse à outils (7), voir page 43 (DEBLOCAGE/BLOCAGE DU CACHE DU COFFRE A DOCUMENTS/TROUSSE A OUTILS).

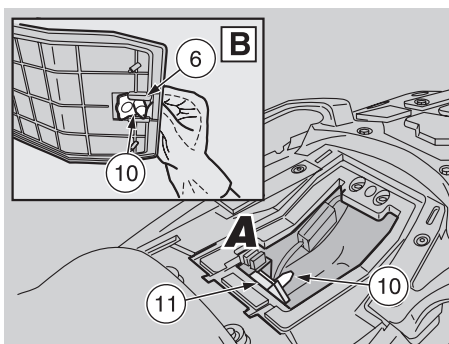

DEBLOCAGE/BLOCAGE DU CACHE DU COFFRE A DOCUMENTS/TROUSSE A OUTILS

- ◆ Oter la serrure du coffre à documents /trousse à outils, voir page 42 (RETRAIT DU CACHE DU COFFRE A DOCUMENTS/TROUSSE A OUTILS).
- ◆ Déplacer et retirer (A) le crochet de serrure (10) de son logement (11) dans le coffre à documents /trousse à outils.
- ◆ Positionner et fixer correctement le crochet de la serrure (10) dans son logement (6) du cache du coffre à documents/trousse à outils (7).
- ◆ Positionner dans son logement le cache du coffre à documents/trousse à outils (7) en le pressant sans trop forcer. Il s'encliquettera en place.

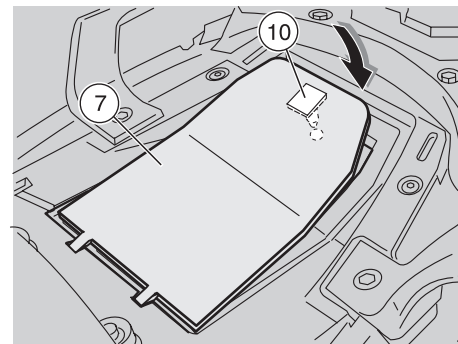

Pour débloquer le cache du coffre à documents/trousse à outils (7) :

- ◆ Insérer la clef de contact (1) dans la serrure de la selle passager (2).
- ◆ Tourner la clef de contact (1) dans le sens des aiguilles d'une montre, lever et déplacer le cache du coffre à documents / trousse à outils (7) vers l'arrière.

IMPORTANT La masse maximum admise pour cette zone est de : 9 kg (20 lb).

⚠ DANGER

Le bagage doit avoir dimensions réduites et être solidement fixé aux poignées du passager.

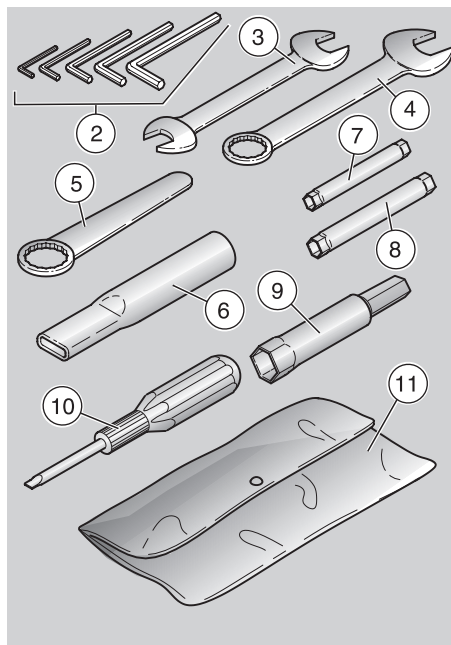
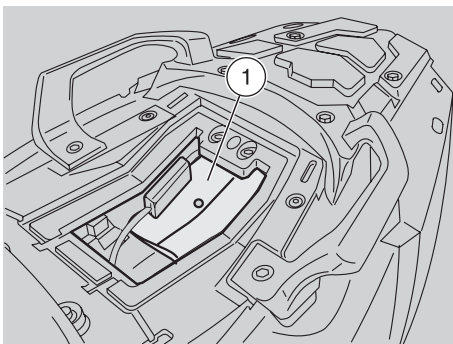

COFFRE A DOCUMENTS/TROUSSE A OUTILS

Le coffre à documents / Trousse à outils se trouve :

- sous la selle.

Pour y accéder :

- ◆ Enlever le cache du coffre à documents /trousse à outils, voir page 42 (RETRAIT DU CACHE DU COFFRE A DOCUMENTS/TROUSSE A OUTILS).

La trousse à outils (1) contient :

- clefs mâle hexagonales pliées 2,5 – 3 – 4 – 5 – 6 mm (2) ;
- clef à fourche double 8 – 10 mm (3) ;
- clef à fourche double et clef polygonale simple 13 mm (4) ;
- clef polygonale simple 26 mm (5) ;
- rallonge pour clefs polygonales simples (6) ;
- clef en tube double 6 – 7 mm (7) ;
- clef en tube double 8 – 10 mm (8) ;
- clef en tube 16 mm pour bougie (9) ;
- tournevis à lame cruciforme/coupe (10) ;
- housse de contenance (11).

IMPORTANT La masse maximum admise pour le cache du coffre à documents / trousse à outils est de : 1,5 Kg (3,31 lb).

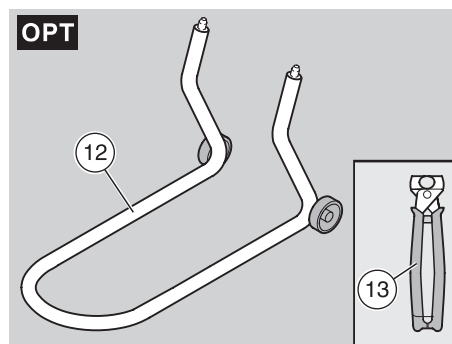

OUTILS SPECIAUX OPT

Pour l'exécution de certaines interventions spécifiques, utiliser les outils spéciaux suivants (à demander au Concessionnaire Officiel **aprilia**)

Outil	Opérations
Béquille de soutien avant (12), voir page 109 (POSITIONNEMENT DU VEHICULE SUR LA BEQUILLE DE SOUTIEN AVANT OPT)	Dépose/repos e de la roue avant Longues périodes d'inactivité
Pince pour le montage de colliers clic (13), voir page 93 (JOINTS AVEC COLLIERS CLIC ET COLLIERS A VIS).	Montage des colliers clic.

OPT

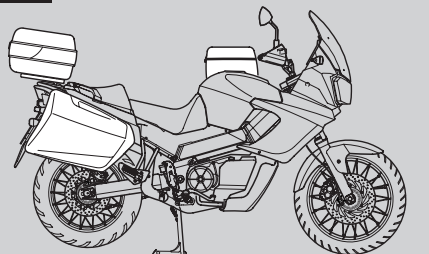

ACCESSOIRES

Sur le véhicule les accessoires suivants peuvent être installés (à demander au Concessionnaire Officiel **aprilia**) :

- béquille centrale **OPT** ;
- sacs latéraux **OPT** ;
- sac sur le réservoir **OPT** ;
- mallette arrière **OPT**.

⚠ DANGER

Les sacoches pour le transport du bagage ont été conçues pour ne pas compromettre la stabilité du véhicule.

Il est à proscrire d'ancrer tout bagage ou objet aux accessoires ci-dessus.

Il s'impose d'installer les deux sacoches latérales ensemble en prenant garde de distribuer uniformément les poids des bagages.



⚠ DANGER

A l'exclusion des sacs à bagages **OPT** d'origine **aprilia**, n'installez aucun autre genre de sacs ou valises sur la partie arrière du véhicule.

⚠ DANGER

L'irrespect des consignes ci-dessus entraînera :

- le déséquilibre du véhicule avec risque de chute pendant que le véhicule est en marche, qu'il est garé ou en stationnement ;
- une surcharge sur la structure portante du véhicule, avec risque de déformations ou ruptures ;
- la perte du droit de garantie.

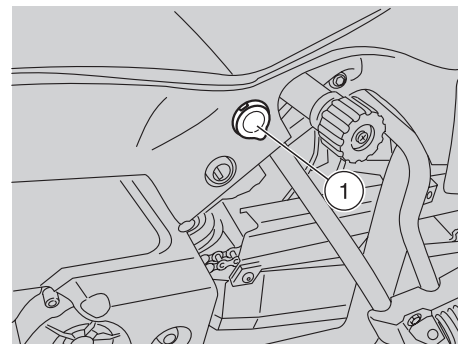

PRISE DE COURANT

Ce véhicule est équipé d'une prise de courant (1) pour fiches de 20 mm (0,7874 in) de diamètre.

Ne pas brancher à la prise de courant d'appareils électriques ayant une absorption supérieure à 180 W ou un voltage différent de 12 V.

⚠ DANGER

Ne pas utiliser la prise de courant avec le véhicule en mouvement, car la fiche pourrait se débrancher et tomber sur des parties en mouvement.

COMPOSANTS PRINCIPAUX

CARBURANT

⚠ DANGER

Le carburant utilisé est extrêmement inflammable et peut devenir explosif dans certaines conditions.

Il est nécessaire d'effectuer les opérations de ravitaillement et d'entretien dans une zone ventilée et avec le moteur arrêté.

Ne prenez pas d'essence ni entretenir le système d'alimentation moteur démarré.

Ne fumez pas lors du ravitaillement ni à proximité de vapeurs de carburant.

Veillez à ce qu'aucune partie du système d'alimentation n'entre en contact avec de flammes nues, d'étincelles ou toute autre source de chaleur.

Eviter tout débordement de carburant lorsque vous prenez de l'essence. Le carburant déversé pourrait prendre feu une fois au contact des surfaces brûlantes du moteur ou du système d'échappement.

Si de l'essence devait involontairement être déversée, contrôlez que la surface ait complètement séché ou que l'essence ait évaporé avant de démarrer le véhicule.

L'essence se dilate sous l'effet de la chaleur et sous l'action d'irradiation du soleil, par conséquent ne jamais remplir jusqu'au bord le réservoir. Toujours laisser au moins un pouce. Fermer soigneusement le bouchon à la fin de l'opération de ravitaillement. Eviter le contact du carburant avec la peau, l'inhalation des vapeurs, l'ingestion et le transvasement d'un réservoir à un autre au moyen d'un tuyau.

⚠ DANGER

L'essence est toxique et carcinogène : elle contient des substances provoquant des anomalies périnatales et d'autres problèmes liés à l'appareil reproducteur. Si l'essence devait accidentellement entrer au contact de la peau, laver immédiatement la zone à l'eau et savon et changez vos vêtements.

Si de l'essence devait accidentellement entrer en contact avec vos yeux, rincez abondamment à l'eau et consultez un médecin sans délai. Si elle devait accidentellement entrer dans votre bouche, ne tâchez pas de vomir, mais buvez de l'eau claire ou du lait en grande quantité et ayez recours à un médecin sans délai.

N'essayez jamais de transvaser l'essence en l'aspirant de votre bouche. Utilisez plutôt une pompe ou un système similaire.

Si votre véhicule culbute, il va perdre de l'essence qui est extrêmement inflammable. Des flammes ou des étincelles pourraient provoquer un incendie au contact avec l'essence, ce qui détruira votre véhicule et pourra également occasionner des préjudices matériels aux propriétés environnantes ainsi que de graves blessures, voire la mort.

GARDER L'ESSENCE HORS DE LA PORTEE DES ENFANTS

DEBARRASSEZ-VOUS DE L'ESSENCE NON NECESSAIRE DE MANIERE APPROPRIEE. NE PAS LA JETER A TOUT-A-L'EGOUT, NI DANS L'EVIER OU TOILETTES.

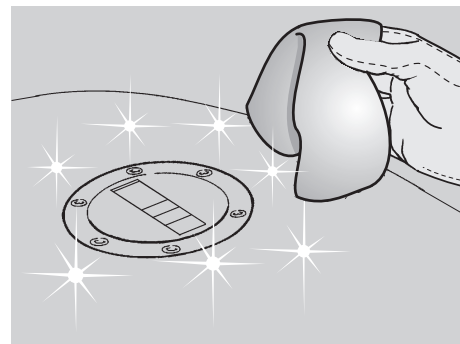

Utilisez uniquement de l'essence sans plomb avec un indice d'octane minimum (M+R)/2 méthode 90.

CONTENANCE DU RESERVOIR DE CARBURANT

(y inclus réserve) : 25 litres (6,60 gallons US)

RESERVE DU RESERVOIR : 5 ± 1 litres (1,32 ± 0,26 gallons US)

RAVITAILLEMENT

Pour remplir le réservoir :

- ◆ Placer le véhicule sur sa béquille, voir page 83 (POSITIONNEMENT DU VEHICULE SUR LA BEQUILLE)

⚠ ATTENTION

Si de la saleté s'est accumulée sur ou autour du bouchon de réservoir, essuyez le bouchon et son entourage avec un chiffon propre. Empêchez tout corps étranger d'entrer dans le réservoir de carburant pour ne pas porter préjudice au moteur de manière grave.

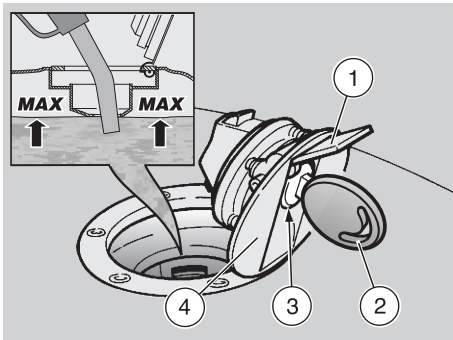

- ◆ Soulever le petit couvercle (1).
- ◆ Insérer la clef de contact (2) dans la serrure du bouchon du réservoir (3).
- ◆ Tourner la clef (2) dans le sens des aiguilles d'une montre, la tirer en ouvrant le portillon de l'essence (4).

⚠ ATTENTION

Si l'on utilise un entonnoir ou un moyen différent, s'assurer qu'il est parfaitement propre.

Tout corps étranger qui entrerait dans le réservoir de carburant pourra porter de graves préjudices au moteur.

⚠ DANGER

Ne pas ajouter d'additifs ou d'autres substances au carburant.

⚠ DANGER

Ne pas remplir le réservoir complètement ; le niveau maximum de carburant doit rester au-dessous du bord inférieur du puisard.

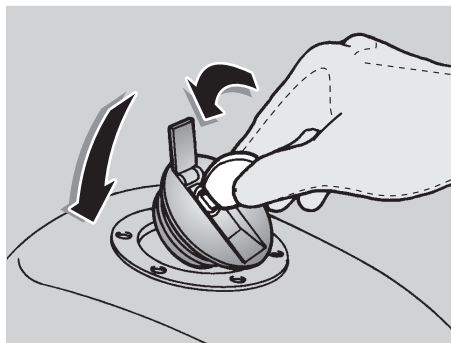

⚠ ATTENTION

Au cours du ravitaillement, prenez garde à ne pas porter préjudice aux parties internes du réservoir avec la pompe.

- ◆ Effectuer le ravitaillement.

Une fois le ravitaillement effectué :

⚠ DANGER

Après ravitaillement, remettre en place le bouchon de remplissage (4) à sa bonne position.

IMPORTANT La fermeture du bouchon n'est possible qu'avec la clef de contact insérée.

- ◆ Clef (2) insérée dans la serrure (3), fermez le bouchon de remplissage (4) et tournez la clef dans le sens inverse des aiguilles d'une montre en la poussant.
- ◆ Lâchez la clef (2) ; le bouchon de remplissage (4) sera fermé alors.

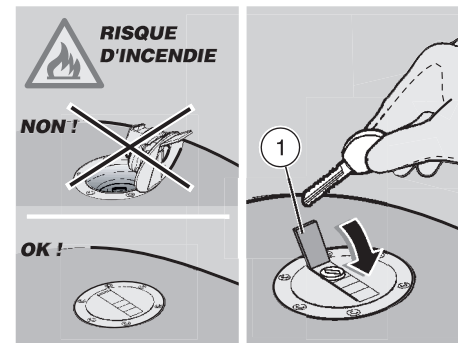

⚠ DANGER

S'assurer que le bouchon est fermé correctement.

- ◆ Extraire la clef (2).
- ◆ Fermer de nouveau le petit couvercle (1).

LUBRIFIANTS

DANGER

Le graissage du véhicule est très important pour un fonctionnement fiable.

Faute du maintien des niveaux préconisés de lubrifiant ou de l'emploi de graisses neuves et propres du type indiqué, peut entraîner le serrage du moteur ou de la transmission, d'où un accident éventuel avec de graves blessures ou la mort

DANGER

Se munir de gants en latex pour toute intervention d'entretien entraînant le contact avec l'huile moteur épuisée. Le maniement habituel et prolongé à mains nues de l'huile moteur usagée peut provoquer le cancer de la peau. Bien que ces probabilités soient fort rares, si vous ne maniez pas quotidiennement l'huile usagée, il est conseillé de se laver les mains à l'eau et savon après toute utilisation d'huile épuisée.

GARDER L'HUILE HORS DE LA PORTEE DES ENFANTS

SE DEBARRASSER DE L'HUILE EPUISEE DE MANIERE APPROPRIEE

ATTENTION

Faire très attention ne pas répandre de l'huile lors du remplissage dans votre véhicule.

Essayez à l'instant et soigneusement toute trace d'huile car elle peut endommager la finition de votre véhicule. De plus, de l'huile sur les pneus est à l'origine de glissades fort dangereuses.

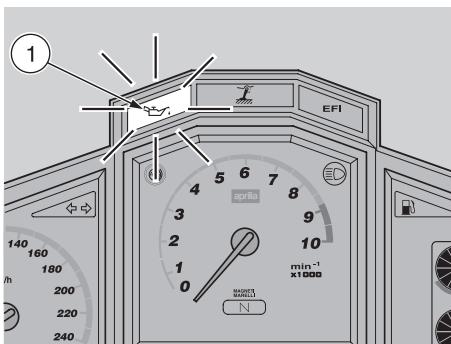

ATTENTION

S'il y a une fuite d'huile ne sortez pas avec votre véhicule. Avant de l'utiliser faites le réparer auprès de votre Concessionnaire Officiel **aprilia**.

HUILE DU MOTEUR

DANGER

Si le témoin LED (1) de la pression de l'huile moteur  reste allumée après démarrage du moteur ou s'il s'allume durant le fonctionnement normal du véhicule, cela signifie que la pression de l'huile moteur dans le circuit est insuffisante. Dans ce cas, arrêter immédiatement le moteur et s'adresser au Concessionnaire Officiel **aprilia**.



ATTENTION

Exécutez ces opérations de maintenance avec une cadence doublée si votre véhicule est utilisé souvent dans des conditions ambiantes pluvieuses ou très poussiéreuses ou sur des routes non goudronnées, ou encore dans toutes sortes de compétitions.

Contrôlez le niveau de l'huile tous les 500 km (300 milles), voir page 96 (VERIFICATION DU NIVEAU D'HUILE DU MOTEUR ET MISE A NIVEAU) ;

ATTENTION

Faites réaliser la vidange du moteur par votre Concessionnaire Officiel **aprilia** après les 1000 premiers km (600 milles) et par la suite tous les 7.500 km (4.650 milles) ou tous les 3.750 km (2.300 milles) si vous utilisez votre motorcycle en compétition

IMPORTANT Utilisez de l'huile haut de gamme 15W – 50 , voir page 156 (TABLEAU DES LUBRIFIANTS)

FREINS

⚠ DANGER

Ne sortez pas avec votre véhicule si les freins sont usés ou mal fonctionnants. Les freins sont les organes qui garantissent le mieux votre sécurité, c'est pourquoi utiliser le véhicule avec un système de freinage qui ne soit parfaitement fonctionnant, entraîne en toute probabilité le risque d'une collision ou d'une chute, avec comme retombées des graves blessures, voire la mort.

Vérifier l'usure des plaquettes de frein, ainsi qu'il est représenté à page 107 (VERIFICATION DE L'USURE DES PLAQUETTES). Faites réaliser la révision de vos freins auprès de votre Concessionnaire Officiel **aprilia**.

⚠ DANGER

En conditions de pluie l'efficacité du freinage est beaucoup réduite. Quand vous roulez sur une route mouillée, vous devriez prendre en compte une distance d'arrêt double par rapport à la normalité, car la capacité de freinage des deux freins, ainsi que l'adhérence de vos pneus sont diminuées par la présence de l'eau sur la chaussée.

De l'eau sur les freins à la suite du lavage de votre véhicule ou projetée des chaussées mouillées ou en traversant des flaques ou rigoles, peut mouiller vos freins de manière à les rendre beaucoup moins efficaces. L'irrespect de ces avertissements peut entraîner un accident au risque de graves blessures, voir la mort.

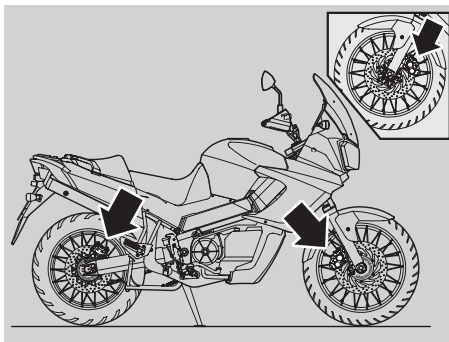

IMPORTANT Ce véhicule est équipé de freins à disque avant et arrière, avec des circuits hydrauliques séparés.

Le système de freinage avant est à double disque (côté droit et côté gauche).

Le système de freinage arrière est à disque unique (côté droit).

Les informations suivantes se réfèrent à un système de freinage unique, mais elles sont valables pour tous les deux.

⚠ DANGER

Les freins sont extrêmement importants pour votre sécurité. N'utilisez pas le véhicule si les freins ne sont pas en parfaites conditions. Contrôlez toujours l'efficacité de freinage avant de vous mettre en route.

⚠ DANGER

Si l'on constate que la "sensibilité" ou la position du levier de frein a changé, il se peut qu'il y ait un problème dans le système hydraulique de freinage.

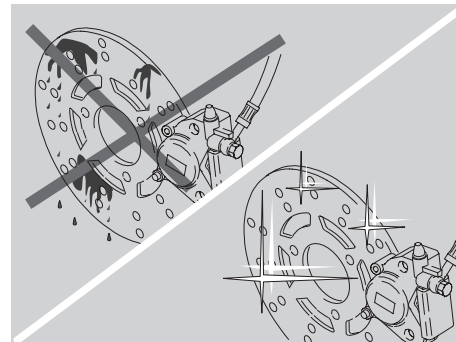

Si vous vous doutez que votre système de freinage ne fonctionne pas parfaitement ou si les contrôles habituels préalables mettent en lumière quelques anomalies, contactez votre Concessionnaire Officiel **aprilia** avant de vous mettre en route.

⚠ DANGER

Faire particulièrement attention à ce que les disques des freins et le matériel de friction ne soient pas gras ou huileux, surtout après avoir effectué les opérations d'entretien ou de contrôle.

Contrôler que les tuyaux des freins ne sont pas entortillés ou usés ou qu'il n'y a pas de fuites.

GARDER HORS DE PORTEE DES ENFANTS.

SE DEBARRASSER DU LIQUIDE DE FREIN EPUISE DE MANIERE APPROPRIEE. VOIR LES CONSIGNES GENERALES A PAGE 4 (LIQUIDE DES FREINS)

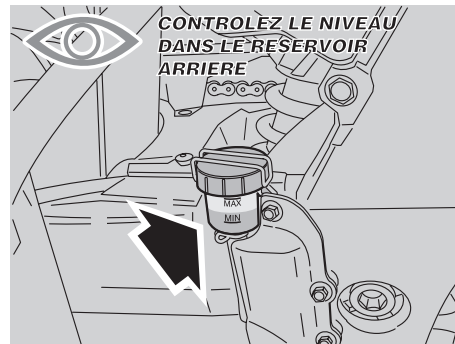
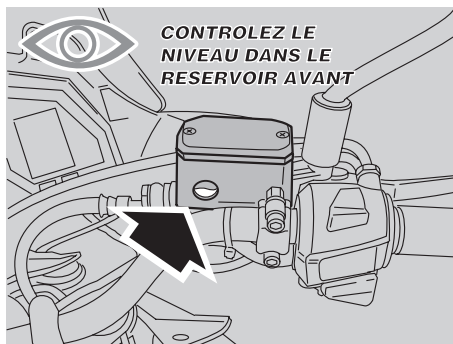
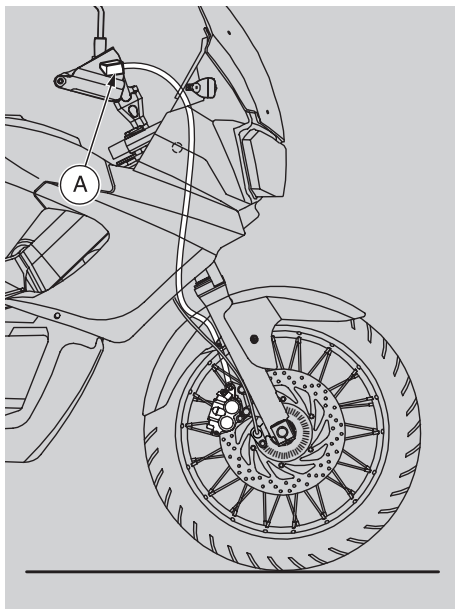

FREINS A DISQUE

⚠ DANGER

Les freins sont les organes qui garantissent le mieux votre sécurité, ils doivent donc être maintenus en parfait état ; les contrôler avant tout voyage.

Un disque sale salit les plaquettes de frein avec une réduction conséquente de l'efficacité de freinage.

Les plaquettes de frein sales doivent être remplacées, tandis qu'un disque sale doit être nettoyé à l'aide d'un produit dégraissant de haute qualité.

Effectuer les opérations d'entretien à intervalles réduits de moitié si le véhicule est utilisé dans des zones pluvieuses, poussiéreuses, des parcours accidentés ou en cas de conduite agile.

Faites contrôler les niveaux du liquide de freins dans les réservoirs au bout des 1000 premiers km (600 milles) par votre Concessionnaire Officiel **aprilia**.

Vidanger le liquide des freins tous les deux ans en s'adressant à un Concessionnaire Officiel **aprilia**.

IMPORTANT Ce véhicule est équipé des freins à disque à deux systèmes de freinage avant et arrière, avec circuits hydrauliques séparés.

Au fur et à mesure que les plaquettes de frein s'usent, le niveau du liquide diminue pour en compenser automatiquement l'usure.

Le réservoir de liquide des freins avant (A) se trouve sur le demi-guidon droit, à proximité du levier de frein avant.

Le réservoir du liquide de frein arrière (B) est situé sur le côté droit du véhicule, à proximité du levier de commande de frein arrière.

Tout les 7500 km (4650 mi), contrôler le niveau du liquide des freins dans les réservoirs, voir page 51 (FREIN AVANT), page 54 (FREIN ARRIERE).

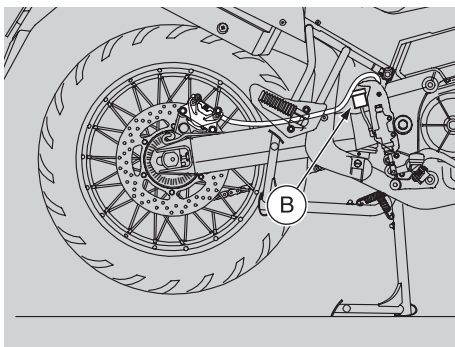

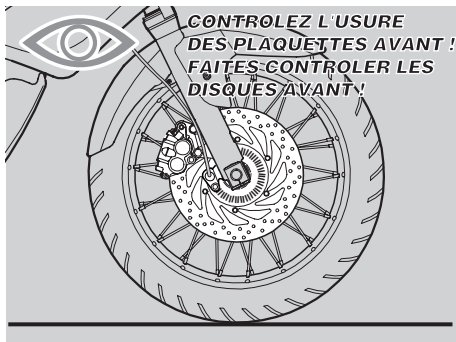

Tout les 2000 km (1250 mi), contrôler l'usure des plaquettes des freins, voir page 107 (VERIFICATION DE L'USURE DES PLAQUETTES).

Faites contrôler les disques de freins avant et arrière au bout des 1000 premiers km (600 milles) et par la suite tous les 7.500 km (4.560 milles) par votre Concessionnaire Officiel **aprilia**.

DANGER

Ne pas utiliser le véhicule si l'on relève une fuite de liquide dans le système de freinage.

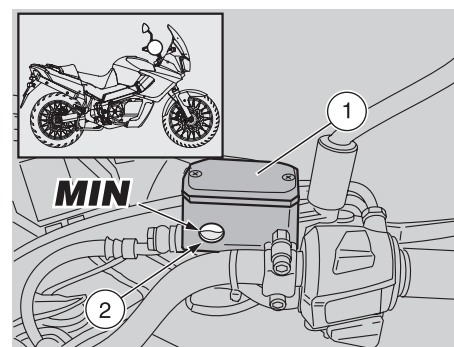
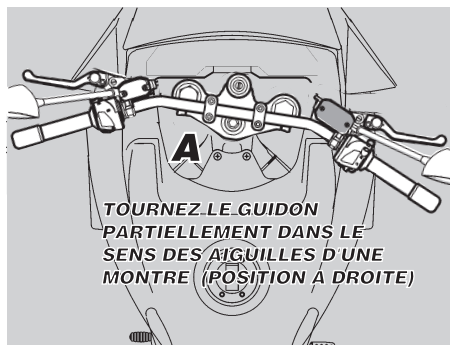
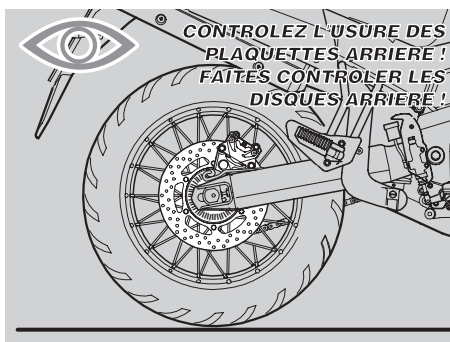

FREIN AVANT

CONTROLE

IMPORTANT Réalisez ces contrôles uniquement sur un sol plat et solide tel que le plancher en ciment d'un garage.

- ◆ Placez le véhicule sur sa béquille, voir page 83 (POSITIONNEMENT DU VEHICULE SUR LA BEQUILLE)

MIN = niveau minimum

IMPORTANT Pour contrôler le niveau de manière appropriée, le guidon doit être tourné dans le sens des aiguilles d'une montre (à droite) (A), sinon les marques du niveau dans le réservoir signalent une fausse indication.

- ◆ Tournez le guidon partiellement dans le sens des aiguilles d'une montre (à droite) (A) de sorte que le fluide à l'intérieur du réservoir de freins (1) résulte parallèle à la marque "MIN" surimprimée sur le hublot (2).

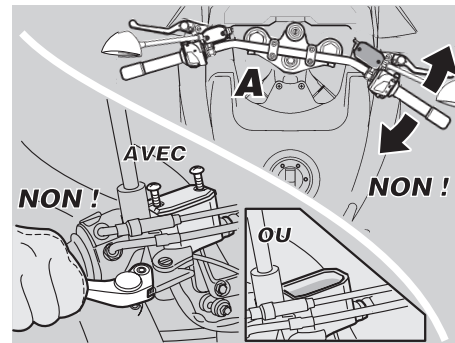
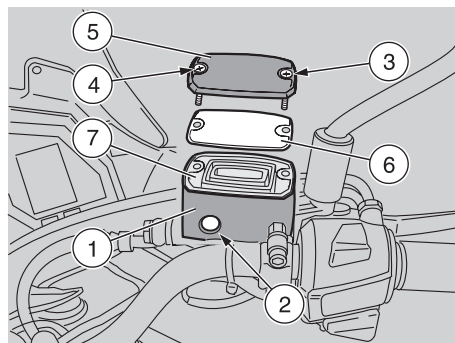
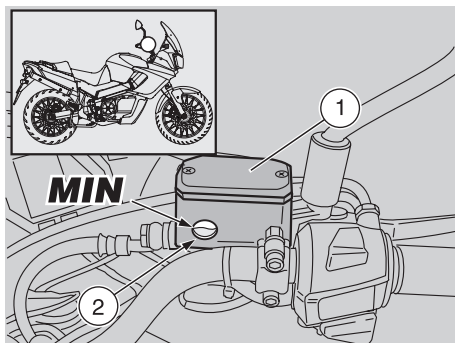

- ◆ Vérifier que le liquide contenu dans le réservoir dépasse le repère “MIN” de l’hublot (2).

Si le liquide n’atteint pas au moins le repère “MIN” :

⚠ ATTENTION

Le niveau du liquide diminue progressivement avec l’usure des plaquettes.

- ◆ Vérifier l’usure des plaquettes des freins, page 107 (VERIFICATION DE L’USURE DES PLAQUETTES) et du disque avant.

Si les plaquettes et/ou le disque ne doivent pas être remplacés :

- ◆ effectuer la mise à niveau, voir page 52 (REPLISSAGE).

REPLISSAGE

Lire attentivement page 49 (FREINS) et page 50 (FREINS A DISQUE).

⚠ ATTENTION

Positionner un chiffon sous le réservoir de liquide de freins, comme protection d’éventuelles fuites de liquide.

⚠ ATTENTION

Risque de sortie du liquide des freins. Ne pas actionner le levier du frein avant et ne pas tourner le guidon de la position de droite (A) avec les vis (3)(4) desserrées ou, surtout, avec le couvercle (5) du réservoir à liquide des freins ôté.

- ◆ En utilisant un tournevis court à lame cruciforme, dévisser la vis (3).
- ◆ En utilisant un tournevis court à lame cruciforme, dévisser la vis (4).

- ◆ Soulever et enlever le couvercle (5) avec les deux vis (3) (4).
- ◆ Garder le couvercle de guidage (6).

⚠ DANGER

Eviter l’exposition prolongée du liquide des freins à l’air.

Le liquide des freins est hygroscopique et au contact de l’air il absorbe de l’humidité.

Laisser le réservoir de liquide de frein ouvert **UNIQUEMENT** pendant le temps nécessaire pour effectuer la mise à niveau.

IMPORTANT Afin de ne pas renverser le liquide des freins pendant le remplissage, il est conseillé de maintenir le liquide du réservoir parallèle au bord du réservoir et de ne pas secouer le véhicule.

- ◆ Enlever le joint (7).

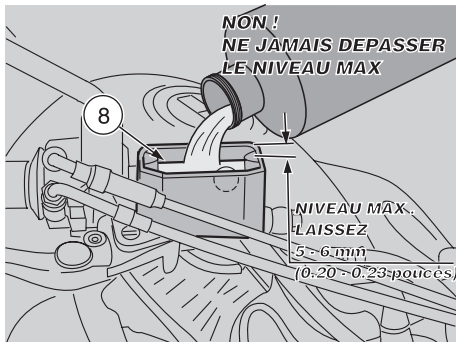

⚠ DANGER

Utilisez uniquement du fluide DOT 5 ou DOT 4, voir page 156 (TABLEAU DES LUBRIFIANTS) en provenance d'un contenant propre et scellé. Ne réutilisez jamais du fluide de frein usagé.

⚠ ATTENTION

Si l'on utilise un entonnoir ou un moyen différent, s'assurer qu'il est parfaitement propre. Tout corps étranger qui entrerait dans le réservoir du liquide de freins pourrait être fort préjudiciable.

⚠ DANGER

Ne pas ajouter d'additifs ou d'autres substances au liquide.

⚠ ATTENTION

Pendant le remplissage ne pas dépasser le niveau "MAX".
Le remplissage jusqu'au niveau "MAX" ne doit être effectué qu'avec des plaquettes neuves.

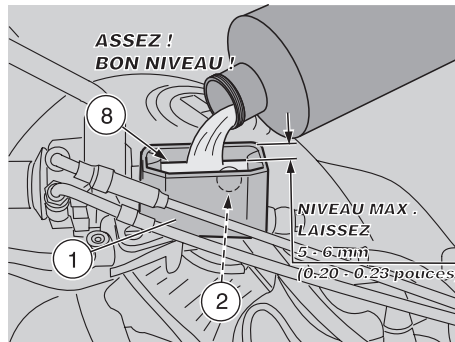

⚠ ATTENTION

Il est recommandé de ne pas remplir jusqu'au niveau "MAX", ayant des plaquettes usées, car on causera la sortie du liquide en cas de remplacement des plaquettes de frein.

IMPORTANT Comme référence pour obtenir le niveau maximum "MAX", remplir jusqu'au trait (8) estampillé à l'intérieur du réservoir du liquide des freins (1).

IMPORTANT S'il n'y a pas de trait (8), compléter le niveau jusqu'à couvrir le hublot (2) complètement, mais laisser un espace de 5 – 6 mm (0,20 – 0,23 pouces) entre le liquide et le bord du réservoir du liquide des freins.

- ◆ Remplir le réservoir avec du liquide des freins, compléter le niveau jusqu'à couvrir le hublot (2) complètement, jusqu'à atteindre le niveau MAX correct.
- ◆ Repositionner correctement le joint (7) dans son logement.
- ◆ Repositionner correctement le couvercle de guidage (6).
- ◆ Remettre le couvercle (5) et les deux vis (3) (4).

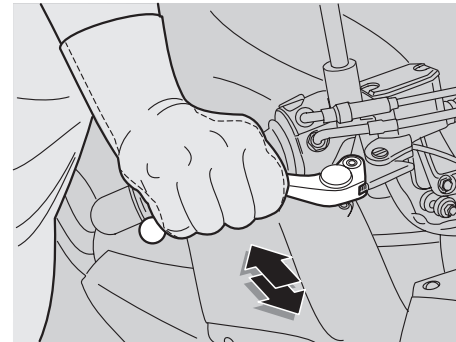

- ◆ Visser et serrer la vis (4).
- ◆ Visser et serrer la vis (3).

⚠ ATTENTION

En fin de révision contrôler l'efficacité de freinage.

Si la course du levier de frein est trop importante ou qu'il y a une perte d'efficacité du système de freinage, s'adresser à un Concessionnaire Officiel **aprilla** car il pourrait s'avérer nécessaire d'effectuer une purge d'air du système ou d'en diagnostiquer d'autres anomalies.

Ne roulez jamais avec votre véhicule dans la circulation aussitôt après la révision des freins.

Utilisez le levier des freins à plusieurs reprises avant de vous mettre en route. Testez ensuite votre véhicule dans une aire de stationnement ou toute autre zone sûre avec peu de circulation pour vous assurer que les freins sont bien fonctionnants. L'irrespect de ces avertissements peut entraîner un accident avec comme retombées de graves blessures, voire la mort.

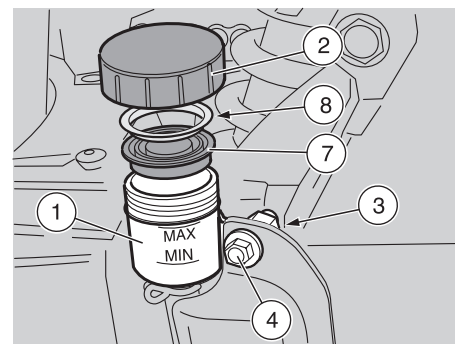
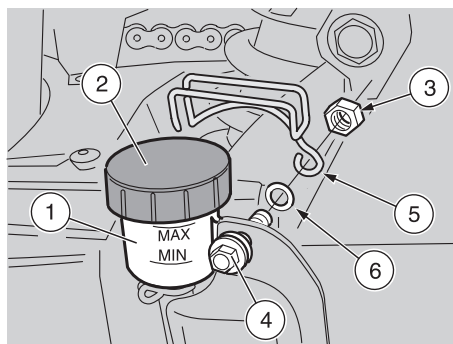
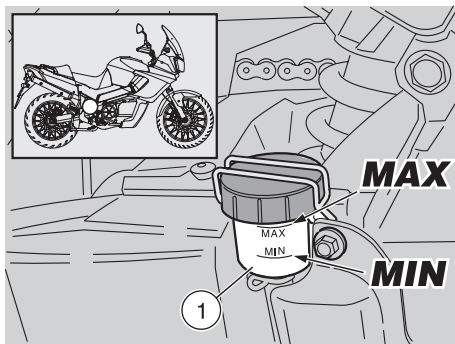

FREIN ARRIERE

CONTROLE DU SYSTEME

IMPORTANT Réalisez ces contrôles uniquement sur un sol plat et solide tel que le plancher en ciment d'un garage.

- ◆ Placez le véhicule sur sa béquille centrale, voir page 83 (POSITIONNEMENT DU VEHICULE SUR LA BEQUILLE).

IMPORTANT Si le réservoir est encrassé, nettoyez-le avec un chiffon propre pour rendre visibles les marques de "MIN" et "MAX".

- ◆ Maintenir le véhicule en position verticale de façon à ce que le liquide contenu dans le réservoir (1) soit parallèle au bouchon (2).

MIN= niveau minimum

MAX= niveau maximum.

- ◆ Vérifier que le liquide contenu dans le réservoir (1) dépasse le repère "MIN".

Si le liquide n'atteint pas au moins le repère "MIN" :

⚠ ATTENTION

Le niveau du liquide diminue progressivement avec l'usure des plaquettes.

- ◆ Vérifier l'usure des plaquettes des freins, page 107 (VERIFICATION DE L'USURE DES PLAQUETTES) et contrôler le disque arrière.

Si les plaquettes et/ou le disque ne doivent pas être remplacés :

- ◆ Remplir le réservoir, voir ci-dessous (REPLISSAGE).

REPLISSAGE

Lire attentivement page 49 (FREINS) et page 50 (FREINS A DISQUE).

⚠ ATTENTION

Positionner un chiffon sous le réservoir de liquide de freins, comme protection

d'éventuelles fuites de liquide.

⚠ ATTENTION

Risque de sortie du liquide des freins. Ne pas actionner le levier du frein arrière avec le bouchon (2) du réservoir à liquide des freins desserré ou ôté.

- ◆ Dévisser et enlever l'écrou (3).

IMPORTANT Ne retirez pas la vis (4) de son emplacement.

- ◆ Dégagez et retirez l'attache de sécurité (5) sans enlever la rondelle élastique (6).

⚠ ATTENTION

Une fois retiré l'écrou (3), le réservoir (1) résulte dégagé de son support, il pourrait donc tomber et provoquer la projection et le déversement du liquide.

IMPORTANT S'assurer du bon emplacement de la rondelle élastique (6) sur la vis (4).

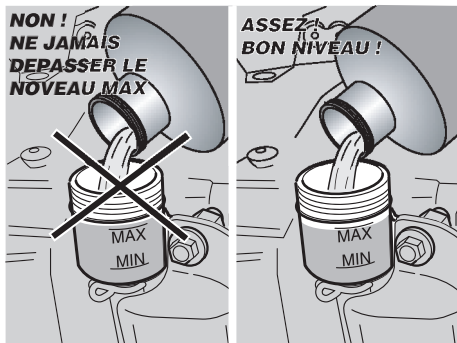

- ◆ Visser l'écrou (3) à fond.

⚠ ATTENTION

Assurez-vous que le réservoir (1) soit parfaitement en place et fixé.

- ◆ Dévisser et enlever le bouchon (2).

⚠ DANGER

Éviter l'exposition prolongée du liquide des freins à l'air.

Le liquide des freins est hygroscopique et au contact de l'air il absorbe de l'humidité.

Laisser le réservoir de liquide de frein ouvert UNIQUEMENT pendant le temps nécessaire pour effectuer la mise à niveau.

IMPORTANT Pour ne pas renverser le liquide des freins pendant le remplissage, il est conseillé de maintenir le liquide du réservoir parallèle au bord du réservoir et de ne pas secouer le véhicule.

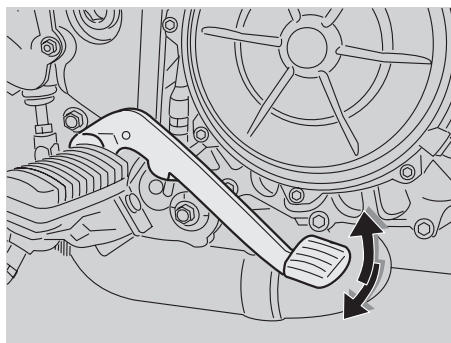

- ◆ Lever et retirer le joint (7) équipé de bague de centrage (8).

⚠ ATTENTION

Pendant le remplissage ne pas dépasser le niveau "MAX".

Le remplissage jusqu'au niveau "MAX" ne doit être effectué qu'avec des plaquettes neuves.

⚠ ATTENTION

Il est recommandé de ne pas remplir jusqu'au niveau "MAX", ayant des plaquettes usées, car on causera la sortie du liquide en cas de remplacement des plaquettes de frein.

IMPORTANT Pour pouvoir compléter le niveau jusqu'à l'indice "MAX", remplir jusqu'à ce que la marque "MAX" sera parallèle au liquide, côté supérieur du réservoir parfaitement horizontal et parallèle au sol.

⚠ DANGER

Utilisez uniquement du fluide DOT 5 ou DOT 4, voir page 156 (TABLEAU DES LUBRIFIANTS)

en provenance d'un contenant propre et scellé. Ne réutilisez jamais du fluide de frein usagé.

⚠ ATTENTION

Si l'on utilise un entonnoir ou un moyen différent, s'assurer qu'il est parfaitement propre. Tout corps étranger qui entrerait dans le réservoir du liquide de freins pourrait être fort préjudiciable.

⚠ DANGER

Ne pas ajouter d'additifs ou d'autres substances au liquide.

- ◆ Remplir le réservoir avec du liquide des freins, jusqu'à atteindre le niveau "MAX" correct.

IMPORTANT S'assurer que la bague de centrage (8) résulte installée sur le joint (7).

- ◆ Remettre bien en place le joint (7) équipé de bague de centrage (8)
- ◆ Remettre en place et serrer le bouchon de remplissage réservoir (2).
- ◆ Desserrer et retirer l'écrou (3) sans enlever la rondelle élastique (6).

IMPORTANT S'assurer du bon placement de la rondelle élastique (6) sur l'écrou (4).

- ◆ Mettre bien en place l'attache de sécurité (5) sur l'écrou (4) et sur le bouchon de remplissage réservoir (2).
- ◆ Remettre en place et serrer l'écrou (3).

⚠ ATTENTION

Assurez-vous que le réservoir (1) soit parfaitement en place et fixé.



⚠ ATTENTION

Contrôler l'efficacité de freinage En fin de révision contrôler l'efficacité de freinage.

Si la course du levier de frein est trop importante ou qu'il y a une perte d'efficacité du système de freinage, s'adresser à un Concessionnaire Officiel **aprilia** car il pourrait s'avérer nécessaire d'effectuer une purge d'air du système ou d'en diagnostiquer d'autres anomalies.

Ne roulez jamais avec votre véhicule dans la circulation aussitôt après la révision des freins.

Utilisez le levier des freins à plusieurs reprises avant de vous mettre en route. Testez ensuite votre véhicule dans une aire de stationnement ou toute autre zone sûre avec peu de circulation pour vous assurer que les freins sont bien fonctionnants. L'irrespect de ces avertissements peut entraîner un accident avec comme retombées de graves blessures, voire la mort.

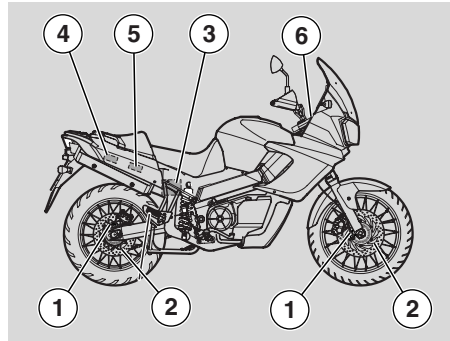

ABS

L'ABS est un dispositif qui empêche le blocage des roues en cas de freinage d'urgence, augmentant ainsi la stabilité du véhicule en cours de freinage par rapport à un système de freinage traditionnel.

Dans certains cas, le blocage du pneu peut se vérifier lorsqu'on actionne le frein, en entraînant la perte d'adhérence et, par voie de conséquence, le risque de compromettre la stabilité du véhicule.

Un capteur de position (1) "lit" sur la roue crantée (2), solidaire de la roue du véhicule, l'état de la roue, en déterminant son blocage éventuel.

La signalisation est gérée par le boîtier électronique (3), qui règle donc la pression à l'intérieur du circuit de freinage.

IMPORTANT Lorsque l'ABS se met en marche, on perçoit une vibration sur le levier de frein.

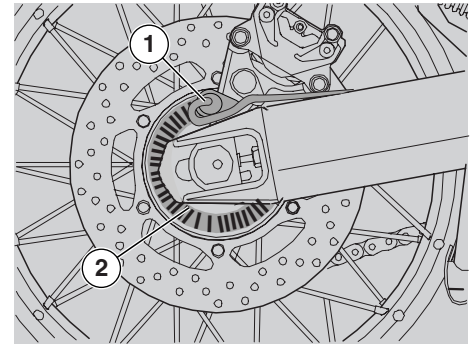

⚠ DANGER

Le système anti-blocage de la roue ne préserve pas de chutes dans les tournants. Le freinage d'urgence avec le véhicule incliné, le guidon tourné, chaussée défoncée, glissante ou adhérence des pneus insuffisante, entraîne une condition d'instabilité difficilement gérable. Il est donc conseillé de conduire avec prudence et adresse et de freiner graduellement. Ne pas rouler trop vite imprudemment en pensant conduire en sécurité. Les freinages au cours d'un virage sont soumis à des lois physiques spéciales ne pouvant pas non plus être éliminées par le système ABS.

Au démarrage du moteur, le témoin (6) reste allumé pendant environ 3 secondes. Si le témoin reste allumé à titre permanent, cela signifie qu'il y a un mauvais fonctionnement et que l'ABS est mis hors service.

Dans ce cas, s'adresser à un Concessionnaire Officiel **Aprilia**.

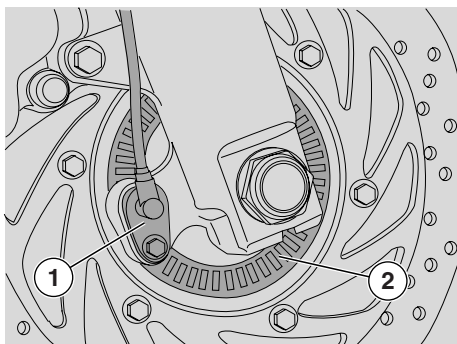

Marche avec système ABS actif

Le témoin (6) reste éteint. Si une panne se vérifie, le témoin s'allume à titre permanent en indiquant l'anomalie. Le dispositif ABS est automatiquement mis hors service. Dans ce cas, s'adresser à un Concessionnaire Officiel **Aprilia**.

Marche avec système ABS non actif

Le témoin (6) clignote.

Mise hors service du dispositif ABS

Pour désactiver le système ABS le moteur démarré et la moto à l'arrêt, appuyer sur l'interrupteur (7) après l'extinction du témoin. ; au moment où le témoin commence à clignoter, relâcher le contacteur dans un laps de temps correspondant aux 5 clignotements du témoin. Pour remettre en service le dispositif, il est nécessaire d'arrêter la moto, d'éteindre le moteur et de les remettre en marche.

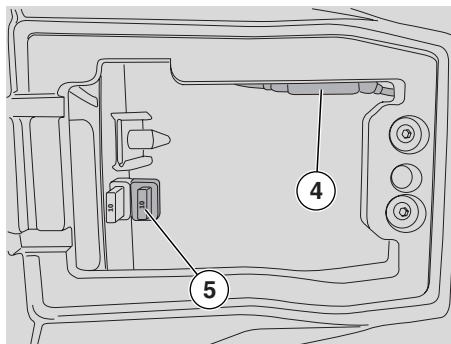

Fusible de 30 A (4)

Protège :

- ◆ Partie de puissance du boîtier électronique ABS

Fusible de 10 A (5)

Protège :

- ◆ Boîtier électronique ABS

⚠ DANGER

Le motorcycle est doté d'ABS à deux canaux, soit il exerce son action aussi bien sur la roue avant que sur la roue arrière.

Il est important de toujours contrôler que la roue crantée (2) est propre et contrôler périodiquement que la distance entre la roue crantée (2) et le capteur (1) est constante sur tous les 360 degrés.

En cas de dépose et de repose de la roue avant, il est extrêmement important de contrôler de nouveau que la distance entre la roue crantée (2) et le capteur (1) est de 1 mm (+0,85/-0,6) pour la roue avant et de 1 mm (+0,80/-0,3) pour la roue arrière.

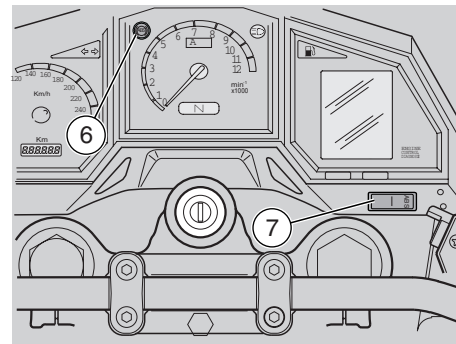

⚠ DANGER

Sur les véhicules équipés de système ABS, des plaquettes de frein ayant une garniture non homologuée peuvent compromettre le bon fonctionnement du freinage et réduire sérieusement la sécurité pendant la conduite.

CONTROLLER "SENSIBILITE"
ET POSITION DU LEVIER
D'EMBRAYAGE

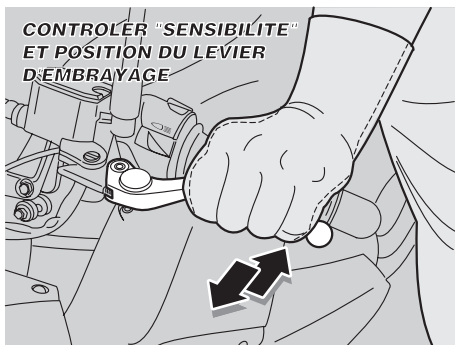

COMMANDE D'EMBRAYAGE

⚠ DANGER

Ne sortez pas avec votre véhicule si l'embrayage est usé ou mal fonctionnant ! L'embrayage est un organe important pour la sécurité de votre véhicule, c'est pourquoi utiliser le véhicule avec un système d'embrayage qui ne soit parfaitement fonctionnant, entraîne en toute probabilité le risque d'une collision ou d'une chute, avec comme retombées des graves blessures, voire la mort

IMPORTANT Ce véhicule est équipé de commande d'embrayage du type hydraulique.

CONTROLLER
EMPLACEMENT
DURITE
D'EMBRAYAGE

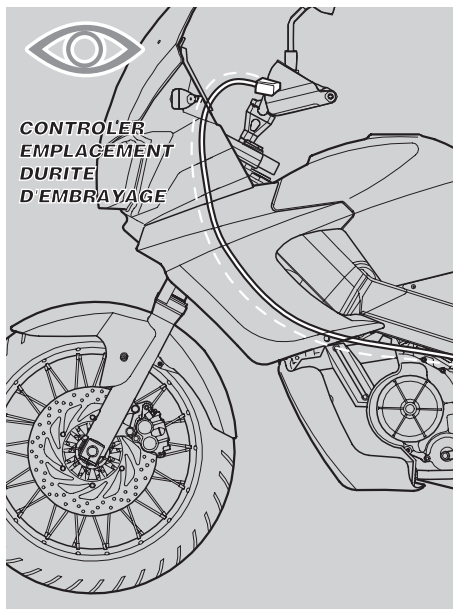

⚠ DANGER

L'embrayage est extrêmement important pour votre sécurité. N'utilisez pas le véhicule si l'embrayage n'est pas en parfaites conditions. Contrôlez toujours le bon fonctionnement de l'embrayage avant de vous mettre en route.

⚠ DANGER

Si l'on constate que la "sensibilité" ou la position du levier d'embrayage a changé, il se peut qu'il y ait un problème dans le système hydraulique d'embrayage.

Si vous vous doutez que votre système d'embrayage ne fonctionne pas parfaitement ou si les contrôles habituels préalables mettent en lumière quelques anomalies, contactez votre Concessionnaire Officiel **aprilia** avant de vous mettre en route.

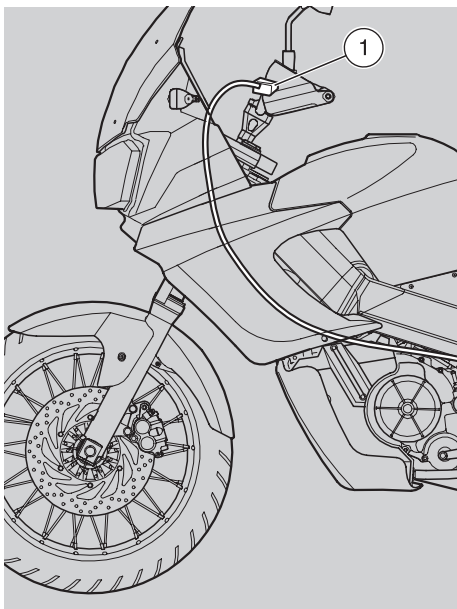

⚠ DANGER

Contrôler que le tuyau ne présente pas de torsions ni de faux plis, ni de fuites.

GARDER HORS DE LA PORTEE DES ENFANTS.

SE DEBARRASSER DU LIQUIDE D'EMBRAYAGE EPUISE DE MANIERE APPROPRIEE. VOIR LES CONSIGNES GENERALES A PAGE 4 (LIQUIDE D'EMBRAYAGE)

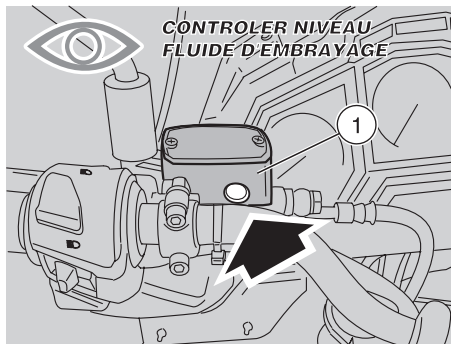

⚠ DANGER

Comme précédemment mentionné, l'embrayage est un organe important pour la sécurité de votre véhicule. Pour votre sécurité il doit être en parfaites conditions, c'est pourquoi il doit être vérifié à chaque utilisation du véhicule.

Exécutez ces opérations de maintenance avec une cadence doublée si votre véhicule est utilisé souvent dans des conditions ambiantes pluvieuses ou très poussiéreuses ou sur des routes non goudronnées, ou encore dans toutes sortes de compétitions.

Faites contrôler les niveaux du liquide d'embrayage dans les réservoirs au bout des 1000 premiers km (600 milles) par votre Concessionnaire Officiel **aprilia**.

Contactez votre Concessionnaire Officiel **aprilia** pour programmer la vidange du système tous les deux ans.

Le réservoir (1) du liquide d'embrayage est situé à l'extrémité gauche du guidon, à proximité du levier d'embrayage.

Avant de vous mettre et tous les 6.000 km



(3,750 milles) en route contrôlez le niveau du liquide d'embrayage dans les réservoirs, voir page 58 (CONTROLE DU SYSTEME)

⚠ DANGER

N'utilisez jamais le véhicule si le système d'embrayage hydraulique présente une fuite.

⚠ DANGER

Faites contrôler les conditions de l'embrayage tous les 7.500 km (4.650 milles) par votre Concessionnaire Officiel **aprilia**.

IMPORTANT Le moteur est équipé d'un embrayage à commande hydraulique, assisté par un système exclusif breveté le PPC (Pneumatic Power Clutch) qui évite le sautellement de la roue arrière.

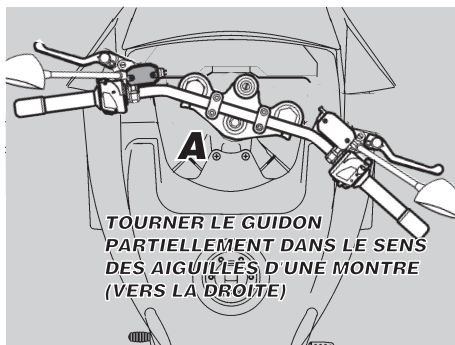

CONTROLE

IMPORTANT Réalisez ces contrôles uniquement sur un sol plat et solide tel que le plancher en ciment d'un garage.

- ◆ Placez le véhicule sur sa béquille, voir page 83 (POSITIONNEMENT DU VEHICULE SUR LA BEQUILLE).

MIN = niveau minimum

IMPORTANT Pour contrôler le niveau de manière appropriée, le guidon doit être tourné dans le sens des aiguilles d'une montre (à droite) (A), sinon les marques du niveau dans le réservoir signalent une fausse indication.

- ◆ Tournez le guidon partiellement dans le sens des aiguilles d'une montre (à droite) (A) de sorte que le fluide à l'intérieur du réservoir de freins (1) résulte parallèle à la marque "MIN" surimpressionnée sur le hublot (2).
- ◆ Vérifier que le liquide contenu dans le réservoir dépasse le repère "MIN" de l'hublot (2).

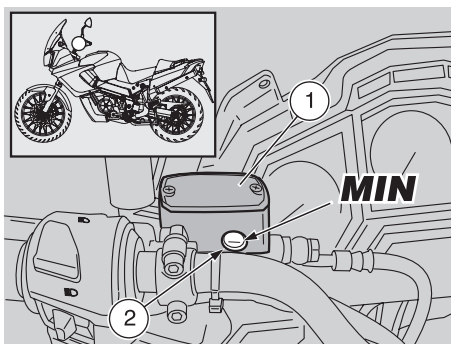

Si le liquide n'atteint pas au moins le repère "MIN" :

- ◆ effectuer la mise à niveau, voir 54 (REMPLEISSAGE).

REMPLEISSAGE

⚠ ATTENTION

Positionner un chiffon sous le réservoir de liquide de freins, comme protection d'éventuelles fuites de liquide.

- ◆ Tournez le guidon à fond dans le sens inverse des aiguilles d'une montre (à gauche).
- ◆ A l'aide d'un court tournevis cruciforme desserrer la vis (3).

⚠ ATTENTION

Risque de sortie du liquide. Ne pas actionner le levier de l'embrayage et ne pas tourner le guidon de la position de droite (A) avec les vis (3)(4) desserrées ou, surtout, avec le couvercle (5) du réservoir à liquide ôté.

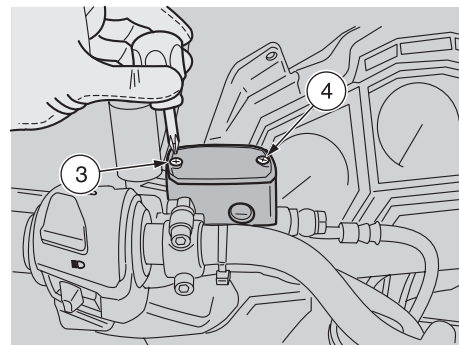

- ◆ En utilisant un tournevis court à lame cruciforme, dévisser la vis (3).
- ◆ En utilisant un tournevis court à lame cruciforme, dévisser la vis (4).
- ◆ Soulever et enlever le couvercle (5) avec les deux vis (3) (4).

⚠ DANGER

Eviter l'exposition prolongée du liquide des freins à l'air.

Le liquide de l'embrayage est hygroscopique et au contact de l'air il absorbe de l'humidité. Laisser le réservoir de liquide de l'embrayage ouvert **UNIQUEMENT** pendant le temps nécessaire pour effectuer la mise à niveau.

IMPORTANT Afin de ne pas renverser le liquide pendant le remplissage, il est conseillé de maintenir le liquide du réservoir parallèle au bord du réservoir et de ne pas secouer le véhicule.

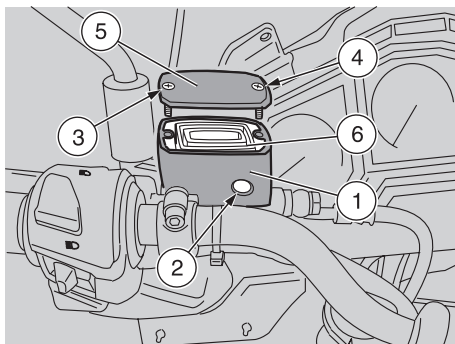

IMPORTANT Ce réservoir n'est pas équipé de bague de centrage à joint (6).

◆ Retirer le joint (6).

⚠ DANGER

Utilisez uniquement du fluide DOT 5 ou DOT 4, voir page 156 (TABLEAU DES LUBRIFIANTS) en provenance d'un contenant propre et scellé. Ne réutilisez jamais du fluide de frein usagé.

⚠ ATTENTION

Si l'on utilise un entonnoir ou un moyen différent, s'assurer qu'il est parfaitement propre. Tout corps étranger qui entrerait dans le réservoir du liquide de freins pourrait être fort préjudiciable.

⚠ DANGER

Ne pas ajouter d'additifs ou d'autres substances au liquide.

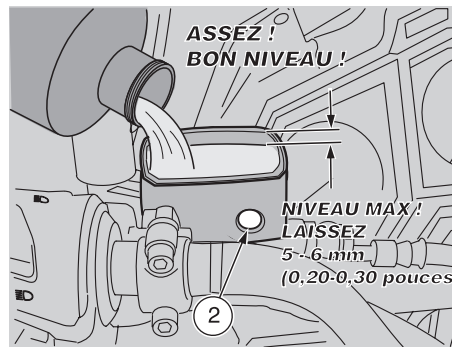
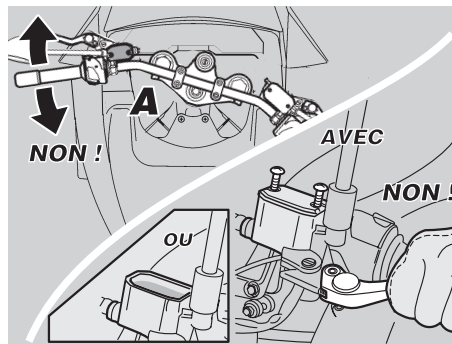

⚠ ATTENTION

Pendant le remplissage ne pas dépasser le niveau "MAX".

IMPORTANT Comme référence pour obtenir le niveau maximum "MAX", compléter le niveau jusqu'à couvrir le hublot (2) complètement, mais laisser un espace de 5 - 6 mm (0,20 - 0,23 pouces) entre le liquide et le bord du réservoir du liquide de l'embrayage.

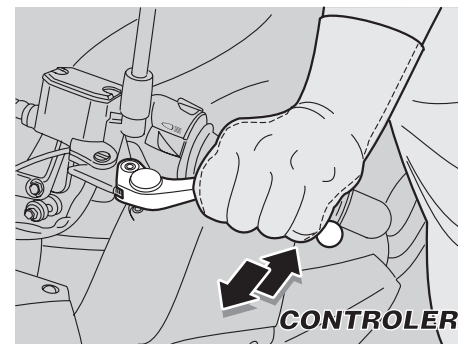

Remplir le réservoir avec du liquide de l'embrayage, compléter le niveau jusqu'à couvrir le hublot (2), jusqu'à atteindre le niveau **MAX** correct.

- ◆ Repositionner correctement le joint (6) dans son logement.
- ◆ Remettre le couvercle (5) et les deux vis (3) (4).
- ◆ Visser et serrer la vis (4).
- ◆ Visser et serrer la vis (3).

⚠ ATTENTION

En fin de révision, contrôler l'efficacité de l'embrayage.

En cas d'une course excessive du levier de commande d'embrayage ou d'une perte d'efficacité de l'installation de l'embrayage, s'adresser à un Concessionnaire Officiel **aprilia**. S'adresser à un Concessionnaire Officiel **aprilia** car il pourrait s'avérer nécessaire d'effectuer une purge d'air du système ou d'en diagnostiquer d'autres anomalies.

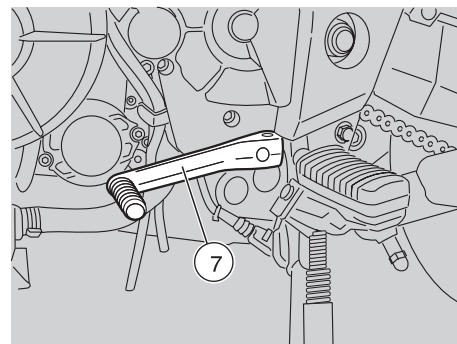
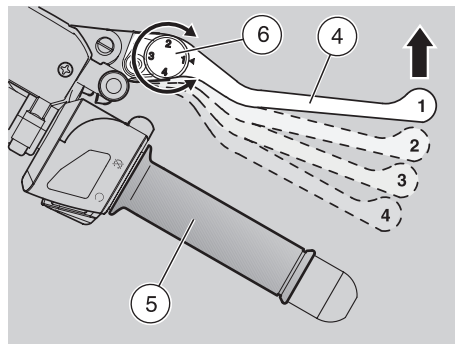
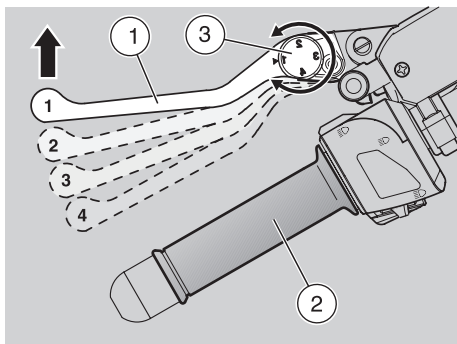

REGLAGE DU LEVIER DE COMMANDE D'EMBRAYAGE

Il est possible de régler la distance entre l'extrémité du levier (1) et la poignée (2), en tournant le dispositif de réglage (3).

Les positions "1" et "4" correspondent à une distance approximative, entre l'extrémité du levier et la poignée, respectivement de 105 mm (4,13 pouces) et 85 mm (3,35 pouces).

Les positions "2" et "3" correspondent à des distances intermédiaires.

- ◆ Pousser en avant le levier de commande (1) et tourner le dispositif de réglage (3) jusqu'à porter le numéro souhaité au niveau de la flèche de repère.

REGLAGE DU LEVIER DE COMMANDE DE FREIN AVANT

Il est possible de régler la distance entre l'extrémité du levier de frein avant (4) et la poignée (5), en tournant le dispositif de réglage (6).

Les positions "1" et "4" correspondent à une distance approximative, entre l'extrémité du levier et la poignée, respectivement de 105 mm (4,13 pouces) et 85 mm (3,35 pouces).

Les positions "2" et "3" correspondent à des distances intermédiaires.

- ◆ Pousser en avant le levier de commande frein avant (4) et tourner le dispositif de réglage (6) jusqu'à porter le numéro souhaité au niveau de la flèche de repère.

REGLAGE DU LEVIER DE CHANGEMENT VITESSE

Le levier de changement vitesse (7) est réglé en usine en cours d'assemblage de sorte qu'il puisse s'arranger à la plupart des conducteurs.

Si vous souhaitez régler la position du levier, contactez votre Concessionnaire Officiel **aprilia**.

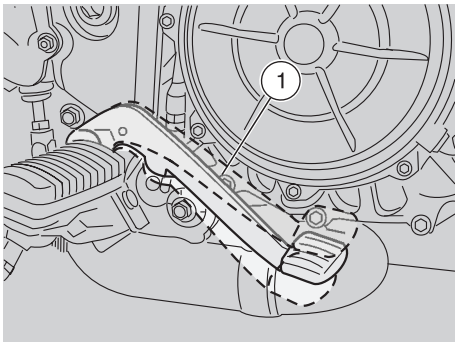

REGLAGE DU JEU DE LA PEDALE DE FREIN ARRIERE

Le jeu de la pédale du frein arrière (1) est réglé en usine en cours d'assemblage de sorte qu'il puisse s'arranger à la plupart des conducteurs.

Si vous souhaitez modifier la position de la pédale (1) :

- ◆ Placer votre véhicule sur sa béquille, voir page 83 (POSITIONNEMENT DU VEHICULE SUR LA BEQUILLE).
- ◆ Desserrer le contre-écrou (2).
- ◆ Visser à fond le boulon de réglage frein (3).
- ◆ Dévisser à fond l'écrou de serrage de la tringle d'action du maître-cylindre (4) et le déplacer vers le maître-cylindre jusqu'à ce qu'il entre en contact avec le filetage de la tringle (5).
- ◆ Visser la tringle d'action (5) à fond dans l'écrou à chape, puis la dévisser de trois à quatre spires.
- ◆ Dévisser le boulon de réglage frein (3) jusqu'à ce que la pédale de frein (1) se positionne à la hauteur souhaitée.
- ◆ Bloquer la tête du boulon de réglage du frein (3) à l'aide d'une clé et dans un même temps

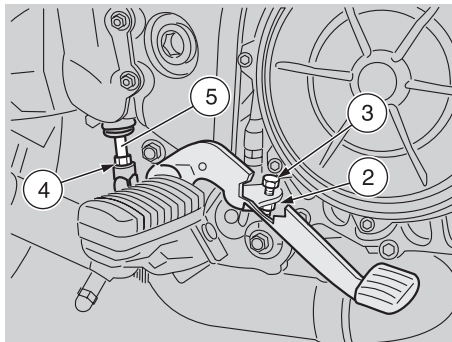

serrer le contre-écrou (2).

- ◆ Desserrer et retirer la tringle d'action du maître-cylindre (5) de l'écrou à chape jusqu'à ce qu'elle entre en contact avec le maître-cylindre.
- ◆ Puis visser la tringle d'action dans l'écrou à chape pour garantir un jeu minimum de 0,5 - 1 mm (0,04 pouces) entre la tringle d'action et le piston du maître-cylindre.
- ◆ Serrer le contre-écrou de la tringle d'action (4)

⚠ ATTENTION

Vérifier l'existence du jeu préconisé entre la tringle d'action et le piston du maître-cylindre. Dans le cas contraire, le frein reste un peu actionné, ce qui produit son échauffement et l'usure prématurée de ses plaquettes et disques.

Jeu entre tringle d'action et piston 0,5 - 1 mm (0,02 - 0,04 pouces).

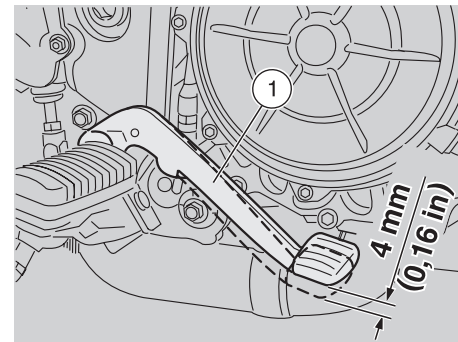

Pour contrôler le jeu préconisé ci-dessus :

- ◆ Mesurer la distance parcourue par le levier de frein arrière (6) avant que le frein débute son action. La course à vide à l'extrémité du levier de frein arrière (6) doit être d'env. 4 mm (0,16 pouces).

⚠ ATTENTION

Après quelques réglages que ce soit sur le frein, utilisez les freins à plusieurs reprises. Essayez les freins dans une aire de stationnement ou toute autre zone avec peu de circulation. A la suite du réglage, lever la roue du sol et contrôler qu'elle tourne librement quand on relâche le frein.

LIQUIDE DE REFROIDISSEMENT

ATTENTION

Ne pas utiliser le véhicule si le niveau du liquide de refroidissement est inférieur au niveau minimum.

Effectuer les opérations d'entretien à intervalles réduits de moitié si le véhicule est utilisé dans des zones pluvieuses, poussiéreuses, des parcours accidentés ou en cas de conduite agile.

Contrôler le niveau du liquide de refroidissement tous les 1000 km (600 milles), avant de sortir et après de longs voyages.

ATTENTION

Le faire remplacer tous les deux ans en s'adressant à un Concessionnaire Officiel **aprilia**.

DANGER

Le liquide de refroidissement est toxique ! En aucun cas il ne faut l'ingérer. S'il devait accidentellement entrer dans votre bouche, rincez-la avec de l'eau fraîche et ayez recours immédiatement à l'assistance médicale. Le liquide de refroidissement est également fort préjudiciable au contact de la peau ou des yeux. Si ce liquide devait accidentellement se déverser sur vos vêtements ou votre peau, débarrassez-vous immédiatement de cet habitement. Lavez soigneusement votre peau contaminée par le réfrigérant à l'eau tiède et savon. Si ce liquide devait accidentellement frapper vos yeux, rincez-les abondamment avec de l'eau fraîche et ayez immédiatement recours à l'assistance médicale spécialisée. Si quelqu'un devait accidentellement avaler du réfrigérant, il devra tacher de vomir, rincer sa bouche avec de l'eau et avoir recours à l'assistance médicale spécialisée sans délai.

SE DEBARRASSER DU LIQUIDE DE REFROIDISSEMENT DE MANIERE APPROPRIEE.

S'ASSURER DE GARDER LIQUIDE DE REFROIDISSEMENT EVACUE HORS DE LA PORTEE DE ENFANTS ET DES ANIMAUX. BIEN QU'EXTREMEMENT TOXIQUE, LE LIQUIDE DE REFROIDISSEMENT A UNE SAVEUR DOUCE QUI LE REND EXTRÊMEMENT SUSCEPTIBLE DE PLAIRE AUX ENFANTS ET AUX ANIMAUX.

Faire attention de ne pas verser le liquide de refroidissement sur les parties bruyantes du moteur ; il pourrait s'incendier en émettant des flammes invisibles et nocives.

En cas d'intervention d'entretien, il est conseillé d'employer des gants en latex.

Pour vidanger le liquide, s'adresser à un Concessionnaire Officiel **aprilia**.

La solution de liquide de refroidissement est composée par 50% d'eau et 50% d'antigel.

Ce mélange est idéal pour la plupart des températures de fonctionnement et garantit une bonne protection contre la corrosion.

Il est préférable de garder le même mélange durant la saison chaude, ceci permettant de réduire les pertes par évaporation et d'éviter les rajouts fréquents.

De cette manière diminuent les dépôts de sels minéraux, déposés dans les radiateurs de l'eau évaporée et l'efficacité du système de refroidissement reste intégrale.

Au cas où la température externe serait inférieure à zéro degrés centigrades, il faut contrôler fréquemment le circuit de refroidissement en ajoutant, si nécessaire, une concentration majeure d'antigel (jusqu'à un maximum de 60%).

ATTENTION

Pour la solution de refroidissement, employer de l'eau déminéralisée afin de ne pas endommager le moteur.

DANGER

Ne pas ajouter d'additifs ou d'autres substances au liquide.

Le liquide de refroidissement est très chaud.

Il est recommandé de ne pas enlever le bouchon du vase d'expansion (1) quand le moteur est chaud car le liquide de refroidissement est sous pression et sa température est très élevée.

Au contact avec la peau ou les vêtements, ce liquide peut causer de graves brûlures et/ou dommages.

CONTROLE ET REMPLISSAGE

ATTENTION

Soyez conscients du risque de brûlures découlant du liquide de refroidissement.

Contrôler le niveau du liquide de refroidissement et faire l'appoint du vase d'expansion uniquement après que le moteur ait été complètement refroidi.

IMPORTANT Réalisez ces contrôles uniquement sur un sol plat et solide tel que le plancher en ciment d'un garage.

◆ Positionner le véhicule sur la béquille, voir page 83 (POSITIONNEMENT DU VEHICULE SUR LA BEQUILLE).

IMPORTANT Si le vase d'expansion est encrassé, nettoyez-le avec un chiffon propre pour rendre visibles les marques de "MIN" et "MAX".

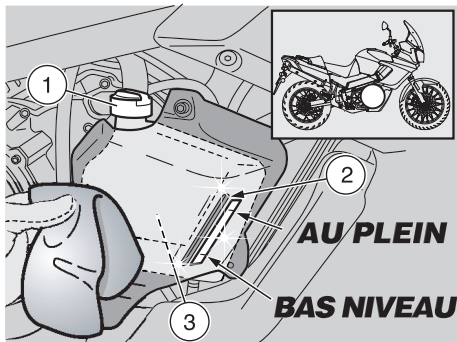

⚠ DANGER

Si votre véhicule devait chuter, il va perdre de l'essence, qui est extrêmement inflammable. Des flammes ou des étincelles peuvent provoquer un incendie qui non seulement pourrait détruire votre véhicule mais également le bâtiment, à l'intérieur duquel votre véhicule est garé, et occasionner de graves préjudices, voire la mort.

- ◆ Tenir le véhicule en position verticale avec les roues posées au sol.
- ◆ S'assurer (à travers la fente (2) appropriée sur le carénage droit) que le niveau de liquide contenu dans le vase d'expansion (3) est compris entre les repères "FULL" et "LOW".

LOW = niveau minimum
FULL = niveau maximum

Dans le cas contraire :

IMPORTANT Le vase d'expansion (3) est équipé d'un tuyau de reniflard (4), Ne débranchez pas le tuyau de reniflard (4).

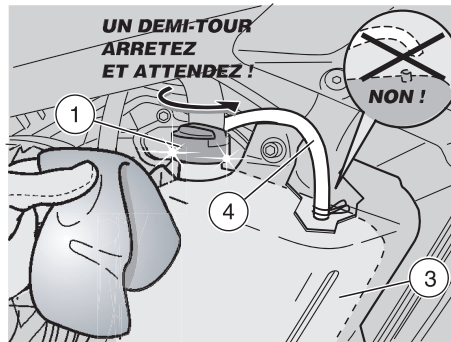

⚠ ATTENTION

Si de la saleté s'est accumulée sur ou autour du bouchon de remplissage, essuyez le bouchon et son entourage avec un chiffon propre. Empêchez tout corps étranger d'entrer dans le vase d'expansion pour ne pas porter préjudice au moteur de manière grave.

- ◆ Desserrez le bouchon de remplissage (1) en le tournant d'un demi-tour dans le sens inverse des aiguilles d'une montre, sans le retirer.
- ◆ Attendez quelques secondes pour détendre toute pression résiduelle dans le circuit.
- ◆ Desserrez et retirez le bouchon de remplissage (1).

⚠ DANGER

Le liquide de refroidissement est toxique ! En aucun cas il ne faut l'ingérer. S'il devait accidentellement entrer dans votre bouche, rincez-la avec de l'eau fraîche et ayez recours immédiatement à l'assistance médicale. Le liquide de refroidissement est également fort préjudiciable au contact de la peau ou des

yeux. Si ce liquide devait accidentellement se déverser sur vos vêtements ou votre peau, débarrassez-vous immédiatement de cet habillement. Lavez soigneusement votre peau contaminée par le réfrigérant à l'eau tiède et savon. Si ce liquide devait accidentellement frapper vos yeux, rincez-les abondamment avec de l'eau fraîche et ayez immédiatement recours à l'assistance médicale spécialisée. Si quelque'un devait accidentellement avaler du réfrigérant, il devra tacher de vomir, rincer sa bouche avec de l'eau et avoir recours à l'assistance médicale spécialisée sans délai.

⚠ DANGER

Ne pas introduire de doigts ou d'autres objets pour vérifier le niveau du liquide de refroidissement.

⚠ ATTENTION

Si vous utilisez un contenant ou un entonnoir pour compléter le niveau, assurez-vous de leur parfaite propreté.

Tout corps étranger qui entrerait dans le vase d'expansion pourrait être fort préjudiciable.

- ◆ Remplir avec du liquide de refroidissement, voir page 156 (TABLEAU DES LUBRIFIANTS) jusqu'à ce que le niveau du liquide atteigne approximativement la marque "FULL". Ne pas dépasser ce niveau, autrement une fuite de liquide se vérifiera durant le fonctionnement du moteur.
- ◆ Insérer de nouveau le bouchon de remplissage (1).

⚠ ATTENTION

Pour tout dommage ou anomalie confiez votre véhicule à un Concessionnaire Officiel **aprilia**. N'essayez pas de réparer le système de refroidissement vous-mêmes.



PNEUS

Ce véhicule est équipé de pneus sans chambre à air (tubeless).

DANGER

Effectuer les opérations d'entretien à intervalles réduits de moitié si le véhicule est utilisé dans des zones pluvieuses, poussiéreuses, des parcours accidentés ou en cas de conduite agile.

Contrôler la pression de gonflage à température ambiante tous les quinze jours.

Contrôler, tous les 1000 premiers km (600 milles) l'état des pneus et la pression de gonflage des ceux-ci à température ambiante, voir page 152 (DONNEES TECHNIQUES).

Le contrôle de la pression doit toujours être réalisée pneu froids, car au fur et à mesure que les pneus s'échauffent la pression augmente ; donc un relevé en pareils conditions entraînerait une fausse valeur.

Si la pression de gonflage est trop importante, les aspérités du terrain ne sont

pas amorties et sont donc transmises au guidon, ce qui compromet le confort de conduite. La tenue de route en est également réduite surtout dans les virages et sur une chaussée mouillée.

Si, au contraire, la pression de gonflage est trop basse, les flancs des pneus travaillent davantage, ce qui pourrait provoquer le glissement du pneu sur la jante ou même son décollement, ce qui signifierait la perte de contrôle du véhicule.

Dans ce cas aussi, les caractéristiques de tenue de route et de maniabilité en seront dégradées et l'efficacité du freinage réduite.

Si un pneu est usé au point que toute bande de roulement est moins épaisse que 3 mm (0,12 pouces), il devra être remplacé. Il en va de même pour un pneu qui remporterait une crevaison supérieure à 5 mm (0,20 pouces), dans sa dimension la plus longue : il ne devra pas être réparé, mais au contraire remplacé.

Après réparation d'un pneu, faire l'équilibrage des roues. N'utilisez que les pneus listés parmi les données techniques, voir page 152 (DONNEES TECHNIQUES) ou spécialement approuvés par **aprilia** pour ce véhicule.

DANGER

L'utilisation de pneus différents des ceux approuvés par **aprilia** peut influencer de manière négative la manœuvrabilité du véhicule, provoquer une chute ou un accident avec comme retombées de graves blessures, voire la mort.

Contrôler que les valves de gonflage sont toujours munies de leurs bouchons afin d'éviter tout dégonflement subit des pneus.

DANGER

N'utilisez pas le véhicule si les témoins d'usure des pneus signalent que le pneu est usé. L'irrespect de ces avertissements peut entraîner un accident avec comme retombées de graves blessures, voire la mort.

On dispose de différents types de témoins d'usure.

Pour plus d'information sur le contrôle de l'usure contactez votre Concessionnaire.

Contrôlez visuellement l'usure des pneus. S'ils sont usés remplacez-les.

Si un pneu se dégonfle tant que vous roulez, ne continuez pas votre marche. Évitez tout coup de frein ou de braquage trop brutal, ainsi que la fermeture de la manette des gaz trop subite. Réduisez progressivement les gaz rangez-vous sur le côté de la route, en utilisant le frein moteur pour ralentir et s'arrêter. La non-conformité avec ces avertissements peut provoquer un accident avec comme retombées de graves blessures, voire la mort.

Si les pneus sont très vieux, même s'ils ne sont pas complètement usés, ils peuvent se durcir et ne pas garantir la tenue de route. Dans ce cas, remplacer les pneus.

N'installez pas des pneus avec chambre à air sur des jantes à pneus sans chambre à air et inversement.

Les opérations de remplacement, de réparation, d'entretien et d'équilibrage sont très importantes et requièrent donc pour leur exécution des outils appropriés et l'intervention du personnel spécialisé avec les équipements appropriés.

Pour cette raison, nous vous conseillons de vous adresser à un Concessionnaire Officiel **aprilia** pour ces opérations.

⚠ DANGER

Si les pneus sont neufs, ils peuvent être recouverts d'une patine glissante : il faut donc rouler avec prudence pendant les premiers milles. Ne pas graisser les pneus avec des liquides inadéquats.

Tout particulièrement il ne faut pas permettre qu'aucun produit dérivé du pétrole, tels que huile, essence ou liquide de freins, n'entre au contact des pneus. Si cela se produit, essayez-le immédiatement et lavez énergiquement le pneu avec de l'eau et du savon et une brosse dure.

N'utilisez pas un pneu si totalement usé.

La profondeur minimum de la bande de roulement se mesure comme indiqué ci-dessus.

La limite minimum de profondeur de la bande de roulement (1) pour les deux pneus avant et arrière est 3 mm (0,12 pouces).

⚠ ATTENTION

Faire particulièrement attention durant la phase de montage/démontage des pneus afin d'éviter de rayer ou de détériorer les jantes avec les équipements appropriés (démonte-pneu, support de roue, etc.)

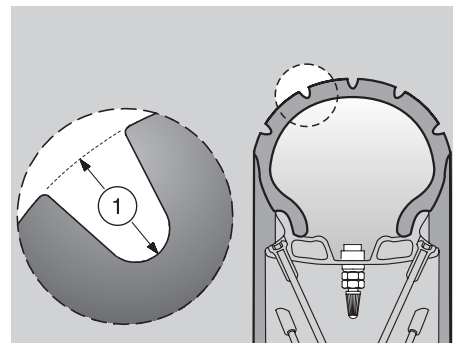

TENSION DES RAYONS DE ROUES

Les jantes de ce véhicule sont équipées de trente-six rayons.

⚠ DANGER

La tension des rayons de roue et la fixation des raccords des rayons de roue sont très importants pour la stabilité du véhicule et la sécurité de conduite.

Au bout de 1000 premiers km (600 milles) et par la suite tous les 6000 km (3750 milles) contrôlez la tension des rayons et la fixation de leurs raccords auprès de votre Concessionnaire Officiel **aprilia**.

⚠ DANGER

Les actions nécessaires pour ce contrôle sont difficiles et délicates et exigent une compétence spécifique ; elles devront donc être réalisées auprès de votre Concessionnaire Officiel **aprilia**



POT/SILENCIEUX D'ÉCHAPPEMENT

⚠ DANGER

Toute intervention non conforme sur le système d'échappement est à proscrire. Il est hors la loi d'altérer le système d'échappement de manière à augmenter le bruit. Lisez attentivement la page 5 (AVERTISSEMENTS - PRECAUTIONS - CONSIGNES GÉNÉRALES).

Contrôler périodiquement tout le système d'échappement y inclus le tuyau et le silencieux en s'assurant qu'il n'y a pas de marques de rouille ou de trous. À l'aide d'un petit pion s'assurer que le trou de drainage côté inférieur du silencieux est ouvert. Si le bruit produit par votre véhicule augmente sensiblement, remplacer les pièces défectueuses du système d'échappement. Contactez votre Concessionnaire Officiel **aprilia**. Toute intervention non conforme sur le système d'échappement rend votre véhicule plus bruyant ainsi que moins performant et réduit sa longévité.



SILENCIEUX CATALYSEUR ⚠

⚠ DANGER

Le système d'échappement de ce véhicule est équipé de convertisseur catalytique. Il s'échauffe beaucoup et peut provoquer des brûlures graves et des incendies aux forêts. Ne le touchez pas ! Gardez tout matériel inflammable à l'écart de cet élément.

⚠ DANGER

Éviter de garer le véhicule de version catalytique près de broussailles sèches ou dans des endroits accessibles aux enfants car le silencieux catalyseur atteint, pendant l'usage, des températures très élevées ; faire donc extrêmement attention et éviter tout contact avant son refroidissement complet.

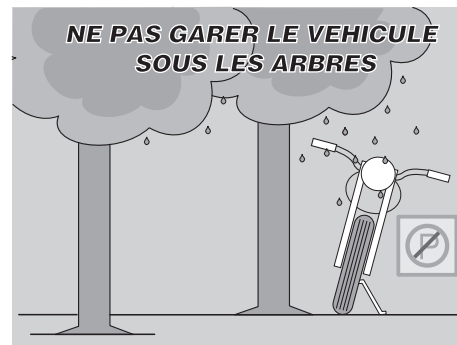

Le véhicule catalytique est équipé d'un silencieux avec catalyseur métallique du type "bivalent au platine-rhodium".

Ce dispositif consent l'oxydation du CO (oxyde de carbone) et des HC (hydrocarbures non brûlés) présents dans les gaz d'échappement et les transforme respectivement en anhydride carbonique et en vapeur d'eau.

⚠ ATTENTION

L'essence avec plomb détruit les pots d'échappement catalytiques! Ne pas en utiliser.

PARE-ÉTINCELLES

⚠ DANGER

Si l'on utilise le véhicule tous chemins, sur le terrain public, le propriétaire est tenu d'installer un pare-étincelles approuvé par US Forest Service pour ce type de cylindrée ou supérieur.

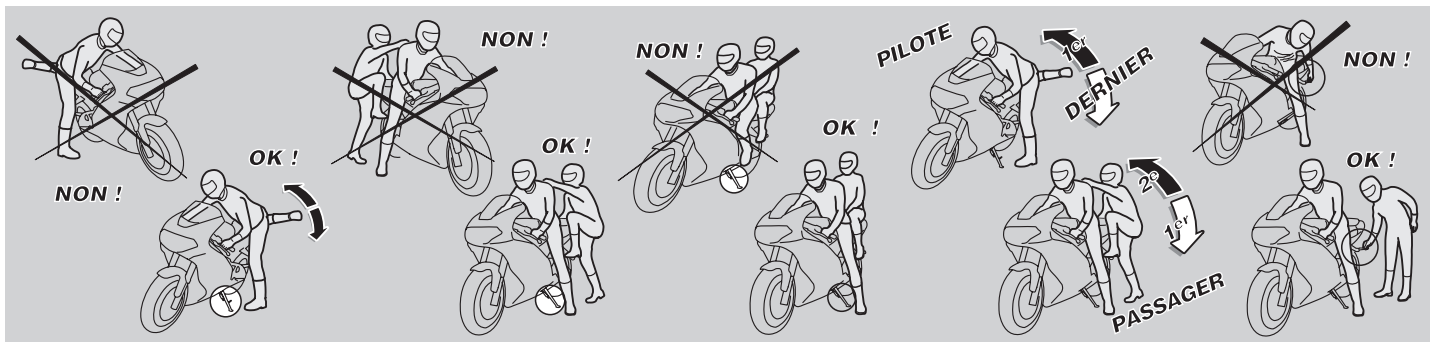

MONTEE ET DESCENTE DU VEHICULE

Suivre de près les indications décrites ci-dessous afin d'éviter tout dommages physiques ou matériels au véhicule, pouvant dériver de la chute du pilote ou du passager et/ou de la chute ou le renversement du véhicule.

⚠ DANGER

Risque de chute et de renversement. Agir avec précaution.

Les opérations de montée et de descente du véhicule doivent être effectuées en toute liberté de mouvements et avec les mains dégagées de tout obstacle (objets, casque, gants ou lunettes qui n'ont pas été mis).

Le véhicule est équipé de deux béquilles : béquille centrale **OPT** et béquille latérale.

Ne monter et descendre que du côté gauche du véhicule et uniquement avec la béquille latérale étendue.

⚠ ATTENTION

Ne pas charger son poids ni celui du passager sur la béquille latérale ou centrale **OPT.**

Ne pas démarrer le moteur avec le véhicule positionné sur la béquille centrale **OPT. L'engagement de la vitesse pourrait causer la perte de contrôle du véhicule.**

Il est interdit de mettre le véhicule sur sa béquille centrale **OPT en chevauchant le véhicule en position de conduite**

Ne pas charger son poids ni celui du passager sur la béquille latérale.

La béquille est conçue pour soutenir le poids du véhicule et d'une charge minimum, sans pilote ni passager.

Ne jamais permettre que la béquille latérale supporte le poids du pilote ni du passager. Tout tentative de monter en position de conduite, véhicule sur sa béquille dépliée et sans que les pieds du pilote soient solidement appuyés sur le sol pour soutenir la moto, peut déboucher au renversement du véhicule car les suspensions peuvent se comprimer ce qui, conjointement à la béquille dépliée, peut produire un déséquilibre.

IMPORTANT Le pilote est toujours le premier à monter et le dernier à descendre du véhicule ; c'est lui qui doit contrôler l'équilibre et la stabilité durant la phase de montée et de descente du passager.

D'ailleurs le passager doit monter et descendre du véhicule en bougeant avec attention afin de ne pas déséquilibrer le véhicule et le pilote.

IMPORTANT C'est le pilote qui doit instruire le passager sur les modalités de montée et de descente du véhicule.

Pour la montée et la descente du passager, le véhicule est équipé de repose-pieds du passager adaptés. Le passager doit toujours

utiliser le repose-pied gauche pour monter et pour descendre du véhicule.

Ne pas descendre ni essayer de descendre du véhicule en sautant ou en allongeant la jambe pour toucher le sol. Dans les deux cas l'équilibre et la stabilité du véhicule pourraient être compromis.

IMPORTANT Le bagage ou les objets ancrés sur la partie arrière du véhicule peuvent faire obstacle à la montée et à la descente du véhicule.

Dans tous les cas, il faut prévoir et faire un mouvement très contrôlé de la jambe droite qui doit éviter et dépasser la partie arrière du véhicule (partie arrière du carénage ou bagage) sans causer son déséquilibre.

MONTEE

◆ Saisir correctement le guidon et monter sur le véhicule sans charger son poids sur la béquille latérale.

IMPORTANT Si l'on ne réussit pas à poser les deux pieds sur le sol, poser le pied droit (en cas de déséquilibre le côté gauche est "protégé" par la béquille latérale) et maintenir le pied gauche prêt pour être posé.

◆ Poser les deux pieds sur le sol et redresser le véhicule en position de marche en le maintenant en équilibre.

IMPORTANT Le pilote ne doit pas extraire ou essayer d'extraire les repose-pieds du passager de la position de conduite : il pourrait compromettre l'équilibre et la stabilité du véhicule.

- ◆ Faire extraire les deux repose-pieds au passager.
- ◆ Instruire le passager sur les modalités de montée sur le véhicule en sécurité.
- ◆ Manœuvrer la béquille latérale avec le pied gauche et la faire rentrer complètement.

DESCENTE

- ◆ Choisir la zone de stationnement, voir page 81 (STATIONNEMENT).
- ◆ Arrêter le véhicule, voir page 80 (ARRET).

DANGER

Vérifier que le terrain de la zone de stationnement est dégagé, solide et plat.

- ◆ A l'aide du talon du pied gauche, agir sur le levier de la béquille latérale et la faire sortir complètement.

IMPORTANT Si l'on ne réussit pas à poser les deux pieds sur le sol, poser le pied droit (en cas de déséquilibre le côté gauche est "protégé" par la béquille latérale) et maintenir le pied gauche prêt pour être posé.

- ◆ Poser les deux pieds sur le sol et tenir en équilibre le véhicule en position de marche.
- ◆ Instruire le passager sur les modalités de descente du véhicule en sécurité.

ATTENTION

S'assurer que le passager est descendu du véhicule.

Ne pas charger son poids sur la béquille latérale.

- ◆ Incliner le véhicule jusqu'à poser la béquille au sol.
- ◆ Saisir correctement le guidon et descendre du véhicule.
- ◆ Tourner complètement le guidon à gauche (sens contraire des aiguilles d'une montre).
- ◆ Faire rentrer les repose-pieds du passager.

ATTENTION

S'assurer de la stabilité du véhicule lorsqu'il est garé. S'il devait tomber il remporterait bien sûr des dommages et pourrait également porter atteinte à des personnes.

CONTROLES PRELIMINAIRES

⚠ DANGER

Avant le départ, effectuer toujours un contrôle préliminaire du véhicule pour vérifier qu'il est en parfait état de fonctionnement et de sécurité, voir page 72 (TABLEAU DES CONTROLES PRELIMINAIRES).

L'inexécution des contrôles ci-dessus peut provoquer des dommages au moteur, instabilité du véhicule ou autres problèmes qui pourraient provoquer le renversement du véhicule, avec comme retombée de graves blessures, voire la mort.

Ne jamais hésiter à s'adresser à son Concessionnaire Officiel **aprilia** si l'on ne comprend pas le fonctionnement de certaines commandes ou si l'on remarque ou soupçonne des anomalies de fonctionnement. Le temps nécessaire pour un contrôle est très bref, tandis que la sécurité qui en résulte est fondamentale.

Ce véhicule est équipé d'une centrale électronique qui trouve et mémorise électroniquement toute anomalie des systèmes principaux du véhicule.

Chaque fois que l'on positionne le contacteur principal sur "O" (ON), le témoin LED de diagnostic "EFI" (1) s'allume pendant environ trois secondes sur le tableau de bord.

⚠ ATTENTION

Si le témoin LED de diagnostic "EFI" (1) s'actionne en mode clignotant ou il clignote durant le fonctionnement normal du moteur, ceci signifie que la centrale électronique a repéré des anomalies. En beaucoup de cas le moteur continue à fonctionner avec des performances limitées ; s'adresser

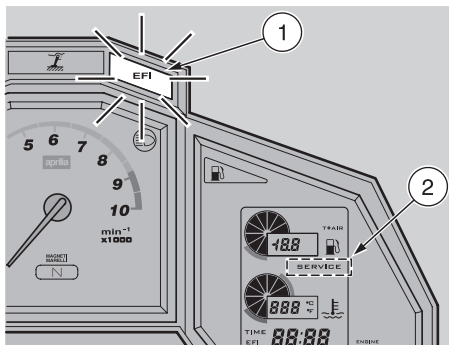

immédiatement à un Concessionnaire Officiel **aprilia**.

⚠ ATTENTION

Après les 1000 premiers km (600 milles) et successivement tous les 7500 km (4650 milles) sur la visu droite apparaît l'inscription "SERVICE" (2).

Dans ce cas s'adresser à un Concessionnaire Officiel **aprilia**, pour effectuer les interventions prévues sur la fiche d'entretien périodique, voir page 87 (FICHE D'ENTRETIEN PERIODIQUE). L'inexécution des contrôles ci-dessus peut provoquer des accidents ou le renversement du véhicule, avec comme retombée de graves blessures, voire la mort.

⚠ DANGER

Si la manette des gaz reste ouverte, cela peut occasionner un accrochage avec un autre véhicule ou la perte de contrôle de la moto.

Si la manette reste collée, éteignez le moteur avec le bouton d'arrêt moteur situé sur le demi-guidon droit.

N'essayez pas de remettre en route le moteur avant que la manette des gaz soit réparée et parfaitement fonctionnant. L'irrespect de cette consigne peut entraîner perte de contrôle avec de graves retombées sur l'intégrité physique, voire la mort.

Votre véhicule est équipé de manette à double câble des gaz. Un câble ouvre les gaz si vous tournez la manette vers vous-même ; l'autre ferme les gaz lorsque vous tournez la manette dans le sens inverse. Il est fondamental que la manette des gaz, une fois relâchée, revienne automatiquement à sa position de repos.

Un tel système à double câble accroît la sécurité, la fermeture de la manette étant ainsi positive.

⚠ DANGER

S'il y a collage de la manette, toujours éteindre le moteur avec le bouton d'arrêt moteur situé sur le demi-guidon droit, près de la poignée des gaz. N'utilisez jamais votre véhicule si la manette ne revient pas automatiquement et à fond à sa position de repos, une fois que la manette des gaz à été relâchée, contactez votre Concessionnaire Officiel **aprilia** pour la réparation. L'irrespect de cette consigne peut occasionner un accident important avec comme retombées de graves lésions, voire la mort.

S'il y a desserrage d'une fixation, le pilote peut perdre le contrôle du véhicule au risque d'un accident.

Ces deux situations peuvent provoquer de graves blessures, voire la mort.

TABLEAU DES CONTROLES PRELIMINAIRES

Composants	Contrôle	Page
Frein à disque avant et arrière	Contrôler le fonctionnement, la course à vide du leviers et de la pédale et le niveau du liquide. Vérifier l'usure des plaquettes et l'état des disques. Si les disques présentent des rayures évidentes ou des marques de décoloration dues à l'échauffement, ne vous mettez pas en route. S'assurer de l'absence de fuites dans le système de freinage. S'il y en a, ne vous mettez pas en route.	4 (LIQUIDE DES FREINS), 49 (FREINS), 50 (FREINS A DISQUE), 51 (FREIN AVANT), 54 (FREIN ARRIERE).
Poignée des gaz	Contrôler que son fonctionnement soit doux et qu'elle puisse être ouverte et fermée complètement, dans toutes les positions de braquage. Régler et/ou lubrifier si nécessaire.	130 (REGLAGE DU RALENTI), 129 (REGLAGE DE LA POIGNEE DES GAZ).
Huile moteur	Contrôler et/ou rajouter si nécessaire	48 (LUBRIFIANTS), 3 (HUILE MOTEUR EPUISEE), 97 (VERIFICATION DU NIVEAU D'HUILE DU MOTEUR ET MISE A NIVEAU).
Roues/pneus	Contrôler l'état de la surface des pneus, la pression de gonflage, l'usure et les dommages éventuels. Oter tout corps étranger éventuellement encastrés dans les sculptures de la bande de roulement. Contrôler l'absence de cliques, desserrages ou préjudices sur les jantes, les rayons et les moyeux. Si l'on constate le moindre défaut même sur l'une des deux roues, ne vous mettez pas en route.	66 (PNEUS).
Levier de frein avant et pédale de frein arrière	S'assurer de leur fonctionnement doux et graissage approprié.	63 (REGLAGE DU JEU DE LA PEDALE DE FREIN ARRIERE).
Direction	Contrôler que la tête de fourche direction tourne dans tout son rayon d'action sans entraves de toutes sortes. S'assurer que les butées de la fourche atteignent bien le châssis à droite et à gauche sur le butoir de la fourche.	-
Embrayage	Contrôler le fonctionnement, le niveau de liquide et les fuites éventuelles. Si nécessaire, ajouter du liquide; l'embrayage doit fonctionner sans secousses et/ou patinage.	4 (LIQUIDE DES FREINS), 58 (COMMANDE D'EMBRAYAGE).
Béquille latérale et centrale OPT	Contrôler qu'elle fonctionne avec douceur. Vérifier que pendant le dépliage et repliage de la béquille il n'y a pas d'obstacles et que la tension du ressort la ramène dans sa position normale. Lubrifier les liaisons et les articulations, si nécessaire. Contrôler le bon fonctionnement du contacteur de sécurité sur la béquille latérale.	99 (CONTROLE DE LA BEQUILLE), 101 (CONTROLE DU FONCTIONNEMENT DU CONTACTEUR DE SECURITE SUR LA BEQUILLE LATERALE).
Ecrous, boulons et autres fixations.	Contrôler que toutes les fixations soient bien fixés et serrés au couple prescrit.	85 (ENTRETIEN).
Chaîne de transmission	Contrôler le mou et les conditions de la chaîne au niveau des deux pignons.	118 (CHAINE DE TRANSMISSION), 120 (NETTOYAGE ET LUBRIFICATION).
Réservoir de carburant	Contrôler le niveau et remplir si nécessaire. Contrôler les fuites éventuelles du circuit. Contrôler la fermeture correcte du bouchon de carburant.	3 (ESSENCE), 46 (CARBURANT), 121 (DEPOSE DU RESERVOIR A CARBURANT).
Liquide de refroidissement	Moteur froid, contrôler le niveau du liquide de refroidissement. S'assurer qu'il résulte au niveau prescrit.	4 (LIQUIDE DE REFROIDISSEMENT), 64 (LIQUIDE DE REFROIDISSEMENT).
Contacteur d'arrêt du moteur (○ - ☒)	Contrôler son bon fonctionnement.	38 CONTACTEUR D'ARRET DU MOTEUR ○(ON) - ☒(OFF).
Eclairage, lampes témoins et dispositifs électriques	Contrôler le bon fonctionnement de tout le système d'éclairage et de l'avertisseur sonore. Si même un seul des dispositifs ci-dessus ne fonctionne pas bien, ne vous mettez pas en route.	4 (GAZ HYDROGENE ET ELECTROLYTE DE LA BATTERIE), 135 (BATTERIE)- 147 (REMPLACEMENT DES AMPOULES DES CLIGNOTANTS ARRIERE).
Roues crantées	Vérifier que les roues crantées sont parfaitement propres	56 (ABS)

DEMARRAGE

⚠ DANGER

Ce véhicule est extrêmement rapide et puissant, il doit donc être utilisé en faisant très attention. Ne conduisez pas ce véhicule si vous n'êtes pas un pilote expérimenté qui ait reçu la formation nécessaire pour la conduite d'un vélomoteur. Ce véhicule est susceptible de rouler à grande vitesse et avec des performances haut de gamme ; ces caractéristiques doivent donc être abordées avec tout le respect qu'il s'impose.

Ne pas positionner d'objets à l'intérieur de la partie supérieure en plastique (entre le guidon et le tableau de bord), afin de ne pas entraver la rotation du guidon et la vision du tableau de bord.

IMPORTANT Avant de démarrer le moteur, lire attentivement le chapitre "conduite en sécurité", voir page 17 (CONDUITE EN SECURITE).

⚠ DANGER

Les gaz d'échappement contiennent du monoxyde de carbone, une substance très nocive pour l'organisme lorsqu'elle est inhalée.

Eviter de démarrer le moteur en milieux fermés ou mal aérés.

L'inobservation de cette recommandation peut causer la perte de connaissance et même la mort par asphyxie.

IMPORTANT Avec la béquille latérale baissée, le moteur peut être démarré seulement si la vitesse est au point mort ; en ce cas si l'on essaie d'embrayer la vitesse, le moteur s'arrête.

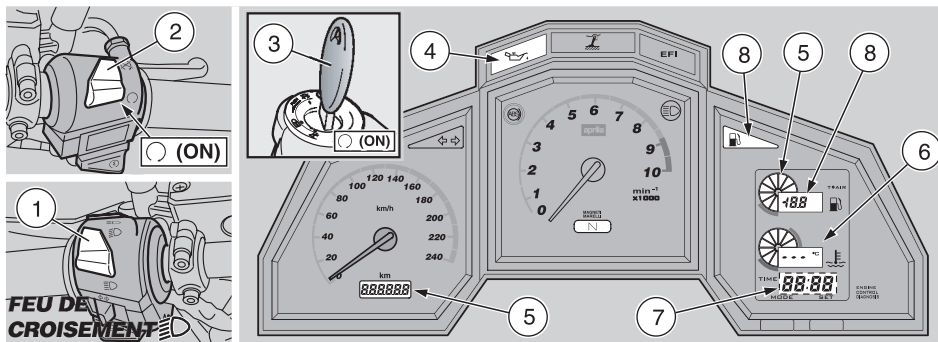

Avec la béquille latérale soulevée, il est possible de démarrer le moteur avec la vitesse au point mort ou avec une vitesse embrayée et le levier de commande d'embrayage actionné.

⚠ DANGER

Faites attention a ne pas laisser tomber le véhicule lorsque vous vous y assoyez la première fois.

◆ Monter sur le véhicule en position de conduite, voir page 69 (MONTEE ET DESCENTE DU VEHICULE).

⚠ DANGER

S'assurer que la béquille latérale est rentrée complètement.

- ◆ S'assurer que le commutateur des feux (1) soit en position "D".
- ◆ S'assurer que l'interrupteur d'arrêt du moteur (2) soit en position "O" (ON).
- ◆ Tourner la clef de contact (3) et positionner sur "O" (ON) le contacteur principal.

A ce point en l'espace de trois secondes sur le tableau de bord s'allument :

- tous les témoins LED ;
 - toutes les LED d'éclairage du tableau de bord ;
 - tous les segments de la visu gauche ;
 - tous les segments et les inscriptions de la visu multifonction droite ;
 - les aiguilles de l'instrumentation se positionnent à la fin de l'échelle ;
- en effectuant de cette manière l'essai de fonctionnement des LED, des inscriptions, des segments et de l'instrumentation.

La pompe à carburant met en pression le circuit d'alimentation en émettant un bruit pendant environ trois secondes.

Après trois secondes sur le tableau de bord reste allumé le témoin LED de la pression de l'huile du moteur "H" (4) (qui restera allumé jusqu'au démarrage du moteur) et les visus afficheront :

- nombre total de milles parcourues (5) ;
- quantité de carburant (6) ;
- température de l'air (7) ;

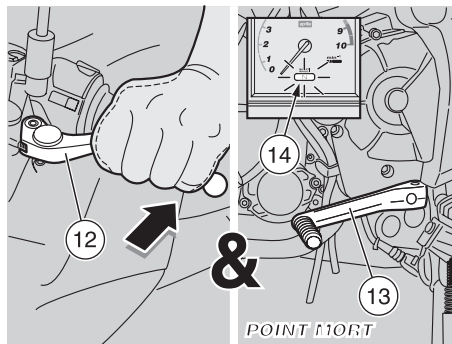
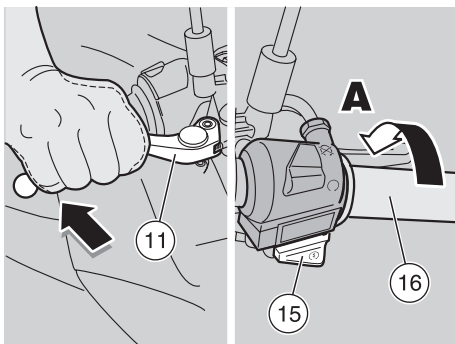

- température du liquide de refroidissement (8) [jusqu'à 35 °C (95°F) l'inscription "---" s'affiche] ;
- heure et minutes (9).

⚠ ATTENTION

Si sur le tableau de bord le témoin LED de réserve de carburant "⛽" (10) s'allume, prévoir le remplissage de carburant au plus tôt, voir page 46 (CARBURANT).

IMPORTANT Sur le tableau de bord on peut régler :

- trois niveaux différents d'éclairage du tableau de bord, voir page 36 (TOUCHES DE PROGRAMMATION) ;
- compte-mille journalier (le compte-milles totalisateur s'affiche automatiquement) voir page 38 (COMMANDES SUR LE DEMI-GUIDON GAUCHE) ;
- ◆ Lorsqu'on actionne le levier du frein avant (11) tenir bien en place le véhicule.

- ◆ Actionner complètement le levier d'embrayage (12) et positionner le levier de la commande de changement de vitesse (13) au point mort [témoin LED vert "N" (14) allumé].

IMPORTANT Si la température ambiante est très basse (inférieure à 0°C - 32°F), voir page 75 (DEMARRAGE A FROID).

IMPORTANT Afin d'éviter une consommation excessive de la batterie et des possibles dommages aux starter, ne pas tenir le bouton du démarreur "Ⓢ" (15) enfoncé pendant plus de cinq secondes. Si dans cet intervalle de temps le moteur ne démarre pas, attendre dix secondes et essayer à nouveau.

⚠ ATTENTION

Ne pas appuyer sur le bouton du démarreur "Ⓢ" (15) lorsque le moteur est en fonctionnement. Cela porterait préjudice au moteur ainsi qu'à d'autres composants.

- ◆ Appuyer sur le bouton du démarreur "Ⓢ" (15) pour mettre en route le moteur. Laisser la poignée des gaz (16) dans sa position de repos (A). Lâcher le bouton du démarreur "Ⓢ" (15) le moment où le moteur s'active.

⚠ DANGER

Si la manette des gaz reste ouverte, cela peut occasionner un accrochage avec un autre véhicule ou la perte de contrôle de la moto.

Si la manette reste collée, éteignez le moteur avec le bouton d'arrêt moteur situé sur le demi-guidon droit.

N'essayez pas de remettre en route le moteur avant que la manette des gaz soit réparée et parfaitement fonctionnant. L'irrespect de cette consigne peut entraîner perte de contrôle avec de graves retombées sur l'intégrité physique, voire la mort.

Votre véhicule est équipé de manette à double câble des gaz. Un câble ouvre les gaz si vous tournez la manette vers vous-même ; l'autre ferme les gaz lorsque vous tournez la manette dans le sens inverse. Il est fondamental que la manette des gaz, une fois relâchée, revienne automatiquement à sa position de repos.

Un tel système à double câble accroît la sécurité, la fermeture de la manette étant ainsi positive.

⚠ DANGER

Si'il y a collage de la manette, toujours éteindre le moteur avec le bouton d'arrêt moteur situé sur le demi-guidon droit, près de la poignée des gaz. N'utilisez jamais votre véhicule si la manette ne revient pas automatiquement et à fond à sa position de repos, une fois que la manette des gaz à été relâchée, contactez votre Concessionnaire Officiel **aprilia** pour la réparation. L'irrespect de cette consigne peut

occasionner un accident important avec comme retombées de graves lésions, voire la mort.

⚠ DANGER

Lorsque le moteur démarre, le témoin LED de la pression de l'huile du moteur "🛢" (4) doit s'éteindre. S'il reste allumé, ou s'allume durant le fonctionnement normal du moteur, il signifie que la pression de l'huile dans le circuit est insuffisante.

En ce cas, arrêter immédiatement le moteur et s'adresser à un Concessionnaire Officiel **aprilia**.

L'irrespect de cet avertissement peut entraîner le serrage du moteur, la perte de contrôle, de graves blessures, voire la mort.

⚠ ATTENTION

Ne jamais effectuer de départs brusques avec le moteur froid.

Il est conseillé de réchauffer le moteur en roulant à une vitesse limitée pendant les premiers milles de route.

⚠ ATTENTION

Si sur le tableau de bord le témoin LED de diagnostic "EFI" (17) s'actionne en mode clignotant durant le fonctionnement normal du moteur, ceci signifie que la centrale électronique a repéré des anomalies.

En beaucoup de cas le moteur continue à fonctionner avec des performances limitées ; s'adresser immédiatement à un Concessionnaire Officiel **aprilia**.

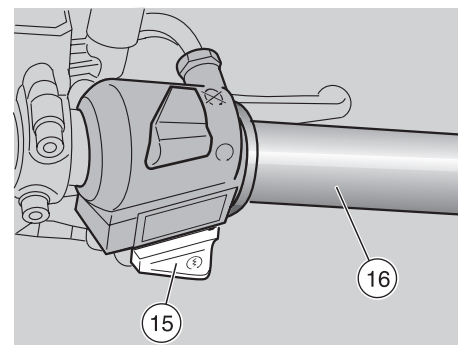
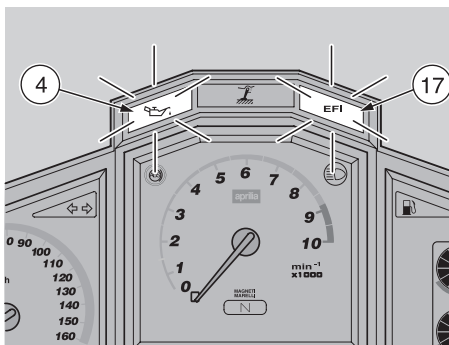

DEMARRAGE A FROID

Le véhicule est équipé d'un starter automatique et ne requiert aucun avertissement pour le démarrage à froid.

Si la température ambiante est basse (proche ou inférieure à 0°C / 32°F), le starter automatique entre en fonction et augmente le nombre de tours jusqu'à ce que le moteur atteigne la température optimale puis s'arrête automatiquement.

⚠ ATTENTION

Le starter automatique ne peut pas être actionné manuellement.

Si la température ambiante est très basse (inférieure à 0°C - 32°F),

- ◆ Appuyez sur le bouton du démarreur "Ⓢ" (15) et laissez fonctionner le démarreur pendant environ cinq secondes sans ouvrir la poignée des gaz.

Si le moteur démarre :

- ◆ Lâchez le bouton du démarreur "Ⓢ" (15).
- ◆ Si le ralenti est irrégulier, ouvrez légèrement la poignée des gaz (16).

Si le moteur ne démarre pas :

Attendez pendant quelques secondes et répétez la procédure de démarrage ci-dessus.

- ◆ En l'occurrence, retirez toutes les bougies d'allumage, voir 130 (BOUGIES) et vérifiez qu'elle ne soient pas mouillées.
- ◆ Si elles se présentent mouillées, nettoyez-les et séchez-les,

Avant leur repose :

IMPORTANT Mettez un chiffon propre sur les taraudages des deux cylindres qui doivent recevoir les bougies d'allumage, pour protéger le moteur de tout jaillissement d'huile.

- ◆ Appuyez sur le bouton du démarreur "Ⓢ" (15) et laissez fonctionner le démarreur pendant environ cinq secondes sans ouvrir la poignée des gaz (16).

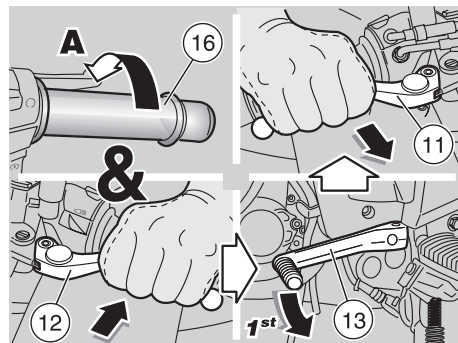
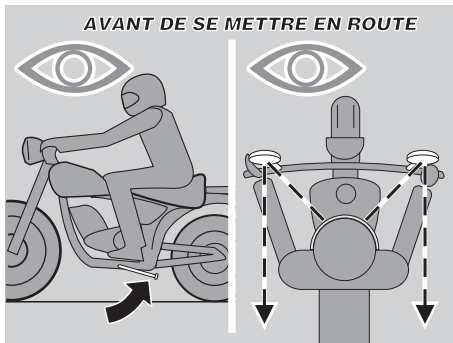
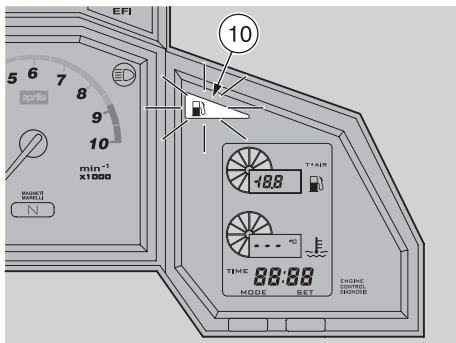

DEPART ET CONDUITE

IMPORTANT

Avant de partir, lire attentivement le chapitre "conduite en sécurité", voir page 17 (CONDUITE EN SÉCURITÉ).

ATTENTION

Si, durant la conduite, le témoin LED de la réserve de carburant "M" (10) s'allume sur le tableau de bord, ceci signifie qu'on dispose encore de 5 ± 1 l (1,32 ± 0,26 Gall. US) de carburant.

Prévoir au plus tôt le ravitaillement de carburant, voir page 46 (CARBURANT).

DANGER

Si l'on voyage sans passager, s'assurer que les repose-pieds du passager soient fermés. Pendant la conduite maintenir les mains appuyées aux poignées et les pieds posés sur les repose-pieds.

DANGER

Si l'on voyage avec un passager, instruire celui-ci à ne pas faire de faux mouvements et de tenir son corps bien aligné avec le vôtre. L'absence de ces précautions peut compromettre la stabilité du véhicule.

Avant le départ, s'assurer que la béquille est complètement rentrée en position.

IMPORTANT

Avant de se mettre en route, contrôler que les rétroviseurs soient bien positionnés.

ATTENTION

Se familiariser avec l'emploi des rétroviseurs. La surface réfléchissante est convexe, pour cette raison les objets semblent être plus loin que ce qu'ils sont réellement. Ces rétroviseurs offrent une vision "grand angle" et seulement l'expérience permet d'évaluer la distance des véhicules qui suivent.

Pour se mettre en route :

IMPORTANT

Rouler à vitesse réduite pour les tous premiers milles en permettant ainsi que le moteur monte en température.

- ◆ Avec la poignée d'accélérateur (16) relâchée (A) et le moteur au ralenti, actionner complètement le levier de commande d'embrayage (12).
- ◆ Engager la première vitesse en poussant vers le bas le levier de commande de changement de vitesse (13).
- ◆ Relâcher le levier de frein avant (11).

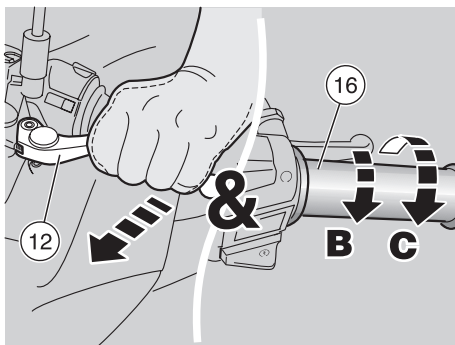

⚠ DANGER

Au départ, si l'on relâche le levier d'embrayage trop brutalement, on peut provoquer le cabrage du véhicule (la roue avant peu se soulever) ou le faire sauter en avant. Ne jamais accélérer brusquement ou excessivement lorsqu'on relâche le levier d'embrayage afin d'éviter le "patinage" et l'échauffement de l'embrayage (relâchement lente) ou la montée de la roue avant ("cabrage") (relâchement rapide).

Faute du respect de ces consignes, on peut occasionner un accident grave avec comme retombées de blessures, voir la mort.

- ◆ Relâcher lentement le levier de commande d'embrayage (12) et accélérer simultanément en tournant modérément la poignée de l'accélérateur dans le sens contraire des aiguilles d'une montre (16) (B). Le véhicule commencera à avancer.
- ◆ Augmenter la vitesse en tournant graduellement la poignée de l'accélérateur (16) (C), sans dépasser le nombre de tours conseillé, voir 79 (RODAGE).

Pour embrayer la deuxième vitesse :

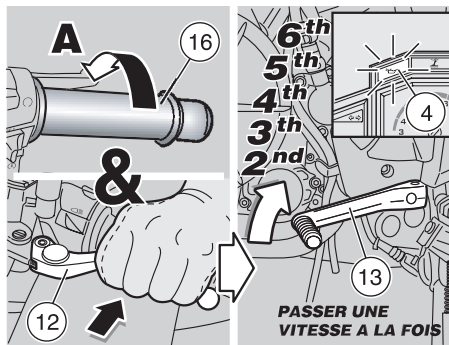

⚠ ATTENTION

Passer les vitesses assez rapidement mais sans forcer. Il faut développer assez de "sensibilité" pour pouvoir passer la vitesse de votre gros orteil gauche. Ne roulez pas en sous-régime, c'est à dire à un régime de tours trop bas, afin de ne pas donner endommager votre moteur, car cela entraîne une accélération irrégulière et par à-coups.

- ◆ Tourner la poignée de l'accélérateur (16) dans le sens des aiguilles d'une montre (A), actionner le levier de commande d'embrayage (12) et soulever le levier de commande de changement de vitesse (13). Relâcher le levier de commande d'embrayage (12) et tourner la poignée de l'accélérateur dans le sens contraire des aiguilles d'une montre pour accélérer.
- ◆ Répéter les deux dernières opérations et passer aux vitesses supérieures, de la deuxième à la troisième, à la quatrième, à la cinquième, à la sixième.

⚠ DANGER

Si le témoin LED de la pression d'huile du moteur "🛢" (4) s'allume durant le fonctionnement normal du moteur, cela

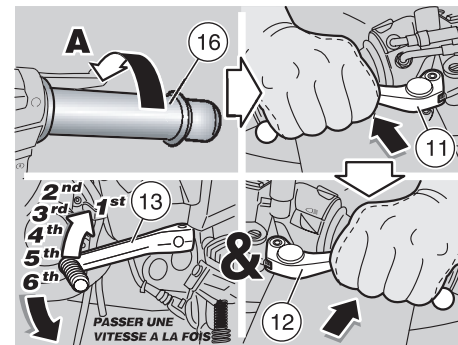

signifie que la pression d'huile du moteur dans le circuit est insuffisante.

En ce cas, arrêter immédiatement le moteur et s'adresser à un Concessionnaire Officiel **aprilia**. L'irrespect de cet avertissement peut entraîner le serrage du moteur, la perte de contrôle, de graves blessures, voire la mort.

Le passage d'une vitesse supérieure à une vitesse inférieure, appelé "rétrogradage", s'effectue comme il suit :

- ◆ Tourner la poignée de l'accélérateur (16) dans le sens des aiguilles d'une montre (A), utiliser les freins et réduire la vitesse du véhicule. Actionner le levier de commande d'embrayage (12) et baisser le levier de commande de changement de vitesse (13) pour enclencher la vitesse inférieure. Relâcher le levier de commande d'embrayage.

⚠ DANGER

Rétrograder une vitesse à la fois ; le "rétrogradage" simultané de plusieurs vitesses peut provoquer le dépassement du régime de puissance maximum "surrégime". Cela peut porter préjudice au moteur de manière grave.

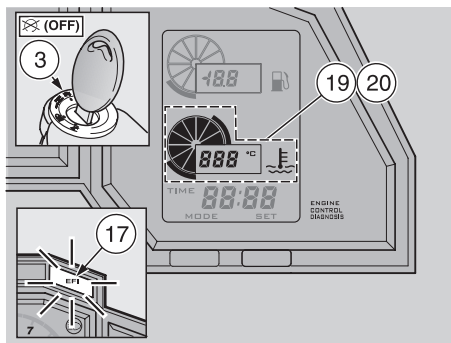
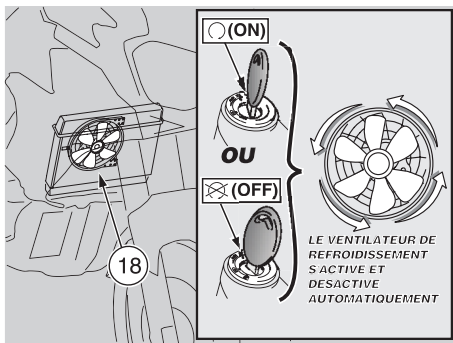

Avant et pendant le "rétrogradage" d'une vitesse, il faut ralentir en relâchant l'accélérateur pour éviter également le "surrégime".

Un "rétrogradage" est à effectuer :

- ◆ Dans les descentes et dans les freinages, pour augmenter l'action de freinage en utilisant la compression du moteur.
- ◆ Dans les pentes, quand la vitesse embrayée n'est pas adéquate à la vitesse (rapport élevée, vitesse modérée) et le nombre de tours du moteur descend.

⚠ ATTENTION

L'activation et la désactivation du ventilateur de refroidissement (18) ne dépendent pas de la position du contacteur principal. Pour baisser la température du liquide de refroidissement le ventilateur fonctionne même si le moteur est à l'arrêt et il se désactive automatiquement.

⚠ DANGER

Si l'on dépasse la température maximum autorisée (120 °C ou 248 °F), il ne faut pas utiliser le véhicule. Cela pourrait porter de graves préjudices au moteur, voire son serrage, et provoquer la perte du contrôle avec comme conséquence des graves blessures, voire la mort.

Si lorsqu'on roule, le côté droit de la visu affiche une température de 116 - 125 °C (241 - 257 °F) (19) et l'avant-dernier segment de l'échelle indicatrice clignote, arrêter le moteur, attendre que le ventilateur de refroidissement se désactive et contrôler le niveau du liquide de refroidissement, voir page 64 (LIQUIDE DE REFROIDISSEMENT).

Si sur la visu une température de 126 - 135 °C (259 - 275 °F) est affichée et les deux derniers segments de l'échelle indicatrice clignotent, arrêter le véhicule et laisser le moteur démarré au ralenti pendant environ deux minutes, en permettant ainsi une circulation de liquide de refroidissement régulière dans le système ; positionner ensuite la clef de contact (3) sur "OFF"

(OFF) et contrôler le niveau de liquide de refroidissement, page 64 (LIQUIDE DE REFROIDISSEMENT). Si après avoir contrôlé le niveau de liquide de refroidissement les mêmes conditions restent affichées sur le tableau de bord, ne pas démarrer le véhicule et s'adresser à un Concessionnaire Officiel **aprilia**.

⚠ ATTENTION

Si sur le tableau de bord le témoin LED de diagnostic "EFI" (17) s'actionne en mode clignotant durant le fonctionnement normal du moteur, ceci signifie que la centrale électronique a repéré des anomalies. En beaucoup de cas le moteur continue à fonctionner avec des performances limitées ; s'adresser immédiatement à un Concessionnaire Officiel **aprilia**.

⚠ DANGER

Ne pas accélérer et décélérer de manière répétitive et continue car on risquerait de perdre inévitablement le contrôle du véhicule. Pour freiner, décélérer et actionner les deux freins pour obtenir une décélération uniforme, en dosant de façon adéquate la pression sur les organes de freinage.

⚠ DANGER

En actionnant seulement le frein avant ou seulement le frein arrière l'on réduit considérablement la force de freinage et l'on risque le blocage d'une roue et, par conséquent, une perte d'adhérence entraînant de graves lésions, voire la mort.

En cas d'arrêt en pentes, décélérer complètement et utiliser seulement les freins pour maintenir le véhicule arrêté.

Jouer d'embrayage pour se maintenir sur place sur une route en pente, entraîne une rapide détérioration de ce composant et l'échauffement du moteur.

Avant d'amorcer un virage, réduire la vitesse ou freiner en parcourant le virage à une vitesse modérée et constante ou en accélération légère ; éviter de freiner à la limite : les probabilités de glisser seraient très élevées.

Si l'on utilise continuellement les freins dans les descentes, on risque de surchauffer les plaquettes de frein, en réduisant ainsi l'efficacité de freinage. Il faut exploiter la compression du moteur en utilisant la réduction des vitesses avec l'emploi intermittent des deux freins.

Ne roulez jamais en roue libre moteur éteint et/ou débrayé ou sélecteur au point mort le long des descentes.

Si l'on roule sur un fond mouillé, ou de toute façon avec une adhérence limitée (neige, verglas, boue etc.), conduire très lentement en évitant de freiner, accélérer ou manœuvrer rapidement. Tenir fermement le guidon.

L'irrespect de cette consigne peut occasionner la perte de contrôle avec comme retombées de graves blessures, voire la mort.

DANGER

Faire attention à tout obstacle ou variation de la géométrie de la chaussée.

Les routes déformées, les rails, les bouches d'égout, les signalisations routières peintes sur la chaussée et les plaques de métal des chantiers deviennent glissants quand il pleut. Evitez tout particulièrement les plaques d'acier, utilisées parfois pour l'entretien des routes. Elles deviennent plus glissantes que le verglas quand elles sont mouillées de pluie ou d'autres sources d'eau. Si vous devez voyager sur de telles surfaces, réduisez votre vitesse et utilisez la manette des gaz, les freins et la direction très doucement.

Signaler toujours les changements de voie ou de direction à l'aide des dispositifs appropriés et le faire suffisamment en avance, en évitant toute manœuvre brusque et dangereuse.

Désactiver les dispositifs tout de suite après le changement de direction.

Lorsqu'on dépasse ou l'on est dépassé par d'autres véhicules, faire très attention.

En cas de pluie, le nuage causé par les projections des grands véhicules réduit la visibilité ; le déplacement d'air peut provoquer la perte de contrôle du véhicule.

RODAGE

Le rodage du moteur est fondamental pour garantir sa durée de vie et son fonctionnement correct. Parcourir, si possible, des routes présentant de nombreux virages et/ou collines, sur lesquelles le moteur et la transmission soient soumis à de nombreux changements de vitesse. Il est également important, que pendant la période de rodage les suspensions et les freins soient utilisés doucement pour leur permettre une bonne mise en place.

C'est pourquoi il ne faut pas abuser des freins et des vitesses élevées ainsi que choisir de chaussées trop déformées pendant la période de rodage.

IMPORTANT Seulement après les 1500 premiers km (900 milles) de rodage il est possible d'obtenir les meilleures performances du véhicule.

Pendant le rodage, suivre les indications suivantes :

- ◆ Ne pas accélérer brusquement et complètement lorsque le moteur tourne à un bas régime, aussi bien durant qu'après le rodage.
- ◆ Pendant les 100 premiers km (60 milles), agir délicatement sur les freins, pour éviter tout freinage brusque et prolongé. Ceci afin de consentir un emplacement correct du matériau de frottement des plaquettes sur les disques de frein.
- ◆ Durant les 1000 premiers km (600 milles) de route, ne jamais dépasser les 5000 tours/min (rpm).

DANGER

Après les 1000 premiers km (600 milles) de fonctionnement, faire effectuer par un Concessionnaire Officiel **aprilla** les contrôles prévus dans la colonne "fin de rodage" de la

fiche d'entretien périodique, voir page 87 (FICHE D'ENTRETIEN PERIODIQUE). Reprendre toute anomalie constatée. L'irrespect de cette consigne peut occasionner des préjudices à votre véhicule, le serrage du moteur ou d'autre dérangement qui pourraient provoquer la perte de contrôle avec comme retombées de graves blessures, voire la mort.

- ◆ Entre 1000 km (600 milles) et 1500 km (900 milles) de route, conduire plus vivement, varier la vitesse et utiliser l'accélération maximale seulement durant de courts instants ; ne jamais dépasser 6250 tours/min (rpm) du moteur.
- ◆ Après les 1.500 premiers km (900 milles) si vous avez suivi de près le programme de rodage ci-dessus, le moteur sera complètement rodé et bien performant.

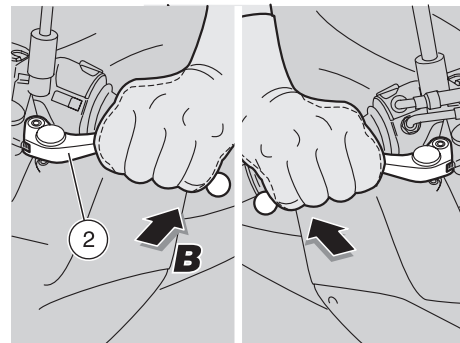
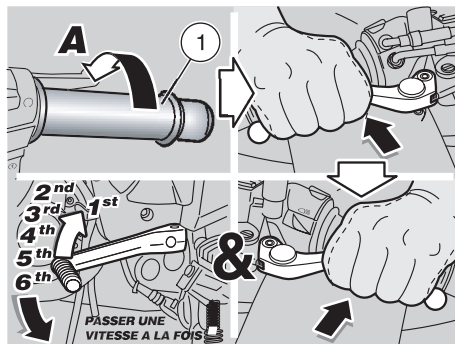

ARRÊT

⚠ DANGER

Eviter, si possible, un arrêt brusque, une réduction soudaine de la vitesse du véhicule et les freinages à la limite.

L'irrespect de ces consignes peut occasionner un accident au risque de graves blessures, voir la mort.

- ◆ Relâcher la poignée de l'accélérateur (1) (A), actionner graduellement les freins et simultanément "rétrograder" la vitesse pour ralentir, voir page 76 (DEPART ET CONDUITE).

Une fois réduite la vitesse, avant de l'arrêt total du véhicule :

- ◆ Actionner le levier de commande d'embrayage (2) (B) afin d'éviter que le moteur s'éteigne.
- ◆ Agir sur les freins jusqu'à l'arrêt du véhicule.

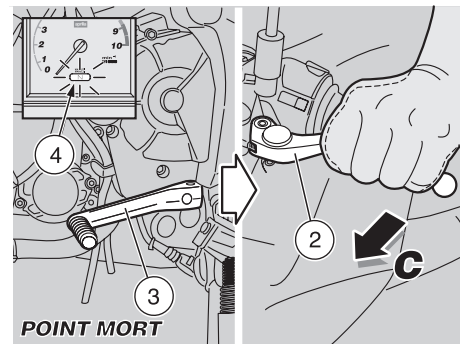

Avec le véhicule arrêté :

- ◆ Positionner le levier de changement de vitesse (3) au point mort (témoin vert "N" (4) allumé).
- ◆ Relâcher le levier de commande d'embrayage (2) (C).
- ◆ Pendant un arrêt momentané, maintenir actionné au moins un frein.

Nombres maximum de tours du moteur conseillés	
Parcours km (mi)	tours/min (rpm) maxi.
0 – 1.000 (0 – 600)	5.000
1.000 – 1.500 (600 – 900)	6.250
plus de 1500 (900)	8.750

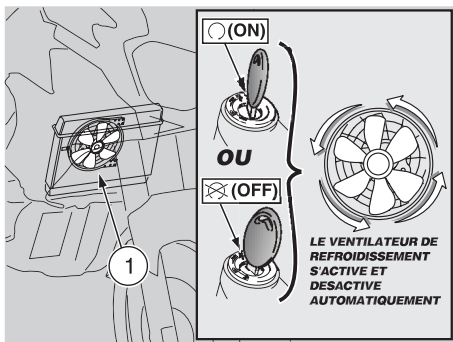

STATIONNEMENT

Le choix de la zone de stationnement est très important et doit respecter la signalisation routière et les indications reportées ci-après.

⚠ DANGER

Garer le véhicule sur un terrain solide et plat, afin d'éviter qu'il ne tombe.

Ne jamais l'appuyer aux murs, ni le coucher par terre.

S'assurer que le véhicule, et en particulier ses parties brûlantes, ne constituent pas un danger pour les personnes et les enfants.

Ne pas laisser le véhicule sans surveillance avec le moteur allumé ou avec la clef de contact insérée dans le contacteur principal.

N'assoyez-vous pas sur le véhicule si la béquille latérale est dépliée.

L'activation et désactivation du ventilateur de refroidissement (1) ne dépendent pas de la position du contacteur principal.

Ne pas s'approcher du ventilateur de

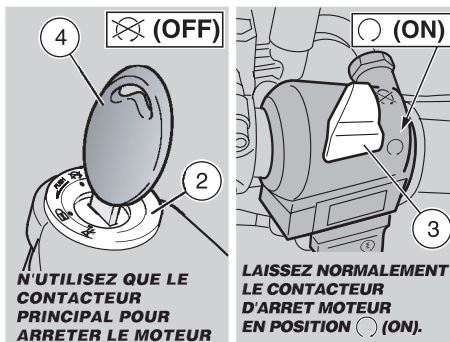

refroidissement (1) même s'il est à l'arrêt ; il pourrait se mettre en fonction et aspirer les pans des vêtements, des cheveux, etc.

Si votre véhicule devait tomber, il va perdre de l'essence, qui est extrêmement inflammable. Des flammes ou des étincelles peuvent provoquer un incendie, qui non seulement pourrait détruire votre véhicule mais également des bâtiments tout autour et occasionner de graves préjudices, voire la mort, de personnes qui se trouvent à proximité.

⚠ ATTENTION

Ne pas charger son poids ni celui du passager sur la béquille latérale.

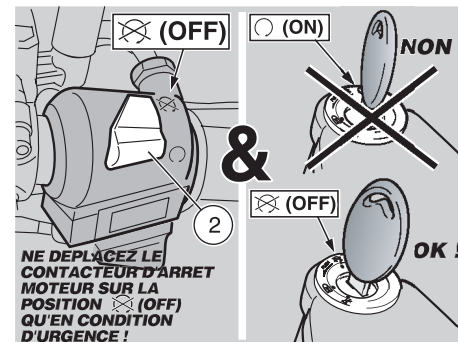

Pour garer le véhicule :

- ◆ Choisir la zone de stationnement.
- ◆ Arrêter le véhicule, voir page 79 (ARRÊT).

IMPORTANT Pour arrêter le véhicule, utiliser exclusivement le contacteur principal (2).

Laisser l'interrupteur d'arrêt du moteur (3) en position "○" (ON), ne l'utiliser qu'en cas d'urgence ou de danger.

⚠ ATTENTION

Ne laissez pas la clé de contact sur ON si vous avez mis le véhicule à l'arrêt (pour une situation d'urgence) en déplaçant le commutateur d'arrêt moteur (5) sur la position "⊠" (OFF) car cela pourrait décharger la batterie.

Si l'on utilise l'interrupteur d'arrêt du moteur (2), tourner ensuite le contacteur principal (2) en position "⊠" (OFF).

- ◆ Tourner la clef de contact (4) et positionner sur "⊠" (OFF) le contacteur principal (2).

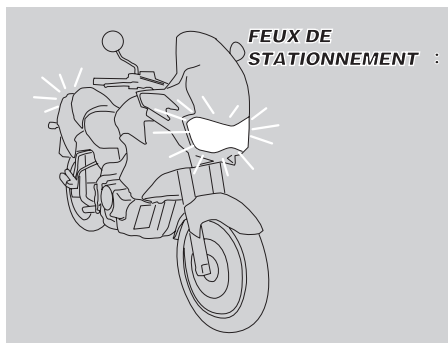
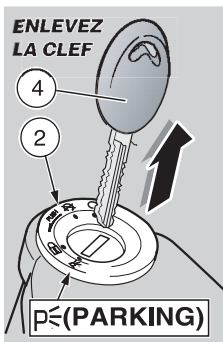
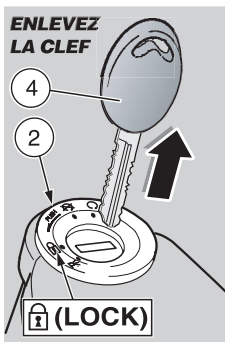

⚠ DANGER

Suivre attentivement les indications pour la montée et la descente du véhicule, voir page 69 (MONTEE ET DESCENTE DU VEHICULE).

- ◆ En suivant les indications, faire descendre le passager et ensuite descendre du véhicule.

IMPORTANT Ne laissez pas la clé de contact (4) dans le contacteur principal (2).

- ◆ Bloquer la direction, voir page 41 (BLOCAGE DE LA DIRECTION) et extraire la clé de contact (4).

Si vous devez garer votre véhicule dans une zone sombre ou mal éclairée (aire de stationnement ou rue), il peut être utile de laisser les feux de stationnement activés de sorte que votre véhicule puisse être facilement reconnu.

Pour enclencher les feux de stationnement, voir page 42 (FEUX DE STATIONNEMENT).

⚠ DANGER

S'assurer que le véhicule est stable. S'il tombe, il en remportera bien sûr des dommages et pourrait également être préjudiciable à d'autres personnes.

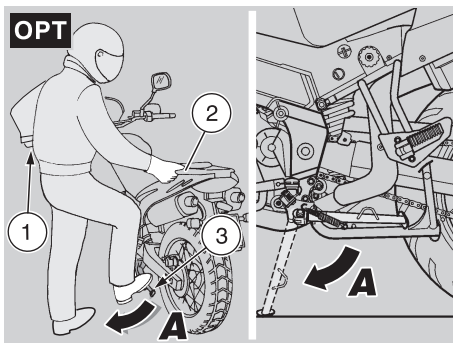

POSITIONNEMENT DU VEHICULE SUR LA BEQUILLE

Lire attentivement page 81 (STATIONNEMENT).

BEQUILLE CENTRALE **OPT**

⚠ DANGER

Il est interdit positionnement du véhicule sur la béquille centrale, de la position de conduite.

⚠ DANGER

Vérifier que le terrain de la zone de stationnement est dégagé, solide et plat.

- ◆ Choisir la zone de stationnement, voir page 81 (STATIONNEMENT).
- ◆ Saisir la poignée gauche (1) avec la main gauche et la poignée (2) avec la main droite.

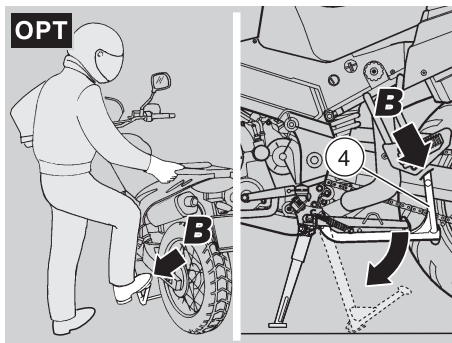

⚠ ATTENTION

L'extension de la béquille latérale est indiquée, à des fins de sécurité, afin d'éviter la chute ou le renversement du véhicule en cas de déséquilibre de celui-ci.

IMPORTANT Ne pas poser la béquille latérale sur le sol. Garder le véhicule en position verticale.

- ◆ Pousser la béquille latérale (3) avec le pied droit, en l'étendant complètement (A).
- ◆ Pousser le levier (4) de la béquille centrale (B) avec le pied droit, et la poser sur le sol.

⚠ ATTENTION

Agir délicatement.

L'opération de positionnement du véhicule sur la béquille centrale peut être difficile à cause du poids considérable du véhicule. Relâcher la poignée (1) et la poignée (2) uniquement après avoir positionné le véhicule sur la béquille.

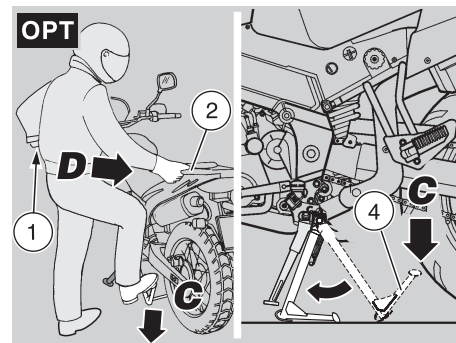

- ◆ Charger son poids sur le levier (4) (C) de la béquille centrale et simultanément déplacer son barycentre vers la partie arrière du véhicule (D).

⚠ DANGER

S'assurer que le véhicule est stable. S'il tombe, il en remportera bien sûr des dommages et pourrait également être préjudiciable à d'autres personnes.

- ◆ Faire rentrer la béquille latérale (3).

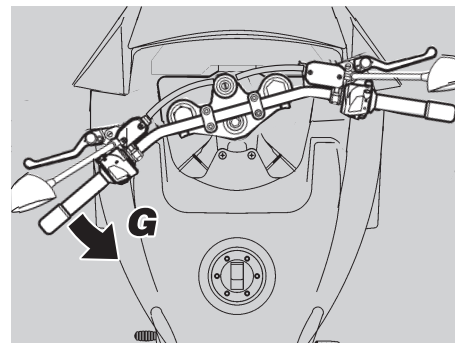
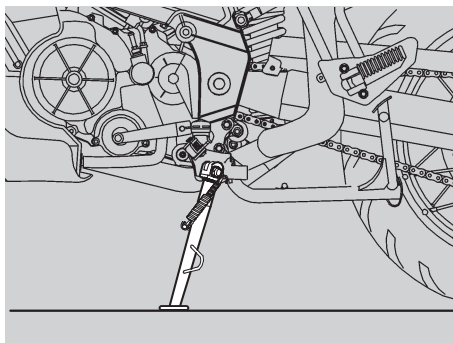
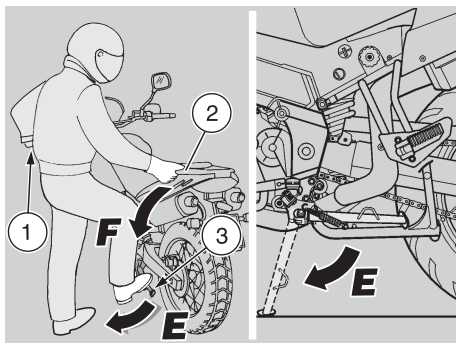

BEQUILLE LATÉRALE

Pour le positionnement du véhicule sur la béquille latérale, de la position de conduite, voir page 69 (MONTEE ET DESCENTE DU VÉHICULE).

Si une manœuvre quelconque (par exemple le déplacement du véhicule) a requis la rentrée de la béquille pour repositionner le véhicule sur la béquille, procéder de la manière suivante :

⚠ DANGER

Vérifier que le terrain de la zone de stationnement est dégagé, solide et plat.

- ◆ Choisir la zone de stationnement, voir page 80 (STATIONNEMENT).
- ◆ Saisir la poignée gauche (1) avec la main gauche et la poignée (2) avec la main droite.
- ◆ Pousser la béquille latérale (3) avec le pied droit, en l'étendant complètement.

⚠ ATTENTION

Agir délicatement.

Relâcher la poignée (1) et la poignée (2) uniquement après avoir positionné le véhicule sur la béquille.

- ◆ Incliner le véhicule à gauche (F) jusqu'à poser la béquille au sol.
- ◆ Braquer complètement le guidon vers la gauche (G).

⚠ DANGER

S'assurer que le véhicule est stable.

S'il tombe, il en remportera bien sûr des dommages et pourrait également être préjudiciable à d'autres personnes.

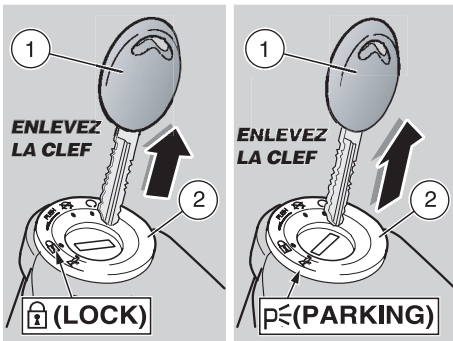

CONSEILS CONTRE LE VOL

⚠ DANGER

Ne pas utiliser de dispositifs de blocage du disque. Le non-respect de cet avertissement peut endommager sérieusement le système de freinage ainsi que provoquer d'accidents entraînant des préjudices physiques, voire la mort.

Ne JAMAIS laisser la clef de contact (1) insérée dans le contacteur principal (2) et utiliser toujours le dispositif de blocage de la direction "🔒" (LOCK) ou les feux de stationnement "P" (PARKING).

Garer le véhicule dans un lieu sûr, si possible un garage ou un endroit gardé.

Verrouillez votre véhicule avec une chaîne et un cadenas autour de la roue arrière. Reliez la roue arrière au bras oscillant avec la chaîne.

Assurez-vous avoir accompli toutes les



obligations légales : immatriculation, plaques minéralogiques, assurance, etc. régulièrement.

Ecrire ses données et son numéro de téléphone dans ce livret, afin de faciliter l'identification du propriétaire en cas de découverte après un vol éventuel.

NOM :

PRENOM :

ADRESSE :

NUMERO DE TELEPHONE :

IMPORTANT Souvent on réussit à identifier les véhicules volés grâce aux données qui sont écrites dans le livret usage et entretien.

ENTRETIEN

Lire attentivement page 2 (AVANT-PROPOS) et (INTRODUCTION), page 3 (AVERTISSEMENTS DE SECURITE), CONSIGNES GENERALES DE SECURITE et page 5 (AVERTISSEMENTS - PRECAUTIONS - CONSIGNES GENERALES).

⚠ DANGER

Risque d'incendie.

Le carburant et d'autres substances inflammables ne doivent pas être approchés des composants électriques.

Avant de commencer toute opération d'entretien ou d'inspection du véhicule, arrêter le moteur et enlever la clef de contact (1) du contacteur principal (2), attendre que le moteur et le pot d'échappement soient refroidis, soulever, si possible, le véhicule à l'aide de l'équipement approprié et le maintenir sur un terrain solide et plat.

S'assurer, avant de procéder, que la pièce où l'on travaille a un rechange d'air adéquat.

Faire particulièrement attention aux parties brûlantes du moteur et du pot d'échappement, afin d'éviter des brûlures.

Évitez toute tentative d'utiliser votre bouche pour soutenir quelque pièce du véhicule que ce soit. Les revêtements, les placages et les composants ne sont pas comestibles, de plus certains d'entre eux sont nuisibles, voire toxiques.

⚠ ATTENTION

Lorsqu'il n'est pas spécifiquement décrit, le remontage des groupes s'effectue à l'inverse des opérations de démontage. Pour certaines opérations d'entretien,

spécialement les actions qui entraînent le contact avec le liquide de refroidissement, l'huile moteur, l'essence, le liquide de freins ou la graisse, il est conseillé de se munir de gants jetables fins tels que ceux en latex, caoutchouc ou nitrile.

La maintenance ordinaire, décrite dans ce livret, peut être effectuée par l'utilisateur, bien que parfois un outillage spécial et une bonne préparation technique s'avèrent nécessaires.

N'hésitez pas à contacter votre Concessionnaire Officiel **aprilia** qui dispose de toutes les informations de pointe de la maison de fabrication ainsi que des outils qui se conviennent à la révision de votre véhicule.

Rappelez-vous que nombre d'opérations de révision, si réalisées de manière approximative, comportent de risques graves. Si vous avez de questions concernant votre habileté dans l'exécution des actions décrites, contactez votre Concessionnaire Officiel **aprilia**.

Toutefois effectuez personnellement les "Contrôles Préliminaires" après chaque opération d'entretien, voir page 72 (TABLEAU DES CONTROLES PRELIMINAIRES).

⚠ ATTENTION

Remplacez toujours les composants avec des éléments de type identique (commandez-les à votre Concessionnaire Officiel **aprilia).**

⚠ DANGER

Ce véhicule est équipé d'une unité électronique pour dépister et mettre en mémoire électroniquement toute anomalie de plusieurs systèmes importants du véhicule .

Chaque fois que l'on positionne le contacteur

principal sur "O" (ON), le témoin LED de diagnostic "EFI" (3) s'allume pendant environ trois secondes sur le tableau de bord.

⚠ ATTENTION

Si le témoin LED de diagnostic "EFI" (3) s'éclaire et clignote lors du démarrage du moteur ou qu'elle commence de clignoter durant le fonctionnement normal du moteur, cela signifie que la centrale électronique a détecté une anomalie.

En beaucoup de cas le moteur continue à fonctionner à un niveau de performances réduit ; contactez immédiatement un Concessionnaire Officiel **aprilia.**

Après les 1000 premier km (600 milles) et par la suite tous les 7500 km (4650 milles) sur la visu droite apparaît l'inscription "SERVICE" (4). Lorsque cela s'avère, s'adresser à un Concessionnaire Officiel **aprilia**, pour effectuer les interventions prévues sur la fiche d'entretien programmé avec la cadence prescrite, voir page 87 (FICHE D'ENTRETIEN PERIODIQUE).

⚠ DANGER

N'oubliez pas que les couples de serrage de toutes les fixations sur roues, freins, moyeux, axes et suspensions sont extrêmement importants pour garantir la sécurité. Ils doivent également être maintenus aux valeurs prescrites.

Contrôlez régulièrement les couples de serrage des fixations et utilisez toujours une clef dynamométrique pour les installer.

L'irrespect de cet avertissement peut provoquer le desserrage et détachement de fixations très importantes, pouvant occasionner le blocage d'une roue ou

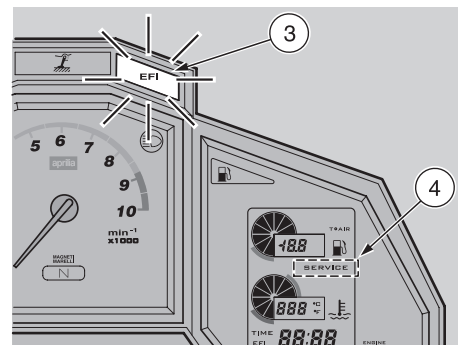

d'autres problèmes de manœuvrabilité au risque d'un renversement avec de graves blessures, voire la mort.

⚠ DANGER

Les fixations ne doivent être ni excessivement ni insuffisamment serrées. Si trop serrées, les filetage en serait abîmé et donc la fixation irréparablement endommagée. Si, par contre, trop peu serrées, elles peuvent vibrer et se détacher. Il est évident, qu'en pareilles conditions il peut s'avérer un accident au risque de graves blessures, voire la mort.

FICHE D'ENTRETIEN PERIODIQUE

INTERVENTIONS REALISEES PAR LE Concessionnaire Officiel aprilia (POUVANT ETRE EFFECTUEES PAR L'UTILISATEUR AUSSI).

Légende

- ① = contrôler et nettoyer, régler, lubrifier ou remplacer si nécessaire ;
- ② = nettoyer ;
- ③ = substituer ;
- ④ = régler.

ATTENTION

Effectuer les opérations d'entretien à intervalles réduits de moitié si le véhicule est utilisé dans des zones pluvieuses, poussiéreuses, des parcours accidentés ou en cas de conduite agile.

(*a) = Contrôler tous les quinze jours ou aux intervalles indiqués.

Composants	Fin de rodage [1000 km (600 mi)]	Tous les 6000 km (3750 mi) ou 8 mois	Tous les 12000 km (7500 mi) ou 16 mois
Serrage bornes de la batterie	①		
Bougies	–	①	③
Chaîne de transmission, tension et graissage	tous les 1.000 km (600 milles) : ①		
Filtre à air	–	①	③
Fourche	①	–	①
Fonctionnement/assiette des feux	–	①	–
Système d'éclairage	①	①	–
Contacteurs des feux stop et contacteur levier d'embrayage	①	①	–
Contacteur de sécurité sur béquille latérale	①	①	–
Liquide d'embrayage	–	①	–
Liquide des freins	–	①	–
Liquide de refroidissement	tous les 1.000 km (600 milles) : ①		
Huile moteur	tous les 500 km (300 milles) : ①		
Pneus	①	tous les 1.000 km (600 milles) : ①	
Pression des pneus (*a)	④	tous les 1.000 km (600 milles) : ④	
Serrage bornes de batterie	①	–	–
Témoin LED de pression huile moteur "🛢"	à chaque démarrage: ①		
Usure plaquettes des freins avant et arrière	avant tout voyage et tous les 2000 km (1250 milles) : ①		
Béquille	①	①	–

INTERVENTIONS REALISEES PAR LE Concessionnaire Officiel **aprilia**

Légende

① = contrôler et nettoyer, régler, lubrifier ou remplacer si nécessaire ;

② = nettoyer ;

③ = substituer ;

④ = régler.

ATTENTION

Effectuer les opérations d'entretien à intervalles réduits de moitié si le véhicule est utilisé dans des zones pluvieuses, poussiéreuses, des parcours accidentés ou en cas de conduite agile.

(*a) = (chaîne de transmission, pignon arrière, pignon)

(*) = IMPORTANT Il y a des vis sans tête à l'intérieur des raccords.

Composants	Fin de rodage [1.000 km (600 mi)]	Tous les 6000 km (3750 mi) ou 8 mois	Tous les 12.000 km (7500 mi) ou 16 mois
Amortisseur arrière	–	–	①
Câbles de transmission et commandes	①	①	–
Câbles des gaz (réglage)	①	①	–
Carburateur, Réglage CO	④	④	–
Carburateur au ralenti (CO)	–	①	–
Système " shed "	①	①	–
Roulements système de biellettes suspension arrière	–	–	①
Roulements de direction et jeu de la direction	①	①	–
Roulements des roues	–	①	–
Disques des freins	①	①	–
Fonctionnement général du véhicule	①	①	–
Filtre huile moteur	③	③	–
Filtre huile moteur (sur réservoir huile)	②	–	②
Huile moteur	③	③	–
Réglage du jeu des soupapes	④	–	④
Systèmes de freinage	①	①	–
Système de refroidissement	–	①	–
Liquide d'embrayage	①	tous les 2 ans :③	
Purge liquide d'embrayage	①	–	–
Liquide des freins	①	tous les 2 ans :③	
Purge liquide de freins	①	–	–
Plaquettes des freins	si usées :③		
Liquide de refroidissement	tous les 2 ans : ③		
Huile de fourche	après les 7500 premiers km (4687 milles) : ③ et successivement tous les 22500 km (14000mi) : ③		
Joint d'huile fourche	après les 30.000 premiers km (18.750 milles) :③ et successivement tous les 22500 km (14000 mi) :③		
Roues/Pneus	①	①	–
Serrage bornes de la batterie	①	–	–
Serrage bornes de batterie	①	–	–
Serrage boulonnerie, visserie	①	①	–
Synchronisation cylindres	④	④	–
Suspensions et assiette	①	–	①
Transmission finale (*a)	–	①	–
Tuyaux carburant	–	①	tous les 4 ans : ③
Tuyauterie d'embrayage et de freins	–	①	tous les 4 ans : ③
Tuyauterie liquide de refroidissement	–	①	–
Tension des rayons /et serrages des raccords de la roue (*)	①	①	–
Usure de l'embrayage	–	①	–

COMPTE RENDU DE L'ENTRETIEN

Nom du Propriétaire	
Adresse du Propriétaire	
Numéro de téléphone du Propriétaire	
Numéro d'Identification du Véhicule (numéro du châssis) voir p. 92 (DONNEES D'IDENTIFICATION)	
Numéro du Moteur , voir p. 92 ((DONNEES D'IDENTIFICATION)	
Nom du Concessionnaire Officiel aprilia	
Adresse du Concessionnaire Officiel aprilia	
Numéro de Téléphone du Concessionnaire Officiel aprilia	
Date de Prise d'Effet de la Garantie (à tirer du Formulaire d'Activation Garantie Vente de Détail)	

Ce qui suit est pour vous aider à tenir un compte rendu précis des travaux de maintenance.

Les informations ici enregistrées ne sont pas à considérer en tant que témoignage de l'exécution de la maintenance.

Gardez des copies des bons de travail et/ou des reçus des pièces achetées.

Date	Lecture Compte-mille	Action d'entretien réalisée	Cachet du Concessionnaire

Date	Lecture Compte-mille	Action d'entretien réalisée	Cachet du Concessionnaire

Date	Lecture Compte-mille	Action d'entretien réalisée	Cachet du Concessionnaire

Date	Lecture Compte-mille	Action d'entretien réalisée	Cachet du Concessionnaire

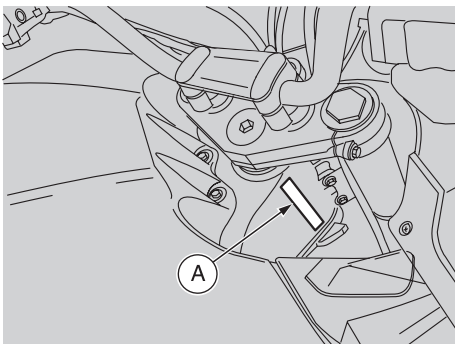

DONNEES D'IDENTIFICATION

Nous conseillons d'inscrire dans le livret le numéro de châssis et celui du moteur dans l'espace prévu à cet effet.

Le numéro de châssis (VIN) peut être utilisé pour l'achat des pièces de rechange.

⚠ DANGER

Dans tous les pays et les états l'altération des numéros d'identification est sévèrement punie par des sanctions pénales et administratives, en particulier l'altération du numéro de châssis cause la déchéance de la garantie.

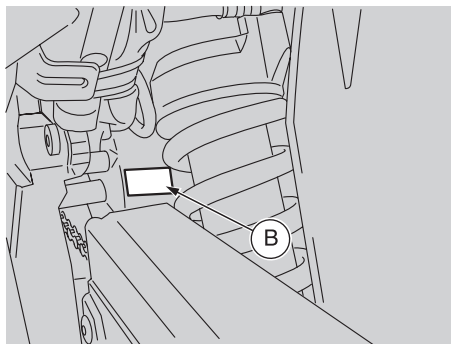

NUMERO DU CHASSIS

Le numéro du châssis (A) est estampillé sur la colonne de la direction, du côté droit.

Châssis n° _____

NUMERO DU MOTEUR

Le numéro du moteur (B) est frappé sur le côté arrière du caren moteur gauche.

Moteur n° _____



JOINTS AVEC COLLIER CLIC ET COLLIER A VIS

⚠ ATTENTION

N'enlever QUE les colliers indiqués dans les procédures d'entretien.

Ce texte n'autorise pas la dépose arbitraire des colliers se trouvant sur le véhicule.

⚠ DANGER

Avant d'enlever un collier, s'assurer que la dépose ne cause pas de fuites de liquides. Dans ce cas, chercher à empêcher la fuite et protéger les pièces près du joint.

COLLIERS CLIC

Pour le démontage une simple pince peut être utilisée, tandis que pour le montage il est nécessaire d'utiliser un outil spécial (voir ci-dessous).

Avant tout démontage, se munir des outils nécessaires pour un montage correct.

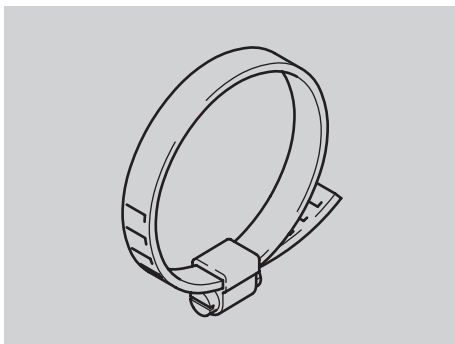

◆ Manœuvrer avec la pince sur la tête du collier clic en le forçant jusqu'à son décrochage.

COLLIERS A VIS

Un simple tournevis peut être utilisé pour le démontage et pour le montage.

Vérifier l'état du collier, si besoin, le remplacer par un collier de même type et de mêmes dimensions, à demander à un Concessionnaire Officiel **aprilia**.

Pendant le serrage du collier, s'assurer de l'étanchéité du joint.

FILTRE A AIR

Lisez attentivement la page 85 (ENTRETIEN)

⚠ DANGER

N'utilisez pas d'essence ni de solvants inflammables pour laver le filtre à air, afin d'éviter incendies et explosions.

⚠ ATTENTION

Effectuer les opérations d'entretien à intervalles réduits de moitié si le véhicule est utilisé dans des zones pluvieuses, poussiéreuses, des parcours accidentés ou en cas de conduite agile.

Contrôler le filtre à air tous les 7500 km (4650 mi) ou 12 mois, le remplacer tous les 15000 km (9350 mi).

Il faut contrôler le filtre à air, en l'occurrence le nettoyer et le remplacer plus fréquemment si le véhicule est utilisé sur des routes poussiéreuses ou mouillées.

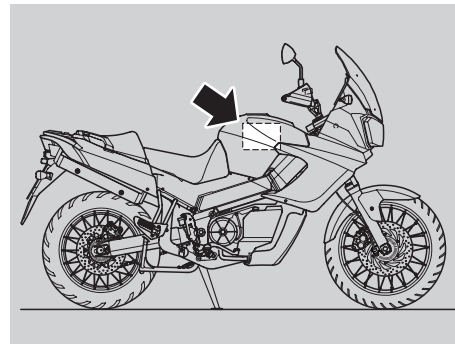

On préconise également de nettoyer le filtre à air plus fréquemment, notamment si le véhicule est utilisé dans des situations fort poussiéreuses.

⚠ ATTENTION

Ne pas utiliser le filtre à air pour plus de 15000 km (9350 milles) indépendamment du nombre des fois qu'on l'a nettoyé. On préconise également de remplacer le filtre à air plus fréquemment, notamment si le véhicule est utilisé dans des situations fort poussiéreuses ou sales.

Le nettoyage partiel du filtre à air n'exclut ni fait retarder le remplacement du filtre même. Ne pas démarrer le moteur avec le filtre à air enlevé.

IMPORTANT S'équiper de l'outil spécial **OPT** prévu à cet effet :

– pince pour le montage de colliers, voir page 44 (OUTILS SPECIAUX **OPT**).

⚠ ATTENTION

Pendant le remontage, remplacer le collier clic déposé par un nouveau collier clic de mêmes dimensions, à demander à un Concessionnaire Officiel **aprilia**.

Ne pas essayer de remonter le collier clic déposé car il est inutilisable.

Ne pas remplacer le collier clic déposé par un collier à vis ou par des colliers d'autre type.

⚠ ATTENTION

Manœuvrer avec prudence afin de ne pas endommager les composants du joint.

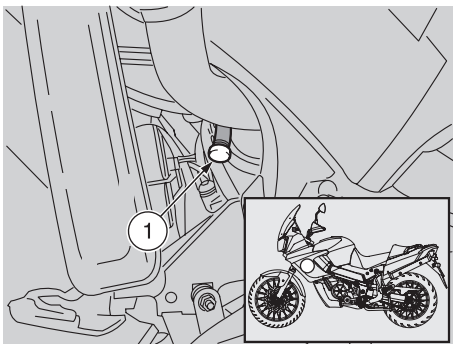

⚠ ATTENTION

Contrôler l'absence de déchirures du filtre à air. Si par contre il est déchiré ou la matière filtrante abîmée de quelque manière, remplacer le filtre à air.

Assurez-vous que le filtre à air soit bien positionné, de manière à empêcher que de l'air non filtré puisse entrer.

Un filtre à air mal positionné est à l'origine d'usure prématurée de segments, pistons et cylindres.

Avant nettoyage, il faut retirer le filtre à air du véhicule .

GARDER LES SUBSTANCES ET LES COMPOSANTS POLLUANTS HORS DE LA PORTEE DES ENFANTS.

DEBARRASSEZ-VOUS DES SUBSTANCES ET COMPOSANTS POLLUANTS DE MANIERE APPROPRIÉE.

Tous les 7.500 km (4.650 milles) :

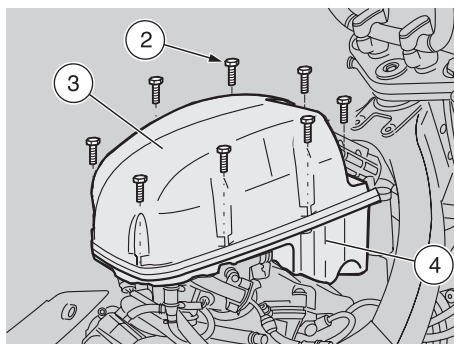

IMPORTANT Pour accéder au bouchon (1), il faut enlever le carénage latéral gauche.

- ◆ Enlever le carénage latéral gauche, voir page 123 (DEPOSE CARENAGE LATERAL).
- ◆ Enlever le bouchon (1), vidanger le contenu dans un récipient et le livrer ensuite à un centre chargé de la récolte.

DEPOSE

- ◆ Enlever le réservoir carburant, voir page 121 (DEPOSE DU RESERVOIR A CARBURANT).

⚠ ATTENTION

Avant de desserrer et retirer les vis (2), nettoyer les parties extérieures du couvercle du boîtier de filtre (3) et les parties extérieures du boîtier de filtre (4) avec un chiffon propre . Empêcher tout corps étranger d'entrer dans les conduits d'admission. Cela pourrait être fort préjudiciable au moteur.

- ◆ Dévisser et enlever les huit vis (2) de fixation du couvercle (3) du boîtier du filtre.
- ◆ Oter le couvercle (3) du boîtier du filtre.

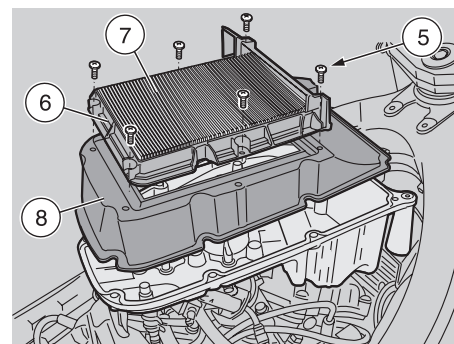

- ◆ Dévisser et ôter les six vis (5) de fixation de la cage du filtre (6).
- ◆ Enlever la cage du filtre (6) ainsi que l'élément filtrant (7).
- ◆ Extraire l'élément filtrant (7) de la cage du filtre (6).
- ◆ Enlever le support du filtre à air (8).

⚠ ATTENTION

Boucher l'ouverture (9) à l'aide d'un chiffon propre afin d'éviter que d'éventuels corps étrangers puissent entrer dans les conduits d'aspiration.

NETTOYAGE

⚠ ATTENTION

Faire très attention à ne pas déformer le filtre à air. Il est fort fragile et peut s'abîmer facilement.

⚠ ATTENTION

Durant cette opération, il faut porter des lunettes de sécurité qui protègent vos yeux

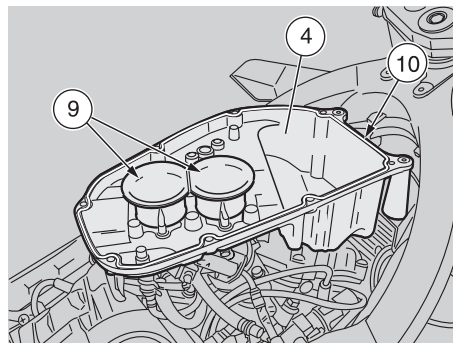
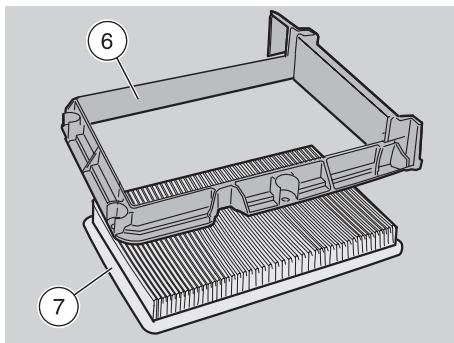

contre une chaleur de 360°C. Faites très attention lorsque vous utilisez de jets d'air comprimé, car ils peuvent occasionner des graves préjudices physiques si dirigés vers votre corps.

- ◆ Saisir le filtre à air et le battre plusieurs fois sur un plan horizontal propre.
- ◆ Si nécessaire, nettoyer le filtre à air (7) avec un jet d'air comprimé (en le dirigeant de l'intérieur vers l'extérieur du filtre).

⚠ ATTENTION

Durant les opérations de nettoyage de l'élément filtrant, vérifier qu'il n'y a pas de ruptures. Dans le cas contraire, remplacer l'élément filtrant.

- ◆ Vérifier qu'il n'y a pas de ruptures. Dans le cas contraire, remplacer l'élément filtrant (7).

⚠ ATTENTION

Remplacez toujours les composants par des éléments de type identique (commandez-les à votre Concessionnaire Officiel **aprilia**).

⚠ ATTENTION

Nettoyez les composants avec un chiffon propre.

- ◆ Nettoyer la partie extérieure et intérieure de :
 - cadre du filtre (6) ;
 - support de u filtre à air (8).
- ◆ Nettoyer les conduits d'admission (9) l'intérieur du boîtier du filtre (4).

REMONTAGE

- ◆ Otez le chiffon propre des conduits d'admission (9).

⚠ ATTENTION

Avant de remettre en place le support du filtre à air (8), assurez-vous de n'avoir pas laissé le chiffon ou d'autre objets dans le boîtier de filtre (4).

- ◆ Installer le support du filtre à air (8).
- ◆ Reposer de manière appropriée le filtre à air (7) neuf ou nettoyé dans son cadre (6).

⚠ ATTENTION

Vérifier que le cadre du filtre (6) [avec son filtre à air (7)] soit bien en place de manière à ne pas permettre l'entrée d'air non filtré. Un cadre de filtre à air (6) mal installé est à l'origine d'une usure prémature de segments, pistons et cylindres.

- ◆ Bien installer le cadre (6) du filtre avec son filtre à air (7).
- ◆ Visser et serrer les six vis (5).

⚠ ATTENTION

Assurez-vous de l'intégrité du joint du boîtier de filtre (11).

- ◆ Contrôler le joint du boîtier de filtre (11, si abimé il faut le remplacer).

⚠ ATTENTION

Remplacez toujours les composants par des éléments de type identique (commandez-les à votre Concessionnaire Officiel **aprilia**).

⚠ ATTENTION

Avant de remettre en place le couvercle du boîtier de filtre à air (3), assurez-vous de n'avoir pas laissé le chiffon ou d'autre objets dans le boîtier de filtre (4).

- ◆ Installer le couvercle du boîtier de filtre à air (3).
- ◆ Visser et serrer les huit vis (2).
- ◆ Remettre en place le réservoir de carburant, voir page 121 (DEPOSE DU RESERVOIR A CARBURANT).

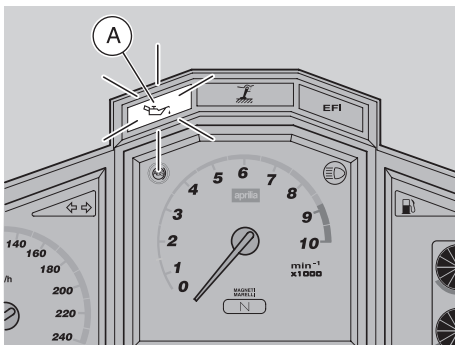

VERIFICATION DU NIVEAU D'HUILE DU MOTEUR ET MISE A NIVEAU

Lire attentivement page 48 (LUBRIFIANTS), page 85 (ENTRETIEN) et page 156 (TABLEAU DES LUBRIFIANTS).

⚠ DANGER

Il est fondamental pour un fonctionnement fiable qu'on utilise des lubrifiants appropriés et qu'ils soient maintenus aux niveaux préconisés. L'irrespect de cette consigne peut occasionner le serrage du moteur au risque d'un accident avec comme retombées de graves blessures ou la mort.

CONTROLE

IMPORTANT Placer le véhicule sur un sol solide et plat.

⚠ ATTENTION

Le contrôle du niveau d'huile du moteur doit être effectué avec le moteur chaud.

Si l'on effectue le contrôle du niveau de

l'huile avec le moteur froid, l'huile pourrait descendre temporairement au-dessous du niveau "MIN".

Ceci ne constitue aucun problème à condition que le témoin LED de la pression d'huile du moteur "A" ne s'allume pas, voir page 32 (TABLEAU DE L'INSTRUMENTATION ET INDICATEURS).

⚠ DANGER

Les gaz d'échappement contiennent du monoxyde de carbone qui est extrêmement toxique si inhalé.

Éviter de démarrer le moteur dans des locaux clos ou mal aérés.

L'irrespect de cette recommandation peut causer la perte de connaissance et même la mort par asphyxie.

◆ Contrôler l'huile lorsque le moteur est en température, ayant roulé pour 15 km (10 milles) au moins.

IMPORTANT Si le moteur est froid, faites-le monter en température en sortant de préférence sur des routes collinaires pour environ 15 km (10 milles) avant de contrôler l'huile.

◆ Arrêter le moteur avant de contrôler l'huile, voir page 80 (ARRET).

⚠ DANGER

Si votre véhicule devait tomber, il va perdre de l'essence, qui est extrêmement inflammable. Des flammes ou des étincelles peuvent provoquer un incendie qui non seulement pourrait détruire votre véhicule mais également le bâtiment, à l'intérieur duquel votre véhicule est garé, et occasionner de graves préjudices, voire la mort.

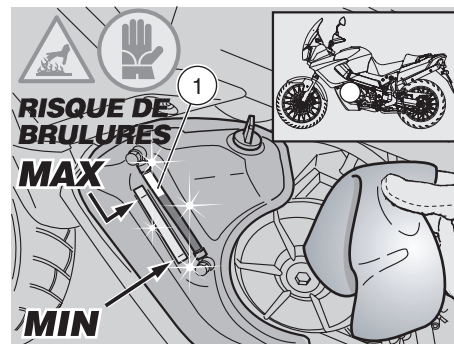

◆ Tenez le véhicule en aplomb ses deux roues appuyées sur le sol

IMPORTANT Si vous essayez de contrôler le niveau de l'huile lorsque le véhicule n'est pas en aplomb, votre mesurage sera imprécis.

⚠ DANGER

Une fois en température le moteur contient de l'huile chaude et le réservoir de l'huile moteur sera aussi à température élevée, par conséquent, en exécutant les opérations ci-dessous il faut faire très attention à ne pas brûler.

⚠ ATTENTION

Se munir de gants épais de protection contre les brûlures.

IMPORTANT Si le réservoir de l'huile moteur est sale, le nettoyer avec un chiffon propre pour rendre visibles les marques "MIN" et "MAX".

RISQUE DE BRULURES

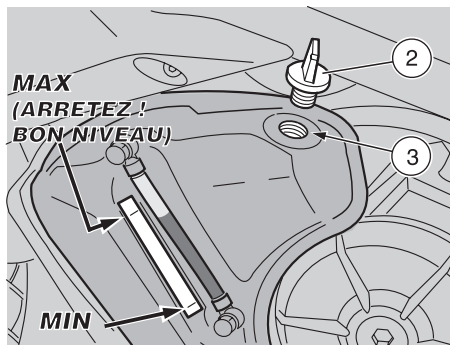
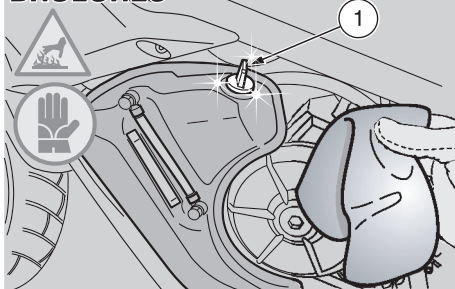

- ◆ Vérifier le niveau d'huile sur le tuyau transparent (1).

MAX = niveau maximum

MIN = niveau minimum.

La différence entre "**MAX**" et "**MIN**" est d'environ 500 cm³ (0,53 US qt).

- ◆ Le niveau est correct s'il atteint approximativement le niveau "**MAX**".

⚠ DANGER

Ne jamais dépasser le marquage "**MAX**" et ne pas aller au-dessous du marquage "**MIN**", afin de ne pas causer de graves dommages au moteur.

Si nécessaire, rétablir le niveau d'huile du moteur :

⚠ DANGER

Une fois en température le moteur contient de l'huile chaude et le réservoir de l'huile moteur sera aussi à température élevée, par conséquent, en exécutant les opérations ci-dessous il faut faire très attention à ne se pas

brûler.

⚠ ATTENTION

Se munir de gants épais de protection contre les brûlures.

⚠ ATTENTION

Avant de desserrer et retirer le bouchon de remplissage (2), nettoyer celui-ci et la zone tout autour avec un chiffon propre. Empêcher tout corps étranger d'entrer dans le réservoir de l'huile. Cela pourrait être fort préjudiciable au moteur.

N'utilisez aucun solvants inflammables, tels que l'essence ou l'alcool pour nettoyer le réservoir d'huile. Celui-ci est assez échauffé pour provoquer l'incendie de solvants inflammables.

N'utiliser que des chiffons en fibre naturelle, ex.: coton. Un tissu synthétique pourrait, tels que le polyester, etc. pourrait prendre feu.

- ◆ Dévisser et enlever le bouchon de remplissage (2).

⚠ ATTENTION

Si vous utilisez un contenant ou un entonnoir pour compléter le niveau, assurez-vous de leur parfaite propreté. Tout corps étranger qui entrerait dans le réservoir d'huile pourrait être fort préjudiciable.

⚠ DANGER

Ne pas ajouter d'additifs ou d'autres substances à l'huile moteur.

⚠ ATTENTION

Lorsque vous faites l'appoint, ne dépassez jamais le niveau "**MAX**".

- ◆ Remplissez le réservoir de l'huile moteur par la goulotte de remplissage (3) avec de l'huile de haute qualité, voir page 156 (TABLEAU DES LUBRIFIANTS).

- ◆ Remettre en place et visser le bouchon de remplissage (2).

⚠ DANGER

Serrer le bouchon de remplissage (2) très fermement pour prévenir toute fuite d'huile.

⚠ DANGER

Ne sortez pas avec votre véhicule si le niveau de l'huile est bas, ou qu'elle est contaminée ou de type non approuvé. Chacune de ces conditions procure l'usure prématurée de votre moteur au risque de préjudices irréparables.

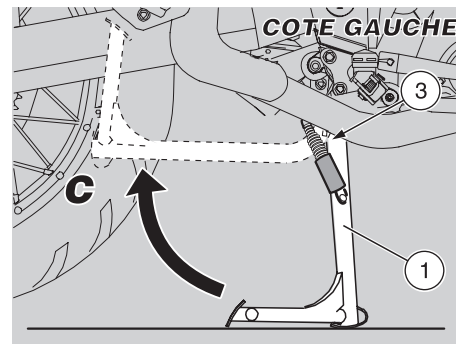
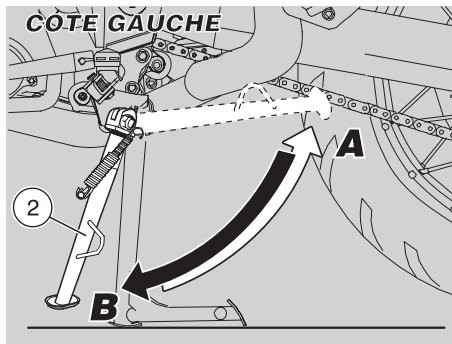
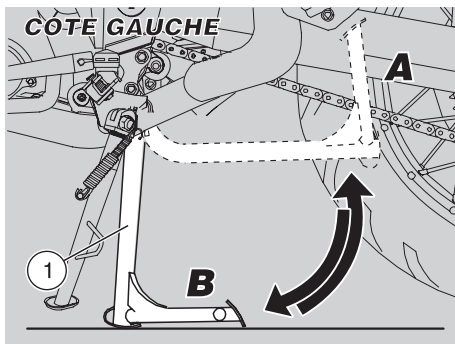

CONTROLE DE LA BEQUILLE

Lire attentivement page 85 (ENTRETIEN) et page 102 (CONTROLE DES INTERRUPTEURS).

Sur le véhicule sont présents deux béquilles :

- béquille centrale (1) **OPT** ;
- béquille latérale (2).

La béquille a deux positions :

- normale ou rentrée (A) ;
- étendue (B).

Le conducteur doit s'assurer que la béquille est complètement dépliée ou complètement repliée, selon l'exigence, de manière sûre.

La rotation de la béquille doit être libre d'obstacles.

Les ressorts (3) ont le but de maintenir la béquille en position (étendue ou rentrée).

BEQUILLE CENTRALE **OPT**

Réalisez les contrôles suivants :

⚠ DANGER

Assurez-vous que le véhicule soit stable. S'il tombe il peut occasionner de préjudices aux personnes qui se trouvent à proximité ou à tout autre propriété, ainsi que sa propre détérioration.

◆ Positionner le véhicule sur la béquille latérale, voir page 83 (POSITIONNEMENT DU VEHICULE SUR LA BEQUILLE).

- ◆ Les ressorts (3) ne doivent pas être
- endommagés,
 - usés,
 - rouillés

et doivent rappeler (C) la béquille centrale de manière complète et sûre quand vous la repliez.

◆ Vérifier que la béquille ne présente pas de jeux lorsqu'elle est en position étendue ou rentrée.

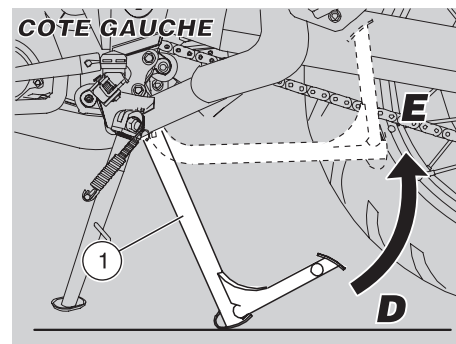

◆ Déplacer la béquille pour la remettre en position rentrée et la relâcher à moitié de sa course (D) en vérifiant que les ressorts sont en mesure de la faire rentrer complètement (E).

◆ La béquille centrale doit tourner librement, graisser l'articulation, si nécessaire, voir page 156 (TABLEAU DES LUBRIFIANTS).

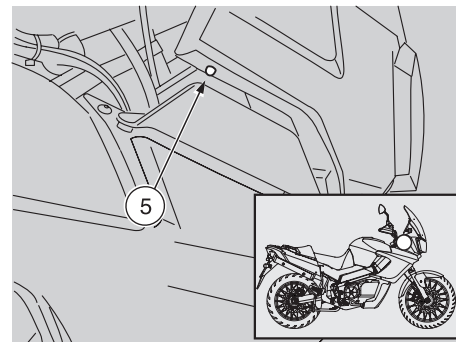
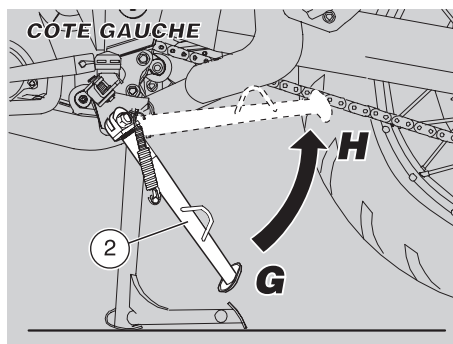
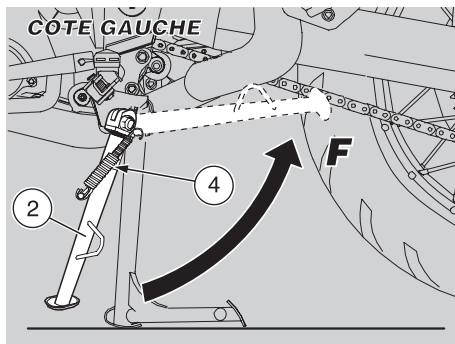

BEQUILLE LATÉRALE

Réalisez les contrôles suivants :

⚠ DANGER

Assurez-vous que le véhicule soit stable. S'il tombe il peut occasionner de préjudices aux personnes qui se trouvent à proximité ou à tout autre propriété, ainsi que sa propre détérioration.

◆ Positionner le véhicule sur la béquille centrale, voir page 83 (POSITIONNEMENT DU VEHICULE SUR LA BEQUILLE).

◆ Les ressorts (4) ne doivent pas être
– endommagés,
– usés,
– rouillés

et doivent rappeler (C) la béquille centrale de manière complète et sûre quand vous la repliez.

◆ Vérifier que, dans les deux positions (étendue et rentrée), la béquille ne présente pas de jeux.

◆ Baisser la béquille en vérifiant que les ressorts l'étendent complètement.

◆ Déplacer la béquille pour la remettre en position rentrée et la relâcher à moitié de sa course (G) en vérifiant que les ressorts sont en mesure de la faire rentrer complètement (H).

◆ La béquille latérale doit tourner librement, graisser l'articulation, si nécessaire, voir page 156 (TABLEAU DES LUBRIFIANTS).

CONTRÔLE CAPTEUR TEMPERATURE DE L'AIR

Le véhicule est équipé d'un capteur de température de l'air (5) situé sur la fermeture inférieure droite de la partie supérieure du carénage.

◆ Contrôler que il n'y a pas de dépôts de saleté ou de boue.

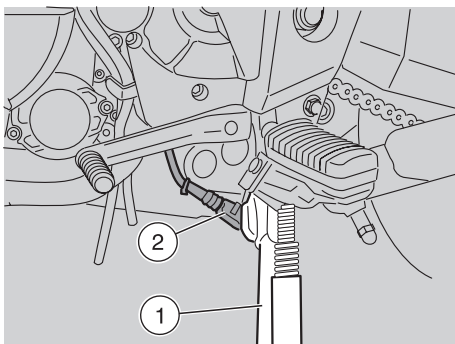

CONTRÔLE DU FONCTIONNEMENT DU CONTACTEUR DE SECURITE SUR LA BEQUILLE LATÉRALE

Sur la béquille latérale (1) se trouve un système de sécurité à contacteur (2) ayant la fonction d'empêcher le fonctionnement du moteur si la béquille latérale (1) est dépliée, à moins que le sélecteur ne soit au point mort. Il en va de même si la béquille est dépliée lorsque le moteur est en marche et le sélecteur n'est pas au point mort : le contacteur de béquille arrête tout simplement le moteur.

Pour contrôler le fonctionnement du contacteur de sécurité (2) :

- ◆ Assoyez-vous à califouchon sur la moto, voir page 69 (MONTEE ET DESCENTE DU VEHICULE)
- ◆ Repliez la béquille latérale (1) soigneusement et à fond.

⚠ DANGER

Les gaz d'échappement contiennent du monoxyde de carbone qui est extrêmement toxique si inhalé.

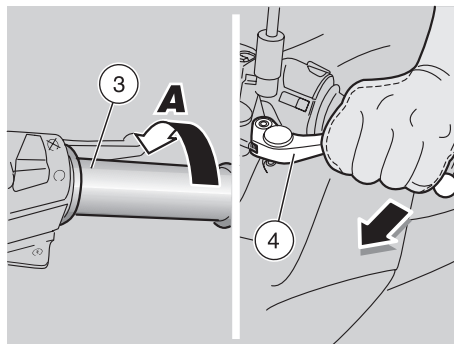

Évitez de démarrer le moteur dans des locaux clos ou mal aérés.
L'irrespect de cette consigne peut causer la perte de connaissance, voire la mort par asphyxie.

- ◆ Démarrer le moteur, voir page 72 (DEMARRAGE).
- ◆ Relâcher (A) la poignée des gaz (3). Moteur au ralenti, actionner à fond le levier d'embrayage (4).
- ◆ Passer la première vitesse en poussant vers le bas le levier de changement vitesse (5).
- ◆ Baisser (B) la béquille latérale (1).

IMPORTANT Le dépliage de la béquille latérale doit mettre le moteur à l'arrêt ainsi qu'activer le témoin LED "I" (6) de "béquille latérale baissée". Si le moteur continue de tourner :

- ◆ Contrôler le contacteur de sécurité (2) sur la béquille latérale (1), voir page 102 (CONTROLE DES INTERRUPTEURS). Réaliser le nettoyage et la réparation nécessaires.

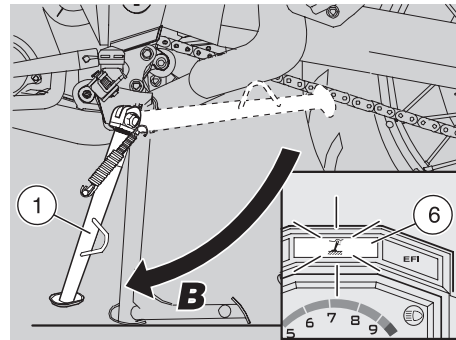
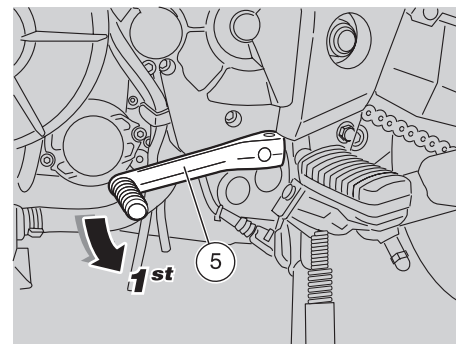

- ◆ Répéter le contrôle.

⚠ DANGER

Si le moteur ne s'arrête pas en dépliant la béquille latérale, n'utilisez pas le véhicule et contactez votre Concessionnaire Officiel **aprilia**.

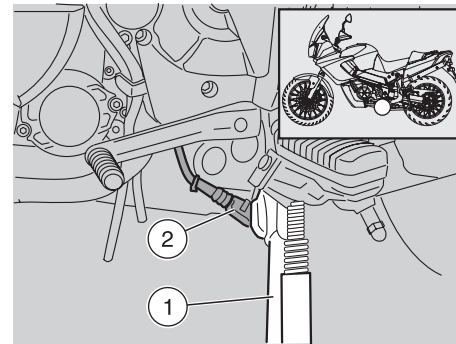
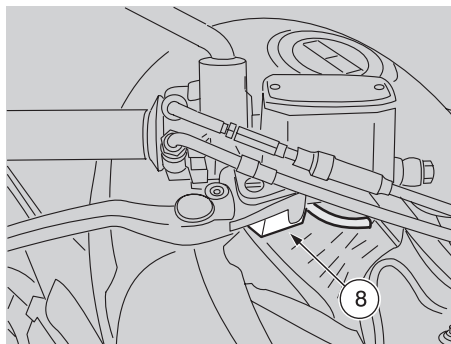
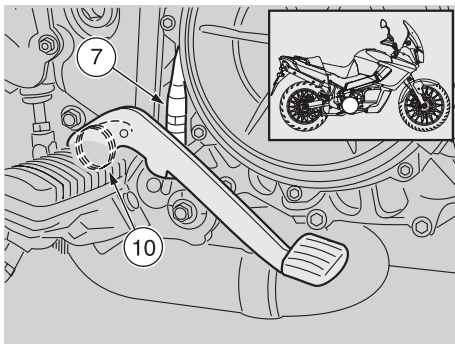

CONTROLE DES INTERRUPTEURS

Lire attentivement page 85 (ENTRETIEN).

Contrôler les interrupteurs au bout des 1.000 premiers km (600 milles) et par la suite tous les 7.500 km (4.650 milles).

Sur le véhicule sont présents quatre interrupteurs :

- Interrupteur feux de stop sur le levier de commande de frein arrière (7) ;
- Interrupteur des feux d'arrêt sur le levier de commande du frein avant (8) ;
- Interrupteur de sécurité (2) sur la béquille latérale (1) ;
- Interrupteur sur le levier de commande d'embrayage (9).

- ◆ Contrôler que sur l'interrupteur il n'y a pas de dépôts de saleté ou de boue ; le téton doit bouger sans obstacles, retournant automatiquement en sa position initiale.
- ◆ Contrôler le ressort (10), il ne doit pas être endommagé, abîmé ou énérvé.

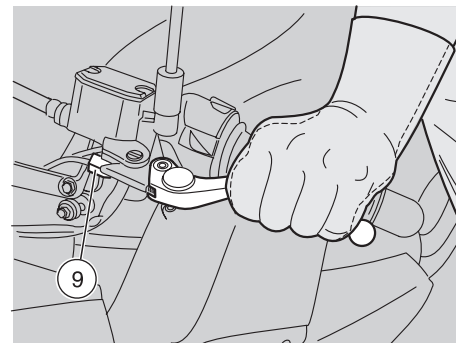

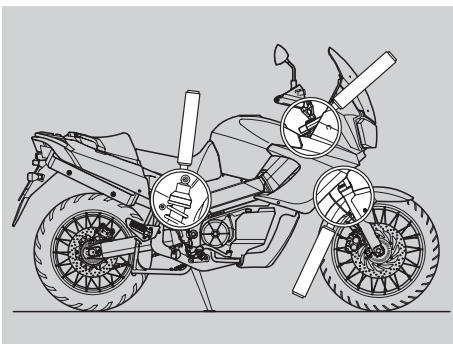

INSPECTION DES SUSPENSIONS AVANT ET ARRIERE

⚠ ATTENTION

Pour vidanger l'huile de la fourche avant, s'adresser à un Concessionnaire Officiel **aprilia**

Lire attentivement page 85 (ENTRETIEN).

⚠ ATTENTION

Effectuer les opérations d'entretien à intervalles réduits de moitié si le véhicule est utilisé dans des zones pluvieuses, poussiéreuses, des parcours accidentés ou en cas de conduite agile.

Vidanger l'huile de la fourche avant tous les 12000 km (7500 mi).

Après les 1000 premiers km (600 milles) et successivement tous les 12000 km (7500 mi) effectuer les contrôles suivants :

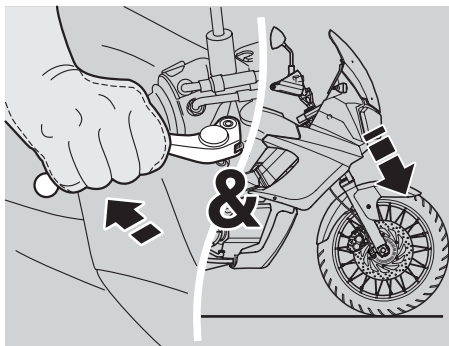

- ◆ Le levier de frein avant étant actionné, appuyer sur le guidon plusieurs fois, de manière à ce que la fourche s'enfonce. La course doit être douce et aucune trace d'huile ne doit être présente sur les tubes.
- ◆ Contrôler le serrage de toutes les fixations sur la fourche avant et contrôler toute la partie avant de la fourche pour s'assurer qu'elle est en bonnes conditions sans fuites ni préjudices. Agir de la sorte pour la suspension arrière et le bras oscillant.

⚠ ATTENTION

N'utilisez pas le véhicule si l'une ou les deux suspensions sont endommagées, et contactez votre Concessionnaire Officiel **aprilia**.



SUSPENSION AVANT

Après les 30000 premiers km (18750 milles) et successivement tous les 22500 km (14000 mi) faire remplacer les joints d'huile de la fourche en s'adressant à un Concessionnaire Officiel **aprilia**.

Les principaux composants de la suspension avant sont les deux tubes de fourches hydrauliques, reliés au châssis par la colonne de direction moyennant l'attache triple et la tête de fourche.

REGLAGE DE LA FOURCHE AVANT

Le réglage standard de la fourche avant est calé de façon à satisfaire la plupart des conditions de conduite à une vitesse basse ou élevée, pour le transport du conducteur avec bagage.

ATTENTION

En cas de nécessité s'adresser à un Concessionnaire Officiel **aprilia**.

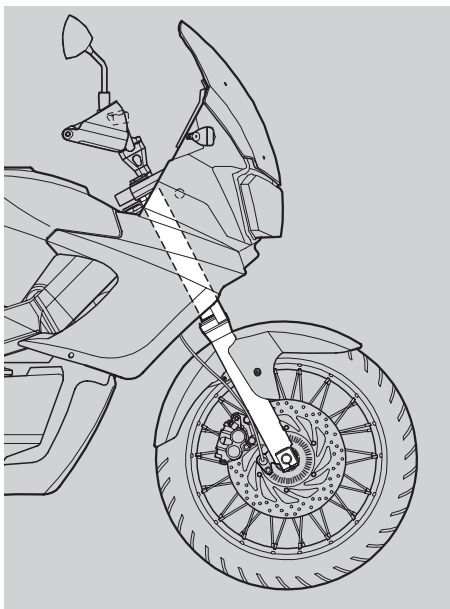

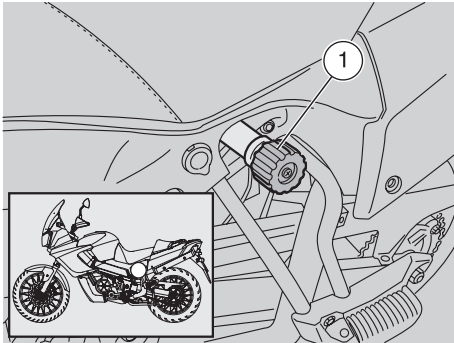

SUSPENSION ARRIERE

La suspension arrière est composée d'un groupe ressort-amortisseur hydraulique, fixé au châssis au moyen d'une rotule "uni-ball" et au bras oscillant arrière au moyen d'un système de leviers.

Le réglage de la hauteur du brin arrière du véhicule, peut se faire :

– à l'aide d'une molette (1) réglant la précharge du ressort.

La suspension arrière peut être mise au point en réglant l'amortissement en extension avec une vis de réglage (2).

IMPORTANT Il est possible de régler la hauteur du brin arrière d'après votre préférence.

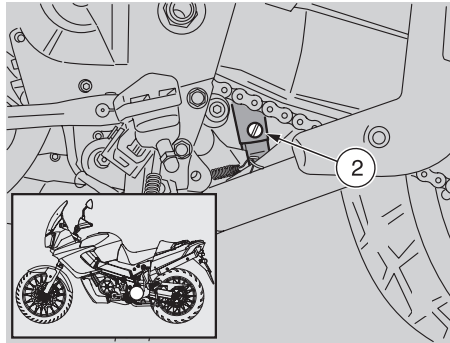

REGLAGE DE L'AMORTISSEUR ARRIERE

IMPORTANT Tous les 9350 milles (15000 km) contrôler et, si nécessaire, régler l'amortisseur arrière.

Si le véhicule est utilisé dans des compétitions de toutes sortes ou sur des routes non goudronnées, réalisez ce contrôle avec une cadence doublée par rapport à cet intervalle.

Le réglage standard en usine de l'amortisseur arrière est calé de façon à satisfaire la plupart des circuits de piste, pour le transport du conducteur avec bagage. Il est toutefois possible d'effectuer un réglage personnalisé d'après votre préférence se servant des éléments précédemment décrits.

⚠ DANGER

Avant d'intervenir de la sorte sur le véhicule, attendre que le moteur et le pot d'échappement aient refroidi jusqu'à la température ambiante.

L'irrespect de cette consigne peut occasionner des brûlures graves.

⚠ ATTENTION

Lorsqu'on règle l'amortisseur arrière, il faut toujours partir de la position la plus rigide. Il s'agit là de la position tout à droite (sens des aiguilles d'une montre) de la vis (2) réglant l'amortissement en extension.

Ne pas tourner la vis de réglage (2) après son limite, cela pourrait endommager la vis et détruire votre amortisseur.

Lorsque vous tournez la vis (2), assurez-vous toujours d'entendre le cliquetis typique dans un cran d'enclenchement en évitant les positions intermédiaires entre un cran et l'autre.

IMPORTANT Avant d'intervenir sur les réglages, choisissez l'assiette voulue selon les indications du tableau, voir p. 106 (TYPES DE REGLAGE).

TYPES DE REGLAGE

Réglage normal (standard) :
seulement pilote.

Réglage avec passager (pleine charge) :
pour des masses lourdes (ex.: pilote, passager
et bagage)

ATTENTION

**Régler la précharge du ressort et le freinage
hydraulique en extension de l'amortisseur**

selon vos exigences et selon les conditions
d'emploi du véhicule.

En augmentant la précharge du ressort, il est
nécessaire d'augmenter même le freinage
hydraulique en extension de l'amortisseur
afin d'éviter des secousses soudaines
pendant la conduite.

En cas de nécessité s'adresser à un
Concessionnaire Officiel **aprilia**.

TABLEAU DE REGLAGE DE L'AMORTISSEUR ARRIERE

Suspension arrière	Réglage normal (standard) : seulement pilote	Réglage avec passager(pleine charge) : pour des masses lourdes (ex. : pilote, passager, et bagage)
Précharge du ressort (A), bouton (1)	de complètement ouvert (*a) fermer (*b) environ de 18 déclics	de complètement ouvert (*a) fermer (*b) complètement
Réglage hydraulique en extension, vis (2)	de complètement fermé (*c) ouvrir (*d) environ de 19 déclics	de complètement fermé (*c) ouvrir (*d) environ de 15 déclics

(*a) = Position tout à gauche (sens inverse des aiguilles d'une montre)

(*b) = Rotation dans le sens des aiguilles d'une montre

(*c) = Position tout à droite (sens des aiguilles d'une montre)

(*d) = Rotation dans le sens inverse des aiguilles d'une montre

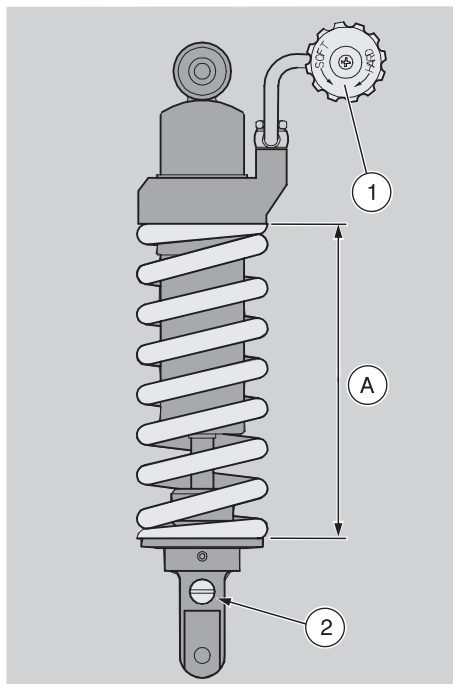

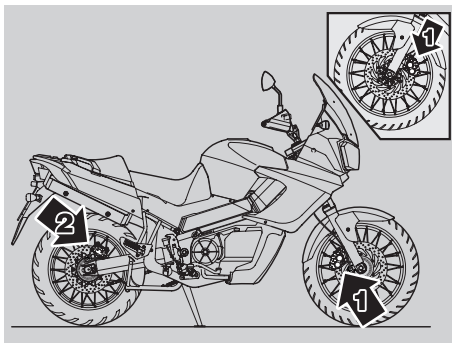

VERIFICATION DE L'USURE DES PLAQUETTES

Lire attentivement page 49 (FREINS), page 50 (FREINS A DISQUE) et page 85 (ENTRETIEN).

IMPORTANT Ce véhicule est équipé de freins à disque avant et arrière, avec des circuits hydrauliques séparés.

Le système de freinage avant est à double disque (côté droit et côté gauche).

Le système de freinage arrière est à disque unique (côté droit).

Les informations suivantes se réfèrent à un système de freinage unique, mais elles sont valables pour tous les deux.

⚠ ATTENTION

Effectuer les opérations d'entretien à intervalles réduits de moitié si le véhicule est utilisé dans des zones pluvieuses, poussiéreuses, des parcours accidentés ou en cas de conduite agile.

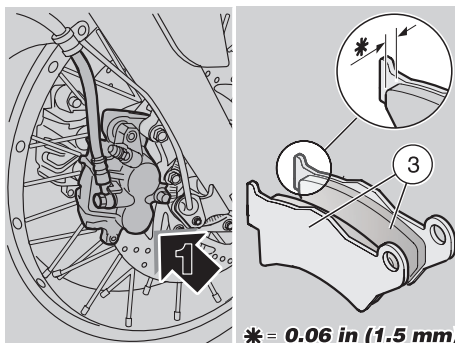

* = 0.06 in (1.5 mm)

Contrôler l'état d'usure des plaquettes de frein après les 1000 premiers km (600 milles) et successivement tous les 2000 km (1250 mi) et avant tout voyage.

L'usure des plaquettes de frein à disque dépend de l'emploi, du type de conduite et de chaussée.

Si l'on utilise le véhicule de manière exaspérée ou sur des routes poussiéreuses ou mouillées, l'usure résultera plus rapide que le normal.

⚠ DANGER

Contrôler l'usure des plaquettes des freins surtout avant tout voyage.

CONTROLE DE L'USURE DES PLAQUETTES

◆ Positionner le véhicule sur la béquille, voir page 83 (POSITIONNEMENT DU VEHICULE SUR LA BEQUILLE).

IMPORTANT Les étriers de freins avant (gauche et droit) sont équipés de deux plaquettes pour chaque étrier.

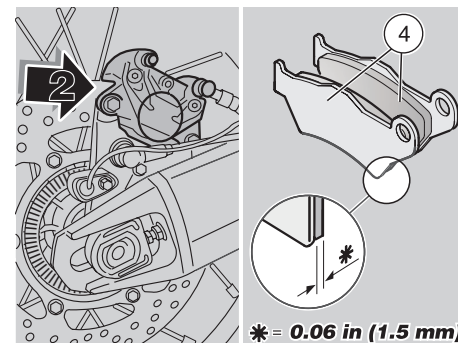

* = 0.06 in (1.5 mm)

L'étrier du frein arrière est équipé de deux plaquettes.

◆ Réaliser un contrôle visuel de l'épaisseur de la matière de friction. Utiliser une lampe à éclats. Voir les flèches (1) et (2) ci-dessus.

Si l'épaisseur du matériau de frottement [même d'une seule plaquette avant (3) ou arrière (4)] est réduite jusqu'à la valeur d'environ **0,06 pouces (1,5 mm)** :

- pour les étriers de frein avant (droit et gauche) s'adresser à un Concessionnaire Officiel **aprilia** et faire remplacer toutes les plaquettes des deux étriers de frein avant.
- pour l'étrier de frein arrière, s'adresser à un Concessionnaire Officiel **aprilia** et faire remplacer les deux plaquettes de l'étrier de frein arrière.

⚠ DANGER

L'usure excessive dépassant la limite du matériau de frottement causerait le contact du support métallique de la plaquette avec le disque, émettant un bruit métallique et des étincelles de l'étrier.



A ce stade vous aurez déjà détruit le disque qui devra être remplacé. N'utilisez pas votre véhicule en pareilles conditions, sinon l'efficacité de freinage et la sécurité en seront mises à dure épreuve. D'autant plus que cela pourrait entraîner un accrochage au risque de graves blessures ou de mort.

DANGER

Pour le remplacement des plaquettes et des disques, s'adresser à un Concessionnaire Officiel **aprilia**.

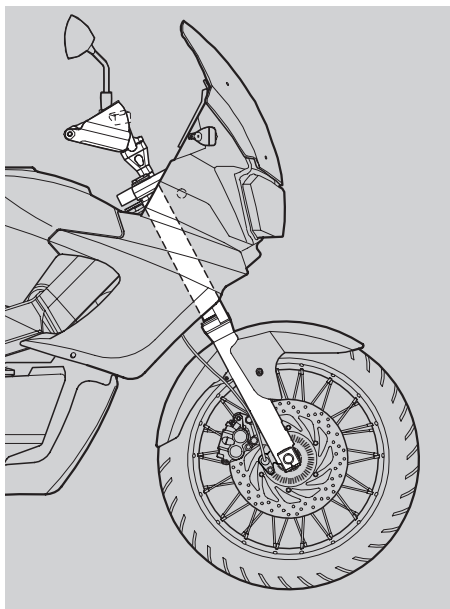

CONTROLE DE LA DIRECTION

Les opérations pour ce contrôle requièrent des connaissances spécifiques, s'adresser à un Concessionnaire Officiel **aprilia**.

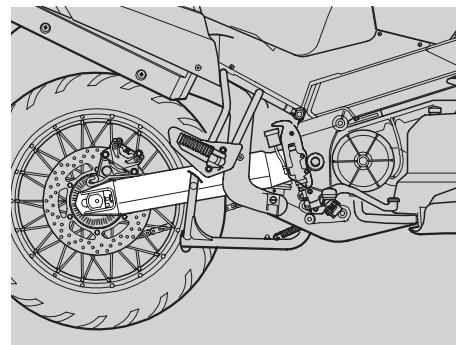

CONTROLE DE L'AXE FIXE DE BRAS OSCILLANT

Les opérations pour ce contrôle requièrent des connaissances spécifiques, s'adresser à un Concessionnaire Officiel **aprilia**.

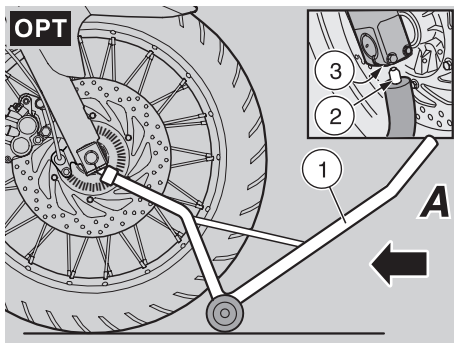

POSITIONNEMENT DU VEHICULE SUR LA BEQUILLE DE SOUTIEN AVANT **OPT**

⚠ DANGER

S'assurer que la surface de stationnement est libre d'entraves, solide et plate.

- ◆ Choisir une aire de stationnement appropriée, voir p. 81 (STATIONNEMENT)

⚠ DANGER

Lorsqu'on utilise la béquille de support avant, il faut placer le véhicule également sur sa béquille centrale **OPT**.

N'essayez pas d'utiliser la béquille avant sans son support centrale **OPT** ou en toute autre manière. L'irrespect de cet avertissement peut entraîner un accident au risque de graves blessures ou de mort.

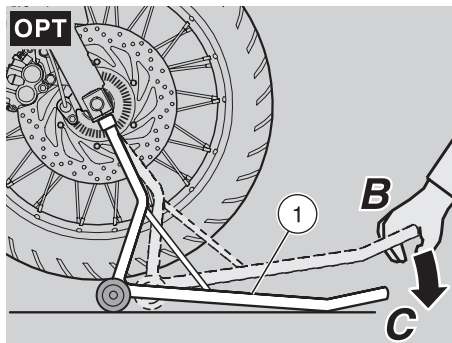

- ◆ Positionner le véhicule sur sa béquille centrale **OPT**, voir p. 83 (POSITIONNEMENT DU VEHICULE SUR LA BEQUILLE)

⚠ DANGER

S'assurer que le véhicule soit stable une fois garé. S'il devait tomber, il en remporterait bien sûr des dommages et pourrait également être préjudiciable à d'autres personnes.

- ◆ Levez (A) le brin avant de la béquille (1) et insérez chacun de ses bouts (2) dans les orifices (3) à la partie inférieure de la fourche avant.
- ◆ Saisissez (B) la partie centrale avant de la béquille (1) de vos mains.

⚠ DANGER

Ne tâchez pas de saisir la béquille dans tout autre manière (différente par rapport à la description) ; une telle tentative peut facilement écraser vos doigts, s'ils venaient se trouver entre la béquille de support et le sol.



- ◆ Poussez (C) la béquille (1) vers le bas jusqu'à ce qu'elle atteigne sa butée de fin de course (voir figure).

GARDER LE VEHICULE HORS DE LA PORTEE DES ENFANTS.

⚠ DANGER

S'assurer que le véhicule soit stable. S'il devait tomber, il pourrait être préjudiciable aux personnes se trouvant à proximité et à tout autre propriété, tout comme remporter lui-même des dommages.

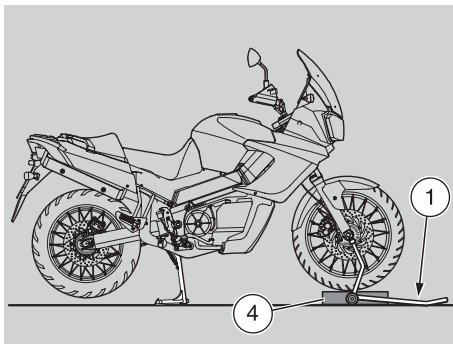

ROUE AVANT

⚠ DANGER

Les opérations pour le démontage et le remontage de la roue avant pourraient se révéler difficiles pour l'utilisateur inexpérimenté. En cas de nécessité, s'adresser à un Concessionnaire Officiel **aprilia**.

En tout cas si l'on désire procéder personnellement, lire attentivement page 85 (ENTRETIEN).

⚠ DANGER

Utiliser de gants de travail épais pour retirer la roue avant.

Se munir de gants en latex, caoutchouc ou nitrile pour réaliser des opérations comportant le contact avec la graisse ou l'huile.

Durant le démontage et le réassemblage, faire attention de ne pas endommager la tuyauterie, les disques et les plaquettes des freins, le capteur ABS et la roue crantée.

Avant d'entamer les opérations qui suivent, laisser refroidir le moteur et le silencieux d'échappement jusqu'à ce qu'ils atteignent la température ambiante.

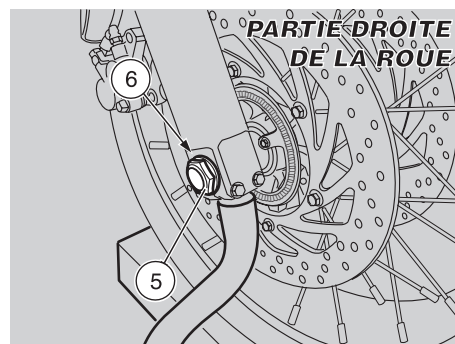
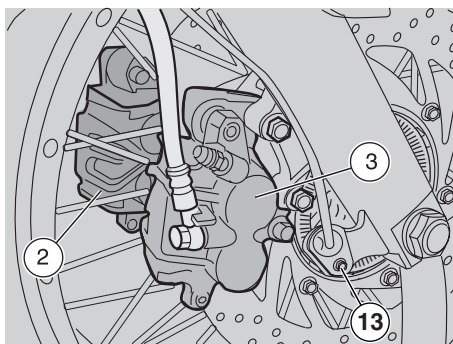

L'irrespect de cette consigne peut occasionner des brûlures graves.

Conduire avec des jantes endommagées compromet sa propre sécurité, celle d'autrui et celle du véhicule.

Contrôler les conditions de la jante et la faire remplacer si elle est endommagée.

⚠ DANGER

Faites remplacer votre jante par votre Concessionnaire Officiel **aprilia**.

IMPORTANT Pour retirer la roue vous devez disposer de la béquille de support (1) avant correspondante.

DEMONTAGE

- ◆ Déposer le capteur ABS en dévissant la vis (13).
- ◆ Enlever l'étrier de gauche (2) et de droite (3) du frein avant, voir page 125 (DEPOSE DES ETRIERES DE FREINS AVANT).

⚠ ATTENTION

Ne jamais toucher au levier de frein avant après avoir retiré les étriers de freins de

leurs disques. Ce faisant, les pistons de l'étrier seraient chassés à l'extérieur de leur logements avec le jaillissement du liquide de frein. Si cela devait accidentellement s'avérer, transportez votre véhicule auprès de votre Concessionnaire Officiel **aprilia** qui saura y remédier.

- ◆ Placer sous le véhicule une cale (4) pour maintenir la roue en position après l'avoir libérée.

⚠ ATTENTION

S'assurer que le véhicule est stable. S'il devait tomber, il pourrait être préjudiciable aux personnes se trouvant à proximité et à tout autre propriété, tout comme remporter lui-aussi de dommages.

- ◆ Ayez recours à un assistant pour mettre en équilibre le guidon dans sa position tout droite.

Couple de serrage de l'écrou de roue (5) : 80 Nm (57,86 pieds livre).

- ◆ Desserrer et enlever l'écrou de roue (5) et la rondelle (6).

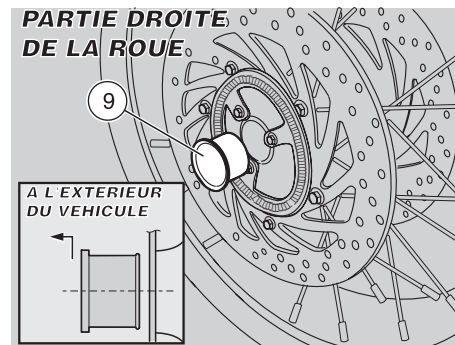
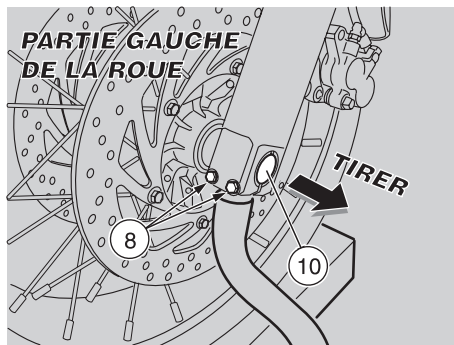
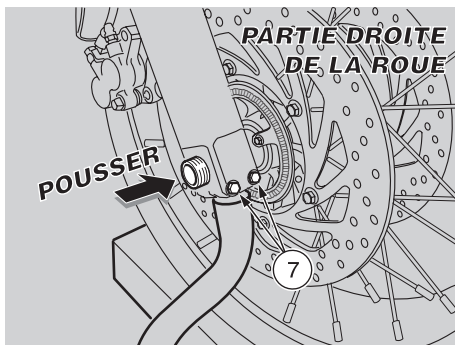

Couple de serrage des vis de l'étau de l'axe de roue (7) (8) :
10 Nm (7,23 pieds livre).

- ◆ Dévisser les deux vis de l'étau de l'axe de roue (7) (côté droit) à l'aide d'une clé Allen appropriée.
- ◆ Dévisser les deux vis de l'étau de l'axe de roue (8) (côté gauche) à l'aide d'une clé Allen appropriée.

IMPORTANT Contrôler la disposition de l'entretoise (9) (côté droit) afin de la pouvoir remonter correctement.

IMPORTANT Afin de faciliter l'extraction de l'axe de roue (10), soulever modérément la roue.

- ◆ Pousser l'axe de roue partiellement à l'extérieur de la fourche avant en frappant l'extrémité filetée avec un maillet plastique ou un jet en bois.
- ◆ Soutenir la roue avant et extraire manuellement l'axe de roue (10) en le tirant du côté gauche du véhicule.
- ◆ Enlever la roue en l'extrayant de la partie avant.

IMPORTANT L'entretoise (9) reste positionnée dans le logement de la roue ; si elle sort la repositionner correctement.

REASSEMBLAGE

⚠ DANGER

Utiliser de gants de travail épais pour retirer la roue avant.

Se munir de gants en latex ou nitrile pour réaliser des opérations comportant le contact avec la graisse ou l'huile

- ◆ Etendre un voile de graisse lubrifiante sur l'axe de la roue AVANT (10), voir page 156 (TABLEAU DES LUBRIFIANTS).

IMPORTANT Exécuter l'opération suivante, uniquement si l'entretoise (9) est sortie de son logement.

⚠ ATTENTION

L'entretoise (9) a des épaulements avec deux différents diamètres, prendre un soin tout particulier pour installer l'entretoise (9) de manière appropriée.

- ◆ Insérer l'entretoise (9) dans son logement sur la roue (côté droit) avec le diamètre plus grand dirigé vers l'extérieur du véhicule (voir figure).

⚠ ATTENTION

La flèche (11) (12) se trouvant sur le moyeu de roue indique le sens de rotation. Pendant le réassemblage faire attention au positionnement correct de la roue : la flèche doit être visible au côté droit (marqué ← DX) (11) et au côté gauche (marqué →) (12) du véhicule.

- ◆ Positionner la roue entre les bras de fourche au-dessus de la cale (4).

⚠ DANGER

La roue avant est lourde et peut facilement écraser vos doigts s'ils se trouvent entre toute partie de la roue et la fourche avant. N'essayez pas d'aligner la roue et les étaux de l'axe de vos doigts. L'irrespect de cet avertissement

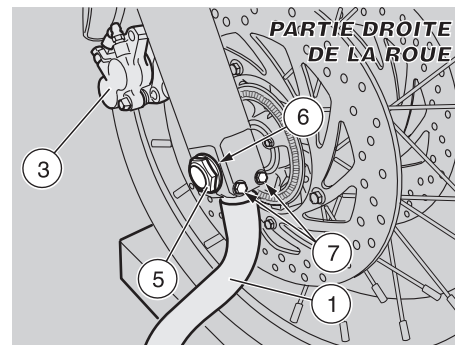
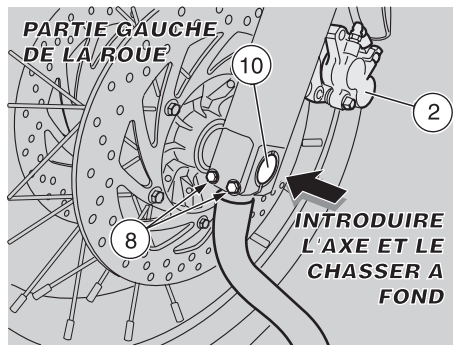
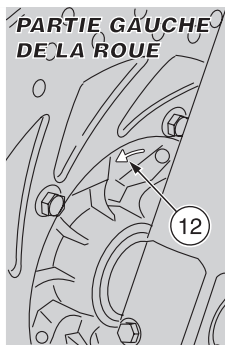
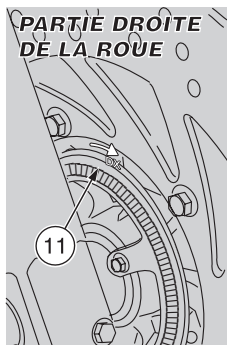

peut entraîner de graves préjudices physiques.

- ◆ Déplacer la roue jusqu'à aligner le trou central avec les trous sur la fourche.
- ◆ Enfiler complètement l'axe de la roue (10) du côté gauche.

IMPORTANT S'assurer que l'axe de roue (10) est complètement introduit.

- ◆ Positionner la rondelle (6) et serrer manuellement l'écrou de la roue (5).

IMPORTANT Dans cette phase le serrage provisoire des deux vis de l'étau de l'axe de roue (8) (côté gauche), ne requiert ni prévoit le respect du couple de serrage.

- ◆ Visser les deux vis de l'étau de l'axe de roue (8) (côté gauche) et les serrer de manière suffisante pour bloquer la rotation de l'axe de roue (10).

- ◆ Serrer l'écrou de roue (5) au couple prescrit.

Couple de serrage de l'écrou de roue (5) : 80 Nm (57,86 pieds livre).

- ◆ Serrer les deux vis (7) de l'étau de l'axe (côté droit), à l'aide d'une clef Allen appropriée.

Couple de serrage de la vis (7) de l'étau axe : 10 Nm (7,23 pieds livre).

- ◆ Desserrer les deux vis de l'étau de l'axe de roue (8) (côté gauche) à l'aide d'une clef Allen appropriée.
- ◆ Retirer le support (4) de dessous du pneu avant.
- ◆ Remonter les étriers de frein avant, celui de gauche (2) et celui de droite (3), voir page 125 (DEPOSE DES ETRIERES DE FREINS AVANT)).
- ◆ Retirer la béquille **OPTI** de support avant (1), voir p. 109 (POSITIONNEMENT DU VEHICULE SUR LA BEQUILLE **OPTI** DE SUPPORT AVANT).

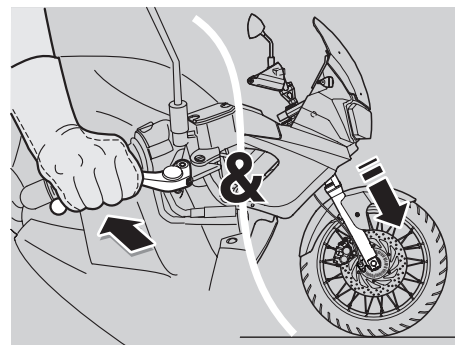

- ◆ Assoyez-vous à califouchon sur la moto, voir page 69 (MONTEE ET DESCENTE DU VEHICULE).
- ◆ **X** Actionnez le levier de frein avant et appuyez sur le guidon plusieurs fois, pour comprimer les ressorts de la fourche. Ce faisant les tubes de fourche s'aligneront.

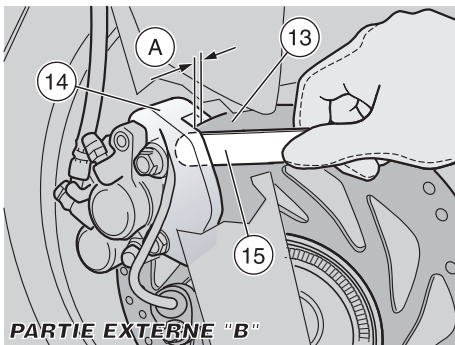

⚠ DANGER

Un jeu insuffisant (A) entre le disque de frein (13) et le support de l'étrier de frein (14) peut endommager le disque de frein et donc réduire la capacité de freinage.

Jeu minimum (A) : 0,6 mm (0,024 pouces).

- ◆ * Introduire une jauge à épaisseur de 0,6 mm (0,024 pouces) (15) entre le disque de frein (13) et le support de l'étrier de frein (14).

Effectuer l'opération à l'intérieur (C) et à l'extérieur (B) des deux disques de frein.

⚠ DANGER

Si le jeu est irrégulier, répéter les opérations signalées par *.

Si le jeu est régulier :

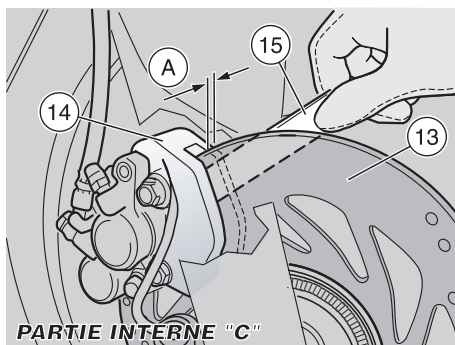

- ◆ Positionner le véhicule sur la béquille, voir page 83 (POSITIONNEMENT DU VEHICULE SUR LA BEQUILLE).

- ◆ Serrer les deux vis de l'étau de l'axe de roue (8) (côté gauche) à l'aide d'une clef Allen appropriée.

Couple de serrage des vis de l'étau de l'axe de roue (8) : 10 Nm (7,23 pieds livre).

- ◆ Reposer le capteur ABS.
- ◆ Veiller à ce que les composants suivants ne soient pas salis :
 - pneu ;
 - roue ;
 - disques de frein ;
 - roue crantée.

⚠ DANGER

A la suite de l'entretien des freins, toujours contrôler leur fonctionnement, Si la course du levier ou de la pédale est excessive, ou que vous constatez que l'efficacité de freinage est quelque peu réduite, faites les remettre en l'état par votre Concessionnaire Officiel

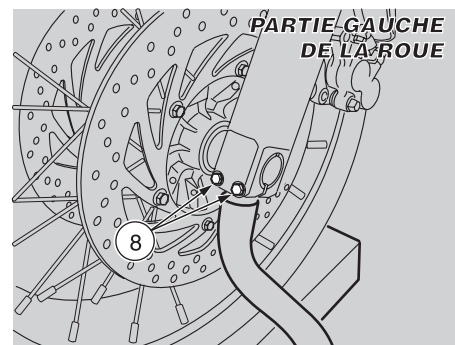

aprilia. Il peut s'avérer nécessaire d'effectuer une purge d'air du système ou d'en diagnostiquer d'autres anomalies.

Ne roulez jamais avec votre véhicule dans la circulation routière aussitôt après la révision des freins. Utilisez le levier ou la pédale des freins à plusieurs reprises avant de vous mettre en route. Testez ensuite votre véhicule dans une aire de stationnement ou toute autre zone sûre avec peu de circulation pour vous assurer que les freins sont bien fonctionnants. L'irrespect de ces avertissements peut entraîner un accident avec comme retombées de graves blessures, voire la mort.

Il est conseillé de faire contrôler les couples de serrage, le centrage et l'équilibrage par un Concessionnaire Officiel **aprilia**. Il s'agit là d'opérations critiques pour la sécurité et l'irrespect de cette consigne peut entraîner la perte de contrôle du véhicule au risque de graves lésions ou de mort.

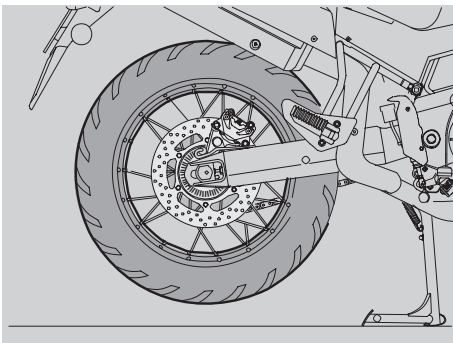

ROUE ARRIERE

⚠ DANGER

Les opérations pour le démontage et le remontage de la roue arrière pourraient se relever difficiles et complexes pour l'utilisateur inexpérimenté.

Il est conseillé de s'adresser à un Concessionnaire Officiel **aprilia**.

En tout cas si l'on désire procéder personnellement, lire attentivement page 85 (ENTRETIEN).

Durant le démontage et le remontage faire attention de ne pas endommager la tuyauterie, le disque et les plaquettes de frein, le capteur ABS (18) et la roue crantée (19).

Laisser le moteur et le pot d'échappement refroidir jusqu'à ce qu'ils atteignent la température ambiante, avant d'effectuer les opérations successives, afin d'éviter des brûlures possibles.

Conduire avec des jantes endommagées compromet sa sécurité, celle d'autrui et celle du véhicule.

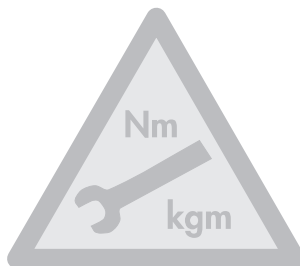

Contrôler les conditions de la jante de roue, si elle est endommagée la faire remplacer.

⚠ DANGER

S'adresser à un Concessionnaire Officiel **aprilia**.

IMPORTANT Pour enlever la roue arrière, il faut que le véhicule soit équipé de la béquille centrale **OPTI**.

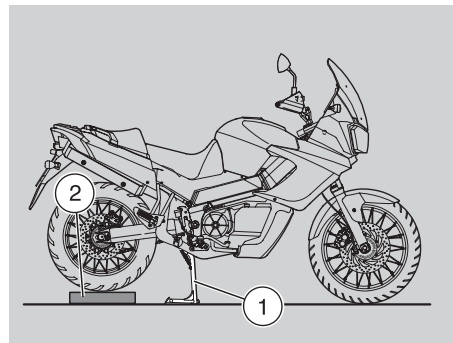

DEMONTAGE

⚠ DANGER

Utiliser de gants de travail épais pour retirer la roue arrière.

Se munir de gants en latex, caoutchouc ou nitrile pour réaliser des opérations comportant le contact avec la graisse ou l'huile.

- ◆ Déposer le capteur ABS en dévissant la vis (20).
- ◆ Positionner le véhicule sur la béquille centrale (1) **OPTI**, voir page 83 (POSITIONNEMENT DU VEHICULE SUR LA BEQUILLE).
- ◆ Placer une cale (2) sous le pneu pour maintenir la roue en position après l'avoir libérée.

⚠ DANGER

Assurez-vous que le véhicule soit stable. S'il tombe il peut occasionner de préjudices aux personnes qui se trouvent à proximité ou à tout autre propriété, ainsi qu'emporter lui-même des dommages.

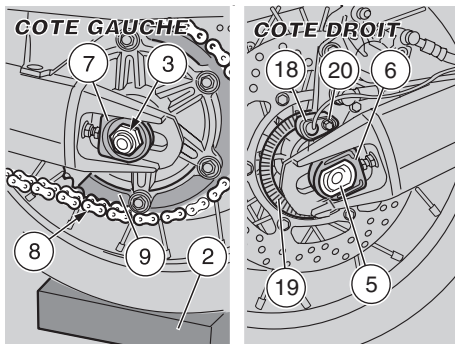

Couple de serrage de l'écrou de la roue (3) : 120 Nm (86,80 pieds livre).

◆ Desserrer et enlever l'écrou de la roue (3) et garder la rondelle (4).

IMPORTANT Afin de faciliter l'extraction de l'axe de roue (5), soulever modérément la roue.

◆ Extraire l'axe de la roue (5) du côté gauche.

IMPORTANT Contrôler la position des tendeurs de chaîne droit (6) et gauche (7) afin de les pouvoir rassembler correctement.

◆ Garder les tendeurs de chaîne droit (6) et gauche (7).

⚠ DANGER

Tenez vos doigts à l'écart de la chaîne et du pignon. Vous pouvez facilement perdre un doigt s'il devait être pris entre ces deux éléments. Utiliser de gants de travail épais pour retirer la roue arrière. Ne jamais tâcher de mettre en ligne la roue arrière de vos doigts. L'irrespect de cet avertissement peut entraîner de graves préjudices physiques.

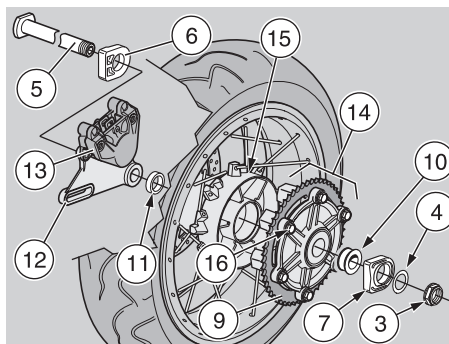

◆ Retirer la chaîne de transmission (8) de la couronne (9) et la déposer de la couronne.

IMPORTANT Dégager et enlever la chaîne de transmission (8) de la couronne (9).

◆ Déplacer la roue vers l'avant et tirer la chaîne de transmission (8) à l'extérieur de la couronne (9).

◆ Faire avancer la roue et libérer la chaîne de transmission (8) de la couronne dentée (9).

⚠ ATTENTION

Ne pas actionner le levier de frein arrière après avoir enlevé la roue, car les pistons pourraient sortir de leurs logements en causant une fuite du liquide des freins. Si cela arrive, s'adresser à un Concessionnaire Officiel aprilia qui effectuera l'intervention d'entretien.

◆ Extraire la roue de la partie arrière du bras oscillant, en faisant attention lorsqu'on extrait le disque de l'étrier de frein.

IMPORTANT L'entretoise gauche (10) et l'entretoise droite (11) restent positionnées

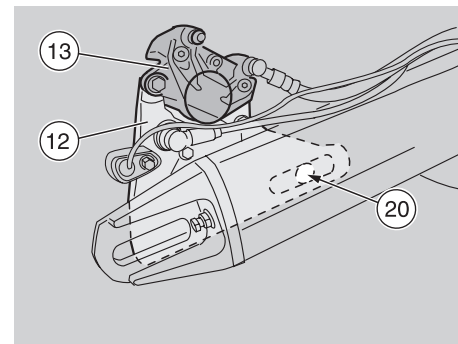

dans les logements de roue correspondants ; si elles sortent, il faut les repositionner correctement.

IMPORTANT Sur le côté droit du bras oscillant la plaque (12) de support de l'étrier de frein (13) reste installée.

Agir avec précaution. Si le groupe de la transmission finale (14) est installé sur le support de l'amortisseur de couple (15), ne pas renverser ni tourner en position horizontale du côté de la couronne (A) la roue arrière, le groupe de la transmission finale pourrait s'extraire en tombant avec la possibilité d'endommager la couronne dentée (9).

IMPORTANT La dépose du groupe de la transmission finale n'est pas nécessaire si la roue est placée en position de marche (verticale) ou en position horizontale avec la couronne dentée dirigée vers le haut et bien fixée, dans les deux cas, pour éviter le renversement.

IMPORTANT Ne pas dévisser en aucun cas les six vis (16). Le groupe de la transmission finale s'extraît complètement du support de l'amortisseur de couple.

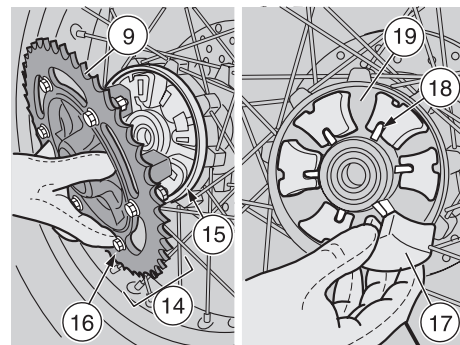
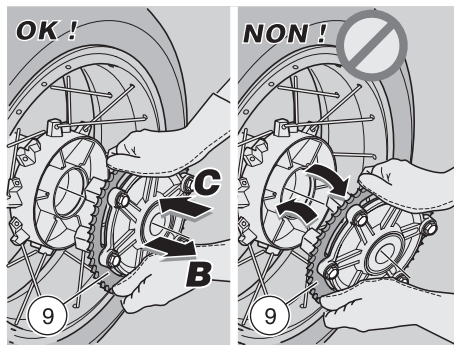
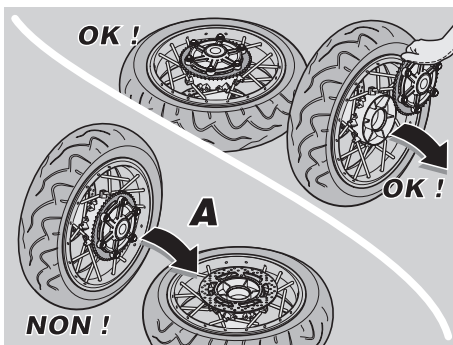

- ◆ En agissant de vos deux mains (B) sur le diamètre extérieur du pignon (9) extraire, parallèlement à l'axe de roue, le groupe de la transmission finale.
- ◆ Oter les six tampons pour amortisseur de couple (17) du support de l'amortisseur de couple (15).

IMPORTANT Contrôler l'état des six tampons pour amortisseur de couple (17) ; s'ils sont endommagés ou usés excessivement, les remplacer.

⚠ ATTENTION

Toujours remplacer les six éléments caoutchouc.

Remplacez toujours les composants par des éléments de type identique (commandez-les à votre Concessionnaire Officiel **aprilia**).

REASSEMBLAGE

⚠ DANGER

Utiliser de gants de travail épais pour installer la roue arrière.

Se munir de gants en latex, caoutchouc ou nitrile pour réaliser des opérations comportant le contact avec la graisse ou l'huile.

La transmission finale (14) résulte déposée alors :

- ◆ Positionner les six tampons pour amortisseur de couple (17) sur les logements (18) adaptés se trouvant sur les supports de l'amortisseur de couple (15).

IMPORTANT Positionner le groupe de transmission finale, parallèlement à l'axe de roue, en glissant les amortisseurs de couples dans leurs logements (19) sur le support (15) de l'amortisseur de couple, entre un élément caoutchouc et l'autre (17).

- ◆ En agissant de vos deux mains (C) sur le diamètre extérieur du pignon (9) introduire l'unité de transmission finale dans le support de l'amortisseur de couple (15).

⚠ ATTENTION

Durant le remontage de la roue arrière faire

attention de ne pas endommager la tuyauterie, le disque et les plaquettes de frein.

IMPORTANT Exécuter l'opération suivante, uniquement si l'entretoise gauche (10) et/ou l'entretoise droite (11) sont sorties de leurs logements.

- ◆ Insérer l'entretoise gauche (10) et/ou l'entretoise droite (11) dans les logements correspondants avec le diamètre plus grand dirigé vers l'extérieur du véhicule.

⚠ ATTENTION

Avant de procéder au rassemblement, s'assurer que la plaque (12) de support de l'étrier de frein (13) est positionnée correctement ; la boutonnière de la plaque doit être insérée dans la cheville d'arrêt adéquate (20) dans la partie interne du côté droit du bras oscillant. Faire attention pendant l'introduction du disque dans l'étrier de frein.

- ◆ Positionner la roue entre les supports du bras oscillant au-dessus du soutien (2).

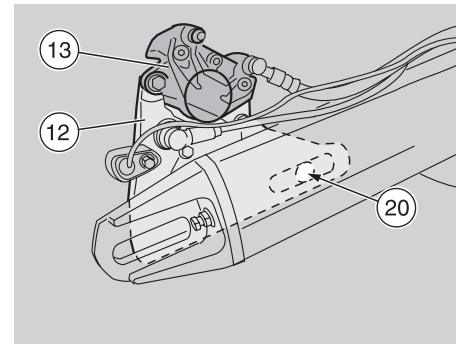
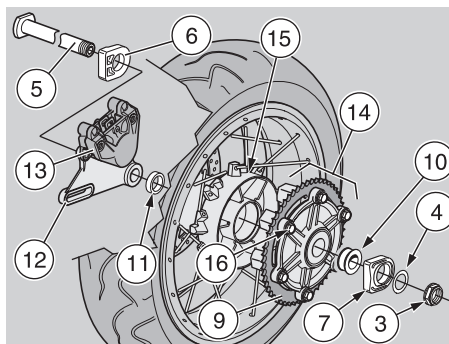
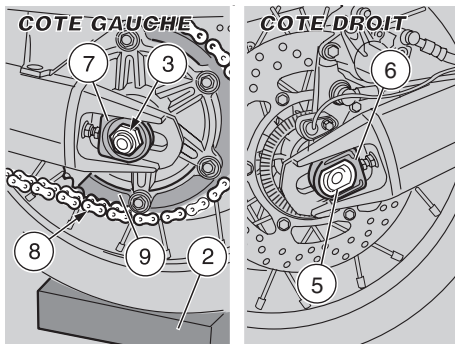

⚠ DANGER

Tenez vos doigts à l'écart de la chaîne et du pignon. Vous pouvez facilement perdre un doigt s'il devait être pris entre ces deux éléments. Utiliser de gants de travail épais pour retirer la roue arrière. Ne jamais tâcher de mettre en ligne la roue arrière de vos doigts. L'irrespect de cet avertissement peut entraîner de graves préjudices physiques.

- ◆ Faire avancer la roue autant que possible et positionner la chaîne de transmission (8) sur la couronne dentée (9).
- ◆ Insérer correctement les tendeurs de chaîne droit (6) et gauche (7) dans les logements appropriés sur le bras oscillant.
- ◆ Appliquer uniformément une petite quantité de graisse sur l'axe de roue (5), voir page 156 (TABLEAU DES LUBRIFIANTS).
- ◆ Tirer la roue postérieure vers l'arrière jusqu'à aligner les trous des roulements avec les trous sur le bras oscillant.

- ◆ Tourner la plaque (12) de support, munie de l'étrier de frein (13) avec le point d'appui sur la cheville d'arrêt (20), jusqu'à l'aligner avec les trous.

IMPORTANT Pour favoriser l'introduction de l'axe (5) lever légèrement la roue.

- ◆ Enfiler complètement l'axe de la roue (5) du côté gauche.

IMPORTANT S'assurer que l'axe de la roue (5) soit complètement introduit, avec la tête dans le siège approprié sur le tendeur de chaîne gauche.

- ◆ Positionner la rondelle (4) et serrer manuellement l'écrou de la roue (3).
- ◆ Retirer le support (2) de dessous du pneu arrière.
- ◆ Contrôler la tension de la chaîne, voir page 118 (CHAÎNE DE TRANSMISSION).
- ◆ Serrer l'écrou de la roue (3).

Couple de serrage de l'écrou de la roue (3) : 120 Nm (86,80 pieds livre).

- ◆ Reposer le capteur ABS.
- ◆ Veiller à ce que les composants suivants ne soient pas salis :
 - pneu ;
 - roue ;
 - disques de frein ;
 - roue crantée.

⚠ DANGER

A la suite de l'entretien des freins, toujours contrôler leur fonctionnement. Si la course du levier ou de la pédale est excessive, ou que vous constatez que l'efficacité de freinage est quelque peu réduite, faites les remettre en l'état par votre Concessionnaire Officiel **aprilia**. Il peut s'avérer nécessaire d'effectuer une purge d'air du système ou d'en diagnostiquer d'autres anomalies. Ne roulez jamais avec votre véhicule dans la circulation routière aussitôt après la révision des freins. Utilisez le levier ou la pédale des freins à plusieurs reprises avant de vous mettre en route. Testez ensuite votre véhicule dans une aire de stationnement ou toute autre zone sûre avec peu de circulation pour vous assurer que

les freins sont bien fonctionnants. L'irrespect de ces avertissements peut entraîner un accident avec comme retombées de graves blessures, voire la mort.

Il est conseillé de faire contrôler les couples de serrage, le centrage et l'équilibrage par un Concessionnaire Officiel **aprilia**. Il s'agit là d'opérations critiques pour la sécurité et l'irrespect de cette consigne peut entraîner la perte de contrôle du véhicule au risque de graves lésions ou de mort.

CHAÎNE DE TRANSMISSION

Lire attentivement page 85 (ENTRETIEN).

Tous les 500 km (300 milles) contrôler les conditions, l'usure, le jeu (tension) et le graissage de la chaîne de transmission.

Le véhicule est équipé d'une chaîne sans fin, il n'y a donc aucun maillon de jonction.

⚠ DANGER

Un relâchement excessif de la chaîne peut causer du bruit ou le battement de celle-ci avec l'usure conséquente du patin et de la plaque de guidage de la chaîne.

N'utilisez pas votre véhicule si la chaîne n'est pas bien réglée, voir p. 118 (REGLAGE).

Pour vérifier les conditions de la chaîne, il faut la saisir là où elle s'enroule autour du pignon et tâcher de l'éloigner de celui-ci en tirant.

Si vous pouvez l'éloigner du pignon plus d'un huitième de pouce, la chaîne est usée et il faut la remplacer.

⚠ ATTENTION

Remplacez toujours chaîne, pignon et couronne ensemble même si ce n'est qu'un de ces éléments qui doit être substitué.

Toujours remplacer la chaîne, le pignon et la couronne avec des éléments de type identique (commandez-les auprès de votre Concessionnaire Officiel **aprilia**).

⚠ ATTENTION

L'absence d'entretien peut être à l'origine d'une usure prématurée de la chaîne et de préjudices à la couronne et au pignon.

Rapprochez les intervalle d'entretien si votre véhicule est utilisé sur des routes poussiéreuses ou boueuses.

⚠ DANGER

Avant d'exécuter les opérations qui suivent, attendre que le moteur et le silencieux d'échappement aient refroidi jusqu'à la température ambiante.

L'irrespect de cette consigne peut occasionner des brûlures graves.

⚠ DANGER

Tenez vos doigts à l'écart de la chaîne et du pignon, spécialement si vous êtes en train de tourner la roue arrière en intervenant sur le véhicule. Vous pouvez facilement être blessé si un doigt devait être pris entre la chaîne et le pignon. Utiliser de gants de travail pour réaliser ces opérations.

⚠ DANGER

Se munir de gants en latex, caoutchouc ou nitrile pour réaliser des opérations comportant le contact avec la graisse ou l'huile

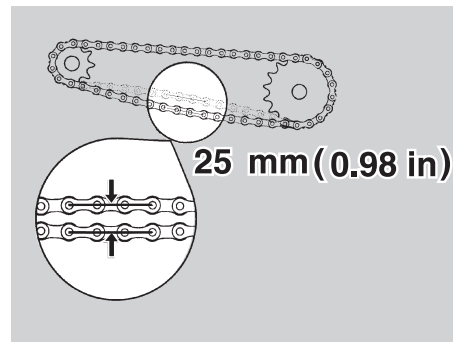

CONTROLE DE LA TENSION

Pour contrôler la tension :

- ◆ Arrêter le moteur, voir page 80 (ARRET).
- ◆ Positionner le véhicule sur la béquille centrale, voir page 83 (POSITIONNEMENT DU VEHICULE SUR LA BEQUILLE).
- ◆ Mettre le levier de changement vitesse au point mort.
- ◆ Contrôler le mou de la chaîne. Il doit être 15 mm (0,59 pouces) au beau milieu du brin inférieur comme la figure le montre.
- ◆ Déplacer le véhicule en avant et en arrière, ou soutenez la roue arrière en l'air et la tourner dans différentes positions, pour contrôler l'oscillation verticale de la chaîne à des points variés. Si l'oscillation est considérable dans des phases différentes de rotation, il faut remplacer l'ensemble chaîne couronne et pignon.

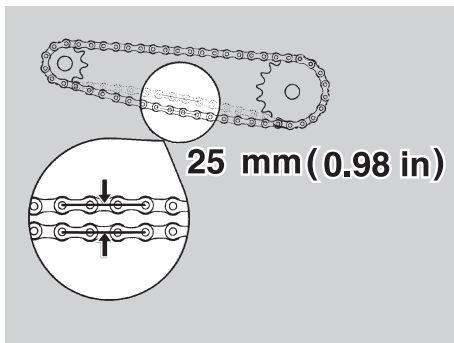

25 mm (0.98 in)

⚠ ATTENTION

Remplacez toujours chaîne, pignon et couronne ensemble même si ce n'est qu'un de ces éléments qui doit être substitué.

Toujours remplacer la chaîne, le pignon et la couronne avec des éléments de type identique (commandez-les auprès de votre Concessionnaire Officiel **aprilia**).

⚠ DANGER

N'utilisez pas le véhicule si la chaîne est endommagée car cela peut occasionner le serrage de la roue au risque d'un accident avec comme retombées de graves blessures ou la mort. Graissez souvent votre chaîne pour réduire au maximum ce risque d'endommagement, voir p. 120 (NETTOYAGE ET LUBRIFICATION).

Si le mou est le même à différents niveaux, mais sa valeur est autour de 15 mm (0,59 pouces) il faut régler la chaîne , voir p. 119 (REGLAGE).

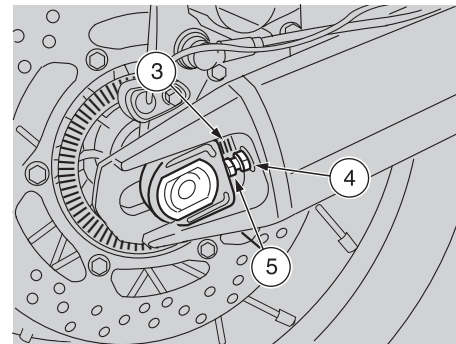
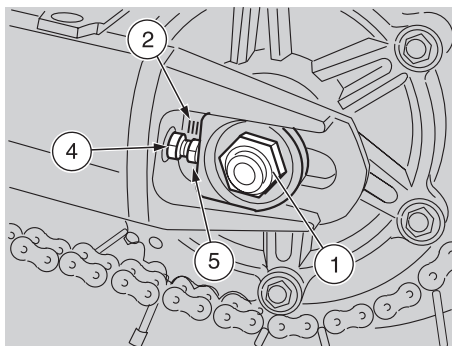

REGLAGE

S'il était nécessaire, après contrôle, voir page 118 (CONTROLE DE LA TENSION), de régler la tension de la chaîne, agir de la façon suivante :

- détendez la chaîne pour augmenter le mou ;
- tendez la chaîne pour le réduire.

Le véhicule est équipé de deux tendeurs (5) (l'un au côté gauche et l'autre au côté droit du véhicule), à l'aide desquels on peut tendre ou détendre la chaîne.

IMPORTANT Pour régler la chaîne le véhicule doit être équipé de béquille centrale **OPT**.

- ◆ Positionner le véhicule sur la béquille centrale **OPT**, voir page 83 (POSITIONNEMENT DU VEHICULE SUR LA BEQUILLE).

Couple de serrage pour l'écrou de roue (1) :
120 Nm (86,80 pieds livre).

- ◆ Desserrer l'écrou (1) de plusieurs spires.

IMPORTANT Pour faciliter le centrage de la roue sur le bras oscillant il y a des repères (2) et (3) sur le bras oscillant lui-même.

- ◆ Desserrer les deux contre-écrous (4).
- ◆ Manœuvrer les tendeurs (5) pour régler le mou de la chaîne en veillant à ce que le bord du tendeur de chaîne soit dans la même position que les repères (2) et (3) de part et d'autre du véhicule.
- ◆ Serrer les deux contre-écrous (4).
- ◆ Serrer l'écrou (1).

Couple de serrage de l'écrou de roue (1) :
120 Nm (86,80 pieds livre)

- ◆ Vérifier le mou de la chaîne, voir page 118 (CONTROLE DE LA TENSION).

CONTROLE DE L'USURE DE LA CHAÎNE, DU PIGNON ET DE LA COURONNE

Après le contrôle, voir page 118 (CONTROLE DE LA TENSION), contrôler en outre, tous les 3750 km (2300 milles), la chaîne, le pignon et la couronne et s'assurer qu'ils ne présentent pas :

- les rouleaux endommagés ;
- les axes desserrés ;
- des maillons secs, rouillés, aplatis ou grippés ;
- une usure excessive ;
- des bagues d'étanchéité manquantes ;
- des dents du pignon ou de la couronne excessivement usées ou endommagées.

Vous pouvez contrôler l'usure de la chaîne et du pignon en la saisissant là où elle s'enroule autour du pignon et en la tirant pour tâcher de l'éloigner de celui-ci autant que possible. Si vous pouvez l'écarter du pignon de sorte que de la lumière puisse se présenter entre les plaques de la chaîne et les dents du pignon, la chaîne et le pignon sont usés et il faut les remplacer.

⚠ ATTENTION

Remplacez toujours chaîne, pignon et couronne ensemble même si ce n'est qu'un de ces éléments qui doit être substitué.

Toujours remplacer la chaîne, le pignon et la couronne avec des éléments de type identique (commandez-les auprès de votre Concessionnaire Officiel **aprilia**).

⚠ ATTENTION

Si les rouleaux de la chaîne sont endommagés, les axes sont desserrés et/ou les bagues d'étanchéité sont endommagées ou manquantes, il faut remplacer tout le

groupe de la chaîne (pignon, couronne et chaîne).

⚠ ATTENTION

Lubrifier souvent la chaîne, surtout si l'on remarque des parties sèches ou rouillées. Si après le graissage de la chaîne elle présente encore des maillons qui ont du mal à tourner, il faut remplacer la chaîne.

- ◆ Contrôler l'usure du guide-chaîne en U (6).
- ◆ Contrôler enfin l'état de la plaque d'usure (7) du bras oscillant.

NETTOYAGE ET LUBRIFICATION

⚠ ATTENTION

La chaîne de transmission est équipée de joints toriques entre les goujons des maillons et les plaques latérales, qui ont la tâche de retenir la graisse à l'intérieur et d'empêcher l'entrée de crasse et corps étrangers.

Faire très attention lors du réglage, graissage, lavage et remplacement de la chaîne. Tenez vos doigts à l'écart de la chaîne et du pignon.

Ne jamais laver la chaîne avec des jets d'eau chaude, de vapeur ou d'eau à haute pression, ni avec des solvants à haut degrés d'inflammabilité.

- ◆ Laver la chaîne avec du solvant non inflammable. Si elle est sujette à se rouiller rapidement, la graisser plus fréquemment.

Lubrifier la chaîne tous les 500 km (312 milles) et chaque fois que ce sera nécessaire.

Après avoir lavé et essuyé la chaîne, la lubrifier

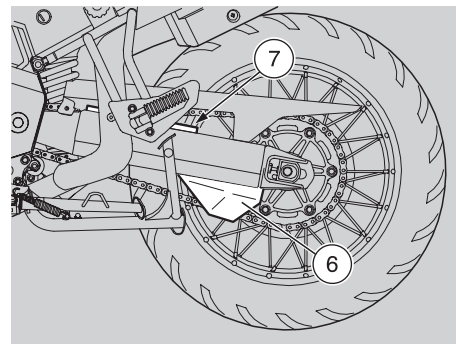

avec de la graisse spray pour chaînes scellées, voir page 157 (TABLEAU DES LUBRIFIANTS).

⚠ ATTENTION

Assurez-vous que le lubrifiant que vous utilisez soit adapté pour des chaînes à joints toriques. Certains lubrifiants de commerce comportent de solvants susceptibles de détruire les joints toriques de vos chaînes. Si vous avez un doute, contactez votre Concessionnaire Officiel **aprilia**.

IMPORTANT Ne pas utiliser le véhicule aussitôt après le graissage de la chaîne et laisser au lubrifiant le temps de sécher, autrement le lubrifiant serait projeté sur vous et sur votre véhicule, par effet de la force centrifuge de la chaîne.

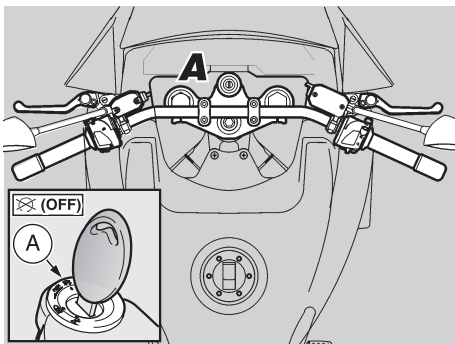

DEPOSE DU RESERVOIR A CARBURANT

Lire attentivement page 46 (CARBURANT) et page 85 (ENTRETIEN).

⚠ DANGER

Risque d'incendie.

Attendre que le moteur et le silencieux d'échappement soient complètement refroidis. Les vapeurs de combustible sont nuisibles pour la santé.

Ne pas inhaler les vapeurs de carburant.

L'essence est extrêmement inflammable et sous certaines conditions peut devenir explosible.

C'est pourquoi pour le ravitaillement et l'entretien du système d'alimentation de votre véhicule il s'impose de se tenir dans un aire bien ventilée et moteur éteint.

Ne prenez pas de l'essence ni exécutez aucune opération d'entretien sur le système d'alimentation si le moteur est démarré. Ne fumez pas lorsque vous êtes en train de prendre de l'essence ou à proximité de vapeurs d'essence.

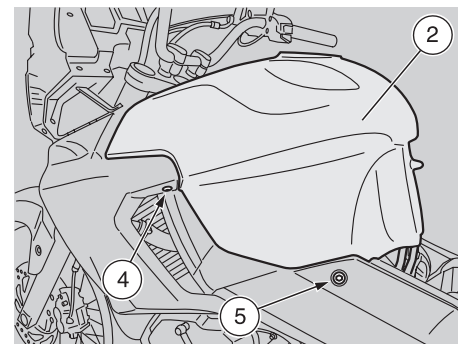
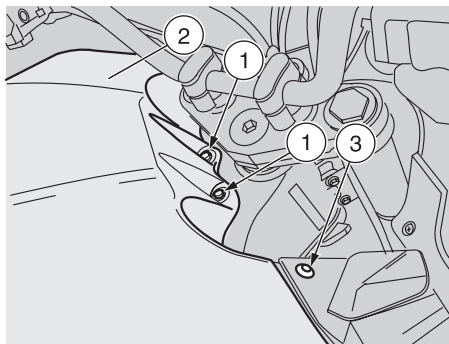

Ne permettez jamais à des parties du système d'alimentation d'entrer au contact de flammes nues, étincelles ou d'autres sources de chaleur.

DEBARRASSEZ-VOUS DU CARBURANT INUTILISE DE MANIERE APPROPRIEE.

⚠ ATTENTION

Ne pas vider le réservoir de carburant partiellement ou complètement car les parties internes du réservoir ou des composants du système de carburant seraient endommagés.

Toujours s'assurer que le bouchon du réservoir de carburant est correctement fermé.

IMPORTANT Il est possible de retirer le réservoir du véhicule même si rempli d'essence.

- ◆ Tourner le contacteur principal sur la position "OFF" (OFF)
- ◆ Positionner le véhicule sur la béquille, voir page 83 (POSITIONNEMENT DU VEHICULE SUR LA BEQUILLE).
- ◆ Mettre le guidon tout droit (A).

- ◆ Enlever la selle pilote, voir page 126 (DEPOSE DE LA SELLE DU PILOTE).
- ◆ Dévisser et enlever les deux vis (1), en gardant les douilles et les rondelles.

IMPORTANT Les deux vis (1) fixent la partie avant du réservoir de carburant (2)

- ◆ ★Dévisser et enlever la vis (3).
- ◆ ★Dévisser et enlever la vis (4).
- ◆ ★Dévisser et enlever la vis (5), et récupérer la douille et la rondelle.

En intervenant du côté droit du véhicule :

⚠ ATTENTION

Le réservoir de carburant n'est pas complètement dégagé, se trouvant encore relié par ses tubulures.

Ne pas forcer les tubulures.

- ◆ Soulever et faire légèrement reculer le réservoir de carburant (2) jusqu'à ce que la partie avant repose sur le boîtier du filtre.

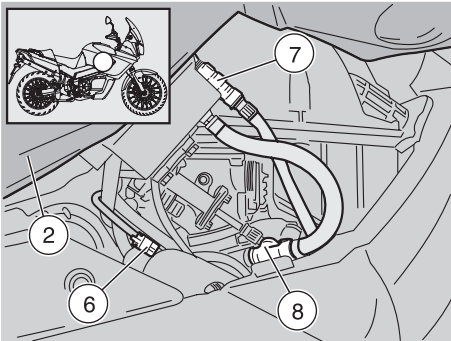

- ◆ Débrancher le connecteur électrique (6) de la pompe d'alimentation.

⚠ ATTENTION

Lors du remontage, s'assurer que le connecteur électrique (6) est branché correctement.

⚠ DANGER

Positionner sous les attaches rapides mâles (7) et (8) un chiffon propre pour absorber la petite quantité de carburant qui sortira de celles-ci après la déconnexion.

- ◆ Déconnecter l'élément mâle de l'attache rapide (7) de la prise en appuyant sur le bouton. Répéter l'opération pour l'attache rapide (8).

⚠ DANGER

Pendant le remontage, s'assurer que les attaches rapides (7) (8) ont été introduites correctement.

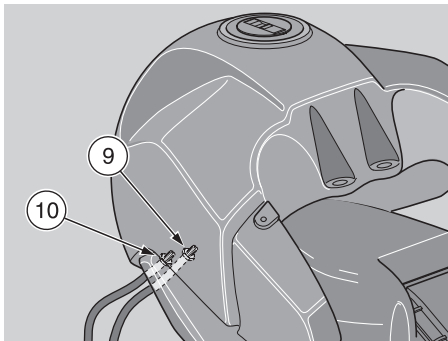

⚠ ATTENTION

Lorsqu'on soulève la partie arrière du réservoir de carburant, prenez garde à ne pas tirer, forcer ou endommager les deux tubulures (9 et 10).

- ◆ Lever la partie arrière du réservoir de carburant autant qu'il suffit pour débrancher les deux tubulures (9) et (10).

⚠ ATTENTION

LORS DU REASSEMBLAGE, FAIRE TRES ATTENTION A NE PAS INTERVERTIR LES TUBULURES (9) (10) DU RESERVOIR DE CARBURANT .

- ◆ Marquez les tubulures (9) et (10) et leurs attaches sur le réservoir de carburant, pour pouvoir les rassembler de manière appropriée.

⚠ ATTENTION

Les tubulures (9) et (10) sont reliées par des colliers clic.

Pour dégager les colliers clic (9) (10), lisez avec attention la page 93 (JOINTS AVEC COLLIERS CLIC ET COLLIERS A VIS)

- ◆ Dégager le collier et retirer les tubulures (9) (10) de leurs attaches sur le réservoir de carburant.

Préparez un support adéquat env. 60 mm (23,62 pouces) de haut à proximité du véhicule du côté gauche, suffisamment large pour soutenir le réservoir de carburant.

⚠ ATTENTION

Maniez avec attention les composants peints pour éviter les éraflures ou dommages. Ne pas forcer les tubulures.

- ◆ Saisir solidement le réservoir de carburant sur l'avant et l'arrière et le soulever.
- ◆ Déplacer le réservoir de carburant et le placer soigneusement sur le support sans le basculer.

⚠ ATTENTION

Lors du rassemblement, assurez-vous que le réservoir soit bien en place (tubulures, tuyaux et câbles électriques ne doivent pas être tordus ni pincés).

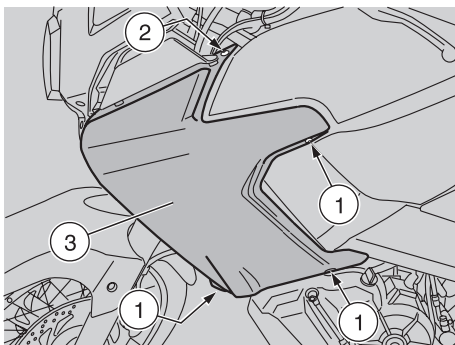

DEPOSE CARENAGE LATERAL

Lire attentivement page 85 (ENTRETIEN).

⚠ DANGER

Attendre que le moteur et le silencieux d'échappement aient refroidi jusqu'à la température ambiante. L'irrespect de cette consigne peut occasionner des brûlures graves.

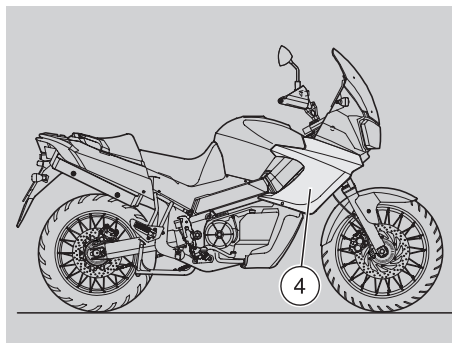

- ◆ Positionner le véhicule sur la béquille, voir page 83 (POSITIONNEMENT DU VEHICULE SUR LA BEQUILLE).
- ◆ Dévisser et enlever les trois vis (1).
- ◆ Dévisser et enlever la vis supérieure (2).

⚠ ATTENTION

Manier avec soin les composants plastiques et peints, ne pas les rayer ni les abîmer.

- ◆ Oter le carénage latéral (3).

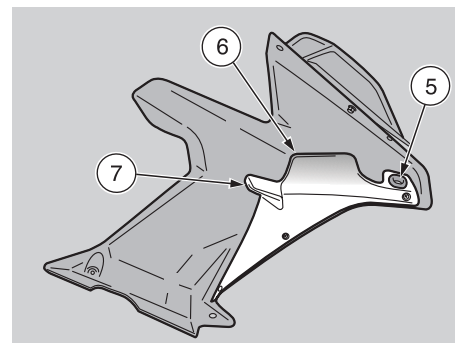

IMPORTANT Répéter ces opérations pour déposer l'autre carénage latéral (4).

Lors du remontage:

⚠ ATTENTION

Positionner correctement le logement (5) sur le pieu ainsi que les éléments plastiques (7) (8) dans leurs logements respectifs.

Serrer modérément les vis. Prenez garde à ne pas trop serrer les vis, ce qui pourrait abîmer les composants plastiques et peints environnants.

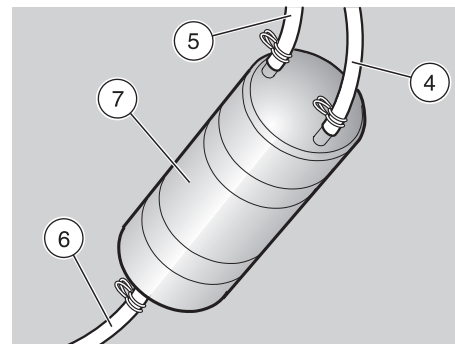
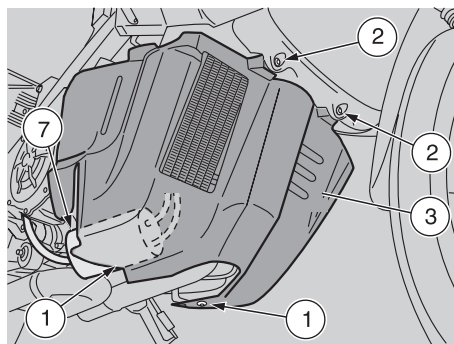
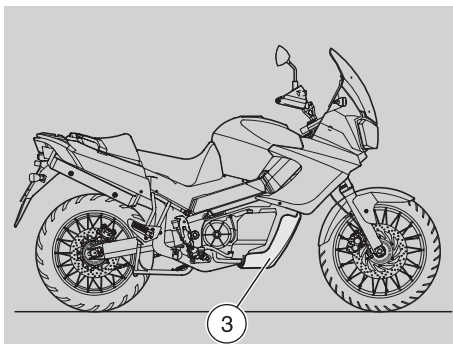

DEPOSE DE LA PROTECTION DU CARTER D'HUILE

Lire attentivement page 85 (ENTRETIEN).

⚠ DANGER

Attendre que le moteur et le silencieux d'échappement aient refroidi jusqu'à la température ambiante.

L'irrespect de cette consigne peut occasionner des brûlures graves.

- ◆ Positionner le véhicule sur la béquille, voir page 83 (POSITIONNEMENT DU VEHICULE SUR LA BEQUILLE).
- ◆ Dévisser et enlever les deux vis inférieures (1).
- ◆ Dévisser et enlever les deux vis supérieures (1).

⚠ ATTENTION

Manier avec soin les composants plastiques et peints, ne pas les rayer ni les abîmer.

⚠ ATTENTION

Lorsqu'on dépose la protection du carter d'huile (3) prendre toutes les mesures nécessaires à ne pas tirer, forcer ni abîmer les trois tubulures (4) (5) (6) du filtre à charbons actifs (7).

- ◆ Déplacer la protection du carter d'huile (3) uniquement autant qu'il suffit pour déconnecter les trois tubulures (4) (5) (6) du filtre à charbons actifs (7).

⚠ ATTENTION

AU COURS DE LA REPOSE, FAIRE TRES ATTENTION A NE PAS INTERVERTIR LES TUBULURES (4) (5) (6) VERS LE FILTRE A CHARBONS ACTIFS (7).

- ◆ Marquer les tubulures (4) (5) (6) et leurs attaches au filtre à charbons actifs, pour pouvoir par la suite les reposer de manière appropriée.

IMPORTANT Pour desserrer les colliers des tubulures (4) (5) (6) se munir d'une pince.

- ◆ Dégager les colliers et retirer les tubulures (4) (5) (6).
- ◆ Désolidariser complètement la protection du carter d'huile (3).

Lors de la repose :

⚠ ATTENTION

Lorsque'on repose la protection du carter d'huile (3) prendre garde à ne pas écraser les tubulures (4) (5) (6).

Si la mousse anti-bruit, à la partie intérieure de la protection du carter d'huile, est abîmée, la remplacer.

Toujours remplacer les composants par des éléments de type identique (commandez-les auprès de votre Concessionnaire Officiel **aprilia**

Serrer modérément les vis. Prenez garde à ne pas trop serrer les vis, ce qui pourrait abîmer les composants plastiques et peints environnants.

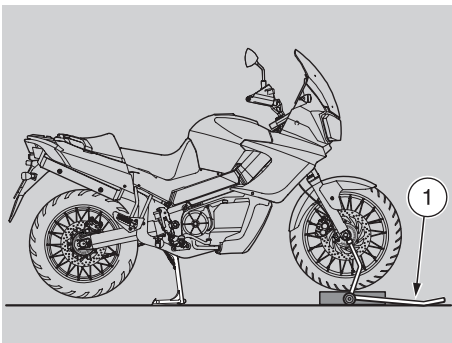

DEPOSE DES ETRIERES DE FREINS AVANT

⚠ DANGER

Les opérations de démontage et remontage des étriers de freins avant pourraient se révéler difficiles pour l'utilisateur inexpérimenté. En cas de nécessité, s'adresser à un Concessionnaire Officiel **aprilia**.

En tout cas si l'on désire procéder personnellement, lire attentivement page 85 (ENTRETIEN).

Le système de freinage avant est équipé de deux étriers séparés : l'un au côté gauche et l'autre au côté droit du véhicule.

Bien que les informations suivantes puissent se référer à un seul étrier de frein, elles sont applicables à tous les deux.

Durant le démontage et le rassemblement, faire attention de ne pas endommager la tuyauterie, les disques et les plaquettes des freins.

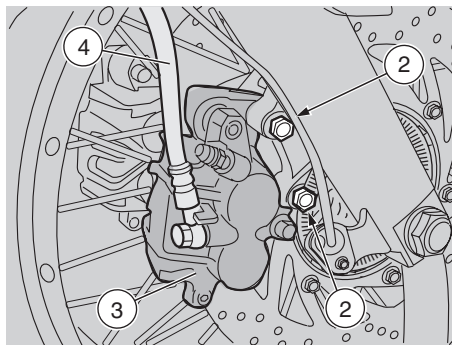

IMPORTANT Pour la dépose des étriers de frein avant il est nécessaire de se munir de la béquille de soutien avant adaptée **OPT**.

DEMONTAGE

- ◆ Positionner le véhicule sur la béquille adéquate de soutien avant **OPT** (1), voir page 108 (POSITIONNEMENT DU VEHICULE SUR LA BEQUILLE DE SOUTIEN AVANT **OPT**).

⚠ DANGER

S'assurer que le véhicule est stable. S'il devait tomber, il pourrait être préjudiciable aux personnes se trouvant à proximité et à tout autre propriété, tout comme remporter lui-même des dommages.

- ◆ Ayez recours à un assistant pour mettre en équilibre le guidon dans sa position tout droite.

Couple de serrage des vis (2) de l'étrier de frein : 50 Nm (36,16 pieds livre).

- ◆ *Dévisser et enlever les deux vis (2) de l'étrier de frein avant (3).

⚠ ATTENTION

Ne pas tirer sur le levier du frein après avoir enlevé l'étrier de frein car les pistons risqueraient de sortir de leur siège en provoquant une fuite du liquide des freins. Si cela arrive, transporter le véhicule auprès de votre Concessionnaire Officiel **aprilia** qui saura y remédier.

- ◆ *Extraire du disque l'étrier de frein (3) en le laissant lié au tuyau (4).

Agir sur le deuxième étrier de frein avant :

- ◆ Répéter les opérations marquées par *.

REASSEMBLAGE

⚠ DANGER

Tenez vos doigts à l'écart et évitez qu'ils restent captifs et donc écrasés par la roue, l'étrier ou la fourche. Ne tâchez pas de mettre en ligne les orifices sur l'étrier de vos doigts. L'irrespect de cet avertissement peut occasionner de graves blessures.

- ◆ ✗ Introduire sur le disque l'étrier de frein (3) et le positionner avec les trous de fixation alignés avec les trous sur le support.

⚠ DANGER

Pendant le rassemblement de l'étrier de frein, remplacer les vis (2) de fixation de l'étrier par deux vis neuves du même type.

- ◆ **X** Visser et serrer les deux vis (2) au couple prescrit.

Couple de serrage des vis (2) de l'étrier de frein : 50 Nm (36,16 pieds livre).

Agir sur le deuxième étrier de frein :

- ◆ Répéter les opérations marquées par **X**.
- ◆ Enlever la béquille de soutien avant **OPT** (1), voir page 108 (POSITIONNEMENT DU VEHICULE SUR LA BEQUILLE DE SOUTIEN AVANT **OPT**).

⚠ DANGER

A la suite de l'entretien des freins, toujours contrôler leur fonctionnement. Si la course du levier ou de la pédale est excessive, ou que vous constatez que l'efficacité de freinage est quelque peu réduite, faites les remettre en l'état par votre Concessionnaire Officiel **aprilia**. Il peut s'avérer nécessaire d'effectuer une purge de l'air au système ou d'en diagnostiquer d'autres anomalies.

Ne roulez jamais avec votre véhicule dans la circulation routière aussitôt après la révision des freins. Utilisez le levier ou la pédale des freins à plusieurs reprises avant de vous mettre en route. Testez ensuite votre véhicule dans une aire de stationnement ou toute autre zone sûre avec peu de circulation pour vous assurer que les freins sont bien fonctionnants. L'irrespect de ces avertissements peut entraîner un accident avec comme retombées de graves blessures, voire la mort.

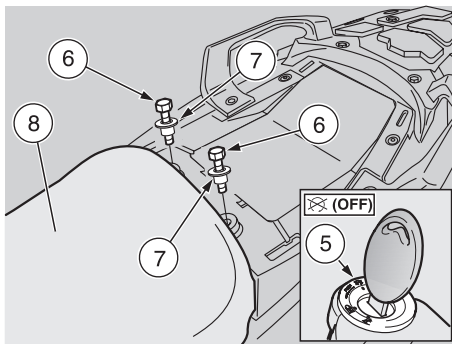

DEPOSE DE LA SELLE DU PILOTE

Lire attentivement page 84 (ENTRETIEN).

- ◆ Oter la selle du passager, voir page 42 (DEBLOCAGE/BLOCAGE DE LA SELLE DU PASSAGER).
- ◆ Déplacer le contacteur principal (5) en position "X" (OFF).
- ◆ Dévisser et enlever les deux vis (6), et récupérer les douilles (7).

Couple de serrage de la vis (6) : 10 Nm (7,23 pieds livre).

- ◆ Soulever et enlever la selle pilote (8).

IMPORTANT Lors du remontage, positionner correctement le logement (10) sur l'ergot (9).

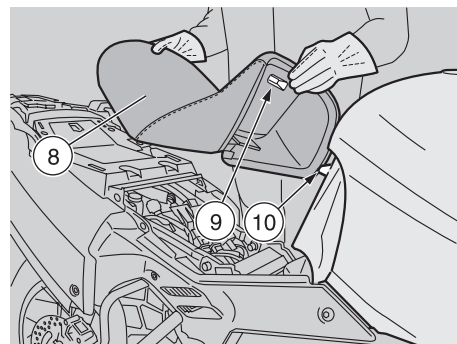

⚠ DANGER

Assurez-vous que la selle du pilote (8) soit bien en place et verrouillée avant de laisser votre véhicule sans surveillance. Si vous deviez repartir sans avoir bloqué la selle du passager, vous pourriez subir de préjudices.

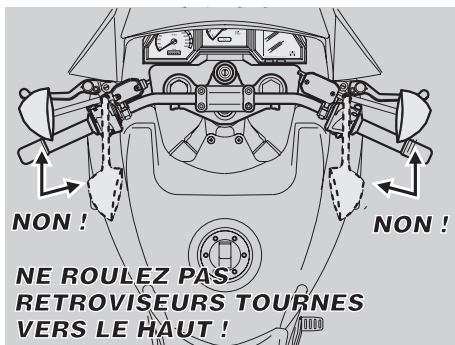

RETROVISEURS

⚠ DANGER

Ne pas conduire avec les rétroviseurs tournés vers le haut.

Avant de partir s'assurer toujours qu'ils ne soient pas tournés vers le haut et qu'ils soient bien réglés.

⚠ DANGER

Ne pas rouler sans les rétroviseurs.

Contrôler périodiquement si les rétroviseurs sont abîmés, voir ci-contre (CONTROLE DES RETROVISEURS).

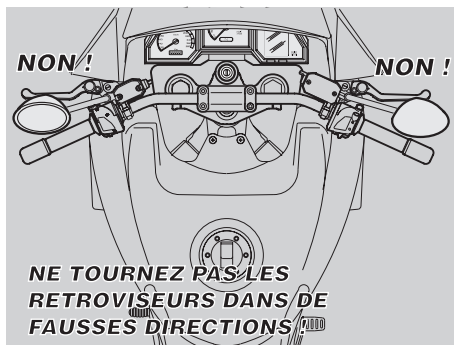

CONTROLE DES RETROVISEURS

- ◆ Contrôler la surface réfléchissante pour s'assurer de l'absence de préjudices et de traces de craques.
- ◆ S'assurer que les rétroviseurs soient bien solidaires du guidon de sorte qu'ils maintiennent leur position pendant la conduite.

⚠ DANGER

Remplacer tout rétroviseur endommagé ou non parfaitement solidaire du guidon.

Toujours remplacer les composants par des éléments de type identique (commandez-les auprès de votre Concessionnaire Officiel **aprilia**

REGLAGE DES RETROVISEURS

⚠ DANGER

Pour régler le rétroviseurs, il faut porter des gants propres ou utiliser un chiffon propre, pour ne pas salir la surface réfléchissante en réduisant ainsi la visibilité.

- ◆ Assoyez-vous à califouchon sur la selle, voir

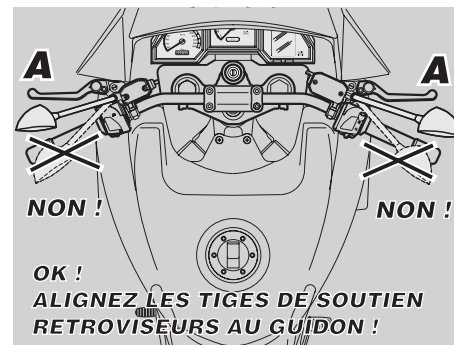

p. 69 (MONTEE ET DESCENTE DU VEHICULE).

⚠ ATTENTION

Manier avec soin les composants plastiques et peints pour éviter de les rayer et abîmer.

IMPORTANT S'assurer que la tige de soutien rétroviseur(1) résulte bien alignée (A) au guidon (2).

Si la tige de soutien rétroviseur (1) n'est pas alignée au guidon :

- ◆ Déplacer la gaine (3).
- ◆ Desserrer l'écrou de serrage (4).
- ◆ Tourner la tige de soutien rétroviseur (1) jusqu'à ce qu'elle résulte en ligne (A) avec le guidon (2).
- ◆ Serrer la vis (4)

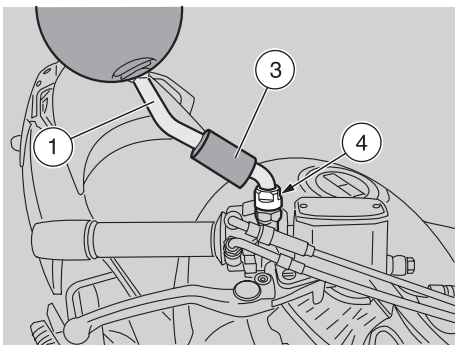

POUR LEUR REGLAGE SE MUNIR DE GANTS PROPRES OU UTILISER UN CHIFFON PROPRE.

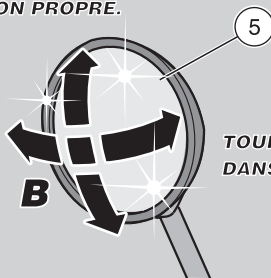

TOURNER LES RETROVISEURS DANS LEUR POSITION OPTIMALE.

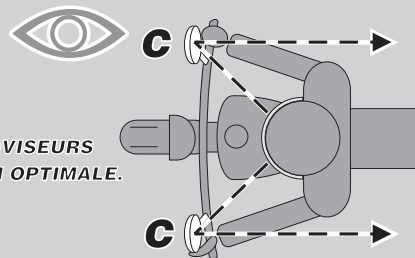

⚠ DANGER

S'assurer que les tiges de soutien rétroviseurs soient bien serrées et les rétroviseurs parfaitement solidaire du guidon, puis contrôler la bonne orientation des rétroviseurs. L'irrespect de cette consigne peut vous empêcher de voir un danger s'approchant de derrière et occasionner ainsi un accident grave.

- ◆ Remettre en place la gaine (3).

Une fois la tige de soutien rétroviseur alignée au guidon :

- ◆ Orienter (B) le rétroviseur (5) d'après votre gabarit (C).
- ◆ S'assurer qu'il n'y a pas de dépôt de saillure ou boue sur les surfaces réfléchissantes et sur les rétroviseurs.

DEPOSE DES RETROVISEURS

IMPORTANT Bien que les informations suivantes puissent se référer à un seul rétroviseur, elles sont applicables à tous les deux.

- ◆ Placer le véhicule sur une béquille, voir p. 83 (POSITIONNEMENT DU VEHICULE SUR LA BEQUILLE).
- ◆ Déplacer la gaine (3).
- ◆ Deserrer la vis (4).
- ◆ Saisir la tige de soutien (1), la déplacer vers le haut, retirer l'unité rétroviseur (6) équipée de gaine (3).

Répéter les opérations pour la dépose de l'autre rétroviseur.

⚠ DANGER

Après rassemblement, régler les rétroviseurs de manière appropriée, voir p. 126 (REGLAGE DES RETROVISEURS).

⚠ DANGER

Après rassemblement, régler exactement les rétroviseurs, voir ci-dessus (REGLAGE DES RETROVISEURS) et serrer les écrous pour solidariser les rétroviseurs. L'irrespect de cette consigne peut vous empêcher de voir un danger s'approchant de derrière et occasionner ainsi un accident grave.

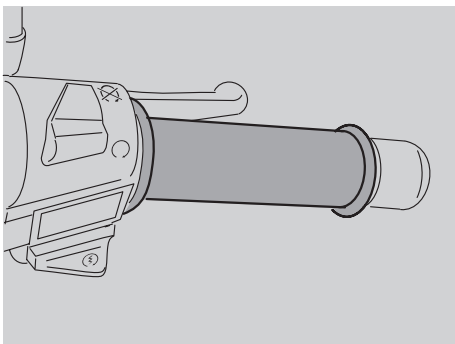

Toutes les deux situations peuvent occasionner un renversement ou une collision au risque de graves blessure ou de la mort.

Votre véhicule est équipé de manette à double câble des gaz. Un câble ouvre les gaz si vous tournez la manette vers vous-même ; l'autre ferme les gaz lorsque vous tournez la manette dans le sens inverse. Il est fondamental que la manette des gaz, une fois relâchée, revienne automatiquement à sa position de repos.

Un tel système à double câble accroît la sécurité, la fermeture de la manette étant ainsi positive.

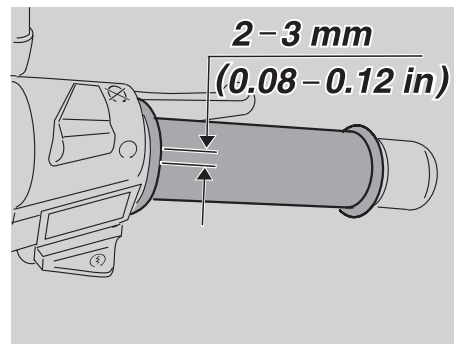

REGLAGE DE LA POIGNEE DES GAZ

Lire attentivement page 84 (ENTRETIEN).

Ce véhicule est équipé de deux câbles des gaz. Seul un câble de gaz est équipé de réglageur du jeu.

⚠ DANGER

Si la manette des gaz reste ouverte, cela peut occasionner un accrochage avec un autre véhicule ou la perte de contrôle de la moto.

Si la manette reste collée, éteignez le moteur avec le bouton d'arrêt moteur situé sur le demi-guidon droit.

N'essayez pas de remettre en route le moteur avant que la manette des gaz soit réparée et parfaitement fonctionnante. L'irrespect de cette consigne peut entraîner l'emballement du moteur avec de graves retombées sur l'intégrité physique, voire la mort.

Si une des fixations de l'accélérateur devait se desserrer, il est probable que vous perdiez le contrôle de votre véhicule.

⚠ DANGER

S'il y a collage de la manette, toujours éteindre le moteur avec le bouton d'arrêt moteur situé sur le demi-guidon droit, près de la poignée des gaz. N'utilisez jamais votre véhicule si la manette ne revient pas automatiquement et à fond à sa position de repos. Contactez votre Concessionnaire Officiel **aprilia** pour la réparation. L'irrespect de cette consigne peut occasionner un accident important avec comme retombées de graves lésions, voire la mort.

⚠ ATTENTION

Si le véhicule est utilisé dans des compétitions de toutes sortes ou souvent sur des routes non goudronnées ou dans des situations pluvieuses ou boueuses, réalisez cette opération d'entretien avec une cadence doublée par rapport à l'intervalle préconisé.

Après les 1000 premiers km (600 milles) et successivement tous les 7500 km (4650 milles) faire contrôler les câbles de la commande d'accélérateur en s'adressant à un Concessionnaire Officiel **aprilia**.

La course à vide de la poignée d'accélérateur doit être d'environ **2 - 3 mm (0,08-0,12 pouces)**, mesurée sur le bord de la poignée (voir figure).

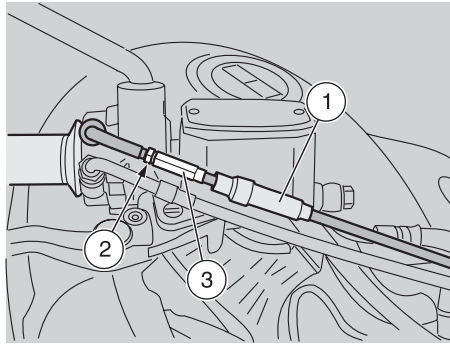
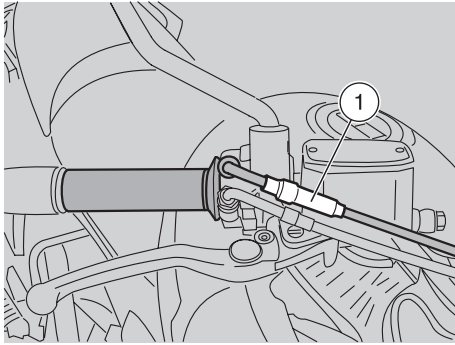

POUR REGLER LE CABLE

- ◆ Positionner le véhicule sur la béquille, voir page 83 (POSITIONNEMENT DU VEHICULE SUR LA BEQUILLE).
- ◆ Extraire le protecteur (1).
- ◆ Desserrer le contre-écrou (2).
- ◆ Tourner le dispositif de réglage (3) de façon à rétablir la valeur prescrite.
- ◆ Après le réglage, serrer le contre-écrou (2) et contrôler de nouveau la course à vide.
- ◆ Repositionner le protecteur (1).

⚠ DANGER

Les gaz d'échappement contiennent du monoxyde de carbone qui est extrêmement toxique si inhalé.

Éviter de démarrer le moteur dans des locaux clos ou mal aérés.

L'irrespect de cette consigne peut causer la perte de conscience, voir la mort par asphyxie.

⚠ DANGER

Après avoir terminé le réglage, vérifier que la rotation du guidon (à droite ou à gauche) ne modifie pas le régime de tours minimum du moteur et que la poignée d'accélérateur, une fois relâchée, rentre doucement et automatiquement en position de repos.

REGLAGE DE LA COMMANDE DE DEMARRAGE A FROID (STARTER)

Les opérations nécessaires au réglage de la commande de démarrage à froid exigent une expertise particulière ; il s'impose donc de les faire réaliser par votre Concessionnaire Officiel aprilia.

REGLAGE DU RALENTI

Les opérations pour le réglage du ralenti requièrent une connaissance spécifique, s'adresser à un Concessionnaire Officiel **aprilia**.

BOUGIES

Lire attentivement page 85 (ENTRETIEN) et page 68 (PARE-ETINCELLES).

⚠ ATTENTION

Effectuer les opérations d'entretien à intervalles réduits de moitié si le véhicule est utilisé dans des zones pluvieuses, poussiéreuses, des parcours accidentés ou en cas de conduite agile.

⚠ ATTENTION

Contrôler, nettoyer ou remplacer, une à la fois, toutes les quatre bougies.

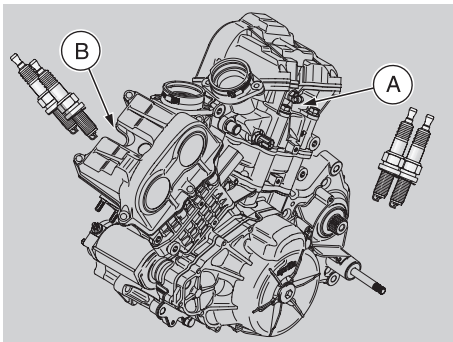

Nettoyer les bougies tous les 7500 km (4650 milles), les remplacer tous les 15000 km (9350 milles).

Si vous utilisez votre véhicule en compétition, changez les bougies d'allumage tous les 3.750 km (2.300 milles).

Extraire périodiquement les bougies, les nettoyer des calaminages et les remplacer si nécessaire.

La cadence de cette intervention dépend de l'utilisation du véhicule. De toute manière, les bougies doivent être régulièrement nettoyées et renouvelées en respectant avec la cadence indiquée ci-dessus.

⚠ ATTENTION

Même s'il est nécessaire de remplacer une bougie seulement, toujours remplacer toutes les bougies.

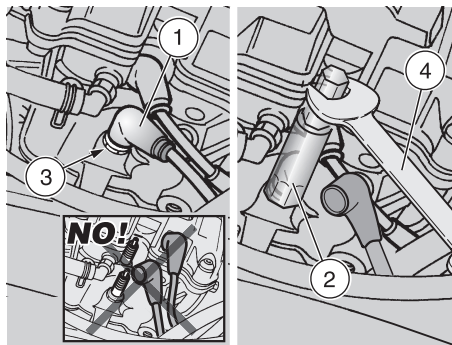

Pour accéder aux bougies :

⚠ DANGER

Laisser le moteur et le pot d'échappement refroidir jusqu'à ce qu'ils atteignent la température ambiante, avant d'effectuer les opérations successives, afin d'éviter des brûlures possibles.

- ◆ Enlever le réservoir carburant, voir page 121 (DEPOSE DU RESERVOIR A CARBURANT).

IMPORTANT Le véhicule est équipé de deux bougies pour chaque cylindre (A) et (B). Les opérations suivantes se réfèrent aux deux bougies d'un seul cylindre, mais elles sont valables pour les deux cylindres.

⚠ ATTENTION

Effectuer, sur la première bougie, toutes les opérations décrites et les répéter sur la deuxième bougie du même cylindre.

Pour la dépose :

⚠ ATTENTION

Ne jamais déconnecter l'antiparasite de la bougie lorsque le moteur est démarré : vous en pourriez remporter un choc électrique provoqué par le système d'allumage. Ne pas intervenir la position des deux antiparasites de bougie.

- ◆ Retirer les antiparasites des bougies d'allumage (1).

⚠ DANGER

Au cours de cette opération, il faut porter des lunettes de sécurité pour une protection de 360°C. Faites très attention lorsque vous utilisez de jets d'air comprimé, car ils peuvent occasionner des graves préjudices physiques si dirigés vers votre corps.

- ◆ Chasser toute salissure de la base de la bougie à l'air comprimé.

IMPORTANT Utiliser les clés spéciales de la trousse à outils, voir page 44 (COFFRE A DOCUMENTS/TROUSSE A OUTILS).

- ◆ Enfiler sur la bougie (3) la clef appropriée (2).
- ◆ Insérer sur le logement hexagonal de la clef pour bougies (2) la clef à fourche de 11-13 mm (4).

⚠ ATTENTION

S'assurer de ne pas faire entrer de salissure à l'intérieur du cylindre par le taraudage de la bougie.

- ◆ Dévisser la bougie et l'extraire de son logement.

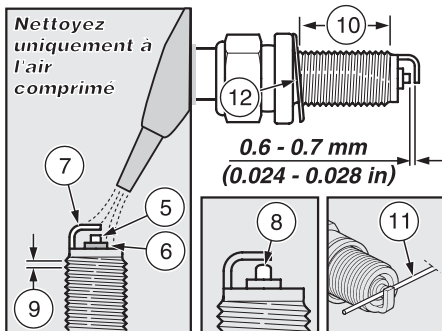

POUR LE CONTROLE ET LE NETTOYAGE DES BOUGIES

⚠ ATTENTION

Les électrodes des bougies montées sur ce véhicule sont du type au platine.

Pour le nettoyage, ne pas utiliser de brosses métalliques et/ou de produits abrasifs, mais exclusivement un jet d'air sous pression.

Légende :

- 5) électrode centrale ;
- 6) isolateur ;
- 7) électrode latérale.

Contrôler que les électrodes (5) et (7) et l'isolateur (6) de la bougie ne présentent pas de calaminages ou de signes de corrosion ; éventuellement, nettoyer avec un jet d'air sous pression.

Si l'isolant de la bougie présente des fissures ou si les électrodes sont corrodées ou si le calaminage est excessif ou encore si l'électrode centrale (5) a le sommet arrondi (8), il faut remplacer la bougie.

⚠ ATTENTION

Lorsqu'on remplace la bougie, contrôler les pas (9) et la longueur (10) du filetage.

L'utilisation d'une bougie d'allumage ayant un brin fileté trop court, produirait la formation de calamine sur le taraudage à l'intérieur de la culasse, ce qui pourrait endommager le moteur surtout lors de la pose d'une nouvelle bougie dont le filetage est approprié.

Si l'on utilise, par contre, une bougie, ayant un brin fileté trop long, il se peut que la bougie touche au piston, ce qui entraînerait un préjudice irréparable.

Utiliser uniquement des bougies du type conseillé, voir page 152 (DONNEES TECHNIQUES), car autrement on risque de compromettre les performances et la durée de vie du moteur.

Pour contrôler la distance entre les électrodes, utiliser une jauge d'épaisseur du type à fil (11) afin d'éviter d'endommager le revêtement en platine.

- ◆ Contrôler la distance entre les électrodes avec une jauge d'épaisseur du type à fil (11).

⚠ ATTENTION

Ne pas essayer en aucun cas de remettre à la mesure normale la distance entre les électrodes.

La distance entre les électrodes doit être de **0,6 - 0,7 mm (0,024-0,028 pouces)**, si elle est différente, remplacer la bougie.

- ◆ S'assurer que la rondelle (12) est en bon état.

POUR L'INSTALLATION DE LA BOUGIE

- ◆ Avec la rondelle montée (12), visser à main la bougie afin d'éviter d'endommager le filetage.
- ◆ Serrer la bougie à l'aide de la clef à bougies spéciale, un demi-tour dès quelle entre tout juste au contact de la culasse.

Couple de serrage de la bougie : 20 Nm (14,47 pieds livre).

⚠ ATTENTION

La bougie doit être bien vissée, autrement le moteur pourrait surchauffer, ce qui l'endommagerait sérieusement.

⚠ ATTENTION

Ne pas intervenir les positions des antiparasites des bougies (1).

S'assurer que l'embout (1) est relié correctement à la bougie. Son positionnement incorrect causerait, avec les vibrations du moteur, le débranchement de l'embout, ce qui endommagerait gravement le moteur.

- ◆ Mettre bien en place l'antiparasite de la bougie (1) de sorte qu'elle ne se détache pas par suite des vibrations du moteur.

IMPORTANT Répéter les opérations décrites sur la deuxième bougie du même cylindre et successivement sur la première et la deuxième bougie du deuxième cylindre.

- ◆ Repositionner le réservoir de carburant, voir page 121 (DEPOSE DU RESERVOIR A CARBURANT).

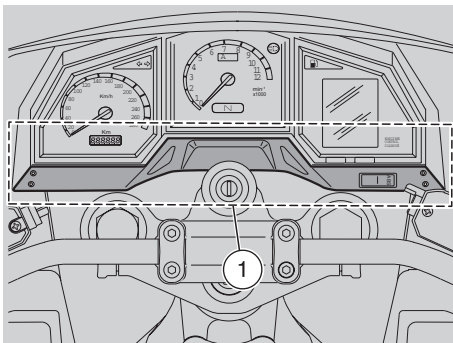

REPLACEMENT DES FUSIBLES

Lire attentivement page 85 (ENTRETIEN).

⚠ DANGER

Risque d'incendie.

Gardez le carburant et toute autre substance inflammable à l'écart des composants électriques.

⚠ ATTENTION

Ne pas réparer aucun fusible défectueux.
N'utiliser que les fusibles préconisés.

L'utilisation de fusibles de capacité inadaptée peut provoquer des dommages au circuit électrique, voire un incendie électrique, qui pourrait détruire totalement votre véhicule ainsi que porter atteinte à votre intégrité physique.

IMPORTANT Quand un fusible fonde fréquemment, il se peut qu'il y ait un court-circuit ou une surcharge du système. Si c'est le cas, contactez et faites réparer votre véhicule auprès d'un Concessionnaire Officiel **aprilia**.

Si l'on remarque un fonctionnement irrégulier ou le non-fonctionnement d'un composant

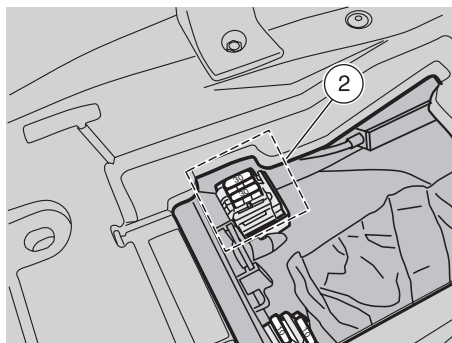

électrique ou que le moteur ne démarre point, il faut vérifier les fusibles.

Votre véhicule est équipé de deux groupes de fusibles :

- un groupe de fusibles secondaires à 15A (1), situé près du côté inférieur du tableau de bord, voir page 133 (CIRCUIT DE FUSIBLES SECONDAIRES A 15A) ;
- un groupe de fusibles principaux à 30A (2), situé sous la selle, voir page 133 (CIRCUIT DE FUSIBLES PRINCIPAUX A 30A) ;

IMPORTANT Contrôler les fusibles dans l'ordre suivant :

- en premier les fusibles du groupe secondaire de 15A (1) ;
- par la suite les fusibles du groupe principal de 30A (2).

Pour contrôler les fusibles du groupe secondaire (1) :

- ◆ Placer le véhicule sur une béquille, voir page 83 (POSITIONNEMENT DU VEHICULE SUR LA BEQUILLE)
- ◆ Déplacer le contacteur principal (3) en position "⊗" (OFF).

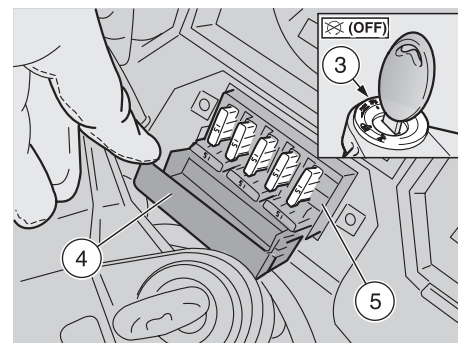

- ◆ Oter le couvercle de la boîte à fusibles, voir page 135 (DEPOSE DU COUVERCLE DE LA BOITE A FUSIBLES)).
- ◆ Ouvrir le couvercle (4) de la boîte (5) abritant le groupe (1) de fusibles secondaires.

CIRCUIT DE FUSIBLES SECONDAIRES A 15A

A) Du régulateur de tension à :

- horloge ;
- relais feux de route ;
- relais feux de croisement ;
- phare (route/croisement).

B) Du régulateur de tension à :

- relais pompe à essence ;
- pompe à essence.

C) Du contacteur principal à :

- contacteur de stop arrière (contacteur de stop avant, feu stop) ;
- feux de stationnement ;
- indicateurs de direction ;
- éclairage tableau de bord ;

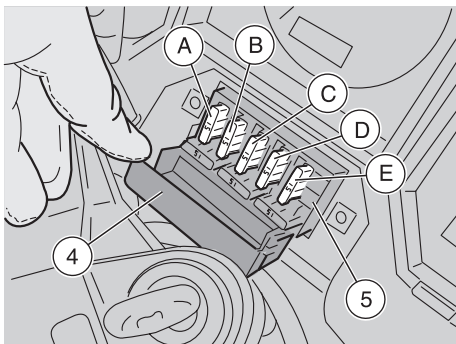

- appel de phare ;
- avertisseur sonore
- contact diagnostic.

D) Du contacteur principal à :

- démarrage ;
- logique de sécurité.

E) Du régulateur de tension à :

- sortie.

IMPORTANT Trois de ces fusibles sont de réserve.

Pour contrôler les fusibles du groupe principal (2) :

- ◆ Placer le véhicule sur une béquille, voir page 83 (POSITIONNEMENT DU VEHICULE SUR LA BEQUILLE)
- ◆ Déplacer le contacteur principal (3) en position "⊗" (OFF).
- ◆ Oter la selle du passager, voir page 42 (DEBLOCAGE/BLOCAGE DE LA SELLE DU PASSAGER).
- ◆ Le porte-fusible (6) supporte le groupe de fusibles principales (2).

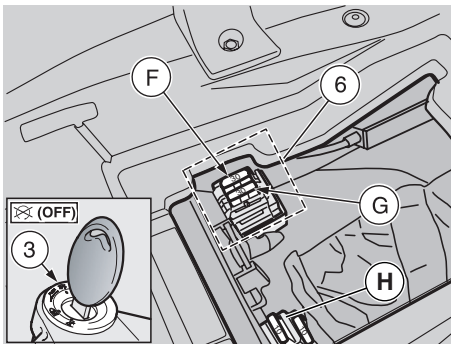

CIRCUIT DES FUSIBLES PRINCIPAUX DE 30A

F) De la batterie à :

- régulateur de tension ;
- fusible A ;
- fusible B ;
- fusible E.

G) De la batterie à :

- contacteur principal (Fusible C, fusible D) ;
- relais d'arrêt moteur.

H) Boîtier électronique ABS.

IMPORTANT Un de ces fusibles est de réserve.

⚠ ATTENTION

Extraire un fusible à la fois et les ranger de sorte qu'on puisse par la suite les remettre en place exactement.



IMPORTANT La dépose des fusibles de 30A entraîne la mise à zéro des fonctions: horloge digitale et compte-mille journalier. Pour reprogrammer ces fonctions, voir page 36 (TOUCHES DE PROGRAMMATION).

- ◆ Extraire un fusible à la fois et contrôler le filament (9). S'il est interrompu il faut remplacer le fusible.
- ◆ Remplacer le fusible fondu par un fusible de réserve approprié ou par un fusible neuf ayant le même ampérage.

⚠ DANGER

Si vous remplacez un fusible et il fonde aussitôt après, il se peut qu'il y ait une anomalie au circuit électrique de votre véhicule. Ne continuez pas à utiliser votre véhicule en pareilles conditions. Confiez-le plutôt à votre Concessionnaire Officiel **aprilla** pour l'entretien ou les réparations qui se conviennent.

IMPORTANT Si vous utilisez un fusible de réserve, remplacez-le aussitôt que possible.

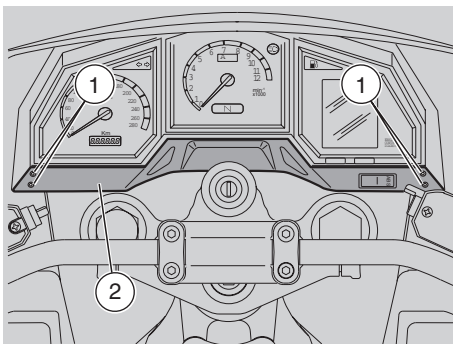

DEPOSE DU COUVERCLE DE LA BOITE A FUSIBLES

Lire attentivement page 85 (ENTRETIEN).

- ◆ Dévisser et enlever les quatre vis (1).

⚠ ATTENTION

Manier avec soin les composants en plastique et les composants peints, ne pas les rayer ni les abîmer.

- ◆ Oter le couvercle de la boîte à fusibles (2) et garder la douille.

⚠ ATTENTION

Après repose, ne serrer les vis que modérément. Prenez garde à ne pas trop serrer les vis, ce qui pourrait abîmer les composants plastiques et peints environnants.

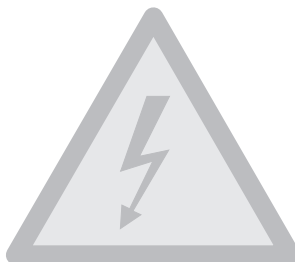

BATTERIE

Lire attentivement page 85 (ENTRETIEN).

Ce véhicule est équipé d'une batterie étanche de type sans entretien. Aucun type d'intervention n'est requise, à l'exception du serrage des bornes et de la recharge nécessaire.

Contrôler le serrage des bornes après les 1.000 premiers km (600 milles) et par la suite tous les 7.500 km (4.650 milles) ou les 12 mois.

⚠ DANGER

Lors de sa recharge, la batterie dégage du gaz hydrogène, qui est fort explosif. Il ne faut donc pas fumer lorsqu'on travaille sur ou près de la batterie ni tenir de flammes nues ou étincelles au voisinage de la batterie. Le carburant et d'autres substances inflammables ne doivent absolument pas être approchés de la batterie, car une étincelle de la batterie pourrait facilement leur faire prendre feu en provoquant ainsi un incendie dévastant.

Comme la batterie dégage du gaz hydrogène explosif, spécialement lors de sa recharge, au

cours de cette opération s'assurer que le local soit bien aéré. Évitez d'inhaler les gaz dégagés au cours de la recharge. Tenez les flammes nues, les étincelles, les cigarettes ou toutes autres sources de chaleur à l'écart de quelque partie de la batterie que ce soit pendant sa recharge.

⚠ ATTENTION

Ne jamais inverser le branchement des câbles de la batterie. Respecter la bonne polarité de la batterie. Une fausse connexion de la batterie à votre véhicule entraînerait la destruction inévitable du circuit électrique de votre véhicule.

Brancher et débrancher la batterie avec le contacteur principal (1) en position "OFF".

Brancher en premier le câble positif (+) rouge et ensuite le câble négatif (-).

Débrancher le câble négatif (-) en premier et le positif (+) rouge par la suite.

⚠ ATTENTION

Pour recharger votre batterie utiliser un chargeur à tension constante avec une intensité nominale pas au-delà de 1/10^e de la capacité de la batterie (soit pour une batterie de 50 A-H, l'intensité maximum de charge devrait être de 5 amps).

L'utilisation d'un chargeur plus puissant pourrait non seulement détériorer irréparablement la batterie, mais il pourrait également l'échauffer à tel point de la faire exploser.

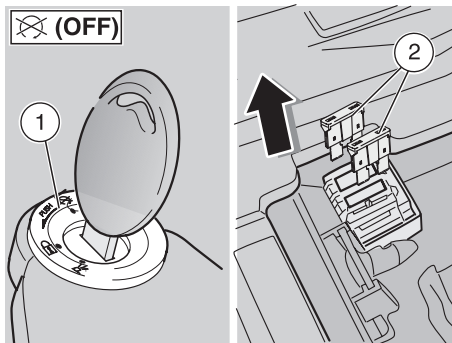
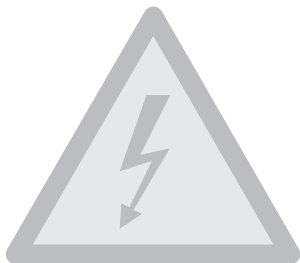

LONGUE INACTIVITE DE LA BATTERIE

Lire attentivement page 135 (BATTERIE).

ATTENTION

Au cas où le véhicule resterait inactif pendant plus de vingt jours, débrancher les fusibles de 30A (2), VOIR PAGE 133 (REPLACEMENT DES FUSIBLES) afin d'éviter la dégradation de la batterie due à la consommation de courant par l'ordinateur multifonction.

IMPORTANT La dépose des fusibles de 30A entraîne la mise à zéro des fonctions de l'horloge digitale et compte-milles journalier. Pour programmer à nouveau ces fonctions, voir page 36 (TOUCHES DE PROGRAMMATION).

Au cas où le véhicule resterait inactif pendant plus de quinze jours, il est nécessaire de recharger la batterie afin d'éviter la sulfatation, voir page 138 (RECHARGE DE LA BATTERIE).

- ◆ Enlever la batterie, voir page 137 (DEPOSE DE LA BATTERIE) et la placer dans un endroit frais et sec.
- ◆ Un bon système de prévention contre la détérioration de la batterie est de tenir un chargeur à régime lent de 1/10e A-H constamment relié. Ces types de chargeurs sont disponibles bon marché auprès de votre Concessionnaire Officiel **aprilia** et vous permettrons de maintenir toujours une batterie en parfaites conditions.
- ◆ Si cela n'est pas possible, charger la batterie pendant 30 minutes en se servant d'un chargeur ayant une capacité de charge maximum de 1/10e p/r à la capacité de la batterie, voir page 138 (RECHARGE DE LA BATTERIE).

En hiver, ou lorsque le véhicule reste inutilisé pendant longtemps, il est important de contrôler périodiquement la charge de la batterie (une fois par mois environ), afin d'en éviter la détérioration.

- ◆ La recharger complètement en utilisant une recharge normale, voir page 138 (RECHARGE DE LA BATTERIE).
- ◆ Bien qu'on préconise de retirer la batterie du véhicule, si vous devez absolument la laisser à l'intérieur, débranchez les deux câbles de la batterie.

CONTROLE ET NETTOYAGE DES BORNES ET DES BROCHES

Lire attentivement page 135 (BATTERIE).

- ◆ S'assurer que le contacteur principal (1) soit en position "OFF" (OFF).
- ◆ Enlever la selle, voir page 42 (DEBLOCAGE/BLOCAGE DE LA SELLE DU PASSAGER).
- ◆ Déplacer le protecteur (3) de couleur rouge.
- ◆ Contrôler que les bornes (4) (5) des câbles et les broches (6) (7) de la batterie soient :
 - en bonnes conditions (pas corrodées ou recouvertes de dépôts) ;
 - recouvertes de graisse neutre ou de vaseline.

S'il y a lieu de nettoyer les bornes et les broches :

- ◆ Déposer la batterie, voir page 137 (DEPOSE DE LA BATTERIE).
- ◆ Brosser les broches (4) (5) et les bornes (6) (7) avec une brosse métallique pour éliminer toutes traces de corrosion.
- ◆ Reposer la batterie, voir page 138 (RECHARGE DE LA BATTERIE).

DEPOSE DE LA BATTERIE

Lire attentivement page 135 (BATTERIE).

IMPORTANT La dépose de la batterie entraîne la mise à zéro de l'horloge digitale et du compte-mille journalier. Pour reprogrammer ces fonctions, voir page 36 (TOUCHES DE PROGRAMMATION).

- ◆ S'assurer que le contacteur principal (1) soit en position "OFF" (OFF).

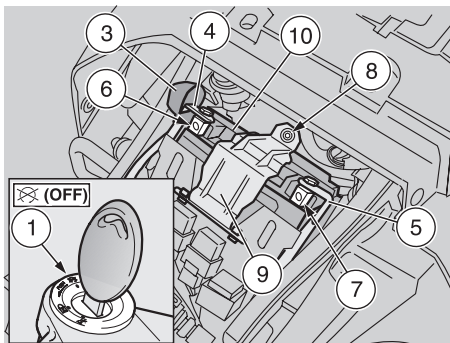

- ◆ Enlever la selle, voir page 42 (DEBLOCAGE/BLOCAGE DE LA SELLE DU PASSAGER).

⚠ ATTENTION

Ne pas forcer les câbles et le fils électriques.

- ◆ Dévisser et enlever la vis (8) en récupérant l'écrou.
- ◆ Retirer l'étrier (9) verrouillant de batterie.
- ◆ Déplacer le soufflet protecteur (3) en caoutchouc rouge.
- ◆ Débrancher en premier la broche négative (-) (5) et ensuite la positive (+) (4).
- ◆ Retirer la batterie (10) de son dégagement et la ranger sur une surface plate dans un endroit frais et sec.

⚠ ATTENTION

La batterie enlevée doit être placée dans un endroit sûr et hors de la portée des enfants. Même si totalement scellée et sans entretien, une batterie peut également représenter un



risque pour la santé.

- ◆ Remplacer l'étrier (9) de la batterie.
- ◆ Serrer la vis (8) avec son écrou.
- ◆ Remettre en place la selle du passager, voir page 42 (DEBLOCAGE/BLOCAGE DE LA SELLE DU PASSAGER).

IMPORTANT Pour remettre en place la batterie, voir page 138 (RECHARGE DE LA BATTERIE).

CONTROLE DU NIVEAU DE L'ELECTROLYTE DE BATTERIE

Lire attentivement page 135 (BATTERIE).

Le véhicule est équipé d'une batterie du type sans entretien ne requérant aucun contrôle du niveau de l'électrolyte.

RECHARGE DE LA BATTERIE

Lire attentivement page 135 (BATTERIE).

⚠ DANGER

Cette batterie est totalement scellée. Ne tâchez pas de retirer les capuchons.

Dans cette batterie il n'y a aucun besoin de faire l'appoint de l'eau.

Toute tentative de retirer les capuchons entraîne la destruction de la batterie au risque de remporter des préjudices dus à l'électrolyte caustique qui en jaillirait. Recharger la batterie selon le tableau ci-dessous.

◆ Enlever la batterie, voir page 137 (DEPOSE DE LA BATTERIE).

⚠ DANGER

La batterie dégage des gaz nuisibles et explosifs ; tenez les flammes nues, les étincelles, les cigarettes ou toutes autres sources de chaleur à l'écart de la batterie.

Pendant la recharge ou l'utilisation de la batterie, veiller à ce que le local soit suffisamment aéré et éviter de respirer les gaz dégagés par la batterie.

- ◆ Se munir d'un chargeur de batterie adapté.
- ◆ Préparer le chargeur de batterie pour le type de recharge souhaitée (voir tableau).
- ◆ Charger la batterie en se servant d'un chargeur ayant une capacité de charge maximum de 1/10e p/r à la capacité de la batterie, voir page 152 (DONNEES TECHNIQUES).

◆ Charger la batterie à la tension, l'intensité et au temps indiqués ci-dessous.

Type de recharge	Tension (V)	Intensité (A)	Temps (heure)
Normal	12	1.2	8 – 10
Rapide	12	12	0,5

◆ Allumer le chargeur de batterie.

⚠ DANGER

Laisser reposer la batterie seulement 5 à 10 minutes après avoir débranché le chargeur, car la batterie continue à produire du gaz pendant un bref laps de temps.

INSTALLATION DE LA BATTERIE

Lire attentivement page 135 (BATTERIE).

- ◆ Contrôler la charge de la batterie, voir ci-contre (DONNEES TECHNIQUES).
- ◆ S'assurer que le contacteur principal (1) soit en position "OFF".
- ◆ Enlever la selle passager, voir page 42 (DEBLOCAGE/BLOCAGE DE LA SELLE DU PASSAGER).
- ◆ Desserrer et retirer la vis (8) et récupérer l'écrou.
- ◆ Déposer l'étrier de la batterie (9).

IMPORTANT La batterie (10) doit être positionnée dans son logement avec les bornes (6) (7) tournées vers la partie avant du véhicule.

- ◆ Bien positionner la batterie (11) dans son logement.

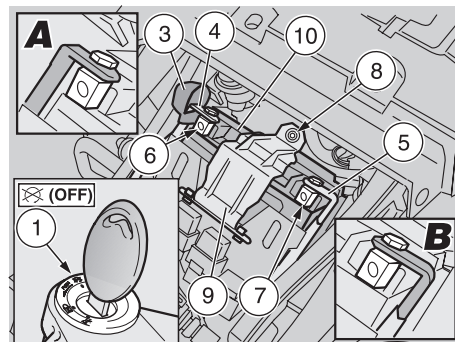

- ◆ Repositionner l'étrier (9).
- ◆ Visser la vis (8) avec son écrou.

IMPORTANT Avant de serrer les broches (4) (5), ranger les câbles reliés à côté de la batterie (A) e (B).

- ◆ Relier, dans l'ordre, la broche positive (4) (+) rouge et celle négative (5) (-).
- ◆ Recouvrir les broches et les bornes avec de la graisse neutre ou vaseline.
- ◆ Repositionner le soufflet protecteur (3) en caoutchouc rouge.
- ◆ Repositionner la selle du passager, voir page 42 (DEBLOCAGE/BLOCAGE DE LA SELLE DU PASSAGER).

IMPORTANT La dépose de la batterie met à zéro l'horloge digitale et le compte-milles journalier. Pour reprogrammer ces fonctions, voir page 36 (TOUCHES DE PROGRAMMATION).

- ◆ Régler l'horloge digitale à nouveau, voir page 36 (TOUCHES DE PROGRAMMATION).

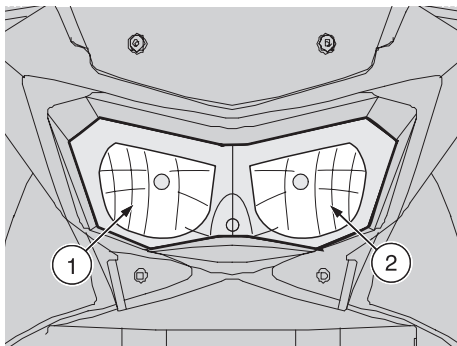

ASSIETTE DU PHARE

⚠ DANGER

Ne pas utiliser le véhicule si les feux ne fonctionnent pas bien.

Ne pas utiliser le véhicule si le phare n'est pas orienté de manière appropriée. Ceci pourrait éblouir les conducteurs de voitures se promenant dans le sens opposé, tout comme réduire la capacité du conducteur d'apercevoir tout obstacle le long de la route dans l'obscurité de la nuit.

Il convient toujours de réduire la vitesse lorsqu'on roule pendant la nuit, pour prendre le temps d'éviter un obstacle à l'impromptu et pour s'arranger à la visibilité réduite qui dérive inévitablement de l'obscurité nocturne. L'irrespect de cet avertissement peut provoquer un accrochage avec un autre objet au risque de graves blessures, voire la mort.

IMPORTANT Les termes "droite" et "gauche" se réfèrent à un pilote assis sur la moto dans la position normale de conduite.

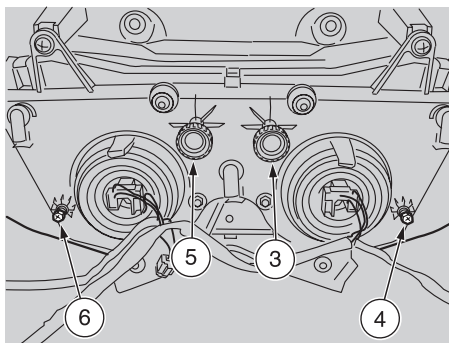

Le feu avant se compose de deux projecteurs :

- projecteur droit (1);
- projecteur gauche (2).

Le projecteur de droite est équipé de :

- une molette (3) pour régler le faisceau lumineux vertical ;
- une vis (4) pour régler le faisceau lumineux horizontal ;

Le projecteur de gauche est équipé de :

- une molette (5) pour régler le faisceau lumineux vertical ;
- une vis (6) pour régler le faisceau lumineux horizontal ;

⚠ DANGER

Réaliser le même réglage du faisceau lumineux (vertical et/ou horizontal) sur les deux projecteurs.

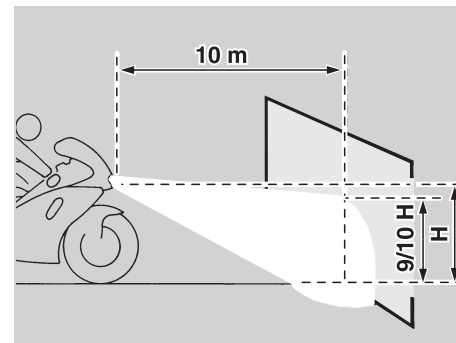

A la suite du réglage de chaque faisceau lumineux s'assurer de :

- l'uniformité du faisceau lumineux des deux unités ;
- l'absence de zones d'ombre.

CONTROLE DU FAISCEAU LUMINEUX VERTICAL

Lire attentivement page 139 (ASSIETTE DU PHARE)

IMPORTANT La procédure décrite est conforme aux dispositions de la loi italienne sur la hauteur maximum du faisceau lumineux. Pour ce qui est de véhicules roulant à l'étranger, il faut suivre la législation en vigueur dans le pays où le véhicule est utilisé.

Pour vérifier rapidement la bonne orientation du faisceau lumineux vertical du phare :

- ◆ garer le véhicule à 10 m (32,81 pieds) d'une paroi verticale, sur un terrain plat.

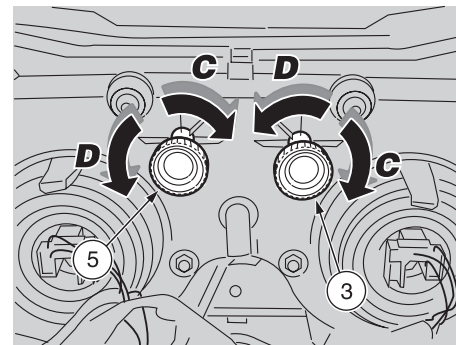
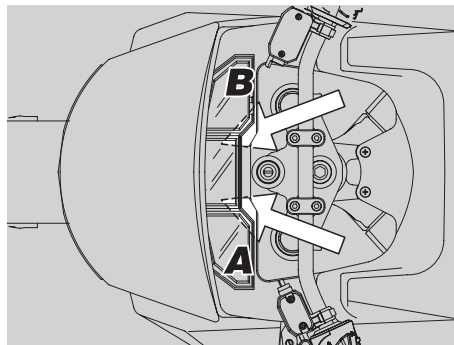
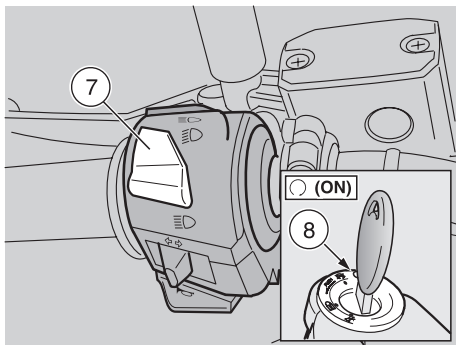

- ◆ Monter sur le véhicule en position de conduite, voir page 69 (MONTEE ET DESCENTE DU VEHICULE)
- ◆ Assurez-vous que l'inverseur phare/code (7) soit en position de feu de croisement "D".
- ◆ Déplacer le contacteur principal (8) sur la position "O" (ON)
- ◆ S'assurer que le faisceau projeté sur la paroi soit légèrement en dessous de la ligne horizontale du phare (env. 9/10e de la hauteur totale).

Allumer le feu de croisement, s'asseoir sur le véhicule et vérifier si le faisceau lumineux projeté sur la paroi est légèrement en-dessous de la ligne droite horizontale du projecteur (à peu près 9/10e de la hauteur totale).

REGLAGE DU FAISCEAU LUMINEUX VERTICAL

Lire attentivement page 138 (ASSIETTE DU PHARE)

- ◆ Monter sur le véhicule en position de conduite, voir page 69 (MONTEE ET DESCENTE DU VEHICULE).

Pour le réglage du projecteur droit (1) :

IMPORTANT Intervenir du haut (A) et derrière la bulle côté droit.

⚠ ATTENTION

Ne pas forcer la molette au-delà de ses butées.

- ◆ agir sur la molette (3) à la main.
Tourner la molette dans le sens des aiguilles d'une montre (C) pour baisser le faisceau lumineux (vers le bas).
Tourner la molette dans le sens inverse des aiguilles d'une montre (D) pour faire monter le faisceau lumineux (vers le haut).

Pour le réglage du projecteur gauche (2) :

IMPORTANT Intervenir du haut (B) et derrière la bulle côté gauche.

⚠ ATTENTION

Ne pas forcer la molette au-delà de ses butées.

- ◆ agir sur la molette (5) à la main.

Tourner la molette dans le sens des aiguilles d'une montre (C) pour baisser le faisceau lumineux (vers le bas).

Tourner la molette dans le sens inverse des aiguilles d'une montre (D) pour faire monter le faisceau lumineux (vers le haut).

⚠ DANGER

S'assurer :

- du bon réglage vertical du faisceau lumineux ;
- de l'uniformité des deux faisceaux lumineux ;
- de l'absence de zones d'ombre.

⚠ DANGER

Vérifier la bonne orientation horizontale du faisceau lumineux, voir page 141 (REGLAGE HORIZONTAL DU FAISCEAU LUMINEUX)

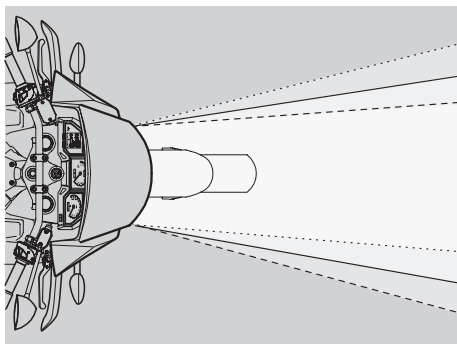

REGLAGE HORIZONTAL DU FAISCEAU LUMINEUX

Lire attentivement page 139 (ASSIETTE DU PHARE)

- ◆ Monter sur le véhicule en position de conduite, voir page 69 (MONTEE ET DESCENTE DU VEHICULE).

Pour le réglage du projecteur droit (1) :

IMPORTANT Intervenir du haut (A) et derrière la bulle côté droit.

⚠ ATTENTION

Ne pas forcer la vis au-delà de ses butées.

- ◆ agir sur la vis (4) à l'aide d'un tournevis cruciforme.

Tourner la vis dans le sens des aiguilles d'une montre (C) pour régler le faisceau lumineux plus à droite.

Tourner la vis dans le sens inverse des aiguilles d'une montre (D) pour régler le faisceau lumineux plus à gauche.

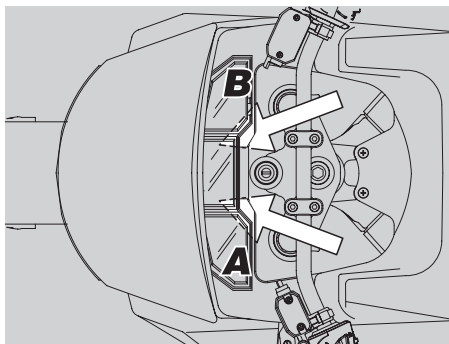

Pour le réglage du projecteur gauche (2) :

IMPORTANT Intervenir du haut (B) derrière la bulle côté gauche.

⚠ ATTENTION

Ne pas forcer la vis au-delà de ses butées.

- ◆ Agir sur la vis (6) à l'aide d'un tournevis cruciforme.

Tourner la vis dans le sens des aiguilles d'une montre (C) pour régler le faisceau lumineux plus à gauche.

Tourner la vis dans le sens inverse des aiguilles d'une montre (D) pour régler le faisceau lumineux plus à droite.

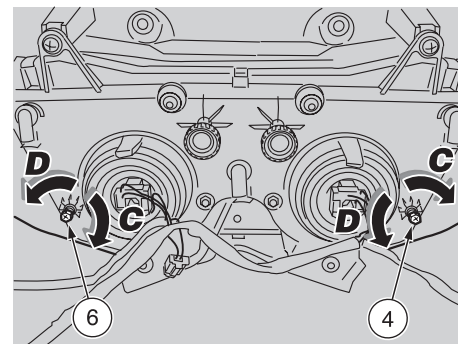

⚠ DANGER

S'assurer :

- du bon réglage horizontal du faisceau lumineux ;
- de l'uniformité des deux faisceaux lumineux ;
- de l'absence de zones d'ombre.

Chaque juridiction établit sa propre législation au sujet de l'orientation du faisceau lumineux des phares. A ce propos, il faut de se conformer à la réglementation du pays où le véhicule est utilisé.

⚠ DANGER

Vérifier la bonne orientation verticale du faisceau lumineux, voir page 139 (ASSIETTE DU PHARE).

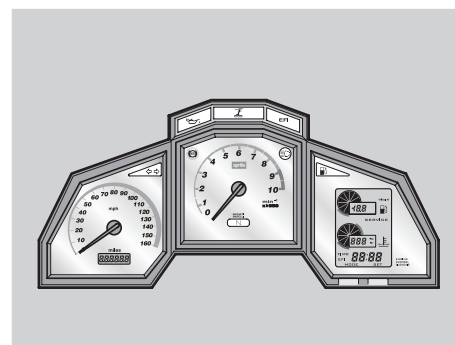
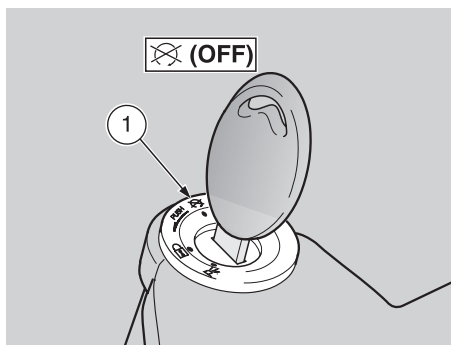

AMPOULES

Lire attentivement page 85 (ENTRETIEN).

⚠ DANGER

Ne pas utiliser le véhicule si les feux ne fonctionnent pas bien.

Ne pas utiliser le véhicule si le phare n'est pas orienté de manière appropriée. Ceci pourrait éblouir les conducteurs de voitures se promenant dans le sens opposé, tout comme réduire la capacité du conducteur d'apercevoir tout obstacle le long de la route dans l'obscurité.

Il convient toujours de réduire la vitesse lorsqu'on roule pendant la nuit, pour prendre le temps d'éviter un obstacle à l'impromptu et pour s'arranger à la visibilité réduite qui dérive inévitablement de l'obscurité nocturne. L'irrespect de cet avertissement peut provoquer un accrochage avec un autre objet au risque de graves blessures, voire la mort.

⚠ DANGER

Risque d'incendie.

Le carburant et d'autres substances inflammables ne doivent pas être approchés des composants électriques.

⚠ ATTENTION

Avant de remplacer une ampoule, mettre le contacteur principal (1) en position "OFF" et attendre quelques minutes pour permettre le refroidissement de celle-ci.

Remplacer l'ampoule en la touchant avec des gants propres ou en utilisant un chiffon propre et sec.

Ne pas laisser d'empreintes sur l'ampoule car elles pourraient en causer la surchauffe et donc la rupture.

Si l'on touche l'ampoule avec les mains nues, il faut nettoyer les empreintes éventuelles avec de l'alcool, pour éviter que l'ampoule ne se détériore.

NE PAS FORCER LES CABLES ELECTRIQUES.

IMPORTANT Avant de remplacer une ampoule, contrôler les fusibles, voir page 133 (REPLACEMENT DES FUSIBLES).

⚠ ATTENTION

Ne pas utiliser d'alcool, d'essence ou de solvants pour nettoyer les optiques, les pièces plastiques et en caoutchouc ; employer par contre de l'eau et du savon neutre.

REPLACEMENT DES AMPOULES DU TABLEAU DE BORD

S'il y a lieu de remplacer les ampoules du tableau de bord - ce qui s'avère très rarement - contactez votre Concessionnaire Officiel **aprilia**. Il s'agit là d'une opération compliquée et délicate qui exige la compétence de votre Concessionnaire Officiel **aprilia**.

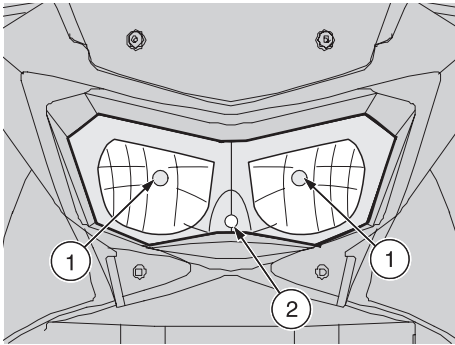

REMPLACEMENT DES AMPOULES DU PHARE

Lire attentivement page 142 (AMPOULES).

⚠ ATTENTION

Ne pas utiliser d'alcool, d'essence ou de solvants pour nettoyer les optiques, les pièces plastiques et en caoutchouc ; employer par contre de l'eau et du savon neutre.

IMPORTANT Avant de remplacer les ampoules vérifier les fusibles, voir page 133 (REMPLACEMENT DES FUSIBLES).

L'optique avant abrite :

- deux ampoules feu de route/croisement (1) (l'une en haut à droite, l'autre en haut à gauche) ;
- une ampoule feu de stationnement (2) (en haut au centre)

Les deux ampoules feu de route/croisement sont identiques.

Les deux ampoules des feux de route et de croisement s'allument et restent allumées tout à la fois (l'ensemble entier feu de route, de

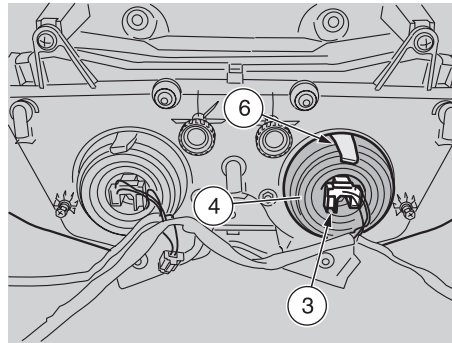

croisement et appel de phare).

Alors qu'une des ampoules des feux de route et croisement a grillée, la seconde ampoule des feux de route et de croisement reste en revanche bien active.

⚠ ATTENTION

Rouler en pareille condition pendant la nuit doit se limiter à couvrir tout juste la distance qui vous sépare d'un magasin d'ampoules ou de votre maison.

Si l'une des deux ampoules ds feux de route / croisement ne fonctionne pas bien, il se peut que :

- une ampoule ait grillé ;
- des connexions sont mal faites ;
- il y ait des coupures dans les câbles ;
- il y ait de problèmes au circuit électrique.

IMPORTANT En l'occurrence, on peut remplacer l'ampoule du feu de route/croisement de droite par celle du feu de gauche et inversement.

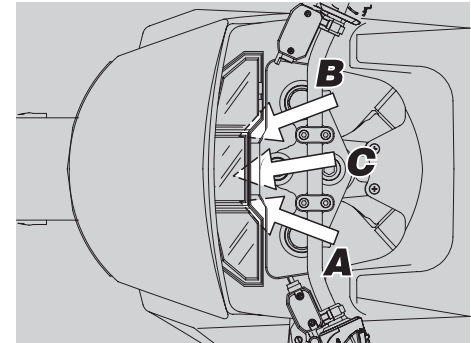

Pour remplacer les ampoules :

- ◆ Placer le véhicule sur la béquille, voir page 83 (POSITIONNEMENT DU VEHICULE SUR LA BEQUILLE).

AMPOULE DU FEU DE ROUTE/CROISEMENT (L'UNE EN HAUT A DROITE, L'AUTRE EN HAUT A GAUCHE).

IMPORTANT Extraire un connecteur électrique à la fois et le ranger de manière à éviter son faux positionnement en cours de repose.

Si la dépose simultanée s'avère nécessaire, marquer les connecteurs et soyez bien sûrs de leur bon positionnement au cours du remontage.

Uniquement pour l'ampoule du feu de route/croisement droit :

- ◆ Déplacez-vous à droite du véhicule.
- ◆ Tournez le guidon complètement dans le sens des aiguilles d'une montre (à droite).

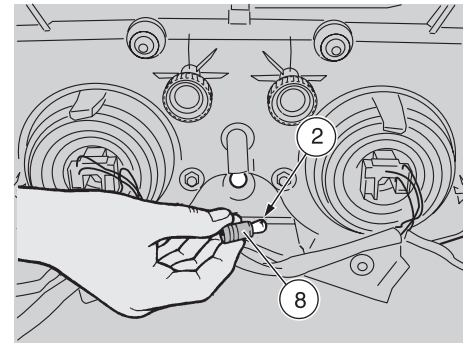
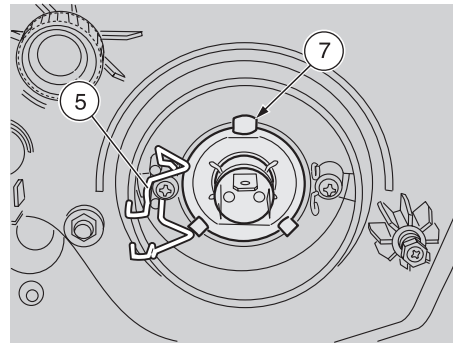
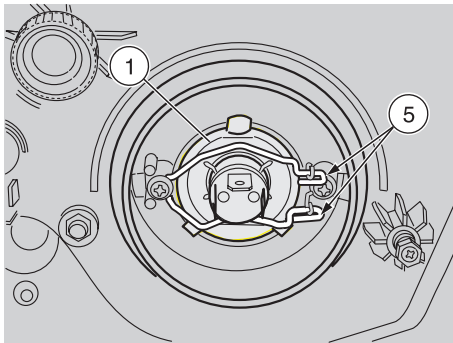

IMPORTANT Intervenir du haut (A) derrière le côté droit la bulle.

Uniquement pour l'ampoule du feu de route/croisement gauche :

- ◆ Déplacez-vous à gauche du véhicule.
- ◆ Tournez le guidon complètement dans le sens inverse des aiguilles d'une montre (à gauche).

IMPORTANT Intervenir du haut (B) derrière le côté gauche la bulle.

⚠ ATTENTION

Pour extraire le connecteur électrique de l'ampoule, ne pas tirer sur les câbles électriques.

- ◆ Saisir le connecteur électrique (3), le tirer et le débrancher de l'ampoule (1).
- ◆ Tirer vers l'arrière le soufflet protecteur (4) en caoutchouc de vos doigts.
- ◆ Décrocher les deux extrémités du clip de maintien (5) se trouvant derrière la douille de lampe (6).
- ◆ Extraire l'ampoule (1) de son logement.

IMPORTANT S'assurer que l'orientation de l'ampoule neuve est bien la même que de l'ancienne. Ne pas forcer le placement de l'ampoule, elle s'insère facilement si bien orientée.

- ◆ Mettre en place l'ampoule neuve dans sa douille de manière appropriée en s'assurant que les agrafes (7) sont bien positionnées.
- ◆ Remettre en place les deux bouts du clip (5) dans leurs crans.
- ◆ Remettre en place le soufflet protecteur (4) en caoutchouc rouge.
- ◆ Rebrancher le connecteur électrique (3).

AMPOULE DU FEU DE STATIONNEMENT (EN HAUT AU CENTRE)

- ◆ Déplacez-vous à gauche du véhicule.
- ◆ Tournez le guidon complètement dans le sens inverse des aiguilles d'une montre (à gauche).

IMPORTANT Intervenir d'en bas (C) derrière le centre de la bulle.

⚠ ATTENTION

Pour extraire le connecteur électrique de l'ampoule, ne pas tirer sur les câbles électriques.

- ◆ Saisir le connecteur électrique (8), le tirer et le débrancher de son logement.
- ◆ Extraire l'ampoule du feu de stationnement (2) et la remplacer par une neuve identique.

IMPORTANT Veillez à ce que l'ampoule neuve soit bien insérée dans sa douille de lampe.

- ◆ Introduire la douille de lampe (8) dans son logement.

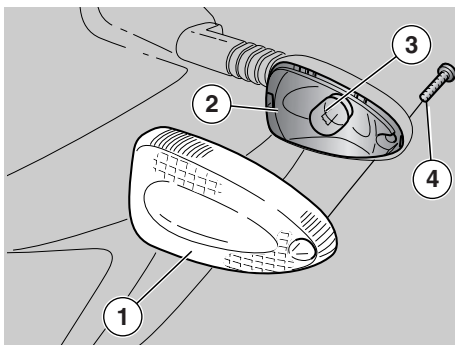

REPLACEMENT DES AMPOULES DES CLIGNOTANTS AVANT

⚠ ATTENTION

Lire attentivement page 142 (AMPOULES). Ne pas utiliser d'alcool, d'essence ou de solvants pour nettoyer les optiques, les pièces plastiques et en caoutchouc ; employer par contre de l'eau et du savon neutre.

IMPORTANT Avant de remplacer les ampoules vérifier les fusibles, voir page 133 (REPLACEMENT DES FUSIBLES).

Pour remplacer l'ampoule :

- ◆ Positionner le véhicule sur la béquille, voir page 83 (POSITIONNEMENT DU VEHICULE SUR LA BEQUILLE).
- ◆ Dévisser et enlever la vis (4).

⚠ ATTENTION

Lorsque vous déposez les optiques prenez garde à ne pas casser la clef.

- ◆ Oter les protections transparentes (1).
- ◆ Appuyer légèrement sur l'ampoule (3) et la tourner dans le sens inverse des aiguilles d'une montre.
- ◆ Extraire l'ampoule de son logement.

IMPORTANT Insérer l'ampoule dans sa douille en faisant coïncider les deux ergots de centrage avec les gorges correspondants sur la douille.

- ◆ Installer l'ampoule neuve du même type bien en place.

⚠ ATTENTION

Toujours remplacer les composants par des éléments de type identique (commandez-les auprès de votre Concessionnaire Officiel **aprilia**

- ◆ Mettre bien en place les protections transparentes (1).

⚠ ATTENTION

S'assurer du parfait positionnement des protections transparentes (1), sinon elles vont se briser le moment où vous serrer les vis (4).

⚠ ATTENTION

Serrer les vis (4) modérément et délicatement pour ne pas porter préjudice aux protections transparentes.

Si vous la serrez trop la protection se brise.

- ◆ Serrer modérément la vis (4).

⚠ ATTENTION

Si la douille de lampe (11) sort de son logement, la réinsérer correctement de façon à ce que l'orifice radié de la douille de lampe et le logement de la vis coïncident.

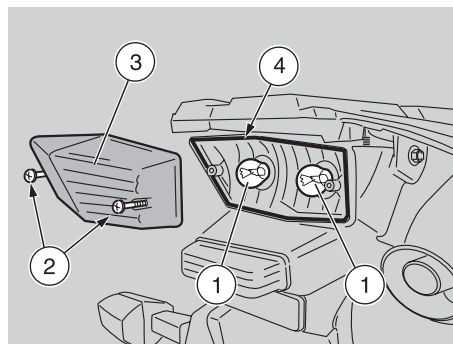
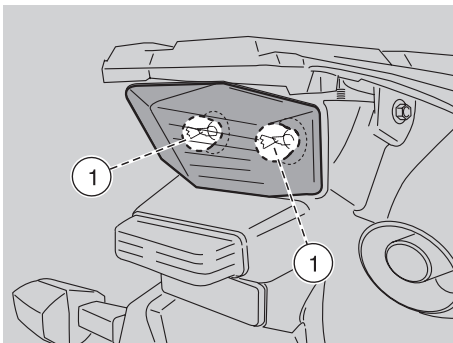

REPLACEMENT DE L'AMPOULE DU FEU ARRIERE

Lire attentivement page 142 (AMPOULES).

⚠ DANGER

Ne pas utiliser le véhicule si les feux arrière et feu stop ne fonctionnent pas bien. Le feu stop est tout particulièrement important pour prévenir l'accrochage d'autres véhicules qui vous suivent. Il est évident que l'irrespect de ces consignes peut provoquer un accident au risque de graves blessures, voire la mort.

⚠ ATTENTION

Ne pas utiliser d'alcool, d'essence ou de solvants pour nettoyer les optiques, les pièces plastiques et en caoutchouc ; employer par contre de l'eau et du savon neutre.

IMPORTANT Avant de remplacer une ampoule, contrôler les fusibles voir page 133 (REPLACEMENT DES FUSIBLES) ainsi que l'efficacité des interrupteurs des feux STOP, voir

page 102 (CONTROLE DES INTERRUPTEURS)).

Le feu arrière abrite :

– deux ampoules de feu de stationnement/feu stop (1).

Pour le remplacement :

◆ Positionner le véhicule sur la béquille, voir page 83 (POSITIONNEMENT DU VEHICULE SUR LA BEQUILLE).

⚠ DANGER

Avant d'intervenir, attendre que le moteur et le silencieux d'échappement aient refroidi jusqu'à la température ambiante. L'irrespect de cette consigne peut occasionner des graves brûlures.

- ◆ Déplacez-vous à l'arrière du véhicule.
- ◆ Desserrer et retirer les deux vis (2).

IMPORTANT Lorsque vous déposez les optiques prenez garde à ne pas casser la clef.

- ◆ Oter la protection transparente (3).

- ◆ * Appuyer légèrement sur l'ampoule (1) et la tourner dans le sens inverse des aiguilles d'une montre.
- ◆ * Extraire l'ampoule détériorée de son logement.

IMPORTANT * Insérer l'ampoule dans sa douille en faisant coïncider les deux ergots de centrage avec les crans correspondants sur la douille.

- ◆ * Installer l'ampoule neuve du même type bien en place.

IMPORTANT Si toutes les deux ampoules sont détériorées, répétez les opérations marquées par un * pour la seconde ampoule.

⚠ ATTENTION

S'assurer de l'intégrité du joint (4) du feu arrière.

- ◆ Contrôler le joint (4) du feu arrière et en l'occurrence le remplacer.

⚠ ATTENTION

Toujours remplacer les composants par des éléments de type identique (commandez-les auprès de votre Concessionnaire Officiel **aprilia**

- ◆ Mettre bien en place le joint (4) du feu arrière.
- ◆ Mettre bien en place la protection transparente (3).

IMPORTANT S'assurer du parfait positionnement de la protection transparente (3), sinon elle va se briser le moment où vous serrer les deux vis (2).

⚠ ATTENTION

Serrer les deux vis (2) modérément et délicatement pour ne pas porter préjudice à la protection transparente. Si vous les serrez trop la protection se brise.

- ◆ Serrer modérément les deux vis (2).

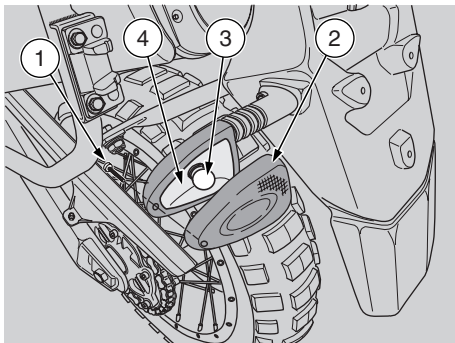

REPLACEMENT DES AMPOULES DES CLIGNOTANTS ARRIERE

Lire attentivement page 142 (AMPOULES).

⚠ ATTENTION

Ne pas utiliser d'alcool, d'essence ou de solvants pour nettoyer les optiques, les pièces plastiques et en caoutchouc ; employer par contre de l'eau et du savon neutre.

IMPORTANT Avant de remplacer une ampoule, contrôler les fusibles voir page 133 (REPLACEMENT DES FUSIBLES).

Pour changer l'ampoule :

- ◆ Positionner le véhicule sur la béquille, voir page 83 (POSITIONNEMENT DU VEHICULE SUR LA BEQUILLE).

⚠ DANGER

Avant d'intervenir, attendre que le moteur et le silencieux d'échappement aient refroidi jusqu'à la température ambiante. L'irrespect de cette consigne peut occasionner des graves brûlures.

- ◆ Dévisser et enlever la vis (1).

⚠ ATTENTION

Pendant la dépose de l'écran de protection, procéder avec attention afin de ne pas casser la dent d'encastrement.

- ◆ Oter l'écran de protection (2).
- ◆ Appuyer légèrement sur l'ampoule (3) et la tourner dans le sens contraire aux aiguilles d'une montre.
- ◆ Extraire l'ampoule de son logement.

IMPORTANT Insérer l'ampoule dans la douille en faisant coïncider les deux tétons de guide avec les guides correspondants sur la douille.

- ◆ Installer correctement une ampoule du même type.

IMPORTANT Si la douille (4) devait sortir de son logement, la réinsérer correctement, en faisant coïncider l'ouverture rayonnée de la douille avec le logement de la vis.

- ◆ Mettre bien en place La nouvelle ampoule deu même type.

IMPORTANT Si la douille de lampe (4) est sortie de son logement, la remplacer de manière appropriée en s'assurant que la fente dans le réflecteur est en ligne avec le trou de la vis sur le corps du clignotant.

- ◆ Mettre bien en place les protections transparentes (2).

IMPORTANT S'assurer du parfait positionnement des protections transparentes (2), sinon elles vont se briser le moment où vous serrer les deux vis (1).

⚠ ATTENTION

Serrer les deux vis (1) modérément et délicatement pour ne pas porter préjudice aux protections transparentes.

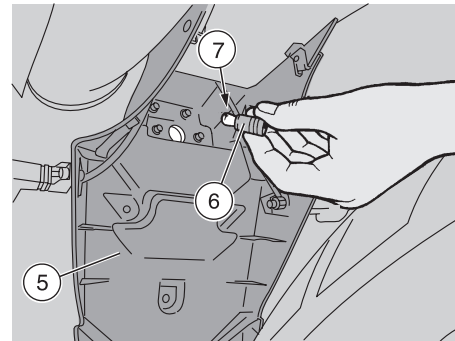

Si vous les serrez trop les protections se brisent.

- ◆ Serrer modérément les deux vis (2).

REPLACEMENT DE L'AMPOULE D'ECLAIRAGE DE PLAQUE

Lire attentivement page 142 (AMPOULES).

⚠ ATTENTION

Ne pas utiliser d'alcool, d'essence ou de solvants pour nettoyer les optiques, les pièces plastiques et en caoutchouc ; employer par contre de l'eau et du savon neutre.

IMPORTANT Avant de remplacer une ampoule, contrôler les fusibles voir page 133 (REPLACEMENT DES FUSIBLES).

Pour le remplacement :

- ◆ Positionner le véhicule sur la béquille, voir page 83 (POSITIONNEMENT DU VEHICULE SUR LA BEQUILLE).

⚠ DANGER

Avant d'intervenir, attendre que le moteur et le silencieux d'échappement aient refroidi jusqu'à la température ambiante. L'irrespect de cette consigne peut occasionner des graves brûlures.

◆ Déplacez-vous à l'arrière du véhicule.

IMPORTANT Intervenir sur le côté inférieur interne du support de la plaque

⚠ ATTENTION

Pour extraire la douille, ne pas tirer les câbles électriques.

◆ Saisir la douille (6), et l'extraire de son logement en tirant.

◆ Oter et remplacer l'ampoule (7) par une autre du même type.

IMPORTANT S'assurer du parfait emboîtement de l'ampoule dans sa douille.

◆ Introduire la douille (6) dans son logement.

TRANSPORT

**NE JAMAIS
EVACUER !**

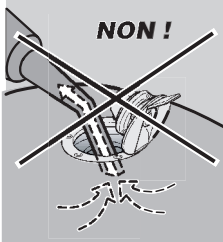

**RISQUE
D'INCENDIE**

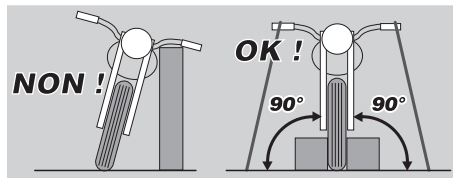
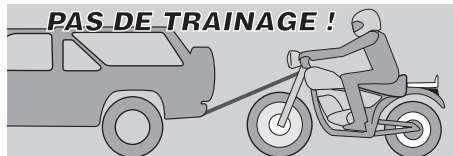
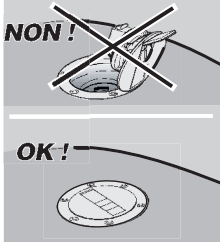

⚠ ATTENTION

Ne jamais évacuer le carburant du réservoir, ni partiellement ni totalement. Ceci pourrait porter préjudice aux composants internes du réservoir ou à d'autres éléments du système d'alimentation.

S'assurer de la fermeture du bouchon du réservoir à carburant.

⚠ DANGER

Ne tâchez jamais de vous faire traîner par un autre véhicule.

⚠ DANGER

Lorsque votre véhicule est transporté, il doit être tenu à la verticale, solidement et bien lié à une base, ses roues bloquées. Transportez votre véhicule uniquement sélecteur de vitesses au point mort.

L'irrespect de ces avertissements peut porter de graves préjudices à la transmission à cause des vibrations du camion transporteur.

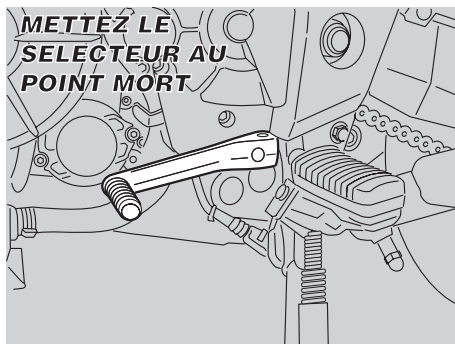

VIDAGE DU RESERVOIR DE CARBURANT

⚠ DANGER

Ne jamais évacuer le carburant du réservoir, ni partiellement ni totalement. Ceci pourrait porter préjudice aux composants internes du réservoir ou à d'autres éléments du système d'alimentation.

S'assurer toujours que le bouchon de remplissage réservoir soit bien fermé.

NETTOYAGE

Nettoyez votre véhicule avec régularité. Votre véhicule sera de plus bel effet et son fonctionnement en sera amélioré s'il est nettoyé régulièrement. Il devra également être nettoyé plus fréquemment s'il est utilisé dans les situations suivantes :

- Zones polluées (villes et zones industrielles).
- Zones caractérisées par des taux de salinité et humidité élevés (zones de mer, climat chaud et humide).
- Conditions de l'environnement (emploi de sel, de produits chimiques anti-givre sur les routes durant l'hiver).

- ◆ On doit prêter une attention particulière pour éviter que sur la carrosserie restent déposés des résidus poussiéreux industriels et polluants, traces de goudron, insectes morts, fientes d'oiseaux, etc. Ils attaquent et endommagent la peinture très rapidement.
- ◆ Eviter de garer le véhicule sous les arbres, car certains types laissent tomber de la résine qui contient des substances chimiques dangereuses pour la peinture.

⚠ DANGER

Après le lavage du véhicule, la capacité de freinage pourrait être momentanément compromise à cause de la présence d'eau sur les plaquettes et les disques. Ne roulez pas dans la normale circulation sans avoir auparavant libéré vos freins de l'eau en les actionnant à plusieurs reprises à faible vitesse.

Effectuer toujours les contrôles préliminaires après lavage de votre véhicule, voir page 72 (TABLEAU DES CONTROLES PRELIMINAIRES).

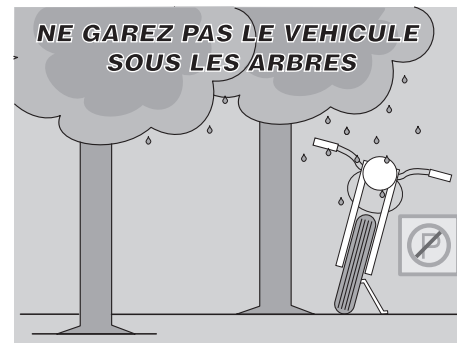

⚠ ATTENTION

Pour le nettoyage des feux, utiliser une éponge imbibée de détergent neutre et d'eau, en frottant délicatement les surfaces et en rinçant fréquemment à l'eau abondante.

Il est rappelé que le polissage avec des cires siliconiques doit être effectué après un nettoyage approfondi du véhicule.

Ne pas polir les peintures opaques avec des substances abrasives.

Ne pas effectuer le lavage du véhicule sous le soleil, surtout en été ou lorsque la carrosserie est encore chaude car le détergent sécherait avant le rinçage et endommagerait la peinture.

Ne pas utiliser de liquides ayant une température supérieure à 40°C pour le nettoyage des composants en plastique du véhicule.

Ne pas diriger de jets d'eau ou d'air à haute pression ou de jets à vapeur sur les pièces

suivantes : moyeux des roue, commandes sur le côté droit et gauche du guidon, roulements, maîtres-cylindres des freins, instrumentation et indicateurs, échappement des silencieux, coffre à documents/trousse à outils, contacteur principal/blocage de la direction, ailettes des radiateurs, bouchon de carburant, feux, raccordements électriques et silencieux d'échappement.

De tels outils de lavage forceraient l'eau à l'intérieur de parties délicates du véhicule qui pourraient en remporter des préjudices par suite de corrosion et courts circuits.

Ne pas utiliser d'alcool, d'essence ou de solvants pour nettoyer les pièces plastiques, en caoutchouc et la selle ; employer par contre de l'eau et du savon neutre.

⚠ DANGER

N'appliquez aucun revêtement de protection sur la selle car ces revêtements ont tendance à réduire considérablement l'adhérence de la selle.

Pour enlever la saleté et la boue, s'étant déposées sur les surfaces peintes, utilisez de l'eau de boyau à basse pression. Arroser soigneusement les parties encrassées, enlever la boue et la salissure avec une éponge douce à carrosseries. Vous pouvez utiliser un shampoing de commerce à voitures dans une solution d'eau (2-4% de shampoing dans l'eau claire).

Ensuite rincer abondamment pour éliminer toute trace de crasses et corps étrangers et essuyer avec une peau de chamois ou un tissu-éponge.

Pour nettoyer les parties extérieures du moteur et d'autres pièces sans peinture, utiliser un solvant délicat, une brosse à poils et beaucoup de chiffons.

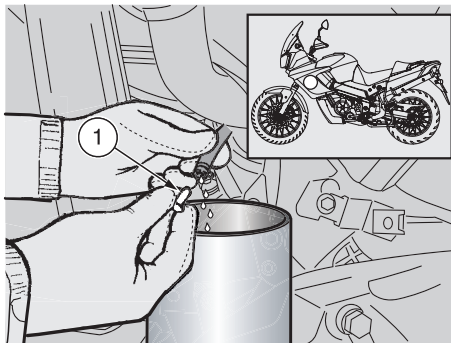

Après chaque lavage du véhicule :

- ◆ Retirer le carénage latéral gauche, voir page 123 (DEPOSE CARENAGE LATERAL).

GARDEZ TOUTE SUBSTANCE OU COMPOSANT POLLUANTS HORS DE LA PORTEE DES ENFANTS.

DEBARASSEZ VOUS DES SUSBTANCES ET COMPOSANTS POLLUANTS DE MANIERE APPROPRIEE.

- ◆ Oter le bouchon (1) pour faire écouler l'eau et tout contaminant, s'étant éventuellement accumulé à l'intérieur du boîtier du filtre à air.

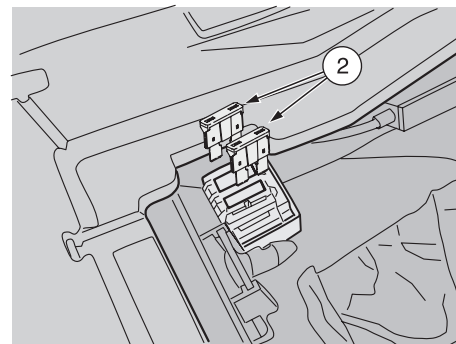

LONGUES PERIODES D'INACTIVITE

⚠ ATTENTION

Au cas où le véhicule restera inactif pendant plus de vingt jours, débrancher les fusibles de 30A (2), voir page 133 (REPLACEMENT DES FUSIBLES) afin d'éviter la dégradation de la batterie due à la consommation de courant par l'ordinateur multifonction.

IMPORTANT La dépose des fusibles de 30A entraîne la mise à zéro des fonctions de l'horloge digitale et du compte-milles journalier. Pour reprogrammer ces fonctions, voir page 36 (TOUCHES DE PROGRAMMATION)

Si le véhicule doit être stocké ou laissé inactif pour une période de temps relativement longue, tel que par exemple les mois hivernaux, de très simples précautions faciliteront énormément la remise en route de votre véhicule après coup.

Il est beaucoup plus simple de préparer le véhicule pour une période d'inactivité de manière appropriée, plutôt que le remettre dans

AUCUNE FEUILLE
PLASTIQUE NI
D'AUTRES MATIERES
IMPERMEABLES

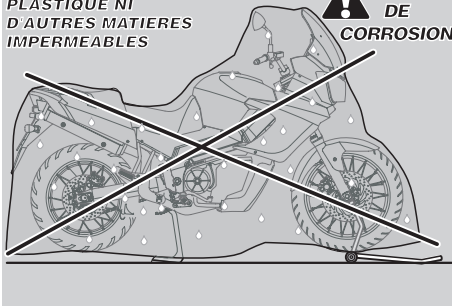

**! RISQUE
DE
CORROSION**

de bonnes conditions de fonctionnement après une telle période si vous avez oublié ou négligé cette procédure.

Préparer le véhicule pour une période d'inactivité comme suit :

- ◆ Oter la batterie, voir page 137 (DEPOSE DE LA BATTERIE) et la ranger, voir page 136 (LONGUE INACTIVITE DE LA BATTERIE).
- ◆ Laver et essuyer le véhicule, voir page 149 (NETTOYAGE).
- ◆ Passer de la cire sur les surfaces peintes, voir page 149 (NETTOYAGE).
- ◆ Gonfler les pneus, voir page 66 (PNEUS).
- ◆ N'évacuez pas le carburant du réservoir. Vous pouvez, toutefois, souhaiter ajouter un additif de commerce au carburant pour longue inactivité, disponible auprès de votre Concessionnaire Officiel **aprilia** ou point de vente automobile. Suivez les consignes indiquées sur le contenant de l'additif.

IMPORTANT Ne pas ajouter une quantité d'additif supérieure à celle préconisée.

VIEUX DRAP EST OK . PROTECTION DES
SILENCIEUX EST OK
TOILE LEGERE EST OK

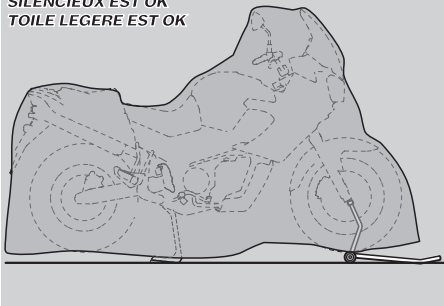

! ATTENTION

Certains additifs peuvent porter préjudice à votre système d'alimentation. Faites-vous conseiller par votre Concessionnaire Officiel **aprilia.**

- ◆ Garer le véhicule dans un endroit non chauffé, sec, à l'abri des rayons solaires et ne subissant pas d'importants changements de température.

! DANGER

Avant d'intervenir, attendre que le moteur et le silencieux d'échappement aient refroidi jusqu'à la température ambiante. L'irrespect de cette consigne peut occasionner des graves brûlures.

- ◆ Introduire et lier un sachet en plastique sur le tuyau final du pot d'échappement afin d'éviter que de l'humidité puisse entrer.

IMPORTANT Positionner le véhicule sur la béquille de soutien avant **OPTI** et de façon à ce que les deux pneus soient soulevés du sol.

- ◆ Positionner le véhicule sur la béquille adéquate de soutien avant **OPTI**, voir page 109 (POSITIONNEMENT DU VEHICULE SUR LA BEQUILLE DE SOUTIEN AVANT **OPTI**).
- ◆ Couvrez le véhicule avec un vieux drap ou une toile légère ; n'utilisez pas de feuilles plastiques ou toute autre matière imperméable, car ceci produit de l'eau de condensation qui procure de la corrosion.

APRES LE REMISAGE

IMPORTANT Otez les sachets plastiques du tuyau d'échappement des silencieux.

- ◆ Découvrir et nettoyer le véhicule, voir page 149 (NETTOYAGE).
- ◆ Contrôler l'état de la charge de la batterie, voir page 138 (RECHARGE DE LA BATTERIE) et l'installer, voir page 138 (RECHARGE DE LA BATTERIE).
- ◆ Effectuer les contrôles préliminaires, voir page 72 (TABLEAU DES CONTROLES PRELIMINAIRES).

! DANGER

Parcourir quelques milles d'essai à basse vitesse et dans une zone éloignée de la circulation.

DONNEES TECHNIQUES

DIMENSIONS	Longueur max.	2290 mm (90,16 pouces)
	Largeur max.	876 mm (34,49 pouces)
	Hauteur max. (la partie avant du carénage comprise)	1436 mm (56,54 pouces)
	Hauteur à la selle	820 mm (32,28 pouces)
	Entraxe	1544 mm (60,79 pouces)
	Hauteur libre min. du sol	200 mm 7,87 pouces (200 mm)
	Poids en ordre de marche	235 kg (517,62 lb)
MOTEUR	Modèle	V990
	Type	A deux cylindres en V de 60° longitudinal à 4 temps avec 4 soupapes par cylindre, 2 arbres à cames en tête
	Nombre de cylindres	2
	Cylindrée totale	998 cm ³ (60,90 pouces cubes)
	Alésage/course	97,00 mm/67,50 mm (3,82 pouces /2,66 pouces)
	Rapport de compression	10,4 ± 0,5 : 1
	Démarrage	électrique
	Nombre de tours moteur au ralenti	1340 ± 100 tours/min. (rpm) CO 1% [+1% - 0,5% (champ total de 0,5% à 2%)]
	Jeu aux soupapes (le moteur froid) :	
	- admission	0,12 - 0,17 mm (0,005 - 0,006 pouces)
	- échappement	0,23 - 0,28 mm (0,009 - 0,011 pouces)
Embrayage	à disques multiples en bain d'huile avec commande hydraulique sur le côté gauche du guidon et dispositif PPC.	
Système de lubrification	carter à sec avec réservoir d'huile séparé et radiateur de refroidissement.	
Filtre à air	avec cartouche filtrante à sec	
Refroidissement	par liquide	

CAPACITE	Carburant (réserve comprise)	25 l (6,60 gall. US)
	Réserve de carburant	5 ± 1 l (1,32 ± 0,26 gall. US)
	Huile du moteur	
	- vidange huile	4300 cm ³ (4,54 qt US)
	- vidange huile et changement filtre huile	4500 cm ³ (4,75 qt US)
	Huile pour fourche	
	(pour chaque bras de fourche)	750 ± 2,5 cm ³ (25,36 ± 0,08 fl.oz. US)
	Liquide de refroidissement	
	antigel avec glycol éthylénique)	2,5 l (0,66 gall. US) (50% eau + 50%)
	Places	2
Charge max. du véhicule		
(pilote + passager + bagages)	210 kg (462,55 lb)	
Limite poids total (GVWR) (*)	458 kg (1009 lb)	
Charge permise à la roue (GAWR) (*) :		
- avant	168 kg (370 lb)	
- arrière	290 kg (639 lb)	

(*) ces deux poids, GVWR et GAWR, sont estampillés sur la plaquette de certification positionnée sur la partie avant du châssis, voir page 6 (VIN)

BOITE DE VITESSE	Type	mécanique 6 rapports avec commande à pédale sur le côté gauche du moteur			
RAPPORTS DE TRANSMISSION	Rapport	Primaire	Secondaire	Rapport final	Rapport total
	1 ^a	31/60 = 1 : 1,935	14/35 = 1 : 2,500	17 / 45 = 1 : 2,647	12,804
	2 ^a		16/28 = 1 : 1,750		9,041
	3 ^a		19/26 = 1 : 1,368		7,006
	4 ^a		22/24 = 1 : 1,090		5,582
	5 ^a		23/22 = 1 : 0,956		4,896
	6 ^a		27/23 = 1 : 0,851		4,358
CHAINE DE TRANSMISSION	Type	sans fin (sans attache rapide) avec mailles scellées			
	Modèle	525			
SYSTEME D'ALIMENTATION	Type	à injection électronique (Multipoint)			
	Diffuseur	Ø 47 mm (1,85 pouces)			
ALIMENTATION	Carburant	Essence sans plomb avec un indice d'octane minimum (M+R)/2 méthode 90.			
CHASSIS	Type	à deux poutres à éléments moulés en alliage léger et extrudés			
	Angle d'inclinaison de la direction	28°			
	Chasse (avec un pneu avant de 110/80)	129 mm (5,08 pouces)			

SUSPENSIONS	Avant	
	Type	fourche télescopique avec fonctionnement hydraulique, bras Ø 50 mm (1,97 pouces)
	Excursion	175 mm (6,89 pouces)
	Arrière	
	Type	mono-bras oscillant en alliage léger avec mono-amortisseur hydropneumatique réglable
	Débattement de la roue	175 mm (6,89 pouces)
FREINS	Avant	à double disque - Ø 300 mm (11,81 pouces), étriers à quatre pistons avec diamètre différencié - Ø 30 mm (1,18 pouces) - Ø 32 mm (1,26 pouces)
	Arrière	à disque - Ø 272 mm (10,71 pouces), étrier à double piston - Ø 34 mm (1,34 pouces)
JANTES	Type	à rayons pour pneus sans chambre à air
	Avant	2,50 x 19"
	Arrière	4,00 x 17"

PNEUS

Roue	Marque	Type	Mesure	Pression kPa (bar)	
				Uniquement pilote	Pilote et passager (avec ou sans bagage)
Avant (série)	METZELER	TOURANCE	110/80R19" 59 V	31,90 (220) [2,20]	36,25 (250) [2,50]
Arrière (série)	METZELER	TOURANCE	150/70R17" 69 V	36,25 (250) [2,50]	40,61 (280) [2,80]
Avant alternative) (comme	PIRELLI	SCORPION S/T MT90	110/80R19" 59 V	31,90 (220) [2,20]	36,25 (250) [2,50]
Arrière alternative) (comme	PIRELLI	SCORPION S/T MT90	150/70R17" 69 V	36,25 (250) [2,50]	40,61 (280) [2,80]
Front (alternative)	BRIDGESTONE	TRIAL WING 101 RADIAL F. SPEC. 12MBY	110/80R19"	31.90 (220) [2.20]	36.25 (250) [2.50]
Front (alternative)	BRIDGESTONE	TRIAL WING 152 RADIAL F. SPEC. P1NBJ	150/70R17"	36.25 (250) [2.50]	42.06 (290) [2.90]
Front (alternative)	MICHELIN	ANAKEE B 59V M/C TL/TT	110/80R19"	31.90 (220) [2.20]	36.25 (250) [2.50]
Front (alternative)	MICHELIN	ANAKEE B 69V M/C TL/TT	150/70R17"	36.25 (250) [2.50]	42.06 (290) [2.90]



ALLUMAGE	Synchronisation allumage	12,25° ± 2° à 2800 tours/min. (rpm)
BOUGIES	Nombre de bougies par cylindre	2
	Standard	NGK R DCPR9E
	Distance des électrodes des bougies	0,6 - 0,7 mm (0,024 - 0,028 pouces)
	Résistance	5 kΩ
INSTALLATION ELECTRIQUE	Batterie	12 V - 12 Ah
	Fusibles principaux (2 fusibles)	30 A
	Fusibles secondaires (5 fusibles)	15 A
	Générateur (à aimant permanent)	12 V - 470 W
AMPOULES	Feu de croisement/feu de route (halogène) (2 ampoules)	12 V - 60/55 W H4
	Feu de position avant	12 V - 3 W
	Feu des clignotants	12 V - 10 W
	Feux de position arrière/stop (2 ampoules)	12 V - 5 / 21 W
	Eclairage de la plaque d'immatriculation	12 V - 5 W
	Eclairage du tableau de bord	LED
TEMOINS	Changement de vitesse au point mort	LED
	Clignotants	LED
	Réserve de carburant	LED
	Feu de route	LED
	Béquille baissée	LED
	Pression huile moteur	LED
	Diagnostic	LED

TABLEAU DES LUBRIFIANTS



Huile moteur (conseillée) :  Agip TEC 4T, SAE 15W -50

Comme alternative aux huiles conseillées, il est possible d'utiliser des huiles de marque ayant des performances conformes ou supérieures aux caractéristiques spécifiques CCMCB G-4, A.P.I. SG.

Huile de fourche (conseillée) :  Agip FORK 5W ou bien  Agip FORK 20W.

Si l'on désire disposer d'un comportement intermédiaire entre ceux qui sont offerts par  Agip FORK 5W et par  Agip FORK 20W, il est possible de mélanger les produits comme indiqué ci-dessous :

SAE 10W =  Agip FORK 5W 67% du volume +  Agip FORK 20W 33% du volume.

SAE 15W =  Agip FORK 5W 33% du volume +  Agip FORK 20W 67% du volume.

Roulements et autres points de graissage (conseillé) :  Agip GREASE 30.

Comme alternative au produit conseillé, il est possible d'utiliser de la graisse de marque pour roulements, champ de température utile -30°C...+140°C (-86°F...+284°F), point de liquéfaction 150°C...230°C (302°F...446°F), haute protection anticorrosion, bonne résistance à l'eau et à l'oxydation.

Protection des pôles/bornes de batterie : Graisse neutre ou vaseline.

Graisse à chaîne (conseillée) :  Agip CHAIN LUBE.

DANGER

Employer uniquement du liquide à freins neuf. Ne pas mélanger différentes marques ou typologies d'huile sans avoir vérifié la comp.

Liquide pour freins (conseillé) :  Agip BRAKE 5.1, DOT 4 (compatible DOT 5).

DANGER

Utilisez uniquement du liquide pour frein neuf.

Liquide pour embrayage (conseillé) :  Agip BRAKE 5.1, DOT 4 (compatible DOT 5).

DANGER

Utilisez exclusivement de l'antigel et anticorrosion sans nitrite qui assure une protection jusqu'à - 35°C.

Liquide de refroidissement moteur (conseillé) :  Agip COOL.

LA VALEUR DE L'ASSISTANCE



Grâce aux informations continuelles de mise à jour ainsi qu'aux programmes de formation technique sur les produits **april**, les mécaniciens du Réseau Autorisé **april** sont les seuls qui maîtrisent toute intervention sur ce véhicule et disposent de l'outillage spécial nécessaire à la bonne exécution des actions d'entretien et de réparation.

La fiabilité du véhicule dépend également de ses conditions mécaniques. Contrôler le véhicule avant la sortie, l'entretenir systématiquement et n'utiliser que de pièces détachées d'origine **april** sont des facteurs d'importance primordiale !

Pour tout renseignement sur le Concessionnaire Agréé et/ou Centre d'Assistance le plus proche, se reporter aux Pages Jaunes de l'Annuaire ou le rechercher directement sur le carton géographique à l'intérieur de notre Site Internet Autorisé :

www.april.com

Ne commander que des Pièces d'Origine **april** pour avoir l'assurance d'un produit spécialement étudié et testé tout juste au cours de la conception du véhicule. Les Pièces d'Origine **april** sont systématiquement soumises à une procédure de contrôle de la qualité qui en assure la pleine fiabilité et la longévité dans le temps.

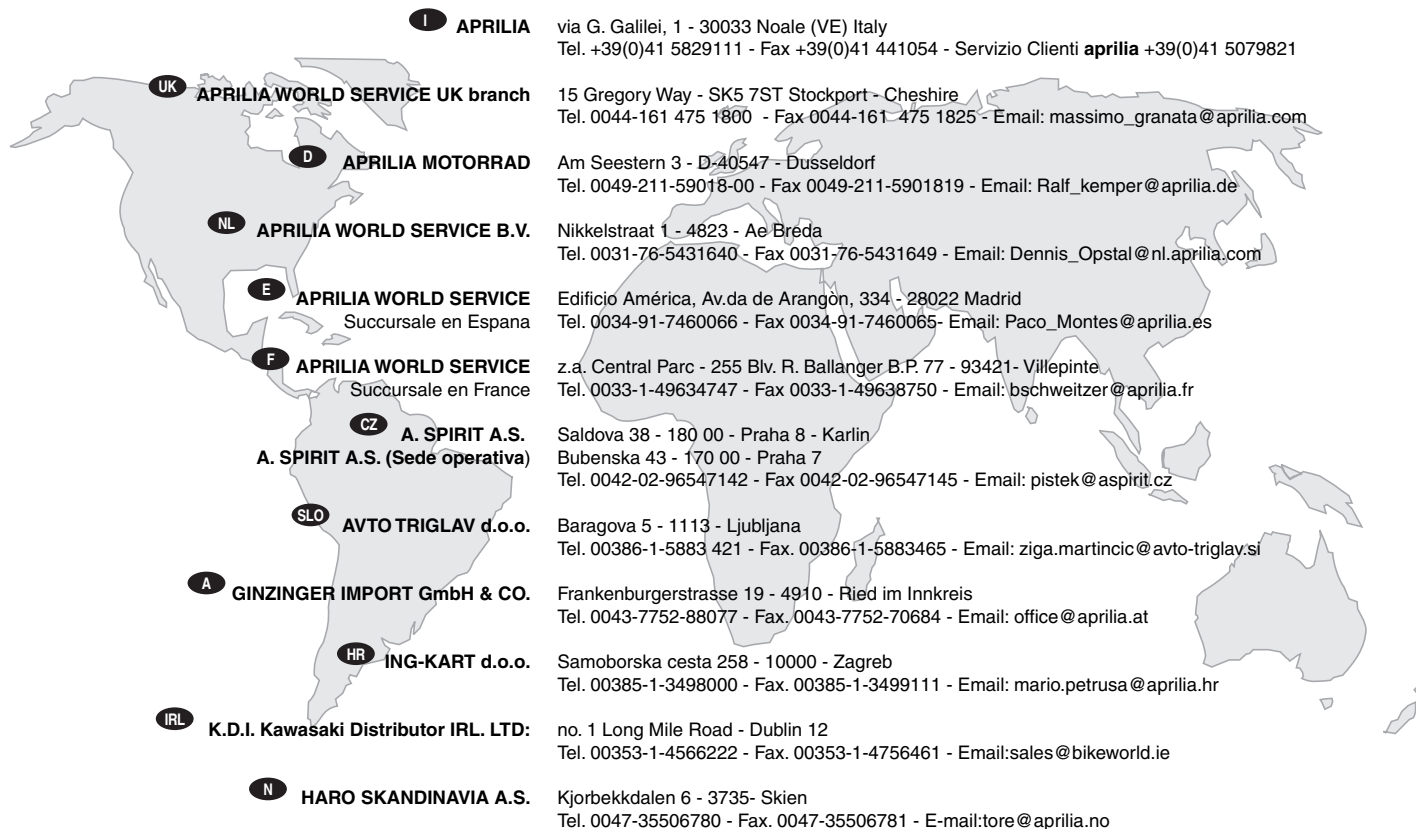

I	APRILIA	via G. Galilei, 1 - 30033 Noale (VE) Italy Tel. +39(0)41 5829111 - Fax +39(0)41 441054 - Servizio Clienti aprilia +39(0)41 5079821
UK	APRILIA WORLD SERVICE UK branch	15 Gregory Way - SK5 7ST Stockport - Cheshire Tel. 0044-161 475 1800 - Fax 0044-161- 475 1825 - Email: massimo_granata@aprilia.com
D	APRILIA MOTORRAD	Am Seestern 3 - D-40547 - Dusseldorf Tel. 0049-211-59018-00 - Fax 0049-211-5901819 - Email: Ralf_kemper@aprilia.de
NL	APRILIA WORLD SERVICE B.V.	Nikkelstraat 1 - 4823 - Ae Breda Tel. 0031-76-5431640 - Fax 0031-76-5431649 - Email: Dennis_Opstal@nl.aprilia.com
E	APRILIA WORLD SERVICE Succursale en Espana	Edificio América, Av.da de Arangón, 334 - 28022 Madrid Tel. 0034-91-7460066 - Fax 0034-91-7460065- Email: Paco_Montes@aprilia.es
F	APRILIA WORLD SERVICE Succursale en France	z.a. Central Parc - 255 Blv. R. Ballanger B.P. 77 - 93421- Villepinte Tel. 0033-1-49634747 - Fax 0033-1-49638750 - Email: bschweitzer@aprilia.fr
CZ	A. SPIRIT A.S. A. SPIRIT A.S. (Sede operativa)	Saldova 38 - 180 00 - Praha 8 - Karlín Bubenska 43 - 170 00 - Praha 7 Tel. 0042-02-96547142 - Fax 0042-02-96547145 - Email: pistek@aspirit.cz
SLO	AVTO TRIGLAV d.o.o.	Baragova 5 - 1113 - Ljubljana Tel. 00386-1-5883 421 - Fax. 00386-1-5883465 - Email: ziga.martincic@avto-triglav.si
A	GINZINGER IMPORT GmbH & CO.	Frankenburgerstrasse 19 - 4910 - Ried im Innkreis Tel. 0043-7752-88077 - Fax. 0043-7752-70684 - Email: office@aprilia.at
HR	ING-KART d.o.o.	Samoborska cesta 258 - 10000 - Zagreb Tel. 00385-1-3498000 - Fax. 00385-1-3499111 - Email: mario.petrusa@aprilia.hr
IRL	K.D.I. Kawasaki Distributor IRL. LTD:	no. 1 Long Mile Road - Dublin 12 Tel. 00353-1-4566222 - Fax. 00353-1-4756461 - Email: sales@bikeworld.ie
N	HARO SKANDINAVIA A.S.	Kjorbekkdalen 6 - 3735- Skien Tel. 0047-35506780 - Fax. 0047-35506781 - E-mail:tore@aprilia.no

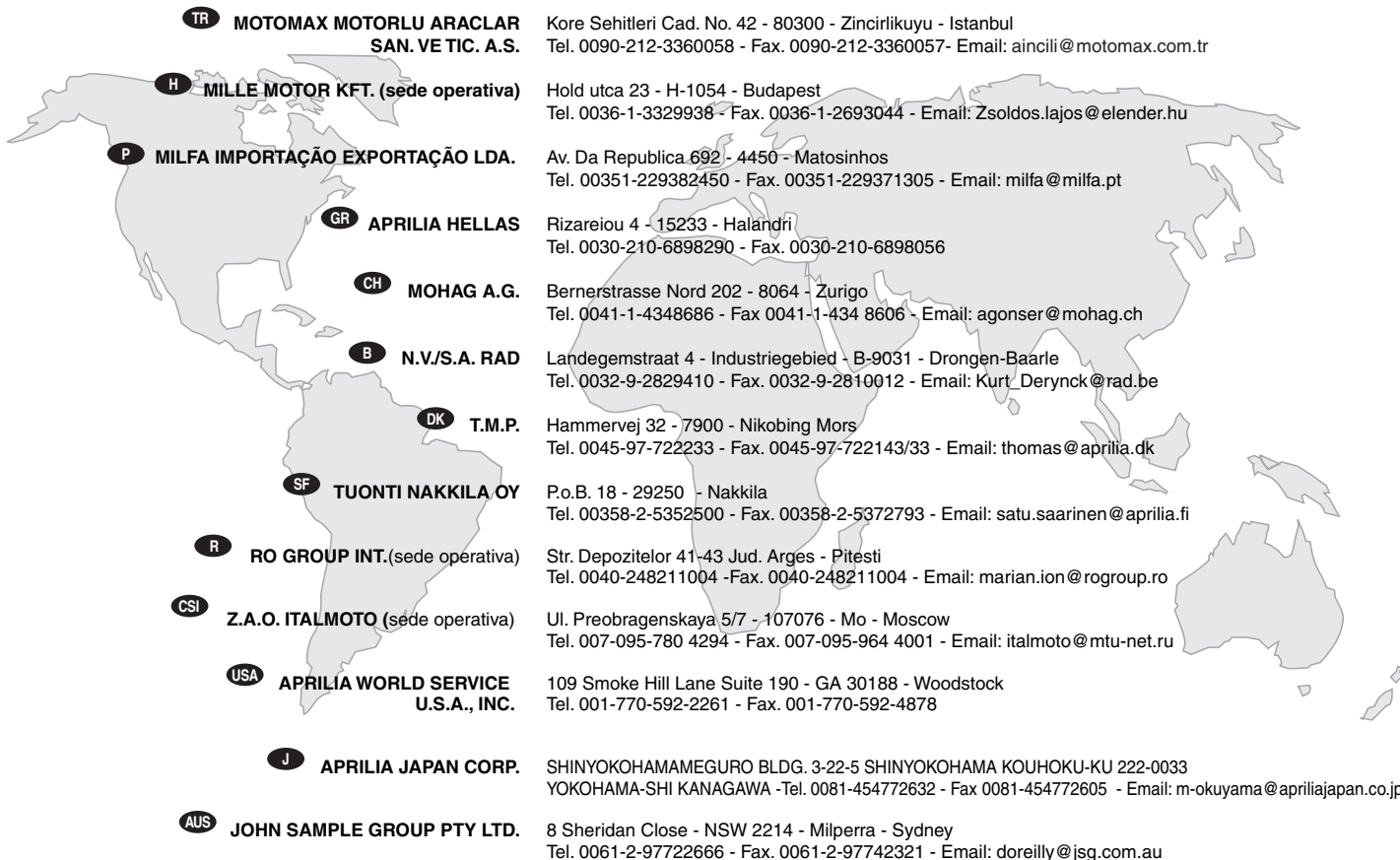

TR	MOTOMAX MOTORLU ARACLAR SAN. VE TIC. A.S.	Kore Sehitrleri Cad. No. 42 - 80300 - Zincirlikuyu - Istanbul Tel. 0090-212-3360058 - Fax. 0090-212-3360057- Email: aincili@motomax.com.tr
H	MILLE MOTOR KFT. (sede operativa)	Hold utca 23 - H-1054 - Budapest Tel. 0036-1-3329938 - Fax. 0036-1-2693044 - Email: Zsoldos.lajos@elender.hu
P	MILFA IMPORTAÇÃO EXPORTAÇÃO LDA.	Av. Da Republica.692 - 4450 - Matosinhos Tel. 00351-229382450 - Fax. 00351-229371305 - Email: milfa@milfa.pt
GR	APRILIA HELLAS	Rizareiou 4 - 15233 - Halandri Tel. 0030-210-6898290 - Fax. 0030-210-6898056
CH	MOHAG A.G.	Bernerstrasse Nord 202 - 8064 - Zurigo Tel. 0041-1-4348686 - Fax 0041-1-434 8606 - Email: agonser@mohag.ch
B	N.V./S.A. RAD	Landegemstraat 4 - Industriegebied - B-9031 - Drongen-Baarle Tel. 0032-9-2829410 - Fax. 0032-9-2810012 - Email: Kurt_Derynck@rad.be
DK	T.M.P.	Hammervej 32 - 7900 - Nikobing Mors Tel. 0045-97-722233 - Fax. 0045-97-722143/33 - Email: thomas@aprilia.dk
SF	TUONTI NAKKILA OY	P.o.B. 18 - 29250 - Nakkila Tel. 00358-2-5352500 - Fax. 00358-2-5372793 - Email: satu.saarinen@aprilia.fi
R	RO GROUP INT.(sede operativa)	Str. Depozitelor 41-43 Jud. Arges - Pitesti Tel. 0040-248211004 -Fax. 0040-248211004 - Email: marian.ion@rogroun.ro
CSI	Z.A.O. ITALMOTO (sede operativa)	Ul. Preobragenskaya 5/7 - 107076 - Mo - Moscow Tel. 007-095-780 4294 - Fax. 007-095-964 4001 - Email: italmoto@mtu-net.ru
USA	APRILIA WORLD SERVICE U.S.A., INC.	109 Smoke Hill Lane Suite 190 - GA 30188 - Woodstock Tel. 001-770-592-2261 - Fax. 001-770-592-4878
J	APRILIA JAPAN CORP.	SHINYOKOHAMAMEGURO BLDG. 3-22-5 SHINYOKOHAMA KOUHOKU-KU 222-0033 YOKOHAMA-SHI KANAGAWA -Tel. 0081-454772632 - Fax 0081-454772605 - Email: m-okuyama@aprilijapan.co.jp
AUS	JOHN SAMPLE GROUP PTY LTD.	8 Sheridan Close - NSW 2214 - Milperra - Sydney Tel. 0061-2-97722666 - Fax. 0061-2-97742321 - Email: doreilly@jsg.com.au

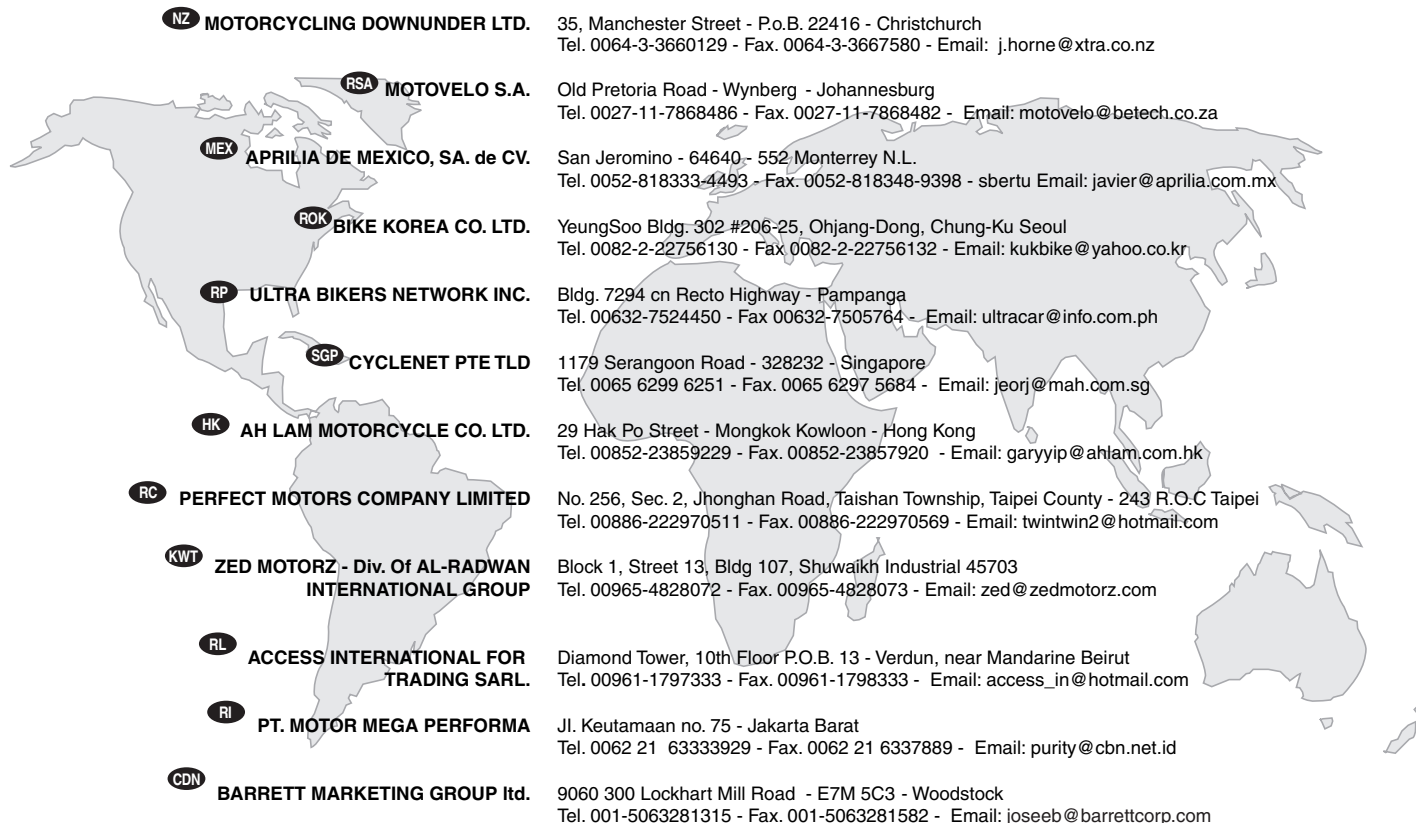

NZ	MOTORCYCLING DOWNUNDER LTD.	35, Manchester Street - P.o.B. 22416 - Christchurch Tel. 0064-3-3660129 - Fax. 0064-3-3667580 - Email: j.horne@xtra.co.nz
RSA	MOTOVELO S.A.	Old Pretoria Road - Wynberg - Johannesburg Tel. 0027-11-7868486 - Fax. 0027-11-7868482 - Email: motovelo@betech.co.za
MEX	APRILIA DE MEXICO, SA. de CV.	San Jeromino - 64640- 552 Monterrey N.L. Tel. 0052-818333-4493 - Fax. 0052-818348-9398 - sbertu Email: javier@aprilia.com.mx
ROK	BIKE KOREA CO. LTD.	YeungSoo Bldg. 302 #206-25, Ohjang-Dong, Chung-Ku Seoul Tel. 0082-2-22756130 - Fax 0082-2-22756132 - Email: kukbike@yahoo.co.kr
RP	ULTRA BIKERS NETWORK INC.	Bldg. 7294 cn Recto Highway - Pampanga Tel. 00632-7524450 - Fax 00632-7505764 - Email: ultracar@info.com.ph
SGP	CYCLENET PTE TLD	1179 Serangoon Road - 328232 - Singapore Tel. 0065 6299 6251 - Fax. 0065 6297 5684 - Email: jeorj@mah.com.sg
HK	AH LAM MOTORCYCLE CO. LTD.	29 Hak Po Street - Mongkok Kowloon - Hong Kong Tel. 00852-23859229 - Fax. 00852-23857920 - Email: garyyip@ahlam.com.hk
RC	PERFECT MOTORS COMPANY LIMITED	No. 256, Sec. 2, Jhonghan Road, Taishan Township, Taipei County - 243 R.O.C Taipei Tel. 00886-222970511 - Fax. 00886-222970569 - Email: twintwin2@hotmail.com
KWT	ZED MOTORZ - Div. Of AL-RADWAN INTERNATIONAL GROUP	Block 1, Street 13, Bldg 107, Shuwaikh Industrial 45703 Tel. 00965-4828072 - Fax. 00965-4828073 - Email: zed@zedmotorz.com
RL	ACCESS INTERNATIONAL FOR TRADING SARL.	Diamond Tower, 10th Floor P.O.B. 13 - Verdun, near Mandarine Beirut Tel. 00961-1797333 - Fax. 00961-1798333 - Email: access_in@hotmail.com
RI	PT. MOTOR MEGA PERFORMA	Jl. Keutamaan no. 75 - Jakarta Barat Tel. 0062 21 63333929 - Fax. 0062 21 6337889 - Email: purity@cbn.net.id
CDN	BARRETT MARKETING GROUP Ltd.	9060 300 Lockhart Mill Road - E7M 5C3 - Woodstock Tel. 001-5063281315 - Fax. 001-5063281582 - Email: joseeb@barrettcorp.com

BERMUDA INTERNATIONAL LTD.	235, Middle Road - Southampton Tel. 001-4412385050 - Email: europsice@ibl.bm
IND MAJESTIC AUTO LIMITED	10th KM Stone - G.T. Road - P.O.Dujana - 203207 Dadri - Ghaziabad UP Tel. 0091-98100-19315 - Fax. 0091-98100-19300
GCA MOTOMANIA, S.A.	BOULEVARD LIBERACION 4-19, ZONA 9 - 1009 - GUATEMALA CITY Tel. 0050-2-3622868 /69 - Fax. 0050-2-3622877 - Email: roberto.alvarado@motomania.tv
AZG DUARTE BASTOS & CASTENDO, LDA	Rua Dr.António José de Almeida n°238- Benguela Tel. 00244-7-232669 - Fax 00244-7-235106 - Email: castendo@nexus.ao
CR EUROBIKE BZ S.A.	Curridabat De Municipalidad Mts. Sur. Aptado Postal 2733 - 1000 San Jose Tel. 00506-272-6680 - Fax 00506-272-0460 - Email: motobrey@racsa.co.cr
BG H.W.A.K. CO. LTD	61 Cyril amd Metody Str. Sofia Tel. 0035929887320 - Fax 0035929887321 - Email: hwak@tecno-link.com
PL T.W. CONSULTING Sp. Z.o.o.	Ul. Zakliki z Mydlnik 16 30-198 Krakow Tel. 0048-126232680 - Fax 0048-124253366 - Email: lukasz.wicher@ktm.info
MAL TOTAL TITANIUM SDN BHD	Lot 7B Jalan Bersatu 13/4 - Section 13 46200 Petaling Jaya Selangor Tel. 0060326983500 - Fax 0060326981195 - Email: ajackso@attglobal.net

SCHEMA ELECTRIQUE - ETV mille Caponord

-  -CONNECTOR 1
-  -CONNECTOR 2
-  -CONNECTOR 3

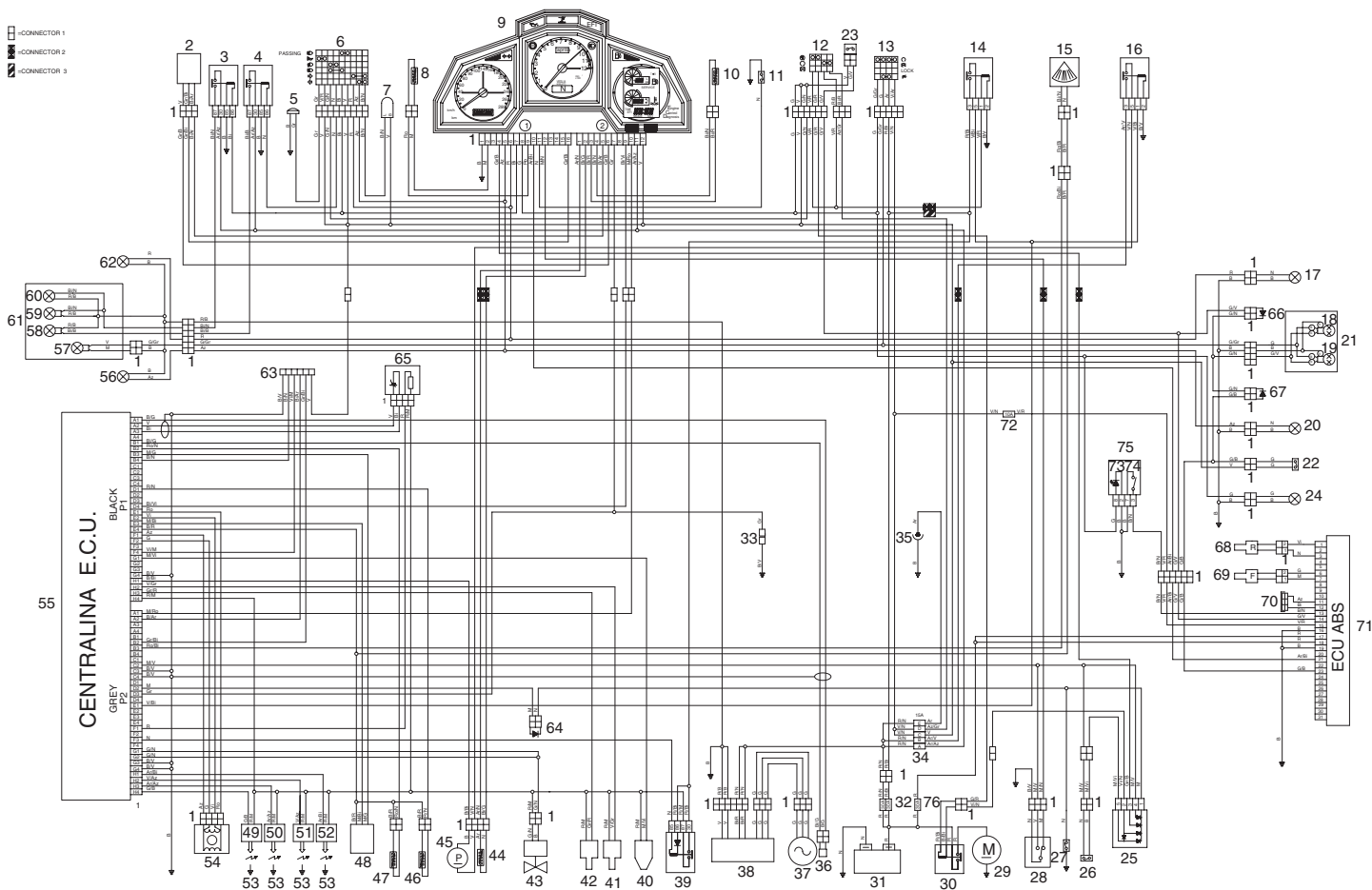

LEGENDE SCHEMA ELECTRIQUE - ETV mille Caponord ^{CDH}

- | | | | |
|---|---|---|---|
| 1) Connecteurs multiples | 15) Capteur de chute | – phare (route/croisement). | 52) Bobine cylindre avant (latérale) |
| 2) Capteur vitesses | 16) Relais pompe à carburant | B) Du régulateur de tension à : | 53) Bougies |
| 3) Relais feux de route | 17) Clignotant arrière droit | – relais pompe à essence ; | 54) Air automatique |
| 4) Relais feu de croisement | 18) Ampoule feux de position/stop arrière | – pompe à essence. | 55) Centrale électronique |
| 5) Avertisseur sonore | 19) Ampoule feux de position/stop arrière | C) Du contacteur principal à : | 56) Clignotant avant gauche |
| 6) Commutateur des feux gauche | 20) Clignotant arrière gauche | – contacteur de stop arrière (contacteur de stop avant, feu stop) ; | 57) Ampoule feu de position avant |
| 7) Intermittence | 21) Feu arrière | – feux de stationnement ; | 58) Ampoule feu de croisement |
| 8) Thermisteur air (tableau de bord) | 22) Interrupteur stop arrière | – indicateurs de direction ; | 59) Ampoule du feu de route |
| 9) Tableau de bord | 23) Interrupteur stop avant | – éclairage tableau de bord ; | 60) Ampoule du feu de route |
| –Témoin LED (↔) des clignotants couleur verte | 24) Ampoule d'éclairage de la plaque d'immatriculation | – appel de phare ; | 61) Feu avant |
| –Témoin LED (س) pression d'huile du moteur couleur rouge | 25) Module diodes | – avertisseur sonore | 62) Clignotant avant droit |
| –Témoin LED (⚡) de la béquille latérale baissée couleur jaune ambrée | 26) Interrupteur levier commande d'embrayage | – contact diagnostic. | 63) Connexion de diagnostic |
| –Témoin LED diagnostic (EFI) couleur rouge | 27) Interrupteur de changement de vitesse au point mort | D) Du contacteur principal à : | 64) Diode |
| –Témoin LED (⊞) du feu de route couleur bleue | 28) Interrupteur béquille latérale | – démarrage ; | 65) Sonde lambda |
| –Témoin LED (⊞) de la réserve de carburant couleur jaune ambrée | 29) Démarreur | – logique de sécurité. | 66) Diode feux de stop 1 |
| – Visu digitale multifonction droite (niveau de carburant - température de l'air - température du liquide de refroidissement - horloge/codes d'erreur du système d'injection) | 30) Relais de démarrage | E) Du régulateur de tension à : | 67) Diode feux de stop 2 |
| –Témoin LED (↘) du changement de vitesse au point mort couleur verte | 31) Batterie | – prise de courant. | 68) Transmetteur de vitesse roue arrière |
| –Compte-tours | 32) Fusibles principaux (30A) (allumage) | 35) Prise de courant | 69) Transmetteur de vitesse roue avant |
| –Visu digitale gauche (comptemilles) | F) De la batterie à : | 36) Pick up | 70) Connexion de diagnostic ecu bas |
| 10) Thermisteur température du liquide de refroidissement (tableau de bord) | – régulateur de tension ; | 37) Volant moteur | 71) Boîtier électronique ABS |
| 11) Capteur pression huile moteur | – fusible A ; | 38) Régulateur de tension | 72) Fusible ABS |
| 12) Commutateur des feux droit | – fusible B ; | 39) Relais d'injection | 73) Diode LED |
| 13) Contacteur principal | – fusible E. | 40) Clapet purgeur (uniquement Californie) | 74) Bouton d'arrêt ABS |
| 14) Relais d'arrêt moteur | G) De la batterie à : | 41) Injecteur cylindre arrière | 75) Corps int. ABS (avec éclairage de fond) |
| | – contacteur principal (Fusible C, fusible D) ; | 42) Injecteur cylindre avant | 76) Fusible pompe ABS |
| | – relais d'arrêt moteur ; | 43) Ventilateur de refroidissement | |
| | – relais injection. | 44) Capteur réserve carburant | |
| | 33) Connecteurs pour TEST | 45) Pompe à carburant | |
| | 34) Fusibles secondaires (15A) | 46) Thermisteur air (centrale électronique) | |
| | A) Du régulateur de tension à : | 47) Thermisteur température du liquide de refroidissement (centrale électronique) | |
| | – horloge ; | 48) Capteur position vannes papillon | |
| | – relais feux de route ; | 49) Bobine cylindre arrière (centrale) | |
| | – relais feux de croisement ; | 50) Bobine cylindre arrière (latérale) | |
| | | 51) Bobine cylindre avant (centrale) | |

COULEURS DES CABLES

Ar orange	M marron
Az bleu ciel	N noir
B bleu	R rouge
Bi blanc	V vert
G jaune	V violet
Gr gris	Ro rose

REMARQUE

aprilia

EXIGER SEULEMENT DES PIÈCES DÉTACHÉES D'ORIGINE

REMARQUE

aprilia

EXIGER SEULEMENT DES PIÈCES DÉTACHÉES D'ORIGINE

REMARQUE

aprilia

EXIGER SEULEMENT DES PIÈCES DÉTACHÉES D'ORIGINE

REMARQUE

aprilia

EXIGER SEULEMENT DES PIÈCES DÉTACHÉES D'ORIGINE

La Société **Piaggio & C. S.p.A.** remercie sa Clientèle d'avoir choisi ce véhicule et recommande :

- De ne pas jeter l'huile, le carburant ou les substances et les composants polluants dans l'environnement.
- De ne pas laisser le moteur en marche, si ce n'est pas nécessaire.
- D'éviter les bruits importuns.
- De respecter la nature.