



# Imprimante Tout en un 7300 Series

---

## Guide de l'utilisateur

**November 2005**

**[www.lexmark.com](http://www.lexmark.com)**

Lexmark et Lexmark accompagné du dessin d'un losange sont des marques de Lexmark International, Inc. déposées aux Etats-Unis et dans d'autres pays.

Les autres marques sont la propriété de leurs détenteurs respectifs.

© 2006 Lexmark International, Inc.

Tous droits réservés.

740 West New Circle Road  
Lexington, Kentucky 40550

#### **Edition: November 2005**

**The following paragraph does not apply to any country where such provisions are inconsistent with local law:** LEXMARK INTERNATIONAL, INC., PROVIDES THIS PUBLICATION "AS IS" WITHOUT WARRANTY OF ANY KIND, EITHER EXPRESS OR IMPLIED, INCLUDING, BUT NOT LIMITED TO, THE IMPLIED WARRANTIES OF MERCHANTABILITY OR FITNESS FOR A PARTICULAR PURPOSE. Some states do not allow disclaimer of express or implied warranties in certain transactions; therefore, this statement may not apply to you.

This publication could include technical inaccuracies or typographical errors. Changes are periodically made to the information herein; these changes will be incorporated in later editions. Improvements or changes in the products or the programs described may be made at any time.

Comments about this publication may be addressed to Lexmark International, Inc., Department F95/032-2, 740 West New Circle Road, Lexington, Kentucky 40550, U.S.A. In the United Kingdom and Eire, send to Lexmark International Ltd., Marketing and Services Department, Westhorpe House, Westhorpe, Marlow Bucks SL7 3RQ. Lexmark may use or distribute any of the information you supply in any way it believes appropriate without incurring any obligation to you. You can purchase additional copies of publications related to this product by calling 1-800-553-9727. In the United Kingdom and Eire, call +44 (0) 8704 440 044. In other countries, contact your point of purchase.

References in this publication to products, programs, or services do not imply that the manufacturer intends to make these available in all countries in which it operates. Any reference to a product, program, or service is not intended to state or imply that only that product, program, or service may be used. Any functionally equivalent product, program, or service that does not infringe any existing intellectual property right may be used instead. Evaluation and verification of operation in conjunction with other products, programs, or services, except those expressly designated by the manufacturer, are the user's responsibility.

© 2006 Lexmark International, Inc.

All rights reserved.

#### **UNITED STATES GOVERNMENT RIGHTS**

This software and any accompanying documentation provided under this agreement are commercial computer software and documentation developed exclusively at private expense.

#### **Consignes de sécurité**

- Utilisez uniquement l'unité et le cordon d'alimentation fournis avec ce produit ou l'unité et le cordon d'alimentation de remplacement autorisés par le fabricant.
- Branchez le cordon d'alimentation à une prise électrique correctement mise à la terre, proche du produit et facile d'accès.
- Pour toute intervention ou réparation autre que celles décrites dans la documentation de l'utilisateur, adressez-vous à un technicien qualifié.
- Utilisez uniquement un câble de télécommunication 26 AWG (ou RJ-11) pour connecter ce produit au réseau téléphonique public.

**ATTENTION :** N'utilisez pas la fonction de télécopie lors d'un orage. N'installez pas ce produit et ne procédez à aucun branchement (cordon d'alimentation, téléphone, etc.) en cas d'orage.

# Contenu

---

<b>Recherche d'informations sur l'imprimante.....</b>	<b>9</b>
<b>Installation de l'imprimante.....</b>	<b>11</b>
Vérification du contenu de l'emballage.....	11
Installation d'un panneau de commandes dans une autre langue.....	12
Préparation de l'imprimante pour une télécopie.....	12
Sélection d'une connexion de télécopie.....	12
Connexion directe à une prise téléphonique murale.....	13
Connexion à un téléphone.....	14
Connexion à un répondeur.....	15
Connexion à un ordinateur équipé d'un modem.....	16
<b>Présentation de l'imprimante.....</b>	<b>18</b>
Présentation des composants de l'imprimante.....	18
Utilisation des menus et des touches du panneau de commandes.....	20
Utilisation du panneau de commandes.....	20
Navigation dans les menus du panneau de commandes.....	22
Utilisation du menu Copie.....	23
Utilisation du menu Numérisation.....	24
Utilisation du menu Télécopie.....	25
<b>Présentation du logiciel.....</b>	<b>27</b>
Utilisation du logiciel de l'imprimante.....	27
Utilisation du logiciel Productivity Suite.....	27
Utilisation du Centre Tout en un.....	28
Ouverture du Centre Tout en un.....	28
Utilisation de l'onglet Fonctions de numérisation et de copie.....	29
Utilisation de l'onglet Images enregistrées.....	30
Utilisation du lien Entretien/dépannage.....	30
Utilisation du Centre de solution.....	31
Utilisation de la boîte de dialogue Propriétés d'impression.....	32
Ouverture des propriétés d'impression.....	32
Utilisation du menu Enregistrer les paramètres.....	33
Utilisation du menu Actions.....	33
Utilisation du menu Options.....	33
Utilisation des onglets de la boîte de dialogue Propriétés d'impression.....	33
Utilisation du Programme d'édition de photos.....	33
Utilisation de l'Utilitaire de configuration du télécopieur.....	35

<b>Chargement du papier et de documents.....</b>	<b>36</b>
Chargement du papier.....	36
Chargement des divers types de papier.....	37
Chargement d'originaux dans le dispositif d'alimentation automatique.....	40
Positionnement d'un original sur la vitre du scanner.....	41
<b>Impression.....</b>	<b>43</b>
Impression d'un document.....	43
Impression de copies assemblées.....	43
Impression en commençant par la dernière page (dans l'ordre inverse).....	43
Impression de transparents.....	44
Impression d'enveloppes.....	44
Impression de plusieurs pages sur une feuille.....	44
Impression de cartes.....	45
<b>Copie.....</b>	<b>46</b>
Faire une copie.....	46
Assemblage des copies.....	46
Répétition d'une image sur une page.....	47
Agrandissement ou réduction d'une image.....	47
<b>Numérisation.....</b>	<b>49</b>
Numérisation d'un document.....	49
Numérisation de documents ou d'images pour un envoi par Email.....	49
Numérisation de texte à modifier.....	50
Numérisation d'images pour modification.....	50
Numérisation d'images de magazines ou de journaux.....	51
Numérisation sur un ordinateur du réseau.....	51
<b>Télécopie.....</b>	<b>52</b>
Envoi d'une télécopie.....	52
Composition d'un numéro de télécopieur.....	52
Envoi d'une télécopie à partir du panneau de commandes.....	53
Envoi d'une télécopie à l'aide d'un ordinateur.....	54
Envoi d'une télécopie à diffusion générale à une heure planifiée.....	54
Envoi d'une télécopie en entendant la tonalité de la ligne téléphonique (Composition avec téléphone raccroché).....	55
Réception d'une télécopie.....	55
Réception automatique d'une télécopie.....	55
Réception d'une télécopie avec un répondeur.....	55

Réception manuelle de télécopies.....	56
Utilisation du service de présentation de numéro.....	56
Transfert de télécopies.....	56
Impression de rapports d'activité de télécopie.....	57
Définition des touches Mémoire et des numéros de composition abrégée.....	57
Configuration des boutons Mémoire à l'aide du panneau de commandes.....	57
Configuration des boutons Mémoire à l'aide de l'ordinateur.....	57
Définition d'une liste de composition abrégée.....	57
Utilisation du carnet d'adresses.....	58
Personnalisation des paramètres de composition.....	59
Configuration d'un préfixe à composer.....	59
Sélection de la sonnerie spéciale.....	59
Définition du nombre de sonneries avant de recevoir une télécopie automatiquement.....	60
Préparation pour l'envoi de télécopie derrière un PBX.....	60
Personnalisation des paramètres de télécopie.....	61
Personnalisation des paramètres l'aide de l'Utilitaire de configuration du télécopieur.....	61
Définition d'un en-tête de télécopie.....	62
Définition d'un pied de page de télécopie.....	63
Blocage de modifications indésirables des paramètres de télécopie.....	64
Blocage des télécopies indésirables.....	64
<b>Traitement des photos.....</b>	<b>66</b>
Impression de photos sans bordure.....	66
Impression de photos stockées sur l'ordinateur à l'aide du logiciel Productivity Suite.....	66
Utilisation d'un appareil photo numérique compatible PictBridge pour contrôler l'impression de photos.....	67
Personnalisation de photos.....	67
Création et impression d'un album ou d'une page d'album.....	67
Ajout de légendes à une page de photos.....	68
<b>Mise en réseau de l'imprimante.....</b>	<b>69</b>
Installation d'imprimantes réseau.....	69
Impression partagée.....	69
Impression IP directe.....	70
Conseils relatifs à l'installation d'une imprimante réseau.....	71
Attribution d'une adresse IP.....	71
Recherche de votre adresse MAC.....	71
Configuration manuelle d'une imprimante réseau.....	71
Recherche d'un serveur d'impression / d'une imprimante situé(e) sur un sous-réseau distant.....	71
Conseils relatifs au dépannage réseau.....	71

<b>Maintenance de l'imprimante.....</b>	<b>73</b>
Changement des cartouches d'impression.....	73
Retrait d'une cartouche usagée.....	73
Installation des cartouches.....	74
Amélioration de la qualité d'impression.....	75
Améliorer la qualité d'impression.....	75
Alignement des cartouches.....	76
Nettoyage des buses des cartouches.....	76
Essuyage des buses et des contacts des cartouches.....	76
Conservation des cartouches.....	77
Nettoyage de la vitre du scanner.....	78
Commande de consommables.....	78
Recyclage des produits Lexmark.....	79
<b>Dépannage.....</b>	<b>80</b>
Dépannage - Installation.....	80
Une langue incorrecte apparaît sur l'affichage.....	80
Le voyant de mise sous tension n'est pas allumé.....	81
Impossible d'installer le logiciel.....	81
La page ne s'imprime pas.....	82
Impossible d'imprimer à partir d'un appareil photo numérique en utilisant PictBridge.....	84
Dépannage - Impression.....	84
Améliorer la qualité d'impression.....	84
La qualité d'impression du texte et des images est médiocre.....	85
La qualité de l'impression est médiocre sur les bords de la page.....	86
L'imprimante n'imprime pas ou ne répond pas.....	86
L'impression est lente.....	86
Impressions partielles de documents ou de photos.....	87
Dépannage - Copie.....	87
La photocopieuse ne répond pas.....	87
Impossible de fermer l'unité du scanner.....	88
La qualité de la copie est médiocre.....	88
Copies partielles de documents ou de photos.....	89
Dépannage - Numérisation.....	89
Le scanner ne répond pas.....	89
La numérisation est trop lente ou bloque l'ordinateur.....	90
La numérisation du document a échoué.....	90
Qualité d'image numérisée médiocre.....	90
Numérisations partielles de documents ou de photos.....	91
Impossible de numériser vers une application.....	91
Impossible de numériser sur un ordinateur du réseau.....	91
Dépannage - Télécopie.....	91
Conseils pour l'envoi de télécopies à l'aide du logiciel Productivity Suite.....	91
Impossible d'envoyer ou de recevoir une télécopie.....	92

Vous pouvez envoyer mais pas recevoir des télécopies.....	93
Vous pouvez recevoir mais pas envoyer des télécopies.....	94
L'imprimante reçoit une télécopie vierge.....	95
La qualité d'impression de la télécopie reçue est médiocre.....	95
Dépannage - Réseau.....	96
L'imprimante à configurer n'apparaît pas dans la liste des imprimantes trouvées sur le réseau.....	96
Impossible d'imprimer sur l'imprimante réseau.....	97
Le nom du réseau n'apparaît pas dans la liste.....	97
Dépannage - Bourrages et problèmes d'alimentation papier.....	97
Bourrage papier dans l'imprimante.....	97
Bourrage papier dans le DAAD.....	98
Alimentation incorrecte du papier ou du support spécial.....	98
Impossible d'alimenter du papier, des enveloppes ou des supports spéciaux dans l'imprimante.....	98
Bourrages papier continu.....	99
Messages d'erreur.....	99
<b>Niveau d'encre noire bas/Niveau d'encre couleur bas/Niveau d'encre photo bas</b> .....	99
<b>Bourrage papier</b> .....	99
<b>Bourrage dans le dispositif d'alimentation</b> .....	100
<b>Erreur Cartouche gauche/Erreur Cartouche droite</b> .....	100
<b>Erreur de cartouche</b> .....	100
<b>Déblocage du chariot</b> .....	101
<b>Cartouche gauche manquante/Cartouche droite manquante</b> .....	102
<b>Erreur : 1104</b> .....	102
<b>Problème d'alignement</b> .....	102
<b>Erreur télécopie</b> .....	102
<b>Mode Télécopie non pris en charge</b> .....	103
<b>Echec de connexion</b> .....	103
<b>Erreur de ligne téléphonique</b> .....	103
<b>Erreur Télécopie distante</b> .....	104
<b>Ligne téléphonique occupée</b> .....	104
<b>Mémoire saturée</b> .....	105
Désinstallation et réinstallation du logiciel.....	106
<b>Avis.....</b>	<b>107</b>
Consommation électrique.....	109
<b>Index.....</b>	<b>111</b>





# Recherche d'informations sur l'imprimante

## Feuille d'installation

Description	Où trouver
La feuille d' <i>installation</i> fournit des instructions sur l'installation du matériel et du logiciel.	Vous trouverez ce document dans la boîte de l'imprimante ou sur le site Web de Lexmark.

## Guide de l'utilisateur

Description	Où trouver
Le <i>Guide de l'utilisateur</i> fournit des instructions sur l'utilisation de l'imprimante et d'autres informations de : <ul style="list-style-type: none"><li>• Maintenance</li><li>• Dépannage</li><li>• Sécurité</li></ul>	Vous trouverez ce document sur le site Web de Lexmark. Lorsque vous installez le logiciel de l'imprimante, le <i>Guide de l'utilisateur</i> peut également être installé. <ol style="list-style-type: none"><li>1 Cliquez sur <b>Démarrer → Programmes</b> ou <b>Tous les programmes → Lexmark 7300 Series</b>.</li><li>2 Cliquez sur <b>Guide de l'utilisateur</b>.</li></ol>

## CD

Description	Où trouver
Le CD contient les pilotes, le logiciel et les fichiers de publication. Il permet d'installer le système d'aide sur l'ordinateur, si l'imprimante se connecte à un ordinateur.	Ce CD se trouve dans l'emballage de l'imprimante. Reportez-vous à la feuille d' <i>installation</i> pour les instructions correspondantes.

## Aide

Description	Où trouver
L'Aide fournit des instructions sur l'utilisation du logiciel, si l'imprimante se connecte à un ordinateur.	A partir du programme logiciel de Lexmark, cliquez sur <b>Aide, Conseils → Aide</b> , ou <b>Aide → Rubriques d'aide</b> .

## Centre de solution Lexmark

Description	Où trouver
Le logiciel du Centre de solution Lexmark est inclus dans le CD si l'imprimante se connecte à un ordinateur. Il est installé avec le reste du logiciel.	Pour accéder au Centre de solution Lexmark : <ol style="list-style-type: none"><li>1 Cliquez sur <b>Démarrer → Programmes</b> ou <b>Tous les programmes → Lexmark 7300 Series</b>.</li><li>2 Sélectionnez <b>Centre de solution Lexmark</b>.</li></ol>

## Fichier Lisez-moi

Description	Où trouver
Ce fichier contient des informations de dernières minutes sur l'imprimante et le logiciel, qui ne sont pas mentionnées dans la documentation, ainsi que des informations spécifiques au système d'exploitation utilisé.	Pour accéder au fichier Lisez-moi : <ol style="list-style-type: none"><li>1 Cliquez sur <b>Démarrer</b> → <b>Programmes</b> ou <b>Tous les programmes</b> → <b>Lexmark 7300 Series</b>.</li><li>2 Sélectionnez <b>Lisez-moi</b>.</li></ol>

Description	Où trouver
Notre site Web contient de nombreuses informations. <b>Remarque</b> : Tous les chemins d'accès au site Web sont susceptibles d'être changés.	Visitez notre site Web : <a href="http://www.lexmark.com">www.lexmark.com</a> . <ol style="list-style-type: none"><li>1 Visitez le site Web.</li><li>2 Sélectionnez un pays dans la liste déroulante située dans le coin supérieur gauche de la page.</li><li>3 Sélectionnez le lien correspondant à l'information recherchée.</li></ol>

Notez les informations suivantes (fournies sur la facture du magasin et à l'arrière de l'imprimante) et ayez-les à portée de main lorsque vous nous contactez pour que nous puissions vous servir plus rapidement :

Numéro de type de machine :

Numéro de série :

Date d'achat :

Magasin d'achat :

# Installation de l'imprimante

## Vérification du contenu de l'emballage

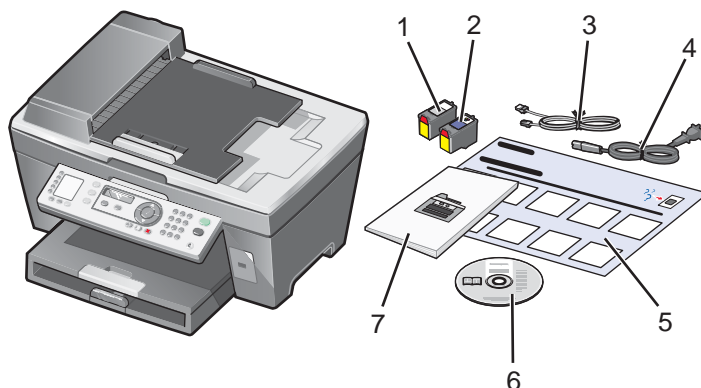

	Nom	Description
1	Cartouche d'encre noire	Cartouches à installer dans l'imprimante.
2	Cartouche d'encre couleur	<b>Remarque :</b> Les combinaisons de cartouche dépendent du produit acheté.
3	Câble téléphonique	Utilisé pour l'envoi de télécopies. Pour de plus amples informations sur la connexion de ce câble, reportez-vous à la section « Sélection d'une connexion de télécopie », page 12.
4	Cordon d'alimentation électrique	Se connecte au port de l'alimentation électrique, situé à l'arrière de l'imprimante.
5	Feuille d'installation	Contient des instructions d'installation du logiciel et du matériel de l'imprimante et des informations de dépannage spécifiques à l'installation.
6	CD d'installation du logiciel	Logiciel d'installation de l'imprimante. Comprend également l'aide relative au logiciel. <b>Remarque :</b> installée en même temps que ce dernier.
7	Guide de l'utilisateur ou Solutions d'installation	Livret imprimé servant de guide.

## Installation d'un panneau de commandes dans une autre langue

Les instructions ci-dessous ne s'appliquent que si l'imprimante a été livrée avec plusieurs panneaux de commandes de langues différentes.

- 1 Retirez le panneau de commandes en place (le cas échéant).

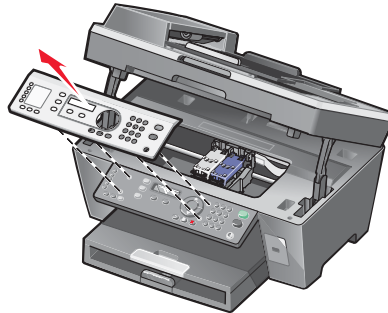

- 2 Choisissez le panneau de commandes dans la langue désirée.
- 3 Alignez les clips du panneau de commande sur les trous correspondant de l'imprimante et appuyez.

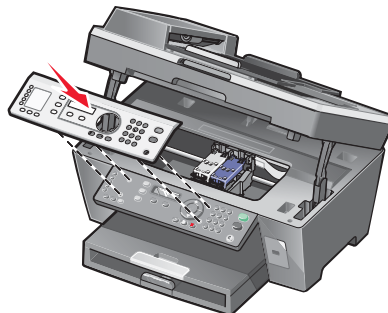

## Préparation de l'imprimante pour une télécopie

### Sélection d'une connexion de télécopie

Vous pouvez raccorder l'imprimante à des équipements de télécommunication, tels qu'un téléphone, un répondeur ou le modem d'un ordinateur. Si des problèmes se produisent, reportez-vous à la section « Dépannage - Installation », page 80.

**Remarque :** L'imprimante est un périphérique analogique qui offre des performances optimales s'il est branché directement à la prise téléphonique murale. Vous pouvez relier d'autres périphériques (comme un téléphone ou un répondeur) à l'imprimante, comme l'illustre la procédure d'installation. Si vous souhaitez utiliser une connexion numérique (RNIS, DSL ou ADSL), vous devez vous procurer un périphérique tiers, tel qu'un filtre DSL.

Il n'est *pas* nécessaire de relier l'imprimante à un ordinateur, mais il est *nécessaire* de la connecter à une ligne téléphonique pour envoyer et recevoir des télécopies.

Vous pouvez relier l'imprimante à d'autres équipements. Consultez le tableau suivant pour déterminer la meilleure façon d'installer l'imprimante.

Matériel	Pour	Consultez la section :
<ul style="list-style-type: none"><li>• L'imprimante</li><li>• Un câble téléphonique</li></ul>	Envoyer et recevoir des télécopies sans avoir recours à un ordinateur.	« Connexion directe à une prise téléphonique murale », page 13

Matériel	Pour	Consultez la section :
<ul style="list-style-type: none"> <li>• L'imprimante</li> <li>• Un téléphone</li> <li>• Deux câbles téléphoniques</li> </ul>	<ul style="list-style-type: none"> <li>• Utiliser la ligne du télécopieur comme ligne de téléphone normale.</li> <li>• Envoyer et recevoir des télécopies sans avoir recours à un ordinateur.</li> </ul>	« Connexion à un téléphone », page 14
<ul style="list-style-type: none"> <li>• L'imprimante</li> <li>• Un téléphone</li> <li>• Un répondeur</li> <li>• Trois câbles téléphoniques</li> </ul>	Recevoir des messages vocaux et des télécopies	« Connexion à un répondeur », page 15
<ul style="list-style-type: none"> <li>• L'imprimante</li> <li>• Un téléphone</li> <li>• Un modem d'ordinateur</li> <li>• Trois câbles téléphoniques</li> </ul>	Envoyer des télécopies à l'aide de l'ordinateur ou de l'imprimante.	« Connexion à un ordinateur équipé d'un modem », page 16

## Connexion directe à une prise téléphonique murale

Reliez directement l'imprimante à une prise téléphonique murale pour copier ou envoyer et recevoir des télécopies sans utiliser d'ordinateur.

- 1 Vérifiez que vous disposez d'un câble téléphonique et d'une prise téléphonique murale.
- 2 Branchez une extrémité du câble téléphonique sur le port LINE  de l'imprimante.

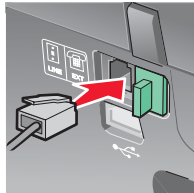

- 3 Branchez l'autre extrémité du câble téléphonique sur une prise téléphonique murale active.

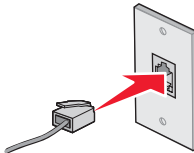



**Remarque :** Pour plus d'informations sur la connexion de l'imprimante à un équipement de communication, reportez-vous aux instructions d'installation supplémentaires fournies avec l'imprimante. Les instructions d'installation peuvent différer d'un pays à un autre.

## Connexion à un téléphone

Reliez un téléphone à l'imprimante pour utiliser la ligne de télécopie comme une ligne téléphonique normale. Configurez ensuite l'imprimante pour copier, recevoir et envoyer des télécopies sans utiliser l'ordinateur quel que soit l'emplacement du téléphone.

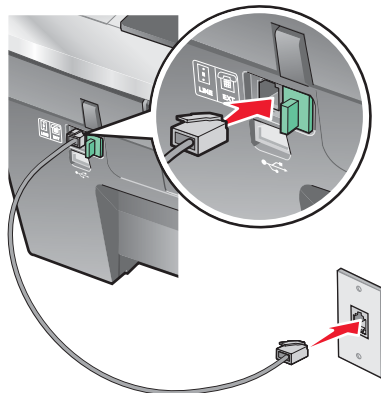
- 1 Vérifiez que vous disposez des équipements suivants :
  - Un téléphone
  - Deux câbles téléphoniques
  - Une prise téléphonique murale
- 2 Reliez le port LINE  de l'imprimante à une prise téléphonique murale active à l'aide d'un câble téléphonique.



- 3 Retirez la protection du port EXT  de l'imprimante.

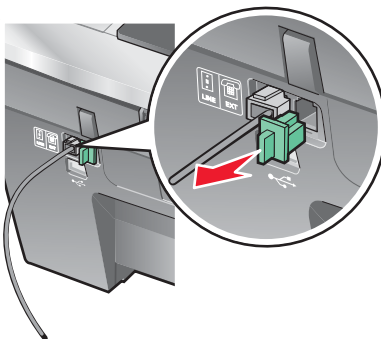

- 4 Reliez un téléphone au port EXT  de l'imprimante à l'aide d'un autre câble téléphonique.

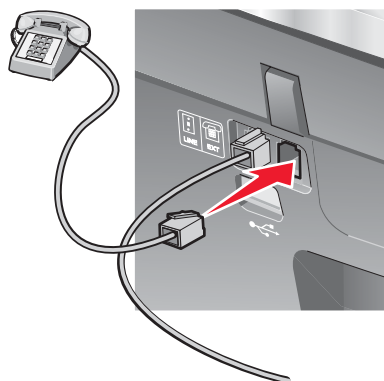

**Remarque :** Pour plus d'informations sur la connexion de l'imprimante à un équipement de communication, reportez-vous aux instructions d'installation supplémentaires fournies avec l'imprimante. Les instructions d'installation peuvent différer d'un pays à un autre.

## Connexion à un répondeur

Connectez un répondeur à l'imprimante pour recevoir des messages sonores et des télécopies.

1 Vérifiez que vous disposez des équipements suivants :

- Un téléphone
- Un répondeur
- Trois câbles téléphoniques
- Une prise téléphonique murale

2 Reliez le port LINE  de l'imprimante à une prise téléphonique murale active à l'aide d'un câble téléphonique.

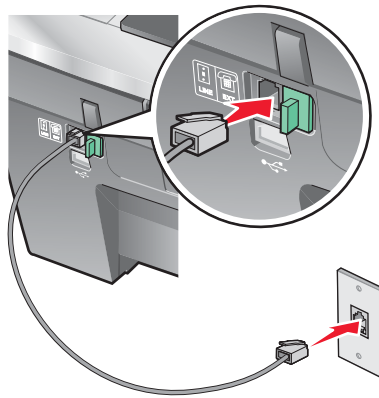

3 Retirez la protection du port EXT  de l'imprimante.

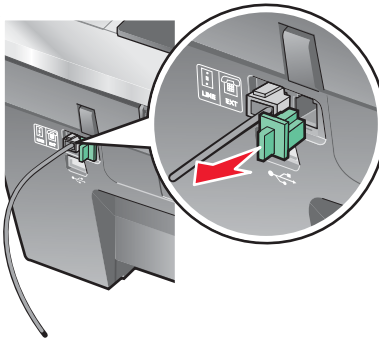

4 Reliez le téléphone au répondeur à l'aide d'un second câble téléphonique.



5 Branchez un troisième câble téléphonique entre le répondeur et le port EXT ☎ de l'imprimante.

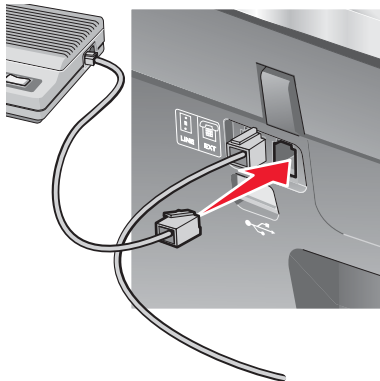

**Remarque :** Pour plus d'informations sur la connexion de l'imprimante à un équipement de communication, reportez-vous aux instructions d'installation supplémentaires fournies avec l'imprimante. Les instructions d'installation peuvent différer d'un pays à un autre.

### **Connexion à un ordinateur équipé d'un modem**

Connectez l'imprimante à un ordinateur équipé d'un modem pour envoyer des télécopies à partir de l'application logicielle.

1 Vérifiez que vous disposez des équipements suivants :

- Un téléphone
- Un ordinateur équipé d'un modem
- Trois câbles téléphoniques
- Une prise téléphonique murale

2 Reliez le port LINE ☎ de l'imprimante à une prise téléphonique murale active à l'aide d'un câble téléphonique.

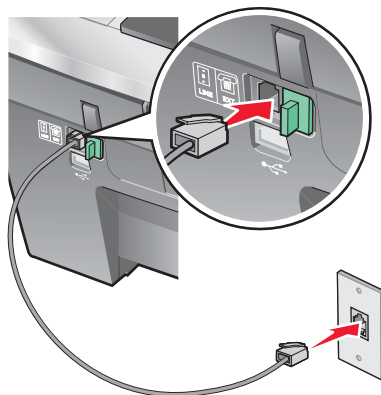



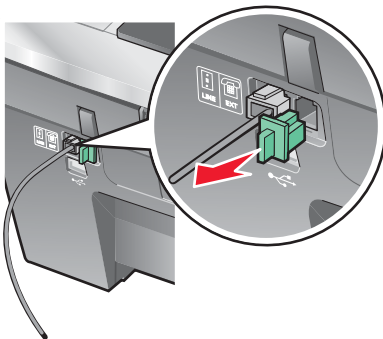

3 Retirez la protection du port EXT  de l'imprimante.

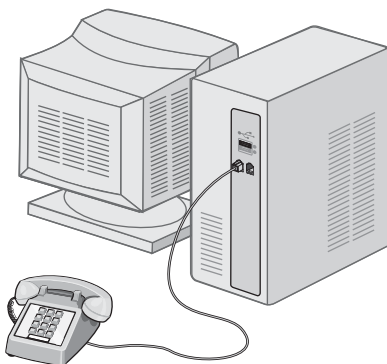

4 Raccordez le modem au téléphone à l'aide d'un deuxième câble téléphonique.



5 Branchez un troisième câble téléphonique entre le modem de l'ordinateur et le port EXT  de l'imprimante.

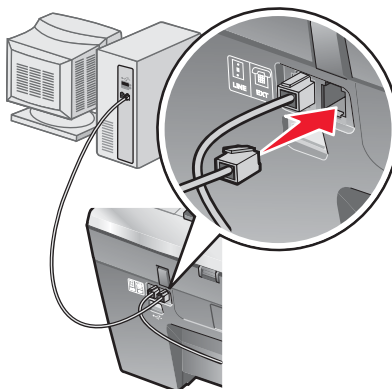

**Remarque :** Pour plus d'informations sur la connexion de l'imprimante à un équipement de communication, reportez-vous aux instructions d'installation supplémentaires fournies avec l'imprimante. Les instructions d'installation peuvent différer d'un pays à un autre.

# Présentation de l'imprimante

## Présentation des composants de l'imprimante

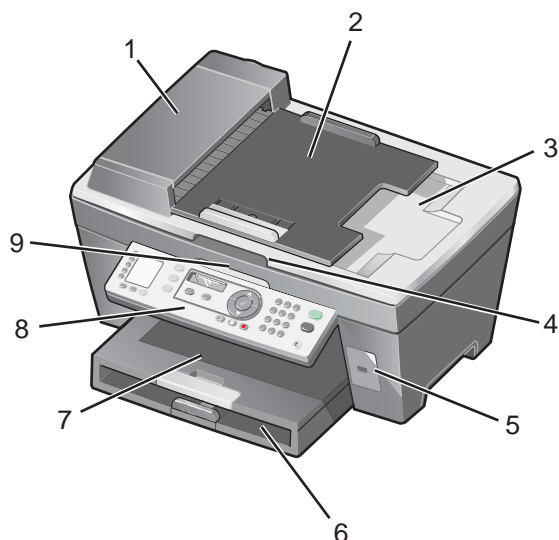

	Utilisez ceci :	Pour
1	Dispositif d'alimentation automatique de documents (DAAD)	Numériser, copier ou télécopier des documents de plusieurs pages au format Lettre, Légal et A4.
2	Bac d'alimentation automatique de documents	Charger des documents dans l'imprimante. Méthode recommandée pour numériser, copier ou télécopier des documents de plusieurs pages. <b>Remarque :</b> Ne placez pas de cartes postales, de photos, de petits éléments ou de supports trop fins (tels que des coupures de magazines) dans le dispositif d'alimentation automatique. Placez-les plutôt sur la vitre du scanner.
3	Bac de sortie du dispositif d'alimentation automatique	Récupérer le document original après son passage dans le dispositif d'alimentation automatique de documents.
4	Volet supérieur	Accéder à la vitre du scanner. <b>Remarque :</b> L'utilisation de la vitre du scanner est recommandée pour les cartes postales, les photos, les originaux fragiles ou hors format ne pouvant être pris en charge par le dispositif d'alimentation automatique de documents.
5	Port PictBridge	Brancher un appareil photo numérique compatible PictBridge sur l'imprimante
6	Bac d'alimentation	Charger du papier.
7	Bac de sortie du papier	Empiler le papier à sa sortie

	Utilisez ceci :	Pour
8	Panneau de commandes	Faire fonctionner l'imprimante. Pour plus d'informations, reportez-vous à la section « Utilisation du panneau de commandes », page 20.
9	Unité du scanner	Accéder aux cartouches d'encre.

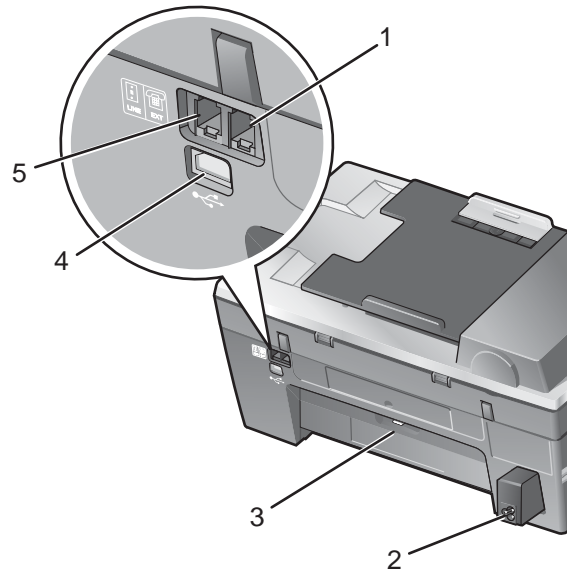

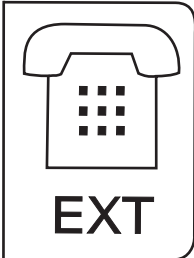
	Utilisez ceci :	Pour
1	Port EXT 	Connecter à l'imprimante des périphériques supplémentaires (modem télécopieur, téléphone ou répondeur). <b>Remarque :</b> Retirez la prise pour accéder au port.
2	Port de l'unité d'alimentation	Connecter l'imprimante à une prise secteur
3	Porte d'accès arrière	Dégager les bouchages papier.
4	Port USB	Relier l'imprimante à l'ordinateur à l'aide d'un câble USB.

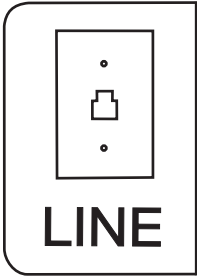
	Utilisez ceci :	Pour
5	Port LINE 	Connecter l'imprimante à une ligne téléphonique active afin d'envoyer des télécopies et d'en recevoir. L'imprimante doit être connectée à une ligne téléphonique active pour recevoir des télécopies. <b>Remarque :</b> Ne connectez pas de dispositifs supplémentaires à la prise téléphonique ni de modems ADSL, RNIS (Numéris) ou câble à l'imprimante.

## Utilisation des menus et des touches du panneau de commandes

### Utilisation du panneau de commandes

Les éléments suivants sont visibles sur l'affichage :

- l'état de l'imprimante Tout en un,
- les messages,
- les menus.

**Remarque :** A l'affichage, les mots peuvent apparaître sous forme abrégée ou raccourcie à l'aide l'ellipses.

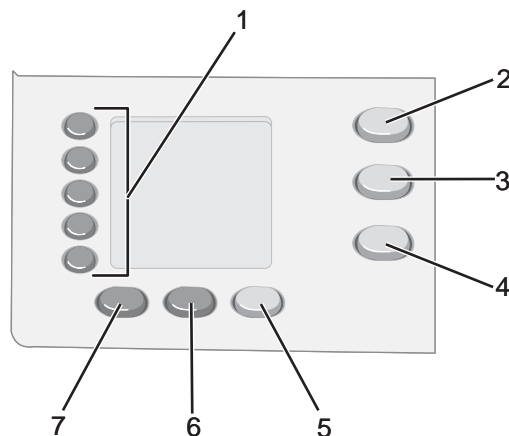

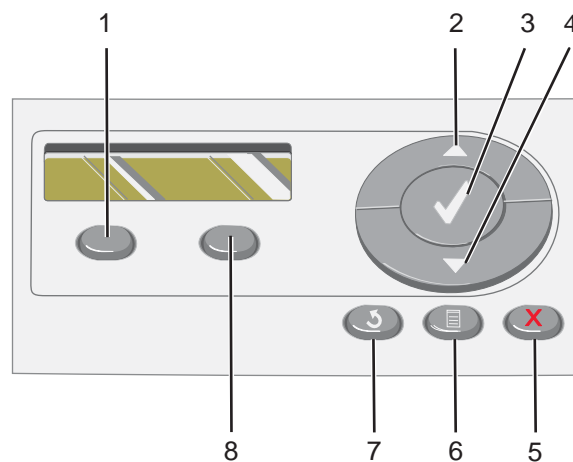

	Appuyez sur	Pour
1	Touches Mémoire (1 à 5)	Accéder à l'un des cinq numéros de composition abrégée programmés.
2	Mode Copie	Accéder à l'écran par défaut et effectuer des reproductions. <b>Remarque :</b> Ce mode est sélectionné lorsque le voyant est allumé.
3	Mode Numérisation	Accéder à l'écran par défaut et numériser des documents. <b>Remarque :</b> Ce mode est sélectionné lorsque le voyant est allumé.
4	Mode Télécopie	Accéder à l'écran par défaut et envoyer des télécopies. <b>Remarque :</b> Ce mode est sélectionné lorsque le voyant est allumé.

	Appuyez sur	Pour
5	Réponse auto	Tous les appels entrants feront l'objet d'une réponse automatique lorsque le voyant est allumé. <b>Remarque :</b> Pour obtenir des informations sur le réglage du nombre de sonneries avant que la machine ne réponde aux appels entrants, reportez-vous à la section « Réception automatique d'une télécopie », page 55.
6	Recomposer/Pause	<ul style="list-style-type: none"> <li>• Rappeler le dernier numéro composé (En mode Télécopie uniquement).</li> <li>• Insérer une pause de trois secondes dans le numéro à composer pour attendre une ligne extérieure ou accéder à un système de réponse automatisé. Entrez une pause seulement si vous avez déjà commencé à saisir le numéro.</li> </ul>
7	Carnet d'adresses	Accéder aux numéros de composition abrégée programmés (de 1 à 89) ou de groupe (de 90 à 99).



	Appuyez sur	Pour
1	Qualité	Ajuster la qualité d'une copie, d'une numérisation ou d'une télécopie.
2	▲	<ul style="list-style-type: none"> <li>• Augmenter un nombre.</li> <li>• Entrez un espace entre les lettres ou les nombres.</li> <li>• Faire défiler les menus, sous-menus ou les paramètres sur l'affichage.</li> </ul>
3	✓	<ul style="list-style-type: none"> <li>• Choisir une option de menu ou de sous-menu apparaissant sur l'affichage.</li> <li>• Enregistrer les paramètres.</li> </ul>
4	▼	<ul style="list-style-type: none"> <li>• Diminuer un nombre.</li> <li>• Supprimer une lettre ou un nombre.</li> <li>• Faire défiler les menus, sous-menus ou les paramètres sur l'affichage.</li> </ul>
5	✗	<ul style="list-style-type: none"> <li>• Annuler une numérisation, une copie ou une impression en cours.</li> <li>• Effacer un numéro de télécopie ou arrêter la transmission d'une télécopie et revenir à l'écran par défaut du mode Télécopie.</li> <li>• Quitter un menu ou un sous-menu et revenir à l'écran par défaut de copie, de numérisation ou de télécopie.</li> <li>• Effacer les paramètres actuels ou les messages d'erreur et rétablir les paramètres par défaut.</li> </ul>

	Appuyez sur	Pour
6		Afficher le menu Copier, Numériser ou Télécopie, selon le mode sélectionné.
7		<ul style="list-style-type: none"> <li>• Revenir à l'écran précédent.</li> <li>• Supprimer une lettre ou un nombre.</li> </ul>
8	Plus clair/Plus foncé	Ajuster la luminosité d'une copie ou d'une télécopie.

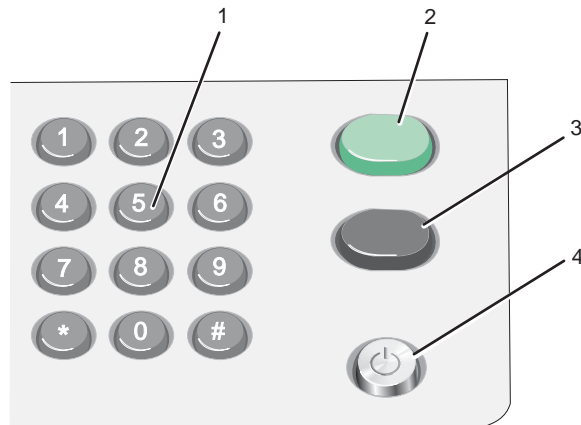

	Appuyez sur	Pour
1	Un chiffre ou un symbole du pavé numérique	<b>En mode Copie :</b> Sélectionner le nombre de copies que vous souhaitez effectuer. <b>En mode Télécopie :</b> <ul style="list-style-type: none"> <li>• Entrer des numéros de télécopie.</li> <li>• Répondre à un système automatisé.</li> <li>• Sélectionner des lettres lors de la création d'une liste de composition abrégée.</li> <li>• Entrer des numéros ou modifier la date et l'heure affichées sur le panneau de l'imprimante.</li> </ul>
2	Démarrer Couleur	Lancer une copie ou une numérisation en couleur en fonction du mode sélectionné.
3	Démarrer Noir	Lancer une copie, une numérisation ou une télécopie en noir et blanc en fonction du mode sélectionné
4	Marche/arrêt	<ul style="list-style-type: none"> <li>• Mettre l'imprimante sous et hors tension.</li> <li>• Annuler l'impression, la numérisation, la télécopie ou la copie en cours.</li> </ul>

## Navigation dans les menus du panneau de commandes

- 1 Appuyez sur **Mode Copie**, **Mode Numérisation** ou **Mode Télécopie**.  
L'écran de copie, de numérisation ou de télécopie par défaut s'affiche.
- 2 Pour modifier les paramètres, appuyez sur **Menu**.
- 3 Appuyez sur ▲ ou ▼ à plusieurs reprises jusqu'à ce qu'une ► apparaisse en regard de l'option de menu souhaitée.
- 4 Appuyez sur ✓.

- 5 Appuyez sur ▲ ou ▼ à plusieurs reprises jusqu'à ce qu'une ▶ apparaisse en regard de l'option de sous-menu souhaitée ou en regard du paramètre que vous souhaitez afficher.
- 6 Appuyez sur ✓.
- 7 Si nécessaire, appuyez sur ▲ ou ▼ à plusieurs reprises jusqu'à ce que le paramètre voulu apparaisse.
- 8 Si vous voulez enregistrer ce paramètre pour une utilisation ultérieure, appuyez sur ✓.
- 9 Si nécessaire, appuyez sur ↶ à plusieurs reprises pour revenir aux menus précédents.

## Utilisation du menu Copie

Pour accéder au menu Copie et y naviguer :

- 1 Sur le panneau de commandes, appuyez sur **Mode Copie**.  
L'écran par défaut de copie apparaît.
- 2 Si vous ne souhaitez pas modifier un paramètre, appuyez sur **Démarrer Couleur** ou **Démarrer Noir**.
- 3 Si vous voulez modifier un des paramètres, appuyez sur .
- 4 Appuyez sur ▲ ou ▼ à plusieurs reprises jusqu'à ce qu'une ▶ apparaisse en regard de l'option de menu souhaitée.
- 5 Appuyez sur ✓.
- 6 Appuyez sur ▲ ou ▼ à plusieurs reprises jusqu'à ce qu'une ▶ apparaisse en regard de l'option de sous-menu ou du paramètre que vous souhaitez.
- 7 Appuyez sur ✓.
- 8 Si nécessaire, appuyez sur ▲ ou ▼ à plusieurs reprises jusqu'à ce qu'une ▶ apparaisse en regard du paramètre souhaité.
- 9 Si vous voulez enregistrer ce paramètre pour une utilisation ultérieure, appuyez sur ✓.
- 10 Appuyez sur la touche **Démarrer Noir** ou **Démarrer Couleur**.

**Remarque :** Si nécessaire, appuyez sur ↶ à plusieurs reprises pour revenir aux menus précédents.

Utilisez ceci	Pour
Nombre de copies	Indiquer le nombre de copies à imprimer.
Redimensionner	Indiquer le pourcentage d'agrandissement ou de réduction de copie d'une image.
Format de papier	Spécifier le format du papier chargé.
Répéter image	Choisir le nombre de copies du document ou de l'image à imprimer sur une page.
Assembler	Assembler les copies.
Tout sur une page	Choisir le nombre de pages à imprimer sur une feuille.
Davantage de paramètres	Spécifier la taille et le type du document d'origine

Utilisez ceci	Pour
Maintenance	<ul style="list-style-type: none"> <li>• Afficher les niveaux d'encre</li> <li>• Nettoyer les cartouches</li> <li>• Aligner les cartouches</li> <li>• Imprimer une page de test</li> </ul>
Conf. périphérique	Personnaliser les paramètres de numérisation
Couleur	Changer l'intensité des couleurs

## Utilisation du menu Numérisation

Pour accéder au menu Numérisation et y naviguer :

- 1 Sur le panneau de commandes, appuyez sur **Mode Numérisation**.  
L'écran par défaut de numérisation apparaît.
- 2 Appuyez sur ▲ ou ▼ jusqu'à ce que la destination de la numérisation voulue apparaisse.
- 3 Si vous ne souhaitez pas modifier un paramètre, appuyez sur **Démarrer Couleur** ou **Démarrer Noir**.
- 4 Si vous voulez modifier un des paramètres, appuyez sur .
- 5 Appuyez sur ▲ ou ▼ à plusieurs reprises jusqu'à ce qu'une ▶ apparaisse en regard de l'option de menu souhaitée.
- 6 Appuyez sur ✓.
- 7 Appuyez sur ▲ ou ▼ à plusieurs reprises jusqu'à ce qu'une ▶ apparaisse en regard de l'option de sous-menu souhaitée ou en regard du paramètre que vous souhaitez afficher.
- 8 Appuyez sur ✓.
- 9 Si nécessaire, appuyez sur ▲ ou ▼ à plusieurs reprises jusqu'à ce qu'une ▶ apparaisse en regard du paramètre souhaité.
- 10 Si vous voulez enregistrer ce paramètre pour une utilisation ultérieure, appuyez sur ✓.
- 11 Appuyez sur la touche **Démarrer Noir** ou **Démarrer Couleur**.

**Remarque :** Si nécessaire, appuyez sur  à plusieurs reprises pour revenir aux menus précédents.

Utilisez ceci	Pour
Taille d'origine	Indiquez la taille de l'original.
Maintenance	<ul style="list-style-type: none"> <li>• Afficher les niveaux d'encre</li> <li>• Nettoyer les cartouches</li> <li>• Aligner les cartouches</li> <li>• Imprimer une page de test</li> </ul>
Conf. périphérique	Personnaliser les paramètres de numérisation



## Utilisation du menu Télécopie

Pour accéder au menu Télécopie et y naviguer :

- 1 Sur le panneau de commandes, appuyez sur la touche **Mode Télécopie**.  
L'écran par défaut de télécopie apparaît.
- 2 Si vous ne souhaitez pas modifier un des paramètres, composez le numéro de télécopie et appuyez sur **Démarrer Noir**.
- 3 Si vous voulez modifier un des paramètres, appuyez sur .
- 4 Appuyez sur ▲ ou ▼ à plusieurs reprises jusqu'à ce qu'une ▶ apparaisse en regard de l'option de menu souhaitée.
- 5 Appuyez sur ✓.
- 6 Appuyez sur ▲ ou ▼ à plusieurs reprises jusqu'à ce qu'une ▶ apparaisse en regard de l'option de sous-menu souhaitée ou en regard du paramètre que vous souhaitez afficher.
- 7 Appuyez sur ✓.
- 8 Si nécessaire, appuyez sur ▲ ou ▼ à plusieurs reprises jusqu'à ce qu'une ▶ apparaisse en regard du paramètre souhaité.
- 9 Si vous voulez enregistrer ce paramètre pour une utilisation ultérieure, appuyez sur ✓.
- 10 Appuyez sur la touche **Démarrer Noir**.

**Remarque :** Si nécessaire, appuyez sur  à plusieurs reprises pour revenir aux menus précédents.

Utilisez ceci	Pour
Volume de la sonnerie	Modifier le volume.
Composition avec téléphone raccroché	Composer un numéro de téléphone et entendre l'appel grâce au haut-parleur de l'imprimante. Cette fonction s'avère utile si vous devez passer par un système de répondeur automatique avant d'envoyer la télécopie. <b>Remarque :</b> Pour des informations supplémentaires, reportez-vous à la section « Envoi d'une télécopie en entendant la tonalité de la ligne téléphonique (Composition avec téléphone raccroché) », page 55.
Rapports de télécopie	Imprimer l'historique des télécopies ou des rapports sur l'état de transmission.
Retardement de la télécopie	Entrer une heure spécifique d'envoi d'une télécopie. <b>Remarque :</b> Vérifiez que la date et l'heure sont exactes avant de définir une heure spécifique d'envoi d'une télécopie.
Carnets d'adresses	Ajouter, modifier et imprimer les noms et numéros de télécopie d'individus ou de groupes.
Blocage des télécopies	Bloquer les télécopies provenant de numéros que vous spécifiez.
Configuration des envois	Personnaliser les paramètres d'envoi de télécopies.

Utilisez ceci	Pour
Configuration des réceptions (Conf. récept)	Personnaliser les paramètres de réception de télécopies.
Maintenance	<ul style="list-style-type: none"> <li>• Afficher les niveaux d'encre</li> <li>• Nettoyer les cartouches</li> <li>• Aligner les cartouches</li> <li>• Imprimer une page de test</li> </ul>
Conf. périphérique	Personnaliser les paramètres de numérisation

# Présentation du logiciel

## Utilisation du logiciel de l'imprimante



Utilisez ceci	Pour
Productivity Suite	Ouvrir le composant nécessaire pour accomplir une tâche.
Centre Lexmark Tout en un	Numériser, copier, imprimer et envoyer des télécopies.
Centre de solution	Afficher des informations de dépannage, de maintenance et de commande de cartouches.
Propriétés d'impression	Sélectionner les paramètres d'impression les plus adaptés au document à imprimer.
Programme d'édition de photos	Editer des photos et des graphiques.
Fast Pics	Transférer des photos d'un appareil photo numérique compatible PictBridge à l'ordinateur.
Utilitaire de configuration du télécopieur	Régler les paramètres de télécopie.







## Utilisation du logiciel Productivity Suite

Pour ouvrir le logiciel Productivity Suite, utilisez l'une des méthodes suivantes :

Méthode 1	Méthode 2
A partir du bureau, cliquez deux fois sur l'icône du logiciel <b>Productivity Suite</b> .	<ol style="list-style-type: none"><li>1 Cliquez sur <b>Démarrer</b> → <b>Programmes</b> ou <b>Tous les programmes</b> → <b>Lexmark 7300 Series</b>.</li><li>2 Sélectionnez <b>Productivity Suite</b>.</li></ol>

Cliquez sur l'icône Productivity Suite pour la tâche que vous souhaitez effectuer.

Cliquez sur	Pour	Détails
	Gestion de documents	Classer, rechercher ou imprimer des documents. Envoyer des documents à d'autres personnes ou les ouvrir avec divers programmes.
	Gestion de photos	Classer ou imprimer des photos dans diverses mises en page. Envoyer des photos à d'autres personnes ou les ouvrir avec divers programmes.
	Visite du site Lexmark sur le Web	Visiter notre site Web

Cliquez sur	Pour	Détails
	Numériser	Numériser une photo ou un document
	Copier	Copier une photo ou un document en utilisant des options pour agrandir, réduire ou modifier des détails.
	Envoyer par télécopie	Envoyer une télécopie ou modifier les paramètres de télécopie.
	Joindre à un Email	Envoyer par Email des documents ou des photos numérisés ou enregistrés sur l'ordinateur.
	Numériser et modifier un texte (ROC)	Numériser un document dans une application de traitement de texte pour modifier le texte à l'aide de l'outil de reconnaissance optique des caractères (ROC).
	Numériser vers PDF	Numériser un document et l'enregistrer sur l'ordinateur au format PDF.
<b>Tips</b>	Informations supplémentaires sur les possibilités du logiciel	
<b>Maintain/Troubleshoot</b>	Trouver des informations de maintenance et de dépannage et des outils pour s'assurer que l'imprimante continue à fonctionner correctement	
<b>Online Tutorial</b>	Afficher un didacticiel sur le Web.	

## Utilisation du Centre Tout en un

### *Ouverture du Centre Tout en un*

Le Centre Tout en un permet de numériser, copier et télécopier des documents ou d'imprimer des photos enregistrées.

Pour ouvrir le Centre Tout en un, utilisez l'une des méthodes suivantes :

Méthode 1	Méthode 2
Cliquez deux fois sur l'icône du logiciel <b>Productivity Suite</b> sur le bureau, puis cliquez sur <b>Numérisation</b> ou <b>Copie</b> .	<ol style="list-style-type: none"> <li>1 Cliquez sur <b>Démarrer</b> → <b>Programmes</b> ou <b>Tous les programmes</b> → <b>Lexmark 7300 Series</b>.</li> <li>2 Sélectionnez <b>Centre Tout en un</b>.</li> </ol>

## Utilisation de l'onglet Fonctions de numérisation et de copie

L'onglet Fonctions de numérisation et de copie vous permet d'accomplir des tâches de numérisation et de copie, de sélectionner une tâche dans les outils de productivité ou d'afficher un aperçu d'une image.

Dans cette section	Vous pouvez
Numériser	<ul style="list-style-type: none"> <li>• sélectionner un programme vers lequel envoyer une image numérisée,</li> <li>• sélectionner le type de l'image numérisée,</li> <li>• sélectionner la qualité d'impression.</li> </ul> <p><b>Remarque :</b> Cliquez sur <b>Afficher des paramètres de numérisation supplémentaires</b> pour afficher tous les paramètres.</p>
Copier	<ul style="list-style-type: none"> <li>• sélectionner la quantité et la couleur des copies,</li> <li>• sélectionner un paramètre de qualité des copies,</li> <li>• sélectionnez un format de papier vierge,</li> <li>• sélectionner la taille du document original,</li> <li>• éclaircir ou assombrir les copies,</li> <li>• agrandir ou réduire les copies.</li> </ul> <p><b>Remarque :</b> Cliquez sur <b>Afficher des paramètres de copie supplémentaires</b> pour afficher tous les paramètres.</p>
Outils de productivité	<ul style="list-style-type: none"> <li>• Imprimer <ul style="list-style-type: none"> <li>– répéter plusieurs fois une image sur une page,</li> <li>– agrandir ou réduire une image,</li> <li>– imprimer une image sous la forme d'une affiche de plusieurs pages,</li> <li>– Imprimer plusieurs pages sur une feuille.</li> </ul> </li> <li>• Partager <ul style="list-style-type: none"> <li>– envoyer une image ou un document par télécopie,</li> <li>– envoyer une image ou un document par Email,</li> </ul> </li> <li>• Enregistrer <ul style="list-style-type: none"> <li>– enregistrer une image sur l'ordinateur,</li> <li>– MagiChop - Enregistrer plusieurs photos.</li> <li>– Numériser et enregistrer en format PDF</li> </ul> </li> <li>• Modifier <ul style="list-style-type: none"> <li>– modifier le texte d'un document numérisé (ROC),</li> <li>– modifier une image avec un programme d'édition de photos.</li> </ul> </li> </ul>

Dans cette section	Vous pouvez
Aperçu	<ul style="list-style-type: none"> <li>• sélectionner une partie de l'image affichée à numériser ou à copier,</li> <li>• afficher une image de ce qui sera imprimé ou copié.</li> </ul>

**Remarque :** Pour plus d'informations sur l'onglet Fonctions de numérisation et de copie, cliquez sur **Aide** au centre en haut de l'écran.

## Utilisation de l'onglet Images enregistrées

Cet onglet permet de manipuler les images enregistrées sur l'ordinateur.

Dans cette section	Vous pouvez
Aperçu	<ul style="list-style-type: none"> <li>• afficher ou créer des dossiers,</li> <li>• visualiser et sélectionner des images,</li> <li>• renommer, supprimer ou modifier les images sélectionnées.</li> </ul>
Ouvrir avec	Choisir la destination des images enregistrées
Impression de la photo	<p>Cliquez sur <b>Afficher d'autres options d'impression</b> pour afficher et régler les paramètres d'impression. Vous pouvez :</p> <ul style="list-style-type: none"> <li>• sélectionner la quantité et la couleur des copies,</li> <li>• sélectionner un paramètre de qualité des copies,</li> <li>• éclaircir ou assombrir les copies,</li> <li>• agrandir ou réduire les copies.</li> </ul> <p><b>Remarque :</b> Cliquez sur <b>Suivant</b> pour sélectionner et imprimer des photos dans des formats standard.</p>
Outils de productivité	<ul style="list-style-type: none"> <li>• Imprimer <ul style="list-style-type: none"> <li>– imprimer une page d'album avec différents formats de photo,</li> <li>– agrandir ou réduire une image,</li> <li>– imprimer une image sous la forme d'une affiche de plusieurs pages,</li> </ul> </li> <li>• Partager <ul style="list-style-type: none"> <li>– envoyer une image ou un document par télécopie,</li> <li>– envoyer une image ou un document par Email,</li> </ul> </li> <li>• Modifier <ul style="list-style-type: none"> <li>– modifier le texte d'un document numérisé (ROC),</li> <li>– modifier une image avec un programme d'édition de photos.</li> </ul> </li> </ul>

**Remarque :** Pour plus d'informations sur l'onglet Images enregistrées, cliquez sur **Aide** en haut au centre de l'écran.

## Utilisation du lien Entretien/dépannage

Ce lien contient d'autres liens vous permettant d'accéder directement au Centre de solution et à l'Utilitaire de configuration du télécopieur.

- 1 Cliquez sur **Démarrer** → **Programmes** ou **Tous les programmes** → **Lexmark 7300 Series**.
- 2 Sélectionnez **Centre Tout en un**.

3 Cliquez sur **Entretien/dépannage**.

4 Sélectionnez l'une des rubriques suivantes :

- Maintenance ou résolution de problèmes de qualité
- Problèmes de dépannage
- Etat du périphérique et niveaux d'encre
- Autres suggestions d'impression et procédures
- Contacts
- Onglet Avancé (options vocales et de communication)
- Affichage des informations relatives à la version du logiciel et au copyright
- Affichage de l'Utilitaire de configuration du télécopieur



## Utilisation du Centre de solution



Le Centre de solution vous propose de l'aide ainsi que des informations sur l'état de l'imprimante et les niveaux d'encre des cartouches.

Pour ouvrir le Centre de solution, utilisez l'une des méthodes suivantes :

Méthode 1	Méthode 2
Cliquez deux fois sur l'icône <b>Productivity Suite</b> sur le bureau, puis cliquez sur le bouton <b>Maintenance/Dépannage</b> .	<ol style="list-style-type: none"> <li>1 Cliquez sur <b>Démarrer → Programmes ou Tous les programmes → Lexmark 7300 Series</b>.</li> <li>2 Sélectionnez <b>Centre de solution Lexmark</b>.</li> </ol>

Le Centre de solution comporte six onglets :

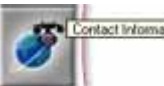
Dans cet onglet	Vous pouvez
Etat de l'imprimante (boîte de dialogue principale)	<ul style="list-style-type: none"> <li>• Vérifier l'état de l'imprimante. Par exemple, pendant l'impression, l'état est <b>Impression en cours</b>.</li> <li>• afficher le type de papier détecté dans l'imprimante,</li> <li>• afficher le niveau d'encre des cartouches.</li> </ul>
Comment 	Apprendre à : <ul style="list-style-type: none"> <li>• numériser, copier, imprimer et envoyer des télécopies,</li> <li>• chercher et modifier des paramètres.</li> <li>• utiliser des fonctions de base,</li> <li>• imprimer des projets notamment des photos, des enveloppes, des cartes, des transferts sur tissu et des transparents,</li> <li>• trouver le <i>Guide de l'utilisateur</i> imprimable.</li> </ul>
Dépannage 	<ul style="list-style-type: none"> <li>• en apprendre plus sur l'état actuel de l'imprimante,</li> <li>• résoudre des problèmes liés à l'imprimante.</li> </ul>

Dans cet onglet	Vous pouvez
Maintenance 	<ul style="list-style-type: none"> <li>• Installer une cartouche d'encre.</li> </ul> <p><b>Remarque :</b> Attendez la fin de la numérisation pour installer de nouvelles cartouches.</p> <ul style="list-style-type: none"> <li>• afficher les options d'achat de nouvelles cartouches,</li> <li>• Imprimer une page de test</li> <li>• nettoyer les cartouches pour corriger les rayures horizontales,</li> <li>• aligner les cartouches pour corriger les bords flous,</li> <li>• résoudre d'autres problèmes liés à l'encre.</li> </ul>
Contacts 	Savoir comment nous contacter par téléphone, courrier électronique ou sur le Web.
Avancé 	<ul style="list-style-type: none"> <li>• changer l'apparence de la fenêtre Etat de l'impression,</li> <li>• activer ou désactiver les messages sonores d'impression,</li> <li>• modifier les paramètres pour l'impression en réseau,</li> <li>• nous faire part de la façon dont vous utilisez l'imprimante,</li> <li>• obtenir des informations sur la version du logiciel.</li> </ul>

**Remarque :** Pour plus d'informations, cliquez sur **Aide** dans le coin inférieur droit de l'écran.

## Utilisation de la boîte de dialogue Propriétés d'impression

### Ouverture des propriétés d'impression

L'écran Propriétés d'impression permet de contrôler la fonction d'impression lorsque l'imprimante est connectée à un ordinateur. Vous pouvez modifier les paramètres de cette boîte de dialogue en fonction du type de projet que vous voulez créer. Il est possible d'ouvrir la boîte de dialogue Propriétés d'impression à partir de pratiquement tous les programmes :

- 1 Dans un document ouvert, cliquez sur **Fichier → Imprimer**.
- 2 Dans la boîte de dialogue d'impression, cliquez sur **Propriétés, Préférences, Options** ou **Configuration**.





## Utilisation du menu Enregistrer les paramètres

Le menu Enregistrer les paramètres vous permet de nommer et d'enregistrer les paramètres actifs de la boîte de dialogue Propriétés d'impression pour une utilisation ultérieure. Vous pouvez enregistrer jusqu'à cinq paramètres personnalisés.

## Utilisation du menu Actions

Le menu Actions comporte plusieurs assistants (pour imprimer une photo, sur une enveloppe, sur du papier continu, une affiche ou imprimer sur les deux côtés du papier) vous permettant de sélectionner les paramètres d'impression appropriés au projet.

## Utilisation du menu Options

Le menu Options permet de modifier les paramètres Options de qualité, Options de mise en page et Options d'état d'impression. Pour plus d'informations sur ces paramètres, ouvrez les onglets de la boîte de dialogue à partir du menu, puis cliquez sur le bouton **Aide**.

Le menu Options fournit également des liens directs vers différents éléments du Centre de solution, ainsi que des informations de version du logiciel.

## Utilisation des onglets de la boîte de dialogue Propriétés d'impression

Tous les paramètres d'impression sont regroupés dans les trois onglets de la boîte de dialogue Propriétés d'impression : Qualité / Copies, Config. papier et Mise en page.

Onglet	Options
Qualité / Copies	<ul style="list-style-type: none"><li>• Sélectionnez un paramètre de qualité d'impression.</li><li>• sélectionner un type de papier,</li><li>• personnaliser la manière dont l'imprimante imprime plusieurs copies (assemblées ou non) d'une tâche d'impression unique,</li><li>• sélectionner l'amélioration automatique de la netteté de l'image,</li><li>• imprimer des images couleur en noir et blanc,</li><li>• imprimer la dernière page en premier.</li></ul>
Config. papier	<ul style="list-style-type: none"><li>• spécifier le format du papier chargé,</li><li>• sélectionner l'orientation du document sur la page imprimée : Portrait ou Paysage.</li></ul>
Mise en page	<ul style="list-style-type: none"><li>• sélectionner la mise en page que vous voulez imprimer,</li><li>• imprimer sur les deux côtés du papier et sélectionner les préférences d'impression recto verso.</li></ul>

**Remarque :** Pour plus d'informations sur ces paramètres, cliquez avec le bouton droit de la souris sur un paramètre à l'écran, puis sélectionnez l'élément **Qu'est-ce que c'est ?**

## Utilisation du Programme d'édition de photos

Utilisez le Programme d'édition de photos pour modifier des images ou des photos.

- 1 Cliquez sur **Démarrer → Programmes** ou **Tous les programmes → Lexmark 7300 Series**.
- 2 Sélectionnez **Programme d'édition de photos**.

3 Cliquez sur **Fichier** → **Ouvrir** pour sélectionner l'image que vous voulez modifier.

4 Editez l'image à l'aide des outils disponibles.

**Remarques :**

- Vous pouvez éditer une seule image à la fois.
- Déplacez le curseur sur un outil pour en obtenir la description.

5 Cliquez sur **Fichier** → **Enregistrer sous**.

6 Entrez un nom et un type de fichier, puis cliquez sur **Enregistrer**.

Dans cette section	Vous pouvez
Corrections rapides	<ul style="list-style-type: none"><li>• supprimer les yeux rouges dus à la réflexion de la lumière,</li><li>• corriger des photos d'un simple clic,</li><li>• cadrer l'image.</li><li>• faire pivoter l'image,</li><li>• inverser l'image.</li></ul>
Réglages de l'image	<ul style="list-style-type: none"><li>• changer le nombre de couleurs,</li><li>• changer l'équilibre des couleurs,</li><li>• coloriser l'image,</li><li>• coloriser l'image en tons sépia,</li><li>• ajuster l'option Contraste/Luminosité,</li><li>• réduire le flou,</li><li>• ajuster le degré de netteté,</li><li>• améliorer l'image afin d'éliminer la poussière et les rayures,</li><li>• régler l'exposition,</li><li>• changer le niveau de couleurs.</li></ul>
Taille de l'image	<ul style="list-style-type: none"><li>• changer les unités de mesure,</li><li>• redimensionner l'image,</li><li>• cadrer l'image.</li></ul>
Outils de dessin	<ul style="list-style-type: none"><li>• sélectionner une zone en traçant un cadre autour d'elle. Procédez ainsi pour insérer des zones de saisie et couper et copier des zones.</li><li>• ajouter du texte,</li><li>• remplir les pixels de couleur,</li><li>• dessiner avec un crayon,</li><li>• dessiner avec l'outil ligne,</li><li>• effacer des zones,</li><li>• peindre des zones à l'aide d'un pinceau,</li><li>• choisir une couleur à l'aide du compte-gouttes.</li></ul>

## Utilisation de l'Utilitaire de configuration du télécopieur

Cet utilitaire vous permet d'ajuster les paramètres d'envoi et de réception de télécopies. Enregistrez ensuite ces paramètres pour qu'ils s'appliquent aux télécopies que vous envoyez ou recevez. Cet utilitaire vous permet également de créer et de modifier la liste de composition abrégée.

- 1 A partir du bureau, cliquez deux fois sur l'icône du logiciel **Productivity Suite**.
- 2 Cliquez sur **Envoyer télécopie**.
- 3 Cliquez sur **Gérer l'historique des télécopies ou les paramètres de télécopie de l'imprimante**.

Vous trouverez une liste des options de l'Utilitaire de configuration du télécopieur à la section « Personnalisation des paramètres de télécopie », page 61.

# Chargement du papier et de documents

---

## Chargement du papier

1 Vérifiez les points suivants :

- Vous utilisez du papier conçu pour les imprimantes jet d'encre.
- Le papier ne doit être ni usagé ni abîmé.
- Si vous utilisez du papier spécial, lisez les instructions fournies avec le papier.
- N'enfoncez pas le papier dans l'imprimante.

2 Soulevez le bac de sortie du papier et tirez le guide papier.

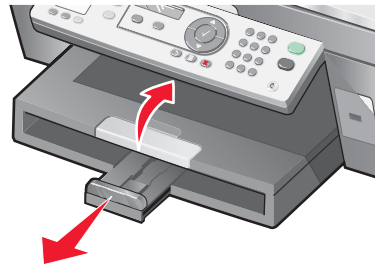

3 Insérez du papier dans le support.

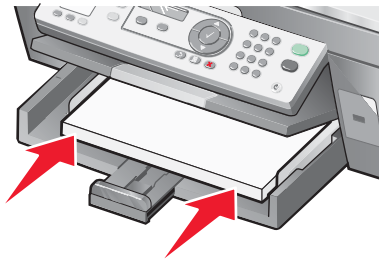

4 Ajustez les guides papier de manière à ce qu'ils soient calés contre les bords gauche, droit et inférieur du papier.

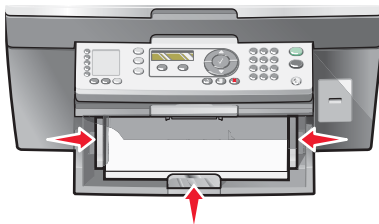

5 Abaissez le bac de sortie.

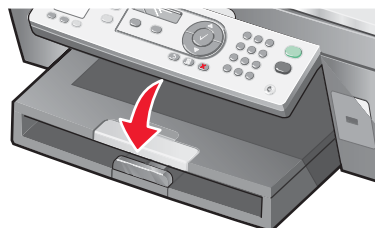

6 Etendez le bord d'arrêt du bac de sortie pour retenir le papier lorsqu'il sort de l'imprimante.

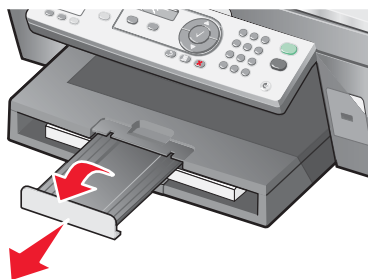

## Chargement des divers types de papier

Chargez jusqu'à	Vérifiez les points suivants
100 feuilles de papier ordinaire	Les guides papier doivent être calés contre les bords gauche, droit et inférieur du papier.
50 feuilles de papier couché 50 feuilles de papier à haute résolution 50 feuilles de papier photo 50 feuilles de papier glacé	<ul style="list-style-type: none"><li>• Le côté couché ou glacé est tourné vers le bas.</li><li>• Les guides papier doivent être calés contre les bords gauche, droit et inférieur du papier.</li></ul> <b>Remarque :</b> Les photos sont plus longues à sécher. Retirez chaque photo dès sa sortie et laissez-la sécher pour éviter toute bavure.
100 feuilles de papier à en-tête	<ul style="list-style-type: none"><li>• La face à en-tête est tournée vers le bas.</li><li>• Le haut du papier à en-tête pénètre d'abord dans l'imprimante.</li><li>• Les guides papier doivent être calés contre les bords gauche, droit et inférieur du papier.</li></ul>

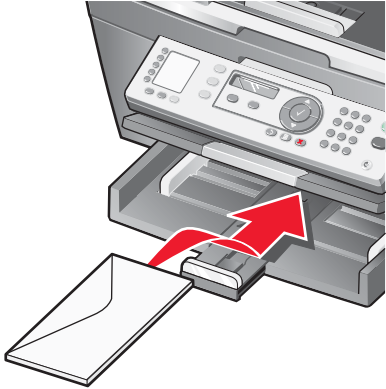
Chargez jusqu'à	Vérifiez les points suivants
10 enveloppes	 <ul style="list-style-type: none"> <li>• N'utilisez pas des enveloppes comportant des trous, des fenêtres, des motifs en relief ou munies d'agrafes métalliques, de cordons, d'attaches parisiennes ou de rabat adhésif exposé.</li> <li>• La face à imprimer des enveloppes est tournée vers le bas et le rabat vers la gauche, comme illustré.</li> <li>• Vous avez sélectionné l'orientation Paysage.</li> <li>• Vous sélectionnez le format d'enveloppe approprié. Si le format exact de l'enveloppe n'apparaît pas, sélectionnez le format supérieur. Définissez les marges de gauche et de droite pour que le texte de l'enveloppe soit positionné correctement.</li> <li>• Vous avez chargé les enveloppes verticalement et elles sont bien insérées à l'arrière du support papier.</li> <li>• Les guides papier doivent être calés contre les bords gauche, droit et inférieur des enveloppes.</li> </ul> <p><b>Remarque :</b> Les enveloppes sont plus longues à sécher. Retirez chaque enveloppe dès sa sortie et laissez-la sécher pour éviter toute bavure.</p>
25 feuilles d'étiquettes	<ul style="list-style-type: none"> <li>• Vous utilisez des feuilles d'étiquettes complètes. Lors de l'impression, l'absence d'étiquettes sur certaines zones de la feuille peut entraîner le décollement des étiquettes, provoquant ainsi un bourrage papier.</li> <li>• La face à imprimer des étiquettes est tournée vers le bas.</li> <li>• Le haut des étiquettes pénètre d'abord dans l'imprimante.</li> <li>• Les guides papier doivent être calés contre les bords gauche et droit et inférieur de la feuille d'étiquette.</li> </ul> <p><b>Remarque :</b> Les étiquettes sont plus longues à sécher. Retirez chaque feuille d'étiquettes dès sa sortie et laissez-la sécher pour éviter toute bavure.</p>

Chargez jusqu'à	Vérifiez les points suivants
50 transparents	<ul style="list-style-type: none"> <li>• La face grainée des transparents est tournée vers le bas.</li> <li>• Vous avez retiré les feuilles protectrices des transparents avant de les insérer.</li> <li>• Si les transparents comportent une bande détachable, vérifiez qu'elle fait face au bac d'alimentation.</li> <li>• Les guides papier doivent être calés contre les bords gauche, droit et inférieur des transparents.</li> </ul> <p><b>Remarque :</b> Les transparents sont plus longs à sécher. Retirez chaque transparent dès sa sortie et laissez-le sécher pour éviter toute bavure.</p>
100 feuilles de papier au format personnalisé	<ul style="list-style-type: none"> <li>• La face à imprimer est tournée vers le bas.</li> <li>• Le format de papier ne dépasse pas les dimensions suivantes :  Largeur : <ul style="list-style-type: none"> <li>– 76–216 mm</li> <li>– 3.0–8.5 pouces</li> </ul> Longueur : <ul style="list-style-type: none"> <li>– 127–432 mm</li> <li>– 5.0–17.0 pouces</li> </ul> </li> <li>• Les guides papier doivent être calés contre les bords gauche, droit et inférieur du papier.</li> </ul>
25 fiches, cartes photo ou cartes postales,	<ul style="list-style-type: none"> <li>• L'épaisseur du papier ne dépasse pas 0,025 pouces (0,635 mm).</li> <li>• La face à imprimer des cartes est tournée vers le bas.</li> <li>• Vous avez chargé les cartes verticalement et elles sont bien insérées à l'arrière du support papier.</li> <li>• Les guides papier doivent être calés contre les bords gauche, droit et inférieur des cartes.</li> </ul> <div data-bbox="699 1188 1040 1528" data-label="Image"> </div> <p><b>Remarque :</b> Les cartes photo sont plus longues à sécher. Retirez chaque carte photo dès sa sortie et laissez-la sécher pour éviter toute bavure.</p>

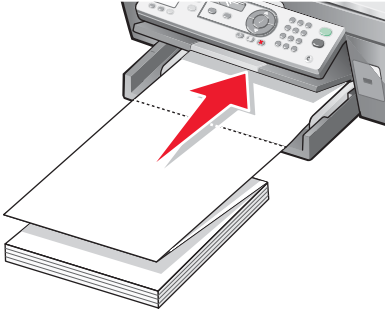
Chargez jusqu'à	Vérifiez les points suivants
20 feuilles de papier continu	 <ul style="list-style-type: none"> <li>• Retirez le papier se trouvant dans le bac d'alimentation avant de charger le papier continu.</li> <li>• Détachez seulement le nombre de pages de papier continu à imprimer.</li> <li>• La face à imprimer du papier continu est tournée vers le bas dans le bac d'alimentation avec la première page sur le dessus.</li> <li>• Le bord d'attaque du papier continu pénètre dans l'imprimante.</li> <li>• Les guides papier sont calés contre les bords droit et gauche du papier.</li> <li>• Vous avez sélectionné le format de papier continu approprié dans la boîte de dialogue Propriétés d'impression. Pour plus d'informations, reportez-vous à la section « Utilisation de la boîte de dialogue Propriétés d'impression », page 32.</li> </ul>

## Chargement d'originaux dans le dispositif d'alimentation automatique

Vous pouvez charger jusqu'à 50 feuilles de l'original dans le dispositif d'alimentation automatique pour procéder à des opérations de numérisation, de copie et de télécopie. Le DAAD accepte les formats suivants : A4, Lettre ou Légal.

- 1 Chargez l'original face imprimée vers le haut.

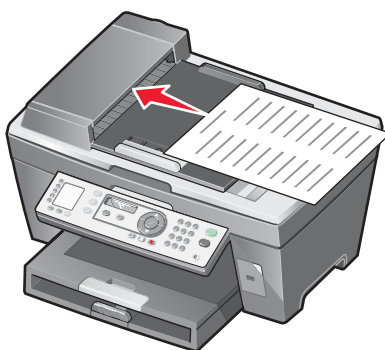

**Remarque :** Ne placez pas de cartes postales, de photos, de petits éléments ou de supports trop fins (tels que des coupures de magazines) dans le dispositif d'alimentation automatique. Placez-les plutôt sur la vitre du scanner.

- 2 Ajustez le guide papier du DAAD contre les bords du papier.



## capacité du dispositif d'alimentation automatique

Chargez jusqu'à	Vérifiez les points suivants
50 feuilles de : <ul style="list-style-type: none"><li>• Lettre</li><li>• A4</li><li>• Légal</li></ul>	<ul style="list-style-type: none"><li>• Le document est chargé texte vers le haut.</li><li>• Le guide papier est calé contre le bord du papier.</li></ul>
50 feuilles de : <ul style="list-style-type: none"><li>• Papier personnalisé</li><li>• papier préperforé</li><li>• papier à bord renforcé</li><li>• formulaires préimprimés</li><li>• papier à en-tête</li></ul>	<ul style="list-style-type: none"><li>• Le document est chargé texte vers le haut.</li><li>• Le guide papier est calé contre le bord du papier.</li><li>• Le format de papier ne dépasse pas les dimensions suivantes : Largeur :<ul style="list-style-type: none"><li>– 210.0 mm -215,9 mm</li><li>– 8.27 po. -8,5 po.</li></ul>Longueur :<ul style="list-style-type: none"><li>– 279.4 mm -355,6 mm</li><li>– 11.0 po. -14,0 po.</li></ul></li><li>• Laissez le papier préimprimé sécher avant de l'utiliser dans le dispositif d'alimentation automatique.</li><li>• N'utilisez <i>pas</i> de papier comportant des particules d'encre métallique.</li><li>• Evitez d'utiliser du papier comportant des motifs en relief.</li></ul>

## Positionnement d'un original sur la vitre du scanner

Vous pouvez numériser et imprimer des photos, des documents texte, des articles de magazine et de journaux. Vous pouvez également numériser un document pour l'envoyer par télécopie, ainsi que des objets en trois dimensions pour les utiliser dans des catalogues, des brochures ou des prospectus.

**Remarque :** Placez les photos, les cartes postales, les petits documents, les objets trop fins (tels que les coupures de magazines) et les objets en trois dimensions sur la vitre du scanner plutôt que dans le dispositif d'alimentation automatique.

- 1 Vérifiez que l'ordinateur et l'imprimante sont sous tension.
- 2 Soulevez le volet supérieur.

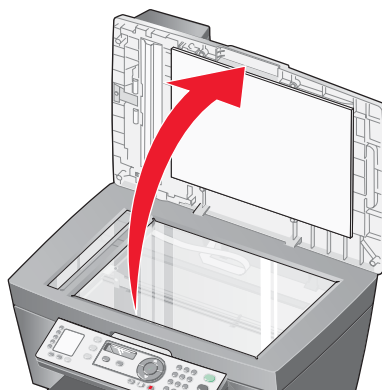

**3** Placez le document, face imprimée vers le bas, sur la vitre du scanner, dans l'angle supérieur gauche.

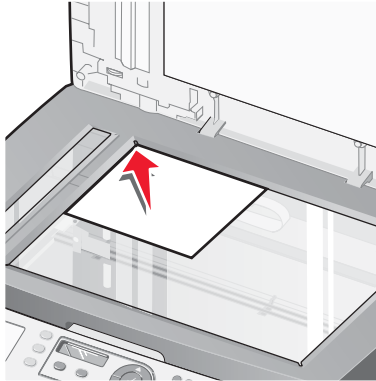

**Remarque :** Les photos doivent être positionnées comme sur l'illustration.

**4** Refermez le couvercle du scanner pour éviter que les bords de l'image numérisée ne soient foncés.

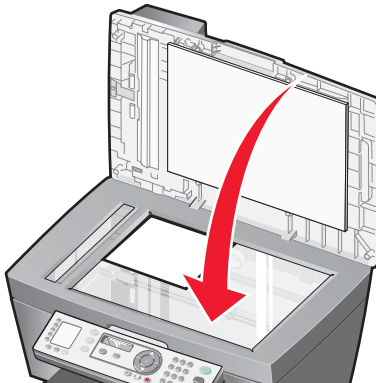

# Impression

---

## Impression d'un document

- 1 Chargez du papier.
- 2 Dans un document ouvert, cliquez sur **Fichier → Imprimer**.
- 3 Cliquez sur **Propriétés, Options, Configuration** ou **Préférences**.
- 4 Ajustez les paramètres.
- 5 Cliquez sur **OK**.
- 6 Cliquez sur **OK** ou **Imprimer**.

## Impression de copies assemblées

Lorsque vous imprimez plusieurs copies d'un document, vous pouvez choisir d'imprimer chaque copie en suivant l'ordre des pages (assemblées) ou d'imprimer les copies en groupes de pages (non assemblées).

### Assemblées



### Non assemblées



- 1 Charger du papier.
- 2 Un document étant ouvert, cliquez sur **Fichier → Imprimer**.
- 3 Cliquez sur **Propriétés, Options, Configuration** ou **Préférences**.
- 4 Dans l'onglet **Qualité / Copies**, sélectionnez le nombre de copies à imprimer.
- 5 Cochez la case **Copies assemblées**.
- 6 Cochez la case **Commencer par la dernière page**.
- 7 Cliquez sur **OK**.
- 8 Cliquez sur **OK** ou **Imprimer**.

## Impression en commençant par la dernière page (dans l'ordre inverse)

- 1 Charger du papier.
- 2 Un document étant ouvert, cliquez sur **Fichier → Imprimer**.
- 3 Cliquez sur **Propriétés, Options, Configuration** ou **Préférences**.
- 4 Dans l'onglet **Qualité / Copies**, sélectionnez **Commencer par la dernière page**.

- 5 Cliquez sur **OK**.
- 6 Cliquez sur **OK** ou **Imprimer**.

## Impression de transparents

- 1 Chargez des transparents.
- 2 Un document étant ouvert, cliquez sur **Fichier → Imprimer**.
- 3 Cliquez sur **OK** ou **Imprimer**.

**Remarque :** Afin d'éviter les bavures, retirez les transparents au fur et à mesure qu'ils sortent de l'imprimante et laissez-les sécher avant de les empiler. Leur séchage peut prendre jusqu'à 15 minutes.

## Impression d'enveloppes

- 1 Chargez des enveloppes.
- 2 Dans l'application utilisée, cliquez sur **Fichier → Imprimer**.
- 3 Cliquez sur **Propriétés, Options, Configuration** ou **Préférences**.
- 4 Dans le menu Actions, cliquez sur **Imprimer sur une enveloppe**.
- 5 Dans la liste des formats d'enveloppes, sélectionnez le format de l'enveloppe chargée.
- 6 Sélectionnez l'orientation **Portrait** ou **Paysage**.

**Remarques :**

- La plupart des enveloppes nécessitent l'orientation Paysage.
- Assurez-vous que la même orientation est sélectionnée dans l'application.

- 7 Cliquez sur **OK**.
- 8 Cliquez sur **OK**.
- 9 Cliquez sur **OK** ou **Imprimer**.

## Impression de plusieurs pages sur une feuille

- 1 Chargez du papier.
- 2 Dans un document ouvert, cliquez sur **Fichier → Imprimer**.
- 3 Cliquez sur **Propriétés, Options, Configuration** ou **Préférences**.

4 Dans l'onglet Mise en page, sélectionnez **Tout sur une page**.

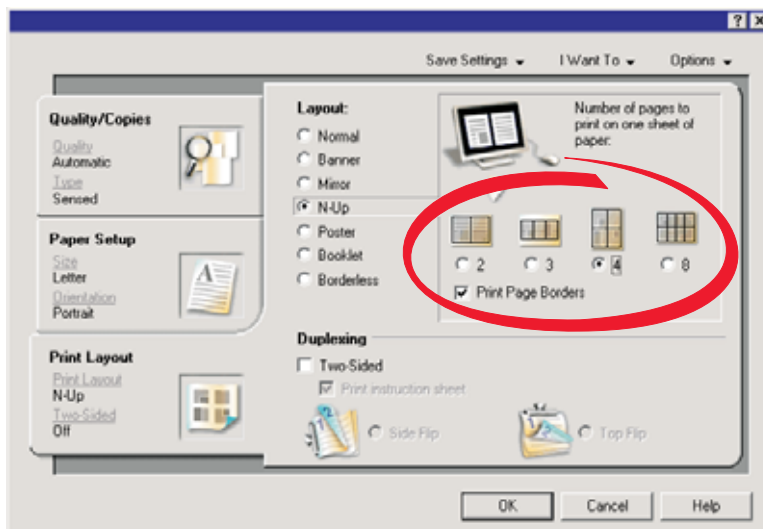

5 Sélectionnez le nombre de pages à imprimer sur chaque feuille.

6 Si vous voulez que chaque page soit entourée d'une bordure, sélectionnez **Imprimer la bordure des pages**.

7 Cliquez sur **OK**.

8 Cliquez sur **OK** ou **Imprimer**.

## Impression de cartes

1 Chargez des cartes de vœux, des fiches ou des cartes postales.

2 Dans l'application utilisée, cliquez sur **Fichier → Imprimer**.

3 Cliquez sur **Propriétés, Options, Configuration** ou **Préférences**.

4 Sélectionnez un paramètre de qualité d'impression.

Sélectionnez **Excellente** pour les photos et les cartes de vœux et **Normale** pour les autres types de cartes.

5 Sélectionnez l'onglet **Config. papier**.

6 Sélectionnez **Papier**.

7 Dans la liste Format de papier, sélectionnez le format de carte qui convient.

8 Cliquez sur **OK**.

9 Cliquez sur **OK** ou **Imprimer**.

### Remarques :

- Pour éviter les bourrages, n'enfoncez pas les cartes dans l'imprimante.
- Afin d'éviter les bavures, retirez les cartes au fur et à mesure qu'elles sortent de l'imprimante et laissez-les sécher avant de les empiler.

# Copie

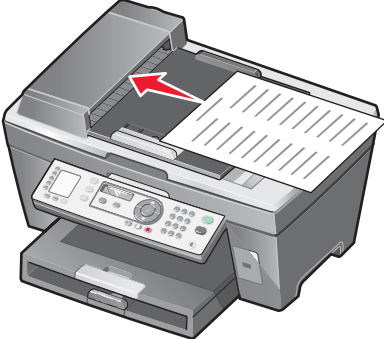
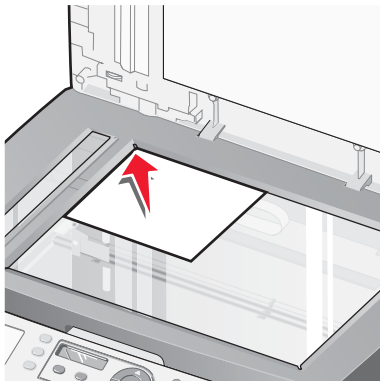
DAAD	Vitre du scanner
 <p>Utilisez le DAAD pour les documents aux formats A4, Letter ou Legal de plusieurs pages.</p>	 <p>Utilisez la vitre du scanner pour les pages uniques, les petits éléments (tels que des cartes postales ou des photos) ou des supports fins (tels que des coupures de magazines).</p>

**Remarque :** Si vous voulez personnaliser les paramètres de copie, reportez-vous à la section « Utilisation du menu Copie », page 23.

## Faire une copie

- 1 Charger du papier.
- 2 Chargez un document original face vers le haut dans le dispositif d'alimentation automatique ou face vers le bas sur la vitre du scanner.

**Remarque :** Ne placez pas de cartes postales, de photos, de petits éléments ou de supports trop fins (tels que des coupures de magazines) dans le dispositif d'alimentation automatique. Placez-les plutôt sur la vitre du scanner.

- 3 Sur le panneau de commandes, appuyez sur **Mode Copie**.
- 4 Appuyez sur la touche **Démarrer Noir** ou **Démarrer Couleur**.

## Assemblage des copies

Lorsque vous imprimez plusieurs copies d'un document, vous pouvez choisir d'imprimer chaque copie en suivant l'ordre des pages (assemblées) ou d'imprimer les copies en groupes de pages (non assemblées).

**Assemblées**



**Non assemblées**



- 1 Charger du papier.
- 2 Chargez un document face imprimée vers le haut dans le DAAD.
- 3 Sur le panneau de commandes, appuyez sur **Mode Copie**.
- 4 Appuyez sur .
- 5 Appuyez sur ▲ ou ▼ à plusieurs reprises jusqu'à ce qu'une ► apparaisse en regard de **Assembler**.
- 6 Appuyez sur ✓.
- 7 Appuyez sur ▲ ou ▼ jusqu'à ce que **Activé** apparaisse.
- 8 Appuyez sur ✓.
- 9 Appuyez sur ▲ ou ▼ jusqu'à ce que le nombre de copies souhaité apparaisse.
- 10 Appuyez sur ✓.
- 11 Appuyez sur la touche **Démarrer Noir** ou **Démarrer Couleur**.

## Répétition d'une image sur une page

Vous pouvez imprimer la même image plusieurs fois sur une feuille de papier. Cette fonction s'avère utile pour créer, entre autres, des étiquettes, des décalcomanies et des prospectus.

- 1 Charger du papier.  
**Remarque** : Si vous copiez des photos, utilisez du papier photo ou glacé, face couchée ou glacée tournée vers le bas.
- 2 Placez un document original face vers le bas sur la vitre du scanner.
- 3 Sur le panneau de commandes, appuyez sur **Mode Copie**.
- 4 Appuyez sur .
- 5 Appuyez sur ▲ ou ▼ à plusieurs reprises jusqu'à ce qu'une ► apparaisse en regard de **Répéter image**.
- 6 Appuyez sur ✓.
- 7 Appuyez sur ▲ ou ▼ jusqu'à ce que le nombre voulu d'images à imprimer sur une page s'affiche.
- 8 Appuyez sur la touche **Démarrer Noir** ou **Démarrer Couleur**.

## Agrandissement ou réduction d'une image

- 1 Charger du papier.  
**Remarque** : Si vous copiez des photos, utilisez du papier photo ou glacé, face couchée ou glacée tournée vers le bas.
- 2 Chargez un document original face vers le haut dans le dispositif d'alimentation automatique ou face vers le bas sur la vitre du scanner.  
**Remarque** : Ne placez pas de cartes postales, de photos, de petits éléments ou de supports trop fins (tels que des coupures de magazines) dans le dispositif d'alimentation automatique. Placez-les plutôt sur la vitre du scanner.

- 3 Sur le panneau de commandes, appuyez sur **Mode Copie**.
- 4 Appuyez sur .
- 5 Appuyez sur ▲ ou ▼ à plusieurs reprises jusqu'à ce qu'une ► apparaisse en regard de **Redimensionner**.
- 6 Appuyez sur ✓.
- 7 Appuyez sur ▲ ou ▼ jusqu'à ce que le paramètre voulu apparaisse.
- 8 Appuyez sur la touche **Démarrer Noir** ou **Démarrer Couleur**.

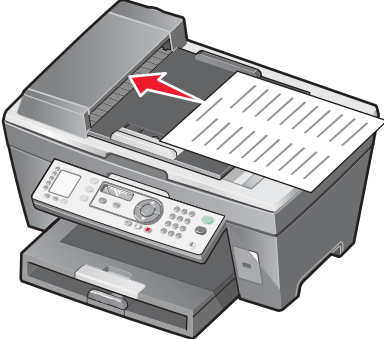
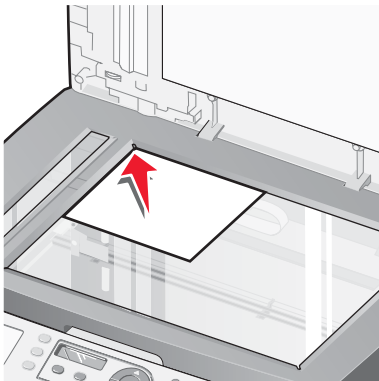

# Numérisation

DAAD	Vitre du scanner
 <p>Utilisez le DAAD pour les documents aux formats A4, Letter ou Legal de plusieurs pages.</p>	 <p>Utilisez la vitre du scanner pour les pages uniques, les petits éléments (tels que des cartes postales ou des photos) ou des supports fins (tels que des coupures de magazines).</p>

**Remarque :** Si vous voulez personnaliser les paramètres de numérisation, reportez-vous à la section « Utilisation du menu Numérisation », page 24.

## Numérisation d'un document

- 1 Vérifiez que l'imprimante est connectée à l'ordinateur et qu'ils sont tous les deux sous tension.
- 2 Chargez un document original face vers le haut dans le dispositif d'alimentation automatique ou face vers le bas sur la vitre du scanner.
- 3 Appuyez sur **Mode Numérisation**.
- 4 Appuyez sur ▲ ou ▼ jusqu'à ce que la destination de numérisation apparaisse.
- 5 Appuyez sur la touche **Démarrer Noir** ou **Démarrer Couleur**.
- 6 Pour numériser plusieurs pages à partir de la vitre du scanner, placez les pages une après l'autre face imprimée vers le bas sur la vitre du scanner, puis appuyez sur **Démarrer Couleur** ou sur **Démarrer Noir**.

## Numérisation de documents ou d'images pour un envoi par Email

- 1 Vérifiez que l'imprimante est connectée à l'ordinateur et qu'ils sont tous les deux sous tension.
- 2 Chargez un document original face vers le haut dans le dispositif d'alimentation automatique ou face vers le bas sur la vitre du scanner.

**Remarque :** Ne placez pas de cartes postales, de photos, de petits éléments ou de supports trop fins (tels que des coupures de magazines) dans le dispositif d'alimentation automatique. Placez-les plutôt sur la vitre du scanner.

- 3 Sur le panneau de commandes, appuyez sur **Mode Numérisation**.

- 4 Appuyez sur ▲ ou ▼ jusqu'à ce que **Email** apparaisse.
- 5 Appuyez sur la touche **Démarrer Noir** ou **Démarrer Couleur**.
- 6 Suivez les instructions qui s'affichent à l'écran.

## Numérisation de texte à modifier

La fonction de reconnaissance optique des caractères (ROC) de l'imprimante vous permet de transformer les images numérisées en texte pouvant être édité avec une application de traitement de texte.

- 1 Vérifiez les points suivants :
  - L'imprimante doit être connectée à un ordinateur. L'ordinateur et l'imprimante doivent être sous tension.
  - ABBYY Fine Reader doit être installé.
- 2 Chargez un document original face vers le haut dans le dispositif d'alimentation automatique ou face vers le bas sur la vitre du scanner.  
**Remarque** : Ne placez pas de cartes postales, de photos, de petits éléments ou de supports trop fins (tels que des coupures de magazines) dans le dispositif d'alimentation automatique. Placez-les plutôt sur la vitre du scanner.
- 3 Cliquez deux fois sur l'icône **Productivity Suite**.
- 4 Cliquez sur **Numériser et modifier un texte (OCR)**.
- 5 Cliquez sur **Visualiser**.
- 6 Sélectionnez un programme de traitement de texte pour modifier le texte.
- 7 Cliquez sur le bouton **Envoyer**.
- 8 Modifiez et enregistrez le document.

## Numérisation d'images pour modification

- 1 Vérifiez que l'imprimante est connectée à l'ordinateur et qu'ils sont tous les deux sous tension.
- 2 Chargez un document original face vers le haut dans le dispositif d'alimentation automatique ou face vers le bas sur la vitre du scanner.  
**Remarque** : Ne placez pas de cartes postales, de photos, de petits éléments ou de supports trop fins (tels que des coupures de magazines) dans le dispositif d'alimentation automatique. Placez-les plutôt sur la vitre du scanner.
- 3 A partir du bureau, cliquez deux fois sur l'icône du logiciel **Productivity Suite**.
- 4 Cliquez sur **Numériser**.
- 5 Dans le menu Envoyer les images numérisées vers, sélectionnez un programme d'édition d'images.
- 6 Cliquez sur **Numériser**.  
Lorsque le traitement de l'image est terminé, celle-ci s'ouvre dans le programme que vous avez sélectionné.
- 7 Modifiez l'image à l'aide des outils disponibles dans le programme utilisé. Pour plus d'informations, reportez-vous à la documentation fournie avec le programme d'édition d'images.

## Numérisation d'images de magazines ou de journaux

Le détramage permet de supprimer les motifs irréguliers des images de magazines ou de journaux.

- 1 Vérifiez que l'imprimante est connectée à l'ordinateur et qu'ils sont tous les deux sous tension.
- 2 Chargez un document original face vers le haut dans le dispositif d'alimentation automatique ou face vers le bas sur la vitre du scanner.  
  
**Remarque** : Ne placez pas de cartes postales, de photos, de petits éléments ou de supports trop fins (tels que des coupures de magazines) dans le dispositif d'alimentation automatique. Placez-les plutôt sur la vitre du scanner.
- 3 A partir du bureau, cliquez deux fois sur l'icône du logiciel **Productivity Suite**.
- 4 Cliquez sur **Numériser**.
- 5 Cliquez sur **Afficher paramètres de numérisation avancés**.
- 6 Sélectionnez l'onglet **Motifs d'image**.
- 7 Activez la case à cocher **Supprimer les motifs d'image du magazine/journal (détramage)**.
- 8 Dans le menu Que numérisez-vous ? sélectionnez **Magazine** ou **Journal**.
- 9 Cliquez sur **OK**.
- 10 Dans le menu déroulant Envoyer les images numérisées vers, sélectionnez l'emplacement vers lequel envoyer le document numérisé.
- 11 Cliquez sur **Numériser**.

## Numérisation sur un ordinateur du réseau

- 1 Vérifiez les points suivants :
  - L'imprimante est connectée au réseau par l'intermédiaire d'un serveur d'impression et l'imprimante, le serveur d'impression et l'ordinateur recevant la numérisation sont sous tension.
  - L'imprimante est configurée pour numériser sur un réseau (Impression IP directe).
- 2 Chargez un document original face vers le haut dans le dispositif d'alimentation automatique ou face vers le bas sur la vitre du scanner.  
  
**Remarque** : Ne placez pas de cartes postales, de photos, de petits éléments ou de supports trop fins (tels que des coupures de magazines) dans le dispositif d'alimentation automatique. Placez-les plutôt sur la vitre du scanner.
- 3 Sur le panneau de commandes, appuyez sur **Mode Numérisation**.
- 4 Appuyez sur ▲ ou ▼ jusqu'à ce que l'ordinateur vers lequel vous voulez numériser soit en surbrillance.
- 5 Si vous avez défini un numéro d'identification au cours de la configuration réseau, il vous sera demandé. Saisissez-le, puis appuyez sur ✓.
- 6 Appuyez sur ▲ ou ▼ jusqu'à ce que l'emplacement de la numérisation voulu apparaisse.
- 7 Appuyez sur la touche **Démarrer Noir** ou **Démarrer Couleur**.

# Télécopie

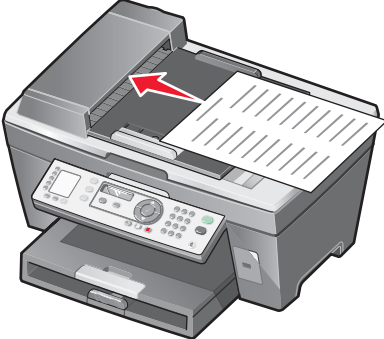
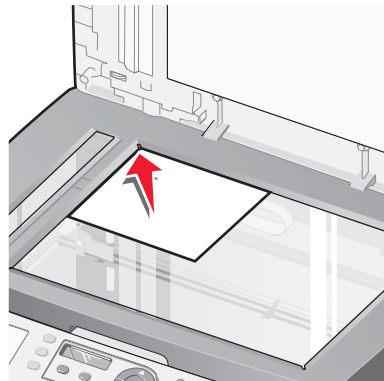
DAAD	Vitres du scanner
 <p>Utilisez le DAAD pour les documents aux formats A4, Letter ou Legal de plusieurs pages.</p>	 <p>Utilisez la vitre du scanner pour les pages uniques, les petits éléments (tels que des cartes postales ou des photos) ou des supports fins (tels que des coupures de magazines).</p>

**Remarque :** Si vous voulez personnaliser les paramètres de télécopie :

- A l'aide du panneau de commandes, reportez-vous à la section « Utilisation du menu Télécopie », page 25.
- A l'aide de l'ordinateur, reportez-vous à la section « Personnalisation des paramètres l'aide de l'Utilitaire de configuration du télécopieur », page 61.

## Envoi d'une télécopie

### *Composition d'un numéro de télécopieur.*

- 1 Sur le panneau de commandes, appuyez sur la touche **Mode Télécopie**.
- 2 Composez un numéro de télécopieur en utilisant :

La zone de texte	Composez un numéro de télécopieur à l'aide du pavé numérique. <b>Remarques :</b> <ul style="list-style-type: none"><li>• Vous pouvez inclure le numéro d'une carte de téléphone dans le numéro de télécopieur.</li><li>• Vous pouvez saisir un maximum de 64 chiffres dans un numéro de télécopieur.</li></ul>
Les touches Mémoire	Appuyez sur les touches <b>Mémoire 1, 2, 3 ou 4</b> .

<p>La numérotation abrégée ou de groupe</p>	<p><b>a</b> Appuyez sur <b>Carnet d'adresses</b>.</p> <p><b>b</b> Entrez un numéro de numérotation abrégée ou de groupe.</p> <ul style="list-style-type: none"> <li>• Appuyez sur ▲ ou sur ▼ à plusieurs reprises jusqu'à ce que le numéro de numérotation abrégée ou de groupe souhaité apparaisse.</li> <li>• Utilisez le pavé numérique pour entrer le numéro de l'entrée Numérotation abrégée (1–89) ou de groupe (90–99).</li> </ul>
---------------------------------------------	-------------------------------------------------------------------------------------------------------------------------------------------------------------------------------------------------------------------------------------------------------------------------------------------------------------------------------------------------------------------------------------------------------------------------------------------

**3** Appuyez sur ✓.

**4** Si vous voulez envoyer une télécopie à un groupe de numéros (diffusion de télécopie), répétez l'étape 2 et l'étape 3, à l'aide des méthodes ci-dessus, jusqu'à ce qu'un maximum de 30 numéros de télécopieurs aient été entrés.

## **Envoi d'une télécopie à partir du panneau de commandes**

**1** Assurez-vous que l'imprimante est sous tension.

**2** Chargez un document original face vers le haut dans le dispositif d'alimentation automatique ou face vers le bas sur la vitre du scanner.

**Remarque :** Ne placez pas de cartes postales, de photos, de petits éléments ou de supports trop fins (tels que des coupures de magazines) dans le dispositif d'alimentation automatique. Placez-les plutôt sur la vitre du scanner.

**3** Sur le panneau de commandes, appuyez sur la touche **Mode Télécopie**.

**4** Composez le numéro d'un télécopieur, appuyez sur **Mémoire 1, 2, 3, 4 ou 5**, ou appuyez sur **Carnet d'adresses** pour sélectionner un numéro dans la liste de numérotation abrégée ou de groupe. Pour des informations supplémentaires, reportez-vous à la section « Composition d'un numéro de télécopieur. », page 52.

### **Remarques :**

- Pour définir les boutons Mémoire, voir « Configuration des boutons Mémoire à l'aide du panneau de commandes », page 57 et « Configuration des boutons Mémoire à l'aide de l'ordinateur », page 57.
- Pour définir les numéros de composition abrégée, voir « Définition d'une liste de composition abrégée », page 57.

**5** Si vous souhaitez envoyer une télécopie à un groupe de numéros (télécopie à diffusion générale) :

**a** Appuyez sur ✓.

**b** Répétez l'étape 4 jusqu'à ce qu'un maximum de 30 numéros de télécopieur ait été entré.

**6** Appuyez sur la touche **Démarrer Noir**.

L'imprimante numérise le document et envoie la télécopie au numéro composé.

## **Envoi d'une télécopie à l'aide d'un ordinateur.**

Vous pouvez numériser un document sur l'ordinateur, puis l'envoyer à quelqu'un en utilisant le logiciel.

- 1 Vérifiez que l'imprimante est connectée à l'ordinateur et qu'ils sont tous les deux sous tension.
- 2 Chargez un document original face vers le haut dans le dispositif d'alimentation automatique ou face vers le bas sur la vitre du scanner.  
**Remarque** : Ne placez pas de cartes postales, de photos, de petits éléments ou de supports trop fins (tels que des coupures de magazines) dans le dispositif d'alimentation automatique. Placez-les plutôt sur la vitre du scanner.
- 3 A partir du bureau, cliquez deux fois sur l'icône du logiciel **Productivity Suite**.
- 4 Cliquez sur **Envoyer télécopie**.
- 5 Cliquez sur **Envoyer un document dans l'imprimante Tout en un**.
- 6 Suivez les instructions qui s'affichent sur l'écran de l'ordinateur pour envoyer la télécopie.

## **Envoi d'une télécopie à diffusion générale à une heure planifiée**





Vous pouvez envoyer une télécopie à un ensemble de 30 personnes ou groupes à un moment choisi.

- 1 Chargez un document original face vers le haut dans le dispositif d'alimentation automatique ou face vers le bas sur la vitre du scanner.  
**Remarque** : Ne placez pas de cartes postales, de photos, de petits éléments ou de supports trop fins (tels que des coupures de magazines) dans le dispositif d'alimentation automatique. Placez-les plutôt sur la vitre du scanner.
- 2 Sur le panneau de commandes, appuyez sur la touche **Mode Télécopie**.
- 3 Appuyez sur .
- 4 Appuyez sur ▲ ou ▼ jusqu'à ce que **Différer la télécopie** apparaisse.
- 5 Appuyez sur ✓.  
▶ apparaît en regard de **Retarder la télécopie en cours**.
- 6 Appuyez sur ✓.
- 7 Entrez l'heure à laquelle vous voulez envoyer la télécopie.
- 8 Appuyez sur ✓.
- 9 Pour sélectionner AM ou PM, appuyez sur ▲ ou sur ▼ à plusieurs reprises jusqu'à ce que le paramètre voulu apparaisse.
- 10 Appuyez sur le bouton ✓ pour enregistrer les paramètres.
- 11 Composez le numéro d'un télécopieur, appuyez sur **Mémoire 1, 2, 3, 4 ou 5**, ou appuyez sur **Carnet d'adresses** pour sélectionner un numéro dans la liste de numérotation abrégée ou de groupe. Pour des informations supplémentaires, reportez-vous à la section « Composition d'un numéro de télécopieur. », page 52.
- 12 Répétez l'étape 11 jusqu'à ce qu'un maximum de 30 numéros de télécopieur ait été entré.
- 13 Appuyez sur la touche **Démarrer Noir**.

**Remarque :** A l'heure indiquée, les numéros de télécopie sont composés et la télécopie est envoyée aux numéros indiqués. En cas d'échec de transmission de la télécopie à l'un des numéros, un nouvel essai sera effectué.

## ***Envoi d'une télécopie en entendant la tonalité de la ligne téléphonique (Composition avec téléphone raccroché)***

La fonction de composition manuelle vous permet de composer un numéro de téléphone et d'entendre les tonalités de l'appel dans un haut-parleur de l'imprimante. Cette fonction s'avère utile si vous devez utiliser le répondeur automatique ou entrer un numéro de carte de téléphone avant d'envoyer la télécopie.

- 1 Sur le panneau de commandes, appuyez sur la touche **Mode Télécopie**.
- 2 Appuyez sur .
- 3 Appuyez sur  ou sur  jusqu'à ce que l'option Composition avec téléphone raccroché  apparaisse.
- 4 Appuyez sur  deux fois.

Vous pouvez à présent entendre la tonalité.

- 5 Composez le numéro d'un télécopieur, appuyez sur **Mémoire 1, 2, 3, 4 ou 5**, ou appuyez sur **Carnet d'adresses** pour sélectionner un numéro dans la liste de numérotation abrégée ou de groupe. Pour plus d'informations, reportez-vous à la section « Composition d'un numéro de télécopieur. », page 52.

**Remarque :** Appuyez sur les touches du pavé numérique pour utiliser le système de réponse automatique.

- 6 Appuyez sur la touche **Démarrer Noir**.

## **Réception d'une télécopie**

### ***Réception automatique d'une télécopie***

- 1 Assurez-vous que le voyant de réponse automatique est allumé.
- 2 Pour définir le nombre de sonneries de téléphone avant que l'imprimante reçoive automatiquement les télécopies, voir « Définition du nombre de sonneries avant de recevoir une télécopie automatiquement », page 60.

### ***Réception d'une télécopie avec un répondeur***

**Remarque :** Vous devez installer l'équipement comme illustré à la section « Connexion à un répondeur », page 15.

Pour recevoir une télécopie avec un répondeur relié à l'imprimante :

- 1 Assurez-vous que le voyant de réponse automatique est allumé.  
Lorsqu'une sonnerie est détectée, le répondeur se déclenche automatiquement.
  - Si l'imprimante détecte une télécopie, elle la reçoit et déconnecte le répondeur.
  - Si aucune télécopie n'est détectée par l'imprimante, le répondeur prend l'appel.
- 2 Configurez le répondeur pour qu'il réponde aux appels entrants avant l'imprimante.

Par exemple, si vous réglez le répondeur pour qu'il réponde aux appels après trois sonneries, réglez l'imprimante pour qu'elle réponde après cinq sonneries.

- 3 Pour définir le nombre de sonneries de téléphone avant que l'imprimante reçoive automatiquement les télécopies, voir « Définition du nombre de sonneries avant de recevoir une télécopie automatiquement », page 60.

## Réception manuelle de télécopies

- 1 Assurez-vous que le voyant de réponse automatique est éteint.
- 2 Pour recevoir une télécopie :
  - Appuyez sur la touche **Démarrer Noir**.
  - ou
  - Appuyez sur \*9\* sur le téléphone une fois que vous avez répondu à l'appel et entendu la tonalité du télécopieur.
- 3 Raccrochez le combiné. L'imprimante reçoit la télécopie.

## Utilisation du service de présentation de numéro

Le service de présentation du numéro est proposé par certains opérateurs. Il permet d'identifier le numéro de téléphone (et parfois le nom) de la personne qui vous appelle. Si vous souscrivez à ce service, il fonctionne avec l'imprimante. Lorsque vous recevez une télécopie, le numéro de l'expéditeur s'affiche.

**Remarque :** La fonction de présentation du numéro n'est disponible que dans certains pays ou régions.

## Transfert de télécopies

Utilisez la fonction de transfert de télécopies si vous vous absentez mais que vous voulez quand même recevoir les télécopies. Trois paramètres de transfert de télécopie sont disponibles :

- **Désactivé** (par défaut).
- **Transférer** : L'imprimante envoie la télécopie au numéro de télécopieur indiqué.
- **Imprimer et transférer** : L'imprimante imprime la télécopie et l'envoie au numéro de télécopieur indiqué.

Pour configurer le transfert de télécopies, procédez comme suit :

- 1 Sur le panneau de commandes, appuyez sur la touche **Mode Télécopie**.
- 2 Appuyez sur .
- 3 Appuyez sur ▲ ou ▼ jusqu'à ce que **Conf. réception** s'affiche.
- 4 Appuyez sur ✓.
- 5 Appuyez sur ▲ ou ▼ jusqu'à ce que **Transférer** apparaisse.
- 6 Appuyez sur ✓.
- 7 Appuyez sur ▲ ou ▼ jusqu'à ce que le paramètre voulu apparaisse.
- 8 Appuyez sur ✓.
- 9 Entrez le numéro du télécopieur vers lequel vous souhaitez transférer le document.
- 10 Appuyez sur le bouton ✓ pour enregistrer ce paramètre.

**Remarque :** Si vous sélectionnez Transférer ou Imprimer et transférer, **Transférer** apparaîtra dans le coin inférieur gauche du menu de télécopie par défaut. Pour voir le paramètre sélectionné, appuyez sur .



## Impression de rapports d'activité de télécopie

- 1 Sur le panneau de commandes, appuyez sur la touche **Mode Télécopie**.
- 2 Appuyez sur .
- 3 Appuyez sur ▲ ou ▼ jusqu'à ce que **Rapports de télécopie** apparaisse.
- 4 Appuyez sur ✓.
- 5 Appuyez sur ▲ ou ▼ jusqu'à ce que le type de rapport que vous voulez imprimer apparaisse.
- 6 Appuyez sur ✓ pour imprimer le rapport.

## Définition des touches Mémoire et des numéros de composition abrégée

### *Configuration des boutons Mémoire à l'aide du panneau de commandes*

- 1 Sur le panneau de commandes, appuyez sur la touche **Mode Télécopie**.
- 2 Composez un numéro de télécopieur.

#### **Remarques :**

- Vous pouvez inclure le numéro d'une carte de téléphone dans le numéro de télécopieur.
- Vous pouvez saisir un maximum de 64 chiffres dans un numéro de télécopieur.

- 3 Maintenez le bouton Mémoire vide enfoncé pendant deux secondes.
- 4 Pour programmer d'autres touches Mémoire, répétez la procédure décrite de l'étape 2 à l'étape 3.

**Remarque :** Vous pouvez également programmer n'importe quelle touche Mémoire vide lorsque vous êtes invité à entrer un numéro de télécopie.

### *Configuration des boutons Mémoire à l'aide de l'ordinateur*

- 1 Créez les cinq premiers numéros de composition abrégée, qui deviendront les boutons Mémoire 1, 2, 3, 4 et 5.
- 2 Pour plus d'informations, reportez-vous à la section « Définition d'une liste de composition abrégée », page 57.

### *Définition d'une liste de composition abrégée*

Les touches Mémoire sont automatiquement programmées lorsque vous entrez les cinq premiers numéros de composition abrégée. Autrement dit, les cinq premiers numéros attribués deviennent les touches Mémoire 1, 2, 3, 4 et 5.

- 1 A partir du bureau, cliquez deux fois sur l'icône du logiciel **Productivity Suite**.
- 2 Cliquez sur **Envoyer télécopie**.
- 3 Cliquez sur **Gérer l'historique des télécopies ou les paramètres de télécopie de l'imprimante**.
- 4 Cliquez sur l'onglet **Composition abrégée**.

- 5 Ajoutez une nouvelle entrée à la liste de composition abrégée.
  - a Cliquez sur la prochaine ligne vide de la liste.
  - b Composez un numéro de télécopieur.
  - c Placez le curseur dans le champ Contact.
  - d Entrez un nom.
  - e Répétez la procédure décrite de l'étape a à l'étape d à l'aide des lignes 2–89.
- 6 Pour ajouter un groupe de télécopies :
  - a Descendez jusqu'à la ligne 90.  
Un nouvelle boîte de saisie apparaît.
  - b Cliquez sur la prochaine ligne vide de la liste.
  - c Entrez jusqu'à 30 numéros de télécopieurs pour le groupe.
  - d Placez le curseur dans le champ Contact.
  - e Entrez un nom.
  - f Répétez la procédure décrite de l'étape b à l'étape e pour ajouter des groupes supplémentaires à l'aide des lignes 91–99.
- 7 Cliquez sur **OK** pour enregistrer les entrées.

**Remarques :**

- Vous pouvez inclure le numéro d'une carte de téléphone dans le numéro de télécopieur.
- Vous pouvez saisir un maximum de 64 chiffres dans un numéro de télécopieur.

## Utilisation du carnet d'adresses

Le carnet d'adresses est un répertoire d'entrées de composition abrégée (1-89) et de composition par groupe (90-99).

Pour accéder à une entrée du carnet d'adresses :

- 1 Sur le panneau de commandes, appuyez sur le bouton **Carnet d'adresses**.
- 2 Appuyez sur ▲ ou ▼ à plusieurs reprises jusqu'à ce que l'entrée voulue apparaisse.

*ou*

Utilisez le pavé numérique pour entrer le numéro de composition abrégée ou de composition par groupe.

Pour accéder au menu Carnet d'adresses :

- 1 Sur le panneau de commandes, appuyez sur la touche **Mode Télécopie**.
- 2 Appuyez sur .
- 3 Appuyez sur ▲ ou ▼ jusqu'à ce que **Carnets d'adresses** apparaisse.
- 4 Appuyez sur ✓.
- 5 Appuyez sur ▲ ou ▼ jusqu'à ce que le paramètre voulu apparaisse.
- 6 Appuyez sur ✓ et suivez les instructions qui apparaissent sur l'affichage.



Utilisez ceci	Pour
Ajouter numéro	Créer une nouvelle entrée de composition abrégée ou de groupe.
Editer numéro	Créer une entrée de composition abrégée ou de groupe.
Supprimer numéro	Supprimer une entrée de composition abrégée ou de groupe.
Imprimer	Imprimer toutes les entrées de la liste de composition abrégée ou de groupe dans le carnet d'adresses.

**Remarque :** Pour des instructions sur l'ajout d'entrées de composition abrégée ou par groupe au carnet d'adresses à l'aide de l'ordinateur, reportez-vous à la section « Définition d'une liste de composition abrégée », page 57.

## Personnalisation des paramètres de composition

### Configuration d'un préfixe à composer

Vous pouvez ajouter un préfixe contenant jusqu'à huit caractères au début de chaque numéro composé. Ces caractères incluent les nombres, les virgules et/ou les symboles \* et #.

- 1 Sur le panneau de commandes, appuyez sur la touche **Mode Télécopie**.
- 2 Appuyez sur .
- 3 Appuyez sur ▲ ou ▼ jusqu'à ce que **Conf. envoi** apparaisse.
- 4 Appuyez sur √.
- 5 Appuyez sur ▲ ou ▼ jusqu'à ce que **Composer le préfixe** apparaisse.
- 6 Appuyez sur √.
- 7 Pour modifier le paramètre, appuyez sur ▲ ou ▼ jusqu'à ce que l'option **Créer** apparaisse.
- 8 Appuyez sur √.
- 9 Entrez le préfixe à composer avant chaque numéro de téléphone.
- 10 Appuyez sur le bouton  pour enregistrer ce paramètre.

### Sélection de la sonnerie spéciale

Le service de sonnerie spéciale est proposé par certains opérateurs lorsqu'ils affectent plusieurs numéros de téléphone à une même ligne. Si vous vous abonnez à ce service, vous pouvez programmer votre imprimante de manière à ce qu'elle dispose d'une sonnerie spéciale et d'un numéro distinct pour la réception des télécopies.

- 1 Sur le panneau de commandes, appuyez sur la touche **Mode Télécopie**.
- 2 Appuyez sur .
- 3 Appuyez sur ▲ ou ▼ jusqu'à ce que **Conf. réception** s'affiche.
- 4 Appuyez sur √.
- 5 Appuyez sur ▲ ou ▼ jusqu'à ce que **Sonnerie spéciale** apparaisse.

- 6 Appuyez sur ✓.
- 7 Appuyez sur ▲ ou ▼ jusqu'à ce que la sonnerie désirée apparaisse.
- 8 Appuyez sur le bouton ✓ pour enregistrer ce paramètre.

### ***Définition du nombre de sonneries avant de recevoir une télécopie automatiquement***

- 1 Sur le panneau de commandes, appuyez sur la touche **Mode Télécopie**.
- 2 Appuyez sur .
- 3 Appuyez sur ▲ ou ▼ jusqu'à ce que **Conf. réception** s'affiche.
- 4 Appuyez sur ✓.
- 5 Appuyez sur ▲ ou sur ▼ à plusieurs reprises jusqu'à ce que **Nombre de sonneries** s'affiche.
- 6 Appuyez sur ✓.
- 7 Appuyez sur ▲ ou ▼ jusqu'à ce que le paramètre voulu apparaisse.
- 8 Appuyez sur le bouton ✓ pour enregistrer ce paramètre.
- 9 Assurez-vous que le voyant de réponse automatique est allumé.

Lorsque le nombre de sonneries indiqué est détecté, la télécopie est reçue automatiquement.

### ***Préparation pour l'envoi de télécopie derrière un PBX***

Si l'imprimante est utilisée dans une entreprise ou un bureau, elle est peut-être connectée à un système téléphonique PBX. En général, lorsqu'elle compose un numéro de télécopieur, l'imprimante attend de reconnaître la tonalité avant de composer le numéro. Cependant, il arrive que cette méthode ne fonctionne pas, car la plupart des télécopieurs ne reconnaissent pas la tonalité du système PBX. La fonction de composition en amont d'un PBX permet à l'imprimante de composer un numéro sans attendre de reconnaître la tonalité.

- 1 Sur le panneau de commandes, appuyez sur la touche **Mode Télécopie**.
- 2 Appuyez sur .
- 3 Appuyez sur ▲ ou ▼ jusqu'à ce que **Conf. envoi** apparaisse.
- 4 Appuyez sur ✓.
- 5 Appuyez sur ▲ ou ▼ jusqu'à ce que **Méthode de composition** apparaisse.
- 6 Appuyez sur ✓.
- 7 Appuyez sur ▲ ou ▼ jusqu'à ce que **Derrière PBX** apparaisse.
- 8 Appuyez sur le bouton ✓ pour enregistrer ce paramètre.

## Personnalisation des paramètres de télécopie

### *Personnalisation des paramètres l'aide de l'Utilitaire de configuration du télécopieur*

Vous pouvez régler les paramètres de télécopie depuis l'Utilitaire de configuration du télécopieur. Ils s'appliquent aussi bien aux télécopies que vous envoyez ou qu'à celles que vous recevez.

- 1 A partir du bureau, cliquez deux fois sur l'icône du logiciel **Productivity Suite**.
- 2 Cliquez sur **Envoyer télécopie**.
- 3 Cliquez sur **Gérer l'historique des télécopies ou Paramètres de l'imprimante Tout en un**.

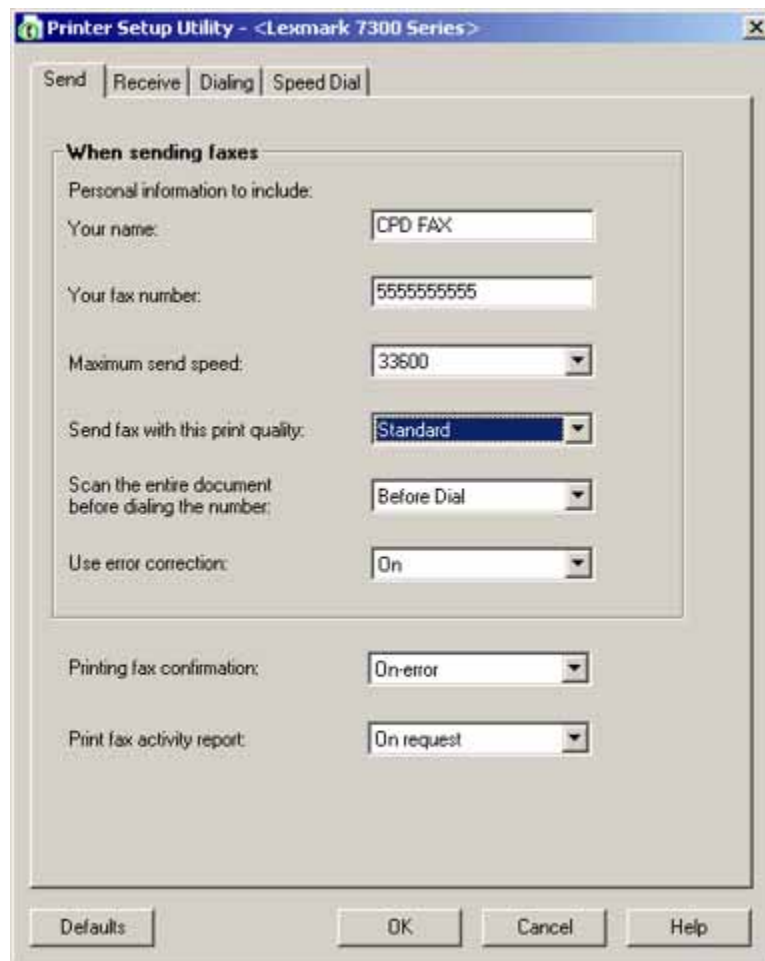

4 Cliquez sur chaque onglet et modifiez les paramètres comme vous le souhaitez.

Sur cet onglet :	Vous pouvez
Envoyer	<ul style="list-style-type: none"> <li>• entrer votre nom et votre numéro de télécopie,</li> </ul> <p><b>Remarques :</b></p> <ul style="list-style-type: none"> <li>– Vous pouvez inclure le numéro d'une carte de téléphone dans le numéro de télécopieur.</li> <li>– Vous pouvez saisir un maximum de 64 chiffres dans un numéro de télécopieur.</li> </ul> <ul style="list-style-type: none"> <li>• sélectionner une qualité d'impression et une vitesse d'envoi maximum pour envoyer les télécopies,</li> <li>• numériser tout le document avant de composer le numéro,</li> <li>• utiliser la fonction de correction d'erreur,</li> <li>• indiquer quand imprimer un rapport d'utilisation du télécopieur,</li> <li>• indiquer quand imprimer un rapport d'activité du télécopieur.</li> </ul>
Recevoir	<ul style="list-style-type: none"> <li>• imprimer un pied de page (indiquant la date, l'heure et le numéro de page) sur toutes les pages que vous recevez,</li> <li>• réduire automatiquement la taille de la télécopie pour qu'elle tienne sur une page ou permettre la réception sur deux pages,</li> <li>• transférer directement une télécopie ou l'imprimer d'abord.</li> <li>• sélectionner les options d'appels entrants.</li> <li>• gérer les télécopies indésirables.</li> </ul>
Numérotation	<ul style="list-style-type: none"> <li>• sélectionner le nombre de tentatives de recomposition et l'intervalle entre les tentatives lorsque la première tentative d'envoi de la télécopie a échoué,</li> <li>• sélectionner le format de ligne téléphonique à utiliser,</li> <li>• entrer un préfixe de composition,</li> </ul>
Composition abrégée	Créer une liste de composition abrégée, la modifier, y ajouter ou supprimer des entrées, y compris des entrées de groupe.





5 Une fois que vous avez fini de personnaliser les paramètres, cliquez sur **OK**.

6 Fermez l'Utilitaire de configuration du télécopieur.

### **Définition d'un en-tête de télécopie**

Pendant la configuration initiale de votre imprimante, vous avez été invité à entrer votre nom, votre numéro de télécopie, la date et l'heure. Ces informations sont utilisées pour créer un en-tête de télécopie apparaissant sur les télécopies que vous envoyez.

Si vous n'avez pas entré ces informations :

- 1 Sur le panneau de commandes, appuyez sur la touche **Mode Télécopie**.
- 2 Appuyez sur .
- 3 Appuyez sur  ou  jusqu'à ce que **Conf. envoi** apparaisse.
- 4 Appuyez sur .

- 5 Appuyez sur ▲ ou ▼ jusqu'à ce que **Personnaliser** apparaisse.
- 6 Appuyez sur ✓.
- 7 Entrez votre nom à l'aide du pavé numérique.  
**Remarque** : Vous pouvez entrer un maximum de 24 caractères.
- 8 Appuyez sur le bouton ✓ pour enregistrer ce paramètre.
- 9 Composez votre numéro de télécopieur à l'aide du pavé numérique.  
**Remarque** : Vous pouvez entrer un maximum de 20 chiffres.
- 10 Appuyez sur le bouton ✓ pour enregistrer ce paramètre.
- 11 Appuyez sur ↻.
- 12 Appuyez sur ▲ ou ▼ jusqu'à ce que **Conf. périphérique** apparaisse.
- 13 Appuyez sur ✓.
- 14 Appuyez sur ▲ ou ▼ jusqu'à ce que **Date** apparaisse.
- 15 Appuyez sur ✓.
- 16 Entrez la date à l'aide du pavé numérique.
- 17 Appuyez sur ✓.
- 18 Appuyez sur ▲ ou ▼ jusqu'à ce que **Heure** apparaisse.
- 19 Appuyez sur ✓.
- 20 Appuyez sur ▲ ou sur ▼ pour sélectionner le format **12 heures** ou **24 heures**.
- 21 Appuyez sur le bouton ✓ pour enregistrer ce paramètre.
- 22 Entrez l'heure.
- 23 Appuyez sur ✓.
- 24 Si vous avez sélectionné le format 12 heures, appuyez sur ▲ ou sur ▼ pour sélectionner **AM** ou **PM**.
- 25 Appuyez sur le bouton ✓ pour enregistrer ce paramètre.

### ***Définition d'un pied de page de télécopie***

A l'aide de l'Utilitaire de configuration du télécopieur, vous pouvez définir un pied de page qui sera imprimé sur chaque page d'une télécopie entrante. Le pied de page comporte la date et l'heure de réception de la télécopie, le numéro de page de la télécopie et le numéro de téléphone à partir duquel la télécopie a été envoyée.

- 1 A partir du bureau, cliquez deux fois sur l'icône du logiciel **Productivity Suite**.
- 2 Cliquez sur **Envoyer télécopie**.
- 3 Cliquez sur **Gérer l'historique des télécopies** ou **Paramètres de l'imprimante Tout en un**.
- 4 Cliquez sur l'onglet **Recevoir**.

- 5 Dans la zone Imprimer un pied de page sur chaque page, sélectionnez **Activé**.
- 6 Cliquez sur **OK**.
- 7 Fermez l'Utilitaire de configuration du télécopieur.

## ***Blocage de modifications indésirables des paramètres de télécopie***

Cette fonctionnalité empêche les utilisateurs de modifier les paramètres de télécopie.

- 1 Sur le panneau de commandes, appuyez sur la touche **Mode Télécopie**.
- 2 Appuyez sur .
- 3 Appuyez sur ▲ ou ▼ jusqu'à ce que **Conf. périphérique** apparaisse.
- 4 Appuyez sur √.
- 5 Appuyez sur ▲ ou ▼ jusqu'à ce que l'option **Paramètres de télécopie de l'hôte** apparaisse.
- 6 Appuyez sur √.
- 7 Appuyez sur ▲ ou ▼ jusqu'à ce que **Bloquer** apparaisse.
- 8 Appuyez sur le bouton √ pour enregistrer ce paramètre.

## ***Blocage des télécopies indésirables***

Si vous disposez du service de présentation du numéro, vous pouvez bloquer les télécopies provenant de certains numéros et/ou toutes les télécopies ne présentant pas de numéro d'appelant identifié.

- 1 Sur le panneau de commandes, appuyez sur la touche **Mode Télécopie**.
- 2 Appuyez sur .
- 3 Si vous voulez bloquer des télécopies à partir de numéros de téléphone spécifique :
  - a Appuyez sur ▲ ou ▼ jusqu'à ce que **Bloquer les télécopies** apparaisse.
  - b Appuyez sur √.  
▶ apparaît en regard de **Activer/Désactiver**.
  - c Appuyez sur √.
  - d Appuyez sur ▲ ou ▼ jusqu'à ce que **Activé** apparaisse.
  - e Appuyez sur √.
  - f Appuyez sur ▲ ou ▼ jusqu'à ce que **Ajouter numéro** apparaisse.
  - g Appuyez sur √.
  - h Composez un numéro de téléphone.
  - i Appuyez sur √.
  - j Si vous voulez entrer un nom correspondant, utilisez les boutons du pavé numérique.
  - k Appuyez sur √.



**l** Si vous voulez entrer des nombres supplémentaires :

- 1** Appuyez sur **1** sur le pavé numérique
- 2** Répétez les étapes étape h à étape k.

**Remarque** : Vous pouvez entrer jusqu'à 50 numéros de téléphone :

**m** Si vous ne voulez pas ajouter de numéro de téléphone, appuyez sur **0**.

**4** Si vous voulez bloquer toutes les télécopies non associées au service de présentation du numéro :

- a** Appuyez sur ▲ ou ▼ jusqu'à ce que **Pas de service de présentation du numéro** apparaisse.
- b** Appuyez sur ✓.
- c** Appuyez sur ▲ ou ▼ jusqu'à ce que **Activé** apparaisse.
- d** Appuyez sur le bouton ✓ pour enregistrer ce paramètre.

**5** Si vous voulez imprimer la liste des télécopies bloquées :

- a** Appuyez sur ▲ ou ▼ jusqu'à ce que **Imprimer Liste** apparaisse.
- b** Appuyez sur ✓ pour imprimer la liste.

# Traitement des photos

---

## Impression de photos sans bordure

### *Impression de photos stockées sur l'ordinateur à l'aide du logiciel Productivity Suite*

- 1 Chargez du papier photo. Pour des résultats optimaux, utilisez du papier photo ou glacé, la face couchée ou glacée tournée vers le bas.
- 2 A partir du bureau, cliquez deux fois sur l'icône du logiciel **Productivity Suite**.
- 3 Cliquez sur **Gestion de photos**.
- 4 Cliquez sur **Afficher les dossiers**.
- 5 Dans le répertoire du volet de droite, sélectionnez le dossier dans lequel les photos sont enregistrées.
- 6 Fermez le répertoire.
- 7 Sélectionnez les photos que vous voulez imprimer en cliquant sur chacune d'elles.
- 8 Dans la section Outils de productivité, cliquez sur **Imprimer une page d'album avec des tailles de photos différentes**.
- 9 Cliquez sur **Modifier la catégorie des mises en page listées ci-dessus**.
- 10 Sélectionnez **Sans bordure uniquement**.
- 11 Cliquez sur **OK**.
- 12 Sélectionnez un format de papier pour les photos.
- 13 Sélectionnez une mise en page.
- 14 Faites glisser les photos sur la page.
- 15 Cliquez sur **Imprimer**.

## Utilisation d'un appareil photo numérique compatible PictBridge pour contrôler l'impression de photos

Connectez un appareil photo numérique compatible PictBridge à l'imprimante et utilisez les touches de cet appareil pour sélectionner des photos et les imprimer.

- 1 Insérez une extrémité du câble USB dans l'appareil photo.

**Remarque :** Utilisez uniquement le câble USB fourni avec l'appareil photo numérique.

- 2 Insérez l'autre extrémité du câble dans le port PictBridge qui se trouve sur l'avant de l'imprimante.

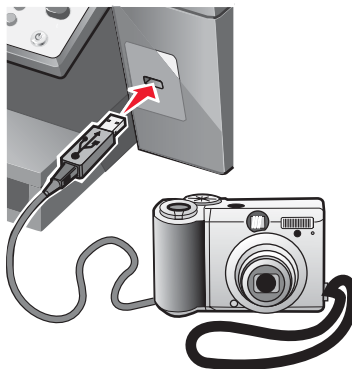

**Remarque :** Vérifiez que l'appareil photo numérique compatible PictBridge est configuré sur le mode USB approprié. Pour plus d'informations, reportez-vous à la documentation fournie avec l'appareil photo.

- 3 Suivez les instructions de la documentation de l'appareil photo pour sélectionner et imprimer des photos.

## Personnalisation de photos

### Création et impression d'un album ou d'une page d'album

- 1 Charger du papier. Pour des résultats optimaux, utilisez du papier photo ou glacé, la face couchée ou glacée tournée vers le bas.
- 2 A partir du bureau, cliquez deux fois sur l'icône du logiciel **Productivity Suite**.
- 3 Cliquez sur **Gestion de photos**.
- 4 Cliquez sur **Afficher les dossiers**.
- 5 Dans le répertoire du volet de droite, sélectionnez le dossier dans lequel les photos sont enregistrées.
- 6 Fermez le répertoire.
- 7 Dans la section Outils de productivité, cliquez sur **Imprimer une page d'album avec des tailles de photos différentes**.
- 8 Dans le menu déroulant Format de papier, sélectionnez un format.
- 9 Dans le menu déroulant Mise en page, sélectionnez une mise en page.

Pour des options supplémentaires :

- a Cliquez sur **Modifier la catégorie des mises en page listées ci-dessus**.
- b Sélectionnez une mise en page pour les photos.

- c Cliquez sur **OK**.
- d Dans le menu déroulant Mise en page, sélectionnez une mise en page.

**10** Faites glisser les photos sur la page.

**Remarque** : Cliquez avec le bouton droit sur la photo affichée sur la page pour obtenir des options d'édition.

**11** Cliquez sur **Imprimer**.

**Remarque** : Afin d'éviter les bavures, retirez les pages au fur et à mesure qu'elles sortent de l'imprimante et laissez-les sécher avant de les empiler.

## ***Ajout de légendes à une page de photos***

- 1** Charger du papier. Pour des résultats optimaux, utilisez du papier photo ou glacé, la face couchée ou glacée tournée vers le bas.
- 2** A partir du bureau, cliquez deux fois sur l'icône du logiciel **Productivity Suite**.
- 3** Cliquez sur **Gestion de photos**.
- 4** Cliquez sur **Afficher les dossiers**.
- 5** Dans le répertoire du volet de droite, sélectionnez le dossier dans lequel les photos sont enregistrées.
- 6** Fermez le répertoire.
- 7** Parcourez et sélectionnez les photos auxquelles vous voulez ajouter du texte.
- 8** Dans la section Outils de productivité, cliquez sur **Imprimer une page d'album avec des tailles de photos différentes**.
- 9** Cliquez sur **Modifier la catégorie des mises en page listées ci-dessus**.
- 10** Sélectionnez **Pages d'album uniquement**.
- 11** Cliquez sur **OK**.
- 12** Sélectionnez un format de papier pour les photos.
- 13** Sélectionnez une mise en page contenant un rectangle noir.
- 14** Faites glisser les photos sur la page.
- 15** Cliquez dans le rectangle blanc.  
Une boîte de dialogue s'affiche.
- 16** Entrez le texte.
- 17** Cliquez sur **OK**.
- 18** Cliquez sur **Imprimer** pour imprimer la page de photos.

# Mise en réseau de l'imprimante

---

L'installation d'une imprimante réseau permet aux utilisateurs d'imprimer sur une imprimante commune à partir de plusieurs postes de travail. Les méthodes de configuration d'une imprimante réseau comprennent :

- le partage d'une imprimante connectée localement à un ordinateur réseau
- une connexion Ethernet directe par l'intermédiaire d'un serveur d'impression

## Installation d'imprimantes réseau

### *Impression partagée*

#### **Installation du logiciel et partage de l'imprimante sur le réseau (sur l'ordinateur hôte)**

- 1** Reliez l'imprimante à un ordinateur réseau à l'aide d'un câble USB.  
Si la boîte de dialogue de détection d'un nouveau matériel s'affiche, cliquez sur **Annuler**.
- 2** Insérez le CD du logiciel de l'imprimante.
- 3** Cliquez sur **Installer**.
- 4** Cliquez sur **Continuer**.
- 5** Sélectionnez **Oui** pour partager votre imprimante.
- 6** Attribuez un nom à l'imprimante partagée.
- 7** Lorsque vous y êtes invité, sélectionnez **Page de test** pour vérifier que l'ordinateur peut lancer une impression sur l'imprimante.
- 8** Suivez les instructions qui s'affichent sur l'écran de l'ordinateur pour terminer l'installation.

## Installation de l'imprimante partagée sur d'autres ordinateurs réseau (sur les ordinateurs client)

Utilisation de la méthode Entre homologues	Utilisation de la méthode Pointer et imprimer
<p><b>a</b> Recherchez un ordinateur réseau à activer pour une impression sur l'imprimante partagée.</p> <p><b>b</b> Insérez le CD de l'imprimante.</p> <p><b>c</b> Cliquez sur <b>Installer</b>.</p> <p><b>d</b> Dans la boîte de dialogue Connecter l'imprimante, sélectionnez l'option réseau.</p> <p><b>e</b> Dans la boîte de dialogue de configuration de la mise en réseau, sélectionnez <b>Réseau entre homologues</b>.</p> <p><b>f</b> Entrez les noms de partage de l'imprimante et de l'ordinateur réseau attribués à l'étape étape 6, page 69.</p> <p><b>g</b> Lorsque vous y êtes invité, sélectionnez <b>Page de test</b> pour vérifier que l'ordinateur peut lancer une impression sur l'imprimante partagée.</p> <p><b>h</b> Suivez les instructions qui s'affichent sur l'écran de l'ordinateur pour terminer l'installation.</p> <p><b>i</b> Répétez cette procédure pour chacun des ordinateurs réseau devant accéder à l'imprimante réseau.</p>	<p><b>a</b> Recherchez un ordinateur réseau à activer pour une impression sur l'imprimante partagée.</p> <p><b>b</b> Parcourez le Voisinage réseau pour trouver le nom de l'imprimante partagée attribué à l'étape étape 6, page 69.</p> <p><b>c</b> Cliquez avec le bouton droit de la souris sur l'icône de l'imprimante, puis sélectionnez <b>Ouvrir</b> ou <b>Connecter</b>.</p> <p><b>d</b> Un sous-ensemble du logiciel de l'imprimante est alors copié à partir de l'ordinateur hôte. Un objet d'imprimante est créé dans le dossier Imprimantes du client.</p> <p><b>e</b> Lorsque vous y êtes invité, sélectionnez <b>Page de test</b> pour vérifier que l'ordinateur peut lancer une impression sur l'imprimante partagée.</p>

### Impression IP directe

**1** Connectez l'imprimante à un serveur d'impression externe à l'aide d'un câble USB.

**2** Reliez le serveur d'impression au réseau à l'aide d'un câble Ethernet.

**Remarque :** Vous pouvez connecter l'imprimante directement sur la prise murale ou par l'intermédiaire d'un routeur. Pour plus d'informations, reportez-vous à la documentation relative au serveur d'impression.

**3** Insérez le CD du logiciel de l'imprimante.

**4** Cliquez sur **Installer**.

**5** Dans la boîte de dialogue Connecter l'imprimante, sélectionnez l'option réseau.

**6** Dans la boîte de dialogue de configuration de la mise en réseau, sélectionnez **Connexion directe à un réseau**.

**7** Sélectionnez l'imprimante et le serveur d'impression dans la liste Imprimantes réseau.

**Remarque :** Si plusieurs serveurs sont répertoriés, sélectionnez le serveur d'impression dont l'adresse MAC correspond. Pour plus d'informations, reportez-vous à la section « Recherche de votre adresse MAC », page 71.

## Conseils relatifs à l'installation d'une imprimante réseau

### Attribution d'une adresse IP

Une adresse IP est attribuée au cours de l'installation du logiciel de l'imprimante mais uniquement pour l'impression IP directe. L'objet imprimante, créé à la fin de l'installation, envoie toutes les tâches d'impression sur le réseau à l'imprimante reliée au serveur d'impression en utilisant cette adresse.

De nombreux réseaux peuvent attribuer automatiquement une adresse IP. Pour les petits réseaux, ceci est souvent appelé Auto-IP. Il existe principalement deux types de réseaux Auto-IP. Les environnements réseau UPnP attribuent des adresses IP privées dans la plage 169.254.x.x. Les environnements réseau ICS attribuent des adresses IP automatiques dans la plage 192.168.x.x. Les réseaux plus grands peuvent utiliser le DHCP pour attribuer des adresses. Elles sont généralement propres à une entreprise.

Au cours de l'installation du logiciel de l'imprimante pour une impression IP directe, l'adresse IP est visible uniquement dans la liste des imprimantes car elle est en cours d'attribution. L'objet imprimante créé dans le dossier Imprimantes du système d'exploitation référence l'adresse MAC du serveur d'impression dans le nom du port.

Si l'adresse IP n'est pas attribuée automatiquement lors de l'installation du logiciel de l'imprimante, vous pouvez essayer de saisir une adresse manuellement après avoir sélectionné votre serveur d'impression/imprimante dans la liste.

### Recherche de votre adresse MAC

Vous pouvez avoir besoin de l'adresse MAC (media access control : contrôle d'accès au réseau) du serveur d'impression pour terminer la configuration de l'imprimante réseau. L'adresse MAC se compose d'une série de chiffres et de lettres inscrits au bas du serveur d'impression externe.

### Configuration manuelle d'une imprimante réseau

- 1 Dans la boîte de dialogue Configurer les imprimantes réseau, mettez l'imprimante à configurer en surbrillance puis cliquez sur **Configurer**.
- 2 Sélectionnez **DHCP** ou **Configuration manuelle d'une adresse IP**.
- 3 Entrez l'adresse IP désirée, le masque de sous-réseau et la passerelle de l'imprimante.
- 4 Cliquez sur **OK**.

### Recherche d'un serveur d'impression / d'une imprimante situé(e) sur un sous-réseau distant

Le CD du logiciel de l'imprimante peut localiser automatiquement les imprimantes situées sur le même réseau que l'ordinateur. Si l'imprimante et le serveur d'impression sont situés sur un autre réseau (appelé sous-réseau), vous devez saisir manuellement une adresse IP au cours de l'installation du logiciel de l'imprimante.

### Conseils relatifs au dépannage réseau

- 1 Vérifiez que l'imprimante est correctement configurée. Pour plus d'informations, reportez-vous à la documentation relative à la configuration de l'imprimante.
- 2 Vérifiez que les câbles sont fermement branchés. Pour plus d'informations, reportez-vous à la documentation relative à la configuration de l'imprimante ou du serveur d'impression.
- 3 Vérifiez que les voyants corrects s'allument sur le serveur d'impression. Pour plus d'informations, reportez-vous à la documentation relative au serveur d'impression.

- 4 Si le CD du logiciel de l'imprimante ne parvient pas à localiser l'imprimante / le serveur d'impression, attendez quelques minutes puis essayez de lancer le CD de nouveau. Les vitesses du trafic réseau varient.
- 5 Vérifiez que l'ordinateur utilisé pour installer l'imprimante est connecté au réseau.
- 6 Reportez-vous à la documentation du serveur d'impression pour des rubriques de dépannage supplémentaires.



# Maintenance de l'imprimante

---

## Changement des cartouches d'impression

### *Retrait d'une cartouche usagée*

- 1 Assurez-vous que l'imprimante est sous tension.
- 2 Soulevez l'unité du scanner.

Le chariot des cartouches se place en position de chargement, sauf si l'imprimante est occupée.

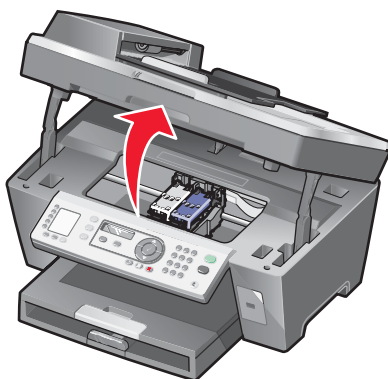

- 3 Appuyez sur le levier pour ouvrir le couvercle de la cartouche.

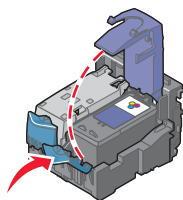

- 4 Retirez la cartouche usagée.

Pour la recycler, reportez-vous à la section « Recyclage des produits Lexmark », page 79.

Si la cartouche retirée n'est pas vide ou si vous voulez l'utiliser ultérieurement, reportez-vous à la section « Conservation des cartouches », page 77.

**Remarque :** Si vous retirez les deux cartouches, répétez les étapes 3 à 4 pour la seconde.

## Installation des cartouches

- 1 S'il s'agit de cartouches neuves, ôtez l'autocollant et la bande protectrice situés au dos et au-dessous des cartouches.

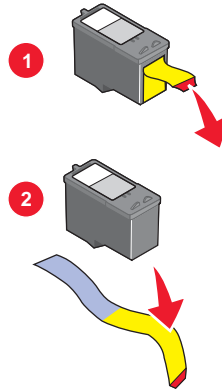

**Avertissement :** Ne touchez pas la zone de contact dorée qui se trouve au dos des cartouches ni les buses que vous trouverez au bas de celles-ci.

- 2 Appuyez sur les leviers pour ouvrir les couvercles des cartouches.

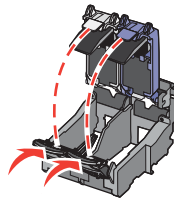

- 3 Insérez la cartouche noire ou la cartouche photo dans le chariot de gauche et la cartouche couleur dans le chariot de droite.

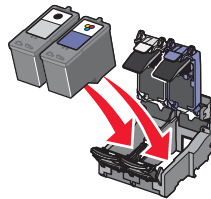

- 4 Fermez les couvercles des cartouches.

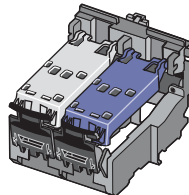

- 5 Fermez l'unité du scanner, en faisant attention à ne pas mettre les mains sous l'unité du scanner.

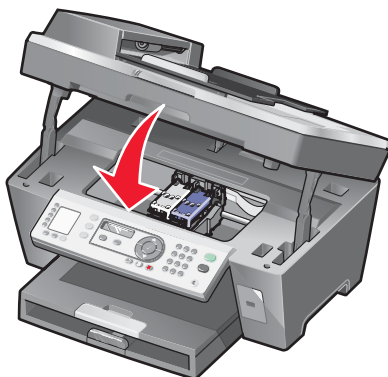

Un message apparaît sur l'affichage du panneau de commandes pour que vous imprimiez une page d'alignement. Pour des informations supplémentaires, reportez-vous à la section « Alignement des cartouches », page 76.

**Remarque :** L'unité du scanner doit être refermée pour numériser, imprimer, copier un document ou l'envoyer par télécopie.

## Amélioration de la qualité d'impression

### Améliorer la qualité d'impression

Si la qualité d'impression d'un document ne vous satisfait pas, essayez les suggestions suivantes :

- Utilisez le papier approprié pour le document. Utilisez du papier photo Lexmark Premium si vous imprimez des photos ou d'autres images de qualité.
- Utilisez un papier ayant un grammage plus élevé, plus blanc ou couché.
- Sélectionnez une qualité d'impression supérieure.

Si la qualité du document n'est toujours pas satisfaisante, procédez comme suit :

- 1 Alignez les cartouches d'encre. Pour des informations supplémentaires, reportez-vous à la section « Alignement des cartouches », page 76.

Si la qualité ne s'est pas améliorée, passez à l'étape 2.

- 2 Nettoyez les buses des cartouches. Pour des informations supplémentaires, reportez-vous à la section « Nettoyage des buses des cartouches », page 76.

Si la qualité ne s'est pas améliorée, passez à l'étape 3.

- 3 Retirez et réinsérez les cartouches. Pour des informations supplémentaires, reportez-vous aux sections « Retrait d'une cartouche usagée », page 73 et « Installation des cartouches », page 74.

Si la qualité ne s'est pas améliorée, passez à l'étape 4.

- 4 Essuyez les buses et les contacts des cartouches. Pour des informations supplémentaires, reportez-vous à la section « Essuyage des buses et des contacts des cartouches », page 76.

Si vous ne constatez aucune amélioration, remplacez les cartouches. Pour des informations supplémentaires, reportez-vous à la section « Commande de consommables », page 78.

## **Alignement des cartouches**

- 1 Chargez du papier ordinaire.
- 2 Sur le panneau de commandes, appuyez sur **Mode Copie**.
- 3 Appuyez sur .
- 4 Appuyez sur ▲ ou ▼ à plusieurs reprises jusqu'à ce qu'une ► apparaisse en regard de **Maintenance**.
- 5 Appuyez sur ✓.
- 6 Appuyez sur ▲ ou ▼ à plusieurs reprises jusqu'à ce qu'une ► apparaisse en regard de **Aligner les cartouches**.
- 7 Appuyez sur ✓.

Une page d'alignement s'imprime.

Si vous avez aligné les cartouches pour améliorer la qualité d'impression, imprimez à nouveau le document. Si la qualité ne s'est pas améliorée, nettoyez les buses des cartouches.

## **Nettoyage des buses des cartouches**

- 1 Chargez du papier ordinaire.
- 2 Appuyez sur la touche **Mode Copie**.
- 3 Appuyez sur .
- 4 Appuyez sur ▲ ou ▼ à plusieurs reprises jusqu'à ce qu'une ► apparaisse en regard de **Maintenance**.
- 5 Appuyez sur ✓.
- 6 Appuyez sur ▲ ou ▼ à plusieurs reprises jusqu'à ce qu'une ► apparaisse en regard de **Nettoyer les cartouches**.
- 7 Appuyez sur ✓.

Une page s'imprime et de l'encre est projetée dans les buses de la cartouche afin de les nettoyer.

- 8 Relancez l'impression du document pour vérifier que la qualité d'impression s'est améliorée.
- 9 Si la qualité d'impression ne présente pas d'amélioration, répétez l'opération deux fois de plus.

## **Essuyage des buses et des contacts des cartouches**

- 1 Retirez les cartouches d'encre.
- 2 Humidifiez un chiffon propre et sans peluches.

- 3** Maintenez le chiffon humide contre les buses pendant environ trois secondes, puis essuyez-les dans le sens indiqué.

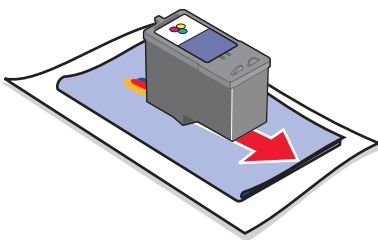

- 4** Maintenez une autre partie propre du chiffon contre les contacts pendant environ trois secondes, puis essuyez-les dans le sens indiqué.

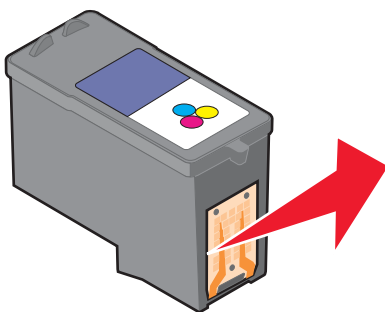

- 5** Utilisez une autre partie propre du chiffon et répétez l'étape 3 et l'étape 4.
- 6** Laissez les buses et les contacts complètement sécher.
- 7** Réinsérez les cartouches.
- 8** Réimprimez le document.
- 9** Si la qualité ne s'améliore pas, nettoyez les buses d'impression. Pour plus d'informations, reportez-vous à la section « Nettoyage des buses des cartouches », page 76.
- 10** Répétez l'étape 9 encore deux fois si nécessaire.
- 11** Si vous ne constatez aucune amélioration, remplacez les cartouches.

## Conservation des cartouches

- N'ouvrez l'emballage des cartouches qu'au moment de les installer.
- Ne retirez une cartouche de l'imprimante que si vous souhaitez la remplacer, la nettoyer ou la conserver dans un récipient hermétique. Si vous réutilisez des cartouches restées à l'air libre pendant une période prolongée, des problèmes d'impression risquent de survenir.

- Conservez la cartouche photo dans son unité de stockage lorsqu'elle n'est pas utilisée.

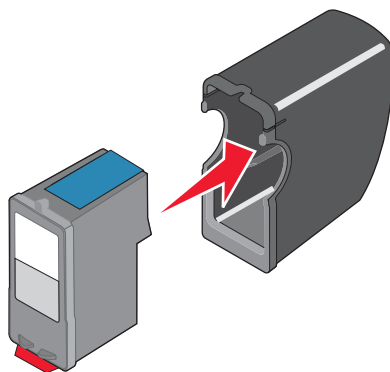

## Nettoyage de la vitre du scanner

- 1 Humidifiez un chiffon propre et sans peluches.
- 2 Essuyez délicatement la vitre du scanner pour la nettoyer.

**Remarque :** Vérifiez que l'encre et/ou tout fluide de correction sont bien secs avant de placer le document sur la vitre du scanner.

## Commande de consommables

Pour commander des consommables pour l'imprimante ou pour rechercher le revendeur le plus proche de chez vous, visitez notre site Web à l'adresse suivante : [www.lexmark.com](http://www.lexmark.com).

Composant	Numéro de référence
Cartouche noire	32 ou 34
Cartouche couleur	33 ou 35
Cartouche photo	31
Câble USB	12A2405

**Remarque :** Pour des résultats optimaux, utilisez des cartouches Lexmark.

### Formats et types de papier photo Lexmark

- Papier photo (glacé) 4 x 6
- Papier photo (glacé) 8 1/2 x 11
- Papier photo (glacé) A4
- Papier photo Premium (glacé haute qualité) 4 x 6
- Papier photo Premium (glacé haute qualité) 8 1/2 x 11
- Papier photo Premium (glacé haute qualité) A4
- Papier photo Premium (glacé haute qualité) L

**Remarque :** Pour des résultats optimaux, utilisez du Papier photo Premium Lexmark pour l'impression de photos ou d'autres images de qualité.

## Recyclage des produits Lexmark

Pour renvoyer des produits Lexmark en vue de leur recyclage :

- 1 Visitez notre site Web : [www.lexmark.com/recycle](http://www.lexmark.com/recycle).
- 2 Suivez les instructions qui s'affichent à l'écran.

# Dépannage

---

- « Dépannage - Installation », page 80
- « Dépannage - Impression », page 84
- « Dépannage - Copie », page 87
- « Dépannage - Numérisation », page 89
- « Dépannage - Télécopie », page 91
- « Dépannage - Réseau », page 96
- « Dépannage - Bourrages et problèmes d'alimentation papier », page 97
- « Messages d'erreur », page 99
- « Désinstallation et réinstallation du logiciel », page 106

## Dépannage - Installation

### *Une langue incorrecte apparaît sur l'affichage*

- 1 Sur le panneau de commandes, appuyez sur **Mode Copie**.
- 2 Appuyez sur .
- 3 Appuyez sur ▲ ou ▼ à plusieurs reprises jusqu'à ce qu'une ► apparaisse en regard de 9.
- 4 Appuyez sur ✓.  
► apparaît en regard de 1.
- 5 Appuyez sur ✓.
- 6 Appuyez sur ▲ ou ▼ jusqu'à ce que la langue voulue apparaisse sur l'affichage.
- 7 Appuyez sur le bouton ✓ pour enregistrer ce paramètre.



## Le voyant de mise sous tension n'est pas allumé

- 1 Débranchez le cordon d'alimentation de la prise murale et de la prise de l'imprimante.
- 2 Branchez le cordon à fond dans le port d'alimentation électrique sur l'imprimante.

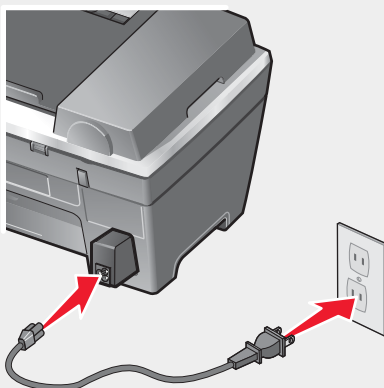

- 3 Branchez le cordon dans une prise électrique que d'autres appareils ont déjà utilisé.
- 4 Si la touche de mise sous tension ne s'allume pas, appuyez sur **Marche/arrêt**.

## Impossible d'installer le logiciel

Recherchez un message d'erreur à l'écran. Si un message d'erreur apparaît, reportez-vous à la section « Messages d'erreur », page 99 pour plus d'informations.

Les systèmes d'exploitation suivants sont pris en charge :

- Windows 98 / Me
- Windows 2000
- Windows XP

Vérifiez que votre ordinateur est conforme à la configuration système minimale requise présentée sur la boîte.

Si l'imprimante est connectée à la ligne téléphonique par l'intermédiaire d'un autre périphérique :

- 1 Débranchez tout répondeur, ordinateur équipé de modem ou répartiteur de ligne téléphonique.
- 2 Connectez directement l'imprimante à la ligne téléphonique.

- 1 Vérifiez que le câble USB n'a pas été endommagé.
- 2 Branchez l'extrémité rectangulaire du câble USB dans le port USB de l'ordinateur.

Ce port est indiqué par le symbole USB .

- 3 Branchez l'extrémité carrée du câble USB à l'arrière de l'imprimante.

Si l'imprimante est connectée à l'ordinateur par l'intermédiaire d'un autre périphérique :

- 1 Déconnectez le câble USB des autres périphériques tels qu'un concentrateur USB ou un commutateur.
- 2 Reliez directement l'imprimante et l'ordinateur à l'aide du câble USB.

- 1 Eteignez, puis rallumez votre ordinateur.
- 2 Cliquez sur **Annuler** dans tous les écrans Nouveau matériel détecté.
- 3 Insérez le CD et suivez les instructions qui s'affichent à l'écran pour réinstaller le logiciel.

- 1 Appuyez sur la touche **Marche/arrêt** pour mettre l'imprimante hors tension.
- 2 Débranchez le cordon d'alimentation de la prise murale.
- 3 Retirez délicatement le cordon d'alimentation de l'imprimante.
- 4 Rebranchez-le à l'imprimante.
- 5 Branchez le cordon d'alimentation à la prise murale.
- 6 Appuyez sur la touche **Marche/arrêt** pour remettre l'imprimante sous tension.
- 7 Si un message d'erreur s'affiche, reportez-vous à la section « Messages d'erreur », page 99.

- 1 Fermez toutes les applications logicielles.
- 2 Désactivez tous les programmes anti-virus.
- 3 Cliquez deux fois sur l'icône **Poste de travail**.  
Sous Windows XP, cliquez sur **Démarrer** pour accéder à l'icône Poste de travail.
- 4 Cliquez deux fois sur l'icône du **lecteur de CD-ROM**.
- 5 Si nécessaire, cliquez deux fois sur le fichier **setup.exe**.
- 6 Suivez les instructions qui s'affichent à l'écran pour installer le logiciel.

- 1 Visitez notre site Web : [www.lexmark.com](http://www.lexmark.com) pour rechercher les logiciels les plus récents.
- 2 Sélectionnez **Téléchargements**.
- 3 Cliquez sur **Trouver des téléchargements**.
- 4 Sélectionnez le type d'imprimante.
- 5 Sélectionnez le modèle de l'imprimante.
- 6 Sélectionnez le système d'exploitation utilisé.
- 7 Sélectionnez le fichier à télécharger et suivez les instructions à l'écran.

## ***La page ne s'imprime pas***

Si un message d'erreur s'affiche, reportez-vous à la section « Messages d'erreur », page 99.

Si le bouton de mise sous tension ne s'allume pas, reportez-vous à la section « Le voyant de mise sous tension n'est pas allumé », page 81.

Vérifiez que la cartouche d'encre noire est installée. La fonction de télécopie ne fonctionne que si cette cartouche est installée.

Retirez le papier, puis chargez-en du nouveau.

Vérifiez les niveaux d'encre et installez une nouvelle cartouche si nécessaire.

- 1 Retirez les cartouches d'encre.
- 2 Assurez-vous que l'autocollant et la bande ont été retirés.

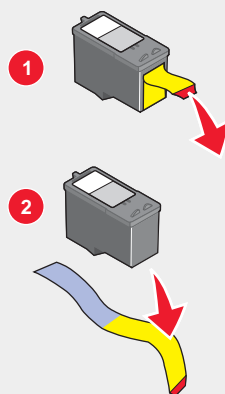

- 3 Réinsérez les cartouches.

Si l'imprimante est connectée à l'ordinateur par l'intermédiaire d'un autre périphérique :

- 1 Déconnectez le câble USB des autres périphériques tels qu'un concentrateur USB ou un commutateur.
- 2 Reliez directement l'imprimante et l'ordinateur à l'aide du câble USB.

Assurez-vous que l'imprimante est définie en tant qu'imprimante par défaut et n'est pas en attente ou en pause.

- 1 Cliquez sur :
  - Sous Windows XP Pro : **Démarrer → Paramètres → Imprimantes et télécopieurs.**
  - Sous Windows XP Home : **Démarrer → Panneau de configuration → Imprimantes et télécopieurs.**
  - Sous Windows 2000 : **Démarrer → Paramètres → Imprimantes.**
  - Sous Windows 98 / Me : **Démarrer → Paramètres → Imprimantes.**
- 2 Cliquez deux fois sur le nom de l'imprimante.
- 3 Cliquez sur **Imprimante**.
  - Vérifiez que la case d'option Suspendre l'impression n'est pas cochée.
  - Vérifiez que la case d'option Définir par défaut est cochée.

- 1 Appuyez sur la touche **Marche/arrêt** pour mettre l'imprimante hors tension.
- 2 Débranchez le cordon d'alimentation de la prise murale.
- 3 Retirez délicatement le cordon d'alimentation de l'imprimante.
- 4 Rebranchez-le à l'imprimante.
- 5 Branchez le cordon d'alimentation à la prise murale.
- 6 Appuyez sur la touche **Marche/arrêt** pour remettre l'imprimante sous tension.
- 7 Si un message d'erreur s'affiche, reportez-vous à la section « Messages d'erreur », page 99.

- 1** Désinstallez le logiciel de l'imprimante et réinstallez-le. Pour plus d'informations, reportez-vous à la section « Désinstallation et réinstallation du logiciel », page 106.
- 2** Si le logiciel ne s'installe toujours pas correctement, visitez notre site Web [www.lexmark.com](http://www.lexmark.com) pour rechercher les logiciels les plus récents.
  - a** Sélectionnez **Téléchargements**.
  - b** Cliquez sur **Trouver des téléchargements**.
  - c** Sélectionnez le type d'imprimante.
  - d** Sélectionnez le modèle de l'imprimante.
  - e** Sélectionnez le système d'exploitation utilisé.
  - f** Sélectionnez le fichier à télécharger et suivez les instructions à l'écran.

## ***Impossible d'imprimer à partir d'un appareil photo numérique en utilisant PictBridge***

Activez l'impression PictBridge sur l'appareil en sélectionnant le mode USB adéquat. Pour plus d'informations, reportez-vous à la documentation fournie avec l'appareil photo.

- 1** Débranchez l'appareil.
- 2** Branchez un appareil photo numérique compatible PictBridge sur le port PictBridge. Reportez-vous à la documentation de l'appareil photo numérique pour savoir s'il est compatible PictBridge.

Utilisez uniquement le câble USB fourni avec l'appareil photo numérique.

## **Dépannage - Impression**

### ***Améliorer la qualité d'impression***

Si la qualité d'impression d'un document ne vous satisfait pas, essayez les suggestions suivantes :

- Utilisez le papier approprié pour le document. Utilisez du papier photo Lexmark Premium si vous imprimez des photos ou d'autres images de qualité.
- Utilisez un papier ayant un grammage plus élevé, plus blanc ou couché.
- Sélectionnez une qualité d'impression supérieure.

Si la qualité du document n'est toujours pas satisfaisante, procédez comme suit :

- 1** Alignez les cartouches d'encre. Pour des informations supplémentaires, reportez-vous à la section « Alignement des cartouches », page 76.  
Si la qualité ne s'est pas améliorée, passez à l'étape 2.
- 2** Nettoyez les buses des cartouches. Pour des informations supplémentaires, reportez-vous à la section « Nettoyage des buses des cartouches », page 76.  
Si la qualité ne s'est pas améliorée, passez à l'étape 3.

**3** Retirez et réinsérez les cartouches. Pour des informations supplémentaires, reportez-vous aux sections « Retrait d'une cartouche usagée », page 73 et « Installation des cartouches », page 74.

Si la qualité ne s'est pas améliorée, passez à l'étape 4.

**4** Essuyez les buses et les contacts des cartouches. Pour des informations supplémentaires, reportez-vous à la section « Essuyage des buses et des contacts des cartouches », page 76.

Si vous ne constatez aucune amélioration, remplacez les cartouches. Pour des informations supplémentaires, reportez-vous à la section « Commande de consommables », page 78.

## ***La qualité d'impression du texte et des images est médiocre***

Voici des exemples de qualité d'impression du texte et des images médiocre :

- Pages vierges
- Impression foncée
- Impression pâle
- Couleurs incorrectes
- Des bandes claires et foncées apparaissent sur l'impression
- Traits non rectilignes
- Bavures
- Rayures
- Lignes blanches

Vérifiez les niveaux d'encre et installez une nouvelle cartouche si nécessaire.

Reportez-vous à la section « Améliorer la qualité d'impression », page 84.

Pour éviter les bavures lorsque vous utilisez les supports suivants, retirez les feuilles au fur et à mesure qu'elles sortent de l'imprimante et laissez-les sécher :

- Document contenant des graphiques ou des images
- Papier photo
- Papier couché ou glacé
- Transparent
- Etiquettes
- Enveloppes
- Transfert sur tissu

**Remarque :** Le séchage des transparents peut prendre jusqu'à 15 minutes.

Changez de marque de papier. L'encre ne produit pas le même effet selon la marque de papier utilisée. L'impression diffère en termes de couleurs selon le papier utilisé. Utilisez du papier photo Lexmark Premium si vous imprimez des photos ou d'autres images de haute qualité.

Utilisez uniquement du papier neuf et non froissé.

- 1 Désinstallez le logiciel de l'imprimante et réinstallez-le. Pour plus d'informations, reportez-vous à la section « Désinstallation et réinstallation du logiciel », page 106.
- 2 Si le logiciel ne s'installe toujours pas correctement, visitez notre site Web [www.lexmark.com](http://www.lexmark.com) pour rechercher les logiciels les plus récents.
  - a Sélectionnez **Téléchargements**.
  - b Cliquez sur **Trouver des téléchargements**.
  - c Sélectionnez le type d'imprimante.
  - d Sélectionnez le modèle de l'imprimante.
  - e Sélectionnez le système d'exploitation utilisé.
  - f Sélectionnez le fichier à télécharger et suivez les instructions à l'écran.

## ***La qualité de l'impression est médiocre sur les bords de la page***

Sauf si vous utilisez la fonctionnalité d'impression sans bordure, utilisez les paramètres de marge minimaux suivants :

- Marges gauche et droite :
  - 6,35 mm (0,25 po) pour un format lettre
  - 3,37 mm (0,133 po) pour tous les formats de papier, à l'exception du format lettre
- Marge supérieure : 1,7 mm (0,067 po)
- Marge inférieure : 16,51 mm (0,65 po)

Sélectionnez l'impression sans bordure.

- 1 Dans l'application utilisée, cliquez sur **Fichier → Imprimer**.
- 2 Cliquez sur **Propriétés, Options, Configuration** ou **Préférences**.
- 3 Cliquez sur **Mise en page**.
- 4 Cliquez sur **Sans bordure**.

Vérifiez que le format de papier utilisé correspond aux paramètres de l'imprimante.

- 1 Dans l'application utilisée, cliquez sur **Fichier → Imprimer**.
- 2 Cliquez sur **Propriétés, Options, Configuration** ou **Préférences**.
- 3 Cliquez sur **Config. papier**.
- 4 Vérifiez le format de papier.

## ***L'imprimante n'imprime pas ou ne répond pas***

Reportez-vous à la section « La page ne s'imprime pas », page 82.

## ***L'impression est lente***

Fermez toutes les applications non utilisées.

Essayez de réduire le nombre et la taille des graphiques et des images figurant dans le document.

Envisagez d'acheter de la mémoire vive supplémentaire.

Supprimez les polices inutilisées du système.

- 1 Dans l'application utilisée, cliquez sur **Fichier → Imprimer**.
- 2 Cliquez sur **Propriétés, Options, Configuration** ou **Préférences**.
- 3 Cliquez sur **Qualité / Copies**.
- 4 Sous Qualité d'impression, sélectionnez un paramètre de qualité moins élevé.

- 1 Désinstallez le logiciel de l'imprimante et réinstallez-le. Pour des informations supplémentaires, reportez-vous à la section « Désinstallation et réinstallation du logiciel », page 106.
- 2 Si le logiciel ne s'installe toujours pas correctement, visitez notre site Web [www.lexmark.com](http://www.lexmark.com) pour rechercher les derniers logiciels.
  - a Sélectionnez **Téléchargements**.
  - b Cliquez sur **Trouver des téléchargements**.
  - c Sélectionnez le type d'imprimante.
  - d Sélectionnez le modèle de l'imprimante.
  - e Sélectionnez le système d'exploitation utilisé.
  - f Sélectionnez le fichier à télécharger et suivez les instructions à l'écran.

## ***Impressions partielles de documents ou de photos***

Vérifiez que le document ou la photo est positionné correctement sur la vitre du scanner.

Assurez-vous que le format du papier utilisé correspond au format sélectionné.

## **Dépannage - Copie**

### ***La photocopieuse ne répond pas***

Si un message d'erreur s'affiche, reportez-vous à la section « Messages d'erreur », page 99.

Si le bouton de mise sous tension ne s'allume pas, reportez-vous à la section « Le voyant de mise sous tension n'est pas allumé », page 81.

Assurez-vous que l'imprimante est définie en tant qu'imprimante par défaut et n'est pas en attente ou en pause.

- 1 Cliquez sur :
  - Sous Windows XP Pro : **Démarrer → Paramètres → Imprimantes et télécopieurs**.
  - Sous Windows XP Home : **Démarrer → Panneau de configuration → Imprimantes et télécopieurs**.
  - Sous Windows 2000 : **Démarrer → Paramètres → Imprimantes**.
  - Sous Windows 98 / Me : **Démarrer → Paramètres → Imprimantes**.
- 2 Cliquez deux fois sur le nom de l'imprimante.
- 3 Cliquez sur **Imprimante**.
  - Vérifiez que la case d'option Suspendre l'impression n'est pas cochée.
  - Vérifiez que la case d'option Définir par défaut est cochée.

- 1 Désinstallez le logiciel de l'imprimante et réinstallez-le. Pour des informations supplémentaires, reportez-vous à la section « Désinstallation et réinstallation du logiciel », page 106.
- 2 Si le logiciel ne s'installe toujours pas correctement, visitez notre site Web [www.lexmark.com](http://www.lexmark.com) pour rechercher les derniers logiciels.
  - a Sélectionnez **Téléchargements**.
  - b Cliquez sur **Trouver des téléchargements**.
  - c Sélectionnez le type d'imprimante.
  - d Sélectionnez le modèle de l'imprimante.
  - e Sélectionnez le système d'exploitation utilisé.
  - f Sélectionnez le fichier à télécharger et suivez les instructions à l'écran.

### ***Impossible de fermer l'unité du scanner***

- 1 Soulevez l'unité du scanner.
- 2 Retirez ce qui la maintient ouverte.
- 3 Refermez l'unité du scanner.

### ***La qualité de la copie est médiocre***

Par exemple :

- Pages vierges
- Motif à damiers
- Graphiques ou images déformés
- Caractères manquants
- Impression pâle
- Impression foncée
- Traits non rectilignes
- Bavures
- Rayures
- Caractères inattendus
- Lignes blanches

Si un message d'erreur s'affiche, reportez-vous à la section « Messages d'erreur », page 99.

Vérifiez les niveaux d'encre et installez une nouvelle cartouche si nécessaire.

Essayez délicatement la vitre du scanner avec un chiffon humide, propre et sans peluches.

Reportez-vous à la section « Améliorer la qualité d'impression », page 75.

Pour ajuster de la luminosité d'une copie :

- 1 Placez le document face vers le bas sur la vitre du scanner.
- 2 Sur le panneau de commandes, appuyez sur **Mode Copie**.
- 3 Appuyez sur **Plus clair/Plus foncé**.



4 Appuyez sur ▲ ou ▼ à plusieurs reprises pour éclaircir ou assombrir la copie.

5 Appuyez sur √.

6 Appuyez sur la touche **Démarrer Noir** ou **Démarrer Couleur**.

Pour la copie ou la numérisation à partir d'un journal, d'un magazine ou de papier glacé, reportez-vous la section « Numérisation d'images de magazines ou de journaux », page 51.

Si la qualité de l'original n'est pas satisfaisante, essayez d'utiliser une version plus claire du document ou de l'image.

Placez le document face vers le bas sur la vitre du scanner.

## ***Copies partielles de documents ou de photos***

Vérifiez que le document ou la photo est chargé(e) correctement dans le dispositif d'alimentation automatique ou sur la vitre du scanner.

Assurez-vous que le format du papier utilisé correspond au format sélectionné.

## **Dépannage - Numérisation**

### ***Le scanner ne répond pas***

Si un message d'erreur s'affiche, reportez-vous à la section « Messages d'erreur », page 99.

Si le bouton de mise sous tension ne s'allume pas, reportez-vous à la section « Le voyant de mise sous tension n'est pas allumé », page 81.

Assurez-vous que l'imprimante est définie en tant qu'imprimante par défaut et n'est pas en attente ou en pause.

1 Cliquez sur :

- Sous Windows XP Pro : **Démarrer → Paramètres → Imprimantes et télécopieurs.**
- Sous Windows XP Home : **Démarrer → Panneau de configuration → Imprimantes et télécopieurs.**
- Sous Windows 2000 : **Démarrer → Paramètres → Imprimantes.**
- Sous Windows 98 / Me : **Démarrer → Paramètres → Imprimantes.**

2 Cliquez deux fois sur le nom de l'imprimante.

3 Cliquez sur **Imprimante**.

- Vérifiez que la case d'option Suspendre l'impression n'est pas cochée.
- Vérifiez que la case d'option Définir par défaut est cochée.

1 Désinstallez le logiciel de l'imprimante et réinstallez-le. Pour des informations supplémentaires, reportez-vous à la section « Désinstallation et réinstallation du logiciel », page 106.

2 Si le logiciel ne s'installe toujours pas correctement, visitez notre site Web [www.lexmark.com](http://www.lexmark.com) pour rechercher les derniers logiciels.

- a Sélectionnez **Téléchargements**.
- b Cliquez sur **Trouver des téléchargements**.
- c Sélectionnez le type d'imprimante.
- d Sélectionnez le modèle de l'imprimante.

- e Sélectionnez le système d'exploitation utilisé.
- f Sélectionnez le fichier à télécharger et suivez les instructions à l'écran.

## **La numérisation est trop lente ou bloque l'ordinateur**

Fermez tous les programmes inutilisés.

Pour régler la résolution de numérisation sur une valeur moins élevée :

- 1 Cliquez sur **Démarrer** → **Programmes** ou **Tous les programmes** → **Lexmark 7300 Series**.
- 2 Sélectionnez **Centre Tout en un**.
- 3 Dans la zone Numériser, cliquez sur l'option **Voir des paramètres de numérisation supplémentaires**.
- 4 Cliquez sur **Afficher les paramètres de numérisation avancés**.
- 5 Sélectionnez un chiffre moins élevé dans le menu Résolution de la numérisation.

## **La numérisation du document a échoué.**

- 1 Vérifiez que le câble USB n'a pas été endommagé.
- 2 Branchez l'extrémité rectangulaire du câble USB dans le port USB de l'ordinateur.  
Ce port est signalé par le symbole USB .
- 3 Branchez l'extrémité carrée du câble USB à l'arrière de l'imprimante.

Eteignez, puis rallumez votre ordinateur.

Si l'imprimante est connectée à l'ordinateur par l'intermédiaire d'un autre périphérique :

- 1 Déconnectez le câble USB des autres périphériques tels qu'un concentrateur USB ou un commutateur.
- 2 Reliez directement l'imprimante et l'ordinateur à l'aide du câble USB.

- 1 Désinstallez le logiciel de l'imprimante et réinstallez-le. Pour des informations supplémentaires, reportez-vous à la section « Désinstallation et réinstallation du logiciel », page 106.
- 2 Si le logiciel ne s'installe toujours pas correctement, visitez notre site Web [www.lexmark.com](http://www.lexmark.com) pour rechercher les derniers logiciels.
  - a Sélectionnez **Téléchargements**.
  - b Cliquez sur **Trouver des téléchargements**.
  - c Sélectionnez le type d'imprimante.
  - d Sélectionnez le modèle de l'imprimante.
  - e Sélectionnez le système d'exploitation utilisé.
  - f Sélectionnez le fichier à télécharger et suivez les instructions à l'écran.

## **Qualité d'image numérisée médiocre**

Si un message d'erreur s'affiche, reportez-vous à la section « Messages d'erreur », page 99.

Essayez délicatement la vitre du scanner avec un chiffon humide, propre et sans peluches.

Pour régler la qualité d'une numérisation :

- 1 Placez le document face vers le bas sur la vitre du scanner.
- 2 Sur le panneau de commandes, appuyez sur **Mode Numérisation**.
- 3 Appuyez sur la touche **Qualité**.
- 4 Appuyez sur ▲ ou ▼ à plusieurs reprises jusqu'à ce que la qualité voulue apparaisse.
- 5 Appuyez sur ✓.
- 6 Appuyez sur la touche **Démarrer Noir** ou **Démarrer Couleur**.

Reportez-vous à la section « Améliorer la qualité d'impression », page 75.

Pour la copie ou la numérisation à partir d'un journal, d'un magazine ou de papier glacé, reportez-vous la section « Numérisation d'images de magazines ou de journaux », page 51.

Si la qualité de l'original n'est pas satisfaisante, essayez d'utiliser une version plus claire du document ou de l'image.

Placez le document face vers le bas sur la vitre du scanner.

## ***Numérisations partielles de documents ou de photos***

Vérifiez que le document ou la photo est chargé(e) correctement dans le dispositif d'alimentation automatique ou sur la vitre du scanner.

Assurez-vous que le format du papier utilisé correspond au format sélectionné.

## ***Impossible de numériser vers une application***

- 1 Dans la boîte de dialogue L'application sélectionnée ne prend pas en charge plusieurs pages, cliquez sur **Annuler**.
- 2 Dans l'onglet Fonctions de numérisation et de copie du Centre Tout en un, sélectionnez une autre application dans le menu Envoyer les images numérisées vers.
- 3 Numérisez le document.

## ***Impossible de numériser sur un ordinateur du réseau***

Reportez-vous à la section « Numérisation sur un ordinateur du réseau », page 51.

## **Dépannage - Télécopie**

### ***Conseils pour l'envoi de télécopies à l'aide du logiciel Productivity Suite***

Si vous utilisez le logiciel Productivity Suite pour les télécopies, vérifiez les points suivants :

- L'imprimante est connectée à un ordinateur équipé d'un modem télécopieur.
- L'ordinateur est relié à une ligne téléphonique fonctionnant correctement.
- L'ordinateur et l'imprimante sont tous les deux sous tension.

Pour obtenir davantage d'aide lors de l'utilisation d'une application de télécopie, reportez-vous à la documentation fournie avec l'application.

## ***Impossible d'envoyer ou de recevoir une télécopie***

Si un message d'erreur s'affiche, suivez les instructions de la boîte de dialogue correspondante.

Si le bouton de mise sous tension ne s'allume pas, reportez-vous à la section « Le voyant de mise sous tension n'est pas allumé », page 81.

Vérifiez que les câbles du matériel suivant sont connectés correctement, le cas échéant :

- Unité d'alimentation
- Téléphone
- Combiné
- Répondeur

Vérifiez la prise téléphonique murale.

- 1 Branchez un téléphone dans la prise murale.
- 2 Vérifiez si vous entendez la tonalité.
- 3 Si vous n'entendez pas la tonalité, branchez un téléphone différent dans la prise murale.
- 4 Si vous n'entendez toujours pas de tonalité, branchez un téléphone différent dans une autre prise murale.
- 5 Si vous entendez une tonalité, connectez l'imprimante à cette prise murale.

Essayez d'appeler le numéro auquel vous voulez envoyer une télécopie pour vous assurer que la ligne fonctionne correctement.

Le modem télécopieur est un périphérique analogique. Certains périphériques peuvent être connectés à l'imprimante pour permettre l'utilisation de services téléphoniques numériques.

- Si vous disposez d'une ligne RNIS, connectez l'imprimante à un port de téléphone analogique (port d'interface R) sur un adaptateur de terminal RNIS. Pour obtenir plus d'informations et vous procurer un port d'interface R, contactez votre fournisseur de services RNIS.
- Si vous utilisez l'ADSL, connectez un routeur ou un filtre ADSL qui permet l'utilisation d'un appareil analogique. Pour obtenir des informations supplémentaires, contactez votre fournisseur DSL.
- Si vous utilisez un service PBX, vérifiez que vous utilisez une connexion analogique sur le PBX. S'il n'y en a pas, installez une ligne téléphonique analogique pour le télécopieur. Pour plus d'informations sur l'envoi de télécopie à l'aide d'un service PBX, voir « Préparation pour l'envoi de télécopie derrière un PBX », page 60.

Si la ligne téléphonique est occupée, attendez que l'autre appareil ait fini de l'utiliser avant d'envoyer une télécopie.

Si vous utilisez la fonction de composition avec combiné raccroché, augmentez le volume pour entendre la tonalité.

Pour vérifier que l'imprimante fonctionne correctement, connectez-la directement à la ligne téléphonique. Débranchez tout répondeur, ordinateur équipé de modem ou répartiteur de ligne téléphonique.

Recherchez et dégagez tout bourrage papier.

Vérifiez que la cartouche d'encre noire est installée. La fonction de télécopie ne fonctionne que si cette cartouche est installée.

La fonction d'appel en attente peut perturber la transmission de télécopies. Désactivez-la avant d'envoyer ou de recevoir une télécopie. Appelez votre compagnie de téléphone pour obtenir le code à entrer pour désactiver temporairement cette fonction.

Le service de messages vocaux offert par votre opérateur téléphonique local peut perturber la transmission de télécopies. Pour activer en même temps les messages vocaux et la prise des appels par l'imprimante :

- Reportez-vous à la section « Sélection de la sonnerie spéciale », page 59. Les sélections disponibles comprennent sonnerie Normale, Double, Triple ou Indifférente.
- Envisagez d'ajouter une deuxième ligne téléphonique pour l'imprimante.

Vérifiez que le code pays correspond au pays ou à la région où vous vous trouvez :

- 1 Sur le panneau de commandes, appuyez sur la touche **Mode Télécopie**.
- 2 Appuyez sur .
- 3 Appuyez sur ▲ ou ▼ jusqu'à ce que **Conf. périphérique** apparaisse.
- 4 Appuyez sur ✓.
- 5 Appuyez sur ▲ ou ▼ jusqu'à ce que **Indicatif du pays** apparaisse.
- 6 Appuyez sur ✓.
- 7 Appuyez sur ▲ ou ▼ jusqu'à ce que le pays dans lequel vous vous trouvez apparaisse.
- 8 Appuyez sur le bouton ✓ pour enregistrer ce paramètre.

Si la mémoire de l'imprimante est saturée :

- 1 Composez le numéro de réception.
- 2 Numériser une page du document d'origine à la fois.

## ***Vous pouvez envoyer mais pas recevoir des télécopies***

Chargez du papier pour imprimer les télécopies stockées dans l'imprimante.

Vérifiez l'état de la fonction Réponse auto.

Si le voyant Réponse auto est allumé :

- L'imprimante répondra à l'appel du numéro de téléphone prédéfini.
- Si vous utilisez une sonnerie spéciale, voir « Sélection de la sonnerie spéciale », page 59.

Vérifiez les niveaux d'encre et installez une nouvelle cartouche si nécessaire.

Vérifiez si l'option Transfert de télécopies est sélectionnée.

- 1 Sur le panneau de commandes, appuyez sur la touche **Mode Télécopie**.
- 2 Appuyez sur .
- 3 Appuyez sur ▲ ou ▼ jusqu'à ce que **Conf. réception** s'affiche.
- 4 Appuyez sur ✓.
- 5 Appuyez sur ▲ ou ▼ jusqu'à ce que **Transférer** apparaisse.

- 6 Appuyez sur ✓.
- 7 Appuyez sur ▲ ou ▼ jusqu'à ce que le paramètre de transfert de télécopies en cours soit affiché.
- 8 Pour désactiver la fonction Transfert de télécopies, appuyez sur ▲ ou ▼ jusqu'à ce que **Désactivé** apparaisse.
- 9 Appuyez sur le bouton ✓ pour enregistrer ce paramètre.

## ***Vous pouvez recevoir mais pas envoyer des télécopies***

Pour vérifier que l'imprimante est configurée pour la télécopie, appuyez sur la touche **Mode Télécopie**.

Placez le document, face à imprimer vers le bas, dans le coin supérieur gauche de la vitre du scanner ou face à imprimer vers le haut sur le dispositif d'alimentation automatique de documents.

Vérifiez le paramètre Préfixe.

- 1 Sur le panneau de commandes, appuyez sur la touche **Mode Télécopie**.
- 2 Appuyez sur .
- 3 Appuyez sur ▲ ou ▼ jusqu'à ce que **Conf. envoi** apparaisse.
- 4 Appuyez sur ✓.
- 5 Appuyez sur ▲ ou ▼ jusqu'à ce que **Composer le préfixe** apparaisse.
- 6 Appuyez sur ✓.
- 7 Pour modifier le paramètre, appuyez sur ▲ ou ▼ jusqu'à ce que l'option **Créer** apparaisse.
- 8 Appuyez sur ✓.
- 9 Entrez le préfixe à composer avant chaque numéro de téléphone.
- 10 Appuyez sur ✓.

Si vous utilisez une touche de composition abrégée :

- Vérifiez qu'elle a été programmée pour le numéro que vous voulez composer. Reportez-vous à la section « Définition d'une liste de composition abrégée », page 57.
- Vous pouvez également composer le numéro de téléphone manuellement.

Vérifiez que l'imprimante détecte la tonalité.

- Reportez-vous à la section « Envoi d'une télécopie en entendant la tonalité de la ligne téléphonique (Composition avec téléphone raccroché) », page 55.
- Vérifiez le paramètre Méthode de composition.
  - 1 Vérifiez si vous entendez la tonalité. Si vous entendez la tonalité mais que l'imprimante raccroche sans composer, cela signifie qu'elle ne reconnaît pas la tonalité.
  - 2 Sur le panneau de commandes, appuyez sur la touche **Mode Télécopie**.
  - 3 Appuyez sur .
  - 4 Appuyez sur ▲ ou ▼ jusqu'à ce que **Conf. envoi** apparaisse.
  - 5 Appuyez sur ✓.

- 6 Appuyez sur ▲ ou ▼ jusqu'à ce que **Méthode de composition** apparaisse.
- 7 Appuyez sur ✓.
- 8 Appuyez sur ▲ ou ▼ à plusieurs reprises jusqu'à ce que la méthode voulue apparaisse.
- 9 Appuyez sur le bouton ✓ pour enregistrer ce paramètre.

## ***L'imprimante reçoit une télécopie vierge***

Demandez à l'expéditeur de vérifier que le document d'origine a été chargé correctement.

Vérifiez les niveaux d'encre et installez une nouvelle cartouche si nécessaire.

- 1 Retirez les cartouches d'encre.
- 2 Assurez-vous que l'autocollant et la bande ont été retirés.

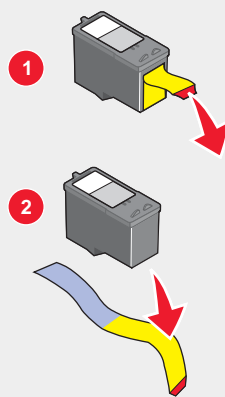

- 3 Réinsérez les cartouches.

## ***La qualité d'impression de la télécopie reçue est médiocre.***

Demandez à l'expéditeur d'effectuer les opérations suivantes :

- Vérifier que la qualité du document d'origine est satisfaisante.
- Envoyer la télécopie de nouveau. La qualité de la connexion téléphonique est peut-être en cause.
- Augmenter la résolution de numérisation de la télécopie.

Modification du paramètre de qualité des télécopies

- 1 Sur le panneau de commandes, appuyez sur la touche **Mode Télécopie**.
- 2 Appuyez sur la touche **Qualité**.
- 3 Appuyez sur ▲ ou ▼ pour sélectionner une qualité de télécopie plus élevée.
- 4 Appuyez sur le bouton ✓ pour enregistrer ce paramètre.

Vérifiez les niveaux d'encre et installez une nouvelle cartouche si nécessaire.

Diminuez la vitesse de transmission.

- 1 Sur le panneau de commandes, appuyez sur la touche **Mode Télécopie**.
- 2 Appuyez sur .
- 3 Appuyez sur ▲ ou ▼ jusqu'à ce que **Conf. envoi** apparaisse.
- 4 Appuyez sur ✓.
- 5 Appuyez sur ▲ ou ▼ jusqu'à ce que **vitesse max.** apparaisse.
- 6 Appuyez sur ✓.
- 7 Appuyez sur ▲ ou sur ▼ pour sélectionner une vitesse de transmission plus lente.
- 8 Appuyez sur le bouton ✓ pour enregistrer ce paramètre.
- 9 Envoyez la télécopie de nouveau.
- 10 Si le problème persiste, répétez la procédure décrite de l'étape 1 à l'étape 9 pour renvoyer la télécopie à des vitesses de transmission plus lentes.

**Remarque :** 2400 bps est la vitesse de transmission la plus basse.

**Remarques :**

- Plus la vitesse de transmission est basse, plus la télécopie met de temps à imprimer.
- Tant que vous ne la réinitialisez pas, la vitesse de transmission de toutes les télécopies sera réduite.

## Dépannage - Réseau

### *L'imprimante à configurer n'apparaît pas dans la liste des imprimantes trouvées sur le réseau*

SSID non diffusé. Vérifiez que les clés de sécurité sont correctes.

Vérifiez que l'imprimante est branchée sur une source d'alimentation et qu'elle est sous tension. Pour plus d'informations, reportez-vous à la section « Le voyant de mise sous tension n'est pas allumé », page 81.

Si vous utilisez un serveur d'impression :

- 1 Vérifiez que le câble Ethernet n'a pas été endommagé.
- 2 Branchez une des extrémités du câble Ethernet dans l'imprimante ou dans le serveur d'impression.
- 3 Branchez l'autre extrémité dans le concentrateur réseau ou la connexion murale.

Si vous utilisez également un câble USB :

- 1 Vérifiez que le câble USB n'a pas été endommagé.
- 2 Branchez l'extrémité rectangulaire du câble USB dans le port USB de l'ordinateur.

Ce port est signalé par le symbole USB .

- 3 Branchez l'extrémité carrée du câble USB dans le port USB, à l'arrière de l'imprimante.



Reportez-vous à la documentation du serveur d'impression pour des instructions d'installation lorsque :

- Les voyants du serveur d'impression ne sont pas allumés.
- Le câble USB n'est pas connecté au serveur d'impression.
- Le serveur d'impression n'est pas connecté à une source d'alimentation.

Si aucune des actions précédentes ne résout le problème, désinstallez le logiciel de l'imprimante et réinstallez-le. Pour plus d'informations, reportez-vous à la section « Désinstallation et réinstallation du logiciel », page 106.

## ***Impossible d'imprimer sur l'imprimante réseau***

Reportez-vous à la documentation du serveur d'impression pour des instructions d'installation lorsque :

- Les voyants du serveur d'impression ne sont pas allumés.
- Le câble USB n'est pas connecté au serveur d'impression.
- Le serveur d'impression n'est pas connecté à une source d'alimentation.

- 1 Vérifiez que le câble Ethernet n'a pas été endommagé.
- 2 Branchez une des extrémités du câble Ethernet dans l'imprimante.
- 3 Branchez l'autre extrémité dans le concentrateur réseau ou la connexion murale.

Si vous utilisez également un câble USB :

- 1 Vérifiez que le câble USB n'a pas été endommagé.
- 2 Branchez l'extrémité rectangulaire du câble USB dans le port USB de l'ordinateur.  
Ce port est signalé par le symbole USB .
- 3 Branchez l'extrémité carrée du câble USB dans le port USB, à l'arrière de l'imprimante.

Contactez la personne responsable du support de votre système pour vous assurer que l'imprimante est connectée à une connexion réseau en état de marche.

Vérifiez que l'imprimante est branchée sur une source d'alimentation et qu'elle est sous tension. Pour plus d'informations, reportez-vous à la section « Le voyant de mise sous tension n'est pas allumé », page 81.

## ***Le nom du réseau n'apparaît pas dans la liste***

SSID non diffusé. Vérifiez que les clés de sécurité sont correctes.

## **Dépannage - Bourrages et problèmes d'alimentation papier**

### ***Bourrage papier dans l'imprimante***

Pour retirer le papier :

- 1 Ouvrez la porte d'accès arrière.
- 2 Tenez fermement le papier et extrayez-le délicatement.
- 3 Fermez la porte d'accès arrière.
- 4 Appuyez sur .

Si le papier est accessible depuis l'avant de l'imprimante :

- 1 Levez le bac de sortie.
- 2 Tenez fermement le papier et extrayez-le délicatement.
- 3 Abaissez le bac de sortie.
- 4 Appuyez sur .

## ***Bourrage papier dans le DAAD***

- 1 Ouvrez le DAAD en tirant sur le crochet situé à gauche du DAAD.
- 2 Tenez fermement le papier et extrayez-le délicatement.
- 3 Fermez le dispositif d'alimentation automatique.
- 4 Appuyez sur .

## ***Alimentation incorrecte du papier ou du support spécial***

Si le papier ou le support spécial n'est pas alimenté correctement, que les feuilles pénètrent de travers, ou que plusieurs feuilles sont entraînées à la fois ou sont collées, essayez les solutions suivantes.

Ne chargez que quelques feuilles dans l'imprimante.

Reportez-vous à la rubrique « Chargement des divers types de papier », page 37 pour obtenir des informations sur les points suivants :

- Quantité maximum à charger par type de papier
- Instructions de chargement spécifiques pour les supports spéciaux et les papiers pris en charge

Chargez du papier avec la face à imprimer tournée vers le bas.

Retirez les pages au fur et à mesure qu'elles sortent de l'imprimante et laissez-les sécher avant de les empiler.

Utilisez uniquement du papier neuf et non froissé.

Ajustez les guides papier :

- Lorsque vous utilisez un support de moins de 8,5 pouces de largeur
- Contre les bords du papier ou du support, en vous assurant que ce dernier n'est pas ondulé

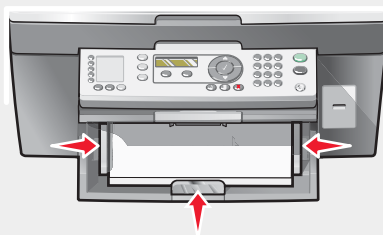

## ***Impossible d'alimenter du papier, des enveloppes ou des supports spéciaux dans l'imprimante***

En cas de bourrage papier, reportez-vous à la section appropriée.

Vérifiez que le support spécial est correctement chargé.

Essayez de charger une page, une enveloppe ou une feuille de support spécial à la fois.

Assurez-vous que l'imprimante est définie en tant qu'imprimante par défaut et n'est pas en attente ou en pause.

1 Cliquez sur :

- Sous Windows XP Pro : **Démarrer → Paramètres → Imprimantes et télécopieurs.**
- Sous Windows XP Home : **Démarrer → Panneau de configuration → Imprimantes et télécopieurs.**
- Sous Windows 2000 : **Démarrer → Paramètres → Imprimantes.**
- Sous Windows 98 / Me : **Démarrer → Paramètres → Imprimantes.**

2 Cliquez deux fois sur le nom de l'imprimante.

3 Cliquez sur **Imprimante.**

- Vérifiez que la case d'option Suspendre l'impression n'est pas cochée.
- Vérifiez que la case d'option Définir par défaut est cochée.

## ***Bourrages papier continu***

1 Appuyez sur la touche **Marche/arrêt** pour mettre l'imprimante hors tension.

2 Retirez le papier continu coincé dans l'imprimante.

Pour empêcher les bourrages lors d'impressions avec du papier continu :

- N'utilisez que le nombre de feuilles dont vous avez besoin.
- Sélectionnez les paramètres suivants pour permettre à l'imprimante d'alimenter du papier en continu sans provoquer de bourrage :

1 Un document étant ouvert, cliquez sur **Fichier → Imprimer.**

2 Cliquez sur **Propriétés, Options, Configuration** ou **Préférences.**

3 Sélectionnez l'onglet **Format de papier.**

4 Dans la zone Format de papier, sélectionnez **Papier continu.**

5 Sélectionnez le format de papier **Format lettre continu** ou **Papier continu A4.**

6 Dans l'onglet Mise en page, sélectionnez **Papier continu.**

## **Messages d'erreur**

### ***Niveau d'encre noire bas/Niveau d'encre couleur bas/Niveau d'encre photo bas***

1 Vérifiez les niveaux d'encre et installez une nouvelle cartouche si nécessaire. Les messages Niveau d'encre bas s'affichent lorsqu'il ne reste plus que 25 %, 15 % et 10 % d'encre dans les cartouches.

Pour commander des consommables, reportez-vous à la section « Commande de consommables », page 78.

2 Appuyez sur la touche **✓** pour poursuivre.

### ***Bourrage papier***

Reportez-vous à la section « Bourrage papier dans l'imprimante », page 97.

## ***Bourrage dans le dispositif d'alimentation***

Reportez-vous à la section « Bourrage papier dans le DAAD », page 98.

### ***Erreur Cartouche gauche/Erreur Cartouche droite***

Il s'agit des erreurs de cartouche suivantes :

- Cartouche gauche incorrecte/Cartouche droite incorrecte
- 1205 (Cartouche gauche)
- 1206 (Cartouche droite)

- 1** Retirez les cartouches d'encre indiquées.
- 2** Débranchez le cordon d'alimentation de la prise de courant.
- 3** Rebranchez le cordon d'alimentation dans la prise de courant.
- 4** Si la touche de mise sous tension ne s'allume pas, appuyez sur **Marche/arrêt**.
- 5** Réinsérez les cartouches.
- 6** Si l'erreur :
  - ne réapparaît pas, le problème a été corrigé.
  - Réapparaît, remplacez la cartouche vide par une nouvelle.

### ***Erreur de cartouche***

Il s'agit des erreurs de cartouche suivantes :

- 1203
- 1204
- 120F

#### **Procédure 1**

- 1** Retirez les cartouches d'encre.
- 2** Débranchez le cordon d'alimentation de la prise de courant.
- 3** Rebranchez le cordon d'alimentation dans la prise de courant.
- 4** Si la touche de mise sous tension ne s'allume pas, appuyez sur **Marche/arrêt**.
- 5** Réinsérez les cartouches.
- 6** Si l'erreur :
  - ne réapparaît pas, le problème a été corrigé.
  - réapparaît, une des cartouches ne fonctionne pas correctement. Passez à la procédure 2.

#### **Procédure 2**

Suivez cette procédure pour déterminer quelle cartouche ne fonctionne pas correctement.

- 1** Retirez les cartouches d'encre.
- 2** Débranchez le cordon d'alimentation de la prise de courant.
- 3** Rebranchez le cordon d'alimentation dans la prise de courant.

- 4 Si la touche de mise sous tension ne s'allume pas, appuyez sur **Marche/arrêt**.
- 5 Réinsérez la cartouche noire (ou photo).
- 6 Si l'erreur :
  - réapparaît, remplacez la cartouche noire (ou photo) par une cartouche neuve.
  - ne réapparaît pas, réinsérez la cartouche couleur.
- 7 Si l'erreur réapparaît, remplacez la cartouche couleur par une cartouche neuve.

## **Débloctage du chariot**

- 1 Soulevez l'unité du scanner.
- 2 Retirez tout objet bloquant le chemin du chariot des cartouches.
- 3 Vérifiez que les couvercles des cartouches sont fermés.

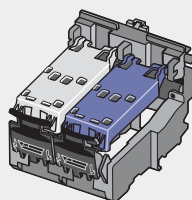

- 4 Fermez l'unité du scanner.
- 5 Appuyez sur **✓**.

- 1 Appuyez sur la touche **Marche/arrêt** pour mettre l'imprimante hors tension.
- 2 Débranchez le cordon d'alimentation de la prise murale.
- 3 Soulevez l'unité du scanner.
- 4 Retirez les deux cartouches d'encre. Pour des informations supplémentaires, reportez-vous à la section « Retrait d'une cartouche usagée », page 73.
- 5 Vérifiez que les couvercles des cartouches sont fermés.

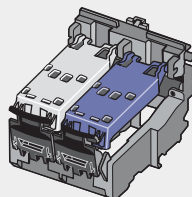

- 6 Fermez l'unité du scanner.
- 7 Branchez le cordon d'alimentation à la prise murale.
- 8 Appuyez sur la touche **Marche/arrêt** pour remettre l'imprimante sous tension.
- 9 Réinstallez les cartouches. Pour des informations supplémentaires, reportez-vous à la section « Installation des cartouches », page 74.

## ***Cartouche gauche manquante/Cartouche droite manquante***

Une ou les deux cartouches font défaut ou ne sont pas installées correctement. Pour des informations supplémentaires, reportez-vous à la section « Installation des cartouches », page 74.

### **Remarques :**

- Vous pouvez effectuer une copie couleur en ayant uniquement installé la cartouche couleur.
- Vous pouvez imprimer un document en noir et blanc en ayant uniquement installé la cartouche noire.
- Vous ne pouvez pas copier ou imprimer si vous n'avez installé que la cartouche photo.
- Pour supprimer le message d'erreur, appuyez sur **X**.

## ***Erreur : 1104***

- 1 Retirez les cartouches d'encre.
- 2 Insérez la cartouche noire ou la cartouche photo dans le chariot de gauche
- 3 et la cartouche couleur dans le chariot de droite.

## ***Problème d'alignement***

- 1 Retirez les cartouches d'encre.
- 2 Assurez-vous que l'autocollant et la bande ont été retirés.

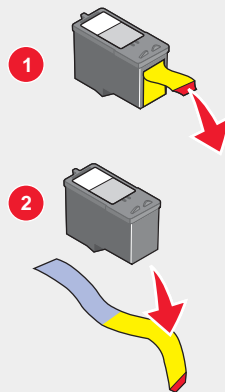

- 3 Réinsérez les cartouches.
- 4 Appuyez sur **✓** pour aligner les cartouches.

Ne chargez que du papier ordinaire, sans marque, pour l'alignement des cartouches.

L'imprimante lit toute marque sur le papier utilisé, ce qui peut être à l'origine d'un message d'erreur d'alignement.

## ***Erreur télécopie***

Toute communication entre les télécopieurs a été interrompue.

Envoyez la télécopie de nouveau. La qualité de la connexion téléphonique est peut-être en cause.

## **Mode Télécopie non pris en charge**

Le télécopieur de réception ne prend pas en charge le type de télécopie que vous avez essayé d'envoyer. Si tel est le cas :

- Réduisez la résolution de numérisation.
  - 1 Sur le panneau de commandes, appuyez sur la touche **Mode Télécopie**.
  - 2 Appuyez sur la touche **Qualité**.
  - 3 Appuyez sur ▲ ou ▼ à plusieurs reprises jusqu'à ce qu'une qualité inférieure apparaisse.
  - 4 Appuyez sur ✓.
- Format de papier Légal – reformattez le document sur du format Lettre.

## **Echec de connexion**

Envoyez la télécopie de nouveau. La qualité de la connexion téléphonique est peut-être en cause.

Essayez d'appeler le numéro auquel vous voulez envoyer une télécopie pour vous assurer que la ligne fonctionne correctement.

Si la ligne téléphonique est occupée, attendez que l'autre appareil ait fini de l'utiliser avant d'envoyer une télécopie.

Vérifiez que l'imprimante détecte la tonalité.

- Reportez-vous à la section « Envoi d'une télécopie en entendant la tonalité de la ligne téléphonique (Composition avec téléphone raccroché) », page 55.
- Vérifiez le paramètre Méthode de composition.
  - 1 Vérifiez si vous entendez la tonalité. Si vous entendez la tonalité mais que l'imprimante raccroche sans composer, cela signifie qu'elle ne reconnaît pas la tonalité.
  - 2 Sur le panneau de commandes, appuyez sur la touche **Mode Télécopie**.
  - 3 Appuyez sur .
  - 4 Appuyez sur ▲ ou ▼ jusqu'à ce que **Conf. envoi** apparaisse.
  - 5 Appuyez sur ✓.
  - 6 Appuyez sur ▲ ou ▼ jusqu'à ce que **Méthode de composition** apparaisse.
  - 7 Appuyez sur ✓.
  - 8 Appuyez sur ▲ ou ▼ à plusieurs reprises jusqu'à ce que la méthode voulue apparaisse.
  - 9 Appuyez sur le bouton ✓ pour enregistrer ce paramètre.

## **Erreur de ligne téléphonique**

Si la ligne téléphonique est occupée, attendez que l'autre appareil ait fini de l'utiliser avant d'envoyer une télécopie.

Vérifiez que les câbles du matériel suivant sont connectés correctement, le cas échéant :

- Unité d'alimentation
- Téléphone
- Combiné
- Répondeur

Le modem télécopieur est un périphérique analogique. Certains périphériques peuvent être connectés à l'imprimante pour permettre l'utilisation de services téléphoniques numériques.

- Si vous disposez d'une ligne RNIS, connectez l'imprimante à un port de téléphone analogique (port d'interface R) sur un adaptateur de terminal RNIS. Pour obtenir plus d'informations et vous procurer un port d'interface R, contactez votre fournisseur de services RNIS.
- Si vous utilisez l'ADSL, connectez un routeur ou un filtre ADSL qui permet l'utilisation d'un appareil analogique. Pour obtenir des informations supplémentaires, contactez votre fournisseur DSL.
- Si vous utilisez un service PBX, vérifiez que vous utilisez une connexion analogique sur le PBX. S'il n'y en a pas, installez une ligne téléphonique analogique pour le télécopieur. Pour plus d'informations sur l'envoi de télécopie à l'aide d'un service PBX, voir « Préparation pour l'envoi de télécopie derrière un PBX », page 60.

## ***Erreur Télécopie distante***

Envoyez la télécopie de nouveau. La qualité de la connexion téléphonique est peut-être en cause.

Diminuez la vitesse de transmission.

- 1 Sur le panneau de commandes, appuyez sur la touche **Mode Télécopie**.
- 2 Appuyez sur .
- 3 Appuyez sur ▲ ou ▼ jusqu'à ce que **Conf. envoi** apparaisse.
- 4 Appuyez sur √.
- 5 Appuyez sur ▲ ou ▼ jusqu'à ce que **Vitesse max.** apparaisse.
- 6 Appuyez sur √.
- 7 Appuyez sur ▲ ou ▼ à plusieurs reprises jusqu'à ce qu'une vitesse inférieure apparaisse.
- 8 Appuyez sur √.

### **Remarques :**

- Plus la vitesse de transmission est basse, plus la télécopie met de temps à imprimer.
- Cette solution réduit la vitesse des futures télécopies jusqu'à ce que vous réinitialisiez la vitesse de transmission.

- 9 Envoyez la télécopie de nouveau.
- 10 Si le problème persiste, répétez la procédure décrite de l'étape 1 à l'étape 9 pour envoyer la télécopie à des vitesses de transmission plus lentes.

## ***Ligne téléphonique occupée***

L'imprimante recompose le numéro automatiquement à trois reprises et à trois minutes d'intervalle. Vous pouvez modifier les paramètres par défaut pour recomposer le numéro jusqu'à cinq fois et jusqu'à 8 minutes d'intervalle.

Pour modifier les paramètres de recomposition, procédez comme suit :

- 1 Sur le panneau de commandes, appuyez sur la touche **Mode Télécopie**.
- 2 Appuyez sur .



- 3 Appuyez sur ▲ ou ▼ à plusieurs reprises jusqu'à ce qu'une ▶ apparaisse en regard de **Conf. envoi**.
- 4 Appuyez sur ✓.
- 5 Pour modifier le nombre de fois où l'imprimante recomposera le numéro :
  - a Appuyez sur ▲ ou ▼ à plusieurs reprises jusqu'à ce qu'une ▶ apparaisse en regard de **Tentatives de recomposition**.
  - b Appuyez sur ✓.
  - c Appuyez sur ▲ ou ▼ à plusieurs reprises jusqu'à ce qu'une ▶ apparaisse en regard du paramètre souhaité.
  - d Appuyez sur ✓.
- 6 Pour modifier la durée entre deux recompositions :
  - a Appuyez sur ▲ ou ▼ à plusieurs reprises jusqu'à ce qu'une ▶ apparaisse en regard de **Intervalle de recomposition**.
  - b Appuyez sur ✓.
  - c Appuyez sur ▲ ou ▼ à plusieurs reprises jusqu'à ce qu'une ▶ apparaisse en regard du paramètre souhaité.
  - d Appuyez sur ✓.

Pour renvoyer le fax ultérieurement à une heure planifiée :

- 1 Sur le panneau de commandes, appuyez sur la touche **Mode Télécopie**.
- 2 Appuyez sur .
- 3 Appuyez sur ▲ ou ▼ à plusieurs reprises jusqu'à ce qu'une ▶ apparaisse en regard de **Différer la télécopie**.
- 4 Appuyez sur ✓.  
▶ apparaît en regard de **Retarder la télécopie en cours**.
- 5 Appuyez sur ✓.
- 6 Entrez l'heure et la date auxquelles vous voulez envoyer la télécopie.
  - Appuyez sur les flèches pour accéder à chaque case.
  - Appuyez sur **1** pour AM (matinée), **2** pour PM (après-midi) ou **3** pour le mode 24 heures.
- 7 Appuyez sur ✓ pour enregistrer vos paramètres et quitter le menu.
- 8 Entrez un numéro de télécopieur.
- 9 Appuyez sur la touche **Démarrer Noir** pour envoyer la télécopie à l'heure indiquée.

## **Mémoire saturée**

Pour réduire l'utilisation de la mémoire :

- Imprimez les télécopies reçues en attente.
- Envoyez moins de pages.

Réduisez la résolution de la télécopie.

- 1 A partir du bureau, cliquez deux fois sur l'icône du logiciel **Productivity Suite**.
- 2 Cliquez sur **Envoyer télécopie**.
- 3 Cliquez sur **Gérer l'historique des télécopies ou Paramètres de l'imprimante Tout en un**.
- 4 Cliquez sur l'onglet **Envoyer**.
- 5 Dans la zone Envoyer la télécopie avec cette qualité d'impression, sélectionnez une qualité d'impression inférieure.
- 6 Cliquez sur **OK**.

**Remarque** : La résolution de télécopie inférieure devient le paramètre par défaut pour toutes les télécopies que vous envoyez ou que vous recevez.

- 7 Envoyez la télécopie de nouveau.

## Désinstallation et réinstallation du logiciel

Si l'imprimante ne fonctionne pas correctement ou si un message d'erreur de communication apparaît lorsque vous essayez d'utiliser l'imprimante, désinstallez puis réinstallez le logiciel de l'imprimante.

- 1 Fermez toutes les applications logicielles.
- 2 Désactivez tous les programmes anti-virus.
- 3 Cliquez sur **Démarrer** → **Programmes** ou **Tous les programmes** → **Lexmark 7300 Series**.
- 4 Cliquez sur **Désinstaller**.
- 5 Suivez les instructions qui s'affichent à l'écran de l'ordinateur pour désinstaller le logiciel de l'imprimante.
- 6 Redémarrez l'ordinateur avant de réinstaller le logiciel.
- 7 Cliquez sur **Annuler** dans tous les écrans Nouveau matériel détecté.
- 8 Insérez le CD et suivez les instructions qui s'affichent à l'écran pour réinstaller le logiciel.

# Avis

Nom du produit	Lexmark™ 7300 Series Tout en un
Numéro de modèle	7300
Type de machine	4418-060, 4418-A60, 4418-G60

## Marques commerciales

Lexmark et Lexmark accompagné du dessin d'un losange sont des marques de Lexmark International, Inc. déposées aux Etats-Unis et dans d'autres pays.

Les autres marques sont la propriété de leurs détenteurs respectifs.

## Conventions

**Remarque :** La mention *Remarque* fournit des informations pouvant vous être utiles.

**ATTENTION :** La mention *Attention* signale un danger pouvant engendrer des blessures corporelles.

**Avertissement :** La mention *Avertissement* signale un danger risquant d'endommager le logiciel ou le matériel.

### Industry Canada compliance statement

This Class B digital apparatus meets all requirements of the Canadian Interference-Causing Equipment Regulations.

### Avis de conformité aux normes de l'industrie du Canada

Cet appareil numérique de la classe B respecte toutes les exigences du Règlement sur le matériel brouilleur du Canada.

## Conformité aux directives de la Communauté européenne (CE)

Ce produit est conforme aux exigences de protection énoncées par les directives 89/336/EEC, 73/23/EEC et 1999/5/EC du Conseil européen sur le rapprochement et l'harmonisation des lois des Etats membres concernant la compatibilité électromagnétique et la sécurité des équipements électriques conçus pour être utilisés sous certaines limites de tension et sur des appareils radio et de télécommunication.

Une déclaration de conformité à ces directives a été signée par le Directeur de la fabrication et de l'assistance technique, Lexmark International, Inc., S.A., Boigny, France.

Ce produit est conforme aux limites des périphériques de classe B EN 55022 et aux exigences en matière de sécurité EN 60950.

## Niveaux d'émission sonore

Les mesures suivantes ont été prises conformément à la norme ISO 7779 et sont rapportées conformément à la norme ISO 9296.

Pression sonore à un mètre en moyenne, dBA	
Impression	53
Numérisation	45
Copie	45

## Directive WEEE (Déchets issus d'équipements électriques et électroniques)



Le logo WEEE indique des procédures et des programmes de recyclage spécifiques aux produits électroniques dans les pays de l'Union Européenne. Nous encourageons le recyclage de nos produits. Si vous avez d'autres questions sur les options de recyclage, visitez le site Web de Lexmark à l'adresse suivante : [www.lexmark.com](http://www.lexmark.com) pour obtenir le numéro de téléphone de votre distributeur local.

## Autres avis de télécommunications

### Avis réservé aux utilisateurs du réseau téléphonique du Canada

Ce produit est conforme aux spécifications techniques d'Industrie Canada. Le numéro REN (ringer equivalence number : numéro d'équivalence de sonnerie) fournit une indication du nombre maximum de terminaux pouvant être connectés à l'interface téléphonique. En bout de ligne, le nombre d'appareils qui peuvent être connectés n'est pas directement limité, mais la somme des REN de ces appareils ne doit pas dépasser cinq. Le numéro REN du modem est indiqué sur l'étiquette produit située à l'arrière de l'équipement.

Les compagnies de téléphone constatent que les surtensions électriques, en particulier celles dues aux éclairs, ont un impact destructeur sur les terminaux privés connectés à des sources d'alimentation CA. Il s'agit-là d'un problème majeur d'échelle nationale. En conséquence, il vous est recommandé de brancher un parasurtenseur dans la prise de courant à laquelle l'équipement est connecté. Utilisez un parasurtenseur répondant à des caractéristiques nominales satisfaisantes et certifié par le laboratoire d'assureurs UL (Underwriter's Laboratories), un autre laboratoire agréé de type NRTL (Nationally Recognized Testing Laboratory) ou un organisme de certification agréé dans votre région ou pays. Ceci prévient tout endommagement de l'équipement causé par les orages locaux et autres surtensions électriques.

Cet équipement utilise des prises de téléphone CA11A.

### Avis réservé aux utilisateurs du réseau téléphonique de Nouvelle-Zélande

Vous trouverez ci-dessous les conditions spécifiques s'appliquant aux utilisateurs de fac-similés. L'obtention du telepermit pour tout élément d'équipement de terminal indique uniquement l'acceptation de Telecom que l'élément répond aux conditions minimales pour une connexion à son réseau. Cela n'indique en aucun cas que le produit a été approuvé par Telecom et n'implique aucune sorte de garantie. En particulier, l'obtention du telepermit ne fournit aucune assurance sur le fonctionnement correct d'un élément avec un autre élément d'équipement de marque ou de modèle différent ayant également obtenu le permit. Cela n'implique pas non plus qu'un produit soit compatible avec tous les services du réseau Telecom.

Cet équipement ne doit pas être configuré pour appeler automatiquement le service d'urgence 111 de Telecom.

Cet équipement ne permet pas forcément de passer un appel sur un autre appareil connecté à la même ligne.

Cet équipement ne doit pas être utilisé dans des circonstances qui pourraient déranger d'autres clients de Telecom.

Certains paramètres requis pour répondre aux exigences du Telepermit de Telecom dépendent de l'équipement (PC) associé à cet appareil. L'équipement associé doit être réglé pour fonctionner dans les limites définies pour répondre aux spécifications de Telecom comme suit:

- Il ne peut y avoir plus de 10 tentatives d'appel du même numéro dans une période de 30 minutes pour tout appel manuel et
- le combiné doit être raccroché pendant au moins 30 secondes entre la fin d'une tentative et le début de la tentative suivante.
- L'équipement doit être réglé pour s'assurer que les appels automatiques de différents numéros sont espacés de manière à ce qu'il n'y ait pas moins de 5 secondes entre la fin d'une tentative d'appel et le début de la suivante.

### Avis sur les télécommunications d'Afrique du sud

Ce modem doit être utilisé avec un parasurtenseur approuvé lorsqu'il est connecté au réseau PSTN.

### Utilisation de ce produit en Allemagne

Cet appareil nécessite l'utilisation d'un filtre de tonalité de facturation allemand (n° de référence Lexmark : 14B5123) devant être installé sur toute ligne recevant des impulsions de comptage en Allemagne. Ces impulsions ne sont pas forcément présentes sur les lignes analogues en Allemagne. L'abonné peut demander que des impulsions de comptage soient placées sur la ligne ou qu'elles soient au contraire retirées en appelant son fournisseur de réseau. Les impulsions de comptage ne sont normalement pas fournies à moins que l'abonné ne le demande expressément lors de l'installation.

### Utilisation de ce produit en Suisse

Cet appareil nécessite l'utilisation d'un filtre de tonalité de facturation suisse (n° de référence Lexmark: 14B5123) devant être installé sur toute ligne recevant des impulsions de comptage en Suisse. Ce filtre doit être utilisé pour toute installation car ces impulsions existent sur toutes les lignes téléphoniques suisses.

## ENERGY STAR



## Consommation électrique

### Consommation électrique du produit

Il peut s'avérer parfois utile de calculer l'utilisation d'énergie totale du produit. Etant donné que les mesures de consommation d'énergie électrique sont exprimées en Watts, la consommation d'électricité doit être multipliée par la durée que le produit passe dans chaque mode pour calculer l'utilisation d'énergie. L'utilisation d'énergie totale du produit est la somme de l'utilisation d'énergie de chaque mode.

Mode	Description	Consommation électrique
Impression	L'imprimante génère une impression sur papier.	14,0 W
Copie	Le produit génère une impression sur papier à partir de documents d'origine sur papier.	13,0 W
Numérisation	Le produit numérise des documents sur papier.	13,0 W
Prête	Le produit attend d'effectuer une impression.	7 W
Economiseur d'énergie	L'imprimante est en mode d'économie d'énergie.	7 W

Désactivé	Le produit est branché à une prise électrique murale, mais il est éteint.	4,5 W
-----------	---------------------------------------------------------------------------	-------

Les niveaux de consommation indiqués dans le tableau précédent représentent des mesures effectuées sur une durée d'utilisation moyenne. Une consommation électrique instantanée peut donner un résultat supérieur à la moyenne.

### ***Economiseur d'énergie***

Ce produit est doté d'un mode d'économie d'énergie appelé Economiseur d'énergie. Le mode Economiseur d'énergie est équivalent au mode de veille défini par l'agence américaine de protection de l'environnement (EPA, Environmental Protection Agency). Le mode Economiseur d'énergie économise l'énergie en réduisant la consommation électrique pendant des longues périodes d'inactivité. Le mode Economiseur d'énergie se déclenche automatiquement lorsque ce produit n'est pas utilisé pendant une certaine période, appelée délai d'inactivité de l'Economiseur d'énergie.

Délai d'inactivité de l'Economiseur d'énergie par défaut (en minutes) :	30
-------------------------------------------------------------------------	----

### ***Mode de désactivation***

Ce produit dispose d'un mode de désactivation qui consomme néanmoins une petite quantité d'électricité. Pour arrêter complètement la consommation électrique du produit, débranchez l'unité d'alimentation de la prise murale.

### ***Utilisation d'énergie totale***

Il peut s'avérer parfois utile de calculer l'utilisation d'énergie totale du produit. Etant donné que les mesures de consommation d'énergie électrique sont exprimées en Watts, la consommation d'électricité doit être multipliée par la durée que le produit passe dans chaque mode pour calculer l'utilisation d'énergie. L'utilisation d'énergie totale du produit est la somme de l'utilisation d'énergie de chaque mode.

### **Déclaration relative au mercure**

La lampe de ce produit contient du mercure (<5mg Hg). Pour des raisons écologiques, sa mise au rebut peut être réglementée dans votre pays. Pour des informations à ce sujet, contactez les autorités locales ou l'Electronic Industries Alliance (Alliance des industries électroniques) à l'adresse suivante : [www.eiae.org](http://www.eiae.org).

# Index

## A

adresse IP, attribution 71  
adresse MAC, recherche 71  
ADSL, utilisation lors de l'envoi de télécopies 92  
agrandissement d'une image 47  
ajout de légendes 68  
alignement des cartouches 76  
alimentation incorrecte de papier ou du support spécial 98  
amélioration de la qualité d'impression 75  
aperçu des photos 30  
appareil photo compatible PictBridge, impression de photos depuis 67  
appareil photo numérique (compatible PictBridge) 67  
articles de magazine, positionnement sur la vitre du scanner 41  
assemblage de copies 43, 46  
attribution d'une adresse IP 71  
avis 108, 110  
avis sur les émissions 107

## B

bac d'alimentation 18  
bac de sortie du papier 18  
blocage des paramètres de télécopie de l'hôte 64  
blocage des télécopies indésirables 64  
Bourrage dans le dispositif d'alimentation 100  
bourrage papier dans le DAAD 98  
bourrage papier dans l'imprimante 97  
bourrages papier continu 99  
boutons de Productivity Suite  
Conseils 28  
Copier 28  
Didacticiel en ligne 28  
Entretien / Dépannage 28  
Envoyer par télécopie 28  
Gestion de documents 27  
Gestion de photos 27  
Joindre à un Email 28  
Numériser 28  
Numériser et modifier un texte (ROC) 28  
Numériser vers PDF 28  
Site Web 27  
utilisation 27  
Visiter notre site Web 27  
boutons Mémoire, configuration à l'aide de l'ordinateur 57  
à l'aide du panneau de commandes 57

boutons, Productivity Suite  
Conseils 28  
Copier 28  
Didacticiel en ligne 28  
Entretien / Dépannage 28  
Envoyer par télécopie 28  
Gestion de documents 28  
Gestion de photos 28  
Joindre à un Email 28  
Numériser 28  
Numériser et modifier un texte (ROC) 28  
Numériser vers PDF 28  
Site Web 28  
utilisation 28  
Visiter notre site Web 27  
buses des cartouches, nettoyage 76

## C

carnet d'adresses, utilisation du 58  
carte de téléphone  
utilisation avec la fonction Téléphone raccroché 55  
utilisation avec l'Utilitaire de configuration du télécopieur 61  
utilisation en entendant la tonalité de la ligne téléphonique 55  
utilisation lors de la configuration des touches Mémoire 57  
utilisation lors de la définition de listes de composition abrégée 57  
utilisation lors de l'envoi de télécopies 52  
cartes de voeux  
chargement 39  
impression 45  
cartes photo, chargement 39  
cartes postales  
chargement 39  
impression 45  
cartouches  
alignement 76  
conservation 77  
désinstallation 73  
installation 74  
nettoyage 76  
nettoyage 76  
cartouches d'encre  
alignement 76  
conservation 77  
désinstallation 73  
installation 74  
nettoyage 76  
nettoyage 76  
Centre de solution  
Etat de l'imprimante, onglet 31  
Onglet Avancé 32  
Onglet Comment 31  
Onglet Contacts 32  
Onglet Dépannage 31  
Onglet Maintenance 32  
ouverture 31  
utilisation 31  
Centre Tout en un  
Fonctions de numérisation et de copie, onglet 29  
lien Entretien/Dépannage 30  
Onglet Images enregistrées 30  
ouverture 28  
chargement  
cartes de voeux 39  
cartes photo 39  
cartes postales 39  
documents dans le dispositif d'alimentation automatique de documents 40  
documents sur la vitre du scanner 41  
enveloppes 38  
étiquettes 38  
fiches 39  
papier 36, 37  
papier à en-tête 37  
papier à haute résolution 37  
papier au format personnalisé 39  
papier continu 40  
papier couché 37  
papier glacé 37  
papier photo 37  
photos sur la vitre du scanner 41  
transparents 39  
commande de consommables 78  
commençant par la dernière page 43  
composants  
bac d'alimentation 18  
bac d'alimentation automatique de documents 18  
bac de sortie du dispositif d'alimentation automatique 18  
bac de sortie du papier 18  
dispositif d'alimentation automatique de documents (DAAD) 18  
panneau de commandes 19  
port de l'unité d'alimentation 19  
port EXT 19  
port LINE 20  
port PictBridge 18  
port USB 19  
porte d'accès arrière 19  
unité du scanner 19  
volet supérieur 18

Composition abrégée  
ajout de groupes de télécopieurs 57  
configuration 57  
utilisation 52  
utilisation du carnet d'adresses 58  
configuration d'une imprimante  
réseau 71  
connexion de l'imprimante  
modem de l'ordinateur 16  
prise murale 13  
répondeur 15  
téléphone 14  
conseils sur le dépannage réseau 71  
Conseils, bouton 28  
consignes de sécurité 2  
consommables, commande 78  
contenu de l'emballage 11  
copie 46  
agrandissement d'une image 47  
clonage d'une image 47  
personnalisation des paramètres 23  
réduction d'une image 47  
répétition d'une image 47  
copie, dépannage  
copies partielles de documents ou de  
photos 89  
impossible de fermer l'unité du  
scanner 88  
la photocopieuse ne répond pas 87  
qualité de la copie médiocre 88  
Copier  
bouton 28  
menu 23  
section 29  
copies partielles de documents ou de  
photos 89

## D

DAAD  
bac 18  
bac de sortie 18  
capacité 41  
numérisation de plusieurs pages 49  
positionnement des documents 40  
dépannage - bourrages et problèmes  
d'alimentation papier  
alimentation incorrecte de papier ou  
du support spécial 98  
bourrage papier dans le DAAD 98  
bourrage papier dans  
l'imprimante 97  
bourrages papier continu 99  
impossible d'alimenter du papier, des  
enveloppes ou des supports spéciaux  
dans l'imprimante 98  
dépannage - impression  
amélioration de la qualité  
d'impression 84  
impressions partielles de documents  
ou de photos 87

la qualité de l'impression est médiocre  
aux bords de la page 86  
la qualité d'impression du texte et des  
images est médiocre 85  
l'impression est lente 86  
l'imprimante n'imprime pas ou ne  
répond pas 86  
dépannage - installation  
impossible d'imprimer à partir d'un  
appareil photo numérique en utilisant  
PictBridge 84  
impossible d'installer le logiciel 81  
la page ne s'imprime pas 82  
le voyant de mise sous tension n'est  
pas allumé 81  
une langue incorrecte apparaît sur  
l'affichage 80  
dépannage - réseau  
impossible d'imprimer sur l'imprimante  
réseau 97  
le nom du réseau n'apparaît pas dans  
la liste 97  
l'imprimante à configurer n'apparaît  
pas dans la liste des imprimantes  
trouvées sur le réseau 96  
dépannage du télécopieur  
impossible d'envoyer ou de recevoir  
une télécopie 92  
l'imprimante a reçu une télécopie  
vierge 95  
télécopie reçue de qualité  
médiocre 95  
vous pouvez envoyer mais pas  
recevoir une télécopie 93  
vous pouvez recevoir mais pas  
envoyer une télécopie 94  
dépannage, bourrages et problèmes  
d'alimentation papier  
alimentation incorrecte de papier ou  
du support spécial 98  
bourrage papier dans le DAAD 98  
bourrage papier dans  
l'imprimante 97  
bourrages papier continu 99  
impossible d'alimenter du papier, des  
enveloppes ou des supports spéciaux  
dans l'imprimante 98  
dépannage, copie  
copies partielles de documents ou de  
photos 89  
impossible de fermer l'unité du  
scanner 88  
la photocopieuse ne répond pas 87  
qualité de la copie médiocre 88  
dépannage, impression  
amélioration de la qualité  
d'impression 84  
impressions partielles de documents  
ou de photos 87  
la qualité de l'impression est médiocre  
aux bords de la page 86

la qualité d'impression du texte et des  
images est médiocre 85  
l'impression est lente 86  
l'imprimante n'imprime pas ou ne  
répond pas 86  
dépannage, installation  
impossible d'imprimer à partir d'un  
appareil photo numérique en utilisant  
PictBridge 84  
impossible d'installer le logiciel 81  
la page ne s'imprime pas 82  
le voyant de mise sous tension n'est  
pas allumé 81  
une langue incorrecte apparaît sur  
l'affichage 80  
dépannage, messages d'erreur  
Bourrage dans le dispositif  
d'alimentation 100  
Bourrage papier 99  
cartouche droite manquante 102  
cartouche gauche manquante 102  
déblocage du chariot 101  
échec de connexion 103  
erreur 1104 102  
erreur cartouche droite 100  
erreur cartouche gauche 100  
erreur télécopie 102  
erreur télécopie distante 104  
ligne téléphonique occupée 104  
mémoire saturée 105  
mode Télécopie non pris en  
charge 103  
niveau d'encre couleur bas 99  
niveau d'encre noire bas 99  
niveau d'encre photo bas 99  
problème d'alignement 102  
problème de cartouche 100  
dépannage, numérisation  
impossible de numériser vers  
l'ordinateur via le réseau 91  
impossible de numériser vers une  
application 91  
la numérisation du document a  
échoué 90  
la numérisation est trop lente ou  
bloque l'ordinateur 90  
le scanner ne répond pas 89  
numérisations partielles de  
documents ou de photos 91  
qualité d'image numérisée  
médiocre 90  
Dépannage, réseau  
impossible d'imprimer sur l'imprimante  
réseau 97  
le nom du réseau n'apparaît pas dans  
la liste 97  
l'imprimante à configurer n'apparaît  
pas dans la liste des imprimantes  
trouvées sur le réseau 96



dépannage, télécopie  
 impossible d'envoyer ou de recevoir une télécopie 92  
 l'imprimante a reçu une télécopie vierge 95  
 télécopie reçue de qualité médiocre 95  
 vous pouvez envoyer mais pas recevoir une télécopie 93  
 vous pouvez recevoir mais pas envoyer une télécopie 94  
 Didacticiel en ligne, bouton 28  
 dispositif d'alimentation automatique de documents (DAAD) 18  
 documents  
 chargement dans le DAAD 40  
 copie 46  
 envoyer une télécopie à l'aide de l'ordinateur 54  
 envoyer une télécopie à partir du panneau de commandes 53  
 impression 43  
 numérisation de texte à modifier 50  
 numérisation d'images pour édition 50  
 numérisation pour un envoi par Email 49  
 positionnement sur la vitre du scanner 41

**E**  
 emballage, contenu 11  
 en-tête de télécopie, définition d'un 62  
 Entretien / Dépannage  
 bouton 28  
 lien 30  
 enveloppes  
 chargement 38  
 impression 44  
 envoi par Email de documents ou de photos 49  
 Envoyer par télécopie  
 bouton 28  
 menu 25  
 erreur - niveau d'encre couleur bas 99  
 erreur - niveau d'encre noire bas 99  
 erreur - niveau d'encre photo bas 99  
 erreur 1104 102  
 erreur cartouche droite 100  
 erreur Cartouche droite manquante 102  
 erreur cartouche gauche 100  
 erreur Cartouche gauche manquante 102  
 erreur Télécopie 102  
 erreur télécopie distante 104

**É**  
 état de l'imprimante 32  
 étiquettes, chargement 38

**F**  
 fiches  
 chargement 39  
 impression 45  
 fonction de composition avec combiné raccroché 55  
 Fonctions de numérisation et de copie, onglet  
 Copier, section 29  
 Outils de productivité, section 29  
 section Numériser 29  
 utilisation 29  
 Visualiser, section 30  
 formats papier, spécification 33

**G**  
 gartes, impression de 45  
 Gestion de documents, bouton 27  
 Gestion de photos, bouton 27  
 graphiques, édition de 33

**I**  
 impossible d'alimenter du papier, des enveloppes ou des supports spéciaux dans l'imprimante 98  
 impossible de fermer l'unité du scanner 88  
 impossible de numériser vers l'ordinateur via le réseau 91  
 impossible de numériser vers une application 91  
 impossible d'envoyer ou de recevoir une télécopie 92  
 impossible d'imprimer à partir d'un appareil photo numérique en utilisant PictBridge 84  
 impossible d'imprimer sur l'imprimante réseau 97  
 impossible d'installer le logiciel 81  
 impression  
 cartes 45  
 cartes de vœux 45  
 cartes postales 45  
 commençant par la dernière page 43  
 copies assemblées 43  
 document 43  
 enveloppes 44  
 fiches 45  
 imprimer plusieurs pages sur une feuille 44  
 inverser l'ordre des pages 43  
 liste de numéros de télécopie bloqués 64  
 photos 66  
 photos d'un appareil photo compatible PictBridge 67  
 photos sans bordure 66  
 transparents 44  
 impression IP directe 70

impression partagée  
 méthode Entre homologues 69  
 méthode Pointer et imprimer 69  
 impressions partielles de documents ou de photos 87  
 imprimante réseau  
 configuration 71  
 installation 71  
 informations, recherche 9  
 installation  
 cartouches d'encre 74  
 imprimante réseau 71  
 logiciel et partage d'imprimante sur le réseau 69  
 inverser l'ordre des pages 43

**J**  
 Joindre à un Email, bouton 28  
 journaux, positionnement sur la vitre du scanner 41

**L**  
 la numérisation du document a échoué 90  
 la numérisation est trop lente ou bloque l'ordinateur 90  
 la page ne s'imprime pas 82  
 la photocopieuse ne répond pas 87  
 la qualité de l'impression est médiocre aux bords de la page 86  
 la qualité d'impression du texte et des images est médiocre 85  
 Langue, modification sur l'affichage 80  
 le nom du réseau n'apparaît pas dans la liste 97  
 le scanner ne répond pas 89  
 le voyant de mise sous tension n'est pas allumé 81  
 légendes, ajout 68  
 l'impression est lente 86  
 l'imprimante à configurer n'apparaît pas dans la liste des imprimantes trouvées sur le réseau 96  
 l'imprimante a reçu une télécopie vierge 95  
 l'imprimante n'imprime pas ou ne répond pas 86  
 logiciel  
 Centre de solution 31  
 Centre Tout en un 28  
 Productivity Suite 27  
 Programme d'édition de photos 33  
 Propriétés d'impression 32  
 suppression et réinstallation 106  
 Utilitaire de configuration du télécopieur 35  
 logiciel de l'imprimante  
 désinstallation 106  
 réinstallation 106  
 utilisation 27

luminosité, menu Télécopier 25

## M

menu Actions 33  
menu Maintenance  
  menu Copie 23  
  menu Numérisation 24  
  Télécopie, menu 25  
message d'erreur Débloquer le chariot 101  
message d'erreur Echec de connexion 103  
message d'erreur Ligne téléphonique occupée 104  
message d'erreur Mémoire saturée 105  
message d'erreur Mode Télécopie non pris en charge 103  
messages d'erreur  
  Bourrage dans le dispositif d'alimentation 100  
  Bourrage papier 99  
  cartouche droite manquante 102  
  cartouche gauche manquante 102  
  déblocage du chariot 101  
  échec de connexion 103  
  erreur 1104 102  
  erreur cartouche droite 100  
  erreur cartouche gauche 100  
  erreur télécopie 102  
  erreur télécopie distante 104  
  ligne téléphonique occupée 104  
  mémoire saturée 105  
  mode Télécopie non pris en charge 103  
  niveau d'encre couleur bas 99  
  niveau d'encre noire bas 99  
  niveau d'encre photo bas 99  
  problème d'alignement 102  
  problème de cartouche 100  
méthode Entre homologues 70  
méthode Pointer et imprimer 70  
mise en page, sélection 33  
modification  
  images numérisées 50  
  texte d'un document (ROC) 50

## N

nettoyage des buses des cartouches 76  
niveaux d'émission sonore 107  
numérisation  
  à l'aide du panneau de commandes 49  
  de magazines et de journaux 51  
  modification de texte 50  
  modification d'images 50  
  personnalisation des paramètres 24  
  plusieurs pages 49  
  pour un envoi par Email 49

  sur un réseau 51  
  vers l'ordinateur 51  
numérisation en réseau 51  
numérisation, dépannage  
  impossible de numériser vers l'ordinateur via le réseau 91  
  impossible de numériser vers une application 91  
  la numérisation du document a échoué 90  
  la numérisation est trop lente ou bloque l'ordinateur 90  
  le scanner ne répond pas 89  
  numérisations partielles de documents ou de photos 91  
  qualité d'image numérisée médiocre 90  
numérisations partielles de documents ou de photos 91  
Numériser  
  bouton 28  
  menu 24  
  section 29  
Numériser et modifier un texte (ROC), bouton 28  
Numériser vers PDF, bouton 28  
Numérotation de groupe  
  configuration 57  
  utilisation 52  
  utilisation du carnet d'adresses 58

## O

Onglet Comment 31  
Onglet Config. papier  
  changement de format de papier 33  
  modification de l'orientation 33  
Onglet Contacts 32  
Onglet Dépannage 31  
Onglet Images enregistrées  
  Impression de la photo, section 30  
  Outils de productivité, section 30  
  Ouvrir avec, section 30  
  Visualiser, section 30  
Onglet Maintenance 32  
Onglet Mise en page  
  changement du type de document 33  
  recto verso 33  
Onglet Qualité / Copies 33  
orientation paysage, sélection 33  
orientation portrait, sélection 33  
orientation, modification  
  paysage 33  
  portrait 33  
Outils de productivité, section 29

## P

page d'album, création 67  
page d'album, création 67

panneau de commandes 19  
  installation d'une autre langue 12  
  paramètres de copie 23  
  paramètres de numérisation 24  
  paramètres de télécopie 25  
  parcourir les menus 22  
  utilisation 20  
papier à en-tête, chargement 37  
papier continu, chargement 40  
papier couché, chargement 37  
papier glacé, chargement 37  
papier personnalisé, chargement 39  
papier photo, chargement 37  
papier premium, chargement 37  
papier, chargement 36, 37  
paramètres par défaut  
  menu Copie 23  
  menu Numérisation 24  
  Télécopie, menu 25  
personnalisation des paramètres  
  copie 23  
  numérisation 24  
  télécopie 25  
  Utilitaire de configuration du télécopieur 61  
photos  
  ajout de légendes 68  
  impression 66  
  Impression à partir de Productivity Suite 66  
  impression à partir d'un appareil photo compatible PictBridge 67  
  impression sans bordure 66  
  modification 33  
  page d'album 67  
  page d'album 67  
  positionnement sur la vitre du scanner 41  
  photos sans bordure, impression 66  
  pied de page, définition d'un 63  
  plusieurs pages, numérisation à l'aide du panneau de commandes 49  
  port de l'unité d'alimentation 19  
  port EXT 19  
  port LINE 20  
  port PictBridge 18  
  port USB 19  
  porte d'accès arrière 19  
  présentation du numéro, utilisation 56  
  problème d'alignement 102  
  problème de bourrage papier 99  
  problème de cartouche 100  
  Productivity Suite, utilisation 27  
  Programme d'édition de photos, utilisation 33  
  Propriétés d'impression  
    menu Actions 33  
    menu Enregistrer les paramètres 33  
    menu Options 33  
    Onglet Config. papier 33  
    Onglet Mise en page 33

Onglet Qualité / Copies 33  
Onglets de la boîte de dialogue  
Propriétés d'impression 33  
ouverture 32  
Publications, recherche 9

## Q

qualité de la copie médiocre 88  
qualité d'image numérisée  
médiocre 90  
qualité d'impression, amélioration 75

## R

rapports d'activité de télécopie 57  
réception d'une télécopie  
à l'aide d'un répondeur 55  
automatiquement 55  
manuelle 56  
transfert de télécopies 56  
recherche  
adresse MAC 71  
informations 9  
publications 9  
Site Web 10  
recyclage  
déclaration WEEE 108  
recyclage des produits Lexmark 79  
réduction d'une image 47  
répétition d'une image 47  
répondeur, réception d'une télécopie  
avec un 55  
retrait des cartouches d'encre 73  
ROC, modification du texte d'un  
document 50

## S

Site Web  
bouton 27  
recherche 10  
sonneries spéciales 59  
sonneries spéciales, sélection 59

## T

télécopie  
personnalisation des paramètres 61  
rapports d'activité 57  
réception automatique 55  
réception manuelle 56  
transfert 56  
télécopie reçue de qualité  
médiocre 95  
télécopie  
à l'aide de l'ordinateur 54  
à l'aide du panneau de  
commandes 53  
blocage de modifications indésirables  
des paramètres 64  
blocage des télécopies  
indésirables 64

configuration d'un préfixe à  
composer 59  
définition du nombre de sonneries  
avant réponse automatique 60  
envoi d'une télécopie à diffusion  
générale à une heure planifiée 54  
envoi en amont d'un PBX 60  
envoi en entendant la tonalité de la  
ligne téléphonique 55  
envoi immédiat d'une télécopie à  
diffusion générale 53  
liste de composition abrégée, ajout de  
groupes 57  
liste de composition abrégée,  
définition d'une 57  
personnalisation des paramètres à  
l'aide de l'ordinateur 61  
personnalisation des paramètres à  
l'aide du panneau de  
commandes 25  
saisie d'un numéro de  
télécopieur. 52  
sélection d'une connexion de  
télécopie 12  
utilisation de l'ADSL 92  
utilisation d'un numéro de carte de  
téléphone 52  
Utilisation de Productivity Suite 91  
télécopies à diffusion générale, envoi  
de  
à une heure déterminée 54  
immédiatement 53  
télécopies indésirables, blocage 64  
touches, panneau de commandes  
Annuler 21  
Carnet d'adresses 21  
Démarrer Couleur 22  
Démarrer Noir 22  
Flèche vers le bas 21  
Flèche vers le haut 21  
Marche/arrêt 22  
Mémoire, touches 20  
Menu 22  
Mode Copie 20  
Mode Numérisation 20  
Mode Télécopie 20  
pavé numérique 22  
Recomposer/Pause 21  
Réponse auto 21  
Retour 22  
Sélectionnez 21  
Tout sur une page, fonction 44  
transfert d'une télécopie 56  
transparents  
chargement 39  
impression 44

## U

une langue incorrecte apparaît sur  
l'affichage 80  
unité du scanner 19

Utilisation d'un appareil photo  
numérique (compatible PictBridge) 67  
utilisation en réseau  
Utilisation de la méthode Entre  
homologues 70  
Utilisation de la méthode Pointer et  
imprimer 70  
utilisation d'un serveur  
d'impression 70  
Utilitaire de configuration du  
télécopieur  
onglet Composition abrégée 62  
onglet Connexion/composition 62  
onglet Envoyer 62  
onglet Recevoir 62  
personnalisation des paramètres 61  
utilisation 35, 61

## V

Visualiser, section 30  
vitre du scanner  
nettoyage 78  
positionnement des documents 41  
volet supérieur 18  
vous pouvez envoyer mais pas recevoir  
une télécopie 93  
vous pouvez recevoir mais pas envoyer  
une télécopie 94