

XP52 SERIE

www.krups.com



F
I
E
P
D
GB
NL
DK
N
S
FIN

KRUPS

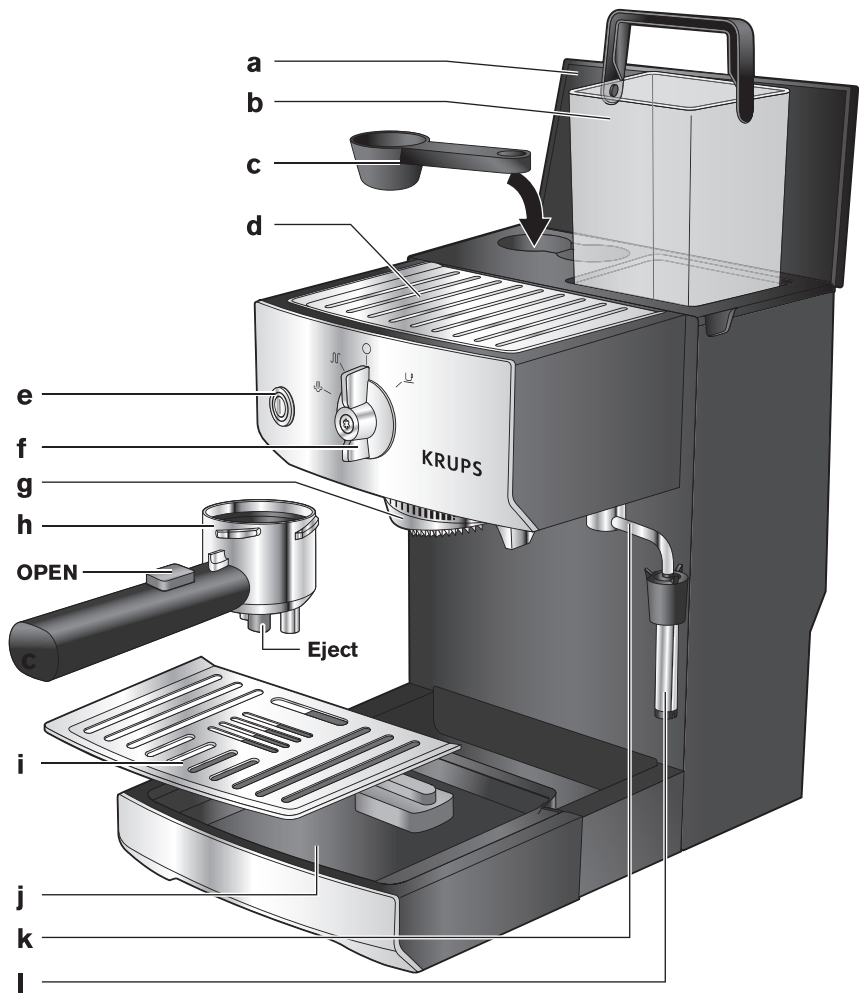

e
f
g
h
OPEN

a
b
c
d

Eject

i
j
k
l

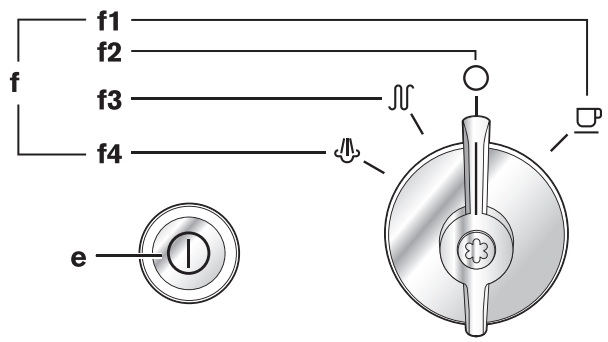

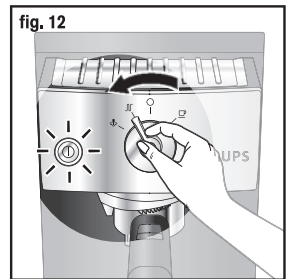
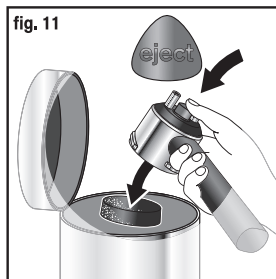
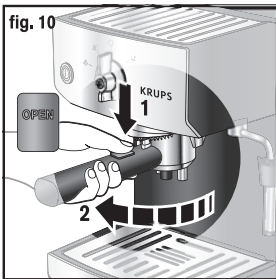
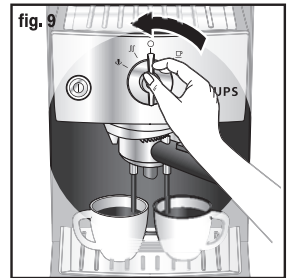
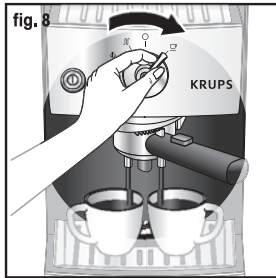
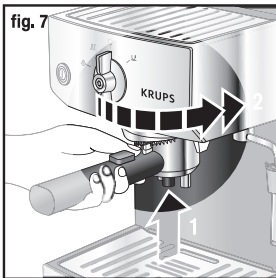
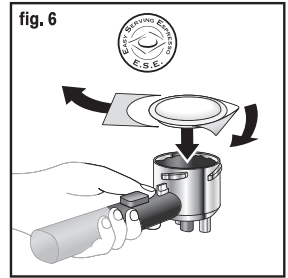
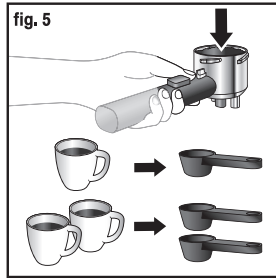
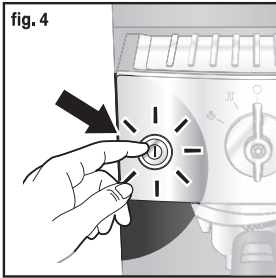
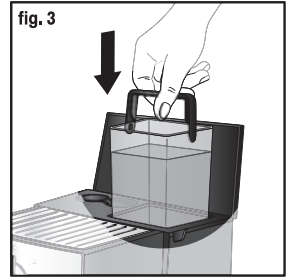
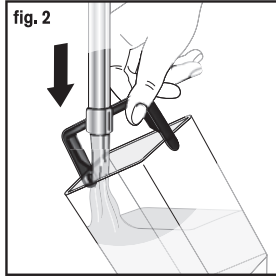
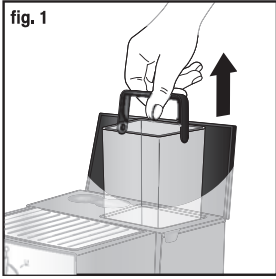

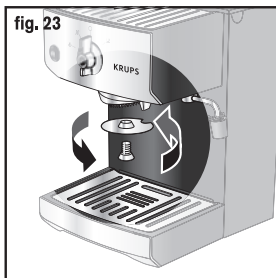
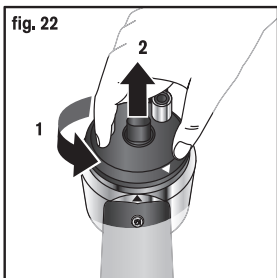
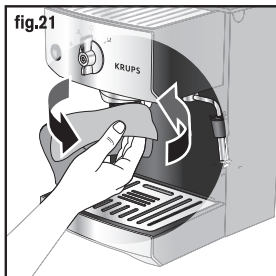
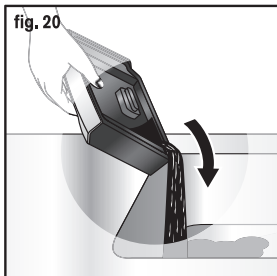
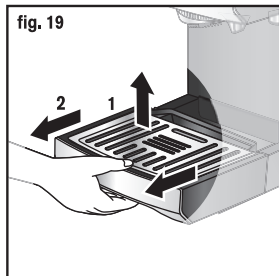
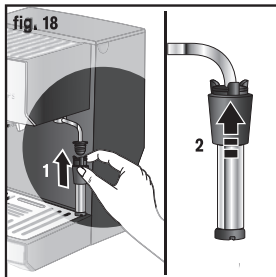
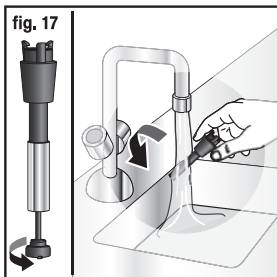
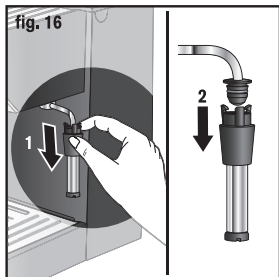
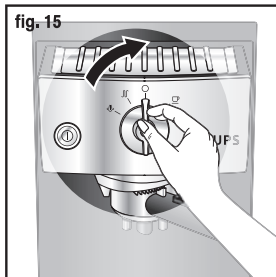
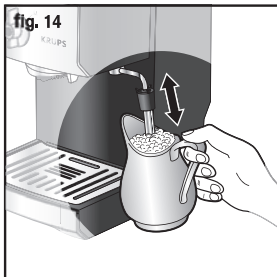
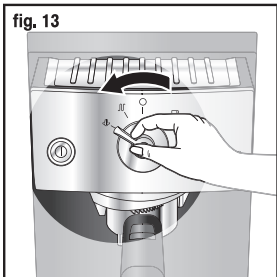

Position for 1 ☕



Position for 2 ☕



Nous vous remercions de votre confiance et de votre fidélité aux produits Krups. Votre machine est équipée d'un porte-filtre qui dispose de trois systèmes exclusifs :

- L'un pour le tassage progressif de la mouture lors du positionnement du porte-filtre (système KTS « Krups Tamping System »).
- L'autre pour l'éjection du marc.
- Le dernier pour l'utilisation de dosettes E.S.E. (Easy Serving Espresso) ou souples.

Il est en outre démontable, ce qui permet de le maintenir, par des nettoyages fréquents, en parfait état de fonctionnement. Par sécurité, votre porte-filtre est équipé d'un système de verrouillage pour qu'il reste en place lors de la montée en pression.

1. DESCRIPTION

- | | |
|---|---|
| a Couvercle du réservoir | h Porte-filtre avec système d'éjection du marc ou de la dosette et tassage progressif du café : système KTS « Krups Tamping System ». Compatible café moulu (1 ou 2 tasses) et dosettes E.S.E. ou souples. |
| b Réservoir d'eau amovible | i Grille du tiroir récolte-gouttes |
| c Cuillère mesure | j Tiroir récolte-gouttes muni de son indicateur de niveau |
| d Plateau chauffe-tasses | k Buse vapeur multidirectionnelle |
| e Bouton Marche / Arrêt avec témoin lumineux | l Accessoire cappuccino |
| f Sélecteur de fonctions | |
| f1. Position café ☐ | |
| f2. Position arrêt ○ | |
| f3. Position préchauffage vapeur ∩ | |
| f4. Position vapeur ☽ | |
| g Tête de percolation | |

2. CONSIGNES DE SÉCURITÉ

- Avant la mise en marche de votre espresso, lisez attentivement ce mode d'emploi.
- Cet appareil est destiné à être utilisé dans des applications domestiques et analogues telles que :
 - des coins cuisines réservés au personnel dans des magasins, bureaux et autres environnements professionnels ;
 - des fermes ;
 - l'utilisation par les clients des hôtels, motels et autres environnements à caractère résidentiels ;
 - des environnements du type chambres d'hôtes.
- Ne branchez l'appareil que sur une prise avec terre. Vérifiez que la tension indiquée sur la plaque signalétique de l'appareil correspond bien à celle de votre installation électrique.
- N'enlevez pas le porte-filtre contenant la mouture durant le passage de l'eau car l'appareil est alors sous pression.
- N'utilisez pas l'appareil si le tiroir récolte-gouttes et la grille ne sont pas mis en place.
- La prise doit être retirée en cas de problème durant l'écoulement du café ou avant de nettoyer votre appareil.
- Ne débranchez pas l'appareil en tirant sur le cordon et ne placez pas le cordon sur un angle vif ou le coin d'un meuble.
- Évitez le contact du cordon ou de vos mains avec les parties chaudes de l'appareil (plateau chauffe-tasses, porte-filtre, buse vapeur).
- Ne plongez jamais l'appareil dans l'eau.
- Tenez les enfants à distance et ne laissez pas pendre le cordon.
- Conformez-vous à la notice pour les instructions de détartrage.
- Ne mettez pas l'appareil en marche s'il est endommagé ou si le cordon est en mauvais état.

- Si le câble d'alimentation est endommagé, il doit être remplacé par le fabricant, son service après vente ou des personnes de qualification similaire afin d'éviter un danger.
- Vérifiez que le porte-filtre est bien serré avant de faire couler le café.
- Cet appareil n'est pas prévu pour être utilisé par des personnes (y compris les enfants) dont les capacités physiques, sensorielles ou mentales sont réduites ou des personnes dénuées d'expérience ou de connaissance, sauf si elles ont pu bénéficier, par l'intermédiaire d'une personne responsable de leur sécurité, d'une surveillance ou d'instructions préalables concernant l'utilisation de l'appareil.
- Il convient de surveiller les enfants pour s'assurer qu'ils ne jouent pas avec l'appareil.
- Les accessoires et parties démontables de l'appareil ne passent pas au lave-vaisselle.

3. CARACTÉRISTIQUES TECHNIQUES

- Pompe : 15 bars
- Porte-filtre avec système d'éjection du marc. Compatible café moulu et tous types de dosettes, E.S.E. ou souples.
- Fonction vapeur
- Arrêt automatique au bout de 30 minutes (protection de l'environnement).
- Réservoir amovible (capacité : 1.1 litre)
- Puissance : 1450 W
- Tension : 220-240 V – 50/60Hz
- Dispositifs de sécurité contre les surchauffes
- Dimensions : H. 300 mm, L. 230 mm, P. 280 mm



IMPORTANT !

Tension d'utilisation : cet appareil est prévu pour fonctionner uniquement en courant alternatif 220-240 V.

Type d'utilisation : cet appareil est prévu pour une UTILISATION DOMESTIQUE SEULEMENT.

4. CONSEILS

- Pour obtenir un espresso à l'arôme intense, nous vous recommandons d'utiliser du café spécial espresso fraîchement moulu qui convient à la délicatesse de la préparation de ce type de boisson, ainsi que des tasses d'une capacité ne dépassant pas 50 ml.
- Conservez la mouture au réfrigérateur, elle garde ainsi plus longtemps son arôme.
- Ne remplissez pas votre porte-filtre à ras, mais utilisez la cuillère mesure (1 cuillère par tasse).
- Si vous n'utilisez pas l'appareil pendant plus de 5 jours, videz et rincez le réservoir d'eau.
- Avant d'enlever le réservoir pour le remplir ou pour le vider, veillez à toujours éteindre l'appareil.
- Veillez à toujours poser l'appareil sur une surface plane et stable.
- Pour obtenir une meilleure température de café en tasse, nous vous conseillons de préchauffer vos tasses.
- Pour prolonger la durée de vie de votre appareil, nous vous conseillons d'utiliser une cartouche filtrante Claris Aqua Filter System F088 (accessoire non fourni) et de procéder à des détartrages réguliers.



IMPORTANT !

Avant la première utilisation, après des arrêts prolongés ou après détartrage, l'appareil doit être nettoyé comme décrit au paragraphe 5 : « PREMIERE MISE EN SERVICE ».

5. PREMIÈRE MISE EN SERVICE

Avant d'utiliser votre machine à espresso, nettoyez tous les accessoires dans de l'eau savonneuse puis séchez-les.

Si vous n'utilisez pas la cartouche Claris, reportez-vous directement au paragraphe "RINÇAGE DE VOTRE APPAREIL".

INSTALLATION DE LA CARTOUCHE CLARIS :

Si vous utilisez une cartouche Claris, veuillez suivre la procédure suivante pour la remplir d'eau :

- Vissez la cartouche Claris au fond du réservoir.
- Remplissez-le d'eau (**fig.2**).
- Remplacez le réservoir en le positionnant fermement pour assurer l'arrivée d'eau et refermez le couvercle (**fig.3**).
- Mettez l'appareil en marche en appuyant sur le bouton « Marche / Arrêt » (**fig.4**).
- Tournez le sélecteur en position « préchauffage vapeur ». Lorsque le voyant devient fixe, ramenez le sélecteur en position « arrêt ». Répétez cette opération 2 fois de plus.

Pour s'assurer que la cartouche est bien remplie, mettez un récipient sous la tête de percolation, tournez le sélecteur en position « café » et vérifiez que de l'eau s'écoule. Si ce n'est pas le cas, répétez la procédure décrite ci-dessus.

RINÇAGE DE VOTRE APPAREIL

Procédez ensuite à un rinçage de votre appareil. Pour cela :

- Ouvrez le couvercle et enlevez le réservoir à l'aide de la poignée (**fig.1**).
- Remplissez-le d'eau (**fig.2**).
- Remplacez le réservoir en le positionnant fermement pour assurer l'arrivée d'eau et refermez le couvercle (**fig.3**).
- Mettez l'appareil en marche en appuyant sur le bouton « Marche / Arrêt » (**fig.4**).
- Insérez le porte-filtre (sans mouture) dans l'appareil (**fig.7**).
- Mettez un récipient d'un volume suffisant sous le porte-filtre.
- Dès que l'appareil atteint la bonne température, le témoin lumineux devient fixe, tournez alors le sélecteur sur la position « café » et laissez couler toute l'eau contenue dans le réservoir (**fig.8**).
- Si nécessaire, interrompez l'opération en tournant le sélecteur sur la position « arrêt » pour vider le récipient puis reprenez l'opération (**fig.9**).
- Videz le récipient et déverrouillez le porte filtre : appuyez sur le bouton « OPEN » du porte filtre et tournez vers la gauche (**fig.10**).

6. PRÉPARATION D'UN ESPRESSO

Afin de dégager tous les arômes du café et vous donner entière satisfaction, cette machine réalise une pré-infusion avant chaque café. La pompe fonctionne 3 secondes, s'interrompt les 3 secondes suivantes puis continue le cycle jusqu'à la fin de la préparation.

PRECHAUFFAGE DES ACCESSOIRES

Pour un meilleur résultat, nous vous conseillons d'effectuer au préalable **un préchauffage des accessoires** (porte-filtre et tasses) **sans mouture**. Pour cela :

- Remplissez le réservoir d'eau et mettez l'appareil en marche (**fig.1, 2, 3 et 4**).
- Mettez le porte-filtre en place, placez les tasses dessous.

Dès que l'appareil atteint la bonne température, le témoin lumineux cesse de clignoter.

- Tournez alors le sélecteur sur la position « café » (**fig.8**).

- Quand les tasses sont remplies d'eau chaude, remettez le sélecteur sur la position « arrêt » (fig.9).
- Enlevez les tasses.
- Déverrouillez le porte-filtre : appuyez sur le bouton « OPEN » en tournant le porte-filtre vers la gauche et retirez-le de l'appareil (fig.10).

Remarque : Lorsque l'appareil est chaud, les tasses à espresso peuvent être préchauffées sur le plateau chauffe-tasses.

AVEC CAFÉ MOULU

Le type de mouture que vous choisissez déterminera la force et le goût de votre espresso.

- Remplissez le réservoir d'eau et mettez l'appareil en marche (fig.1, 2, 3 et 4). Durant le préchauffage de l'appareil, le témoin lumineux clignote.
- A l'aide de la cuillère mesure, mettez la mouture dans le porte-filtre : une cuillère mesure (pleine à ras bord) par tasse (fig.5).
- Enlevez l'excédent de mouture sur le bord du porte-filtre.

Important : Ne tassez pas la mouture dans le porte-filtre. Le café est tassé automatiquement avec le système KTS « Krups Tamping System ».

- Insérez le porte-filtre dans l'appareil en le tournant au maximum vers la droite, jusqu'en butée (fig.7).
- Mettez une ou deux tasses sous le porte-filtre.

Dès que l'appareil atteint la bonne température, le témoin lumineux devient fixe.

- Tournez alors le sélecteur sur la position « café » (fig.8).
- Lorsque vous avez obtenu la quantité de café souhaitée, remettez le sélecteur sur la position « arrêt » (fig.9).
- Déverrouillez le porte-filtre : appuyez sur le bouton « OPEN » en tournant le porte-filtre vers la gauche et retirez-le de l'appareil (fig.10).
- Jetez le marc grâce au système d'éjection en pressant sur le bouton « EJECT » situé entre les deux buses sortie café (fig.11). Lavez le porte-filtre à l'eau courante, en actionnant la touche « EJECT » pour éliminer les restes de mouture.

Le porte-filtre peut de nouveau être rempli pour préparer d'autres espressos.

AVEC UNE DOSETTE ESPRESSO «E.S.E.»

« E.S.E. » pour « Easy Serving Espresso » (préparation simplifiée de l'espresso) est une dosette emballée (44 mm de diamètre) de 7g de café sélectionné, moulu et compacté entre deux papiers filtres, spécialement conçue pour la réalisation d'espresso « ristretto » (serré) à l'italienne.

Ce système permet une utilisation immédiate, simple, propre et confortable de votre machine.

- Remplissez le réservoir d'eau et mettez l'appareil en marche (fig.1, 2, 3 et 4). Durant le préchauffage de l'appareil, le témoin lumineux clignote.
- Déchirez le papier qui dépasse de la dosette, placez la dosette E.S.E. dans le porte-filtre, avec l'inscription rouge vers le bas (fig.6).

Veillez à bien placer tout le papier à l'intérieur du porte-filtre, sinon il pourrait y avoir des fuites.

- Si la dosette est mal placée, le résultat en tasse ne sera pas satisfaisant.
- Ne jamais utiliser deux dosettes ensemble.
- Suivez les étapes des figures 7 à 11 de la préparation d'un espresso.

AVEC UNE DOSETTE SOUPLE

Votre machine est également compatible avec les dosettes souples (généralement 60 mm de diamètre). Ce type de dosettes n'étant pas spécifiquement conçu pour les machines espresso, vous obtiendrez un espresso moins corsé qu'avec une dosette E.S.E.

- Remplissez le réservoir d'eau et mettez l'appareil en marche (**fig.1, 2, 3 et 4**). Durant le préchauffage de l'appareil, le témoin lumineux clignote.
- Déposez une dosette souple dans le porte-filtre. Ne jamais mettre deux dosettes ensemble. Si la dosette est mal placée, le résultat en tasse ne sera pas satisfaisant.
- Suivez les étapes des figures 7 à 11 de la préparation d'un espresso.

7. FONCTION VAPEUR

La vapeur sert à faire mousser le lait (pour préparer par exemple un cappuccino ou un café latte) grâce à l'accessoire cappuccino.

Pour produire la vapeur, la pompe fonctionne en émettant un bruit intermittent.

Après l'utilisation de la fonction vapeur, l'appareil refroidit automatiquement en pompant de l'eau froide qui va refroidir le système de chauffe. Durant les cycles de pompage, le surplus de vapeur contenu dans le système de chauffe se libère avec l'eau chaude dans le plateau récolte-gouttes.

Le dégagement de vapeur et le bruit qui l'accompagne sont nécessaires au refroidissement de l'appareil.

Attention : durant et après l'utilisation de l'appareil, les parties métalliques de la buse vapeur peuvent être brûlantes.

UTILISATION DE LA BUSE VAPEUR POUR FAIRE MOUSSER DU LAIT

- Remplissez le réservoir d'eau et mettez l'appareil en marche (**fig.1, 2, 3 et 4**).
- Tournez le sélecteur sur la position « préchauffage vapeur ». Le témoin lumineux clignote (**fig.12**).
- Déplacez la buse vapeur vers l'extérieur de l'appareil.
- Versez 60 à 100ml de lait demi-écrémé dans un récipient étroit d'environ 1/2 litre et pouvant passer sous la buse vapeur. Le lait et son récipient doivent être bien froids.
- Nous vous conseillons d'utiliser du lait pasteurisé ou du lait UHT et d'éviter le lait cru.
- Dès que le témoin lumineux devient fixe, plongez la buse vapeur dans le lait.
- Tournez le sélecteur sur la position « vapeur » (**fig.13**).
- Pour un bon résultat, maintenez la buse au fond du récipient environ 25 secondes le temps que le lait chauffe (sans toutefois toucher le fond du récipient). Ensuite, descendez progressivement le récipient pour que la buse remonte vers la surface (sans jamais sortir du lait) (**fig.14**).
- Une fois la mousse obtenue, tournez le sélecteur sur la position « arrêt » (**fig.15**). A ce moment là, l'appareil refroidit automatiquement en lançant 3 cycles de pompage par intermittence. Une fois cette opération automatique terminée, vous pouvez vous faire un café.

Important : Pour éviter de boucher les trous de l'accessoire cappuccino, la mousse de lait ne doit jamais atteindre la bague en plastique noire.

Il est important de nettoyer l'accessoire cappuccino après chaque utilisation pour éviter que le lait ne sèche à l'intérieur. Pour cela :

- Placez l'accessoire cappuccino dans un récipient rempli d'eau.
- Tournez le sélecteur sur la position « Préchauffage vapeur ».
- Une fois que le témoin lumineux est fixe, tournez-le sur la position « vapeur » (pour enlever le reste de lait), faites fonctionner 30 secondes.
- Tournez le sélecteur sur la position « arrêt ».
- Nettoyez l'accessoire cappuccino avec un linge humide.

Pour un nettoyage en profondeur de l'accessoire cappuccino, reportez-vous au paragraphe 8 « Nettoyage et Entretien ».



ATTENTION !

La buse vapeur est encore chaude !

UTILISATION DE L'ACCESSOIRE AUTO-CAPPUCCINO KRUPS XS 6000 POUR FAIRE MOUSSER DU LAIT (VENDU SEPARÉMENT)

L'accessoire auto-cappuccino facilite la préparation de cappuccino et de caffè latte. Il est composé d'une buse spéciale à deux positions, d'un récipient à lait en inox et d'un tuyau.

Cet accessoire peut être vendu séparément.

- Assemblez les différentes pièces. Choisissez la position cappuccino ou caffè latte sur la buse spéciale.
- Remplissez le récipient de lait et placez une tasse ou un verre sous la buse spéciale auto-cappuccino.
- Tournez le sélecteur en position « préchauffage vapeur ». Une fois que le témoin lumineux est fixe, placez-le en position « vapeur ».
- Une fois la mousse obtenue, tournez le sélecteur sur la position « arrêt ». A ce moment là, l'appareil refroidit automatiquement en lançant 3 cycles de pompage par intermittence. Une fois cette opération automatique terminée, vous pouvez vous faire un café.

Afin d'éviter que le lait ne sèche sur l'accessoire auto-cappuccino, nous vous recommandons fortement de :

- verser de l'eau propre dans le récipient et de réinstaller les différents composants
- démarrer un cycle de vapeur
- nettoyer tous les composants à l'aide d'un linge humide.

8. NETTOYAGE ET ENTRETIEN

- Ne lavez pas les accessoires de votre machine espresso au lave-vaisselle.

DE L'APPAREIL

- Débranchez la prise de courant avant chaque nettoyage et faites refroidir l'appareil.
- Nettoyez de temps à autre l'extérieur de l'appareil avec une éponge humide. Après usage, le réservoir d'eau doit être vidé.
- Rincez régulièrement l'intérieur du réservoir.
- Lorsqu'une fine couche blanche opacifie votre réservoir, effectuez une opération de détartrage (cf paragraphe 9 « DETARTRAGE »).

DU TIROIR RECOLTE-GOUTTES

Après chaque utilisation de l'appareil, il doit être vidé. Soulevez-le légèrement et retirez-le de l'appareil. Si plusieurs espressos sont préparés les uns après les autres, il convient de le vider de temps en temps (tous les 7 à 8 espressos environ) (**fig.19 et 20**). La présence d'eau est normale et n'est pas signe d'une fuite.

Si nécessaire, nettoyez le tiroir récolte-gouttes et sa grille avec de l'eau et un peu de produit vaisselle non agressif, rincez et séchez. Au remontage, assurez-vous de la bonne place des différents éléments.

DE LA TÊTE DE PERCOLATION ET DU PORTE-FILTRE

- Ils doivent être nettoyés après chaque utilisation. Il suffit de passer un linge humide sur la tête de percolation (**fig.21**) et de nettoyer le porte-filtre avec de l'eau claire et un peu de produit à vaisselle non agressif.
- N'utilisez pas de produits nettoyants à base d'alcool ou de solvant.
- Pour un meilleur résultat, vous pouvez actionner plusieurs fois le bouton « EJECT » pendant le rinçage. Nous vous conseillons de secouer fortement votre porte-filtre afin d'en évacuer toute l'eau.
- Rincez et séchez.
- Lorsque vous n'utilisez pas votre espresso, ne laissez pas le porte-filtre sur l'appareil pour éviter l'usure du joint.

Pour un nettoyage en profondeur, le porte-filtre peut être entièrement démonté :

- Vous pouvez retirer la partie en plastique noir où se trouvent les sorties café et le bouton « EJECT » : tournez-la vers la gauche puis tirez fortement (**fig.22**).
- Nettoyez les différents éléments avec de l'eau claire et un peu de produit à vaisselle non agressif.
- Rincez et séchez.
- Remettez la partie en plastique noir dans la pièce en métal, tournez-la vers la droite jusqu'à l'alignement des deux flèches sur les deux pièces.
- En cas de fort encrassement de la tête de percolation, dévissez sa grille à l'aide d'un tournevis cruciforme, nettoyez-la et remontez-la en serrant fermement (**fig.23**).

DE L'ACCESSOIRE CAPPUCCINO

- Pour le nettoyer, veuillez le déclipser de la buse en tirant la bague noire vers le bas (**fig.16**).
- Cet accessoire est composé de 3 parties : le tube intérieur, le tube extérieur et une protection en inox.
- Pour bien nettoyer cet accessoire, veuillez le démonter entièrement.
- Pour retirer le tube intérieur, dévissez l'extrémité de l'accessoire cappuccino.
- Vous pourrez ensuite retirer la protection en inox.
- Nettoyez ces 3 parties avec de l'eau claire et un peu de produit vaisselle non agressif (**fig.17**). Rincez et séchez.
- Une fois l'accessoire cappuccino nettoyé et remonté en le serrant fermement, remplacez-le sur la buse en veillant à bien maintenir la bague en plastique noire mobile vers le bas.
- Exercez alors un mouvement de pression circulaire vers le haut afin d'enclencher correctement l'accessoire cappuccino. Clipsez alors la pièce plastique noire en la remontant vers le haut (**fig.18**).

9. DÉTARTRAGE

La garantie ne couvre pas les appareils en panne dont le détartrage n'a pas été effectué périodiquement. Détartrez régulièrement votre espresso avec du vinaigre blanc ou un sachet d'acide citrique ou sulfamique du commerce.

Nous vous conseillons d'utiliser **l'accessoire de détartrage Krups, référence F054**, disponible dans les centres de service agréés Krups. Cet accessoire comprend, en plus de deux doses de détartrage, un ruban testeur de dureté de l'eau pour évaluer la fréquence de détartrage de votre appareil en utilisation normale. L'entartrage dépend de la dureté de l'eau mais aussi du cycle d'utilisation. La fréquence de détartrage indiquée par l'accessoire F054 est donc donnée à titre indicatif. Vous pouvez cependant vous référer au tableau suivant:

FREQUENCE DE DETARTRAGE			
Nb moyen de cafés par semaine	Eau douce (<19°th)	Eau calcaire (19-30°th)	Eau très calcaire (>30°th)
Moins de 7	1 fois par an	Tous les 8 mois	Tous les 6 mois
De 7 à 20	Tous les 4 mois	Tous les 3 mois	Tous les 2 mois
Plus de 20	Tous les 3 mois	Tous les 2 mois	Tous les mois

En cas de doute, un détartrage tous les mois est conseillé.

DÉTARTRAGE DU CIRCUIT VAPEUR ET CAFÉ

- Videz le réservoir et remettez-le en place.
- Si votre produit est équipé de notre cartouche Claris - Aqua Filter System F088, merci de retirer cette cartouche avant l'opération de détartrage.
- Remplissez le réservoir avec un mélange composé de trois volumes d'eau pour un volume de vinaigre

blanc ou d'un mélange composé de 1/2 litre d'eau et d'un sachet d'acide citrique ou sulfamique du commerce.

- Insérez le porte-filtre (sans mouture) dans l'appareil et verrouillez-le en tournant vers la droite jusqu'en butée.
- Placez un récipient sous la buse vapeur.
- Appuyez sur le bouton « marche arrêt » (**fig.4**).
- Et aussitôt placez le sélecteur sur la position « vapeur » (sans s'arrêter à la position « préchauffage vapeur ») (**fig.13**).
- Laissez s'écouler le mélange par la buse jusqu'à l'apparition de la vapeur.
- Ramenez le sélecteur en position « arrêt » (**fig.9**).
- Placez un récipient d'un volume suffisant sous le porte-filtre.
- Lorsque le témoin lumineux devient fixe, tournez le sélecteur en position « café » et laissez s'écouler la moitié du mélange (**fig.8**).
- Arrêtez l'appareil avec le bouton « marche arrêt » en laissant le sélecteur sur la position « café ».
- Après 15 minutes remettez l'appareil en marche.
- Laissez s'écouler le reste du réservoir.
- Tournez le sélecteur sur la position « arrêt ».

RINÇAGE



IMPORTANT !

Après le détartrage, effectuez 2-3 opérations de rinçage avec de l'eau claire (sans mouture), comme décrit au paragraphe 5 « Première mise en service ».

N'oubliez pas de rincer la buse vapeur en suivant les instructions suivantes :

- Placez un récipient sous la buse vapeur.
- Appuyez sur le bouton « marche arrêt » (**fig.4**).
- Et tournez aussitôt le sélecteur en position « vapeur » (sans s'arrêter à la position « préchauffage vapeur ») (**fig.13**).
- Laissez s'écouler l'eau par la buse jusqu'à l'apparition de la vapeur.
- Ramenez le sélecteur en position « arrêt ».

L'appareil est détartré et à nouveau prêt à fonctionner.

10. GARANTIE

- Votre appareil est garanti mais toute erreur de branchement, manipulation ou utilisation autres que celles décrites dans la notice annule la garantie.
- Cet appareil a été conçu exclusivement pour un usage domestique, tout autre type d'utilisation annule la garantie.
- Aucune réparation pour cause d'entartrage ne sera couverte par la garantie.
- Pour tout problème d'après-vente ou de pièces détachées, consultez votre revendeur ou un centre de service agréé.

11. PROBLÈMES, CAUSES PROBABLES ET ACTIONS CORRECTIVES



Problèmes	Causes probables	Solutions
L'espresso n'est pas assez chaud.	Les tasses et le porte-filtre sont froids.	Préchauffez les accessoires : tasses et porte-filtre (cf paragraphe 6).
Le porte-filtre est bloqué.	Vous avez oublié de déverrouiller le porte-filtre.	Appuyez sur le bouton « OPEN » tout en tournant le porte-filtre vers la gauche.
Le marc n'est pas sec après le passage de l'eau.	Vous n'avez pas serré le porte-filtre correctement.	Serrez plus le porte-filtre en le tournant au maximum vers la droite, jusqu'en butée.
L'espresso coule trop lentement.	Vous avez trop serré le porte-filtre.	Diminuez l'effort de serrage.
	La mouture est trop fine, trop grasse ou farineuse.	Choisissez une mouture légèrement plus grosse.
	Le porte-filtre est sale.	Nettoyez votre porte-filtre (cf paragraphe 8).
	La grille de passage de l'eau est encrassée.	Quand l'appareil est refroidi, nettoyez la tête de percolation avec une éponge humide. (fig.21) .
L'eau ne passe pas.	Pas d'eau dans le réservoir. Réservoir mal monté.	Remplissez le réservoir. Appuyez fermement sur le réservoir.
	Le filtre est bouché, la mouture est trop fine.	Nettoyez le porte-filtre (cf paragraphe 8) et essayez une mouture moins fine.
	Votre appareil est entartré.	Cf paragraphe 9.
De l'eau s'écoule du porte-filtre après la préparation d'un espresso.	Le sélecteur n'a pas été positionné sur la position « arrêt ».	Eteignez votre appareil en positionnant le sélecteur sur la position « arrêt ». (fig.9)
	Formation de tartre prématurée en raison d'une eau particulièrement calcaire.	Détartez votre appareil conformément aux indications du mode d'emploi (cf paragraphe 9).
Présence de marc dans la tasse.	Le porte-filtre est encrassé.	Nettoyez le porte-filtre à l'eau chaude. Actionnez la touche « EJECT » pour éliminer les restes éventuels de mouture. Secouez-le pour évacuer l'eau.
	La mouture est trop fine.	Utilisez une mouture légèrement plus grosse.
Le réservoir d'eau fuit quand on le transporte.	Le clapet du fond du réservoir est sale ou défectueux.	Lavez le réservoir d'eau et faites fonctionner avec le doigt le clapet qui est au fond du réservoir.
	Le clapet est bloqué par du calcaire.	Détartez l'appareil (paragraphe 9).
Ecoulement d'eau sous l'appareil.	Fuite interne.	Vérifiez la bonne position du réservoir. Si le défaut persiste, n'utilisez pas l'appareil, adressez-vous à un centre de service agréé.

Problèmes	Causes probables	Solutions
Des craquements sont entendus dans le porte-filtre.	Phénomène normal : blocage de sécurité du porte-filtre.	
La pompe est anormalement bruyante.	Absence d'eau dans le réservoir.	Arrêtez l'appareil, remplissez le réservoir d'eau et redémarrez.
	Réservoir mal monté.	Appuyez fermement sur le réservoir.
Les tasses sont remplies de manière inégale.	Le porte-filtre est encrassé.	Nettoyez le porte-filtre (cf paragraphe 8).
L'espresso fuit sur les côtés du porte-filtre.	Le porte-filtre n'est pas placé correctement.	Mettez le porte-filtre en place et verrouillez-le (tournez au maximum vers la droite jusqu'en butée). (fig.7) .
	Le bord du porte-filtre est encrassé par la mouture.	Enlevez l'excédent de mouture.
	Dosette mal positionnée dans le porte-filtre.	Bien placer tout le papier à l'intérieur du porte-filtre.
Votre espresso a mauvais goût.	Après le détartrage, le rinçage n'a pas été effectué correctement.	Rincez l'appareil conformément au mode d'emploi (cf paragraphe 9).
L'appareil ne fonctionne pas.	La pompe s'est désamorçée pour cause de manque d'eau.	Remplissez le réservoir d'eau et réamorçez la pompe (cf paragraphe 5). Evitez de vider complètement le réservoir.
	Le réservoir d'eau amovible est mal enclenché.	Enclenchez le réservoir d'eau en appuyant fortement.
La buse vapeur ne fait pas mousser le lait.	La buse vapeur est bouchée ou entartrée.	Détartrez la buse vapeur (cf paragraphe 9) ou débouchez-la à l'aide d'une aiguille.
	Le tube intérieur de l'accessoire cappuccino n'est pas assez serré.	Serrez-le plus fermement (à l'aide d'une pièce de monnaie par exemple).
	Le lait est trop chaud.	Utilisez du lait froid.
	La forme du récipient n'est pas appropriée.	Utilisez un petit pichet.
	Vous utilisez du lait écrémé.	Utilisez de préférence du lait entier ou demi-écrémé.

12. PRODUIT ÉLECTRIQUE OU ÉLECTRONIQUE EN FIN DE VIE



Participons à la protection de l'environnement !

-  Votre appareil contient de nombreux matériaux valorisables ou recyclables.
-  Confiez celui-ci dans un point de collecte ou à défaut dans un centre de service agréé pour que son traitement soit effectué.

La ringraziamo della fiducia che ci ha voluto accordare e della sua fedeltà ai prodotti Krups. Questo apparecchio è dotato di un porta-filtro che dispone di tre sistemi esclusivi :

- Il primo per la pressatura progressiva del caffè macinato al momento del posizionamento del porta-filtro (sistema KTS « Krups Tamping System »).
- Il secondo per l'espulsione della posa del caffè.
- L'ultimo per l'utilizzo di capsule E.S.E. (Easy Serving Espresso) o cialde.

L'apparecchio è inoltre smontabile e questo permette di effettuare frequentemente la pulizia e quindi di mantenere un perfetto stato di funzionamento. Per sicurezza, il porta-filtro è dotato di un sistema di blocco e rimane quindi inserito anche quando la pressione aumenta.

1. DESCRIZIONE

- | | |
|--|--|
| a Coperchio del serbatoio | g Testa dell'apparecchio |
| b Serbatoio d'acqua estraibile | h Porta-filtro con sistema di espulsione della posa di caffè o della capsula ed erogazione progressiva del caffè : sistema KTS « Krups Tamping System ». Compatibile con caffè macinato (1 o 2 tazze) e capsule E.S.E. o cialde |
| c Cucchiaino dosatore | i Griglia del cassetto raccogli-gocce |
| d Vassoio scalda-tazze | j Cassetto raccogli-gocce munito d'indicatore di livello |
| e Pulsante di Avvio / Arresto con spia luminosa | k Condotto vapore multidirezionale |
| f Selettore delle funzioni | l Accessorio cappuccino |
| f1. Posizione caffè ☐ | |
| f2. Posizione di arresto ○ | |
| f3. Posizione di preriscaldamento a vapore ∩∩ | |
| f4. Posizione vapore ☽ | |

2. INDICAZIONI DI SICUREZZA

- Prima dell'avvio della macchina per espresso, leggere attentamente la modalità d'uso.
- Questo apparecchio è destinato ad essere utilizzato in applicazioni domestiche e analoghe come:
 - angoli cucina riservati al personale in negozi, uffici e altri ambienti professionali;
 - aziende agricole
 - utilizzo da parte dei clienti degli hotel, motel e altri ambienti a carattere residenziale;
 - ambienti di tipo "bed and breakfast".
- Collegare l'apparecchio esclusivamente ad una presa con messa a terra. Verificare che la tensione indicata sulla placca di identificazione dell'apparecchio corrisponda a quella dell'impianto elettrico presente in casa.
- Non posizionare la macchina per espresso su una superficie calda (ad esempio su una piastra elettrica) o in prossimità di una fiamma.
- Non rimuovere il porta-filtro contenente il caffè macinato durante il passaggio dell'acqua poiché in quel momento l'apparecchio si trova sotto pressione.
- Non utilizzare l'apparecchio se il cassetto raccogli-gocce e la griglia non sono inseriti.
- Staccare la spina in caso di problemi durante l'erogazione del caffè e prima di effettuare la pulizia dell'apparecchio.
- Non scollegare l'apparecchio tirando il cavo e non posizionare il cavo su uno spigolo aguzzo o sull'angolo di un mobile.
- Evitare di toccare le parti calde dell'apparecchio (vassoio scalda-tazze, porta-filtro, condotto del vapore) e assicurarsi che anche il cavo non ne venga a contatto.
- Non immergere mai l'apparecchio nell'acqua.
- Tenere il cavo e l'apparecchio fuori dalla portata dei bambini.
- Fare riferimento al manuale d'istruzioni per il programma di decalcificazione.

- Non avviare l'apparecchio se questo risulta danneggiato o se il cavo si trova in cattivo stato.
- Nel caso il cavo o altri elementi specifici siano difettosi o si guastino, dovranno essere sostituiti esclusivamente da un Centro Assistenza Autorizzato Krups al fine di evitare eventuali pericoli. In nessun caso, l'utente deve smontare autonomamente l'apparecchio.
- Verificare che il porta-filtro sia chiuso correttamente prima di iniziare l'erogazione del caffè.
- L'utilizzo di questo apparecchio non è previsto per persone (bambini compresi) le cui capacità fisiche, sensoriali o mentali siano sminuite o per persone prive di esperienza o di conoscenza del prodotto, tranne nel caso in cui abbiano usufruito, con l'ausilio di una persona responsabile della loro incolumità, di sorveglianza o di istruzioni preliminari relative all'uso dell'apparecchio.
- Sorvegliare i bambini per assicurarsi che non giochino con l'apparecchio.
- Gli accessori e le parti smontabili dell'apparecchio non possono essere lavati in lavastoviglie.

3. CARATTERISTICHE TECNICHE

- Pompa : 15 bar
- Porta-filtro con sistema di espulsione della posa di caffè. Compatibile con caffè macinato e con tutti i tipi di capsule, E.S.E.o cialde.
- Funzione vapore
- Spegnimento automatico dopo 30 minuti (a protezione dell'ambiente).
- Serbatoio estraibile (capacità : 1,1 litri)
- Potenza : 1.450 W
- Tensione : 220-240 V – 50/60Hz
- Dispositivi di sicurezza anti-surriscaldamento
- Dimensioni : H. 300 mm, L. 230 mm, P. 280 mm



IMPORTANTE !

Tensione di utilizzo : questo apparecchio è previsto per funzionare unicamente a corrente alternata 220-240 V.

Tipo di utilizzo : questo apparecchio è previsto ESCLUSIVAMENTE PER UN USO DOMESTICO.

4. SUGGERIMENTI

- Per ottenere un espresso con aroma intenso, si consiglia di utilizzare del caffè espresso specifico macinato fresco, più appropriato per la particolare preparazione di questo tipo di caffè, e delle tazze con capacità non superiore a 50 ml.
- Conservare in frigorifero il caffè macinato per mantenerne più a lungo l'aroma.
- Non riempire completamente il porta-filtro, utilizzare invece il misurino (1 cucchiaino per tazza).
- Se non si intende utilizzare l'apparecchio per oltre 5 giorni, vuotare e asciugare il serbatoio d'acqua.
- Spegnere sempre l'apparecchio prima di estrarre il serbatoio per riempirlo o svuotarlo.
- Posizionare sempre l'apparecchio su una superficie piana e stabile.
- Per mantenere più a lungo il caffè caldo nella tazza, si consiglia di preriscaldare le tazze.
- Per prolungare la durata di vita dell'apparecchio, si consiglia di utilizzare una cartuccia filtrante Claris Aqua Filter System F088 (accessorio non in dotazione) e di procedere a decalcificazioni regolari.



IMPORTANTE !

Al primo impiego, dopo periodi prolungati di non utilizzo o dopo la decalcificazione, pulire l'apparecchio come indicato al paragrafo 5. « PRIMO AVVIO ».

5. PRIMO AVVIO

Prima di utilizzare la macchina espresso, pulire tutti gli accessori in acqua saponata, quindi risciacuarli. Se non stai usando una cartuccia filtro Claris, consulta il paragrafo "risciacquo dell'apparecchio"

PREPARAZIONE CARTUCCIA FILTRO CLARIS

Se si sta utilizzando una cartuccia filtro Claris, seguire la procedura per il riempimento con acqua.

- Fissare il filtro Claris sul fondo del serbatoio d'acqua.
- Riempire il serbatoio con l'acqua e riposizionarlo **(fig.2 e 3)**.
- Ruotare il dispositivo premendo il tasto "On / Off" **(fig.4)**.
- Ruotare l'interruttore sulla posizione "preriscaldamento vapore". Quando la luce smette di lampeggiare, ruotare di nuovo l'interruttore sulla posizione « arresto ».
- Ripetere questa operazione 2 o più volte.

Per assicurarsi che la cartuccia Claris sia colma d'acqua, posizionare un contenitore sotto la testina miscelatrice, ruotare l'interruttore sulla posizione "Caffé" e accertarsi che l'acqua scorra all'interno. In caso contrario, ripetere la procedura indicata precedentemente.

RISCIACQUO DELL'APPARECCHIO

Procedere poi con un risciacquo dell'apparecchio. A tal fine :

- Aprire il coperchio e rimuovere il serbatoio con l'aiuto del manico **(fig.1)**.
- Riempirlo d'acqua **(fig.2)**.
- Riposizionare il serbatoio sistemandolo saldamente per assicurare l'arrivo dell'acqua e chiudere il coperchio **(fig.3)**.
- Avviare l'apparecchio premendo il pulsante « Avvio / Arresto » **(fig.4)**.
- Inserire il porta-filtro (senza caffè macinato) nell'apparecchio **(fig.7)**.
- Collocare un recipiente di capacità sufficiente sotto il porta-filtro.
- Appena l'apparecchio raggiunge la temperatura adeguata, la spia luminosa diventa fissa, ruotare quindi il selettore sulla posizione « caffè » **(fig.8)** e lasciar defluire tutta l'acqua contenuta nel serbatoio.
- Se necessario, interrompere l'operazione ruotando il selettore sulla posizione « arresto » **(fig.9)** per vuotare il recipiente, quindi riprendere l'operazione.
- Vuotare il recipiente e sbloccare il porta-filtro : premere il pulsante « OPEN » del porta-filtro e ruotarlo verso sinistra **(fig.10)**.

6. PREPERAZIONE DI UN CAFFÈ ESPRESSO

Al fine di sprigionare tutti gli aromi del caffè e per poter assaporare al meglio la bevanda, questa macchina realizza una pre-infusione prima di ogni caffè. La pompa funziona per 3 secondi, s'interrompe per i 3 secondi successivi e quindi continua il ciclo fino al termine della preparazione.

PRE-RISCALDAMENTO DEGLI ACCESSORI

Per un risultato ottimale, si consiglia di effettuare un **pre-riscaldamento degli accessori** (porta-filtro e tazze) **prima di versare il caffè macinato**. A tal fine :

- Riempire il serbatoio d'acqua e avviare l'apparecchio **(fig.1, 2, 3 e 4)**.
- Posizionare il porta-filtro e le tazze al di sotto.

Appena l'apparecchio raggiunge la temperatura adeguata, la spia luminosa smette di lampeggiare.

- Ruotare quindi il selettore sulla posizione « caffè » **(fig.8)**.
- Quando le tazze sono piene di acqua calda, riposizionare il selettore sulla posizione « arresto » **(fig.9)**.
- Rimuovere le tazze.
- Sbloccare il porta-filtro : premere il pulsante « OPEN » ruotando il porta-filtro verso sinistra e rimuoverlo

dall'apparecchio (fig.10).

Nota : Quando l'apparecchio è caldo, le tazze per l'espresso possono essere pre-riscaldate sul vassoio scalda-tazze.

CON CAFFÈ MACINATO

Il tipo di macinatura scelta determinerà l'intensità e il gusto dell'espresso.

- Riempire il serbatoio d'acqua e avviare l'apparecchio (fig.1, 2, 3 e 4). Durante il preriscaldamento dell'apparecchio, la spia luminosa lampeggia.
- Con l'aiuto del misurino, versare il caffè macinato nel porta-filtro : un cucchiaino (pieno fino al bordo) per tazza (fig.5).
- Rimuovere il caffè eccedente dal bordo del porta-filtro.

Importante : Non premere il caffè macinato nel porta-filtro. Il caffè viene premuto automaticamente con il sistema KTS « Krups Tamping System ».

- Inserire il porta-filtro nell'apparecchio ruotandolo al massimo verso destra, fino all'arresto completo (fig.7).
- Posizionare una o due tazze sotto il porta-filtro.

Appena l'apparecchio raggiunge la temperatura adeguata, la spia luminosa diventa fissa.

- Ruotare quindi il selettore sulla posizione « caffè » (fig.8).
- Una volta ottenuta la quantità di caffè desiderata, riposizionare il selettore sulla posizione « arresto » (fig.9).
- Sbloccare il porta-filtro : premere il pulsante « OPEN » ruotando il porta-filtro verso sinistra e rimuoverlo dall'apparecchio (fig.10).
- Gettare via la posa di caffè grazie al sistema di espulsione premendo il pulsante « EJECT » situato tra i due fori di uscita caffè (fig.11). Lavare il porta-filtro con acqua corrente, azionando il tasto « EJECT » per eliminare i residui di caffè macinato.

È possibile riempire nuovamente il porta-filtro e preparare altri espressi.

CON UNA CAPSULA ESPRESSO «E.S.E.»

« E.S.E. » per « Easy Serving Espresso » (preparazione semplificata dell'espresso) è una capsula confezionata (44 mm di diametro) di 7g di caffè selezionato, macinato e compattato tra due filtri di carta, appositamente concepita per la realizzazione di un espresso « ristretto » all'italiana.

Questo sistema permette un utilizzo immediato, semplice, pulito e comodo della macchina.

- Riempire il serbatoio d'acqua e avviare l'apparecchio (fig.1, 2, 3 e 4). Durante il preriscaldamento dell'apparecchio, la spia luminosa lampeggia.
- Strappare il lembo di carta che sporge dalla capsula, posizionare la capsula E.S.E. nel porta-filtro, con la scritta rossa rivolta verso il basso (fig.6).

Assicurarsi di posizionare tutta la carta all'interno del porta-filtro, in caso contrario potrebbero verificarsi delle perdite.

- Se la capsula è stata posizionata scorrettamente, il risultato finale non sarà soddisfacente.
- Non utilizzare mai due capsule alla volta.
- Quindi, segui i passi dell'immagine 7 a 11.

CON UNA CIALDA

La macchina può anche essere utilizzata con cialde morbide (generalmente 60 mm di diametro). Questo tipo di cialda non è appositamente concepito per le macchine espresso e quindi il risultato sarà un espresso meno intenso rispetto all'utilizzo di una capsula E.S.E.

- Riempire il serbatoio d'acqua e avviare l'apparecchio (fig.1, 2, 3 e 4). Durante il preriscaldamento dell'apparecchio, la spia luminosa lampeggia.

- Posizionare una cialda nel porta-filtro. Non collocare mai due cialde alla volta. Se la cialda è stata posizionata scorrettamente, il risultato finale non sarà soddisfacente.
- Quindi, segui i passi dell'immagine 7 a 11.

7. FUNZIONE VAPORE

Il vapore serve a formare la schiuma del latte (per esempio per preparare un cappuccino o un caffèlatte) grazie all'accessorio cappuccino.

Per produrre vapore, la pompa entra in funzione ed emette un rumore intermittente.

Dopo l'utilizzo della funzione vapore, l'apparecchio si raffredda automaticamente pompando acqua fredda che raffredda il sistema di riscaldamento. Durante i cicli di pompaggio, il vapore in eccesso contenuto all'interno del sistema di riscaldamento viene confluito con l'acqua calda nel vassoio raccogli-gocce. **L'espulsione del vapore e il rumore che lo accompagna sono necessari per il raffreddamento dell'apparecchio.**

Attenzione: durante e dopo l'utilizzo dell'apparecchio, le parti metalliche del condotto vapore potrebbero diventare molto calde.

UTILIZZO DEL CONDOTTO VAPORE PER FORMARE LA MOUSSE DI LATTE

- Riempire il serbatoio d'acqua e avviare l'apparecchio (**fig. 1, 2, 3 e 4**).
- Ruotare il selettore sulla posizione « preriscaldamento vapore ». La spia luminosa lampeggia (**fig.12**).
- Spostare il condotto vapore verso l'esterno dell'apparecchio.
- Versare da 60 a 100 ml di latte parzialmente scremato in un recipiente stretto di circa ½ litro che riesca a passare sotto il condotto vapore. Il latte e il recipiente devono essere ben freddi.
- Si consiglia di utilizzare latte pastorizzato o latte UHT e di evitare il latte crudo.
- Appena la spia luminosa diventa fissa, immergere il condotto vapore nel latte.
- Ruotare il selettore sulla posizione « vapore » (**fig.13**).
- Per un risultato soddisfacente, mantenere il condotto vapore sul fondo del recipiente per circa 25 secondi affinché il latte si riscaldi (senza tuttavia toccare il fondo del recipiente). Quando si comincia a formare la schiuma, abbassare progressivamente il recipiente in modo che il condotto vapore possa risalire verso la superficie (senza mai toglierlo dal latte) (**fig.14**).
- Una volta ottenuta la mousse, ruotare il selettore sulla posizione « arresto » (**fig.15**). Da questo momento, l'apparecchio si raffredda automaticamente avviando 3 cicli di pompaggio intermittenti. Terminata questa operazione automatica, è possibile preparare un caffè.

Importante: per evitare che i fori dell'accessorio cappuccino si otturino, la crema di latte deve raggiungere l'anello in plastica nero.

È importante pulire l'accessorio cappuccino dopo ogni utilizzo per evitare che il latte possa seccarsi all'interno. A tal fine :

- Posizionare l'accessorio cappuccino in un recipiente con dell'acqua.
- Ruotare il selettore sulla posizione « Preriscaldamento vapore ».
- Quando la spia luminosa diventa fissa, ruotarlo sulla posizione « vapore » (per rimuovere il resto del latte), far funzionare per 30 secondi.
- Ruotare il selettore sulla posizione « Arresto ».
- Pulire l'accessorio cappuccino con un panno umido.

Per una pulizia accurata dell'accessorio cappuccino, fare riferimento al paragrafo 8 « Pulizia e Manutenzione».



ATTENZIONE !

Il condotto vapore è ancora caldo !

UTILIZZO DEL SET AUTO-CAPPUCCINO KRUPS XS 6000 PER CREARE LA MOUSSE DI LATTE (VENDUTO SEPARATAMENTE)

L'accessorio auto-cappuccino facilita la preparazione del cappuccino e del caffè latte. È composto da un condotto speciale a due posizioni, un recipiente inox per latte e un tubo.

Questo accessorio può essere venduto separatamente.

- Assemblare insieme i vari componenti. Scegliere la posizione cappuccino o caffè latte sul condotto speciale.
- Riempire il recipiente con il latte e posizionare una tazza o un bicchiere sotto il condotto speciale auto-cappuccino.
- Ruotare il selettore sulla posizione « preriscaldamento vapore ». Quando la spia luminosa diventa fissa, portarlo sulla posizione « vapore ».
- Una volta ottenuta la mousse, ruotare il selettore sulla posizione « arresto ». Da questo momento, l'apparecchio si raffredda automaticamente avviando 3 cicli di pompaggio intermittenti. Terminata questa operazione automatica, è possibile preparare un caffè.

Al fine di evitare che residui di latte si seccino sull'accessorio auto-cappuccino, si consiglia vivamente di :

- versare acqua pulita nel recipiente e reinserire i vari componenti
- avviare un ciclo di vapore
- pulire tutte le parti con l'aiuto di un panno umido.

8. PULIZIA E MANUTENZIONE

- Non lavare in lavastoviglie gli accessori della macchina per espresso.

DELL'APPARECCHIO

- Staccare la spina di alimentazione prima di ogni pulizia e far raffreddare l'apparecchio.
- Pulire di tanto in tanto l'esterno dell'apparecchio con una spugna umida. Dopo l'utilizzo, svuotare completamente il serbatoio.
- Asciugare regolarmente l'interno del serbatoio.
- Quando una sottile patina bianca rende opaco il serbatoio, effettuare un'operazione di decalcificazione (vedi paragrafo 9 « DECALCIFICAZIONE »).

DEL CASSETTO RACCOGLI-GOCCE

Vuotare il cassetto dopo ogni utilizzo dell'apparecchio. Sollevarlo leggermente e rimuoverlo dall'apparecchio.

Se vengono preparati più caffè espresso uno dopo l'altro, si consiglia di vuotarlo di tanto in tanto (ogni 7-8 caffè circa) (**fig.19 e 20**). La presenza di acqua è normale e non è indice di perdita.

Se necessario, pulire il cassetto raccogli-gocce e la griglia con acqua e un po' di detersivo per lavastoviglie non aggressivo, sciacquare e asciugare. Durante il montaggio, assicurarsi di riposizionare correttamente tutti i componenti.

DELLA TESTA DELLA MACCHINA E DEL PORTA-FILTRO

- Devono essere puliti dopo ogni utilizzo. È sufficiente passare un panno umido sulla testa della macchina (**fig.21**) e pulire il porta-filtro con acqua limpida e un po' di detersivo per lavastoviglie non aggressivo.
- Non utilizzare prodotti per la pulizia a base di alcol o solventi.
- Per un risultato migliore, è possibile azionare più volte il pulsante « EJECT » durante il risciacquo. Si consiglia di agitare energicamente il porta-filtro al fine di far uscire tutta l'acqua.
- Sciacquare e asciugare.
- Quando non si utilizza la macchina, non lasciare il porta-filtro sull'apparecchio per evitare l'usura della

giuntura.

Per una pulizia accurata, è possibile smontare completamente il porta-filtro :

- È possibile rimuovere la parte in plastica nera in cui si trovano gli sbocchi del caffè e il pulsante « EJECT » : Ruotarla verso sinistra, quindi tirare energicamente **(fig.22)**.
- Pulire i vari elementi con acqua limpida e un po' di detersivo per lavastoviglie non aggressivo.
- Sciacquare e asciugare.
- Riposizionare la parte in plastica nera nella struttura in metallo, ruotarla verso destra fino all'allineamento delle due frecce sulle due parti.

Se l'innesto della leva di preparazione è molto intasato, svitare la griglia usando un cacciavite, pulirla e riposizionarla, premere con decisione **(fig.23)**.

DELL'ACCESSORIO CAPPUCCINO

- Per pulirlo, rimuoverlo dal condotto tirando l'anello nero verso il basso **(fig.16)**.
- Questo accessorio è composto da tre elementi : il tubo interno, il tubo esterno e una protezione in inox.
- Per una pulizia accurata di questo accessorio, smontarlo completamente.
- Per rimuovere il tubo interno, svitare l'estremità dell'accessorio cappuccino.
- Sarà quindi possibile togliere la protezione in inox.
- Pulire queste 3 parti con acqua limpida e un po' di detersivo per lavastoviglie non aggressivo **(fig.17)**.
Sciacquare e asciugare.
- Una volta pulito l'accessorio cappuccino, rimontarlo e stringerlo correttamente, posizionarlo sul condotto assicurandosi di mantenere verso il basso l'anello in plastica nero mobile.
- Esercitare quindi un movimento circolare premendo verso l'alto al fine d'inserire correttamente l'accessorio cappuccino. Incastrare poi la parte in plastica nera rimontandola verso l'alto **(fig.18)**.

9. DECALCIFICAZIONE

La garanzia non copre gli apparecchi guasti sui quali non sia stata effettuata periodicamente la decalcificazione.

Effettuare regolarmente la decalcificazione sulla macchina espresso con aceto bianco o con un sacchetto di acido citrico o sulfamico in commercio.

Si consiglia di utilizzare **l'accessorio per la decalcificazione Krups, articolo F054**, disponibile nei Centri Assistenza Autorizzati Krups. Questo accessorio comprende, oltre a due dosi per la decalcificazione, una striscia di verifica di durezza dell'acqua per valutare la frequenza di decalcificazione dell'apparecchio con un utilizzo normale. L'incrostazione dipende dalla durezza dell'acqua ma anche dal ciclo di utilizzo. La frequenza di decalcificazione indicata dall'accessorio F054 è quindi fornita a titolo indicativo. È possibile tuttavia fare riferimento alla seguente tabella :

FREQUENZA DI DECALCIFICAZIONE			
N. medio di caffè alla settimana	Acqua dolce (<19°th)	Acqua calcarea (19-30°th)	Acqua molto calcarea (>30°th)
Meno di 7	1 volta all'anno	Ogni 8 mesi	Ogni 6 mesi
Da 7 a 20	Ogni 4 mesi	Ogni 3 mesi	Ogni 2 mesi
Più di 20	Ogni 3 mesi	Ogni 2 mesi	Tutti i mesi

In caso di dubbio, si consiglia una decalcificazione al mese.

DECALCIFICAZIONE DEL CIRCUITO VAPORE E CAFFÈ

- Vuotare il serbatoio e quindi riposizionarlo.
- Se il prodotto è equipaggiato con la cartuccia claris-aqua filter system f088, rimuovere la cartuccia

prima della decalcificazione.

- Riempire il serbatoio con una miscela composta da tre volumi d'acqua per un volume di aceto bianco, oppure una miscela composta da ½ litro d'acqua e un sacchetto di acido citrico o sulfamico in commercio.
- Inserire nell'apparecchio il porta-filtro (senza il caffè macinato) e avvitarlo ruotandolo verso destra, fino all'arresto completo.
- Posizionare un recipiente sotto il condotto vapore.
- Premere il pulsante « Avvio / Arresto ».
- Posizionare quindi il selettore sulla posizione « vapore » (senza fermarsi sulla posizione « preriscaldamento vapore »).
- Lasciar fuoriuscire la miscela dal condotto fino all'apparizione del vapore.
- Riportare il selettore sulla posizione « arresto »
- Posizionare un recipiente di capacità sufficiente sotto il porta-filtro.
- Quando la spia luminosa diventa fissa, ruotare il selettore sulla posizione « caffè » e lasciar defluire la metà della miscela.
- Spegner l'apparecchio con il pulsante « Avvio / Arresto » lasciando il selettore sulla posizione « caffè ».
- Dopo 15 minuti, riavviare l'apparecchio.
- Lasciar defluire il resto del contenuto del serbatoio.
- Ruotare il selettore sulla posizione « Arresto ».

RISCIACQUO



IMPORTANTE !

Dopo la decalcificazione, effettuare 2-3 operazioni di risciacquo con acqua limpida (senza caffè) come indicato nel paragrafo 5 « Primo avvio ».

Non dimenticare di risciacquare il condotto vapore seguendo le istruzioni qui riportate :

- Posizionare un recipiente sotto il condotto vapore.
- Premere il pulsante « Avvio / Arresto ».
- Ruotare quindi il selettore sulla posizione « vapore » (senza fermarsi sulla posizione « preriscaldamento vapore »).
- Lasciar fuoriuscire l'acqua dal condotto fino all'apparizione del vapore.
- Riportare il selettore sulla posizione « arresto ».

L'apparecchio è stato decalcificato ed è di nuovo pronto per funzionare.

10. GARANZIA

- Questo apparecchio è in garanzia ma qualsiasi errore di collegamento, manipolazione o utilizzo diverso da quelli descritti nel manuale d'istruzioni annulla la garanzia.
- L'apparecchio è stato progettato esclusivamente per un uso domestico, ogni altro tipo di utilizzo annulla la garanzia.
- La garanzia non coprirà alcuna riparazione necessaria per guasti dovuti ad incrostazioni.
- Per qualsiasi problema riscontrato dopo l'acquisto o per elementi rotti, consultare il rivenditore o un centro assistenza autorizzato.

11. PROBLEMI, CAUSE PROBABILI E SOLUZIONI

Problemi	Cause possibili	Soluzioni
L'espresso non è abbastanza caldo.	Le tazze e il porta-filtro sono freddi.	Preriscaldare gli accessori : tazze e porta-filtro (vedi paragrafo 6).
Il porta-filtro è bloccato.	È stato dimenticato di sbloccare il porta-filtro.	Premere il pulsante « OPEN » ruotando il porta-filtro verso sinistra.
La posa di caffè non è asciutta dopo il passaggio dell'acqua.	Non è stato chiuso correttamente il porta-filtro.	Chiudere il porta-filtro ruotandolo al massimo verso destra, fino all'arresto completo.
L'erogazione dell'espresso è troppo lenta.	Il porta-filtro è stato chiuso in modo eccessivo.	Diminuire la stretta di chiusura.
	La macinatura è troppo fine, troppo grassa o farinosa.	Scegliere una macinatura leggermente più grossa.
	Il porta-filtro è sporco.	Pulire il porta-filtro (vedi paragrafo 8).
	La griglia di passaggio dell'acqua è incrostata.	Quando l'apparecchio si è raffreddato, pulire la testa della macchina con una spugna umida. (fig.21)
L'acqua non scorre.	Non c'è acqua nel serbatoio. Il serbatoio non è stato montato correttamente.	Riempire il serbatoio. Premere fermamente sul serbatoio.
	Il filtro è otturato, la macinatura è troppo fine.	Pulire il porta-filtro (vedi paragrafo 8) e provare con una macinatura meno fine.
	L'apparecchio è incrostato.	Vedi paragrafo 9.
Dell'acqua scorre dal porta-filtro dopo la preparazione di un espresso.	Il selettore non è stato posizionato sulla posizione « arresto ».	Spegnere l'apparecchio posizionando il selettore sulla posizione « arresto ».
	Formazione di incrostazioni premature a causa di acqua particolarmente calcarea.	Decalcificare l'apparecchio seguendo le indicazioni riportate nel manuale d'istruzioni (vedi paragrafo 9). (fig.9) .
Presenza di posa di caffè nella tazza.	Il porta-filtro è incrostato.	Pulire il porta-filtro con acqua calda. Azionare il pulsante « EJECT » per eliminare gli eventuali residui di caffè macinato. Agitarlo per far fuoriuscire l'acqua.
	La macinatura è troppo fine.	Utilizzare una macinatura leggermente più grossa.
Il serbatoio d'acqua perde quando lo si sposta.	La valvola sulla base del serbatoio è sporca o difettosa.	Lavare il serbatoio d'acqua e far funzionare con il dito la valvola che si trova sulla base.
	La valvola è bloccata dal calcare.	Decalcificare l'apparecchio (paragrafo 9).
Perdita d'acqua sotto l'apparecchio.	Perdita interna.	Verificare che il serbatoio sia correttamente inserito. Se il problema persiste, non utilizzare l'apparecchio e rivolgersi ad un centro assistenza autorizzato.

Problemi	Cause possibili	Soluzioni
Si sentono degli scricchiolii nel porta-filtro.	Fenomeno normale : blocco di sicurezza del porta-filtro.	
La pompa è troppo calda.	Assenza di acqua nel serbatoio.	Spegnere l'apparecchio, riempire il serbatoio d'acqua e riavviare.
	Il serbatoio non è stato montato correttamente.	Premere fermamente sul serbatoio.
Le tazze vengono riempite in modo non uniforme.	Il porta-filtro è incrostato.	Vedi paragrafo 8.
L'espresso cola ai lati del porta-filtro.	Il porta-filtro non è posizionato correttamente.	Riposizionare il porta-filtro e avvitarlo (ruotare al massimo verso destra, fino all'arresto completo).
	Il porta-filtro è incrostato a causa del caffè macinato. Capsula posizionata scorrettamente nel porta-filtro.	Rimuovere il caffè eccedente. Posizionare correttamente la carta all'interno del porta-filtro.
L'espresso ha un gusto cattivo.	Dopo la decalcificazione, il risciacquo non è stato eseguito correttamente.	Sciacquare l'apparecchio secondo le indicazioni riportate dal manuale d'istruzioni (vedi paragrafo 9).
L'apparecchio non funziona.	La pompa si è svuotata a causa della mancanza d'acqua.	Riempire il serbatoio d'acqua e riavviare la pompa (vedi paragrafo 5). Evitare di vuotare completamente il serbatoio.
	Il serbatoio d'acqua mobile non è stato posizionato correttamente.	Posizionare il serbatoio d'acqua premendo energicamente.
Il condotto vapore non produce la schiuma di latte.	Il condotto vapore è ostruito o incrostato.	Decalcificare il condotto vapore (vedi paragrafo 9) o stapparlo con l'aiuto di un ago.
	Il tubo interno dell'accessorio cappuccino non è stato fissato correttamente.	Fissarlo saldamente (aiutandosi ad esempio con una moneta).
	Il latte è troppo caldo.	Utilizzare del latte freddo.
	La forma del recipiente non è appropriata.	Utilizzare una piccola caraffa.
	Si sta utilizzando latte scremato.	Utilizzare preferibilmente latte intero o parzialmente scremato.

12. PRODOTTO ELETTRONICO O ELETTRONICO DA SMALTIRE



Partecipiamo alla protezione dell'ambiente !

- ① Questo apparecchio è composto da diversi materiali che possono essere smaltiti o riciclati.
- ➔ Lasciarlo presso un punto di raccolta o, in mancanza di questo, presso un centro assistenza autorizzato affinché venga effettuato il corretto trattamento di riciclaggio o smaltimento.

Le agradecemos su confianza y fidelidad en los productos Krups. Su aparato está provisto de un portafiltros que contiene tres sistemas exclusivos:

- Un sistema para el compactado progresivo de la molienda durante la colocación del portafiltros (sistema KTS «Krups Tamping System»).
- Un sistema para la expulsión del poso.
- Y, por último, un sistema para la utilización de dosificadores E.S.E. (Easy Serving Espresso) o flexibles.

Además, es desmontable, lo que permite mantenerlo en perfecto estado de funcionamiento mediante frecuentes limpiezas. Por seguridad, su portafiltros está provisto de un sistema de bloqueo que le permite mantenerse en su posición durante un aumento de presión.

1. DESCRIPCIÓN

- | | |
|--|--|
| <p>a Tapa del depósito</p> <p>b Depósito de agua extraíble</p> <p>c Cuchara dosificadora</p> <p>d Bandeja caliente-tazas</p> <p>e Botón On / Off con indicador luminoso</p> <p>f Selector de funciones</p> <p>f1. Posición de café ☐</p> <p>f2. Posición de parada ○</p> <p>f3. Posición de precalentado vapor ∩</p> <p>f4. Posición de vapor ☯</p> <p>g Cabezal de percolación</p> | <p>h Portafiltros con sistema de expulsión del poso o del dosificador y compactado progresivo del café: sistema KTS «Krups Tamping System». Compatible con café molido (1 o 2 tazas) y dosificadores E.S.E. o flexibles.</p> <p>i Rejilla de la bandeja recoge-gotas</p> <p>j Bandeja recoge-gotas provista de indicador de nivel</p> <p>k Boquilla de vapor multidireccional</p> <p>l Accesorio para cappuccinos</p> |
|--|--|

2. INSTRUCCIONES DE SEGURIDAD

- Antes de poner en funcionamiento su electrodoméstico, leer atentamente estas instrucciones de uso.
- Este aparato está destinado a ser utilizado en aplicaciones domésticas y análogas como:
 - espacios de cocina reservados al personal en tiendas, oficinas y demás entornos profesionales;
 - granjas
 - el uso por parte de clientes de hoteles, moteles y demás entornos de carácter residencial;
 - entornos de tipo habitaciones rurales.
- Conectar el aparato sólo a un enchufe provisto de toma de tierra. Comprobar que la tensión indicada en la placa de características del aparato se corresponde con la de la instalación eléctrica.
- No colocar el expreso sobre una superficie caliente (placa eléctrica, por ejemplo) o cerca de una llama.
- No retirar el portafiltros que contiene la molienda mientras está pasando el agua, tener en cuenta que el aparato está bajo presión.
- No utilizar el aparato sin haber colocado antes la rejilla y la bandeja recoge-gotas.
- Hay que desenchufar el aparato en el caso de que haya problemas durante la elaboración del café o antes de limpiar el aparato.
- No desenchufar el aparato tirando del cable, ni dejar el cable sobre ángulos vivos o en la esquina de un mueble.
- Evitar el contacto del cable o de las manos con las partes calientes del aparato (bandeja caliente-tazas, portafiltros, boquilla de vapor).
- No sumergir nunca el aparato en agua.
- Mantener el aparato fuera del alcance de los niños, no dejar el cable colgando.
- Seguir las instrucciones relativas al desincrustado.

- No poner el aparato en marcha si está estropeado o si el cable está en mal estado.
- Si el cable o cualquier otro elemento específico, estuvieran defectuosos, estos deberán ser sustituidos por el servicio técnico Krups únicamente, para evitar cualquier riesgo. En ningún caso, deberá abrir usted mismo el aparato.
- Comprobar que el portafiltros está bien cerrado antes de elaborar el café.
- Este aparato no es apto para ser utilizado por personas (incluidos niños) con alguna discapacidad física, sensorial o mental, o con falta de experiencia y conocimientos, a no ser que estén vigiladas o hayan recibido instrucciones sobre cómo utilizar el electrodoméstico por una persona responsabilizada de su seguridad.
- Hay que vigilar a los niños para impedir que jueguen con el aparato.
- Los accesorios y partes desmontables del aparato no se pueden meter en el lavavajillas.

3. CARACTERÍSTICAS TÉCNICAS

- Bomba: 15 bares.
- Portafiltros con sistema de expulsión del poso. Compatible con café molido y todos los tipos de dosificadores, E.S.E. o flexibles.
- Función de vapor.
- Parada automática después de 30 minutos (protección del medio ambiente).
- Depósito extraíble (capacidad: 1,1 litros).
- Potencia: 1450 W.
- Tensión: 220-240 V – 50/60 Hz
- Dispositivos de seguridad contra sobrecalentamiento.
- Dimensiones: A. 300 mm, L. 230 mm, P. 280 mm



¡IMPORTANTE!

Tensión de utilización: Este aparato está previsto para funcionar únicamente con corriente alterna de 220-240 V.

Tipo de utilización: Este aparato está destinado SOLAMENTE a USO DOMÉSTICO.

4. CONSEJOS

- Para obtener un expreso con un aroma intenso, recomendamos utilizar café especial expreso recién molido, que está indicado para la delicadeza de preparación de este tipo de café, así como tazas con una capacidad que no sobrepase los 50 ml.
- Conservar el café molido en el refrigerador, así se mantendrá por más tiempo su aroma.
- No llenar el portafiltros al ras, utilizar la cuchara dosificadora (1 cuchara por taza).
- Si no se va a utilizar el aparato durante más de 5 días, vaciar y aclarar el depósito de agua.
- Antes de retirar el depósito para llenarlo o vaciarlo, apagar siempre el aparato.
- Colocar siempre el aparato sobre una superficie plana y estable.
- Para obtener una mejor temperatura del café en la taza, recomendamos calentar previamente las tazas.
- Para prolongar la vida del aparato, recomendamos utilizar un cartucho de filtro Claris Aqua Filter System F088 (accesorio no incluido) y desincrustar el aparato con regularidad.



¡IMPORTANTE!

Antes de utilizar el aparato por primera vez, después de períodos prolongados sin usar o de operaciones de desincrustación, el aparato debe limpiarse de la forma indicada en el párrafo 5: «PRIMERA PUESTA EN FUNCIONAMIENTO».

5. PRIMERA PUESTA EN FUNCIONAMIENTO

Antes de utilizar la máquina de café expreso, limpiar todos los accesorios con agua y jabón y secarlos a continuación.

Si no está utilizando el cartucho de Claris, por favor, consulte el apartado "ACLARADO DE SU APARATO".

PUESTA EN MARCHA DEL CARTUCHO CLARIS:

Si está utilizando un cartucho filtro Claris, por favor, siga este procedimiento para llenarlo con agua:

- Enrosque el filtro Claris a la parte inferior del depósito de agua.
- Llene el depósito de agua con agua y vuelva a colocarlo en su sitio (**fig.2 y 3**).
- Ponga en marcha el aparato presionando el botón «On / Off» (**fig.4**).
- Ponga el interruptor en la posición de «precalentado de vapor». Cuando la luz haya dejado de parpadear, vuelva a colocar el interruptor en posición «parada».
- Repita esta operación 2 veces más.

Asegúrese de que el cartucho Claris está lleno de agua, coloque el container bajo el cabezal dispensador, ponga el interruptor en posición "café" y asegúrese de que pase agua. Si viera que el agua no pasa, repita el procedimiento anterior.

ACLARADO DE SU APARATO:

Después, aclarar el aparato. Para esto:

- Abrir la tapa y retirar el depósito ayudándose del asa (**fig.1**).
- Llenarlo de agua (**fig.2**).
- Sustituir el depósito sujetándolo firmemente para asegurar la entrada de agua y luego cerrar la tapa (**fig.3**).
- Poner el aparato en marcha pulsando el botón «On / Off» (**fig.4**).
- Introducir el portafiltros (sin molienda) en el aparato (**fig.7**).
- Colocar un recipiente de capacidad suficiente debajo del portafiltros.
- En cuanto el aparato alcance la temperatura adecuada, el indicador luminoso quedará fijo, entonces girar el selector hacia la posición de «café» (**fig.8**) y dejar salir toda el agua contenida en el depósito.
- Si fuera necesario, interrumpir la operación girando el selector hacia la posición de «parada» (**fig.9**) para vaciar el recipiente y a continuación repetir la operación.
- Vaciar el recipiente y desbloquear el portafiltros: Pulsar el botón «OPEN» del portafiltros y girar hacia la izquierda (**fig.10**).

6. PREPARACIÓN DE UN EXPRESO

Para obtener todo el aroma del café y que sea de su entera satisfacción, este aparato realiza una infusión previa antes de cada café. La bomba funciona durante 3 segundos y se interrumpe durante los 3 segundos siguientes y a continuación continúa el ciclo hasta el final de la preparación.

PRECALENTADO DE LOS ACCESORIOS

Para un mejor resultado, recomendamos realizar previamente **un precalentado de los accesorios** (portafiltros y tazas) **sin molienda**. Para esto:

- Llenar el depósito de agua y encender el aparato (**fig.1, 2, 3 y 4**).
- Colocar el portafiltros y las tazas debajo.

En cuanto el aparato alcance la temperatura adecuada, el indicador luminoso dejará de parpadear.

- Girar el selector hacia la posición de «café» (**fig.8**).
- Cuando las tazas estén llenas de agua caliente, poner el selector en la posición de «parada» (**fig.9**).

- Retirar las tazas.
- Desbloquear el portafiltros: Pulsar el botón «OPEN» girando el portafiltros hacia la izquierda y retirarlo del aparato (**fig.10**).

Observación: Cuando el aparato está caliente, las tazas de expreso pueden precalentarse sobre la bandeja caliente-tazas.

CON CAFÉ MOLIDO

El tipo de molienda que se elija determinará la fuerza y el sabor del expreso.

- Llenar el depósito con agua y encender el aparato (**fig.1, 2, 3 y 4**). Durante el precalentado del aparato, el indicador luminoso parpadeará.
- Con la cuchara dosificadora, echar el café molido en el portafiltros: una cuchara dosificadora (llena hasta el borde) por taza (**fig.5**).
- Retirar el excedente de la molienda del borde del portafiltros.

Importante: No compactar la molienda en el portafiltros. El café se compacta automáticamente con el sistema KTS «Krupps Tamping System».

- Introducir el portafiltros en el aparato **girándolo al máximo** hacia la derecha, hasta el tope (**fig.7**).
- Poner una o dos tazas debajo del portafiltros.

En cuanto el aparato alcance la temperatura adecuada, el indicador luminoso se quedará fijo.

- Girar entonces el selector hacia la posición «café» (**fig.8**).
- Cuando se haya obtenido la cantidad de café deseada, volver a poner el selector en la posición «parada» (**fig.9**).
- Desbloquear el portafiltros: Pulsar el botón «OPEN» girando el portafiltros hacia la izquierda y retirarlo del aparato (**fig.10**).
- Retirar el poso mediante el sistema de expulsión pulsando el botón «EJECT» situado entre las dos boquillas de salida del café (**fig.11**). Lavar el portafiltros con agua corriente, accionando el botón «EJECT» para eliminar los restos de molienda.

El portafiltros puede llenarse de nuevo para preparar otros expresos.

CON UN DOSIFICADOR EXPRESO «E.S.E.»

«E.S.E.» por «Easy Serving Espresso» (preparación simplificada del expreso) es un dosificador envasado (44 mm de diámetro) de 7 g de café seleccionado, molido y compactado entre dos papeles filtro, especialmente diseñados para la realización de expresos «ristretto» (cerrado) a la italiana.

Este sistema permite una utilización inmediata, sencilla, limpia y cómoda de su aparato.

- Llenar el depósito de agua y encender el aparato (**fig.1, 2, 3 y 4**). Durante el precalentamiento del aparato, el indicador luminoso parpadeará.
- Recortar el papel que rebase el dosificador, colocar el dosificador E.S.E. en el portafiltros, con la inscripción roja hacia abajo (**fig.6**).

Colocar adecuadamente todo el papel dentro del portafiltros, en caso contrario podrían producirse fugas.

- Si el dosificador estuviera mal colocado, el resultado en taza no sería satisfactorio.
- No utilizar nunca dos dosificadores a la vez.
- Después, siga los pasos de las imágenes 7 a 11.

CON UN DOSIFICADOR FLEXIBLE

Su aparato es compatible también con los dosificadores flexibles (generalmente de 60 mm de diámetro). Este tipo de dosificadores no se han diseñado específicamente para las máquinas de café expreso, por lo que obtendrá un expreso menos fuerte que con un

dosificador E.S.E.

- Llenar el depósito de agua y encender el aparato (**fig.1, 2, 3 y 4**). Durante el precalentamiento del aparato, el indicador luminoso parpadeará.
- Colocar un dosificador flexible en el portafiltros. No colocar nunca dos dosificadores a la vez. Si el dosificador estuviera mal colocado, el resultado en taza no sería satisfactorio.
- Después, siga los pasos de las imágenes 7 a 11.

7. FUNCIÓN DE VAPOR

El vapor sirve para hacer espuma con la leche (para preparar, por ejemplo, un capuchino o un café latte) gracias al accesorio para cappuccinos.

Para producir vapor, la bomba funciona emitiendo un ruido intermitente.

Tras la utilización de la función de vapor, el aparato se enfriará automáticamente al bombear el agua fría que enfriará el sistema de calentamiento. Durante los ciclos de bombeo, el exceso de vapor contenido en el sistema de calentamiento se liberará con el agua caliente a través de la bandeja recoge-gotas. **La emisión de vapor y el ruido que le acompaña son necesarios para que el aparato se enfríe.**

Atención: Durante y después de la utilización del aparato, las partes metálicas de la boquilla de vapor están calientes y podrían causar quemaduras.

UTILIZACIÓN DE LA BOQUILLA DE VAPOR PARA HACER ESPUMA CON LA LECHE

- Llenar el depósito de agua y encender el aparato (**fig.1, 2, 3 y 4**).
- Girar el selector hacia la posición «precalentado vapor». El indicador luminoso parpadeará (**fig.12**).
- Desplazar la boquilla de vapor fuera del aparato.
- Echar de 60 a 100 ml de leche semidesnatada en un recipiente estrecho de aproximadamente 1/2 litro y que pueda pasar por debajo de la boquilla de vapor. La leche y su recipiente deben estar bien fríos.
- Recomendamos utilizar leche pasteurizada o leche UHT y evitar la leche cruda.
- En cuanto el indicador luminoso quede fijo, introducir la boquilla de vapor en la leche.
- Girar el selector hacia la posición «vapor» (**fig.13**).
- Para conseguir un buen resultado, mantener la boquilla en el fondo del recipiente durante aproximadamente 25 segundos, el tiempo suficiente para que la leche se caliente (no obstante, sin tocar el fondo del recipiente). Después, bajar progresivamente el recipiente para que la boquilla suba hacia la superficie (sin sacarla nunca de la leche) (**fig.14**).
- Una vez obtenida la espuma, girar el selector hacia la posición «parada» (**fig.15**). En este momento, el aparato se enfriará automáticamente iniciando 3 ciclos de bombeo intermitente. Cuando esta operación automática haya terminado, se podrá preparar un café.

Importante: Para evitar que los orificios del accesorio cappuccino se taponen, la espuma de leche debe llegar al aro de plástico negro.

Es importante limpiar el accesorio para cappuccinos después de cada utilización para evitar que la leche se seque dentro. Para esto:

- Colocar el accesorio para cappuccinos en un recipiente con agua.
- Girar el selector hacia la posición «Precalentado vapor».
- Una vez que el indicador luminoso quede fijo, girar el selector hacia la posición «vapor» (para retirar el resto de leche) y ponerlo a funcionar durante 30 segundos.
- Girar el selector hacia la posición «parada».
- Limpiar el accesorio para cappuccinos con un paño húmedo.

Para una limpieza profunda del accesorio, ver el párrafo 8 «Limpieza y Mantenimiento».



¡ATENCIÓN!

¡La boquilla de vapor está aún caliente!

UTILIZACIÓN DEL JUEGO AUTO-CAPPUCCINO KRUPS XS 6000 PARA HACER ESPUMA CON LA LECHE (SE VENDE POR SEPARADO)

El accesorio Auto-Cappuccino facilita la preparación de cappuccinos y del café latte. Se compone de una boquilla especial, un recipiente para leche de acero inoxidable y un tubo.

Este accesorio puede venderse por separado.

- Montar las diferentes piezas. Elegir la posición capuchino o café latte en la boquilla especial.
- Llenar el recipiente para leche y colocar una taza o un vaso debajo de la boquilla especial auto-cappuccino.
- Girar el selector hacia la posición «precalentado vapor». Una vez que el indicador luminoso quede fijo, situarlo en la posición «vapor».
- Una vez obtenida la espuma, girar el selector hacia la posición «parada». En este momento, el aparato se enfriará automáticamente iniciando 3 ciclos de bombeo intermitente. Cuando esta operación haya terminado, se podrá preparar un café.

Para evitar que la leche no se seque en el accesorio auto-cappuccino, recomendamos encarecidamente:

- Verter agua limpia en el recipiente y reinstalar los diferentes componentes.
- Iniciar un ciclo de vapor.
- Limpiar todos los componentes con un paño húmedo.

8. LIMPIEZA Y MANTENIMIENTO

- No lavar los accesorios de la máquina de café expreso en el lavavajillas.

DEL APARATO

- Desenchufarlo y dejarlo enfriar antes de limpiarlo.
- Limpiar de vez en cuando el exterior del aparato con una esponja húmeda. Tras utilizarlo, hay que vaciar el depósito de agua.
- Aclarar regularmente el interior del depósito.
- Cuando una capa fina blanca vuelva opaco el depósito, hay que realizar una operación de desincrustación (ver párrafo 9 «DESINCRUSTACIÓN»).

DEL LA BANDEJA RECOGE-GOTAS

Cada vez que se termine de utilizar el aparato, hay que vaciarlo. Tirar de la bandeja suavemente y sacarla del aparato.

Si se han preparado varios expresos sucesivos, conviene vaciarla de vez en cuando (cada 7 u 8 expresos aproximadamente) (**fig.19 y 20**). La presencia de agua es normal y no significa que exista una fuga.

Si fuera necesario, limpiar la bandeja recoge-gotas y la rejilla con agua y un poco de detergente no agresivo, aclarar y secar. Cuando se vuelva a instalar, asegurarse de colocar los diferentes elementos correctamente.

DEL CABEZAL DE PERCOLACIÓN Y DEL PORTAFILTROS

- Deben limpiarse cada vez que se utilicen. Bastará con pasar un paño húmedo por el cabezal de percolación (**fig.21**) y limpiar el portafiltros con agua clara y un poco de detergente no agresivo.
- No utilizar productos limpiadores a base de alcohol o disolventes.
- Para obtener mejores resultados, se puede accionar varias veces el botón «EJECT» durante el aclarado. Recomendamos sacudir con fuerza el portafiltros para sacar toda el agua.
- Aclarar y secar.
- Cuando ya no se utilice la máquina de café, no dejar el portafiltros dentro para evitar el desgaste de la junta.

Para una limpieza profunda, el portafiltros puede desmontarse por completo:

- Se puede retirar la parte de plástico negro donde se encuentran las salidas del café y el botón «EJECT»: Girarla hacia la izquierda y a continuación tirar con fuerza (**fig.22**).
- Limpiar los diferentes elementos con agua clara y un poco de detergente no agresivo.
- Aclarar y secar.
- Colocar la parte de plástico negro en la pieza de metal, girarla hacia la derecha hasta que estén alineadas las dos flechas sobre las dos piezas.
- Si el cabezal está obstruido, desenroscar la rejilla utilizando un tornillo, límpielo y repárelo presionando firmemente hacia abajo (**fig.23**).

DEL ACCESORIO CAPPUCCINO

- Para limpiarlo, desencajarlo de la boquilla tirando de la anilla negra hacia abajo (**fig.16**).
- Este accesorio se compone de 3 partes: el tubo interior, el tubo exterior y una protección de acero inoxidable.
- Para limpiar bien este accesorio, hay que desmontarlo por completo.
- Para retirar el tubo interior, desenroscar el extremo del accesorio para cappuccinos.
- A continuación, se puede retirar la protección de acero inoxidable.
- Limpiar estas 3 partes con agua clara y un poco de detergente no agresivo (**fig.17**). Aclara y secar.
- Una vez que el accesorio para cappuccinos esté limpio y montado, cerrarlo correctamente y colocarlo sobre la boquilla sujetando la anilla de plástico negro móvil hacia abajo.
- Realizar un movimiento de presión circular hacia arriba para encajar correctamente el accesorio para cappuccinos. Luego encajar la pieza de plástico negro colocándola hacia arriba (**fig.18**).

9. DESINCRUSTACIÓN

La garantía no cubre los aparatos averiados a los que no se les han realizado las operaciones periódicas de desincrustación.

Desincrustar regularmente el expreso con vinagre blanco o un sobrecito de ácido cítrico o sulfámico.

Aconsejamos el uso **del accesorio para desincrustar Krups, referencia F054**, disponible en los servicios técnicos autorizados. Este accesorio incluye, además de dos dosis para desincrustar, una cinta para probar la dureza del agua y evaluar la frecuencia de desincrustación de su aparato para una utilización normal. El grado de incrustación depende de la dureza del agua y también del ciclo de utilización. La frecuencia de desincrustación indicada por el accesorio F054 se proporciona a título indicativo. No obstante, puede utilizar la siguiente tabla:

FRECUENCIA DE DESINCRUSTACIÓN			
Nº medio de cafés a la semana	Agua blanda (<19ºth)	Agua calcárea (19-30ºth)	Agua muy calcárea (>30ºth)
Menos de 7	1 vez al año	Cada 8 meses	Cada 6 meses
De 7 a 20	Cada 4 meses	Cada 3 meses	Cada 2 meses
Más de 20	Cada 3 meses	Cada 2 meses	Todos los meses

En caso de duda, es recomendable realizar una desincrustación todos los meses.

DESINCRUSTACIÓN DEL CIRCUITO DE VAPOR Y CAFÉ

- Vaciar el depósito y colocarlo de nuevo en su sitio.
- Si su producto esta equipado con el cartucho Claris - Aqua Filter System F088 por favor quite el cartucho antes de iniciar el programa de descalcificación.
- Llenar el depósito con una mezcla compuesta de tres volúmenes de agua por un volumen de vinagre blanco o una mezcla compuesta de ½ litro de agua y un sobrecito de ácido cítrico o sulfámico.

- Introducir el portafiltros (sin molienda) en el aparato y bloquearlo girándolo hacia la derecha hasta el tope.
- Colocar un recipiente debajo de la boquilla de vapor.
- Pulsar el botón «on / off».
- A continuación, colocar el selector en la posición «vapor» (sin pararse en la posición «precalentado vapor»).
- Dejar salir la mezcla por la boquilla hasta que aparezca el vapor.
- Colocar el selector en la posición «parada»
- Colocar un recipiente con capacidad suficiente debajo del portafiltros.
- Cuando el indicador luminoso quede fijo, girar el selector hacia la posición «café» y dejar salir la mitad de la mezcla.
- Apagar el aparato con el botón «on / off» dejando el selector en la posición «café».
- Después de 15 minutos, encender el aparato de nuevo.
- Dejar salir el resto del depósito.
- Girar el selector hacia la posición «parada».

ACLARADO



¡IMPORTANTE!

Después de la desincrustación, realizar 2-3 operaciones de aclarado con agua clara (sin molienda), tal y como se describe en el párrafo 5 «Primera puesta en funcionamiento».

No olvidarse de aclarar la boquilla de vapor siguiendo las siguientes instrucciones:

- Colocar un recipiente debajo de la boquilla de vapor.
- Pulsar el botón «on / off».
- Y girar el selector hacia la posición «vapor» (sin pararse en la posición «precalentado vapor»).
- Dejar salir el agua por la boquilla hasta que aparezca el vapor.
- Llevar el selector hacia la posición «parada».

El aparato está desincrustado, listo para funcionar de nuevo.

10. GARANTÍA

- El aparato está garantizado, pero cualquier error de conexión, manipulación o utilización diferente a las descritas en el folleto anularían la garantía.
- Este aparato se ha diseñado exclusivamente para uso doméstico, cualquier otro uso anularía la garantía.
- La garantía no cubrirá ninguna reparación causada por la cal.
- Para cualquier problema de postventa o piezas sueltas, consulte a su distribuidor o a un servicio técnico autorizado.

11. PROBLEMAS, CAUSAS PROBABLES Y ACCIONES CORRECTIVAS

Problemas	Causas posibles	Soluciones
El expreso no está bastante caliente.	Las tazas y el portafiltros están fríos.	Calentar previamente los accesorios: tazas y portafiltros (ver párrafo 6).
El portafiltros está bloqueado.	Olvidó bloquear el portafiltros.	Pulsar el botón «OPEN» girando el portafiltros hacia la izquierda.
El poso no se seca después de que pasa el agua.	No ha cerrado el portafiltros correctamente.	Cerrar más el portafiltros girándolo al máximo hacia la derecha, hasta el tope.
El expreso es demasiado lento.	Ha cerrado demasiado fuerte el portafiltros.	Disminuir el esfuerzo de cierre.
	La molienda es demasiado fina, demasiado gruesa o harinosa.	Elegir una molienda ligeramente más gruesa.
	El portafiltros está sucio.	Limpia el portafiltros (ver párrafo 8).
	La rejilla por donde pasa el agua está atascada..	Cuando enfríe el aparato, limpiar el cabezal de percolación con una esponja húmeda. (fig.21)
El agua no pasa.	No hay agua en el depósito. Depósito mal montado.	Llenar el depósito. Presionar el depósito con fuerza.
	El filtro está atascado, la molienda es demasiado fina.	Limpia el portafiltros (ver párrafo 8) y probar con una molienda más fina.
	El aparato tiene cal.	Ver párrafo 9.
Sale agua del portafiltros después de preparar un expreso.	El selector no se ha colocada en la posición de «parada».	Apagar el aparato girando el selector hacia la posición de «parada». (fig.9) .
	Formación de cal prematura debido a un agua especialmente calcárea.	Desincrustar el aparato según las instrucciones de uso (ver párrafo 9).
Presencia de poso en la taza.	El portafiltros está atascado.	Lavar el portafiltros con agua caliente. Pulsar el botón «EJECT» para eliminar los posibles restos de molienda. Agitarlo para evacuar toda el agua.
	La molienda es demasiado fina.	Utilizar una molienda ligeramente más gruesa.
El depósito de agua pierde cuando se le transporta.	La válvula del fondo del depósito está sucia o defectuosa.	Lavar el depósito con agua y ponerlo a funcionar con el dedo en la válvula situada en el fondo del depósito.
	La válvula está bloqueada por cal.	Desincrustar el aparato (párrafo 9).
El aparato pierde agua.	Fuga interna.	Comprobar que el depósito está bien colocado. Si el problema persiste, no utilizar el aparato, acudir a un servicio técnico autorizado.

Problemas	Causas posibles	Soluciones
Se oyen chasquidos en el portafiltros.	Fenómeno normal: Bloqueo de seguridad del portafiltros.	
La bomba hace un ruido anormal.	Ausencia de agua en el depósito.	Apagar el aparato, llenar el depósito de agua y encenderlo de nuevo.
	Depósito mal montado.	Presionar el depósito con fuerza.
Las tazas se llenan de manera desigual.	El portafiltros está atascado.	Ver párrafo 8.
El expreso pierde por los lados del portafiltros.	El portafiltros no está colocado correctamente.	Colocar el portafiltros y bloquearlo (girando al máximo hacia la derecha hasta llegar al tope).
	El borde del portafiltros está atascado por la molienda.	Retirar el exceso de molienda.
	Dosificador mal colocado en el portafiltros.	Colocar todo el papel correctamente dentro del portafiltros.
El expreso tiene mal sabor.	Después de desincrustarlo, no se ha realizado correctamente el aclarado.	Aclarar el aparato según las instrucciones de uso (ver párrafo 9).
El aparato no funciona.	La bomba está desactivada debido a la falta de agua.	Llenar el depósito de agua y volver a activar la bomba (ver párrafo 5). Evitar vaciar el depósito por completo.
	El depósito de agua extraíble está mal encajado.	Encajar el depósito de agua presionando con fuerza.
La boquilla vapor no hace espuma con la leche.	La boquilla de vapor está taponada o con cal.	Desincrustar la boquilla de vapor (ver párrafo 9) o desatascarla con una aguja.
	El tubo interior del accesorio cappuccino no se ha enroscado firmemente.	Enrósquelo con firmeza, (con ayuda de una moneda por ejemplo).
	La leche está demasiado caliente.	Utilizar leche fría.
	La forma del recipiente no es la apropiada.	Utilizar una jarra pequeña.
	Utiliza leche desnatada.	Utilizar preferentemente leche entera o semi-desnatada.

12. PRODUCTO ELÉCTRICO O ELECTRÓNICO AL FINAL DE SU VIDA ÚTIL



¡Participemos en la protección del medio ambiente!

- ① El aparato contiene numerosos materiales revalorizables o reciclables.
- ➡ Llévelo a un punto de recogida o en su defecto a un servicio técnico autorizado para que realicen su tratamiento.

Os nossos sinceros agradecimentos pela confiança em nós depositada e pela fidelidade demonstrada pelos produtos da Krups. A sua máquina está equipada com um porta-filtro que dispõe de três sistemas exclusivos:

- um para a compactação progressiva da moagem aquando do posicionamento do porta-filtro (sistema KTS "Krupps Tamping System"),
- o outro para a ejeção da borra do café,
- o último para a utilização das unidoses E.S.E. (Easy Serving Espresso) ou não compactadas.

Esta máquina é, por outro lado, desmontável, o que permite mantê-la, mediante limpezas frequentes, num estado de funcionamento perfeito. Por motivos de segurança, o seu porta-filtro está equipado com um sistema de bloqueio, de forma a ser mantido no lugar aquando da subida de pressão.

1. DESCRIÇÃO

- | | |
|---|---|
| <p>a Tapa do reservatório</p> <p>b Reservatório de água amovível</p> <p>c Colher doseadora</p> <p>d Placa de aquecimento das chávenas</p> <p>e Botão Ligar / Desligar com indicador luminoso</p> <p>f Selector de funções</p> <p>f1. Posição café ☐</p> <p>f2. Posição "Stop" (paragem) ○</p> <p>f3. Posição pré-aquecimento de vapor ☐☐</p> <p>f4. Posição vapor ☐☐</p> <p>g Cabeça de percolação</p> | <p>h Porta-filtro com sistema de ejeção da borra ou da unidose e compactação progressiva do café: sistema KTS "Krupps Tamping System". Compatível com café moído (1 ou 2 chávenas) e unidoses E.S.E. ou não compactadas</p> <p>i Grelha da gaveta de recolha de pingos</p> <p>j Gaveta de recolha de pingos com indicador de nível</p> <p>k Tubo de vapor multidireccional</p> <p>l Acessório cappuccino</p> |
|---|---|

2. INSTRUÇÕES DE SEGURANÇA

- Antes da primeira utilização da sua máquina de café expresso, leia atentamente o manual de instruções e guarde-o para futuras utilizações.
- Este aparelho destina-se a ser utilizado em aplicações domésticas e análogas, tais como:
 - cantos de cozinha reservados ao pessoal em lojas, escritórios e outros ambientes profissionais;
 - quintas;
 - a utilização pelos clientes dos hotéis, motéis e outros ambientes de natureza residencial;
 - ambientes do tipo quartos de hóspedes.
- Ligue o aparelho apenas a uma tomada com terra. Certifique-se que a tensão indicada na placa de características do aparelho corresponde devidamente à da sua instalação eléctrica.
- Não coloque a sua máquina de café expresso numa superfície quente (placa eléctrica, por exemplo) ou na proximidade de uma chama.
- Não retire o porta-filtro com café durante a passagem da água, uma vez que o aparelho se encontra sob pressão.
- Não utilize o aparelho se a gaveta de recolha de pingos e respectiva grelha não se encontrarem correctamente colocadas.
- Desligue o aparelho e retire a ficha da tomada em caso de anomalia durante a extracção do café ou aquando da limpeza do aparelho.
- Não desligue o aparelho puxando pelo cabo e não coloque o cabo num ângulo cortante ou na esquina de um móvel.
- Evite o contacto do cabo ou das suas mãos com as partes quentes do aparelho (placa de aquecimento das chávenas, porta-filtro, tubo de vapor).
- Nunca mergulhe o aparelho em água.
- Mantenha o aparelho fora do alcance das crianças e não as deixe pendurarem-se no cabo.
- Siga cuidadosamente as instruções para proceder à descalcificação do aparelho.

- Não coloque o aparelho em funcionamento se este ou o cabo de alimentação se encontrarem de alguma forma danificados.
- Se o cabo ou qualquer outro elemento específico apresentar um defeito, deverá ser substituído por um Serviço de Assistência Técnica autorizado Krups. O aparelho não pode, em caso algum, ser reparado pelo utilizador.
- Certifique-se que o porta-filtro se encontra correctamente colocado antes de proceder à extracção do café.
- Este aparelho não foi concebido para ser utilizado por pessoas (incluindo crianças) cujas capacidades físicas, sensoriais ou mentais se encontram reduzidas, ou por pessoas com falta de experiência ou conhecimento, a não ser que tenham sido devidamente acompanhadas e instruídas sobre a correcta utilização do aparelho, pela pessoa responsável pela sua segurança.
- É importante vigiar as crianças por forma a garantir que as mesmas não brinquem com o aparelho.
- Os acessórios e as peças desmontáveis do aparelho não podem ser lavados na máquina da loiça.

3. CARACTERÍSTICAS TÉCNICAS

- Bomba: 15 bares
- Porta-filtro com sistema de ejeção da borra. Compatível com café moído e todos os tipos de unidoses, E.S.E ou não compactadas
- Função vapor
- Desligar automático após 30 minutos (protecção do ambiente).
- Reservatório amovível (capacidade: 1,1 litro)
- Potência: 1450 W
- Tensão: 220-240 V – 50/60 Hz
- Dispositivos de segurança em caso de sobreaquecimento
- Dimensões: A. 300 mm, L. 230 mm, P. 280 mm



IMPORTANTE!

Tensão de utilização: este aparelho foi concebido para funcionar apenas em corrente alterna 220 240 v.

Tipo de utilização: este aparelho foi concebido APENAS para uma UTILIZAÇÃO DOMÉSTICA.

4. CONSELHOS

- Para obter um expresso de aroma intenso, recomendamos a utilização de café especial expresso moído desde que se adeque à preparação deste tipo de café, bem como chávenas com uma capacidade máxima de 50 ml.
- Guarde o café moído no frigorífico por forma a conservar todo o seu aroma..
- Não encha o porta-filtro até cima, utilize a colher doseadora (1 colher por chávena).
- Se não utilizar o aparelho durante mais de 5 dias, esvazie e enxágue o reservatório de água.
- Antes de retirar o reservatório para proceder ao seu enchimento ou esvaziamento, certifique-se que desliga sempre o aparelho.
- Assegure-se que coloca o aparelho numa superfície plana e estável.
- Para obter uma melhor temperatura do café na chávena, aconselhamos que aqueça previamente as chávenas.
- Para prolongar a duração de vida do seu aparelho, aconselhamos que utilize um cartucho filtrante Claris Aqua Filter System F088 (acessório não fornecido) e que proceda regularmente à descalcificação do aparelho.



IMPORTANTE!

Antes da primeira utilização, após paragens prolongadas ou após a descalcificação, o aparelho deve ser limpo tal como descrito no parágrafo 5: “PRIMEIRA COLOCAÇÃO EM FUNCIONAMENTO”.

5. PRIMEIRA COLOCAÇÃO EM FUNCIONAMENTO

Antes de utilizar a máquina de café expresso, limpe todos os acessórios com água e detergente para a loiça e seque-os cuidadosamente.

Caso não utilize o cartucho filtrante “Clarís”, passe directamente para o parágrafo “Enxaguamento do aparelho”.

COLOCAÇÃO DO CARTUCHO FILTRANTE CLARIS :

Se estiver a usar um cartucho de filtro Clarís, siga o procedimento para enchê-lo com água.

- Enrosque o cartucho filtrante Clarís no fundo do reservatório.
- Encha-o com água **(fig.2)**.
- Volte a colocar o reservatório posicionando-o com firmeza, de modo a assegurar a entrada de água, e feche a tampa **(fig.3)**.
- Coloque o aparelho a funcionar premindo o botão “Ligar / Desligar” **(fig.4)**.
- Rode o selector para a posição “Pré-aquecimento vapor”. Quando a luz piloto fica fixa, rode o selector para a posição “Desligar”. Repita esta operação mais 2 vezes.

Para garantir que o cartucho se encontra cheio, coloque um recipiente por baixo da saída de café, rode o selector para a posição “café” e verifique que a água corre. Caso contrário, repita o procedimento anterior.

ENXAGUAMENTO DO APARELHO :

Proceda de seguida a um enxaguamento do aparelho. Para tal:

- Abra a tampa e retire o reservatório com a ajuda da pega **(fig.1)**.
- Encha-o com água **(fig.2)**.
- Volte a colocar o reservatório posicionando-o com firmeza, de modo a assegurar a entrada de água, e feche a tampa **(fig.3)**.
- Coloque o aparelho a funcionar premindo o botão “Ligar / Desligar” **(fig.4)**.
- Insira o porta-filtro (sem café moído) no aparelho **(fig.7)**.
- Coloque um recipiente com um volume suficiente por baixo do porta-filtro.
- Logo que o aparelho atinge a temperatura adequada, o indicador luminoso fica fixo. Rode, então, o selector para a posição “café” e deixe sair toda a água contida no reservatório **(fig.8)**.
- Se necessário, interrompa a operação rodando o selector para a posição “paragem” para esvaziar o recipiente e retome a operação **(fig.9)**.
- Esvazie o recipiente e desbloqueie o porta-filtro: prima o botão “OPEN” do porta-filtro e rode para a esquerda **(fig.10)**.

6. PREPARAÇÃO DE UM CAFÉ EXPRESSO

Para libertar todos os aromas do café e obter um resultado perfeito, esta máquina realiza uma pré-infusão antes de cada café. A bomba funciona durante 3 segundos, pára nos 3 segundos seguintes e depois continua o ciclo até ao fim da preparação.

PRÉ-AQUECIMENTO DOS ACESSÓRIOS

Para um melhor resultado, aconselhamos que efectue **um pré-aquecimento dos acessórios** (porta filtro e chávenas) **sem café**. Para tal:

- Encha o reservatório com água e coloque o aparelho a funcionar **(fig.1, 2, 3 et 4)**.
- Coloque o porta-filtro no lugar, coloque as chávenas por baixo.

Logo que o aparelho atinge a temperatura adequada, o indicador luminoso deixa de piscar.

- Rode então o selector para a posição “café” **(fig.8)**.
- Quando as chávenas estiverem cheias com água quente, volte a colocar o selector na posição

"stop", (paragem) (fig.9).

- Retire as châvenas.
- Desbloqueie o porta-filtro: prima o botão "OPEN" rodando o porta-filtro para a esquerda e retire-o do aparelho (fig.10).

Observação: quando o aparelho está quente, as châvenas de café expresso podem ser pré-aquecidas sobre a placa de aquecimento prevista para o efeito.

COM CAFÉ MOÍDO

O tipo de moagem que escolher irá determinar a intensidade e o gosto do seu café expresso.

- Encha o reservatório com água e coloque o aparelho a funcionar (fig.1, 2, 3 e 4). Durante o pré-aquecimento do aparelho, o indicador luminoso pisca.
- Com a ajuda da colher doseadora, deite o café no porta-filtro: uma colher doseadora (cheia até cima e nivelada) por châvena (fig.5).
- Retire o excedente do porta-filtro.

Importante: não calque o café no porta-filtro. O café é automaticamente calcado com o sistema KTS "Krupps Tamping System".

- Insira o porta-filtro no aparelho rodando-o o máximo para a direita, até encaixar (fig.7).
- Coloque uma ou duas châvenas por baixo do porta-filtro.

Logo que o aparelho atinge a temperatura adequada, o indicador luminoso fica fixo.

- Rode então o selector para a posição "café" (fig.8).
- Depois de obter a quantidade de café pretendida, volte a colocar o selector na posição "stop" (paragem) (fig.9).
- Desbloqueie o porta-filtro: prima o botão "OPEN" rodando o porta-filtro para a esquerda e retire-o do aparelho (fig.10).
- Deite fora as borras graças ao sistema de ejeção, premindo o botão de ejeção "EJECT" situado entre as saídas de café (fig.11). Lave o porta-filtro com água corrente, accionando o botão "EJECT" para eliminar os resíduos de café.

O porta-filtro pode ser cheio novamente para preparar outros cafés expresso.

COM UMA UNIDOSE "E.S.E."

"ESE" para "Easy Serving Espresso" (preparação simplificada do café expresso) trata-se de uma unidose (44 mm de diâmetro) de 7 g de café seleccionado, moído e compactado entre dois filtros de papel, concebida especialmente para a realização de um expresso "ristretto" (curto) à italiana.

Este sistema permite uma utilização imediata, simples, limpa e confortável da sua máquina.

- Encha o reservatório com água e coloque o aparelho a funcionar (fig.1, 2, 3 e 4). Durante o pré-aquecimento do aparelho, o indicador luminoso pisca.
- Rasgue o papel que sobressai da unidose, coloque a unidose E.S.E. no porta-filtro, com a inscrição vermelha virada para baixo (fig.6).

Certifique-se que coloca todo o papel no interior do porta-filtro, pois, caso contrário, podem ocorrer fugas.

- Se a unidose for mal colocada, o resultado na châvena não será satisfatório.
- Nunca utilize duas unidoses juntas.
- Siga os passos das fig. 7 a 11 relativos à preparação de um café expresso.

COM UMA UNIDOSE NÃO COMPACTADA

A sua máquina é igualmente compatível com as unidoses não compactadas (geralmente, 60 mm de diâmetro). Na medida em que este tipo de unidoses não é concebido especificamente para as máquinas de café expresso, obterá um café expresso menos forte do que com uma unidose E.S.E.

- Encha o reservatório com água e coloque o aparelho a funcionar (fig.1, 2, 3 e 4). Durante o pré-aquecimento do aparelho, o indicador luminoso pisca.
- Coloque uma unidose não compactada no porta-filtro. Nunca utilize duas unidoses juntas. Se a unidose for mal colocada, o resultado na chávena não será satisfatório.
- Siga os passos das fig. 7 a 11 relativos à preparação de um café expresso.

7. FUNÇÃO VAPOR

O vapor permite criar espuma no leite (por exemplo, para a preparação de um cappuccino ou de um caffè latte) graças ao acessório cappuccino.

Para produzir vapor, a bomba funciona emitindo um ruído intermitente.

Após a utilização da função vapor, o aparelho arrefece automaticamente bombeando água fria, que vai arrefecer o sistema de aquecimento. Durante os ciclos de bombagem, o excesso de vapor contido no sistema de aquecimento é libertado com a água quente na gaveta de recolha de pingos. **O vapor e o ruído que o acompanham são necessários para o arrefecimento do aparelho.**

Atenção: durante e após a utilização do aparelho, as partes metálicas do tubo de vapor podem ficar a ferver.

UTILIZAÇÃO DO TUBO DE VAPOR PARA CRIAR ESPUMA NO LEITE

- Encha o reservatório com água e coloque o aparelho a funcionar (**fig.1, 2, 3 et 4**).
- Rode o selector para a posição "pré-aquecimento vapor". O indicador luminoso pisca (**fig.12**).
- Desloque o tubo de vapor para o exterior do aparelho.
- Deite 60 a 100 ml de leite meio-gordo num recipiente estreito com cerca de 1/2 litro de capacidade e que possa ser colocado por baixo do tubo de vapor. O leite e o respectivo recipiente devem estar bem frios.
- Aconselhamos a que utilize leite pasteurizado ou leite UHT e que evite leite por ferver.
- Logo que o indicador luminoso fica fixo, mergulhe o tubo de vapor no leite.
- Rode o selector para a posição "vapor" (**fig.13**).
- Para um bom resultado, mantenha o tubo no fundo do recipiente durante cerca de 25 segundos, o tempo necessário para que o leite aqueça (sem, no entanto, tocar no fundo do recipiente). Em seguida, desça progressivamente o recipiente de modo a que o tubo suba até à superfície (sem nunca sair do leite) (**fig.14**).
- Uma vez a espuma obtida, rode o selector para a posição "stop" (paragem) (**fig.15**). Neste momento, o aparelho arrefece automaticamente lançando 3 ciclos de bombagem por intermitência. Uma vez esta operação automática terminada, pode tirar um café .

Importante : Para evitar que os orifícios do acessório cappuccino fiquem entupidos, as espuma de leite nunca deve atingir o anel de plástico preto.

É importante limpar o acessório cappuccino após cada utilização para evitar que o leite seque no interior. Para tal:

- Coloque o acessório cappuccino num recipiente com água.
- Rode o selector para a posição "Pré-aquecimento vapor".
- Uma vez o indicador luminoso fixo, rode-o para a posição "vapor" (para retirar o resto do leite) e deixe funcionar durante 30 segundos.
- Rode o selector para a posição "stop".(paragem)
- Limpe o acessório cappuccino com um pano húmido.

Para uma limpeza em profundidade do acessório cappuccino, consulte o parágrafo 8 "Limpeza e Manutenção".



ATENÇÃO!
O tubo de vapor ainda está quente!

UTILIZAÇÃO DO CONJUNTO AUTO-CAPPUCCINO KRUPS XS 6000 PARA CRIAR ESPUMA NO LEITE (VENDIDO À PARTE)

O acessório auto-cappuccino facilita a preparação de cappuccino e de caffè latte. É constituído por um tubo especial com duas posições, por um recipiente para leite em inox e um tubo.

Este acessório pode ser vendido em separado.

- Monte as diferentes peças em conjunto. Escolha a posição cappuccino ou caffè latte no tubo especial.
- Encha o recipiente com leite e coloque uma chávena ou um copo por baixo do tubo especial auto-cappuccino.
- Rode o selector para a posição “pré-aquecimento vapor”. Uma vez o indicador luminoso fixo, coloque-o na posição “vapor”.
- Uma vez a espuma obtida, rode o selector para a posição “stop” (paragem). Nesse momento, o aparelho arrefece automaticamente lançando 3 ciclos de bombagem por intermitência. Uma vez esta operação automática terminada, pode tirar um café.

Para evitar que o leite seque no acessório auto-cappuccino, recomendamos vivamente que:

- deite água limpa no recipiente e volte a instalar os diferentes componentes
- inicie um ciclo de vapor
- limpe todos os componentes com a ajuda de um pano húmido.

8. LIMPEZA E MANUTENÇÃO

- Não lave os acessórios da sua máquina de café expresso na máquina da loiça.

DO APARELHO

- Desligue o aparelho e retire a ficha de tomada antes de cada operação de limpeza e deixe o aparelho arrefecer.
- Limpe ocasionalmente o exterior do aparelho com uma esponja húmida. Após a sua utilização, o reservatório de água deve ser esvaziado.
- Enxagúe regularmente o interior do reservatório.
- Quando uma fina camada branca torna o reservatório opaco, proceda a uma descalcificação (cf. parágrafo 9 “DESCALCIFICAÇÃO”).

DA GAVETA DE RECOLHA DE PINGOS

Após cada utilização do aparelho, a gaveta deve ser esvaziada. Levante-a ligeiramente e retire-a do aparelho.

No caso da preparação de vários cafés expresso seguidos, é adequado esvaziá-la de tempos a tempos (aproximadamente todos os 7 a 8 cafés expresso) (**fig.19 e 20**). A presença de água é normal e não é sinal de fuga.

Se necessário, limpe a gaveta de recolha de pingos e a respectiva grelha com água e um pouco de detergente para a loiça não agressivo, enxagúe e seque. Quando voltar a montar, certifique-se da colocação correcta dos diferentes elementos.

DA CABEÇA DE PERCOLAÇÃO E DO PORTA-FILTRO

- Devem ser limpos após cada utilização. Basta passar um pano húmido sobre a cabeça de percolação (**fig.21**) e limpar o porta-filtro com água limpa e um pouco de detergente para a loiça não agressivo.
- Não utilize produtos de limpeza à base de álcool ou de solvente.
- Para um melhor resultado, pode accionar várias vezes o botão “EJECT” durante o enxaguamento. Aconselhamos a que agite com força o porta-filtro para eliminar toda a água.
- Enxagúe e seque.
- Quando não utilizar a máquina de café expresso, não deixe o porta-filtro no aparelho para evitar o desgaste da junta.

Para uma limpeza em profundidade, o porta-filtro pode ser totalmente desmontado:

- Pode retirar a parte em plástico preto onde se situam as saídas de café e o botão "EJECT": rode-a para a esquerda e puxe com força (**fig.22**).
- Limpe os diferentes elementos com água limpa e um pouco de detergente para a loiça não agressivo.
- Enxágue e seque.
- Volte a colocar a parte em plástico preto na peça de metal, rode-a para a direita até ao alinhamento das duas setas nas duas peças.
- Se a cabeça de percolação estiver demasiado obstruída, desaparafuse a grelha com a ajuda de uma chave de fendas, limpe-a e volte a aparafusá-la, pressionando para baixo. (**fig.23**).

DO ACESSÓRIO CAPPUCCINO

- Para o limpar, solte-o do tubo puxando o anel preto para baixo (**fig.16**).
- Este acessório é composto por 3 partes: o tubo interior, o tubo exterior e uma protecção em inox.
- Para limpar devidamente este acessório, desmonte-o na totalidade.
- Para retirar o tubo interior, desaperte a extremidade do acessório cappuccino.
- Pode, de seguida, retirar a protecção em inox.
- Limpe estas 3 partes com água limpa e um pouco de detergente para a loiça não agressivo (**fig.17**). Enxágue e seque.
- Uma vez o acessório cappuccino limpo e correctamente montado, volte a colocá-lo no tubo, certificando se de que mantém o anel em plástico preto móvel virado para baixo.
- Exerça, então, um movimento de pressão circular para cima de modo a encaixar correctamente o acessório cappuccino. Fixe a peça em plástico preto levantando-a para cima (**fig.18**).

9. DESCALCIFICAÇÃO

A garantia não cobre as máquinas de café expresso que não funcionam ou apresentam qualquer tipo de anomalia, devido a ausência de descalcificação.

Proceda regularmente à descalcificação da sua máquina de café expresso com vinagre branco ou uma saqueta de ácido cítrico ou sulfâmico à venda no mercado.

Aconselhamos que utilize o **pó descalcificante Krups, referência F054**, disponível nos Serviços de Assistência Técnica autorizados Krups. Esta referência inclui duas doses de produto descalcificante e uma vareta de teste de dureza da água para avaliar a frequência de descalcificação do seu aparelho em condições de utilização normal. A acumulação de calcário depende tanto da dureza da água como do ciclo de utilização. A frequência de descalcificação indicada pelo acessório F054 é, como tal, fornecida a título indicativo. Pode, no entanto, consultar o quadro seguinte:

FREQUÊNCIA DE DESCALCIFICAÇÃO			
N.º médio de cafés por semana	Água doce (<19ºth)	Água calcária (19-30ºth)	Água muito calcária (>30ºth)
Menos de 7	1 vez por ano	Todos os 8 meses	Todos os 6 meses
De 7 a 20	Todos os 4 meses	Todos os 3 meses	Todos os 2 meses
Mais de 20	Todos os 3 meses	Todos os 2 meses	Todos os meses

Em caso de dúvida, é aconselhável proceder a uma descalcificação mensal.

DESCALCIFICAÇÃO DO CIRCUITO VAPOR E CAFÉ

- Esvazie o reservatório e coloque-o de novo no lugar.
- Se o seu aparelho estiver equipado com o nosso cartucho Claris - Aqua Filter System, por favor retire-o antes de proceder à operação de descalcificação.
- Encha o reservatório com uma mistura constituída por três volumes de água para um volume de vinagre

branco ou uma mistura composta por 1/2 litro de água e uma saqueta de ácido cítrico ou sulfâmico à venda no mercado.

- Insira o porta-filtro (sem café) no aparelho e bloqueie-o rodando para a direita até encaixar.
- Coloque um recipiente por baixo do tubo de vapor.
- Prima o botão “ligar / desligar” (**fig.4**).
- E coloque de imediato o selector na posição “vapor” (sem parar na posição “pré-aquecimento vapor”) (**fig.13**).
- Deixe correr a mistura pelo tubo até obter vapor.
- Volte a colocar o selector na posição “stop” (paragem) (**fig.9**).
- Coloque um recipiente com um volume suficiente por baixo do porta-filtro.
- Quando o indicador luminoso fica fixo, rode o selector para a posição “café” e deixe correr metade da mistura (**fig.8**).
- Pare o aparelho com o botão “ligar / desligar” deixando o selector na posição café.
- Após 15 minutos, volte a colocar o aparelho em funcionamento.
- Deixe escorrer o resto do conteúdo do reservatório.
- Rode o selector para a posição “stop” (paragem).

ENXAGUAMENTO



IMPORTANTE!

Após cada descalcificação, efectue 2 a 3 operações de enxaguamento com água limpa (sem café), tal como descrito no parágrafo 5 “Primeira colocação em funcionamento”.

Não se esqueça de enxaguar o tubo de vapor seguindo as instruções seguintes:

- Coloque um recipiente por baixo do tubo de vapor.
- Prima o botão “ligar/desligar” (fig.4).
- E coloque de imediato o selector na posição “vapor” (sem parar na posição “pré-aquecimento vapor”) (fig.13).
- Deixe correr a água pelo tubo até obter vapor.
- Volte a colocar o selector na posição “stop” (paragem).

O aparelho já não tem calcário e está de novo pronto a funcionar.

10. GARANTIA

- O seu aparelho encontra-se coberto pela garantia, mas qualquer erro de ligação, de manuseamento ou de utilização que não aqueles descritos no manual anula a garantia.
- Este aparelho foi concebido exclusivamente para uma utilização doméstica: qualquer outro tipo de utilização anula a garantia.
- Nenhuma reparação originada pela acumulação de calcário será coberta pela garantia.
- Para qualquer problema de pós-venda ou de peças sobresselentes, consulte o seu revendedor ou um Serviço de Assistência Técnica autorizado Krups.

11. PROBLEMAS, CAUSAS PROVÁVEIS E ACÇÕES CORRECTIVAS



Problemas	Causas possíveis	Soluções
O café expresso não sai suficientemente quente.	As chávenas e o porta-filtro estão frios.	Aqueça previamente os acessórios: chávenas e porta-filtro (cf. parágrafo 6).
O porta-filtro está bloqueado.	Esqueceu-se de desbloquear o porta-filtro.	Prima o botão "OPEN" rodando o porta-filtro para a esquerda.
As borras não ficam secas após a passagem da água.	Não apertou o porta-filtro correctamente.	Aperte mais o porta-filtro, rodando-o o máximo para a direita até encaixar.
O café expresso sai demasiado lentamente.	Apertou demasiado o porta-filtro	Desaperte um pouco o porta-filtro.
	A moagem é demasiado fina, demasiado pastosa ou enfarinhada.	Escolha uma moagem ligeiramente mais grossa.
	O porta-filtro está sujo.	Limpe o porta-filtro (cf. parágrafo 8).
	A grelha de passagem da água está obstruída.	Quando o aparelho tiver arrefecido, limpe a cabeça de percolação com uma esponja húmida (fig.21).
A água não corre.	Ausência de água no reservatório.	Encha o reservatório.
	Reservatório mal colocado.	Carregue com firmeza no reservatório.
	O filtro está obstruído, a moagem é demasiado fina.	Limpe o porta-filtro (cf. parágrafo 8) e experimente uma moagem menos fina.
	O seu aparelho tem calcário.	Cf. parágrafo 9.
Sai água pelo porta-filtro após a preparação de um café expresso.	O selector não foi colocado na posição "stop".	Desligue o aparelho posicionando o selector na posição "stop" (paragem) (fig.9)
	Formação de calcário prematuro devido a uma água particularmente calcária.	Proceda à descalcificação do aparelho de acordo com as indicações fornecidas no manual de instruções (cf. parágrafo 9).
Presença de borra na chávena.	O porta-filtro está obstruído.	Limpe o porta-filtro com água quente. Accione o botão "EJECT" para eliminar os resíduos eventuais de café. Agite-o para eliminar a água.
	A moagem é demasiado fina.	Utilize uma moagem ligeiramente mais grossa.
O reservatório de água tem fugas aquando do seu transporte.	A válvula do fundo do reservatório está suja ou defeituosa.	Lave o reservatório de água e, com o dedo, faça funcionar a válvula situada no fundo do reservatório.
	A válvula está obstruída com calcário.	Descalcifique o aparelho (parágrafo 9).
Aparece água por baixo do aparelho.	Fuga interna.	Verifique a posição correcta do reservatório. No caso de persistência do problema, não utilize o aparelho e dirija-se a um Serviço de Assistência Técnica autorizado Krups.

Problemas	Causas possíveis	Soluções
Ouvem-se ruídos no porta-filtro.	Fenómeno normal: bloqueio de segurança do porta-filtro.	
A bomba está anormalmente ruidosa.	Ausência de água no reservatório. Reservatório mal colocado.	Pare o aparelho, encha o reservatório de água e volte a ligar. Carregue com firmeza no reservatório.
Enchimento das chávenas de forma desigual.	O porta-filtro está obstruído.	Limpe o porta-filtro (ver parágrafo 8).
O café expresso sai pelas zonas laterais do porta filtro.	O porta-filtro não foi colocado correctamente.	Coloque o porta-filtro no lugar e bloqueie o (rode o máximo possível para a direita até encaixar) (fig.7).
	O rebordo do porta-filtro está obstruído com café. Unidose mal posicionada no porta filtro.	Retire o excedente de moagem. Coloque devidamente todo o papel no interior do porta-filtro.
seu café expresso tem um sabor desagradável.	Após a descalcificação, o enxaguamento não foi efectuado correctamente.	Enxágue o aparelho em conformidade com as indicações do manual de instruções (cf. parágrafo 9).
O aparelho não funciona.	A bomba não ficou “ferrada” devido à falta de água.	Encha o reservatório de água e volte a “ferrar” a bomba (cf. parágrafo 5). Evite esvaziar completamente o reservatório.
	O reservatório de água amovível está mal encaixado.	Encaixe o reservatório de água premindo com força.
O tubo de vapor não cria espuma no leite.	O tubo de vapor está entupido ou tem calcário.	Proceda à descalcificação do tubo de vapor (cf. parágrafo 9) ou desentupa-o com a ajuda de uma agulha.
	O tubo interior do acessório cappuccino não se encontra suficientemente apertado.	Aperte-o com mais força (por exemplo, com a ajuda de uma moeda).
	O leite está demasiado quente.	Utilize leite frio.
	A forma do recipiente não é adequada. Está a utilizar leite magro.	Utilize uma pequena leiteira. Utilize de preferência leite gordo ou meio gordo.

12. PRODUTO ELÉCTRICO OU ELECTRÓNICO EM FIM DE VIDA



Protecção do ambiente em primeiro lugar!

-  O seu produto contém materiais que podem ser recuperados ou reciclados.
-  Entregue-o num ponto de recolha para possibilitar o seu tratamento.

Wir bedanken uns für Ihr Vertrauen und Ihre Treue zu den Produkten von Krups. Ihr Gerät ist mit einem Filterhalter mit drei exklusiven Funktionen ausgestattet:

- Langsames Festdrücken des Kaffeemehls beim Einsetzen des Filterhalters (KTS System „Krups Tamping System“).
- Auswurf des Kaffeesatzes.
- Und schließlich wahlweiser Einsatz von E.S.E. (Easy Serving Espresso) Kaffeepads oder weichen Kaffeepads.

Außerdem ist der Filterhalter abnehmbar, kann deshalb gereinigt werden und bleibt stets in optimalem Zustand. Aus Sicherheitsgründen ist der Filterhalter mit einem Verriegelungssystem ausgestattet, das dafür sorgt, dass er beim Ansteigen des Drucks nicht verrutscht.

1. BESCHREIBUNG

- | | |
|---|--|
| a Deckel des Wasserbehälters | g Filterkopf |
| b Abnehmbarer Wasserbehälter | h Filterhalter mit Auswurfmechanismus für Kaffeesatz oder Kaffeepad und langsamem Festdrücken des Kaffeemehls: KTS System „Krups Tamping System“. Geeignet für gemahlene Kaffee (1 oder 2 Tassen) sowie für E.S.E. Kaffeepads und weiche Kaffeepads |
| c Messlöffel | i Abtropfgitter |
| d Warmhalteplatte | j Auffangschale mit Füllstandanzeige |
| e An / Aus Knopf mit Anzeigelämpchen | k Ausrichtbare Dampfdüse |
| f Funktionswähler | l Cappuccino-Zubehör |
| f1. Position Kaffee ☐ | |
| f2. Position Stop ○ | |
| f3. Position Vorheizen Dampf ☐☐ | |
| f4. Position Dampf ☐☐☐ | |

2. SICHERHEITSHINWEISE

- Bitte lesen Sie diese Gebrauchsanweisung vor der Inbetriebnahme der Espressomaschine aufmerksam durch.
- Dieses Gerät ist bestimmt für den Gebrauch in häuslichen und häuslichen Umständen gleichenden Umgebungen wie:
 - Kochecken für das Personal in Geschäften, Büros und sonstige Arbeitsumfelder;
 - Bauernhöfe
 - den Gebrauch durch Gäste von Hotels, Motels und sonstigen Umfeldern mit Beherbergungscharakter;
 - Umfeldern wie Gästezimmer.
- Schließen Sie das Gerät nur an geerdete Steckdosen an. Überprüfen Sie, dass die auf dem Typenschild Ihres Geräts angegebene Betriebsspannung mit der Spannung Ihrer Elektroinstallation übereinstimmt.
- Stellen Sie die Espressomaschine nicht auf heiße Oberflächen (z. B. Elektroplatten) oder in die Nähe einer offenen Flamme.
- Entnehmen Sie den mit Kaffeemehl gefüllten Filterhalter nicht während des Wasserdurchlaufs, da das Gerät zu diesem Zeitpunkt unter Druck steht.
- Setzen Sie das Gerät nur mit eingesetzter Auffangschale und eingesetztem Gitter in Betrieb.
- Bei Problemen beim Kaffeedurchlauf und vor der Reinigung des Geräts muss der Stecker gezogen werden.
- Ziehen Sie den Stecker nicht am Stromkabel aus der Steckdose und sorgen Sie dafür, dass das Stromkabel nicht mit scharfen Kanten oder Möbelecken in Kontakt gerät.
- Sorgen Sie dafür, dass das Stromkabel und Ihre Hände nicht mit den heißen Teilen des Geräts (Warmhalteplatte, Filterhalter, Dampfdüse) in Kontakt gerät.
- Tauchen Sie das Gerät nicht ins Wasser.
- Bewahren Sie das Gerät nicht in Reichweite von Kindern auf und lassen Sie das Stromkabel nicht herunterhängen.
- Halten Sie sich beim Entkalken an die Anweisungen der Gebrauchsanweisung.

- Setzen Sie das Gerät nicht in Betrieb, wenn es beschädigt ist oder wenn sich das Stromkabel in schlechtem Zustand befindet.
- Wenn das Stromkabel oder andere spezielle Elemente Schäden aufweisen, müssen diese Teile von einem zugelassenen Kundendienstcenter von Krups ausgetauscht werden, um jede Gefahr zu vermeiden. Das Gerät darf auf keinen Fall von Ihnen selbst repariert werden.
- Vergewissern Sie sich vor dem Durchlaufen des Kaffees, dass der Filterhalter fest sitzt.
- Dieses Gerät darf nicht von Personen (inbegriffen Kindern) mit eingeschränkten körperlichen, sensorischen oder geistigen Fähigkeiten benutzt werden. Das Gleiche gilt für Personen, die keine Erfahrung mit dem Gerät besitzen oder sich mit ihm nicht auskennen, außer wenn sie von einer für ihre Sicherheit verantwortlichen Person beaufsichtigt werden oder von dieser mit dem Gebrauch des Gerät vertraut gemacht wurden.
- Kinder müssen beaufsichtigt werden, damit sie nicht mit dem Gerät spielen.
- Das Zubehör und die abnehmbaren Teile des Geräts sind nicht spülmaschinenfest.

3. TECHNISCHE EIGENSCHAFTEN

- Pumpe: 15 Bar
- Filterhalter mit Funktion Auswurf des Kaffeesatzes. Geeignet für gemahlene Kaffee sowie für alle Arten von Kaffeepads, E.S.E. und weiche.
- Dampffunktion.
- Automatische Abschaltung nach 30 Minuten (Umweltschutz).
- Abnehmbarer Wasserbehälter (Kapazität: 1,1 Liter)
- Leistung: 1450 W
- Spannung: 220-240 V – 50/60Hz
- Sicherheits-Überhitzungsschutz.
- Abmessungen: H. 300 mm, B. 230 mm, T. 280 mm



WICHTIG!

Betriebsspannung: Dieses Gerät ist für Wechselstrombetrieb mit einer Betriebsspannung von 220-240 V angelegt.

Verwendungsart: Dieses Gerät ist AUSSCHLIEßLICH FÜR DEN HAUSGEBRAUCH bestimmt.

4. HINWEISE

- Um ein intensives Aroma Ihres Espressos zu erhalten, sollten Sie einen speziellen, frisch gemahlene Espresso-Kaffee verwenden, der für diese besonders anspruchsvolle Zubereitungsart geeignet ist. Außerdem sollte das Fassungsvermögen der verwendeten Tassen 50 ml nicht übersteigen.
- Bewahren Sie das Kaffeemehl im Kühlschrank auf, da es auf diese Weise sein Aroma länger behält.
- Machen Sie den Filterhalter nicht ganz voll, sondern benutzen Sie den Messlöffel (1 Löffel pro Tasse).
- Wird das Gerät länger als 5 Tage nicht verwendet, muss der Wasserbehälter ausgeleert und ausgespült werden.
- Vor der Entnahme des Wasserbehälters zum Auffüllen oder Ausleeren desselben muss das Gerät stets ausgeschaltet werden.
- Stellen Sie das Gerät stets auf eine ebene und stabile Fläche.
- Die Tassen sollten vorgewärmt werden, um die Temperatur des Kaffees in der Tasse zu optimieren.
- Um die Lebensdauer Ihres Geräts zu verlängern sollten Sie eine Claris Aqua Filter System F088 Filterpatrone (wird nicht mitgeliefert) verwenden und das Gerät in regelmäßigen Abständen entkalken.



WICHTIG!

Vor der ersten Inbetriebnahme, nach längerer Nichtbenutzung und nach dem Entkalken muss das Gerät wie in Kapitel 5: „ERSTE INBETRIEBNAHME“ beschrieben gereinigt werden.

5. ERSTE INBETRIEBNAHME

Vor der Benutzung der Espressomaschine müssen alle Zubehörteile mit Seifenwasser gereinigt und anschließend getrocknet werden.

Benutzen Sie keine Claris Filterkartusche, lesen Sie bitte im nächsten Abschnitt "Reinigung der Maschine" weiter.

EINSETZEN DER CLARIS FILTERKARTUSCHE:

Bitte befolgen Sie beim Gebrauch von Claris Filterkartuschen die Vorgehensweise zum Befüllen mit Wasser.

- Schrauben Sie den Claris Filter in den Boden des Wasserbehälters.
- Füllen Sie den Wasserbehälter mit Wasser und tauschen Sie ihn aus (**Abb. 2 und 3**).
- Schalten Sie das Gerät mit einem Druck auf den An / Aus Knopf an (**Abb. 4**).
- Stellen Sie den Schalter auf die Position "Dampf Vorheizen". Stellen Sie den Schalter, sobald das Lämpchen aufhört zu blinken, wieder auf die Position „Stop“.
- Wiederholen Sie diesen Vorgang noch zweimal.

Um sicher zu gehen, dass die Claris Kartusche voller Wasser ist, stellen Sie bitte einen Behälter unter den Brühauflauf, stellen Sie den Schalter auf die Position "Kaffee" und vergewissern Sie sich, dass Wasser durchläuft. Im gegenteiligen Fall muss die oben aufgeführte Prozedur wiederholt werden.

REINIGUNG DER MASCHINE:

Im Anschluss daran muss das Gerät abgespült werden. Gehen Sie dazu vor wie folgt:

- Machen Sie den Deckel auf und nehmen Sie den Wasserbehälter am Griff heraus (**Abb.1**).
- Befüllen Sie ihn mit Wasser (**Abb.2**).
- Setzen Sie den Wasserbehälter wieder fest ein. Überzeugen Sie sich, dass die Wasserzuleitung funktioniert und machen Sie den Deckel wieder zu (**Abb. 3**).
- Setzen Sie das Gerät mit dem An/Aus Knopf in Betrieb. (**Abb.4**).
- Setzen Sie den Filterhalter (ohne Kaffeemehl) in das Gerät ein (**Abb. 7**).
- Stellen Sie ein Gefäß mit ausreichendem Fassungsvermögen unter den Filterhalter.
- Sobald das Gerät die richtige Temperatur erreicht, hört das Anzeigelämpchen auf zu blinken; stellen Sie den Wählschalter auf die Position „Kaffee“ (**Abb. 8**) und lassen Sie das gesamte im Wasserbehälter befindliche Wasser durchlaufen.
- Unterbrechen Sie den Vorgang gegebenenfalls, indem Sie den Wählschalter auf die Position „Stop“ (**Abb. 9**) stellen, um den Behälter auszuleeren und setzen Sie den Vorgang fort.
- Leeren Sie den Behälter aus und verriegeln Sie den Filterhalter: drücken Sie den „OPEN“ Knopf am Filterhalter und drehen Sie ihn nach links (**Abb. 10**).

6. ZUBEREITUNG EINES ESPRESSOS

Dieses Gerät führt vor der Zubereitung des Kaffees einen Vordurchlauf durch, der alle Aromen des Kaffees zur Entfaltung bringt und einen wirklich guten Kaffee gewährleistet. Die Pumpe läuft 3 Sekunden lang, schaltet sich die nächsten 3 Sekunden aus und läuft dann den ganzen Durchlaufzyklus bis zum Ende der Zubereitung weiter.

VORWÄRMEN DER ZUBEHÖRTEILE

Um ein optimales Ergebnis zu erzielen, sollten die **Zubehörteile** (Filterhalter und Tassen) **vorgewärmt werden (ohne vorherige Zugabe von Kaffeemehl)**. Gehen Sie dazu vor wie folgt:

- Befüllen Sie den Wasserbehälter und setzen Sie das Gerät in Betrieb (**Abb. 1, 2, 3 und 4**).
- Setzen Sie den Filterhalter ein und stellen Sie die Tassen darunter.

Sobald das Gerät die gewünschte Temperatur erreicht hat, hört das Anzeigelämpchen auf zu blinken.

- Stellen Sie den Wählschalter auf die Position „Kaffee“ (**Abb. 8**).
- Sobald die Tassen mit heißem Wasser gefüllt sind, muss der Wählschalter wieder auf die Position „Stop“ gestellt werden (**Abb. 9**).

- Entfernen Sie die Tassen.
- Entriegeln Sie den Filterhalter: drücken Sie den „OPEN“ Knopf und drehen Sie dabei den Filterhalter nach links und entnehmen Sie ihn aus dem Gerät (**Abb. 10**).

Bitte beachten: Wenn das Gerät aufgeheizt ist, können die Espressotassen auf dem Tassenwärmer vorgewärmt werden.

MIT GEMAHLENEM KAFFEE

Die Stärke und der Geschmack Ihres Espressos hängen von der Qualität des von Ihnen verwendeten Kaffeemehls ab.

- Befüllen Sie den Wasserbehälter und setzen Sie das Gerät in Betrieb (**Abb. 1, 2, 3 und 4**). Das Anzeigelämpchen blinkt, während das Gerät vorheizt.
- Geben Sie das Kaffeemehl mit Hilfe des Kaffeelöffels in den Filterhalter: einen Messlöffel (gestrichen voll) pro Tasse (**Abb. 5**).
- Entfernen Sie das überschüssige Kaffeemehl vom Rand des Filterhalters.

Wichtig: Drücken Sie das Kaffeemehl im Filterhalter nicht allzu sehr fest. Der Kaffee wird automatisch durch das KTS System „Krups Tamping System“ festgedrückt.

- Setzen Sie den Filterhalter in das Gerät ein und drehen Sie ihn dabei **so weit wie möglich** nach rechts, bis er einklinkt (**Abb. 7**).
- Stellen Sie eine oder zwei Tassen unter den Filterhalter.
- Sobald das Gerät die gewünschte Temperatur erreicht hat, hört das Anzeigelämpchen auf zu blinken.
- Stellen Sie den Wählschalter dann auf die Position „Kaffee“ (**Abb. 8**).
- Stellen Sie, sobald die gewünschte Menge Kaffee durchgelaufen ist, den Wählschalter wieder auf die Position „Stop“ (**Abb. 9**).
- Entriegeln Sie den Filterhalter: drücken Sie den „OPEN“ Knopf und drehen Sie dabei den Filterhalter nach links; entnehmen Sie ihn dann aus dem Gerät (**Abb. 10**).
- Werfen Sie den Kaffeesatz mit dem Auswurfmechanismus aus; drücken Sie dazu den „EJECT“ Knopf zwischen den beiden Kaffeeaustrittsdüsen (**Abb. 11**). Reinigen Sie den Filterhalter unter fließendem Wasser und drücken Sie dabei den „EJECT“ Knopf, um den verbleibenden Kaffeesatz zu entfernen.

Der Filterhalter kann nun zur Zubereitung weiterer Espressos erneut befüllt werden.

MIT EINEM „E.S.E.“ KAFFEEPAD

„E.S.E.“ steht für „Easy Serving Espresso“ (vereinfachte Zubereitung von Espresso) und ein abgepacktes Kaffeepad (mit einem Durchmesser von 44 mm) mit 7 g ausgewähltem, gemahltem Kaffee zwischen zwei Lagen Filterpapier speziell für die Zubereitung von „ristretto“ (kurzem Espresso nach italienischer Art).

Dieses System ermöglicht eine sofortige, einfache, saubere und angenehme Benutzung Ihres Geräts.

- Füllen Sie den Wasserbehälter auf und setzen Sie das Gerät in Betrieb (**Abb. 1, 2, 3 und 4**). Beim Vorheizen des Geräts blinkt das Anzeigelämpchen.
- Reißen Sie das über das Kaffeepad hinaus stehende Papier ab und setzen Sie das E.S.E. Kaffeepad mit der roten Aufschrift nach unten in den Filterhalter ein (**Abb. 6**).

Achten Sie darauf, dass sich das gesamte Papier im Inneren des Filterhalters befindet, andernfalls könnte Flüssigkeit austreten.

- Wenn das Kaffeepad nicht richtig eingesetzt wird, ist der zubereitete Kaffee nicht perfekt.
- Benutzen Sie niemals zwei Kaffeepads gleichzeitig.
- Folgen Sie den Anweisungen der Abb. 7 bis Abb. 11

MIT EINEM WEICHEN KAFFEEPAD

Dieses Gerät kann ebenfalls mit weichen Kaffeepads (im Allgemeinen mit einem Durchmesser von 60mm) benutzt werden. Da dieser Typ von Kaffeepads nicht speziell für Espressomaschinen ausgelegt ist, ist der mit ihnen zubereitete Espresso weniger stark als mit einem E.S.E. Kaffeepad.

- Füllen Sie den Wasserbehälter auf und setzen Sie das Gerät in Betrieb (**Abb. 1, 2, 3 und 4**). Beim Vorheizen des Geräts blinkt das Anzeigelämpchen.
- Setzen Sie ein weiches Kaffeepad in den Filterhalter ein. Benutzen Sie niemals zwei Kaffeepads gleichzeitig. Wenn das Kaffeepad nicht richtig eingesetzt wird, ist der zubereitete Kaffee nicht perfekt.
- Folgen Sie den Anweisungen der Abb. 7 bis Abb. 1.

7. DAMPFFUNKTION

Der Dampf dient zum Aufschäumen der Milch (zum Beispiel zur Zubereitung von Cappuccino oder Caffè Latte) mit dem Cappuccino-Zubehör.

Die Pumpe funktioniert bei der Herstellung von Dampf im Intervallbetrieb.

Nach dem Betrieb der Dampffunktion kühlt sich das Gerät automatisch ab; dazu wird kaltes Wasser durch das Gerät gepumpt, dass das Heizsystem abkühlt. Während der Pump-Zyklen läuft der überschüssige Dampf im Heizsystem zusammen mit dem heißen Wasser in die Abtropfgitter ab. **Das Entweichen von Dampf und das damit einhergehende Geräusch sind zum Abkühlen des Geräts nötig.**

Achtung: Während und nach der Verwendung des Geräts können die Metallteile und die Dampfdüse äußerst heiß werden.

VERWENDUNG DER DAMPFDÜSE ZUM AUFSCHÄUMEN VON MILCH

- Füllen Sie den Wasserbehälter auf und setzen Sie das Gerät in Betrieb (**Abb. 1, 2, 3 und 4**).
- Stellen Sie den Wählschalter auf die Position „Vorheizen Dampf“. Das Anzeigelämpchen beginnt zu blinken (**Abb. 12**).
- Drehen Sie die Dampfdüse von dem Gerät weg.
- Geben Sie 60 bis 100ml halbentrahmte Milch in ein hohes Gefäß mit einem Fassungsvermögen von etwa 1/2 Liter, das unter die Dampfdüse passt. Die Milch und das Gefäß müssen sehr kalt sein.
- Verwenden Sie am besten pasteurisierte oder UHT-behandelte Milch und keine Rohmilch.
- Tauchen Sie die Dampfdüse in die Milch, sobald das Anzeigelämpchen aufhört zu blinken.
- Stellen Sie den Wählschalter auf die Position „Dampf“ (**Abb. 13**).
- Um ein gutes Ergebnis zu erzielen, muss die Dampfdüse etwa 25 Sekunden lang an den Boden des Gefäßes gehalten werden, bis die Milch warm wird (der Boden des Gefäßes darf jedoch nicht berührt werden). Führen Sie das Gefäß, sobald die Milch aufschäumt, langsam nach unten, damit die Düse an die Oberfläche gelangt (sie darf aber nicht aus der Milch herausragen) (**Abb. 14**).
- Stellen Sie den Wählschalter auf die Position „Stop“ (**Abb. 15**), sobald genug Milchschaum erzeugt wurde. Das Gerät kühlt sich nun automatisch ab und führt mit Unterbrechungen 3 Pump-Zyklen durch. Nach Ablauf dieses automatisch durchgeführten Vorgangs kann erneut Kaffee zubereitet werden.

Wichtig: Um zu verhindern, dass das Cappuccino-Zubehörteil verstopft wird, muss der Milchschaum bis an den schwarzen Plastikring heranreichen.

Das Cappuccino-Zubehör muss unbedingt nach jeder Benutzung gereinigt werden, damit die Milch nicht in seinem Inneren antrocknet. Gehen Sie dazu vor wie folgt:

- Geben Sie das Cappuccino-Zubehör in ein mit Wasser gefülltes Gefäß.
- Stellen Sie den Wählschalter auf die Position „Vorheizen Dampf“.
- Stellen Sie ihn auf die Position „Dampf“, sobald das Anzeigelämpchen aufhört zu blinken (um die restliche Milch zu entfernen) und lassen Sie das Gerät 30 Sekunden lang in Betrieb.
- Stellen Sie den Wählschalter auf die Position „Stop“.
- Machen Sie das Cappuccino-Zubehör mit einem feuchten Tuch sauber.

Wenn Sie eine gründliche Reinigung des Cappuccino-Zubehörs durchführen wollen, gehen Sie bitte zu Kapitel 8 „Reinigung und Wartung“.



VORSICHT:
Die Dampfdüse ist noch heiß!

VERWENDUNG DES AUTO-CAPPUCCINO KRUPS XS 6000 SETS ZUM AUFSCHÄUMEN VON MILCH (SEPARAT ERHÄTLICH)

Das Auto-Cappuccino-Zubehör vereinfacht die Zubereitung von Cappuccino und Caffè Latte. Das Zubehörteil besteht aus einer speziellen Düse mit zwei Positionen, einem Milchgefäß aus Edelstahl und einem Schlauch. Dieses Zubehörteil ist separat erhältlich.

- Setzen Sie die verschiedenen Teile zusammen. Stellen Sie die spezielle Düse auf Cappuccino oder auf Caffè Latte.
- Füllen Sie das Milchgefäß und stellen Sie eine Tasse oder ein Glas unter die spezielle Auto-Cappuccino-Düse.
- Stellen Sie den Wählschalter auf die Position „Vorheizen Dampf“. Stellen Sie ihn auf die Position „Dampf“, sobald das Anzeigelämpchen nicht mehr blinkt.
- Stellen Sie den Wählschalter auf die Position „Stop“, sobald genug Milchschaum erzeugt wurde. Das Gerät kühlt sich nun automatisch ab und führt mit Unterbrechungen 3 Pump-Zyklen durch. Nach Ablauf dieses automatisch durchgeführten Vorgangs kann erneut Kaffee zubereitet werden.

Um zu verhindern, dass die Milch auf dem Auto-Cappuccino-Zubehör antrocknet, sollten Sie unbedingt:

- sauberes Wasser in das Gefäß geben und die verschiedenen Elemente wieder einsetzen
- einen Dampf-Zyklus in Betrieb setzen
- alle Elemente mit einem feuchten Tuch reinigen.

8. REINIGUNG UND WARTUNG

- Die Zubehörteile Ihrer Espressomaschine sind nicht spülmaschinenfest.

REINIGUNG DES GERÄTS

- Ziehen Sie vor jeder Reinigung das Stromkabel und lassen Sie das Gerät abkühlen.
- Reinigen Sie das Gehäuse des Geräts von Zeit zu Zeit mit einem feuchten Schwamm. Der Wasserbehälter muss nach der Benutzung ausgeleert werden.
- Spülen Sie den Wasserbehälter regelmäßig aus.
- Sobald sich dünne weißliche Ablagerungen in dem Wasserbehälter bilden, muss dieser entkalkt werden (siehe Kapitel 9 „ENTKALKEN“).

REINIGUNG DER AUFFANGSCHALE

Die Auffangschale muss nach jeder Benutzung des Geräts ausgeleert werden. Heben Sie sie leicht an und entnehmen Sie sie aus dem Gerät.

Wenn Sie mehrere Espressos nacheinander zubereiten, muss die Auffangschale von Zeit zu Zeit ausgeleert werden (etwa alle 7 bis 8 Espressos) (**Abb. 19 und 20**). Es ist normal, dass sich Wasser in ihr ansammelt und es handelt sich dabei nicht um ein Anzeichen von Undichtigkeit.

Reinigen Sie die Auffangschale und das Gitter gegebenenfalls mit Wasser und ein wenig mildem Geschirrspülmittel. Anschließend abspülen und trocknen. Achten Sie beim Wiederaussetzen darauf, alle Elemente wieder an ihrem Platz einzusetzen.

REINIGUNG DES FILTERKOPFS UND DES FILTERHALTERS

- Diese Teile müssen nach jeder Benutzung gereinigt werden. Das Perkolationsteil braucht nur mit einem feuchten Tuch abgerieben zu werden (**Abb. 21**) und der Filterhalter sollte mit Wasser und ein wenig mildem Geschirrspülmittel gereinigt werden.
- Benutzen Sie keine Reinigungsmittel auf der Basis von Alkohol oder Lösungsmitteln.
- Betätigen Sie zur Erzielung eines optimalen Ergebnisses mehrmals den „EJECT“ Knopf während des Spülens. Der Filterhalter muss anschließend kräftig geschüttelt werden, um alles Wasser aus ihm zu entfernen.
- Abspülen und trocknen.
- Bei Nichtbenutzung der Espressomaschine darf der Filterhalter nicht in dem Gerät belassen werden, um den Dichtungsring nicht abzunutzen.

Zur gründlichen Reinigung kann der Filterhalter völlig auseinander genommen werden:

- Das Teil aus schwarzem Plastik mit den Austrittsdüsen für den Kaffee und dem „EJECT“ Knopf kann abgenommen werden: drehen Sie ihn nach links und ziehen Sie ihn ab (**Abb. 22**).
- Reinigen Sie die verschiedenen Elemente mit Wasser und ein wenig mildem Geschirrspülmittel.
- Abspülen und trocknen.
- Setzen Sie das Teil aus schwarzem Plastik wieder in das Metallteil ein und drehen Sie es nach rechts, bis sich die beiden Pfeile auf den beiden Teilen gegenüberstehen.
- Sollte der Brühkopf verstopft sein, schrauben Sie das Gitter mit Hilfe eines Schraubenziehers ab um es zu reinigen. Anschließend drücken Sie es wieder fest (**Abb. 23**).

REINIGUNG DES CAPPUCCINO-ZUBEHÖRS

- Nehmen Sie das Cappuccino-Zubehör zur Reinigung von der Düse ab, indem Sie den schwarzen Ring nach unten ziehen (**Abb. 16**).
- Dieses Zubehörteil besteht aus 3 Elementen: einem inneren Schlauch, einem äußeren Schlauch und einem Schutzgehäuse aus Edelstahl.
- Dieses Zubehörteil muss für eine korrekte Reinigung vollständig auseinander genommen werden.
- Schrauben Sie den Vorsatz des Cappuccino-Zubehörs ab, um den inneren Schlauch herauszunehmen.
- Danach kann das Schutzgehäuse aus Edelstahl abgenommen werden.
- Reinigen Sie die 3 Elemente mit Wasser und ein wenig mildem Geschirrspülmittel (**Abb. 17**). Abspülen und trocknen.
- Nachdem das Cappuccino-Zubehör gereinigt, wieder korrekt zusammengesetzt und festgezogen wurde, kann es wieder auf der Düse befestigt werden; achten Sie dabei darauf, dass der Ring aus schwarzem Plastik nach unten beweglich bleibt.
- Üben Sie anschließend einen kreisförmigen Druck nach oben aus, damit das Cappuccino-Zubehör wieder richtig einrastet. Klipsen Sie dann das Teil aus schwarzem Plastik fest, indem Sie es nach oben drücken (**Abb. 18**).

9. ENTKALKEN

Die Garantie gilt nicht für Pannen von Geräten, die nicht regelmäßig entkalkt wurden.

Entkalken Sie Ihre Espressomaschine regelmäßig mit Weißem Essig oder einem Päckchen Zitronen- oder Sulfamidensäure aus dem Handel.

Wir raten zur Verwendung des in den zugelassenen Kundendienstcentern von Krups erhältlichen **Entkalker-Zubehörs Art.-Nr. F054**. Dieses Zubehörset umfasst neben zwei Portionen Entkalker einen Streifen zum Testen des Härtegrads des Wassers, mit dem sich der optimale Zeitraum zwischen zwei Entkalkungs-Vorgängen Ihres Geräts bei normaler Nutzung ermitteln lässt. Die Kalkablagerung hängt vom Härtegrad des Wassers und von der Verwendungshäufigkeit ab. Bei dem mit dem F054 Zubehör ermittelten Entkalkungsrhythmus handelt es sich deshalb lediglich um eine unverbindliche Empfehlung. Beziehen Sie sich auf folgende Tabelle:

ENTKALKUNGSHÄUFIGKEIT			
Durchschnittliche Anzahl von zubereiteten Kaffees pro Woche	Weiches Wasser (<19°th)	Kalkhaltiges Wasser (19-30°th)	Sehr kalkhaltiges Wasser (>30°th)
Unter 7	1 Mal pro Jahr	Alle 8 Monate	Alle 6 Monate
7 bis 20	Alle 4 Monate	Alle 3 Monate	Alle 2 Monate
Über 20	Alle 3 Monate	Alle 2 Monate	Jeden Monat

Im Zweifelsfall sollten Sie das Gerät einmal pro Monat entkalken.

ENTKALKEN DES DAMPF- UND KAFFEEKREISLAUFS

- Leeren Sie den Wasserbehälter aus und setzen Sie ihn wieder ein.
- Wenn Sie eine Claris Filterpatrone verwenden, diese bitte vor der Durchführung der Entkalkung aus dem Gerät

entfernen.

- Füllen Sie den Wasserbehälter mit einer Mischung aus drei Teilen Wasser und einem Teil Weißen Essig oder einer Mischung aus 1/2 Liter Wasser und einem Päckchen Zitronen- oder Sulfamidsäure aus dem Handel.
- Setzen Sie den Filterhalter (ohne Kaffeemehl) in das Gerät ein und drehen Sie ihn dabei nach rechts, bis er einklinkt.
- Stellen Sie einen Behälter unter die Dampfdüse.
- Drücken Sie den „An/Aus Knopf“.
- Stellen Sie den Wählschalter sofort auf die Position „Dampf“ (ohne auf der Position „Vorheizen Dampf“ zu bleiben).
- Lassen Sie die Mischung durch die Düse ablaufen, bis es zu Bildung von Dampf kommt.
- Stellen Sie den Wählschalter wieder auf die Position „Stop“.
- Stellen Sie ein Gefäß mit ausreichendem Fassungsvermögen unter den Filterhalter.
- Stellen Sie den Wählschalter, sobald das Anzeigelämpchen nicht mehr blinkt, auf die Position „Kaffee“ und lassen Sie die Hälfte der Mischung durchlaufen.
- Schalten Sie das Gerät am „An/Aus“ Knopf aus und belassen Sie den Wählschalter auf der Position Kaffee.
- Setzen Sie das Gerät nach 15 Minuten wieder in Betrieb.
- Lassen Sie den restlichen Inhalt des Wasserbehälters durchlaufen.
- Stellen Sie den Wählschalter auf die Position „Stop“.

SPÜLEN



WICHTIG!

Lassen Sie nach dem Entkalken 2-3 Spüldurchgänge mit klarem Wasser (ohne Kaffeemehl) wie in Kapitel 5 „Erste Inbetriebnahme“ beschrieben durchlaufen.

Vergessen Sie nicht, die Dampfdüse nach folgenden Anweisungen zu spülen:

- Stellen Sie einen Behälter unter die Dampfdüse.
- Drücken Sie den „An/Aus“ Knopf.
- Stellen Sie den Wählschalter sofort auf die Position „Dampf“ (ohne auf der Position „Vorheizen Dampf“ zu verbleiben).
- Lassen Sie das Wasser durch die Düse ablaufen, bis es zu Bildung von Dampf kommt.
- Stellen Sie den Wählschalter wieder auf die Position „Stop“.

Das Gerät ist nun entkalkt und erneut betriebsbereit.

10. GARANTIE

- Ihr Gerät steht unter Garantie: sie erlischt jedoch bei falschem Anschluss und Eingriffen oder Verwendung entgegen den in der Gebrauchsanweisung aufgeführten Anweisungen.
- Dieses Gerät ist ausschließlich für den Hausgebrauch angelegt, bei sonstiger Verwendung erlischt die Garantie.
- Für Reparaturen jeder Art, die durch das Verkalken des Geräts notwendig wurden, wird keine Garantie gewährt.
- Bitte wenden Sie sich bei Problemen bezüglich des Kundendienstes oder Ersatzteilen an Ihr Fachgeschäft oder an ein zugelassenes Kundendienstcenter.

11. PROBLEME, MÖGLICHE URSACHEN UND BEHEBUNG DER PROBLEME

Probleme	Mögliche Ursachen	Lösungen
Der Espresso ist nicht heiß genug.	Die Tassen und der Filterhalter sind kalt.	Wärmen Sie die Zubehöerteile vor: Tassen und Filterhalter (siehe Kapitel 6).
Der Filterhalter ist blockiert.	Sie haben vergessen, den Filterhalter zu entriegeln.	Drücken Sie den „OPEN“ Knopf und drehen Sie dabei den Filterhalter nach links.

Probleme	Mögliche Ursachen	Lösungen
Der Kaffeesatz ist nach dem Durchlaufen des Wassers nicht trocken.	Sie haben den Filterhalter nicht richtig festgestellt.	Stellen Sie den Filterhalter fest, indem Sie ihn so weit wie möglich nach rechts drehen, bis er einklinkt.
Der Espresso läuft zu langsam durch.	Sie haben den Filterhalter zu fest angezogen.	Ziehen Sie ihn ein wenig fester an.
	Das Kaffeemehl ist zu fein gemahlen, zu fettig oder zu mehlig.	Benutzen Sie etwas grobkörnigeres Kaffeemehl.
	Der Filterhalter ist verschmutzt.	Reinigen Sie den Filterhalter (siehe Paragraph 8).
	Das Durchlaufgitter für das Wasser ist verschmutzt.	Lassen Sie das Gerät abkühlen und reinigen Sie den Filterkopf mit einem feuchten Schwamm (Abb. 21).
Es läuft kein Wasser durch.	Es befindet sich kein Wasser im Wasserbehälter. Der Wasserbehälter wurde nicht korrekt eingesetzt.	Füllen Sie den Wasserbehälter auf. Drücken Sie den Wasserbehälter fest nach unten.
	Der Filter ist verstopft, das Kaffeemehl ist zu fein gemahlen.	Reinigen Sie den Filterhalter (siehe Kapitel 8) und versuchen Sie weniger fein gemahlene Kaffeemehl.
	Ihr Gerät ist verkalkt.	Siehe Kapitel 9.
Aus dem Filterhalter tritt nach der Zubereitung des Espressos Wasser aus.	Der Wählschalter steht nicht auf der Position „Stop“.	Schalten Sie das Gerät aus und stellen Sie dabei den Wählschalter auf die Position „Stop“ (Abb. 9).
	Das Wasser ist besonders hart und es bilden sich deshalb vorsichtig Kalkablagerungen.	Entkalken Sie das Gerät gemäß den Angaben der Gebrauchsanleitung (siehe Kapitel 9).
Es befindet sich Kaffeemehl in der Tasse.	Der Filterhalter ist verschmutzt.	Reinigen Sie den Filterhalter mit heißem Wasser. Betätigen Sie den „EJECT“ Knopf, um eventuelle Reste von Kaffeemehl zu beseitigen. Schütteln Sie ihn, um das Wasser zu entfernen.
	Das Kaffeemehl ist zu fein gemahlen.	Verwenden Sie etwas grobkörnigeres Kaffeemehl.
Der Wasserbehälter ist beim Transport undicht.	Die Klappe am Boden des Wasserbehälters ist verschmutzt oder beschädigt.	Reinigen Sie den Wasserbehälter mit Wasser und betätigen Sie die Klappe am Boden des Wasserbehälters mit dem Finger.
	Die Klappe ist durch Kalkablagerungen blockiert.	Entkalken Sie das Gerät (Kapitel 9).
Es tritt Wasser unter dem Gerät aus.	Es handelt sich um eine interne Undichtigkeit.	Vergewissern Sie sich, dass der Wasserbehälter richtig eingesetzt wurde. Wenn der Fehler weiterhin auftritt, darf das Gerät nicht benutzt werden und muss zu einem zugelassenen Kundendienstcenter gebracht werden.

Probleme	Mögliche Ursachen	Lösungen
Im Filterhalter sind knackende Geräusche zu hören.	Dieses Phänomen ist normal: es handelt sich um die Sicherheitsblockierung des Filterhalters.	
Die Pumpe gibt ungewöhnlich laute Geräusche von sich.	Es befindet sich kein Wasser im Wasserbehälter. Der Wasserbehälter wurde nicht korrekt eingesetzt	Schalten Sie das Gerät aus, füllen Sie den Wasserbehälter auf und setzen Sie das Gerät wieder in Betrieb. Drücken Sie den Wasserbehälter fest nach unten.
Die Tassen werden nicht gleichmäßig hoch gefüllt.	Der Filterhalter ist verschmutzt.	Siehe Kapitel 8.
Der Espresso tritt seitlich aus dem Filterhalter aus.	Der Filterhalter wurde nicht richtig eingesetzt.	Setzen Sie den Filterhalter ein und verriegeln Sie ihn (drehen Sie ihn so weit wie möglich nach rechts, bis er einklinkt).
	Der Rand des Filterhalters ist durch Kaffeemehl verschmutzt.	Entfernen Sie das überschüssige Kaffeemehl.
	Das Kaffeepad wurde nicht richtig in den Filterhalter eingesetzt.	Achten Sie darauf, dass sich das gesamte Papier im Inneren des Filterhalters befindet.
Ihr Espresso schmeckt nicht gut.	Das Gerät wurde nach dem Entkalken nicht richtig durchgespült.	Entkalken Sie das Gerät gemäß der Gebrauchsanleitung (siehe Kapitel 9).
Das Gerät funktioniert nicht.	Die Pumpe funktioniert nicht, weil sich zu wenig Wasser im Wasserbehälter befindet.	Füllen Sie den Wasserbehälter auf und setzen Sie die Pumpe in Betrieb (Siehe Kapitel 5). Vermeiden Sie es, den Wasserbehälter vollkommen leer zu machen.
	Der abnehmbare Wasserbehälter wurde nicht richtig eingesetzt.	Setzen Sie den Wasserbehälter ein und drücken Sie ihn fest nach unten.
Die Dampfdüse schäumt die Milch nicht auf.	Die Dampfdüse ist verschmutzt oder verkalkt.	Entkalken Sie die Dampfdüse (siehe Kapitel 9) oder entfernen Sie den Stopfen mit einer Nadel.
	Die innere Leitung des Cappuccino-Zubehörs wurde nicht fest genug eingeschraubt.	Schrauben Sie sie fest ein (zum Beispiel mit einer Münze).
	Die Milch ist zu heiß.	Verwenden Sie kalte Milch.
	Die Form des Gefäßes ist ungeeignet.	Verwenden Sie ein kleines Kännchen.
	Sie verwenden entrahmte Milch.	Verwenden Sie vorzugsweise Vollmilch oder halbentrahmte Milch.

12. ENTSORGUNG VON ELEKTRONISCHEN UND ELEKTRISCHEN GERÄTEN



Denken Sie an den Schutz der Umwelt!

- ① Ihr Gerät enthält zahlreiche wiederverwertbare oder recycelbare Materialien.
- ➔ Bringen Sie es zur Entsorgung zu einer Sammelstelle oder zu einem zugelassenen Kundendienstcenter.

Your machine is equipped with a filter holder which boasts three exclusive systems:

- One for the gradual tamping of the espresso ground coffee as the filter holder is being positioned (KTS "Krups Tamping System").
- Another is for ejecting the used grounds.
- The last is for using E.S.E. (Easy Serving Espresso) or soft pods.

It is also removable, and so can be frequently cleaned to be maintained in perfect working order. For your safety, your filter holder is equipped with a locking system to keep it in place when the pressure rises.

1. DESCRIPTION

- | | |
|-----------------------------------|--|
| a Water compartment lid | g Percolation head |
| b Detachable water tank | h Filter holder with grounds or pod ejection system and gradual coffee tamping system: KTS "Krups Tamping System": Compatible with ground coffee (1 or 2 cups) and ESE or soft pods |
| c Measuring spoon | i Drip tray grid |
| d Cup warming plate | j Drip tray with level indicator |
| e On / Off button with LED | k Multidirectional steam nozzle |
| f Function switch | l Cappuccino accessory |
| f1. Coffee position ☐ | |
| f2. Off position ○ | |
| f3. Steam preheating position ∩∩ | |
| f4. Steam position ☞ | |

2. SAFETY INSTRUCTIONS

- Before turning your espresso machine on, read these instructions for use carefully.
- This appliance is intended to be used in household and similar applications :
 - staff kitchen areas in shops, offices and other working environments;
 - farm houses
 - by clients in hotels, motels and other residential type environments;
 - bed and breakfast type environments.
- Only use an earthed socket to plug the machine in. Check that the power voltage indicated on the nameplate of the appliance corresponds to that of your mains installation.
- Do not put your espresso coffee maker down on a hot surface (hotplate, for example) or close to a naked flame.
- Always use on a flat, stable, heat-resistant work surface.
- Do not remove the filter holder containing the ground coffee while the water is going through, because the appliance is under pressure at that time.
- Do not use if the drip tray and the grid are not in place.
- Remove the plug if a problem occurs during operation or before you clean the appliance.
- Do not unplug the appliance by pulling on the cord, and do not run the cord over a sharp edge or the corner of a piece of furniture.
- Ensure that the cord and your hands do not touch the hot parts of the appliance (cup warming plate, filter holder, steam nozzle).
- Never immerse your appliance in water.
- Keep the appliance out of the reach of children and do not leave the power cord hanging.
- Refer to the instructions for descaling your appliance.
- Do not turn the appliance on if it is damaged or if the cord is in poor condition.

- If the power cord or any other specific element is defective, in order to avoid any danger they must only be replaced by a Krups approved service centre. Under no circumstances must the appliance be opened by the user.
- Make sure the filter holder is tightly fitted before running the coffee through.
- This appliance is not intended for use by persons (including children) with reduced physical, sensory or mental capabilities, or lack of experience and knowledge, unless they have been given supervision or instruction concerning use of the appliance by a person responsible for their safety.
- Children must be supervised to ensure that they do not play with the appliance.
- The accessories and the removable parts of the appliance are not dishwasher safe.
- Do not leave unattended whilst in operation.

3. TECHNICAL CHARACTERISTICS

- Pump: 15 bars
- Filter holder with grounds ejection system. Compatible with espresso ground coffee and all types of pods, ESE or soft.
- Steam function
- Automatic shut off after 30 minutes (environment protection).
- Removable water compartment (capacity: 1.1 litres).
- Power: 1450 W
- Voltage: 220-240 V – 50/60 Hz
- Anti overheating safety mechanisms
- Dimensions: H. 300 mm, L. 230 mm, P. 280 mm



IMPORTANT!

Operating voltage: This device is designed to work only at alternating current 220-240 V.

Type of use: Your appliance is EXCLUSIVELY designed FOR USE IN THE HOME.

4. TIPS

- For an espresso with intense flavour, we recommend using freshly ground special espresso coffee which is ideal for the delicacy of this type of coffee, along with cups with a capacity not exceeding 50 ml.
- Keep the espresso ground coffee in the refrigerator, in an air-tight container as it retains its flavour longer.
- Do not fill your filter holder to the brim, but use the measuring spoon (1 tablespoon per cup).
- If you do not use the appliance for more than 5 days, rinse and drain the water tank.
- Before removing the water tank to fill or empty it, always turn the appliance off.
- Always place the unit on a flat, stable, heat-resistant work surface.
- To obtain an espresso at exactly the right temperature, we recommend that you preheat your cups.
- To prolong the life of your appliance, we recommend you use a Claris Aqua Filter System F088 cartridge (accessory not included) and that you descale the appliance at regular intervals.



IMPORTANT!

Before using for the first time, after a prolonged period of inactivity or after descaling, the appliance must be cleaned as described in paragraph 5: "USING FOR THE FIRST TIME".

5. USING FOR THE FIRST TIME

Before using your espresso machine, clean all the accessories in soapy water and dry them.

If you are not using the Claris cartridge, please refer to the paragraph here below "RINSING OF YOUR APPLIANCE".

CLARIS CARTRIDGE SET-UP:

If you are using a Claris filter cartridge, please follow the procedure to fill it with water:

- Screw the Claris filter into the bottom of the water tank.
- Fill the water tank with water and replace it (**fig.2 and 3**).
- Turn the appliance on by pressing the "On / Off" button (**fig.4**).
- Turn the switch to the "steam preheating" position. Once the light stops blinking, turn back the switch to the "off" position.
- Repeat this operation 2 more times.

To make sure the Claris cartridge is full of water, place a container under the brewing head, turn the switch to the "coffee" position and make sure some water is running through. If not, repeat the above procedure.

RINSING OF YOUR APPLIANCE:

Then rinse the appliance. To do so:

- Open the lid and remove the water tank using the handle (**fig.1**).
- Fill it with water (**fig. 2**).
- Replace the water tank by positioning it firmly, to ensure the water inlet is in place, and close the lid (**fig.3**).
- Turn the appliance on by pressing the "On / Off" button (**fig.4**).
- Insert the filter holder (without ground coffee) in the appliance (**fig.7**).
- Place a container of sufficient volume under the filter holder.
- Once the appliance has reached the right temperature, the light stops blinking. Turn the switch to the "coffee" position (**fig.8**) and let all the water in the tank run through.
- If necessary, stop the operation by turning the switch to the "off" position (**fig.9**) to empty the container and then resume the operation.
- Empty the container and unlock the filter holder: press the "OPEN" button on the filter holder and turn it to the left (**fig.10**).

6. MAKING AN ESPRESSO

In order to release all the aromas of the coffee and ensure your complete satisfaction, this machine pre-infuses each coffee. The pump works for 3 seconds, stops the following 3 seconds and then the cycle continues until the end of the preparation.

PREHEATING THE ACCESSORIES

For the best results, we recommend that you **preheat the accessories** (filter holder and cups) without **espresso ground coffee**. To do so:

- Fill the water tank and turn the machine on. (**fig.1, 2, 3 and 4**).
- Put the filter holder in place, place the cups below.

As soon as the appliance reaches the required temperature, the light stops flashing.

- Turn the switch to the "coffee" position (**fig.8**).
- When the cups are filled with hot water, turn the switch to the "off" position. (**fig.9**).

- Remove the cups.
- Unlock the filter holder: press "OPEN" while turning the filter holder to the left and remove it from the machine. **(fig.10)**.

Note: When the appliance is hot, the espresso cups can be preheated on the cup warming plate.

WITH GROUND COFFEE

The type of coffee you choose will determine the strength and taste of your espresso. Always use espresso ground coffee. Do not use instant coffee, cafetiere coffee or filter coffee.

- Fill the water tank and turn the machine on **(fig. 1, 2, 3 and 4)**. During the preheating of the appliance, the light flashes.
- Using the measuring spoon, place the espresso ground coffee in the filter holder: one spoon (full to the brim) per cup **(fig.5)**.
- Remove any excess espresso ground coffee from the edge of the filter.

Important: Do not tamp the coffee down in the filter holder. The coffee is automatically tamped using the KTS "Krupps Tamping System".

- Insert the filter holder in the device by **turning it to the right as far as it will go**, up to the stop **(fig.7)**.
- Put one or two cups under the filter holder **(fig.8)**.

As soon as the appliance reaches the required temperature, the light stops flashing.

- Turn the switch to the "coffee" position **(fig.8)**.
- When you have the desired amount of coffee, turn the switch to the "off" position **(fig.9)**.
- Unlock the filter holder: press "OPEN" while turning the filter holder to the left and remove it from the machine **(fig. 10)**.
- Remove the used espresso coffee grounds using the ejection system by pressing the "EJECT" button located between the two coffee outlet nozzles **(fig.11)**. Wash the filter holder under running water, pressing "EJECT" to eliminate the remnants of grounds.

The filter holder now can be filled again to prepare other espressos.

WITH AN "E.S.E." ESPRESSO POD

"ESE" for "Easy Serving Espresso" is a packaged pod (44 mm diameter) of 7g of selected coffee, ground and compacted between two paper filters, specially designed to make Italian style ristretto (tight) espressos.

This system allows immediate, simple, clean and comfortable use of your machine.

- Fill the water tank and turn the machine on **(fig. 1, 2, 3 and 4)**. During the pre-heating phase, the indicator lamp will flash.
- Tear the excess paper off the pod, put the E.S.E. pod in the filter holder, with the red writing facing down **(fig.6)**.

Be sure to place all the paper inside the filter holder, otherwise there might be leaks.

- If the pod is not positioned correctly, the result in the cup will not be satisfactory.
- Never use two pods together.
- Then, follow steps of pictures 7 to 11.

WITH A SOFT POD

Your machine is also compatible with soft pods (usually 60 mm in diameter). Given that this kind of pod is not specifically designed for espresso machines, you will get a less full-bodied espresso than with an E.S.E. pod.

- Fill the water tank and turn the machine on (**fig. 1, 2, 3 and 4**). During the pre-heating phase, the indicator lamp will flash.
- Place a soft pod in the filter holder. Never use two pods together. If the pod is not positioned correctly, the result in the cup will not be satisfactory.
- Then, follow steps of pictures 7 to 11.

7. STEAM FUNCTION

Steam is used to foam up milk (for example to make a cappuccino or a cafe latte) thanks to the cappuccino accessory.

To produce steam, the pump works by emitting an intermittent noise.

After using the steam function, the appliance cools automatically by pumping cold water through the heating system. During the pumping cycles, the excess steam in the heating system is released with the hot water into the drip tray. **The steam and noise that accompany this phase are important for cooling the appliance.**

Warning: during and after using the appliance, the metal parts of the steam nozzle can become very hot.

USING THE STEAM NOZZLE TO FROTH MILK

- Fill the water tank and turn the machine on (**fig. 1, 2, 3 and 4**).
- Turn the switch to the "steam preheating" position. The indicator lamp flashes (**fig.12**).
- Move the steam nozzle towards the outside of the appliance.
- Pour 60 to 100ml of fresh skimmed, semi skimmed or whole milk in a small container of about 1/2 litre and which can pass under the steam nozzle. The milk and its container should be quite cold.
- We recommend that you use pasteurised or UHT milk and that you avoid using unpasteurised milk.
- As soon as the indicator lamp stops blinking, plunge the steam nozzle into the milk.
- Turn the switch to the "steam" position (**fig. 13**).
- For a good result, hold the nozzle towards the bottom of the container for about 25 seconds while the milk heats (without however touching the bottom of the container). Then, bring the container down gradually so that the nozzle moves up towards the surface (without ever coming out of the milk) (**fig.14**).
- Once the froth has formed, turn the switch to the "stop" position (**fig.15**). The appliance will now automatically cool itself by launching 3 intermittent pumping cycles. Once this is automatic operation is complete, you can make a coffee.

Important: To prevent the cappuccino accessory holes from being clogged, the milk foam must not reach the black plastic ring.

It is important to clean the cappuccino accessory after each use to prevent the milk from drying on the inside. To do so:

- Place the cappuccino accessory in a container with water.
- Turn the switch to the "steam preheating" position.
- Once the light has stopped blinking, turn the switch to the "steam" position (to remove the remaining milk) and run the steam for 30 seconds.
- Turn the switch to the "stop" position.
- Clean the cappuccino accessory with a damp cloth.

For thorough cleaning of the cappuccino accessory, see paragraph 8, "Cleaning and Maintenance".



WARNING!

The steam nozzle will be hot!

USING THE KRUPS XS-6000 AUTO-CAPPUCCINO SET TO FROTH MILK (SOLD SEPARATELY)

The auto-cappuccino accessory makes it easier to make a cappuccino or a caffè latte. It is made up of a special dual-position nozzle, a stainless steel milk container and a pipe.

This accessory may be sold separately.

- Assemble all the different pieces. Choose the caffè latte or cappuccino position on the special nozzle.
- Fill up the milk container and place a cup or a glass underneath the special auto-cappuccino nozzle.
- Turn the switch to the "steam preheating" position. • Once the light has stopped blinking, turn the switch to the "steam" position.
- Once the froth has been formed, turn the switch to the "stop" position. The appliance will now automatically cool itself by launching 3 intermittent pumping cycles. Once this is automatic operation is complete, you can make a coffee.

To prevent the milk from drying on the auto-cappuccino accessory, we strongly recommend.

- pouring clean water in the container and re-assembling the various components
- starting a steam cycle
- clean all of the components with a damp cloth.

8. CLEANING AND MAINTENANCE

- Do not wash your espresso machine accessories in the dishwasher.

CLEANING OF THE APPLIANCE

- Unplug the power supply before cleaning and let the appliance cool down.
- Clean the outside of the appliance from time to time with a damp cloth. After use, the water tank must be emptied.
- Rinse inside the tank regularly.
- When a thin white layer starts to form in the tank, carry out a descaling operation (see paragraph 9 "DESCALING").

CLEANING OF THE DRIP TRAY

The drip tray must be emptied after each time the appliance is used. Lift up slightly and remove it from the appliance.

If multiple espressos are prepared one after the other, it should be emptied from time to time (every 7 to 8 espressos approximately) (**fig.19 and 20**). The presence of water is normal and is not the sign of a leak. If necessary, clean the drip tray and its grid with water and a little gentle washing-up liquid, rinse and dry. When reassembling the components, make sure everything is in the right place.

CLEANING OF THE PERCOLATION HEAD AND FILTER HOLDER

- They must be cleaned after each use. Simply wipe a damp cloth over the percolation head (**fig. 21**) and clean the filter holder under running water and use a small amount gentle washing-up liquid.
- Do not use alcohol or solvent-based cleaning products.
- For best results, you can activate the "EJECT" button several times during rinsing. We recommend that you shake the filter holder thoroughly in order to remove all the water.
- Rinse and dry.
- When not using your espresso coffee maker, do not leave the filter holder on it, in order to prevent wear to the seal.

For more thorough cleaning, the filter holder can be dismantled:

- You can remove the black plastic part where the coffee outlets and the "EJECT" button are to be found: turn it to the left and pull sharply (**fig. 22**).
- Clean the various components under running water and a little gentle washing-up liquid.
- Rinse and dry.
- Replace the black plastic part in the metal holder, turn it to the right until the two arrows on each component line up.

If the percolation head is heavily clogged up, unscrew the grid using a screw-driver, clean it and refit it, pressing down firmly (**fig.23**).

CLEANING OF THE CAPPUCCINO ACCESSORY

- To clean the cappuccino accessory, unclip it from the nozzle by pulling the black ring downwards (**fig.16**).
- This accessory is composed of 3 parts: the inner tube, the outer tube and a stainless steel protection.
- To clean this accessory, take it apart completely.
- To remove the inner tube, unscrew the end of the cappuccino accessory.
- You can then remove the stainless steel protection.
- Clean the 3 components under running water and use a small amount of gentle washing-up liquid (**fig. 17**). Rinse and dry.
- Once the cappuccino accessory has been cleaned and **firmly** reassembled, taking care to tighten it properly, replace it on the nozzle ensuring that the mobile black plastic ring is held downwards.
- Then make a circular movement upwards in order to click the cappuccino accessory into place. Then clip the black plastic part by moving it upwards (**fig.18**).

9. DESCALING

The guarantee does not cover appliances which become faulty because the descaling operations have not been carried out regularly.

Descale your espresso maker regularly using white vinegar or a packet of citric or sulphamic acid which you can buy in most hardware stores.

We recommend that you use the **Krups descaling accessory, reference F054**, available in Krups authorized service centres. In addition to two descaling sachets, this accessory includes a water hardness tape tester to assess the required frequency with which your appliance should be descaled, in normal use. The amount of scale depends on the hardness of the water but also the level of use. The frequency of descaling given by the F054 accessory is therefore purely indicative. However, you can refer to the following table:

DESCALING FREQUENCY			
Ave. number coffees per week	Soft water (<19°th)	Hard water (19-30°th)	Very hard water (>30°th)
Less than 7	Once a year	Every 8 months	Every 6 months
From 7 to 20	Every 4 months	Every 3 months	Every 2 months
Over 20	Every 3 months	Every 2 months	Every month

If in doubt, it is recommended to descale every month.

DESCALING OF THE STEAM AND COFFEE CIRCUIT

- Empty the tank and put it back in place.
- If your product is equipped with our Claris - Aqua Filter System cartridge F088, please remove this cartridge before the descaling operation.
- Fill the tank with a mixture composed of three parts water for one part white vinegar or a mixture of 1/2 litre of water and a packet of citric or sulphamic acid available in the shops.
- Insert the filter holder (without espresso ground coffee) into the appliance and lock it by turning it to the right as far as it will go.
- Place a container under the steam nozzle.
- Press the "on-off" button.
- Immediately turn the switch to the "steam" position (without stopping at the "steam preheating" position).
- Let the mixture run through the nozzle until steam appears.
- Turn the switch back to the "stop" position
- Place a container of sufficient volume under the filter holder.
- Once the light stops blinking, turn the switch to the "coffee" position and half of the mixture run through.
- Turn the machine off using the "on off" button and leave the switch on the coffee position.
- After 15 minutes, turn the machine back on.
- Let the rest of the water run through.
- Turn the switch to the "stop" position.

RINSING



IMPORTANT!

After descaling, perform 2-3 rinsing operations with clear water (without espresso ground coffee), as described in paragraph 5 "using for the first time".

Remember to rinse the steam nozzle by following the instructions below:

- Place a container under the steam nozzle.
- Press the "on-off" button.
- Immediately turn the switch to the "steam" position (without stopping at the "steam preheating" position).
- Let the water run through the nozzle until steam appears.
- Turn the switch back to the "stop" position.

The appliance is descaled and ready to be used again.

10. GUARANTEE

- This product has been designed for domestic use only. Any commercial use, inappropriate use or failure to comply with the instructions, the manufacturer accepts no responsibility and the guarantee will not apply.
- No repairs will be carried out due to a lack of descaling will be covered by the guarantee.
- If you have any problem or query please contact our Customer Relations Team for expert help and advice.

Helpline: 0845 602 1454 - UK

(01) 677 4003 - Ireland

or consult our web site: www.krups.co.uk

11. PROBLEMS, PROBABLE CAUSES AND CORRECTIVE ACTIONS

Problems	Possible causes	Solutions
The espresso is not hot enough.	The cups and the filter holder are cold.	Preheat the accessories: cups and filter holder (see paragraph 6).
The filter holder is blocked	You forgot to unlock the filter.	Press "OPEN" while turning the filter holder to the left.
The grounds are not dry after water has run through.	You have not tightened the filter holder properly.	Tighten the filter holder by turning it to the right as far as it will go, up to the stop.
The coffee flows too slowly.	You have tightened the filter holder too much.	Loosen it slightly.
	The ground coffee is too fine, too oily or floury.	Choose a slightly larger grained ground coffee.
	The filter holder is dirty.	Clean your filter holder (see paragraph 8).
	The water drip-through grid is clogged.	When the appliance has cooled, clean the percolation head with a damp cloth. (fig.21) .
The water does not run through.	No water in the tank. Tank poorly fitted.	Fill the tank. Press firmly on the tank.
	The filter is clogged. The ground coffee is too fine.	Clean the filter holder (see paragraph 8) and try a less fine grind.
	Your device is scaled up.	See paragraph 9.
Water leaks from the filter holder after an espresso has been made.	The switch has not been positioned on the "stop" position.	Turn off your appliance by positioning the switch on the "stop" position. (fig.9) .
	Formation of scale because of especially hard water.	Descale the appliance according to the manual (see paragraph 9).
Coffee grounds in the cup.	The filter holder is clogged.	Clean the filter holder with hot water. Press "EJECT" to eliminate the remnants of the grounds. Shake to drain the water.
	The grind is too fine.	Choose a slightly larger grind.
The water tank leaks when it is carried.	The valve at the bottom of the tank is dirty or defective.	Wash the water tank and operate the valve at the bottom of the tank with your finger.
	The valve is blocked by scale.	Descale the appliance (paragraph 9).
Water leaks under the appliance.	Internal leak.	Check the position of the tank. If the fault persists, do not use the appliance, contact an approved service centre.

Problems	Possible causes	Solutions
Crackles are heard in the filter holder.	Normal phenomenon: the filter holder security lock.	
The pump is unusually noisy.	No water in the tank.	Stop the appliance, fill the water tank and turn the machine back on.
	Tank poorly fitted.	Press down firmly on the tank.
The cups are not filled equally.	The filter holder is clogged.	See paragraph 8.
The machine leaks on the sides of the filter holder.	The filter holder has not been properly positioned.	Put the filter holder in place and lock it (by turning it to the right as far as it will go, up to the stop).
	The edge of the filter holder is clogged by ground coffee.	Remove excess coffee.
	Pod poorly positioned in the filter.	Place all the paper inside the filter holder.
Your espresso tastes bad.	After descaling, the rinsing was not performed properly.	Rinse the device according to the manual (see paragraph 9).
The appliance does not work	The pump was unprimed due to lack of water.	Fill the water tank and reprime the pump (see paragraph 5). Avoid completely emptying the tank.
	The detachable water tank is not properly clicked in place.	Click the tank into place by pressing firmly.
The steam nozzle does not froth the milk.	The steam nozzle is blocked or scaled up.	Descalc the steam nozzle (see paragraph 9) or unblock it with a needle.
	The milk is not cold or not fresh enough.	Use fresh, cold milk. Try using a different brand of milk.
	The inner tube of the cappuccino accessory has not been firmly screwed.	Screw it firmly (thanks to a coin for instance).
	The shape of the container is not appropriate.	Use a small pitcher.

12. END-OF-LIFE ELECTRONIC PRODUCT



Environmental protection first!





- ① Your appliance contains a lot of recoverable or recyclable material.
- ➔ When disposing of it, take it to a local civic waste collection point.

Wij willen u allereerst bedanken voor het vertrouwen dat u in de producten van Krups stelt. Uw apparaat is voorzien van een filterhouder die over drie exclusieve systemen beschikt:

- Een voor het geleidelijk aandrukken van de maling tijdens het plaatsen van de filterhouder (het KTS - systeem « Krups Tamping System »).
- Een ander systeem voor het uitwerpen van het koffiedik.
- De derde voor het gebruik van E.S.E. (Easy Serving Espresso) doses of pads.

Verder is de filterhouder uitneembaar, zodoende kunt u deze door regelmatig schoonmaken in perfecte werkende staat houden. Voor uw veiligheid is de filterhouder voorzien van een vergrendelingsysteem zodat hij tijdens het opbouwen van de druk op zijn plaats blijft zitten.

1. BESCHRIJVING

- | | |
|---|---|
| a Deksel waterreservoir | g Percoleerkop |
| b Uitneembaar waterreservoir | h Filterhouder met systeem voor het uitwerpen van het koffiedik en geleidelijk aandrukken van de koffiemaling: het KTS - systeem « Krups Tamping System ». Geschikt voor gemalen koffie (1 of 2 kopjes) en E.S.E. doses of pads. |
| c Doseerlepel | i Rooster van de lekbak |
| d Warmhoudplaatje voor de kopjes | j Lekbak met waterpeilindicator |
| e Aan/uit-knop met controlelampje | k Zwenkbaar stoompijpje |
| f Functie keuzeknop | l Cappuccino accessoire |
| f1. Koffiefunctie  | |
| f2. Stopfunctie  | |
| f3. Voorverwarming stoomfunctie  | |
| f4. Stoomfunctie  | |

2. VEILIGHEIDSINSTRUCTIES

- Voordat u uw espresso apparaat gaat gebruiken, dient u deze gebruiksaanwijzing eerst aandachtig te lezen.
- Dit apparaat is bedoeld om gebruikt te worden voor huishoudelijk gebruik of gelijksoortig gebruik in/op:
 - kleinschalige personeelskeukens in winkels, kantoren of andere werksomgevingen;
 - boerderijen;
 - kamers van gasten in hotels, motels of andere verblijfsvormen;
 - bed & breakfast locaties.
- Sluit het apparaat alleen op een geaard stopcontact aan. Controleer of de spanning die op het typeplaatje van het apparaat vermeld staat overeenkomt met die van uw elektrische installatie.
- Zet uw espresso apparaat nooit op een warme ondergrond (zoals een elektrische kookplaat) of in de nabijheid van open vuur.
- Verwijder de filterhouder met koffiemaling niet tijdens het percoleren omdat het apparaat dan onder druk staat.
- Gebruik het apparaat niet indien de lekbak en het rooster zich niet op hun plaats bevinden.
- De stekker dient uit het stopcontact te worden getrokken indien er tijdens het koffiezetten een probleem optreedt of wanneer u uw apparaat gaat reinigen.
- Wanneer u de stekker uit het stopcontact wilt halen trek daarbij dan niet aan het snoer en zorg ervoor dat het snoer niet over scherpe hoeken of de rand van een meubelstuk loopt.
- Voorkom contact van het snoer en uw handen met de warme delen van het apparaat (warmhoudplaat voor de kopjes, filterhouder, stoompijpje).
- U mag het apparaat nooit in water onderdompelen.
- Houdt kinderen op afstand en laat het snoer niet los hangen.
- Volg de instructies voor het ontkalken in de gebruiksaanwijzing op.

- Zet het apparaat niet aan indien het beschadigd is of het snoer in slechte staat verkeert.
- Indien het snoer, of een ander specifiek onderdeel, kapot zou gaan dient u dit uitsluitend door een door Krups erkend Service Centrum te laten vervangen, dit om elk gevaar te voorkomen. U mag het apparaat in geen geval zelf openen.
- Controleer of de filterhouder goed vast zit voordat u de koffie laat lopen.
- Dit apparaat is niet bedoeld om zonder hulp of toezicht gebruikt te worden door kinderen of andere personen, indien hun fysieke, zintuiglijke of mentale vermogen hen niet in staat stellen dit apparaat op een veilige wijze te gebruiken, tenzij zij van tevoren instructies hebben ontvangen betreffende het gebruik van dit apparaat door een verantwoordelijke persoon.
- Er moet toezicht zijn op kinderen zodat zij niet met het apparaat kunnen spelen.
- De accessoires en afneembare onderdelen van het apparaat kunnen niet in de vaatwasmachine.

3. TECHNISCHE KENMERKEN

- Pompdruk: 15 bar
- Filterhouder met een systeem voor het uitwerpen van het koffiedik. Geschikt voor gemalen koffie en alle types doses, zowel E.S.E. als pads.
- Stoomfunctie
- Automatische uitschakeling na 30 minuten (beveiliging).
- Uitneembaar waterreservoir (inhoud: 1.1 liter)
- Vermogen: 1450 W
- Spanning: 220-240 V – 50/60Hz
- Beveiligd tegen oververhitting
- Afmetingen: H. 300 mm, L. 230 mm, D. 280 mm



BELANGRIJK!

Netspanning: dit apparaat werd ontworpen om uitsluitend met wisselstroom 220-240 V te functioneren.

Gebruik: dit apparaat is UITSLUITEND VOOR HUISHOUELIJK GEBRUIK BESTEMD.

4. TIPS

- Om espresso met een diep aroma te maken raden wij u aan speciale versgemalen espressokoffie te gebruiken, deze is namelijk perfect geschikt voor het bereiden van deze speciale koffie, en kopjes met een inhoud die niet groter is dan 50 ml.
- Bewaar de gemalen koffie in de koelkast, het aroma blijft dan langer bewaard.
- Vul de filterhouder niet tot aan de rand, maar gebruik de doseerlepel (1 lepel per kopje).
- Indien u het apparaat langer dan 5 dagen niet gebruikt, leeg het dan en spoel het waterreservoir om.
- Voordat u het waterreservoir uitneemt om het te legen of te vullen dient u het apparaat uit te zetten.
- Zet het apparaat altijd op een vlakke en stabiele ondergrond.
- Om een betere koffietemperatuur in de kopjes te garanderen raden wij aan de kopjes voor te verwarmen.
- Om de levensduur van uw apparaat te vergroten raden wij aan een Claris Aqua Filter System F088 filterpatroon (accessoire niet meegeleverd) te gebruiken en het apparaat regelmatig te ontkalken.



NB!

Vooraf aan het eerste gebruik, na lange periodes van niet gebruik of na het ontkalken dient het apparaat gereinigd te worden volgens de instructies beschreven in paragraaf 5: « VOOR HET EERSTE GEBRUIK ».

5. VOOR HET EERSTE GEBRUIK

Voordat u uw espresso apparaat gaat gebruiken dient u alle accessoires in warm sop te wassen en deze vervolgens af te drogen.

Indien u geen Claris Aquafilter gebruikt, raadpleeg de paragraaf "Spoelen van uw apparaat."

INSTALLATIE CLARIS FILTERPATROON:

Als u een Claris filterpatroon gebruikt, volg dan de procedure om hem met water te vullen.

- Schroef het Claris filterpatroon in de bodem van de watertank.
- Vul de watertank met water en vervang hem **(fig.2 et 3)**.
- Zet het apparaat aan door te drukken op de knop "aan/uit" **(fig.4)**.
- Draai de schakelaar in de positie "stoom voorverwarmen". Zodra het controlelampje ophoudt met knipperen dient u de schakelaar in de "uit"-positie te zetten.
- Herhaal deze verrichting nog 2 keer.

Zorg ervoor dat de het Claris filterpatroon volledig gevuld is met water. Plaats een kom onder de koffieuitgang, draai de schakelaar in de positie "koffie" en zorg ervoor dat er wat water door loopt. Als dit niet het geval is, herhaal dan de bovenvermelde procedure.

SPOELEN VAN UW APPARAAT:

Spoel vervolgens uw apparaat om. Om dit te doen:

- Het deksel openen en het waterreservoir met behulp van de handgreep uitnemen **(fig.1)**.
- Vul het waterreservoir met water **(fig.2)**.
- Breng het waterreservoir weer stevig op zijn plaats om de toevoer van het water te verzekeren en sluit het deksel **(fig.3)**.
- Zet het apparaat aan door op de « Aan / Uit » knop te drukken **(fig.4)**.
- Breng de filterhouder (zonder maling) in het apparaat in **(fig.7)**.
- Zet een voldoende grote kom onder de filterhouder.
- Zodra het apparaat de juiste temperatuur bereikt zal het controlelampje continue gaan branden, draai de keuzeschakelaar dan naar de stand « koffie » **(fig.8)** en laat al het water dat zich in het waterreservoir bevindt doorlopen.
- Indien nodig onderbreekt u het doorlopen door de keuzeschakelaar naar de stand « stop » **(fig.9)** te draaien zodat u de kom kunt legen en vervolgens door kunt gaan met het spoelen.
- Leeg de kom en ontgrendel de filterhouder: druk op de knop « OPEN » van de filterhouder en draai naar links **(fig.10)**.

6. BEREIDING VAN EEN KOPJE ESPRESSO

Om alle aroma's van de koffie vrij te maken en u helemaal tevreden te stellen trekt dit apparaat de koffie voor elk kopje voor. De pomp werkt dan 3 seconden, stopt de volgende drie seconden en vervolgt deze cyclus tot het kopje klaar is.

VOORVERWARMING VAN DE ACCESSOIRES

Voor de beste resultaten raden wij aan **de accessoires vooraf (zonder maling) te verwarmen** (filterhouder en kopjes) :

- Vul het waterreservoir met water en zet het apparaat aan **(fig.1, 2, 3 en 4)**.
- Brengt u de filterhouder op zijn plaats, plaatst de kopjes eronder.

Zodra het apparaat de juiste temperatuur bereikt zal het controlelampje continue gaan branden.

- Draai nu de keuzeschakelaar naar de stand « koffie » **(fig.8)**.
- Wanneer de kopjes met heet water zijn gevuld draait u de keuzeknop weer naar de stand « stop » **(fig.9)**.

- Haal de kopjes weg.
- Ontgrendel de filterhouder: druk op de knop « OPEN » terwijl u de filterhouder naar links draait en neem de filterhouder uit het apparaat (fig.10).

NB: Wanneer het apparaat heet is kunnen de kopjes op het warmhoudplaatje worden voorverwarmd.

MET GEMALEN KOFFIE

Het type maling dat u kiest bepaalt de sterkte en smaak van uw espresso.

- Vul het waterreservoir met water en zet het apparaat aan (fig. 1, 2, 3 en 4). Tijdens het opwarmen van het apparaat zal het controlelampje knipperen.
- Gebruik de doseerlepel om maling in de filterhouder te doen: één volle maatlepel (afgestreken) per kopje (fig.5).
- Veeg het teveel aan maling op de rand van de filterhouder weg.

NB: Druk de maling niet in de filterhouder aan. De koffie wordt namelijk dankzij het KTS systeem « Krups Tamping System » automatisch aangedrukt.

- Breng de filterhouder in het apparaat in door deze **zo ver mogelijk** naar rechts te draaien, tot de aanslag (fig.7).
- Zet één of twee kopjes onder de filterhouder.

Zodra het apparaat de juiste temperatuur bereikt zal het controlelampje continue gaan branden.

- Draai nu de keuzeschakelaar naar de stand « koffie » (fig.8).
- Wanneer u de gewenste hoeveelheid koffie heeft verkregen draait u de keuzeknop weer naar de stand « stop » (fig.9).
- Ontgrendel de filterhouder: druk op de knop « OPEN » terwijl u de filterhouder naar links draait en neem de filterhouder uit het apparaat (fig.10).
- Gooi met behulp van het uitwerpsysteem het koffiedik weg door op de « EJECT » knop te drukken die u tussen de twee koffiepijpjes kunt vinden (fig.11). Was de filterhouder onder de stromende kraan door op de « EJECT » knop te drukken en zo de laatste restjes maling te verwijderen.

De filterhouder kan nu opnieuw worden gevuld op weer kopjes espresso te bereiden.

MET EEN DOSIS ESPRESSO «E.S.E.»

« E.S.E. », of « Easy Serving Espresso » (vereenvoudigde espresso bereiding), is een voorverpakte dosis (44 mm in diameter) met 7g speciaal uitgekozen koffie, gemalen en aangedrukt tussen twee stukjes filterpapier, die speciaal werd ontworpen voor het maken van Italiaanse espresso « ristretto » (sterk).

Dankzij dit systeem is het gebruik van uw apparaat onmiddellijk, eenvoudig, schoon en comfortabel geworden.

- Vul het waterreservoir met water en zet het apparaat aan (fig. 1, 2, 3 en 4). Tijdens het opwarmen van het apparaat zal het controlelampje knipperen.
- Scheur het papier dat buiten de dosis uitsteekt af, plaats de dosis E.S.E. in de filterhouder, met het rode opschrift naar onder (fig.6).

Let er goed op dat al het papier zich binnen de filterhouder bevindt, anders kan het voorkomen dat er water lekt.

- Als de dosis niet goed op zijn plaats zit zal het resultaat in uw kopje minder goed zijn.
- Gebruik nooit twee doses tegelijk.
- Volg daarna de stappen van fig. 7 t/m fig. 11.

MET PADS

Uw apparaat kan tevens met pads worden gebruikt (meestal 60 mm in diameter). Omdat dit type doses niet specifiek voor espresso apparaten werd ontworpen zult u minder sterke espresso krijgen dan met een E.S.E. dosis.

- Vul het waterreservoir met water en zet het apparaat aan (fig. 1, 2, 3 en 4). Tijdens het opwarmen van

het apparaat zal het controlelampje knipperen.

- Leg een pad in de filterhouder. Gebruik nooit twee pads tegelijk. Als de pad niet goed op zijn plaats zit zal het resultaat in uw kopje minder goed zijn.
- Volg daarna de stappen van fig. 7 t/m fig. 11.

7. STOOMFUNCTIE

De stoom dient om de melk op te schuimen (om bijvoorbeeld een kopje cappuccino of caffè latte te zetten) met behulp van het cappuccino accessoire.

Bij de stoomproductie maakt de pomp een onderbroken geluid.

Na gebruikmaking van de stoomfunctie koelt het apparaat automatisch af door koud water door het verhittingssysteem te pompen. Tijdens de pompcycli komt het overschot aan stoom uit het verhittingssysteem samen met het hete water in de lekbak terecht. **Vrijkomen van stoom en het geluid dat hierbij wordt geproduceerd zijn nodig voor de afkoeling van het apparaat.**

NB: tijdens en na gebruik van het apparaat kunnen de metalen delen van het stoompijpje gloeiend heet worden.

GEbruik VAN HET STOOMPIJPJE OM DE MELK OP TE SCHUIMEN

- Vul het waterreservoir met water en zet het apparaat aan (**fig. 1, 2, 3 en 4**).
- Draai de keuzeschakelaar naar de stand « voorverwarming stoom ». Het controlelampje zal nu knipperen (**fig.12**).
- Draai het stoompijpje van het apparaat weg.
- Giet 60 tot 100ml halfvolle melk in een smalle beker van ongeveer 1/2 liter die onder het stoompijpje past. De melk en beker dienen goed koud te zijn.
- Wij raden aan gepasteuriseerde of THT (volle) melk te gebruiken en het gebruik van verse melk te vermijden.
- Zodra het controlelampje stopt met knipperen en continue brand dompelt u het stoompijpje in de melk.
- Draai de keuzeschakelaar naar de stand « stoom » (**fig.13**).
- Houdt voor het beste resultaat het stoompijpje ongeveer 25 seconden, lang genoeg om de melk te verhitten, onderin de beker (zonder daarbij de bodem te raken). Zodra het schuimen is begonnen laat u de beker geleidelijk zakken zodat het stoompijpje richting melkoppervlak gaat (zonder uit de melk te komen) (**fig.14**).
- Zodra de melk is opgeschuimd, draait u de keuzeschakelaar naar stand « stop » (**fig.15**). Vanaf dat moment zal het apparaat automatisch afkoelen door 3 onderbroken pompcycli op te starten. Wanneer deze automatische procedure klaar is kunt u koffie gaan zetten.

Belangrijk: Om te verhinderen dat de toegangsgaten van de cappuccino verstopt raken, moet het melkschuim de zwarte kunststof ring bereiken.

Het is belangrijk dat u het cappuccino accessoire na elk gebruik goed schoonmaakt om te voorkomen dat er opgedroogde melk binnenin achterblijft:

- Dompel het cappuccino accessoire in een kom met water.
- Draai de keuzeschakelaar naar de stand « Voorverwarming stoom ».
- Zodra het controlelampje stopt met knipperen en continue brand draait u de keuzeschakelaar naar de stand « stoom » (om de melkrestjes te verwijderen), laat dit ongeveer 30 seconden werken.
- Draai de keuzeschakelaar naar de stand « stop ».
- Reinig het cappuccino accessoire met een vochtige doek.

Voor het grondig reinigen van het cappuccino accessoire verwijzen wij naar paragraaf 8 « Schoonmaken en Onderhoud ».



NB!
Het stoompijpje is nog heet!

DE SET AUTO-CAPPUCCINO KRUPS XS 6000 GEBRUIKEN OM MELK OP TE SCHUIMEN (WORDT APART VERKOCHT)

Het auto-cappuccino accessoire maakt het bereiden van cappuccino en caffè latte heel eenvoudig. Het accessoire bestaat uit een speciaal stoompijpe met twee standen, een roestvrijstalen melkbeker en een slangetje.

Dit accessoire kan apart gekocht worden.

- Plaats de verschillende onderdelen. Kies de stand cappuccino of caffè latte op het speciale pijpje.
- Vul de beker met melk en plaats een kopje of glas onder het speciale auto-cappuccino pijpje.
- Draai de keuzeschakelaar naar de stand « Voorverwarming stoom ». Zodra het controlelampje stopt met knipperen en continue brandt, draait u de keuzeschakelaar naar de stand « stoom ».
- Zodra de melk is opgeschuimd, draait u de keuzeschakelaar naar stand « stop ». Vanaf dat moment zal het apparaat automatisch afkoelen door 3 onderbroken pompcycli op te starten. Wanneer deze automatische procedure klaar is kunt u koffie gaan zetten.

Om te voorkomen dat de op het auto-cappuccino accessoire achtergebleven melk opdroogt raden wij u met klem aan om:

- schoon water in de beker te gieten en de diverse onderdelen opnieuw te plaatsen
- een stoomcyclus op te starten
- alle onderdelen met behulp van een vochtige doek schoon te vegen.

8. SCHOONMAKEN EN ONDERHOUD

- U dient de accessoires van uw espresso apparaat niet in de vaatwasmachine te wassen.

VAN HET APPARAAT

- Trek de stekker voor elke reinigingsbeurt uit het stopcontact en laat het apparaat afkoelen.
- Maak de buitenkant van het apparaat van tijd tot tijd met een vochtige spons schoon. Na gebruik dient u het waterreservoir te legen.
- Spoel de binnenkant van het waterreservoir regelmatig om.
- Wanneer een dun wit laagje de doorzichtigheid van uw waterreservoir belemmerd dient u een ontkalkingcyclus uit te voeren (zie paragraaf 9 « ONTKALKEN »).

VAN DE LEKBAK

De lade dient na elk gebruik apparaat geleegd te worden. Til de lade een stukje op en neem deze uit het apparaat.

Als u meerdere achtereenvolgende kopjes espresso bereidt raden we aan de lade regelmatig te legen (ongeveer na elke 7 tot 8 kopjes) (**fig.19 en 20**). Het is normaal dat de lade water bevat, dit duidt niet op een lek.

Maak de lekbak en het bijbehorende rooster met water en een beetje zacht afwasmiddel schoon, spoelen en afdrogen. Bij het monteren dient u er op te letten dat alle onderdelen op de juiste plaats zitten.

VAN DE PERCOLEERKOP EN FILTERHOUDER

- Deze dienen na elk gebruik schoongemaakt te worden. Het volstaat een vochtige doek over de percoleerkop te halen (**fig.21**) en de filterhouder met schoon water en een beetje zacht afwasmiddel te wassen.
- Gebruik geen reinigingsmiddelen op alcohol- of oplosbasis.
- Voor het beste resultaat kunt u tijdens het spoelen een aantal keren op de keuzeschakelaar « EJECT » drukken. Wij raden aan uw filterhouder stevig uit te schudden om al het water eruit te verwijderen.
- Spoelen en afdrogen.
- Wanneer u uw espresso apparaat niet gebruikt dient u de filterhouder niet op het apparaat te laten om slijten van de afdichting te voorkomen.

Voor grondig schoonmaken kunt u de filterhouder geheel uit elkaar nemen:

- U kunt het zwarte kunststof deel waarin de koffiepijpjes en de kop « EJECT » zich bevinden uitnemen: draai het deel naar links en trek er dan stevig aan (**fig.22**).
- Reinig de verschillende onderdelen met schoon water en een beetje zacht afwasmiddel.
- Spoelen en afdrogen.
- Breng het zwarte kunststof onderdeel weer op zijn plaats in het metalen stuk, draai het naar rechts totdat de pijltjes op beide delen op één lijn staan.
- Indien de koffie-uitgang erg aangekoekt is, schroef het los met behulp van een schroevendraaier, reinig het en plaats het terug door het stevig aan te drukken en vast te schroeven (**fig.23**).

VAN HET CAPPUCCINO ACCESSOIRE

- Om het stoompijpe te reinigen dient u het te ontgrendelen door de zwarte ring naar beneden te trekken (**fig.16**).
- Dit accessoire bestaat uit 3 delen: het binnenste buisje, het buitenste buisje en een roestvrijstalen bescherming.
- Om dit accessoire goed te kunnen reinigen dient u het volledig te demonteren.
- Om het binnenste buisje te demonteren dient u het uiteinde van het cappuccino accessoire los te schroeven.
- Wanneer dit is gebeurd, kunt u de roestvrijstalen bescherming verwijderen.
- Reinig deze 3 onderdelen met water en een beetje zacht afwasmiddel schoon (**fig.17**). Spoelen en afdrogen.
- Wanneer het cappuccino accessoire eenmaal gereinigd is en weer op zijn plaats gebracht is waarbij u ervoor zorgt het goed vast te schroeven, plaatst u het weer op het stoompijpe waarbij u er op let de verschuifbare zwarte ring goed naar beneden gedrukt te houden.
- Oefen nu draaiende druk naar boven uit om het cappuccino accessoire op de juiste manier vast te klikken. Vergrendel nu de zwarte kunststof ring door deze naar boven te schuiven (**fig.18**).

9. ONTKALKEN

De garantie is niet van toepassing op defecte apparaten die niet regelmatig werden ontkalkt.

Ontkalk regelmatig uw espresso apparaat met werkzinnig of een in de handel verkrijgbaar zakje citroenzuur of sulfamidenzuur.

Wij raden aan het Krups ontkalkaccessoire, met referentie F054, te gebruiken dat u in de door Krups erkende service centra kunt verkrijgen. Dit accessoire biedt, buiten twee doses ontkalkingsmiddel, een teststrip waarmee u de hardheid van het water kunt meten om de ontkalkfrequentie van uw apparaat bij normaal gebruik kunt bepalen. De kalkaanslag is afhankelijk van de hardheid van het water maar ook van de gebruikscyclus. De door het F054 accessoire aangegeven ontkalkfrequentie wordt dus alleen ter indicatie gegeven. U kunt de volgende tabel als uitgangspunt nemen:

ONTKALKFREQUENTIE			
Gem. aantal kopjes koffie per week	Zacht water (<19°th)	Hard water (19-30°th)	Zeer hard water (>30°th)
Minder dan 7	1 keer per jaar	1 keer per 8 maanden	1 keer per 6 maanden
Van 7 tot 20	1 keer per 4 maanden	1 keer per 3 maanden	1 keer per 2 maanden
Meer dan 20	1 keer per 3 maanden	1 keer per 2 maanden	1 keer per maand

Bij twijfel raden wij u aan maandelijks te ontkalken.

ONTKALKEN VAN HET STOOM- EN KOFFIECIRCUIT

- Leeg het waterreservoir en breng het weer op de plaats.

- Indien uw product onze Claris – Aqua filter heeft, gelieve deze te verwijderen voor het starten van ontkalk programma.
- Vul het waterreservoir met een mengsel dat bestaat uit drie delen water op 1 deel werkzijn en een mengsel dat bestaat uit een ½ liter water en een in de handel verkrijgbaar zakje citruszuur of sulfamidenzuur.
- Plaats de filterhouder (zonder maling) in het apparaat en vergrendel deze door hem tot aan de aanslag naar rechts te draaien.
- Plaats een kom onder het stoompijpje.
- Druk op de keuzeschakelaar « aan / uit ».
- Draai de keuzeknop meteen naar de stand « stoom » (sla dus de stand « voorverwarmen stoom » over).
- Laat het mengsel door het stoompijpje lopen totdat er stoom verschijnt.
- Zet de keuzeknop weer op de stand « stop »
- Plaats een voldoende grote kom onder de filterhouder.
- Wanneer het controlelampje continue gaat branden draait u de keuzeknop naar de stand « koffie » en laat de helft van het mengsel doorlopen.
- Zet het apparaat met behulp van de keuzeschakelaar « aan / uit » uit.
- Zet het apparaat na 15 minuten weer aan.
- Laat de rest van de inhoud van het waterreservoir doorlopen.
- Draai de keuzeknop naar de stand « stop ».

SPOELEN



NB!

Spoel alles na het ontkalken 2-3 keer met schoon water (zonder maling) zoals beschreven in paragraaf 5 «Voor het eerste gebruik ».

Vergeet niet om het stoompijpje volgens onderstaande instructies te spoelen:

- Plaats een kom onder het stoompijpje.
- Druk op de knop « aan / uit ».
- Draai de keuzeknop meteen naar de stand « stoom » (sla dus de stand « voorverwarmen stoom » over).
- Laat het mengsel door het stoompijpje lopen totdat er stoom verschijnt.
- Zet de keuzeknop weer op de stand « stop ».

Het apparaat is nu ontkalkt en weer klaar voor gebruik.

10. GARANTIE

- Uw apparaat heeft een garantie maar door een eventuele verkeerde aansluiting, behandeling of oneigenlijk gebruik, anders dan beschreven in deze gebruiksaanwijzing, komt deze garantie te vervallen.
- Dit apparaat werd uitsluitend ontworpen voor huishoudelijk gebruik, elk ander gebruik doet de garantie vervallen.
- Reparaties die het gevolg zijn van kalkaanslag worden niet door de garantie gedekt.
- Voor onderhoudsproblemen of onderdelen kunt u bij uw winkelier of de erkende servicedienst terecht.

11. PROBLEMEN, MOGELIJKE OORZAKEN EN OPLOSSINGEN

Problemen	Mogelijke oorzaken	Oplossingen
Uw espresso is niet heet genoeg.	Kopjes en filterhouder zijn koud.	Verwarm de accessoires voor: kopjes en filterhouder (zie § 6).
De filterhouder zit vast.	U bent vergeten de filterhouder te ontgrendelen.	Druk op de knop « OPEN » terwijl u tegelijkertijd de filterhouder naar links draait.
Het koffiedik is niet droog na doorlopen van het water.	U heeft de filterhouder niet goed vastgedraaid.	Draai de filterhouder vaster door deze zover mogelijk naar rechts te draaien, tot aan de aanslag.
De espresso loopt te langzaam door.	U heeft de filterhouder te vast gedraaid.	Draai minder hard aan.
	De maling is te fijn, te vet of te melig.	Kies een wat grovere maling.
	De filterhouder is vuil.	Reinig uw filterhouder (zie § 8).
	Het rooster voor de doorlating van het water is verstopt.	Wanneer het apparaat is afgekoeld reinigt u de percoleerkop met een vochtige spons (fig.21).
Het water loopt niet door.	Geen water in het waterreservoir.	Vul het waterreservoir.
	Waterreservoir niet goed gemonteerd.	Druk stevig op het waterreservoir.
	Het filter is verstopt, de maling is te fijn.	Reinig uw filterhouder (zie § 8) en probeer een wat grovere maling.
	Uw apparaat is verkalkt.	Zie § 9.
Er komt water uit de filterhouder nadat u een espresso heeft gezet.	De keuzeknop staat niet op de stand « stop ».	Zet uw apparaat uit door de keuzeknop naar de stand « stop » te draaien (fig.9).
	Voortijdige kalkvorming als gevolg van bijzonder hard water.	Ontkalk uw apparaat conform de instructies in de gebruiksaanwijzing (zie § 9).
Er zit koffiedik in het kopje	De filterhouder is vuil.	Reinig de filterhouder met heet water. Druk op de knop « EJECT » om eventuele resten maling te verwijderen. Uitschudden om het water te verwijderen.
	De maling is te fijn.	Gebruik een wat grovere maling.
Het waterreservoir lekt wanneer u het transporteert.	De klep op de bodem van het waterreservoir is vuil of kapot.	Was het waterreservoir en probeer met uw vinger het klepje op de bodem van het waterreservoir te doen bewegen.
	De klep zit vast door kalkaanslag.	Ontkalk het apparaat (§ 9).
Er ligt water onder het apparaat.	Intern lek.	Controleer of het waterreservoir in de juiste stand staat. Indien het probleem niet opgelost is dient u zich tot een erkend service center te wenden.

Problemen	Mogelijke oorzaken	Oplossingen
U hoort de filterhouder kraken.	Dit is normaal: de veiligheids-vergrendeling van de filterhouder.	
De pomp maakt abnormaal veel geluid.	Geen water in het waterreservoir.	Zet het apparaat uit, vul het waterreservoir met water en start het apparaat opnieuw.
	Waterreservoir niet goed gemonteerd.	Druk stevig op het waterreservoir.
De kopjes zijn niet even vol.	De filterhouder is vuil.	Zie § 8.
Er loopt espresso langs de filterhouder.	De filterhouder is niet goed op zijn plaats gebracht.	Breng de filterhouder op zijn plaats en vergrendel hem (door deze zover mogelijk naar rechts te draaien, tot aan de aanslag).
	De rand van de filterhouder is door maling vervuild.	Haal het teveel aan maling weg.
	Dosis zit niet goed in de filterhouder.	Zorg er goed voor dat al het papier in de filterhouder zit.
Uw espresso is niet lekker.	Er werd na het ontkalken niet goed gespoeld.	Spoel het apparaat conform de gebruiksaanwijzing (zie § 9) om.
Het apparaat doet het niet.	De pomp is afgeslagen omdat het water ontbreekt.	Vul het waterreservoir met water en laat de pomp weer aanzuigen (zie § 5). Voorkom het helemaal legen van het waterreservoir.
	Het uitneembare waterreservoir is niet goed vastgeklit.	Klik het waterreservoir op zijn plaats door er stevig op te drukken.
Het stoompijpje doet de melk niet schuimen.	Het stoompijpje is verstopt of verkalkt.	Ontkalk het stoompijpje (zie § 9) of ontstop het met behulp van een naald.
	De binnenbuis van het cappuccino-accessoire is niet stevig vastgeschroefd.	Schroef ze stevig vast (bijvoorbeeld door middel van een muntstuk).
	De melk is te heet.	Gebruik koude melk.
	De vorm van de beker is niet geschikt.	Gebruik een geschikte beker/kan.
	U gebruikt magere melk.	Gebruik bij voorkeur volle of halfvolle melk.

12. ELEKTRISCH OF ELEKTRONISCH APPARAAT AAN HET EIND VAN DE LEVENSCYCLUS



Wees zuinig op het milieu!

- ① Uw apparaat bevat talrijke materialen die hergebruikt of gerecycled kunnen worden.
- ➡ Breng het naar een daarvoor bestemd verzamelpunt of indien dit niet mogelijk is naar een erkend service center zodat het apparaat verwerkt kan worden.

Tillykke med din nye Krups espressomaskine. Din espressomaskine er udstyret med en filterholder, som har tre eksklusive systemer:

- Det første er en gradvis sammenpresning af den malede kaffe, når filterholderen sættes i (KTS system « Krups Tamping System »).
- Det andet er til udstødning af kaffegrums.
- Det tredje er til brug af E.S.E. (Easy Serving Espresso) kapsler eller smidige kapsler.

Systemet kan desuden afmonteres, hvilket giver mulighed for at bevare det i perfekt stand i kraft af hyppig rengøring. Af sikkerhedsårsager er filterholderen udstyret med et blokeringsystem, så den holdes på plads, mens trykket stiger.

1. BESKRIVELSE

- | | |
|--|--|
| <p>a Vandbeholderens låg</p> <p>b Aftagelig vandbeholder</p> <p>c Måleske</p> <p>d Plade til at varme kopper op</p> <p>e Tænd / Sluk knap med kontrollampe</p> <p>f Funktionsvælger</p> <p>f1. Position "Kaffe" ☐</p> <p>f2. Position "Stop" ○</p> <p>f3. Position "Opvarmning af damp" ∞</p> <p>f4. Position "Damp" ☹</p> <p>g Bryggehoved</p> | <p>h Filterholder med system til udstødning af kaffegrums eller kapsel og gradvis sammenpresning af kaffen: KTS system « Krups Tamping System ». Kompatibel med malet kaffe (1 eller 2 kopper) og E.S.E. kapsler eller smidige kapsler</p> <p>i Rist på drypbakke</p> <p>j Drypbakke med niveauidikator</p> <p>k Multidirektionel dampdyse</p> <p>l Cappuccino-tilbehør</p> |
|--|--|

2. SIKKERHEDSANVISNINGER

- Læs brugsanvisningen omhyggeligt igennem, før espressomaskinen tages i brug.
- Dette apparat er beregnet til anvendelse i hjemmet og lignende anvendelsessteder såsom:
 - i et køkken forbeholdt personalet i butikker, kontorer og andre professionelle omgivelser,
 - på gårde,
 - af kunder på hoteller, moteller og andre beboelsesmæssige omgivelser,
 - i omgivelser af typen Bed and Breakfast.
- Tilslut kun apparatet ved et ekstrabeskyttet stik. Kontroller, at spændingen anført på apparatets typeskilt svarer til din el-installations spænding.
- Stil ikke espressomaskinen på en varm flade (f.eks. en kogeplade) eller i nærheden af åben ild.
- Tag ikke filterholderen med malet kaffe ud, mens vandet løber igennem, da apparatet er under tryk.
- Brug ikke apparatet, hvis drypbakken og risten ikke er sat i.
- Tag stikket ud, hvis der opstår problemer mens kaffen løber ud, og før apparatet rengøres.
- Tag ikke apparatets stik ud ved at trække i ledningen og anbring ikke ledningen over en skarp kant eller et hjørne på et møbel.
- Undgå at ledningen eller dine hænder kommer i kontakt med apparatets varme dele (plade til at varme kopper op, filterholder, dampdyse).
- Dyp aldrig apparatet ned i vand.
- Hold børn på afstand og lad ikke ledningen hænge ned.
- Overhold anvisningerne for afkalkning i denne brugsanvisning.
- Tænd ikke for apparatet, hvis det er beskadiget eller hvis ledningen er i dårlig stand.
- Hvis el-ledningen eller ethvert andet specifikt element er blevet beskadiget, må de udelukkende

udskiftes af et autoriseret Krups serviceværksted for at undgå enhver fare. Forsøg under ingen omstændigheder selv at skille apparatet ad.

- Kontroller at filterholderen er spændt godt fast, før brygningen startes.
- Dette apparat er ikke beregnet til at blive brugt af personer (herunder børn), hvis fysiske, sensoriske eller mentale evner er svækkede eller personer blottet for erfaring eller kendskab, med mindre de er under opsyn eller har modtaget forudgående instruktioner om brugen af apparatet af en person, der er ansvarlig for deres sikkerhed.
- Børn skal være under opsyn for at sikre, at de ikke leger med apparatet.
- Tilbehørsdelene og apparatets aftagelige dele må ikke vaskes i opvaskemaskine.

3. TEKNISKE EGENSKABER

- Pumpe: 15 bar
- Filterholder med system til udstødning af kaffegrums. Kompatibel med malet kaffe og alle typer kapsler, E.S.E. eller smidige.
- Dampfunktion
- Slukker automatisk efter 30 minutter (miljø beskyttelse).
- Aftagelig vandbeholder (rumfang: 1,1 liter)
- Effekt: 1450 W
- Spænding: 220-240 V – 50/60Hz
- Sikkerhedsanordninger mod overopvarmning
- Mål: H. 300 mm, L. 230 mm, D. 280 mm



VIGTIGT!

Brugsspænding: Dette apparat er udelukkende beregnet til at fungere med vekselstrøm 220-240 V.

Type brug: Dette apparat er kun beregnet til BRUG I EN ALMINDELIG HUSHOLDNING.

4. GODE RÅD

- For at få en espresso med en intens aroma anbefaler vi at bruge friskmalet kaffe til espresso, som er specielt velegnet til denne raffinerede type kaffebrygning, samt at bruge kopper som ikke kan rumme mere end 50 ml.
- Opbevar den malede kaffe i køleskabet, på denne måde bevarer den sin aroma længere.
- Fyld ikke filterholderen helt op til kanten, men brug måleskeen (1 skefuld pr. kop).
- Hvis apparatet ikke bruges i over 5 dage, skal vandbeholderen tømmes og skylles.
- Sluk altid for apparatet, før vandbeholderen tages ud for at blive tømt eller fyldt op.
- Sørg for altid at stille apparatet på en plan og stabil overflade.
- Vi anbefaler at varme kopperne op for at opnå en bedre temperatur på kaffen i kopperne.
- For at forlænge apparatets levetid anbefaler vi at bruge Claris Aqua Filter System F088 (ikke medfølgende tilbehør) og afkalke apparatet regelmæssigt.



VIGTIGT!

Før apparatet tages i brug første gang, efter længere tid uden brug og efter afkalkning, skal apparatet rengøres som beskrevet i afsnit 5: « FØRSTE IBRUGTAGNING ».

5. FØRSTE IBRUGTAGNING

Før espressomaskinen tages i brug, skal alle tilbehørsdelene rengøres i sæbevand og tørres af. Anvendes der ikke Claris filter, gå venligst til punktet "Skyldning af apparatet".

CLARIS FILTER OPSTART:

Hvis du bruger et Claris filter, følg fremgangsmåden nedenfor for at fylde den med vand.

- Skru Claris filtret fast i bunden af vandbeholderen.
- Fyld vandbeholderen op med vand og sæt den i igen (**fig.2 et 3**).
- Tænd for apparatet ved at trykke på "On / Off" knappen (**fig.4**).
- Stil vælgeren på positionen med "forvarmning af damp". Når kontrollampen holder op med at blinke, stil vælgeren tilbage på positionen « Stop ».
- Gentag denne fremgangsmåde endnu 2 gange.

Man kan kontrollere, at Claris filtret er fyldt med vand ved at stille en beholder under bryggehovedet, stille vælgeren på positionen "kaffe" og tjekke, om der løber vand ud. Gentag fremgangsmåden ovenfor, hvis det ikke er tilfældet.

SKYLDNING AF APPARATET:

Foretag dernæst en skylning af apparatet. Det gør man således:

- Luk låget op og tag vandbeholderen ud ved at tage fat i håndtaget (**fig.1**).
- Fyld den op med vand (**fig.2**).
- Sæt vandbeholderen i igen og sæt den godt fast for at sikre, at vandet kan passere og luk låget (**fig.3**).
- Tænd for apparatet ved at trykke på knappen « Tænd / Sluk » (**fig.4**).
- Sæt filterholderen (uden kaffe) i apparatet (**fig.7**).
- Stil en tilstrækkelig stor beholder under filterholderen.
- Så snart apparatet har nået den rigtige temperatur, lyser kontrollampen konstant. Drej dernæst funktionsvælgeren hen på position « Kaffe » (**fig.8**) og lad alt vandet i vandbeholderen løbe igennem.
- Afbryd om nødvendigt skyldningen ved at stille funktionsvælgeren på position « Stop » (**fig.9**) for at tømme beholderen og genoptag dernæst skyldningen.
- Tøm beholderen og frigør filterholderen: Tryk på knappen « OPEN » på filterholderen og drej den til venstre (**fig.10**).

6. BRYGNING AF EN ESPRESSO

Denne maskine laver en præinfusion før hver kaffebrygning for at trække alle aromaerne ud af kaffen og give fuld udnyttelse. Pumpen fungerer i 3 sekunder, afbrydes i de 3 efterfølgende sekunder og fortsætter dernæst indtil slutningen af brygningen.

OPVARMNING AF TILBEHØRSDELE

Vi anbefaler at starte med **en opvarmning af tilbehørsdelene** (filterholder og kopper) **uden kaffe** for at opnå det bedste resultat. Det gør man således:

- Fyld vandbeholderen op med vand og start apparatet (**fig.1, 2, 3 et 4**).
- Sæt filterholderen i og stil kopperne under den.

Så snart apparatet har nået den rigtige temperatur, holder kontrollampen op med at blinke.

- Stil funktionsvælgeren på position « Kaffe » (**fig.8**).
- Når kopperne er fyldt med varmt vand, stil funktionsvælgeren tilbage på position « Stop » (**fig.9**).

- Tag kopperne væk.
- Frigør filterholderen: tryk på knappen « OPEN » samtidig med at filterholderen drejes til venstre og tag den dernæst af (**fig.10**).

Bemærk: Når apparatet er varmt, kan man varme espressokopperne på pladen til opvarmning af kopper.

MED MALET KAFFE

Den valgte type maling er afgørende for espressoens styrke og smag.

- Fyld vandbeholderen op med vand og start apparatet (**fig.1, 2, 3 et 4**). Kontrollampen blinker mens apparatet varmer op.
- Brug måleskeen til at komme kaffe i filterholderen: en måleskefuld (fyldt op til kanten) pr. kop (**fig.5**).
- Fjern den overskydende kaffe fra filterholderens kant.

Vigtigt: Pres ikke kaffen i filterholderen sammen. Kaffen sammenpresses automatisk med KTS systemet « Krups Tamping System ».

- Sæt filterholderen i apparatet ved at **dreje den mest muligt** til højre, indtil den er i anslag (**fig.7**).
- Stil en eller to kopper under filterholderen.

Så snart apparatet har nået den rigtige temperatur, lyser kontrollampen konstant.

- Stil funktionsvælgeren på position « Kaffe » (**fig.8**).
- Når den ønskede mængde kaffe er løbet ud, stil funktionsvælgeren tilbage på position « Stop » (**fig.9**).
- Frigør filterholderen: Tryk på knappen « OPEN » samtidig med at filterholderen drejes til venstre og tag den dernæst af (**fig.10**).
- Kast kaffegrumsset bort med udstødningssystemet ved at trykke på « EJECT » knappen, som sidder mellem dyserne, hvor kaffen løber ud (**fig.11**). Skyl filterholderen under rindende vand og tryk samtidigt på « EJECT » knappen for at fjerne alle rester af grums.

Nu kan filterholderen fyldes op igen for at brygge en ny espresso.

MED EN «E.S.E.» KAPSEL

« E.S.E. », som står for « Easy Serving Espresso » (let brygning af espresso), er en indpakket dosis (44 mm i diameter) på 7g af udvalgt, malet kaffe, der er presset sammen mellem to papirfiltre og som er specielt beregnet til at brygge en italiensk « ristretto » (kort) espresso. Dette system tillader en øjeblikkelig, enkel, ren og behagelig brug af maskinen.

- Fyld vandbeholderen op med vand og start apparatet (**fig.1, 2, 3 et 4**). Kontrollampen blinker, mens apparatet varmer op.
- Riv det papir, der rager ud, af og læg E.S.E. kapslen ned i filterholderen med den røde skrift vendt nedad (**fig.6**).

Sørg for at alt papiret befinder sig inde i filterholderen, ellers kan der sive vand eller kaffe ud.

- Hvis kapslen er placeret forkert, vil resultatet i koppen ikke være tilfredsstillende.
- Læg aldrig to kapsler ned i filterholderen.
- Følg herefter trinene fra billede 7 til 10.

MED EN SMIDIG KAPSEL

Maskinen er også kompatibel med smidige kapsler (som regel med en diameter på 60 mm). Da denne type kapsler ikke er specifikt beregnet til espressomaskiner, får man en espresso, der er mindre stærk end med en E.S.E. kapsel.

- Fyld vandbeholderen op med vand og start apparatet (**fig.1, 2, 3 et 4**). Kontrollampen blinker mens apparatet varmer op.
- Læg en smidig kapsel ned i filterholderen. Læg aldrig to kapsler ned i filterholderen. Hvis kapslen er

placeret forkert, vil resultatet i koppen ikke være tilfredsstillende.

- Følg herefter trinene fra billede 7 til 10.

7. DAMPFUNKTION

Dampen bruges til at skumme mælk op (f.eks. for at lave en cappuccino eller en caffè latte) med cappuccino-tilbehøret.

Når pumpen fungerer for at producere damp, udsender den en diskontinuerlig støj.

Efter brug af dampfunktionen køler apparatet automatisk af ved at pumpe koldt vand rundt, som afkøler varmesystemet. Under cyklusser med pumpning bliver den overskydende damp i varmesystemet frigjort sammen med varmt vand i drypbakken. **Frigørelsen af damp og den ledsagende støj er nødvendige for at afkøle apparatet.**

Vigtigt: Under og efter brug af apparatet kan dampdysens dele i metal blive brændende varme.

BRUG AF DAMPDYSEN TIL AT OPSKUMME MÆLK

- Fyld vandbeholderen op med vand og start apparatet (**fig.1, 2, 3 og 4**).
- Stil funktionsvælgeren på position « Opvarmning af damp ». Kontrollampen blinker (**fig.12**).
- Bevæg dampdysen udad på apparatet.
- Hæld 60 til 100 ml letmælk ned i en beholder, der kan rumme omkring en halv liter og som kan føres ind under dampdysen. Både mælken og beholderen skal være kold.
- Vi anbefaler at bruge pasteuriseret mælk eller UHT mælk og at undgå råmælk.
- Før dampdysen ned i mælken, så snart kontrollampen lyser konstant.
- Stil funktionsvælgeren på position « Damp » (**fig.13**).
- For at opnå det bedste resultat skal man holde dampdysen i bunden af beholderen i ca. 25 sekunder for at varme mælken op (dog uden at røre ved beholderens bund). Når opskumningen starter, skal man efterhånden sænke beholderen, således at dampdysen kommer op til overfladen (dog uden at komme op af mælken) (**fig.14**).
- Når mælken er skummet op, stil funktionsvælgeren på position « Stop » (**fig.15**). Derefter køler apparatet automatisk af ved at starte 3 diskontinuerlige pumpecyklusser. Når denne automatiske afkøling er slut, kan man lave en kop espresso.

Vigtigt: For at undgå at cappuccinotilbehørets huller bliver tilstoppede, skal mælkeskummet nå op til den sorte plasticring.

Det er vigtigt at rengøre cappuccino-tilbehøret efter hver brug for at undgå, at mælken tørrer ind inde i den. Det gør man således:

- Før cappuccino-tilbehøret ned i en beholder med vand.
- Stil funktionsvælgeren på position « Opvarmning af damp ».
- Når kontrollampen lyser konstant, stil funktionsvælgeren på position « Damp » (for at fjerne rester af mælk). Lad apparatet fungere i 30 sekunder.
- Stil funktionsvælgeren på position « Stop ».
- Rengør cappuccino-tilbehøret med en fugtig klud.

Se afsnit 8 « Rengøring og vedligeholdelse » for en mere grundig rengøring af cappuccino-tilbehøret.



VIGTIGT!
Dampdysen er stadig varm!

BRUG AF SÆTTET AUTO-CAPPUCCINO KRUPS XS 6000 TIL AT SKUMME MÆLK OP (SÆLGES SEPARAT)

Auto-cappuccino-tilbehøret gør det lettere at tilberede en cappuccino eller en caffè latte. Det består af en speciel dyse med to positioner, en mælkebeholder i rustfrit stål og et rør.

Dette tilbehør kan købes særskilt.

- Saml de forskellige dele. Vælg positionen til cappuccino eller til caffè latte på den specielle dyse.
- Fyld beholderen med mælk og stil en kop eller et glas under den specielle auto-cappuccino dyse.
- Stil funktionsvælgeren på position « Opvarmning af damp ». Når kontrollampen lyser konstant, stil funktionsvælgeren på position « Damp ».
- Når mælken er skummet op, stil funktionsvælgeren på position « Stop ». Derefter køler apparatet automatisk af ved at starte 3 diskontinuerlige pumpecykler. Når denne automatiske afkøling er slut, kan man lave en kop espresso.

For at undgå at mælken tørrer ind i auto-cappuccino-tilbehøret anbefaler vi kraftigt at:

- hælde varmt vand ned i beholderen og sætte de forskellige komponenter på igen,
- starte en dampcyklus,
- rengøre alle komponenterne med en fugtig klud.

8. RENGØRING OG VEDLIGEHOLDELSE

- Vask ikke tilbehørsdelene til espressomaskinen i opvaskemaskine.

AF APPARATET

- Tag stikket ud af stikkontakten før rengøring og lad apparatet køle af.
- Rengør af og til apparatet udvendigt med en fugtig klud. Efter brug skal vandbeholderen tømmes.
- Skyl regelmæssigt vandbeholderen indvendigt.
- Når der har sat sig et fint, hvidt lag i vandbeholderen, skal man foretage en afkalkning (jf. afsnit 9 « AFKALKNING »).

AF DRYPBAKKEN

Denne skal tømmes efter hver brug af apparatet. Løft den lidt op og tag den ud af apparatet.

Hvis man har lavet flere espressoer i træk, skal man tømme drypbakken af og til (efter omkring 7 til 8 espressoer) (**fig.19 og 20**). Det er normalt, at der kommer vand i drypbakken og ikke et tegn på utæthed.

Rengør om nødvendigt drypbakken og risten med vand og lidt mildt opvaskemiddel, skyl og tør dem af. Sørg for at delene sættes rigtigt på igen.

AF BRYGGEHOVEDET OG FILTERHOLDEREN

- Disse skal rengøres efter hver brug. Man skal blot tørre bryggehovedet af med en fugtig klud (**fig.21**) og rengøre filterholderen med klart vand og lidt mildt opvaskemiddel.
- Brug ikke rengøringsprodukter, som indeholder sprit eller opløsningsmidler.
- Tryk flere gange på « EJECT » knappen under skylning for at opnå det bedste resultat. Vi anbefaler at ryste filterholderen godt for at fjerne alt vandet.
- Skyl efter og tør af.
- Når espressomaskinen ikke bruges, må filterholderen ikke sidde i apparatet for at undgå, at pakningen bliver slidt.

For en mere grundig rengøring kan filterholderen afmonteres fuldstændig:

- Man kan fjerne delen i sort plastic, hvor kaffeudløbene og « EJECT » knappen sidder: Drej den til

venstre og træk godt i den (**fig.22**).

- Rengør de forskellige elementer med klart vand og lidt mildt opvaskemiddel.
- Skyl efter og tør af.
- Sæt delen i sort plastic ind i metaldelen igen, drej den til højre, indtil de to pile på de to dele er ud for hinanden.
- Såfremt bryggehovedet er meget tilstoppet, løsnes det ved hjælp af en skruetrækker. Rengør bryggehovedet og monter det igen ved at presse det godt ned (**fig. 23**).

AF CAPPUCCINO-TILBEHØRET

- Før rengøring skal den clipses af dysen ved at trække den sorte ring nedad (**fig.16**).
- Dette tilbehør består af 3 dele: det indvendige rør, det udvendige rør og en beskyttelse i rustfrit stål.
- Tilbehøret skal afmonteres helt for at foretage en god rengøring.
- Cappuccino-tilbehørets yderste ende skal skrues af for at man kan tage det indvendige rør ud.
- Dernæst kan man tage beskyttelsen i rustfrit stål af.
- Rengør de 3 dele med klart vand og lidt mildt opvaskemiddel (**fig.17**). Skyl efter og tør af.
- Når cappuccino-tilbehøret er rensat, monteret og spændt korrekt fast, skal det sættes på dysen igen og man skal samtidigt sørge for at holde ringen i sort plastic bevægeligt nedad.
- Dernæst skal man presse opad i en cirkelbevægelse for at koble cappuccino-tilbehøret korrekt på. Clips derefter delen i sort plastic på ved at bevæge den opad (**fig.18**).

9. AFKALKNING

Garantien dækker ikke apparater, der ikke fungerer, fordi der ikke er blevet foretaget en regelmæssig afkalkning.

Afkalk regelmæssigt espressomaskinen med hvid eddike eller en pose citronsyre eller sulfaminsyre, som kan fås i handelen.

Vi anbefaler at bruge **Krups afkalkningstilbehøret, varenummer F054**, som kan købes i autoriserede Krups serviceværksteder. Ud over to poser afkalkningsmiddel omfatter dette tilbehør en strimmel til at teste vandets hårdhed for at evaluere, hvor hyppigt apparatet skal afkalkes under normal brug. Tilkalkningen afhænger af vandets hårdhed men også af, hvor ofte apparatet bruges. Afkalkningens hyppighed i henhold til tilbehøret F054 er derfor vejledende. Man kan dog bruge følgende skema som udgangspunkt:

AFKALKNINGENS HYPPIGHED			
Gennemsnitligt antal kopper kaffe per uge	Blødt vand (<19°th)	Hårdt vand (19-30°th)	Meget hårdt vand (>30°th)
Under 7	1 gang om året	Hver 8. måned	Hver 6. måned
Fra 7 til 20	Hver 4. måned	Hver 3. måned	Hver 2. måned
Over 20	Hver 3. måned	Hver 2. måned	Hver måned

I tilfælde af tvivl anbefales det at afkalke apparatet hver måned.

AFKALKNING AF DAMPKREDSLØBET OG KAFFEKREDSLØBET

- Tøm vandbeholderen og sæt den i igen.
- Hvis du bruger filterpatronen fra Krups Aqua Filter System F088, skal den tages ud under afkalkningen.
- Fyld vandbeholderen med en blanding bestående af tre dele vand til en del hvid eddike eller en

blanding bestående af en halv liter vand og en pose citronsyre eller sulfaminsyre, som kan fås i handelen.

- Sæt filterholderen (uden kaffe) i apparatet og bloker den ved at dreje til højre indtil anslag.
- Stil en beholder under dampdysen.
- Tryk på « Tænd / Sluk » knappen.
- Stil straks herefter funktionsvælgeren på position « Damp » (uden at standse på position « Opvarmning af damp »).
- Lad blandingen løbe ud af dysen, indtil der kommer damp.
- Stil funktionsvælgeren tilbage på position « Stop ».
- Stil en tilstrækkelig stor beholder under filterholderen.
- Når kontrollampen lyser konstant, stil funktionsvælgeren på position « Kaffe » og lad halvdelen af blandingen løbe ud.
- Stands apparatet med « Tænd / Sluk » knappen og lad funktionsvælgeren stå på position « Kaffe ».
- Tænd for apparatet igen efter 15 minutter.
- Lad resten af vandet løbe igennem.
- Stil funktionsvælgeren tilbage på position « Stop ».

SKYLNING



VIGTIGT!

Efter afkalkning skal man skylle apparatet 2-3 gange med klart vand (uden kaffe) som beskrevet i afsnit 5 « Første ibrugtagning ».

Glem ikke at skylle dampdysen på følgende måde:

- Stil en beholder under dampdysen.
- Tryk på « Tænd / Sluk » knappen.
- Stil straks herefter funktionsvælgeren på position « Damp » (uden at standse på position « Opvarmning af damp »).
- Lad blandingen løbe ud af dysen, indtil der kommer damp.
- Stil funktionsvælgeren tilbage på position « Stop ».

Nu er apparatet afkalket og klar til brug igen.

10. GARANTI

- Apparatet er dækket af en garanti, men garantien bortfalder i tilfælde af en forkert tilslutning, eller en håndtering eller en brug som ikke er i overensstemmelse med denne brugsanvisning.
- Dette apparat er udelukkende beregnet til brug i en almindelig husholdning, garantien bortfalder i tilfælde af enhver anden brug.
- Garantien dækker ikke reparation på grund af manglende afkalkning.
- Kontakt din forhandler eller et autoriseret serviceværksted vedrørende kundeservice eller reservedele.

11. PROBLEMER, MULIGE ÅRSAGER OG UDBEDRENDE HANDLINGER

Problemer	Mulige årsager	Løsninger
Espressoen er ikke varm nok.	Kopperne og filterholderen er kolde.	Varm tilbehørsdelene op: kopper og filterholder (jf. afsnit 6).
Filterholderen er blokeret.	Du har glemt at frigøre filterholderen.	Tryk på knappen « OPEN » og drej samtidigt filterholderen til venstre.
Kaffegrumsset er tørt efter vandet er løbet igennem.	Filterholderen er ikke strammet godt nok til.	Stram filterholderen mere til ved at dreje den mest muligt til højre indtil anslag.
Espressoen løber for langsomt ud.	Filterholderen er strammet for hårdt til.	Stram ikke så hårdt til.
	Malingen af kaffen er for fin, for fedtet eller for melet.	Vælg en lidt grovere maling.
	Filterholderen er snavset. Risten ved vandets gennemløb er snavset.	Rengør filterholderen (jf. afsnit 8). Lad apparatet køle af og rengør bryggehovedet med en fugtig klud (fig.21).
Vandet løber ikke igennem.	Der er ikke vand i vandbeholderen.	Fyld vandbeholderen op.
	Vandbeholderen er ikke sat rigtigt i.	Tryk vandbeholderen godt ned.
	Filtret er tilstoppet, malingen er for fin. Apparatet er tilkalket.	Rengør filterholderen (jf. afsnit 8) og prøv en mindre fin maling af bønnerne. Jf. afsnit 9.
Der løber vand ud af filterholderen efter brygning af en espresso.	Funktionsvælgeren er ikke blevet stillet på position « Stop ».	Sluk for apparatet ved at stille funktionsvælgeren på position « Stop » (fig.9).
	Der dannes kalk for hurtigt, fordi vandet er meget hårdt.	Afkalk apparat som forklaret i brugsanvisningen (jf. afsnit 9).
Der er kaffegrums i koppen.	Filterholderen er snavset.	Rengør filterholderen med varmt vand. Tryk på « EJECT » knappen for at fjerne eventuelle rester af kaffegrums. Ryst den for at fjerne vandet.
	Malingen er for fin.	Brug en lidt grovere maling.
Vandbeholderen er utæt, når man flytter den.	Ventilen i bunden af vandbeholderen er snavset eller beskadiget.	Vask vandbeholderen og bevæg ventilen på bunden af vandbeholderen med en finger.
	Ventilen er blokeret af kalk.	Afkalk apparatet (jf. afsnit 9).
Der løber vand ud under apparatet.	Der er en intern utæthed.	Kontroller at vandbeholderen sidder korrekt. Brug ikke apparatet, hvis fejlen vedvarer, men kontakt et autoriseret serviceværksted.

Problemer	Mulige årsager	Løsninger
Man hører en knirken i filterholderen.	Det er et normalt fænomen: sikkerhedsblokering af filterholderen.	
Pumpen støjer unormalt meget.	Der er ikke vand i vandbeholderen.	Stands apparatet, fyld vand i vandbeholderen og start apparatet igen.
	Vandbeholderen er ikke sat rigtigt i.	Tryk vandbeholderen godt ned.
Kopperne fyldes ikke lige meget op.	Filterholderen er snavset.	Jf. afsnit 8.
Espressoen siver ud på filterholderens sider.	Filterholderen er ikke sat rigtigt i.	Sæt filterholderen i og bloker den (drej den mest muligt til højre indtil anslag).
	Der sidder kaffe på filterholderens kant.	Fjern den overskydende kaffe.
	Kapslen er ikke lagt rigtigt ned i filterholderen.	Sørg for at alt papiret er inde i filterholderen.
Espressoen smager ikke godt.	Maskinen er ikke blevet skyllet korrekt efter afkalkning.	Skyl maskinen som forklaret i brugsanvisningen (jf. afsnit 9).
Apparatet fungerer ikke.	Pumpen er løbet tør, fordi der mangler vand.	Fyld vandbeholderen op og spæd pumpen igen (jf. afsnit 5). Undgå at vandbeholderen bliver helt tømt.
	Den aftagelige vandbeholder er sat forkert i.	Sæt vandbeholderen i og tryk den godt ned.
Dampdysen skummer ikke mælken op.	Dampdysen er tilstoppet eller kalket til.	Afkalk dampdysen (jf. afsnit 9) eller rens den med en nål.
	Det indre rør i cappuccinotilbehøret er ikke blevet skruet godt fast.	Skrud det godt fast (ved f.eks. at bruge en mønt).
	Mælken er for varm.	Brug kold mælk.
	Beholderens form er ikke velegnet.	Brug en lille kande.
	Der bruges skummet mælk.	Man skal helst bruge sødmælk eller letmælk.

12. BORTSKAFFELSE AF ET ELEKTRISK ELLER ELEKTRONISK PRODUKT



Vi skal alle være med til at beskytte miljøet!

- ① Apparatet indeholder mange materialer, der kan genbruges eller genvindes.
- ➔ Bring det til en genbrugsstation eller et autoriseret serviceværksted, når det ikke skal bruges mere.

Takk for at du har kjøpt et produkt fra Krups. Maskinen er utstyrt med en filterholder som inneholder tre eksklusive systemer:

- Et system presser malt kaffe ved økende trykk når filterholderen settes på plass (KTS-systemet "Krups Tamping System")
- Et annet system tømmer ut kaffegruten
- Det siste systemet bruker E.S.E.-puter (Easy Serving Espresso) eller myke puter.

Videre kan den demonteres, noe som gjør den lett å rense ofte og dermed lett å holde i god stand. Av sikkerhetsgrunner er filterholderen utstyrt med et låsesystem slik at den sitter fast når trykket øker.

1. BESKRIVELSE

- | | |
|---|--|
| <p>a Lokk til tanken</p> <p>b Avtakbar vanntank</p> <p>c Doseringsskje</p> <p>d Koppvarmer</p> <p>e Av/på-knapp med lysindikator</p> <p>f Valgbryter</p> <p>f1. Kaffe ☐</p> <p>f2. Av ○</p> <p>f3. Forvarming damp ∩∩</p> <p>f4. Damp ☞</p> | <p>g Perkolasjonshode</p> <p>h Filterholder med system for uttømming av grut eller pute, og økende trykk på kaffen: KTS-system "Krups Tamping System". Kan brukes med malt kaffe (1 eller 2 kopper) og E.S.E.-puter eller myke kaffeputer</p> <p>i Rist på dryppskuff</p> <p>j Dryppskuff med nivåindikator</p> <p>k Retningsjusterbar dampdyse</p> <p>l Cappuccino-tilbehør</p> |
|---|--|

2. SIKKERHETSINSTRUKSJONER

- Les denne bruksanvisningen nøye før espressomaskinen brukes.
- Dette apparatet er beregnet til bruk i hjemmet og lignende steder, f.eks.:
 - i kjøkkenkroker forbeholdt personalet i butikker, kontorer og andre arbeidsplasser,
 - på gårder,
 - for kundene på hotell, motell og andre overnattings-steder,
 - i rommene på bed & breakfast.
- Apparatet skal kun tilkobles en stikkontakt med jordvern. Kontroller at spenningen angitt på apparatets merkeskilt stemmer overens med strømmen i ditt elektriske anlegg.
- Sett ikke espressomaskinen på en varm overflate (f.eks. kokeplate) eller i nærheten av en flamme.
- Fjern ikke filterholderen som inneholder gruten mens vannet renner gjennom den fordi apparatet da er under trykk.
- Bruk ikke apparatet hvis dryppskuffen og -risten ikke er satt på plass.
- Koble fra støpselet hvis det oppstår problemer når kaffen renner ut og før du rengjør maskinen.
- Koble ikke fra apparatet ved å dra i ledningen og legg ikke ledningen på en skarp kant eller på kanten av et møbel.
- Unngå at ledningen eller hendene dine kommer borti maskinens varme deler (koppvarmer, filterholder, dampdyse).
- Dypp aldri maskinen ned i vann.
- Hold barn på avstand og la ikke ledningen henge ned.
- Følg instruksjonene for avkalking som står i bruksanvisningen.
- Ikke slå på maskinen dersom den er skadet eller dersom ledningen er i dårlig stand.

- Hvis ledningen eller andre elementer skulle bli skadet, skal det, for å unngå fare, kun brukes et servicesenter godkjent for Krups til å skifte dem ut. Du skal uansett ikke åpne maskinen.
- Sjekk at filterholderen sitter godt fast før kaffen renner gjennom.
- Dette apparatet er ikke ment for personer (inkl. barn) med nedsatte fysiske, sensoriske eller psykiske evner, eller uerfarne personer, med mindre de får tilsyn eller forhåndsinstruksjoner om anvendelsen av apparatet fra en person med ansvar for deres sikkerhet.
- Barn skal holdes under tilsyn for å sikre at de ikke bruker apparatet til lek.
- Tilbehøret og maskinens demonterbare deler kan ikke vaskes i oppvaskmaskinen.

3. TEKNISKE EGENSKAPER

- Pumpe: 15 bar
- Filterholder med system for uttømming av grut. Kan brukes med malt kaffe og alle typer puter, E.S.E. eller myke
- Dampfunksjon
- Maskinen slår seg automatisk av etter 30 minutt (miljøvern).
- Avtakbar tank (volum: 1,1 liter)
- Effekt: 1450 W
- Spenning: 220-240 V – 50/60Hz
- Sikkerhetssystem mot overoppheting
- Mål: H. 300 mm, B. 230 mm, D. 280 mm



VIKTIG!

Nettspenning: Dette apparatet er laget for kun å fungere på 220-240 V vekselstrøm.
Bruksområde: Dette apparatet skal KUN BRUKES I HJEMMET.

4. RÅD

- For å lage en espresso med intens aroma anbefaler vi at du bruker nymalt spesialkaffe for espresso som passer til denne raffinerte kaffetypen, og kopper som ikke rommer mer enn 50 ml.
- Oppbevar den malte kaffen i kjøleskapet. Slik bevarer den sin aroma lenger.
- Ikke fyll filterholderen opp til kanten, men bruk måleskjeen (1 skje per kopp).
- Tøm og skyll vanntanken dersom maskinen ikke brukes i over 5 dager.
- Pass alltid på å slå av maskinen før du tar av tanken for å fylle eller tømme den.
- Pass alltid på å sette apparatet på en jevn og stabil overflate.
- Vi anbefaler å forvarme kaffekoppene på varmeplaten slik at kaffen holder seg lengre varm i koppen.
- For å forlenge maskinens levetid anbefaler vi å bruke filterpatronen Claris Aqua Filter System F088 (ekstra tilbehør, leveres ikke med maskinen) og foreta avkalking regelmessig.



VIKTIG!

Før første gangs bruk, etter lange perioder med stillstand eller etter avkalking, skal maskinen rengjøres som beskrevet i avsnitt 5: "FØR BRUK".

5. FØR BRUK

Før du bruker espressomaskinen, må alle tilbehørdelene vaskes i såpevann og tørkes. Hvis du ikke bruker et Claris filter, gå direkte til punktet "SKYLLING AV MASKINEN"

BRUK AV CLARIS VANNFILTER:

Hvis du bruker en Claris filterpatron, må du følge fremgangsmåten nedenfor for å fylle den med vann.

- Skru Claris filter i bunnen av vanntanken.
- Fyll vanntanken med vann og sett den tilbake (**fig. 2 og 3**).
- Slå på apparatet ved å trykke på "av/på"-knappen (**fig.4**).
- Vri bryteren til posisjon "forvarming damp". Når lyser slutter å blinke, må du vri bryteren tilbake til "av".
- Gjenta denne prosedyren 2 ganger.

For å forsikre deg om at Claris patron er full av vann setter du en beholder under traktehodet, vrir bryteren til posisjon "kaffe" og ser om litt vann renner gjennom. Hvis ikke, gjenta prosedyren ovenfor.

SKYLLING AV MASKINEN:

Deretter skyller du maskinen. Fremgangsmåte:

- Åpne lokket og ta ut tanken ved hjelp av håndtaket (**fig.1**).
- Fyll den med vann (**fig.2**).
- Sett tanken tilbake og sjekk at den sitter godt på plass slik at vannet kan renne gjennom. Lukk lokket (**fig.3**).
- Slå på apparatet ved å trykke på av/på-knappen (**fig.4**).
- Sett filterholderen (uten malt kaffe) i maskinen (**fig.7**).
- Sett en beholder med et tilstrekkelig stort volum under filterholderen.
- Så snart riktig temperatur er nådd, lyser indikatoren vedvarende. Vri bryteren til "kaffe" (**fig.8**) og la vannet i tanken renne ut.
- Om nødvendig kan du avslutte prosessen ved å vri bryteren til "av" (**fig.9**) for å tømme beholderen. Deretter kan du starte opp igjen.
- Tøm beholderen og lås opp filterholderen: Trykk på knappen "OPEN" på filterholderen og vri til venstre (**fig.10**).

6. TILBEREDE EN ESPRESSO

Denne maskinen foretar en forhåndstrakting før selve espressoen lages. Dette gjøres for å trekke ut alle aromaene i kaffen og levere en optimal espresso. Pumpen fungerer i 3 sekund og stanser i de 3 neste sekundene. Deretter fortsetter den syklusen inntil kaffen er ferdig traktet.

FORVARMING AV TILBEHØRSDELENE

For å oppnå et best mulig resultat anbefaler vi å **forvarme tilbehørsdelene** (filterholder og kopper) **uten kaffe**. Fremgangsmåte:

- Fyll vanntanken og slå på maskinen (**fig.1, 2, 3 og 4**).
- Sett filterholderen på plass og sett koppene under den.

Så snart maskinen når riktig temperatur, slutter lyset å blinke.

- Vri bryteren til posisjon "kaffe" (**fig.8**).
- Når koppene er fylt med varmt vann må du vri bryteren til "av" (**fig.9**).
- Fjern koppene.

- Lås opp filterholderen: Trykk på knappen "OPEN" ved å vri filterholderen til venstre og ta den ut av maskinen (fig.10).

Merknad: Når maskinen er varm, kan espressokoppene forvarmes på koppvarmeren.

MED MALT KAFFE

Typen malt kaffe du velger, avgjør smaken og styrken på din espresso.

- Fyll vanntanken og slå på maskinen (fig. 1, 2, 3 og 4). Mens maskinen forvarmes, blinker lyset.
- Tilsett malt kaffe i filterholderen med måleskjeen: En måleskje (strøket) per kopp (fig.5).
- Fjern overskytende kaffepulver rundt filterholderen.

Viktig: Ikke press kaffen i filterholderen. Kaffen presses automatisk med KTS-systemet "Krupps Tamping System".

- Sett filterholderen i maskinen ved å vri maksimalt mot høyre inntil den låser seg (fig. 7).
- Sett en eller to kopper under filterholderen.

Så snart maskinen når riktig temperatur, lyser lysindikatoren vedvarende.

- Vri bryteren til posisjon "kaffe" (fig.8).
- Når du har oppnådd ønsket mengde kaffe, vrir du bryteren tilbake til "av" (fig.9).
- Lås opp filterholderen: Trykk på knappen "OPEN" ved å vri filterholderen til venstre og ta den ut av maskinen (fig.10).
- Kast gruten via utkastsystemet ved å trykke på knappen "EJECT" som ligger mellom de to dysene for kaffeuttaket (fig.11). Vask filterholderen i rennende vann og trykk på knappen "EJECT" for å fjerne grutrester.

Filterholderen kan fylles opp på nytt for å trakte nye espressoer.

MED EN ESPRESSOPUTE AV TYPEN "E.S.E"

"E.S.E." betyr Easy Serving Espresso (enkel tilberedning av espresso). Dette er en innkapslet dose (44 mm i diameter) med 7 g utvalgt, malt kaffe presset mellom to papirfiltre, laget spesielt for tilberedningen av "ristretto"-espresso (sterk) på italiensk vis.

Med dette systemet kan du bruke din maskin på en enkel, ren og behagelig måte – med én gang.

- Fyll vanntanken og slå på maskinen (fig.1, 2, 3 og 4). Mens maskinen forvarmes, blinker lyset.
- Riv av papiret som stikker ut av puten. Sett E.S.E.-puten i filterholderen med den røde skriften vendt nedover (fig.6).

Sørg for at alt papiret er innenfor filterholderen, ellers kan det lekke.

- Hvis puten ikke er plassert riktig, blir kaffen i koppen ikke av tilfredsstillende kvalitet.
- Bruk aldri to puter sammen.
- Følg så instruksjonene på bilde 7 til 11.

MED MYKE KAFFEPUTER

Maskinen er også kompatibel med myke kaffeputer (vanligvis 60 mm i diameter) Ettersom denne typen porsjoner ikke er spesielt laget for espressomaskiner får du en mindre kraftig espresso enn med en E.S.E -pute.

- Fyll vanntanken og slå på maskinen (fig.1, 2, 3 og 4). Mens maskinen forvarmes, blinker lyset.
- Sett en kaffepute i filterholderen. Bruk aldri to puter sammen. Hvis puten ikke er plassert riktig, blir kaffen i koppen ikke av tilfredsstillende kvalitet.
- Følg så instruksjonene på bilde 7 til 11.

7. DAMPFUNKSJON

Dampen får melk til å skumme (for å lage f.eks. en cappuccino eller caffè latte) ved å bruke cappuccino-tilbehøret.

Pumpen lager en lyd med jevne mellom for å produsere damp.

Etter at dampfunksjonen har blitt brukt, avkjøles maskinen automatisk ved å pumpe kaldt vann som avkjøler varmesystemet. I løpet av pumpesyklusene frigjøres den overskytende dampen i varmesystemet med det varme vannet og renner ned i dryppskuffen. **Utviklingen av damp og lyden av dampen er nødvendige for å avkjøle maskinen.**

Merk: Mens maskinen blir brukt og rett etter bruk, kan dampdysens metalldeleer bli brennhete.

BRUKE DAMPDYSEN FOR Å LAGE MELKESKUM

- Fyll vanntanken og slå på maskinen (**fig.1, 2, 3 og 4**).
- Vri bryteren til posisjon "forvarming damp". Lyset blinker (**fig.12**).
- Flytt dampdysen mot utsiden av maskinen.
- Hell 60-100 ml lettmelk i en smal beholder på ca. ½ liter som får plass under dampdysen. Melken og beholderen må være kalde.
- Vi anbefaler å bruke pasteurisert melk og unngå rå melk.
- Så snart lyset lyser vedvarende, stikker du dampdysen i melken.
- Vri bryteren til posisjon "damp" (**fig.13**).
- For å oppnå et godt resultat bør du holde dysen i bunnen av beholderen i 25 sekunder mens melken varmes opp (ikke støtt dysen mot bunnen av beholderen). Når skummet har begynt å forme seg, må du senke beholderen gradvis slik at dysen kommer opp til overflaten (den må aldri komme ut av melken) (**fig.14**).
- Når melken har blitt til skum, vrir du bryteren til "av" (**fig.15**). Da avkjøles maskinen automatisk og starter 3 pumpesykluser med avbrekk. Når denne automatiske funksjonen er ferdig, kan du lage en kaffe.

Viktig: For å unngå at hullene i cappuccino-tilbehøret tettes til må melkeskummet ikke nå opp til den svarte plastringen.

Det er viktig å rengjøre cappuccino-tilbehøret etter hver bruk for å unngå at melk tørker på innsiden. Fremgangsmåte:

- Sett cappuccino-tilbehøret i en beholder med vann.
- Vri bryteren til posisjon "forvarming damp".
- Når lyset lyser vedvarende, må du vri bryteren til "damp" (for å fjerne resten av melken). La maskinen gå i 30 sekunder.
- Vri bryteren til posisjon "av".
- Rengjør cappuccino-tilbehøret med en fuktig klut.

Se avsnitt 8 "Rengjøring og vedlikehold" for en grundig rengjøring av cappuccino-tilbehøret.



FORSIKTIG!
Dampdysen er fortsatt varm!

BRUKE SETTET AUTO-CAPPUCCINO KRUPS XS 6000 FOR Å LAGE MELKESKUM (SELGES SEPARAT)

Tilbehøret auto-cappuccino gjør det enklere å lage cappuccino og caffè latte. Tilbehøret består av en spesialdysse med to posisjoner, en melkemugge i rustfritt stål og et rør.

Dette tilbehøret selges separat.

- Sett sammen de forskjellige delene. Velg posisjonen for cappuccino eller caffè latte på spesialdysen.

- Fyll muggen med melk og sett en kopp eller et glass under spesialdysen auto-cappuccino.
- Vri bryteren til posisjon "forvarming damp". Når lyset lyser vedvarende, må du vri bryteren til "damp".
- Når melken har blitt til skum, vrir du bryteren til "av". Da avkjøles maskinen automatisk og starter 3 pumpecykluser med avbrekk. Når denne automatiske funksjonen er ferdig, kan du lage en kaffe.

For å unngå at melken tørker på auto-cappuccino-tilbehøret anbefaler vi på det sterkeste å:

- helle rent vann i muggen og sette de forskjellige delene tilbake på plass
- starte en dampsyklus
- rengjøre alle delene med en fuktig klut.

8. RENGJØRING OG VEDLIKEHOLD

- Ikke vask tilbehørsdelene til espressomaskinen i oppvaskmaskinen.

RENGJØRING AV MASKINEN

- Ta ut kontakten før du rengjør apparatet og lar det avkjøles.
- Rengjør av og til apparatet utvendig med en fuktig svamp. Etter bruk må vanntanken tømmes.
- Skyll regelmessig tanken innvendig.
- Når du ser et tynt, hvitt lag i tanken, bør du foreta en avkalking (jf. avsnitt 9 "AVKALKING").

RENGJØRING AV DRYPPSKUFFEN

Tøm skuffen etter hver gang du bruker maskinen. Løft skuffen litt opp og ta den ut av apparatet. Hvis du lager flere espressoer etter hverandre, bør du av og til tømme skuffen (etter ca. 7-8 espressoer) (**fig.19 og 20**). Det er normalt at det er vann i dryppskuffen og det er ikke tegn på at maskinen lekker. Rengjør om nødvendig dryppskuffen og risten med vann og et mildt oppvaskmiddel, skyll og tørk. Pass på at delene plasseres på riktig plass når du monterer dem.

RENGJØRING AV PERKOLASJONSHODET OG FILTERHOLDEREN

- De skal rengjøres etter hver bruk. Tørk av perkolasjonshodet med en fuktig klut (**fig.21**) og rengjør filterholderen med rent vann og et mildt oppvaskmiddel.
- Ikke bruk rengjøringsmidler som inneholder alkohol eller oppløsningsmidler.
- For å oppnå bedre resultater kan du trykke på "EJECT" flere ganger mens du skyller. Vi anbefaler å riste filterholderen hardt for å få ut mest mulig vann.
- Skyll og tørk.
- Når du ikke bruker espressomaskinen, bør du ikke la filterholderen sitte i maskinen. Slik unngår du at pakningen slites.

Filterholderen må demonteres fullstendig for å rengjøres helt.

- Du kan ta ut den svarte plastdelen der kaffeuttakene og EJECT-knappen befinner seg. Vri den til venstre og dra hardt (**fig.22**).
- Rengjør de forskjellige delene med rent vann og et mildt oppvaskmiddel.
- Skyll og tørk.
- Sett tilbake den svarte plastdelen i metaldelen, vri den til høyre inntil de to pilene på delene står overfor hverandre.
- Hvis perkolasjonshodet er tett må du skru av filterholderen ved hjelp av et skrujern. Rens det, og sett det på plass igjen ved å presse hardt ned (**fig.23**).

RENGJØRING AV CAPPUCCINO-TILBEHØRET

- Løsne cappuccino-tilbehøret fra dysen ved å skyve den svarte ringen nedover (**fig.16**).
- Dette tilbehøret består av 3 deler: et innvendig rør, et utvendig rør og en beskyttelse i rustfritt stål.
- Dette tilbehøret må demonteres fullstendig for å rengjøres godt.
- Skru løs enden på cappuccino-tilbehøret for å ta ut det innvendige røret.
- Så kan du ta ut beskyttelsen i rustfritt stål.
- Rengjør disse 3 delene med rent vann og et mildt oppvaskmiddel (**fig.17**). Skyll og tørk.
- Når cappuccino-tilbehøret er rengjort, oppmontert og skrudd ordentlig på plass, setter du det på dysen. Sørg for at den bevegelige, svarte plastringen holdes nedover.
- Trykk og vri oppover samtidig for å finne det riktige hakket for cappuccino-tilbehøret. Sett deretter på plass den svarte plastdelen ved å trekke den oppover (**fig.18**).

9. AVKALKING

Garantien dekker ikke maskiner som er i ustand fordi de ikke har blitt avkalket regelmessig.

Avkalk regelmessig espressomaskinen med hvit eddik eller en pose sitronsyre eller sulfatsyre fra daglighandelen.

Vi anbefaler avkalkingsmiddelet fra Krups, referanse F054, som kan fås hos servicesentrene som er godkjent for Krups. Dette tilbehøret inneholder, i tillegg til to doser avkalkingsmiddel, et testbånd for vannets hardhet for å fastslå hvor ofte du bør avkalke apparatet ved vanlig bruk. Mengden kalkbelegg avhenger av vannets hardhet, men også hvor ofte du bruker maskinen. Avkalkingshyppigheten angitt av tilbehøret F054 er derfor bare til informasjon. Du kan imidlertid se på tabellen nedenfor:

AVKALKINGSHYPPIGHET			
Gj.snittlig antall kaffe per uke	Mykt vann (hardhetsgrad <19 °)	Kalkholdig vann (hardhetsgrad 19 – 30 °)	Meget kalkholdig vann (hardhetsgrad >30 °)
Under 7	1 gang i året	Hver 8. måned	Hver 6. måned
Fra 7 til 20	Hver 4. måned	Hver 3. måned	Hver 2. måned
Over 20	Hver 3. måned	Hver 2. måned	Hver måned

Ved tvil anbefales det å avkalke en gang i måneden.

AVKALKING AV DAMP- OG KAFFEKRETSEN

- Tøm tanken og sett den tilbake på plass.
- Hvis du bruker filterpatronen Krups Aqua Filter System F088, må du ta den ut før avkalkingen.
- Fyll tanken med en blanding av tre deler vann og én del hvit eddik eller en blanding av ½ liter vann og én pose sitron- eller sulfatsyre fra daglighandelen.
- Sett filterholderen (uten kaffe) i maskinen og lås den ved å vri mot høyre inntil den låser seg.
- Sett en beholder under dampdysen.
- Trykk på av/på-knappen.
- Sett straks bryteren på "damp" (uten å stoppe på posisjonen "forvarme damp").
- La blandingen renne gjennom dysen inntil det kommer damp.
- Sett bryteren på posisjonen "av".
- Sett en beholder med et tilstrekkelig stort volum under filterholderen.

- Når lyset lyser vedvarende, vrir du bryteren på posisjonen "kaffe" og lar halvparten av blandingen renne ut.
- Slå av maskinen med av/på-knappen mens bryteren fortsatt står på "kaffe".
- Slå på maskinen igjen etter 15 minutter.
- La resten av vannet fra tanken renne gjennom.
- Vri bryteren til posisjonen "av".

SKYLLING



VIKTIG!

Etter avkalkingen bør du skylle 2-3 ganger med rent vann (uten kaffe) som beskrevet i avsnitt 5 "Før bruk".

Ikke glem å skylle dampdysen og følg instruksjonene nedenfor:

- Sett en beholder under dampdysen.
- Trykk på av/på-knappen.
- Vri straks bryteren til "damp" (uten å stoppe på posisjonen "forvarme damp").
- La vannet renne gjennom dysen inntil det kommer damp.
- Sett bryteren på posisjonen "av".

Maskinen er nå avkalket og klar til bruk igjen.

10. GARANTI

- Maskinen er dekket av en garanti, men ved koblings-, bruksfeil eller bruk til annet enn det som er beskrevet i bruksanvisningen, faller garantien bort.
- Dette apparatet er laget kun for bruk i hjemmet, enhver annen bruk opphever garantien.
- Ingen reparasjon som skyldes kalkbelegg, vil dekkes av garantien.
- Henvend deg til din forhandler eller et godkjent servicesenter for ethvert problem etter kjøpet.

11. PROBLEMER, SANNSYNLIGE ÅRSAKER OG TILTAK

Problemer	Mulige årsaker	Løsninger
Espressoen er ikke tilstrekkelig varm.	Koppene og filterholderen er kalde.	Forvarm koppene og filterholderen (se avsnitt 6).
Filterholderen er blokkert.	Du har glemt å låse opp filterholderen.	Trykk på knappen "OPEN" samtidig som du vri filterholderen til venstre.
Gruten er ikke tørr etter at vannet har rent gjennom.	Du har ikke festet filterholderen riktig.	Stram til filterholderen ved å vri maksimalt mot høyre inntil den låser seg.
Espressoen renner for langsomt.	Du har strammet filterholderen for mye.	Løsne den opp litt.
	Den malte kaffen er for finmalt, for fet eller for melete.	Velg en litt grovere kaffetype.
	Filterholderen er skitten.	Rengjør filterholderen (se avsnitt 8).
	Risten det varme vannet renner gjennom, er skitten.	Rengjør perkolasjonshodet med en fuktig klut når maskinen har avkjølt seg (fig.21).
Vannet renner ikke.	Det er ikke vann i vanntanken.	Fyll opp vanntanken.
	Vanntanken er ikke plassert riktig.	Trykk tanken hardt ned.
	Filteret er tilstoppet, kaffepulveret er for fint. Maskinen er kalkbelagt.	Rengjør filterholderen (se avsnitt 8) og prøv en litt mer grovmalt kaffe. Se avsnitt 9.
Vann renner fra filterholderen etter at espressoen er ferdig tilberedt.	Bryteren har ikke blitt satt på "av".	Slå av maskinen ved å vri bryteren til "av" (fig.9).
	Et kalklag dannes på grunn av spesielt hardt vann.	Avkalk maskinen i henhold til instruksjonene i bruksanvisningen (se avsnitt 9).
Grut i kaffen.	Filterholderen er skitten.	Rengjør filterholderen med varmt vann. Trykk på knappen "EJECT" for å fjerne eventuelle grutrester. Rist bort vannet.
	Kaffen er for finmalt.	Velg en litt grovere kaffetype.
Vanntanken lekker når den flyttes.	Bunnklaffen i vanntanken er skitten eller mangelfull.	Vask vanntanken og trykk inn og ut klaffen i bunnen av vanntanken med fingeren.
	Klaffen sitter fast pga. kalk.	Avkalk maskinen (se avsnitt 9).
Vann lekker under maskinen.	Intern lekkasje.	Sjekk at vanntanken sitter i riktig posisjon. Hvis feilen vedvarer, bør du ikke bruke maskinen og du bør henvende deg til et godkjent servicesenter.

Problemer	Mulige årsaker	Løsninger
Knaking høres i filterholderen.	Normalt fenomen: Sikkerhetslåsing av filterholderen.	
Pumpen er unormalt støyende.	Det mangler vann i beholderen.	Slå av apparatet, fyll vanntanken og start opp igjen.
	Vanntanken er ikke plassert riktig.	Trykk tanken hardt ned.
Koppene fylles ikke likt.	Filterholderen er skitten.	Se avsnitt 8.
Espressomaskinen lekker på siden av filterholderen.	Filterholderen er ikke plassert riktig.	Sett filterholderen på plass og lås den (vri maksimalt mot høyre inntil den låser seg).
	Kanten på filterholderen er tilskitnet av den malte kaffen.	Fjern det overflødig kaffepulveret.
	Puten sitter ikke riktig i filterholderen.	Pass på å plassere alt papiret på innsiden av filterholderen.
Espressoen smaker vondt.	Maskinen ble ikke riktig utskylt etter avkalkingen.	Skyll maskinen i henhold til i bruksanvisningen (se avsnitt 9).
Maskinen fungerer ikke.	Pumpen fungerer ikke på grunn av vannmangel.	Fyll opp vanntanken og start pumpen opp igjen (se avsnitt 5). Unngå å tømme tanken fullstendig.
	Den avtakbare vanntanken er ikke plassert riktig.	Sett den på plass ved å trykke hardt på den.
Dampdysen får ikke melken til å skumme.	Dampdysen er tilstoppet eller har kalkbelegg.	Avkalk dampdysen (se avsnitt 9) og rens den ved hjelp av en stoppenål.
	Det indre røret på cappuccino-tilbehøret har ikke blitt tilstrammet godt nok.	Stram det godt (bruk gjerne en mynt).
	Melken er for varm.	Bruk kald melk.
	Formen på beholderen egner seg ikke.	Bruk en liten karaffel.
	Du bruker skummet melk.	Bruk helst helmelk eller lettmelk.

12. RESIRKULERING AV ELEKTRISKE ELLER ELEKTRONISKE PRODUKTER



Ta del i miljøvern!

- ① Apparatet inneholder mange gjenvinnbare og resirkulerbare materialer.
- ➡ Ta det med til et oppsamlingssted slik at avfallet kan behandles.

Tack för ditt förtroende för Krups produkter. Din maskin är utrustad med en filterhållare som har tre exklusiva system:

- Ett för en progressiv sammanpressning av kaffepulvret i filterhållaren (KTS "Krups Tamping System").
- Ett utmatningssystem för kaffesumpen.
- Ett system för användning av ESE-pods (Easy Serving Espresso) eller mjuka pods.

Den kan dessutom tas isär för regelbunden rengöring, vilket gör den lättskött, så att den alltid fungerar perfekt. För din säkerhet är filterhållaren utrustad med ett låssystem så att den blir på plats när trycket stiger.

1. BESKRIVNING

- | | |
|---------------------------------------|---|
| a Lock behållare | g Brygg huvud |
| b Löstagbar vattenbehållare | h Filterhållare med utmatningssystem för kaffesump eller pods och progressiv sammanpressning av kaffet: KTS "Krups Tamping System". Du kan använda malet kaffe (1 eller 2 koppar), ESE-pods eller mjuka pods |
| c Mätskopa | i Galler droppbricka |
| d Koppvärmare | j Droppbricka med nivåindikator |
| e På-/avknapp med kontrollampa | k Multiriktat ångrör |
| f Funktionsväljare | l Cappuccino-tillbehör |
| f1. Kaffe ☐ | |
| f2. Stopp ○ | |
| f3. Förvärmning ånga ∞ | |
| f4. Ånga ☼ | |

2. SÄKERHETSANVISNINGAR

- Läs bruksanvisningen noggrant innan du använder din espressomaskin första gången.
- Apparaten är avsedd att användas för hemmabruk och motsvarande såsom:
 - pentryn för personal i butiker, kontor och på andra arbetsplatser;
 - lantbruk;
 - för gästernas användning på hotell, motell och andra liknande boendemiljöer;
 - i miljöer av typ bed & breakfast, vandrarhem och liknande rum för uthyrning.
- Apparaten får endast anslutas till ett jordat uttag. Kontrollera att nätspänningen på apparatens märkskylt stämmer överens med din installation.
- Placera inte espressomaskinen på varma ytor (t.ex. spisplatta) eller nära en öppen låga.
- Ta inte bort filterhållaren med malet kaffe medan vattnet rinner igenom, eftersom bryggaren då är under tryck.
- Använd inte maskinen om inte droppbrickan och gallret sitter på plats.
- Dra alltid ur kontakten om fel skulle uppstå under brygning, liksom före rengöring.
- Koppla inte ur apparaten genom att dra i själva sladden, fatta tag om kontakten istället. Låt inte heller sladden hänga ner över bordskanter eller liknande.
- Vidrör inte maskinens varma delar (koppvärmare, filterhållare, ångrör). Se till att inte heller sladden kommer i kontakt med dessa.
- Doppa aldrig maskinen i vatten.
- Förvara utom räckhåll för barn. Låt inte heller sladden hänga ner så att barn kan nå den.
- Följ anvisningarna för avkalkning.
- Använd inte maskinen om den är skadad eller om sladden är i dåligt skick.

- Om sladden eller någon annan del skadats, för att undvika fara ska de endast bytas ut på Krups auktoriserade serviceverkstad. Öppna under inga omständigheter apparaten själv.
- Kontrollera att filterhållaren är ordentligt spänd innan du startar bryggningen.
- Denna apparat är inte avsedd att användas av personer (inklusive barn) som inte klarar av att hantera elektrisk utrustning, eller av personer utan erfarenhet eller kännedom, förutom om de har erhållit, genom en person ansvarig för deras säkerhet, en övervakning eller på förhand fått anvisningar angående apparatens användning.
- Barn måste övervakas av en vuxen för att säkerställa att barnen inte leker med apparaten.
- Tillbehören och delarna som kan tas isär ska inte diskas i diskmaskin.

3. TEKNISKA DATA

- Pump: 15 bars
- Filterhållare med utmatningssystem för kaffesumpen. Kompatibel med malet kaffe och alla typer av pods, ESE eller mjuka.
- Ångfunktion
- Automatisk avstängning efter 30 minuter (miljöbesparande).
- Löstagbar behållare (kapacitet: 1,1 liter)
- Effekt: 1450 W
- Nätspänning: 220-240 V – 50/60Hz
- Överhettningsskydd
- Mått: Höjd 300 mm, bredd 230 mm, djup 280 mm



VIKTIGT!

Nätspänning: apparaten är endast avsedd att fungera med växelström 220-240 V.
Typ av användning: apparaten är ENDAST AVSEDD FÖR HEMMABRUK.

4. TIPS

- För en aromrik och njutningsfull espresso, välj ett nymalet speciellt espressokaffe. Servera det i små espressokoppar som inte rymmer mer än 50 ml.
- Förvara kaffet i kylan så bevaras aromen längre.
- Fyll inte filterhållaren ända upp, utan använd istället mätskopian (1 mätskopa per kopp).
- Om apparaten inte används på mer än 5 dagar, töm och skölj vattenbehållaren.
- Innan behållaren tas loss för att fylla den eller tömma den, var noga med att alltid stänga av apparaten.
- Placera alltid apparaten på ett plant och stabilt underlag.
- För en optimal temperatur på kaffet i kopparna, rekommenderar vi att du förvärmer kopparna.
- För att förlänga apparatens livslängd, rekommenderar vi att vattnet filtreras med en Claris Aqua Filter System patron F088 (tillbehör medföljer ej) och regelbundna avkalkningar.



VIKTIGT!

Före den första användningen, efter längre uppehåll eller efter avkalkning, ska apparaten rengöras enligt anvisningarna, se rubrik 5: "FÖRSTA ANVÄNDNINGEN".

5. FÖRSTA ANVÄNDNINGEN

Innan du använder espressomaskinen, diska och torka alla tillbehören.

Om du inte använder Claris filterpatron, se rubriken "SKÖLJNING AV APPARATEN"

ANVÄNDNING AV CLARIS FILTERPATRON:

Om du använder ett Claris vattenfilter, följ anvisningarna för att fylla det med vatten.

- Skruva i Claris vattenfiltret i botten på vattentanken.
- Fyll vattentanken med vatten och sätt tillbaka den **(bild 2 och 3)**.
- Sätt på maskinen genom att trycka på "På/Avknappen" **(bild 4)**.
- Vrid väljaren till läge "förvärmning ånga". När kontrolllampan slutar blinka, vrid tillbaka väljaren till läge "av".
- Upprepa proceduren 2 ggr till.

För att vara säker på att Claris vattenfiltret är vattenfyllt, placera en skål under brygg huvudet, vrid väljaren till läge "kaffe" och kontrollera att lite vatten rinner igenom. Om inte, upprepa ovanstående procedur.

SKÖLJNING AV APPARATEN:

Skölj därefter igenom apparaten. Gör så här:

- Öppna locket och ta loss behållaren med hjälp av handtaget **(bild 1)**.
- Fyll den med vatten **(bild 2)**.
- Sätt tillbaka behållaren noggrant på sin plats för att garantera vattentillförseln och stäng locket **(bild 3)**.
- Sätt på maskinen genom att trycka på knappen "På / Av" **(bild 4)**.
- Sätt filterhållaren (utan kaffepulver) på plats **(bild 7)**.
- Placera en tillräckligt stor skål under filterhållaren.
- Så snart apparaten uppnått rätt temperatur lyser kontrolllampan med fast sken, vrid då väljaren till läge "kaffe" **(bild 8)** och låt allt vattnet i behållaren rinna igenom.
- Om nödvändigt, avbryt proceduren genom att vrida väljaren till läge "stopp" **(bild 9)** för att tömma skålen och fortsätt därefter proceduren.
- Töm skålen och lås upp filterhållaren: tryck på knappen "OPEN" på filterhållaren och vrid till vänster **(bild 10)**.

6. GÖR EN ESPRESSO

För att utveckla kaffets alla aromer och ge ett perfekt resultat, gör maskinen först en förbrygning. Pumpen fungerar i 3 sekunder, avbryts följande 3 sekunder och fortsätter därefter ända till slutet av bryggningen.

FÖRVÄRMNING AV TILLBEHÖREN

För bästa möjliga resultat rekommenderar vi att du först **förvärmer tillbehören** (filterhållare och koppar) **utan kaffepulver**. Gör så här:

- Fyll vattenbehållaren och sätt på maskinen **(bild 1, 2, 3 och 4)**.
- Sätt filterhållaren på plats och placera kopporna under.

Så snart maskinen uppnått rätt temperatur, upphör kontrolllampan att blinka.

- Vrid då väljaren till läge "kaffe" **(bild 8)**.
- När kopporna fyllts med hett vatten, vrid tillbaka väljaren till läge "stopp" **(bild 9)**.
- Ta bort kopporna.

- Lås upp filterhållaren: tryck på knappen "OPEN", vrid filterhållaren till vänster och ta loss den från maskinen (**bild 10**).

Observera: När maskinen är varm kan espressokopparna förvärmas på koppvärmaren.

MED MALET KAFFE

Typen av kaffepulver du väljer avgör styrkan och smaken på din espresso.

- Fyll vattenbehållaren och sätt på maskinen (**bild 1, 2, 3 och 4**). Under förvärmningen blinkar kontrollampan.
- Lägg i malet kaffe i filterhållaren med hjälp av mätskopa: en mätskopa (fylld upp till kanten) per kopp (**bild 5**).
- Avlägsna kaffespill på filterhållarens kant.

Viktigt: Packa inte kaffepulvret i filterhållaren. Kaffet packas automatiskt med KTS "Krupps Tamping System".

- Sätt filterhållaren på plats genom att **vrida den maximalt** till höger, ända till spärren (**bild 7**).
- Placera en eller två koppar under filterhållaren.

Så snart maskinen uppnått rätt temperatur lyser kontrollampan med fast sken.

- Vrid då väljaren till läge "kaffe" (**bild 8**).
- När önskad mängd kaffe uppnåtts, vrid tillbaka väljaren till läge "stopp" (**bild 9**).
- Lås upp filterhållaren: tryck på knappen "OPEN", vrid filterhållaren till vänster och ta loss den från maskinen (**bild 10**).
- Släng kaffesumpen, med hjälp av utmatningssystemet, genom att trycka på knappen "EJECT" belägen mellan de två kaffepiparna (**bild 11**). Diska filterhållaren under rinnande vatten och aktivera samtidigt knappen "EJECT" för att avlägsna kafferester.

Filterhållaren kan på nytt fyllas för att göra fler espresso.

MED EN ESE-POD

"ESE" betyder "Easy Serving Espresso" (enkel att brygga espresso) och är en portionsförpackning (44 mm i diameter) som innehåller 7 g utvalt, malet och sammanpressat kaffe mellan två filterpapper, speciellt avsett för att göra det italienska kaffet espresso "ristretto" (pressat).

Systemet gör att du snabbt, enkelt, praktiskt och bekvämt kan använda din maskin.

- Fyll vattenbehållaren och sätt på maskinen (**bild 1, 2, 3 och 4**). Under förvärmningen blinkar kontrollampan.
- Riv av överflödigt papper, placera ESE-podsens i filterhållaren med den röda markeringen neråt (**bild 6**).

Var noga med att stoppa in allt papper inuti filterhållaren, annars kan det droppa.

- Det är viktigt att den är rätt placerad för ett bra resultat.
- Använd aldrig två pods tillsammans.
- Följ sedan instruktionerna på bild 7 till 11.

MED EN MJUK POD

Din maskin är även kompatibel med mjuka pods (i allmänhet 60 mm i diameter). Denna typ av pods är inte speciellt avsedda för espressomaskiner, därför blir espresson inte lika kraftfull som med en ESE-pod.

- Fyll vattenbehållaren och sätt på maskinen (**bild 1, 2, 3 och 4**). Under förvärmningen blinkar kontrollampan.

- Placera en mjuk pod i filterhållaren. Använd aldrig två pods tillsammans. Det är viktigt att den är rätt placerad för ett bra resultat.
- Följ sedan instruktionerna på bild 7 till 11.

7. ÅNGFUNKTION

Ångan används för att skumma mjölken (t.ex. för att göra en cappuccino eller en caffè latte) med hjälp av cappuccino-tillbehöret.

För att göra ånga fungerar pumpen och den avger då ett periodiskt ljud.

Efter användning av ångfunktionen svalnar maskinen automatiskt genom att pumpa kallt vatten som kyler uppvärmningssystemet. Under pumpningarna frigörs överskottet av ånga i uppvärmningssystemet tillsammans med hett vatten som rinner ner på droppbrickan. **Ångutvecklingen och ljudet som hörs är nödvändigt för att kyla ner apparaten.**

Observera: under och efter användning kan metalldelarna på ångröret bli mycket heta.

ANVÄNDNING AV ÅNGRÖRET FÖR ATT GÖRA MJÖLKSNUM

- Fyll vattenbehållaren och sätt på maskinen (**bild 1, 2, 3 och 4**).
- Vrid väljaren till läge "förvärmning ånga". Kontrollampan blinkar (**bild 12**).
- För ut ångröret från maskinen.
- Håll 60 – 100 ml mellanmjölk i en smal kannan på ca 1/2 liter som kan ställas under ångröret. Mjölken och kannan ska vara kylskåpskalla.
- Vi rekommenderar att du använder pastöriserad mjölk eller UHT-mjölk.
- Så snart kontrollampan lyser med fast sken, doppa ner ångröret i mjölken.
- Vrid väljaren till läge "ånga" (**bild 13**).
- För ett bra resultat, håll ångröret nära botten i kannan i ca 25 sekunder medan mjölken värms (men utan att röra vid botten). När skummet börja formas, sänk långsamt ner kannan så att ångröret närmar sig ytan (utan att någonsin lämna mjölken) (**bild 14**).
- När skummet är klart, vrid väljaren till läge "stopp" (**bild 15**). Maskinen kyls då automatiskt av med 3 periodiska pumpningar. När denna automatiska procedur avslutats kan du göra en kopp kaffe.

Viktigt: För att förhindra att cappuccino-tillbehörets håll täpps till, måste mjölkskummet nå den svarta plastringen.

Det är viktigt att rengöra cappuccino-tillbehöret efter varje användning för att undvika att mjölkrester torkar inuti. Gör så här:

- Placera cappuccino-tillbehöret i en skål med vatten.
- Vrid väljaren till läge "förvärmning ånga".
- När kontrollampan lyser med fast sken, vrid den till läge "ånga" (för att avlägsna kvarvarande mjölkrester), kör i 30 sekunder.
- Vrid väljaren till läge "stopp".
- Rengör cappuccino-tillbehöret med en fuktig trasa.

För en grundlig rengöring av cappuccino-tillbehöret, se rubrik 8 "Rengöring och underhåll".



VARNING!

Ångröret är fortfarande varmt!

ANVÄNDNING AV KITET AUTO-CAPPUCCINO KRUPS XS 6000 FÖR ATT GÖRA MJÖLKSNUM (SÄLJS SEPARAT)

Auto-cappuccino tillbehöret gör det enkelt att göra en cappuccino och en caffè latte. Det består av ett specialrör med två lägen, en mjölkskål i rostfritt stål och en slang.

Tillbehöret säljs separat.

- Sätt ihop de olika delarna. Välj läge cappuccino eller caffè latte på specialröret.
- Fyll skålen med mjölk och placera en kopp eller ett glas under specialröret auto-cappuccino.
- Vrid väljaren till läge "förvärmning ånga". När kontrollampen lyser med fast sken, placera den i läge "ånga".
- När skummet är klart, vrid väljaren till läge "stopp". Maskinen kyls då automatiskt av med 3 periodiska pumpningar. När denna automatiska procedur avslutats kan du göra en kopp kaffe.

För att undvika att mjölkrester torkar på auto-cappuccino tillbehöret, rekommenderar vi absolut följande:

- håll rent vatten i skålen och installera på nytt de olika delarna
- kör en omgång ånga
- rengör alla delarna med en fuktig trasa.

8. RENGÖRING OCH UNDERHÅLL

- Diska inte espressomaskinens tillbehör i diskmaskin.

APPARATEN

- Dra ur kontakten före varje rengöring och låt maskinen svalna.
- Rengör apparatens utsida då och då med en fuktig svamp. Töm vattenbehållaren efter användning.
- Skölj regelbundet behållarens insida.
- När ett tunt vitt lager gör att behållaren inte längre är genomskinlig, gör en avkalkning (se rubrik 9 "AVKALKNING").

DROPPBRICKAN

Töm den efter varje användning. Lyft upp den något och ta av den från apparaten.

Om du gör flera espresso i följd är det lämpligt att tömma den då och då (ca var 7 - 8 espresso) (**bild 19 och 20**). Det är normalt att den innehåller vatten och betyder inte att en läcka uppstått.

Vid behov kan du diska droppbrickan och gallret med mildt diskmedel. Skölj och torka. Var noga med att sätta tillbaka de olika delarna på rätt plats.

BRYGGHUVUD OCH FILTERHÅLLARE

- De ska rengöras efter varje användning. Det räcker att torka av brygg huvudet med en fuktig trasa (**bild 21**) och diska filterhållaren med mildt diskmedel.
- Använd inte rengöringsprodukter som innehåller alkohol eller lösningsmedel.
- För bäst resultat, kan du aktivera knappen "EJECT" flera gånger under sköljningen. Vi rekommenderar att filterhållaren skakas kraftigt för att tömma ut allt vattnet.
- Skölj och torka.
- När du inte använder espressomaskinen, lämna inte kvar filterhållaren på apparaten för att undvika slitage på fogen.

För en grundlig rengöring kan filterhållaren helt tas isär:

- Du kan ta av den svarta plastdelen med kaffepiparna och knappen "EJECT": vrid den till vänster och dra därefter kraftigt (**bild 22**).

- Diska de olika delarna med milt diskmedel.
- Skölj, torka.
- Sätt tillbaka den svarta plastdelen på metalldelen, vrid den till höger ända tills de två pilarna på de två delarna är mitt emot varandra.
- Om brygg huvudet är kraftigt igensatt kan man skriva loss gallret med hjälp av en skruvmejsel, rengöra det och sätta tillbaka det genom att trycka ned det ordentligt (**bild 23**).

CAPPUCCINO-TILLBEHÖRET

- För rengöring av tillbehöret, ta av det från röret genom att dra den svarta ringen neråt (**bild 16**). Tillbehöret består av 3 delar: den inre tuben, den yttre tuben och ett skydd i rostfritt stål. För en ordentlig rengöring av tillbehöret, ta helt isär det. För att ta ur den inre tuben, skruva av änden på cappuccino-tillbehöret. Därefter kan du ta av skyddet i rostfritt stål. Diska de 3 delarna med milt diskmedel (**bild 17**). Skölj och torka. När cappuccino-tillbehöret är rengjort och noggrant hopsatt, sätt tillbaka det på röret, var noga med att hålla fast den lösa ringen i svart plast neråt. Gör då ett cirklande tryck uppåt för att ordentligt sätta fast cappuccino-tillbehöret. Sätt därefter fast den svarta plastdelen genom att föra den uppåt (**bild 18**).

9. AVKALKNING

Garantin gäller inte för reparationer av apparater p.g.a. att avkalkning inte gjorts regelbundet.

Avkalka regelbundet espressomaskinen med ättika eller citronsyra.

Vi rekommenderar att du använder **Krups avkalkningstillbehör, artikelnummer F054**, tillgängligt på Krups auktoriserade serviceverkstäder. Tillbehöret innehåller, förutom två doser avkalkningsmedel, en testremsa för vattnets hårdhetsgrad för att fastställa avkalkningsfrekvensen vid normal användning. Kalkavlagringar beror på vattnets hårdhetsgrad men även användningsfrekvensen. Avkalkningsfrekvenserna som anges på F054 tillbehöret är rekommendationer. Se emellertid nedanstående tabell:

AVKALKNINGSFREKVENNS			
Antal kaffe per vecka i genomsnitt	Mjukt vatten (<5°dH)	Medelhårt vatten (5-10°dH)	Hårt vatten (>10°dH)
Mindre än 7	1 gång/år	Var 8:e månad	Var 6:e månad
7 - 20	Var 4:e månad	Var 3:e månad	Varannan månad
Mer än 20	Var 3:e månad	Varannan månad	Varje månad

Om du är tveksam är det bäst att göra en avkalkning varje månad.

AVKALKNING AV ÅNG- OCH KAFFEFUNKTIONEN

- Töm behållaren och sätt tillbaka den på sin plats.
- Om du använder filterpatronen Krups Aqua Filter System F088, plocka ut denna före avkalkningen.
- Fyll behållaren med en blandning som består av tre delar vatten och en del ättika eller en blandning bestående av ½ liter vatten och en påse citronsyra.
- Sätt filterhållaren (utan kaffepulver) på plats och lås den genom att vrida till höger ända till spärren.
- Placera en skål under ångröret.

- Tryck på knappen "på/av".
- Placera genast väljaren i läge "ånga" (utan att stanna upp i läge "förvärmning ånga").
- Låt blandningen rinna igenom ångröret ända tills det bildas ånga.
- För tillbaka väljaren i läge "stopp"
- Placera en tillräckligt stor skål under filterhållaren.
- När kontrollampan lyser med fast sken, vrid väljaren till läge "kaffe" och låt hälften av blandningen rinna igenom.
- Stäng av apparaten med knappen "på/av" och låt väljaren vara kvar i läge "kaffe".
- Efter 15 minuter sätt på maskinen igen.
- Låt resten i behållaren rinna igenom.
- Vrid väljaren till läge "stopp".

SKÖLJNING



VIKTIGT!

Efter avkalkning, skölj 2-3 ggr med rent vatten (utan kaffepulver), se rubrik 5 "Första användningen".

Glöm inte att skölja ångröret enligt följande anvisningar:

- Placera en skål under ångröret.
- Tryck på knappen "på/av".
- Placera genast väljaren i läge "ånga" (utan att stanna upp i läge "förvärmning ånga").
- Låt vattnet rinna igenom ångröret ända tills det bildas ånga.
- Vrid väljaren till läge "stopp".

Kalkresterna har avlägsnats och maskinen är nu klar att använda igen.

10. GARANTI

- Apparaten omfattas av en garanti. Garantin gäller inte för felaktig anslutning, hantering eller användning som avviker ifrån bruksanvisningen.
- Apparaten är endast avsedd för hemmabruk, garantin gäller inte för annan typ av användning.
- Garantin gäller inte för reparationer p.g.a. att avkalkning inte gjorts.
- Vid problem med apparaten eller för reservdelar, kontakta din återförsäljare eller en auktoriserad serviceverkstad.

11. PROBLEM, TROLIG ORSAK OCH ÅTGÄRD

Problem	Trolig orsak	Åtgärd
Espresson är inte tillräckligt varm.	Kopparna och filterhållaren är kalla.	Förvärm tillbehören: koppar och filterhållare (se rubrik 6).
Filterhållaren är spärrad.	Du har glömt att låsa upp filterhållaren.	Tryck på knappen "OPEN" samtidigt som filterhållaren vrids till vänster.
Kaffesumpen är inte torr när vattnet runnit igenom.	Filterhållaren är inte ordentligt spänd.	Spänn filterhållaren mer genom att vrida den maximalt till höger, ända till spärren.
Espresson rinner för långsamt.	Filterhållaren är för hårt spänd.	Lätta på den.
	Kaffepulvret är alltför finmalet, för fett eller mjöligt.	Välj ett lite grövre kaffepulver.
	Filterhållaren är smutsig. Gallret där vattnet passerar är smutsigt.	Rengör filterhållaren (se rubrik 8). När apparaten svalnat, rengör brygghuvudet med en fuktig svamp (bild 21).
Vattnet rinner inte igenom.	Vatten saknas i behållaren. Behållaren är inte ordentligt på sin plats.	Fyll behållaren. Tryck ordentligt på behållaren.
	Det är stopp i filtret, kaffepulvret är alltför finmalet.	Rengör filterhållaren (se rubrik 8) och försök med ett lite grövre kaffepulver.
	Apparaten har kalkavlagringar.	Se rubrik 9.
Vatten rinner ut från filterhållaren efter en espressobrygning.	Väljaren är inte i läge "stopp".	Stäng av apparaten genom att placera väljaren i läge "stopp" (bild 9).
	Kalkavlagringar har bildats p.g.a. mycket hårt vatten.	Åvkalka maskinen enligt bruksanvisningen (se rubrik 9).
Kaffesump finns i koppen.	Filterhållaren är smutsig.	Rengör filterhållaren med varmt vatten. Aktivera knappen "EJECT" för att avlägsna eventuella rester av kaffepulver. Skaka den för att tömma ut vattnet.
	Kaffepulvret är alltför finmalet.	Använd ett lite grövre kaffepulver.
Vattenbehållaren läcker när den förflyttas.	Ventilen i botten på behållaren är smutsig eller defekt.	Diska vattenbehållaren och aktivera ventilen i botten på behållaren med fingret.
	Ventilen är blockerad av kalkavlagringar.	Åvkalka apparaten (se rubrik 9).
Vatten rinner ut under apparaten.	Intern läcka.	Kontrollera att behållaren är i rätt läge. Om felet fortgår, använd inte apparaten, kontakta en auktoriserad serviceverkstad.

Problem	Trolig orsak	Åtgärd
Knäppande ljud hörs från filterhållaren.	Normal företeelse: säkerhetsspärren aktiveras i filterhållaren.	
Pumpen har ett onormalt högt ljud.	Vatten saknas i behållaren.	Stäng av apparaten, fyll vattenbehållaren och starta igen.
	Behållaren är inte ordentligt på sin plats.	Tryck ordentligt på behållaren.
Kopparna är inte jämnt fyllda.	Filterhållaren är smutsig.	Se rubrik 8.
Espresso läcker på filterhållarens sidor.	Filterhållaren är inte ordentligt på plats.	Sätt filterhållaren på plats och lås den (vrid maximalt till höger ända till spärren).
	Det sitter kafferester på filterhållarens kanter.	Avlägsna överflödigt kaffepulver.
	Podsen är felplacerad i filterhållaren.	Var noga med att placera allt papper inuti filterhållaren.
Espresson smakar illa.	Apparaten har inte sköljts tillräckligt efter avkalkning.	Skölj apparaten enligt bruksanvisningen (se rubrik 9).
Apparaten fungerar inte.	Pumpen är ur funktion p.g.a. att det saknas vatten.	Fyll behållaren med vatten och starta på nytt pumpen (se rubrik 5). Undvik att helt tömma behållaren.
	Den löstagbara vattenbehållaren är inte ordentligt på plats.	Sätt vattenbehållaren ordentligt på plats genom att trycka kraftigt.
Ångröret skummar inte mjölken.	Det är stopp eller kalkavlagringar i ångröret.	Avkalka ångröret (se rubrik 9) eller rensa med hjälp av en nål.
	Cappuccino-tillbehörets inre tub har inte skruvats i ordentligt.	Skruva i det ordentligt (tack vare t.ex. ett mynt).
	Mjölken är för varm.	Använd kall mjölk.
	Behållarens form är olämplig.	Använd en liten kanna.
	Du använder lättmjölk.	Använd helst standardmjölk eller mellanmjölk.

12. UTTJÄNT ELEKTRISK ELLER ELEKTRONISK PRODUKT



Hjälp till att skydda miljön!

- ① Din apparat innehåller olika material som kan återanvändas eller återvinnas.
- ➡ Lämna den på en återvinningsstation eller på en auktoriserad serviceverkstad för omhändertagande och behandling.

Kiitämme sinua luottamuksestasi ja uskollisuudestasi Krups -tuotteita kohtaan. Laite on varustettu suodatinalustalla, jossa on kolme eri järjestelmää:

- Yksi järjestelmä tiivistää kahvijauheen asteittain, kun suodatinalusta laitetaan paikoilleen (KTS - järjestelmä, "Krups Tamping System").
- Toinen järjestelmä porojen heittämiseksi pois.
- Kolmas järjestelmä on tarkoitettu E.S.E -annosnappien (Easy Serving Espresso) tai pehmeiden kahviannosten käyttöä varten.

Suodatinalusta on irrotettava, mikä tekee mahdolliseksi pitää se täydellisessä käyttökunnossa puhdistamalla se usein. Turvallisuussyistä suodatinalusta on varustettu lukitusjärjestelmällä, jotta alusta pysyy varmasti pakoillaan paineen noustessa.

1. KUVAUS

- | | |
|--|---|
| <p>a Säiliön kansi</p> <p>b Irrotettava vesisäiliö</p> <p>c Annoslusikka</p> <p>d Kuppien lämmitysalusta</p> <p>e Käynnistys/sammutusnäppäin ja merkkivalo</p> <p>f Käyttövalitsin</p> <p>f1. Kahviasento ☐</p> <p>f2. Seis -asento ○</p> <p>f3. Höyryn esilämmitysasento ∩</p> <p>f4. Höyryasento ☯</p> <p>g Suodatuspää</p> | <p>h Suodatinalusta ja lisälaite, joka poistaa porot tai annoksen ja tiivistää kahvin asteittain: KTS – järjestelmä "Krups Tamping System". Sopii käytettäväksi kahvijauheen (1 tai 2 kuppia) ja E.S.E.-annosten tai pehmeiden kahviannosten kanssa</p> <p>i Tippa-altaan ritilä</p> <p>j Tippa-allas ja sen tasonilmaisim</p> <p>k Suunnattava suutin</p> <p>l Cappuccino lisälaite</p> |
|--|---|

2. TURVAOHJEET

- Nämä käyttöohjeet on luettava huolellisesti ennen espressokeittimen käynnistämistä.
- Laite on tarkoitettu ainoastaan kotikäyttöön ja sitä vastaaviin tilanteisiin, kuten:
 - henkilökunnan käyttöön myymälöissä, toimistoissa tai vastaavissa tiloissa.
 - maataloilla,
 - asiakkaiden käyttöön hotelleissa, motelleissa ja muissa asuntolatyyppisissä ympäristöissä,
 - yksityishenkilöiden luona tapahtuvassa matkailijamajoituksessa.
- Kytke laite ainoastaan maadoitettuun pistorasiaan. Varmista, että laitteen merkikilaatassa ilmoitettu jännite vastaa sähköverkon jännitettä.
- Älä laita espressokeittintä kuumalle alustalle (esimerkiksi sähkölevylle) tai avotulen lähelle.
- Älä poista suodatinalustaa, jossa on kahvijauhetta veden kulkiessa sen läpi, sillä laitteessa on painetta.
- Älä käytä laitetta, jos sen tippa-allas tai ritilä ei ole paikoillaan.
- Pistoke tulee ottaa pois ongelmatapauksissa kahvin valussa tai ennen laitteen puhdistusta.
- Älä irrota laitetta verkosta vetämällä sähköjohdosta äläkä taita johtoa jyrkälle kulmalle kalusteen kulman päälle.
- Älä anna sähköjohdon tai käsiesi joutua kosketuksiin laitteen kuumien osien kanssa (kuppien lämmitysalusta, suodatinalusta, höyrysuutin).
- Älä upota laitetta veteen.
- Pidä lapset loitolla äläkä anna johdon roikkua lasten ulottuvilla.
- Noudata kalkinpoisto-ohjeita.
- Älä käynnistä laitetta, jos se on vahingoittunut tai sähköjohto on huonossa kunnossa.

- Jos laitteen johto tai muu osa vahingoittuu, vaarojen välttämiseksi ne on vaihdattava vain valtuutetussa Krups-huoltokeskuksessa. Et missään tapauksessa saa avata laitetta itse.
- Varmista, että suodatinalusta on kunnolla kiristetty ennen kahvin valuttamista.
- Tätä laitetta ei ole tarkoitettu sellaisten henkilöiden (mukaan luettuina lapset) käytettäväksi, joiden fyysinen, aistimellinen tai älyllinen kapasiteetti on rajoittunut, eikä myöskään sellaisten henkilöiden käyttöön, joilla ei ole tarvittavia tietoja tai kokemusta, elleivät he ole saaneet heidän turvallisuudestaan vastaavan henkilön käyttöä koskevaa ohjausta.
- Lapsia on pidettävä silmällä, jotta he eivät leiki laitteella.
- Lisälaitteita tai irrotettavia osia ei saa laittaa astianpesukoneeseen.

3. TEKNISET OMINAISUUDET

- Pumppu: 15 baaria
- Suodatinalusta ja porojen poistomekanismi. Sopii käytettäväksi jauhetun kahvin ja kaikkien kahviannostyyppien kanssa, E.S.E. tai pehmeä.
- Höyrytoiminto
- Virta katkeaa automaattisesti 30 minuutin kuluttua (ympäristön suojele).
- Irrotettava säiliö (tilavuus: 1,1 litraa)
- Teho: 1450 W
- Jännite: 220-240 V – 50/60Hz
- Suojamekanismi ylikuumenemista vastaan
- Mitat: K. 300 mm, L. 230 mm, P. 280 mm



TÄRKEÄÄ!

Käyttöjännite: tämä laite on tarkoitettu käytettäväksi vain 220-240 V vaihtovirralla.

Käyttötyyppi: tämä laite on tarkoitettu VAIN KOTIKÄYTTÖÖN.

4. NEUVOJA

- Jotta saisit voimakasaromista espressoa, suosittelemme, että käytät vastajauhetta espressokahvia, joka sopii tämällyyppiseen valmistukseen sekä kuppeja, joiden tilavuus ei ole yli 50 ml.
- Säilytä kahvijauhetta jääkaapissa, se säilyttää aromit pidempään.
- Älä täytä suodatinalustaa aivan täyteen, vaan käytä mittalusikkaa (1 lusikka kuppia kohti).
- Jos et käytä laitetta yli 5 päivään, tyhjennä ja huuhtelee säiliö vedellä.
- Ennen säiliön ottamista pois täyttöä varten, laite on aina sammutettava.
- Aseta laite aina vakaalle ja tasaiselle alustalle.
- Jotta kahvi olisi lämmintä kupissa, kehotamme sinua esilämmittämään kupit.
- Laitteen käyttöä pidetään kehoitamme sinua käyttämään Claris Aqua Filter System F088 –suodatinpatruunaa (lisälaitetta ei toimiteta laitteen mukana) ja tehdä kalkinpoisto säännöllisesti.



TÄRKEÄÄ!

Ennen ensimmäistä käyttöä, pitkän tauon tai kalkinpoiston jälkeen laite tulee puhdistaa kappaleessa 5 « ENSIMMÄINEN KÄYTTÖKERTA » kuvatulla tavalla.

5. ENSIMMÄINEN KÄYTTÖKERTA

Ennen espressokeittimen käyttöä kaikki lisälaitteet on pestävä saippuavedessä ja kuivattava. Jos käytössäsi on Claris vedensuodatin, valitse kohta " LAITTEEN HUUHELU "

CLARIS VEDENSUODATTIMEN ASENNUS:

Jos käytät Claris -suodatinpatruunaa, seuraa laitteen vedentäyttöohjeita.

- Kierrä Claris -suodatin vesisäiliön pohjaan.
- Täytä vesisäiliö vedellä ja laita se paikoilleen (**kuva 2 ja 3**).
- Käynnistä laite painamalla käynnistys/sammutusnäppäintä (**kuva 4**).
- Käännä valitsin "höyryn esilämmitysasettoon". Kun valo lakkaa vilkkumasta, laita valitsin takaisin "seis"-asettoon.
- Toista operaatio vielä 2 kertaa.

Jotta varmistutaan, että Claris -patruuna on täynnä vettä, laita astian suodatuspään alle, käännä valitsin kahviasentoon ja varmista, että vettä valuu laitteen läpi. Jos näin ei ole laita, toista yllä esitetty prosessi.

LAITTEEN HUUHELU:

Huuhtele sitten. Huuhtelun tekemiseksi on toimittava seuraavalla tavalla:

- Avaa kansi ota säiliö pois kädensijan avulla (**kuva 1**).
- Täytä säiliö vedellä (**kuva 2**).
- Laita säiliö takaisin tukevasti, jotta veden tulo varmistuu ja sulje kansi (**kuva 3**).
- Käynnistä laite painamalla käynnistys/sammutusnäppäintä (**kuva 4**).
- Laita suodatinalusta (ilman kahvijauhetta) laitteeseen (**kuva 7**).
- Laita riittävän tilava astia suodatinalustan alle.
- Heti laitteen saavutettua oikean lämpötilan merkkivalo palaa vilkkumatta, käännä tällöin valitsin kahviasentoon ja anna kaiken veden valua säiliöstä (**kuva 8**).
- Keskeytä toimenpide tarvittaessa kääntämällä valitsin seis -asettoon ja tyhjennä astia, jatka toimenpidettä sitten uudestaan (**kuva 9**).
- Tyhjennä astia ja irrota suodatinalusta: paina suodatintelineen seis -näppäintä ja käännä sitä vasemmalle (**kuva 10**).

6. ESPRESSON VALMISTUS

Jotta saat kahvista irti kaikki aromit oman tyytyväisyytesi takaamiseksi, tämä laite tekee esisuodatuksen ennen jokaista kahvin valmistuskertaa. Pumppu toimii 3 sekuntia, sammuu 3 sekunniksi ja jatkaa toimintaa sitten valmistusyökin loppuun saakka.

LISÄLAITTEIDEN ESILÄMMITYS

Saadaksesi parhaan tuloksen suosittelemme, että **esilämmität lisälaitteet** (suodatinalusta ja kupit) **ilman kahvijauhetta**. Toimi tätä varten seuraavalla tavalla:

- Täytä säiliö vedellä ja käynnistä laite (**kuva 1, 2, 3 ja 4**).
- Laita suodatinalusta paikoilleen, laita kupit sen alle.

Heti kun laite saavuttaa oikean lämpötilan, merkkivalo lakkaa vilkkumasta.

- Käännä valitsin nyt kahvi-asettoon (**kuva 8**).
- Kun kupit ovat täynnä kuumaa vettä, käännä valitsin seis -asettoon (**kuva 9**).
- Ota kupit pois.

- Suodatinalustan irrottaminen: paina näppäintä « OPEN » ja käännä suodatinalustaa vasemmalle, irrota se laitteesta **(kuva 10)**.

Huomaa: Kun laite on kuuma, espressokupit voi lämmitellä kuppien lämmitystasolla.

JAUHETUN KAHVIN KANSSA

Valitsemasi kahvijauheen tyyppi määrittää espresson vahvuuden ja maun.

- Täytä laite vedellä ja käynnistä se **(kuva 1, 2, 3 ja 4)**. Laitteen esilämmityksen aikana merkkivalo vilkkuu.
- Laita mittalusikalla kahvia suodatinalustaan: yksi mittalusikka (täysi) kuppia kohti **(kuva 5)**.
- Poista ylimääräinen kahvijauhe suodatinalustan reunalta.

Tärkeää: älä purista kahvijauhetta suodatinalustalla. Kahvi tiivistyy automaattisesti KTS – järjestelmän ”Krups Tamping System” ansiosta.

- Laita suodatinalusta laitteeseen **kääntämällä sitä mahdollisimmin pitkälle** oikealle pysäyttäjään saakka **(kuva 7)**.
- Laita kuppi tai kaksi suodatinalustan alle.

Heti laitteen saavutettua oikean lämpötila merkkivalo palaa vilkkumatta.

- Käännä tällöin valitsin kahviasentoon **(kuva 8)**.
- Kun olet saanut haluamasi kahvimäärän, käännä valitsin takaisin seis –asentoon **(kuva 9)**.
- Irrota suodatinalusta: paina näppäintä « OPEN » ja käännä suodatinalustaa vasemmalle ja ota se pois laitteesta **(kuva 10)**.
- Heitä porot pois poistojärjestelmän avulla, paina näppäintä « EJECT », joka sijaitsee kahden suuttimen välissä **(kuva 11)**. Pese suodatinalusta juoksevassa vedessä, käytä näppäintä « EJECT » poistaaksesi kahvijauheen lopun alustalta.

Suodatinalustan voi täyttää uudestaan espresson valmistamisen jatkamiseksi.

”E.S.E.” –ESPRESSO-ANNOKSEN KANSSA

”E.S.E. ” on lyhenne ilmauksesta ”Easy Serving Espresso” (espresson yksinkertaistettu valmistus), se viittaa pakattuun kerta-annokseen (halkaisija 44 mm)7g valikoitua kahvia, joka on jauhettu ja pakattu kahden suodatinpaperin väliin, se on suunniteltu erityisesti ”ristretto” -espresson (vahva).

Tämän järjestelmän avulla laitteen käyttö on nopeaa, yksinkertaista, siistiä ja mukavaa.

- Täytä säiliö vedellä ja käynnistä laite **(kuva 1, 2, 3 ja 4)**. Laitteen esilämmityksen aikana merkkivalo vilkkuu.
- Revi annoksen alustan yli tuleva paperi, laita E.S.E. -annos suodatinalustaan punainen teksti alaspäin **(kuva 6)**.

Varmista, että paperi on kunnolla suodatinalustan sisällä, muuten vesi voi vuotaa yli.

- Jos annos on huonosti paikallaan, suodatustulos ei ole tyydyttävä.
- Älä koskaan käytä kahta annosta yhtä aikaa.
- Sitten seuraa kuvia 7 – 11.

KÄYTETTÄVÄKSI PEHMEÄN ANNOSPUSIN KANSSA

Laite sopii käytettäväksi myös pehmeiden annospussien kanssa (halkaisija yleensä 60 mm). Tämän tyyppisiä annospusseja ei ole tarkoitettu erityisesti espressokeittimiä varten, ja tuloksena saat laihempaa espressoa kuin E.S.E.- annospussien kanssa.

- Täytä säiliö vedellä ja käynnistä laite **(kuva 1, 2, 3 ja 4)**. Laitteen esilämmityksen aikana merkkivalo vilkkuu.
- Laita pehmeä annos suodatinalustaan. Älä koskaan käytä kahta annosta yhtä aikaa. Jos annos on

huonosti paikoillaan, tulos kupissa ei ole tyydyttävä.

- Sitten seuraa kuvia 7 – 11.

7. HÖYRYKÄYTTÖ

Höyryn tehtävänä on vaahdottaa maitoa (valmistettaessa esimerkiksi cappuccinoa tai caffè lattea) cappucino -lisälaitteen avulla.

Höyryn muodostamiseksi pumppu toimii päästäten hetkittäin ääntä.

Höyrykäytön lopettamisen jälkeen laite jäähtyy automaattisesti, laite pumppaa kylmää vettä, joka jäädyttää järjestelmän. Pumppaus syklien aikana lämmitysjärjestelmässä oleva ylimääräinen höyry vapautuu kylmän veden kanssa ja päättyy tippa-altaaseen. **Laitteen muodostama höyry ja sen aiheuttama ääni ovat tarpeen laitteen jäähtymisen vuoksi.**

Huomio: laitteen käytön aikana ja sen jälkeen höyrysuuttimen metalliosat voivat olla hyvin kuumia.

HÖYRYSUUTTIMEN KÄYTTÖ MAITOVAAHDON VALMISTAMISEKSI

- Täytä säiliö vedellä ja käynnistä laite **(kuva 1, 2, 3 ja 4)**.
- Käännä valitsin höyryn esilämmitysasettoon. Merkkivalo vilkkuu **(kuva 12)**.
- Käännä höyrysuutin laitteesta pois päin.
- Kaada 60 - 100ml kevytmaitoa kapeaan astiaan, jonka tilavuus on noin 1/2 litraa ja joka mahtuu höyrysuuttimen alle. Maidon ja astian on oltava erittäin kylmiä.
- Kehotamme käyttämään pastöroitua tai iskukuumennettua maitoa ja välttämään käsittelemätöntä maitoa.
- Heti kun merkkivalo palaa vilkkumatta on höyrysuutin upotettava maitoon.
- Käännä valitsin höyryasettoon **(kuva 13)**.
- Jotta saat hyvän tuloksen, pidä suutin astian pohjassa noin 25 sekuntia, jotta maito kuumenee (älä kuitenkaan koske astian pohjaa). Kun vaahtoa alkaa muodostua, laske astiaa asteittain, jotta suutin nousee kohti pintaa (älä koskaan ota sitä pois maidosta) **(kuva 14)**.
- Kun vaahtoa on syntynyt, käännä valitsin seis -asettoon **(kuva 15)**. Tällöin laite jäähtyy automaattisesti ja 3 pumppaus sykliä käynnistyy keskeytyen. Kun tämä automaattinen toimenpide on lopussa, voit valmistaa kahvia.

Tärkeää: Jotta vältetään se, että cappuccino -lisälaitteen aukot eivät mene tukkoon, maitovaahdon tulee ulottua mustaan muovirenkaaseen saakka.

On tärkeää puhdistaa cappucino -lisälaite jokaisen käyttökerran jälkeen, jotta vältetään maidon kuivuminen sen sisälle. Tätä varten on toimittava seuraavalla tavalla:

- Laita cappuccino -lisälaite astiaan veden kanssa.
- Käännä valitsin höyryn esilämmitysasettoon.
- Kun merkkivalo palaa vilkkumatta, käännä valitsin höyryasettoon (maitojäämien poistamiseksi), anna käydä 30 sekuntia.
- Käännä seis -asettoon.
- Puhdista cappuccino -lisälaite kostealla kankaalla.

Cappuccino-lisälaitteen perusteellisen puhdistuksen tekemiseksi on katsottava kappaletta 8 « Puhdistus ja hoito ».



HUOMIO!
Höyrysuutin on vielä kuuma!

MAITOVAAHDON VALMISTAMINEN AUTO-CAPPUCCINO KRUPS XS 6000 -LAITTEEN AVULLA (MYYDÄÄN ERIKSEEN)

Auto-cappuccino -lisälaite helpottaa cappuccinon ja caffè latten valmistamista. Se koostuu erikoissuuttimesta, jossa on kaksi asentoa, maitoastiasta ja letkusta.

Tämä lisälaite voidaan myydä erikseen.

- Kokoa osat yhteen. Valitse erikoissuuttimelle cappuccino- tai caffè latte -asento.
- Täytä astia maidolla ja laita kuppi tai lasi auto -cappuccino -erikoissuuttimen alle.
- Käännä valitsin höyryn esilämmitysasentoon. Kun merkkivalo palaa vilkkumatta, laita valitsin höyryasentoon. Kun merkkivalo palaa vilkkumatta, laita valitsin höyryasentoon.
- Kun olet saanut vaahtoa, käännä valitsin seis -asentoon. Tällöin laite jäähtyy automaattisesti ja 3 pumppaus sykli käynnistyy keskeytyen. Kun tämä automaattinen toimenpide on lopussa, voit valmistaa kahvia.

Jotta maito ei kuivu auto-cappuccino -laitteeseen, suosittelemme lämpimästi seuraavia toimenpiteitä:

- kaada astiaan puhdasta vettä ja laita eri osat takaisin
- aloita höyrösykli
- puhdista kaikki osat kostealla kankaalla.

8. PUHDISTUS JA HOITO

- Älä pese espressokeittimesi lisälaitteita astianpesukoneessa.

LAITE

- Irrota laite sähköverkosta aina ennen puhdistusta ja anna laitteen jäähtyä.
- Puhdista laitteen ulkopinta ajoittain kostealla kankaalla. Käytön jälkeen vesisäiliön on oltava tyhjä.
- Huuhtele säiliö sisältä säännöllisesti.
- Kun ohut valkoinen läpinäkymätön kalvo peittää säiliön, on syytä tehdä kalkinpoisto (katso kappaletta 9 « KALKINPOISTO »).

TIPPA-ALLAS

Tippa-allas on tyhjennettävä aina laitteen käytön jälkeen. Nosta sitä hieman ja ota se pois laitteesta.

Jos valmistat useamman espresson peräkkäin, allas on tyhjennettävä ajoittain (7 tai 8 espresson välein) (**kuva 19 ja 20**). On normaalia, että siinä on vettä, se ei ole merkki vuodosta.

Puhdista tippa-allas ja sen ritilät tarvittaessa vedellä ja miedolla pesuaineella, huuhtele ja kuivaa. Varmista, että osat ovat paikoillaan, kun laitat sen takaisin.

SUODATUSPÄÄ JA SUODATINALUSTA

- Nämä osat tulee puhdistaa aina käytön jälkeen. Suodatuspään voi puhdistaa yksinkertaisesti pyyhkimällä kostealla kankaalla (**kuva 21**) ja suodatinalustan voi puhdistaa vedellä ja miedolla pesuaineella.
- Älä käytä alkoholi- tai liuotinpohjaisia puhdistusaineita.
- Jotta saat paremman tuloksen, voit painaa näppäintä "EJECT" useita kertoja huuhtelun aikana. Kehotamme sinua ravistamaan suodatinalustaa voimakkaasti, jotta kaikki vesi poistuisi.
- Huuhtele ja kuivaa.
- Kun et käytä espressokeittintä, älä jätä suodatinalustaa laitteeseen, jotta sen tiiviste ei kulu.

Perusteellista puhdistusta varten suodatinalustan voi irrottaa:

- Voit ottaa pois mustan muoviosan, jossa sijaitsevat kahvin ulostulot ja näppäin "EJECT": käännä se

vasemmalle ja vedä voimakkaasti **(kuva 22)**.

- Puhdistista eri osat vedellä ja miedolla pesuaineella.
- Huuhtele, kuivaa
- Laita musta muoviosa metalliosaan, käännä sitä oikealle, kunnes osien nuolet ovat samassa linjassa. Jos suodatimen pää on tukkeutunut, ruuvaa ritilä auki ruuvimeisseliä käyttäen, puhdistista se ja huolla se **(kuva 23)**.

CAPPUCCINO -LISÄLAITE

- Lisälaitteen puhdistamiseksi suutin on irrotettava vetämällä mustaa rengasta alaspäin **(kuva 16)**.
- Tämä lisälaitte koostuu 3 osasta: sisäputkesta, ulkoputkesta ja ruostumattomasta teräksestä valmistetusta suojusta.
- Jotta voisit puhdistaa lisälaitteen kunnolla, se on purettava kokonaan.
- Sisäletkun ottamiseksi pois on cappuccino -lisälaitteen kärki kierrettävä auki.
- Voit sitten ottaa pois ruostumattomasta teräksestä valmistetun suojan.
- Puhdistista nämä 3 osaa vedellä ja miedolla pesuaineella **(kuva 17)**. Huuhtele ja kuivaa.
- Kun cappuccino -lisälaitte on puhdistettu ja asennettu tiukasti paikoilleen, on suutin laitettava takaisin ja varmistettava, että sen musta muovinen rengas liikkuu alaspäin.
- Paina ja tee kiertävä liike ylöspäin, jossa cappuccino -lisälaitte asettuu kunnolla paikoilleen. Laita musta muovinen osa paikoilleen nostamalla sitä ylöspäin **(kuva 18)**.

9. KALKINPOISTO

Takuu ei kata laitteita, jotka menevät epäkuntoon, koska kalkinpoistoa ei ole tehty säännöllisesti.

Poista kalkki espressokeittimestä säännöllisesti käyttäen väkiviinaetikkaa tai kaupasta pussissa saatavaa sitruunahappoa tai sulfamiinihappoa.

Kehotamme sinua käyttämään Krupsin kalkinpoistolislaitetta, viite F054, joka on saatavilla valtuutetusta Krups- huoltokeskuksesta. Tässä lisälaitteessa on kaksi annosta kalkinpoistajaa sekä testinauha veden kovuuden mittaamiseksi, jotta voisit arvioida, kuinka usein laitteesta on poistettava kalkki normaalikäytössä. Kalkinpoisto riippuu veden kovuudesta, mutta myös käyttösykleistä. Lisälaitte F054:n ilmoittama kalkinpoistotiheys annetaan viitteellisenä. Voit kuitenkin katsoa oheista taulukkoa:

KALKINPOISTOTIHEYS			
Kahvin määrä viikossa keskimäärin	Pehmeä vesi (<19°th)	Kalkkipitoinen vesi (19-30°th)	Erittäin kalkkipitoinen vesi (>30°th)
Alle 7	1 kertaa kuukaudessa	8 kuukauden välein	6 kuukauden välein
7 - 20	4 kuukauden välein	3 kuukauden välein	2 kuukauden välein
Yli 20	3 kuukauden välein	2 kuukauden välein	Joka kuukausi

Jos epäilet veden laatua, suosittelemme, että teet kalkinpoiston joka kuukausi.

KALKINPOISTO HÖYRY- JA KAHVIKIERROSTA

- Tyhjennä säiliö ja laita se takaisin paikoilleen.
- Jos käytät Krups Aqua Filter System F088- suodinta, ota se pois ennen kalkinpoistoa.
- Täytä säiliö seoksella, jossa on kolme osaa vettä yhtä osaa väkiviinaetikkaa kohti, tai seosta, jossa on

½ litraa vettä ja pussi kaupasta ostettavaa sitruunahappoa tai sulfamiinihappoa.

- Laita suodatinalusta (ilman kahvijauhetta) laitteeseen ja lukitse se kiertämällä sitä oikealle pysäyttäjään saakka.
- Laita säiliö höyrystin alle.
- Paina käynnistys/sammutusnäppäintä ja laita valitsin heti höyryasentoon (älä pysähdy höyryn esilämmitysasennossa).
- Anna seoksen valua suuttimen kautta, kunnes höyryä alkaa tulla ulos.
- Laita valitsin seis -asentoon.
- Laita riittävän suuri astia suodatinalustan alle.
- Kun merkkivalo palaa vilkkumatta, laita valitsin kahviasentoon ja anna puolet seoksesta valua.
- Pysäytä käynnistys/sammutusnäppäimellä ja jätä valitsin kahviasentoon.
- Käynnistä laite 15 minuutin kuluttua.
- Anna loppuveden valua säiliöstä.
- Käännä valitsin seis -asentoon.

HUUHTELU



TÄRKEÄÄ!

Kalkinpoiston jälkeen on tehtävä 2 -3 huuhtelua puhtaalla vedellä (ilman kahvijauhetta), kuten on kuvattu kappaleessa 5 « Ensimmäinen käyttökerta». Muista huuhdella suutin seuraavien ohjeiden mukaisesti:

- Laita säiliö höyrystin alle.
- Paina käynnistys/sammutusnäppäintä ja käännä valitsin heti höyryasentoon (älä pysähdy höyryn esilämmitysasennossa).
- Anna veden valua suuttimesta kunnes höyryä alkaa muodostua.
- Laita valitsin seis -asentoon.

Laitteesta on poistettu kalkki ja se on valmis käytettäväksi.

10. TAKUU

- Laite on varustettu takuulla, mutta virheellinen sähköliitäntä, väärä käyttö tai muu kuin käyttöohjeissa kuvattu käyttö kumoavat takuun.
- Tämä laite on tarkoitettu vain kotikäyttöön, muunlainen käyttö kumoaa takuun.
- Takuu ei kata korjauksia, jotka johtuvat kalkin kertymisestä.
- Jos sinulla on ongelmia jälkimyyntiin liittyvien seikkojen tai varaosien kanssa, ota yhteys jälleenmyyjään tai valtuutettuun huoltokeskukseen.

11. ONGELMIA, MAHDOLLISIA SYITÄ JA PARANNUSKEINOJA

Ongelmat	Mahdolliset syyt	Ratkaisut
Espresso ei ole tarpeeksi kuumaa.	Kupit ja suodatinalusta ovat kylmiä.	Esilämmitä lisälaitteet: kupit ja suodatinalusta (katso kappaletta 6).
Suodatinalusta on tukossa.	Et ole muistanut avata suodatinalustaa.	Paina näppäintä « OPEN » ja käännä suodatinalustaa vasemmalle.
Porot eivät ole tarpeeksi kuivia veden kulun jälkeen.	Et ole kiristänyt suodatinalustaa kunnolla.	Kiristä suodatinalusta kääntämällä sitä mahdollisimman pitkälle vasemmalle pysäyttäjään asti.
Espresso valuu liian hitaasti.	Olet kiristänyt suodatinalustan liian tiukalle.	Vähennä puristusta.
	Kahvijauhe on liian hienoa, liian rasvaista tai liian jauhomaista.	Valitse hieman karkeampi kahvijauhe.
	Suodatinalusta on likainen.	Puhdista suodatinalusta (katso kappaletta 8).
	Vesiritilä on tukkeutunut.	Puhdista suodatuspää kostealla sienellä, kun laite on jäähtynyt (kuva 21) .
Vesi ei kulje laitteen läpi.	Säiliössä ei ole vettä, säiliö on väärin asennettu.	Täytä säiliö. Paina säiliö tiukasti paikoilleen.
	Suodatin on tukossa, kahvijauhe on liian hienoa.	Puhdista suodatinalusta (katso kappaletta 8) ja kokeile hienompaa kahvijauhetta.
	Laitteessa on liikaa kalkkia.	Katso kappaletta 9.
Vettä valuu suodatinalustasta valmistuksen jälkeen.	Valitsin ei ole seis -asennossa.	Sammuta laite laittamalla valitsin seis -asentoon (kuva 9) .
	Kalkkia kertyy nopeasti, koska vedessä on paljon kalkkia.	Poista laitteesta kalkki käyttöohjeen mukaisesti (katso kappaletta 9).
Kupissa on poroja.	Suodatinalusta on likaantunut.	Puhdista suodatinalusta kuumalla vedellä. Käytä näppäintä « EJECT » poistaaksesi mahdolliset kahvijauhejäämät. Ravista vesi pois.
	Kahvijauhe on liian hienoa.	Käytä hieman karkeampaa kahvijauhetta.
Vesisäiliö vuotaa, kun sitä siirretään.	Säiliön ohjasventtiili on likainen tai viallinen.	Pese vesisäiliö ja käytä säiliön pohjaventtiiliä sormen avulla.
	Venttiili on jäänyt kiinni kalkin vuoksi.	Poista laitteesta kalkki (kappale 9).
Vettä valuu laitteen alle.	Sisäinen vuoto.	Varmista, että säiliö on oikeassa asennossa. Jos vika toistuu, älä käytä laitetta vaan käännä valtuutetun huoltokeskuksen puoleen.

Ongelmat	Mahdolliset syyt	Ratkaisut
Suodatinalustasta kuuluu naksahduksia.	Normaali ilmiö: suodatinalustan turvalukitus.	
Pumppu pitää epätavallisen kovaa ääntä.	Vettä ei ole säiliössä.	Sammuta laite, täyty säiliö vedellä ja käynnistä se uudestaan.
	Säiliö on huonosti asennettu.	Paina säiliötä tiukasti.
Kupit eivät täyty yhtä paljon.	Suodatinalusta on likainen.	Katso kappaletta 8.
Espressoa valuu suodatinalustan sivuilta.	Suodatinalustaa ei ole asetettu oikein.	Laita suodatinalusta paikoilleen ja lukitse se (käännä mahdollisimman pitkälle oikealle pysäyttäjään asti).
	Suodatinalustan reuna on likaantunut kahvijauheesta.	Poista liika kahvijauhe.
	Annos on asetettu huonosti suodatinalustaan.	Laita kaikki paperi suodatinalustan sisään.
Espresso maistuu pahalta.	Kalkinpoiston jälkeen huuhtelua ei ole tehty kunnolla.	Huuhtele käyttöohjeen mukaisesti (katso kappaletta 9).
Laitte ei toimi.	Pumppu on lakannut toimimasta vedenpuutteen takia.	Täytä säiliö vedellä ja käynnistä pumppu (katso kappaletta 5). Älä anna säiliön tyhjentyä kokonaan.
	Irrotettava vesisäiliö on huonosti kiinni.	Kiinnitä vesisäiliö painamalla voimakkaasti.
Höyrysuutin ei vaahdota maitoa.	Höyrysuutin on tukkeentunut tai kalkkeutunut.	Poista kalkki höyrysuuttimesta (ks. kappaletta 9) tai puhkaisen sen tukos neulalla.
	Cappuccino -lisälaitteen sisäputkea ei ole kiristetty kunnolla.	Kierrä se kiinni tiukasti (käytä esimerkiksi kolikkoa).
	Maito on liian lämmintä.	Käytä kylmää maitoa.
	Astian muoto ei ole sopiva.	Käytä pientä astiaa.
	Käytät rasvatonta maitoa.	Käytä mieluiten täysmaitoa tai kevytmaitoa.

12. SÄHKÖLAITE TAI ELEKTRONINEN LAITE KÄYTTÖIKÄNSÄ LOPUSSA



Edistäkäämme ympäristönsuojelua!

- ① Laitteessa on paljon arvokkaita ja kierrätettäviä materiaaleja.
- ➔ Toimita laite keräyspisteeseen tai sellaisen puuttuessa valtuutettuun huoltokeskukseen, jotta se käsitellään asianmukaisesti.

Français	p. 1
Italiano	p. 11
Español	p. 21
Português	p. 31
Deutsch	p. 41
English	p. 51
Nederlands	p. 61
Dansk	p. 71
Norsk	p. 81
Svenska	p. 91
Suomi	p. 101