

# GT-8

# GUITAR EFFECTS PROCESSOR

## Mode d'emploi

Merci d'avoir choisi le pédalier guitare BOSS GT-8.

Avant d'utiliser ce produit, lisez les sections :

- **PRÉCAUTIONS D'UTILISATION** (pages 2–3)
- **REMARQUES IMPORTANTES** (page 4)

Ces sections vous donnent des informations importantes sur l'utilisation de ce pédalier.

De plus, pour comprendre toutes les fonctions de ce produit, lisez la totalité du mode d'emploi. Conservez-le pour toute consultation future.

### ■ Conventions de ce mode d'emploi

- Le texte ou les valeurs entre crochets [ ] représentent des touches.

[WRITE] Touche WRITE

[SYSTEM] Touche SYSTEM

- **EXP pedal** est une abréviation de la "pédale d'expression".
- Les références (p. \*\*) renvoient à des pages de ce mode d'emploi.

\* Tous les noms de produits de ce document sont des marques déposées.

Copyright © 2004 BOSS CORPORATION

Tous droits réservés. Interdiction de reproduire ce mode d'emploi sans l'accord écrit de BOSS CORPORATION.

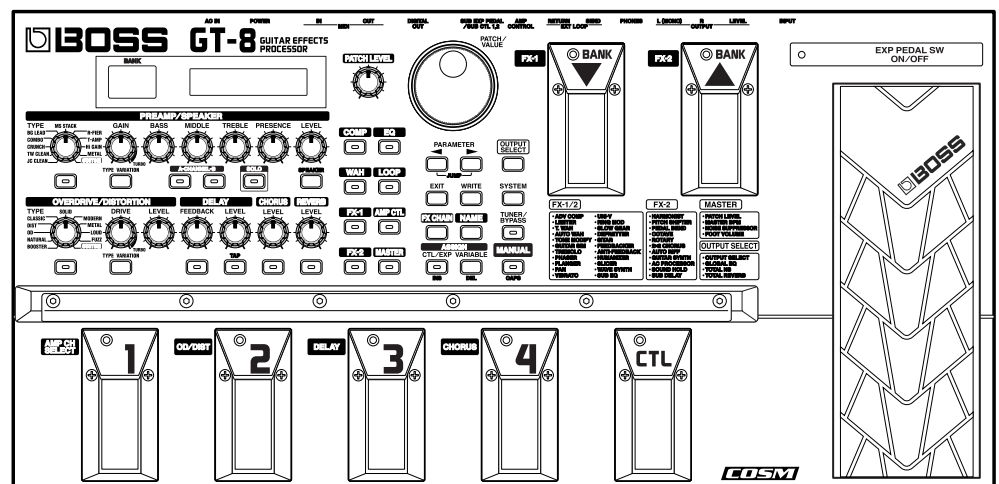



# PRÉCAUTIONS D'UTILISATION

CONSIGNES A RESPECTER POUR EVITER TOUT RISQUE D'INCENDIE, D'ELECTROCUTION OU DE BLESSURE

## Messages d'avertissement ⚠







<b>⚠ ATTENTION</b>	Signale des risques de blessures graves voire de danger de mort si les consignes de sécurité ne sont pas respectées.
<b>⚠ ATTENTION</b>	Signale des risques de blessures graves ou de dégâts matériels qui peuvent survenir si les consignes de sécurité ne sont pas respectées. * Par dégât, on entend endommagement de l'appareil lui-même mais également endommagement du foyer et des meubles de l'utilisateur ou blessure des animaux domestiques.

## Précisions sur les symboles





<b>⚠</b>	Le symbole  doit alerter l'utilisateur sur des consignes de sécurité ou des avertissements à respecter. La chose à laquelle il faut faire attention est représentée par le symbole à l'intérieur du triangle. Ici, ce triangle vous souligne un danger éventuel.
<b>⊘</b>	Le symbole  souligne des actions à proscrire (à ne jamais faire). La chose à ne pas faire vous est signalée par le symbole situé à l'intérieur du cercle barré. Ici, il est indiqué de ne jamais ouvrir l'appareil.
<b>●</b>	Le symbole  indique à l'utilisateur les actions à effectuer. La chose à effectuer est précisée par le symbole situé à l'intérieur du cercle noir. Ici, il est indiqué de toujours retirer le cordon d'alimentation de la prise secteur par sa fiche.

## RESPECTEZ LES CONSIGNES SUIVANTES

### ⚠ ATTENTION

- Lisez les instructions suivantes et le reste du mode d'emploi avant toute utilisation. 
- Ne pas ouvrir l'appareil ou l'adaptateur secteur, ne pas effectuer de modifications internes. 
- Aucune pièce de l'appareil n'est réparable ou remplaçable par l'utilisateur (sauf si ce mode d'emploi présente des instructions spécifiques en ce sens). Pour toute réparation, consultez le centre de service Roland de votre région ou un distributeur Roland agréé (voir liste en page "Informations"). 
- N'exposez jamais l'appareil aux environnements suivants :
  - Températures extrêmes (lumière directe du soleil, véhicule clos, à proximité d'un radiateur ou de toute autre source de chaleur, etc.) 
  - Humidité (baignoires, salle de bain, etc.). 
  - Exposés à la pluie.
  - Poussière.
  - Fortes vibrations.
- Installez toujours l'appareil sur une surface stable. Veillez à ne jamais le placer sur une surface instable ou inclinée. 
- Veillez à n'utiliser que l'adaptateur secteur fourni avec l'appareil. Assurez-vous que la tension secteur fournie à l'installation correspond à celle indiquée sur l'adaptateur. D'autres types d'adaptateurs peuvent présenter une polarité ou une tension différente ; leur utilisation peut entraîner des dysfonctionnements et/ou endommager l'appareil et constituer un risque d'électrocution. 

### ⚠ ATTENTION

- Ne pas tordre ou plier le cordon d'alimentation. Ne pas placer d'objets lourds dessus. Cela pourrait endommager le cordon ou les éléments internes et provoquer des court-circuits. Les cordons endommagés multiplient les risques d'incendie et d'électrocution ! 
- Cet appareil utilisé seul ou avec un amplificateur ou un casque peut produire des niveaux sonores susceptibles d'entraîner une perte définitive de la sensibilité auditive. Limitez les utilisations prolongées à des niveaux sonores élevés ou inconfortables. Cessez immédiatement d'utiliser l'appareil en cas de perte de sensibilité auditive ou de bourdonnements d'oreilles, consultez un spécialiste. 
- Veillez à ne pas laisser s'infiltrer d'objets (matériaux inflammables, épingles, pièces de monnaie, etc. ou de liquides (eau, sodas), etc.) dans l'appareil.   

- Placez immédiatement l'appareil hors tension et confiez-le à votre revendeur, au centre Roland le plus proche ou à un distributeur Roland agréé (page Informations) dans les cas suivants :
  - L'adaptateur secteur, le cordon d'alimentation ou la prise ont été endommagés.
  - Des objets ou des liquides se sont introduits ou infiltrés dans l'appareil.
  - L'appareil a été exposé à la pluie (ou a été mouillé).
    - L'appareil montre des signes de dysfonctionnement ou une baisse sensible de ses performances.

**⚠ ATTENTION**

- Dans les foyers avec enfants en bas âge, la surveillance d'un adulte est indispensable, jusqu'à ce que les enfants soient en mesure d'observer toutes les consignes de sécurité relatives à l'utilisation de l'appareil. 

- Protégez l'appareil des impacts importants (ne le faites pas tomber). 

- Ne branchez jamais une quantité excessive d'appareils sur une même prise secteur. Soyez très vigilant avec les rallonges ; la puissance électrique totale ne doit pas dépasser la puissance maximale admissible (Watts/ Ampères) de la rallonge. Une charge excessive peut entraîner une surchauffe et faire fondre le plastique isolant du cordon. 

- Avant d'utiliser l'appareil dans un pays étranger, consultez votre revendeur, le centre Roland le plus proche ou un distributeur agréé Roland (voir liste "Informations"). 

**⚠ ATTENTION**

- Installez l'appareil et l'adaptateur secteur de manière à leur assurer une ventilation correcte. 

- Tenez toujours le cordon d'alimentation par la prise lorsque vous branchez ou débranchez l'appareil. 

- Nettoyez l'adaptateur secteur de temps en temps avec un chiffon sec. Débranchez le cordon d'alimentation de la prise secteur si l'appareil doit rester inutilisé pendant une longue période. Toute accumulation de poussière sur les plots de la fiche secteur peut entraîner une perte d'isolation, ce qui peut être risqué d'incendie. 

- Évitez d'emmêler les cordons et les câbles. De même, conservez toujours vos câbles et cordons hors de portée des enfants. 

- Ne marchez jamais sur l'appareil et ne placez aucun objet lourd dessus. 

- Ne touchez jamais le cordon d'alimentation ou les prises avec les mains mouillées. 

- Débranchez la prise secteur et tous les appareils externes qui lui sont connectés avant de déplacer l'appareil. 

- Débranchez la prise secteur et placez l'appareil hors tension avant de le nettoyer. 

- Débranchez l'appareil en cas de risque d'orage dans votre région. 

# REMARQUES IMPORTANTES

Les recommandations suivantes complètent celles du chapitre “PRÉCAUTIONS D’UTILISATION” en pages page 2–3 :

## Alimentation

- N'utilisez pas cet instrument sur la même ligne secteur qu'un appareil susceptible de générer des bruits de fond (moteurs électriques ou systèmes d'éclairage à gradateur). Selon la façon dont est utilisé l'appareil électrique, les bruits secteur peuvent générer des dysfonctionnements ou des bruits parasites. Si vous ne pouvez pas utiliser une prise secteur indépendante, utilisez un filtre secteur entre cet appareil et la prise secteur.
- L'adaptateur secteur peut générer de la chaleur après un certain temps d'utilisation ; ce phénomène est normal.
- Avant de connecter cet instrument à d'autres, mettez-les tous hors tension afin d'éviter les dysfonctionnements et/ou d'endommager les haut-parleurs ou d'autres appareils.

## Placement

- L'utilisation à proximité d'amplificateurs de puissance (ou équipements contenant des transformateurs de forte puissance) peut induire des ronflements. Modifiez l'orientation du produit, ou éloignez-le de la source d'interférence.
- Cet appareil peut interférer dans la réception radio ou télévision. Ne l'utilisez pas à proximité de tels appareils.
- Vous pouvez entendre des interférences si vous utilisez des téléphones mobiles ou autre, à proximité de cet appareil. Ces bruits peuvent apparaître lors de la réception ou de l'envoi d'appel téléphoniques ou lors de la conversation. Dans ce cas, éloignez les appareils sans fil de l'appareil ou placez-les hors tension.
- Ne pas exposer l'appareil directement au soleil, près d'appareils générateurs de chaleur. Ne le laissez pas dans un véhicule fermé, ou exposé à de fortes températures — ceci pourrait décolorer ou déformer l'appareil.
- Lors des variations de température et/ou d'humidité, de la condensation peut se former dans l'appareil, ce qui peut être source de dysfonctionnement ou de panne. Avant d'utiliser l'appareil, attendez quelques heures pour que la condensation s'évapore.

## Entretien

- Pour le nettoyage quotidien, utilisez un linge doux et sec ou un linge légèrement humide. Pour ôter les saletés plus tenaces, utilisez un linge imprégné d'un détergent léger, non abrasif ; essuyez ensuite soigneusement l'appareil à l'aide d'un linge doux et sec.
- N'utilisez jamais de dissolvants, d'alcools ou de solvants de quelque sorte que ce soit, pour éviter toute décoloration et/ou déformation de l'instrument.

## Réparations et données

- Sachez que toutes données contenues dans la mémoire de l'appareil peuvent être effacées lorsque ce dernier est envoyé en réparation. Les données importantes doivent toujours être sauvegardées sur un autre appareil MIDI, ou écrites sur papier (lorsque cela est possible). Durant les réparations, toutes les précautions sont prises afin d'éviter la perte des données. Cependant, dans certains cas (lorsque la mémoire elle-même est endommagée par exemple), la récupération des données peut s'avérer impossible ; Roland dégage toute responsabilité concernant la perte de ces données.

## Mémoire

- Une pile équipe cet appareil afin d'en alimenter la mémoire lorsque celui-ci est éteint. Lorsque la charge de cette pile devient insuffisante, le message ci-dessous s'affiche à l'écran. Remplacez alors la pile usagée par une neuve le plus tôt possible afin d'éviter toute perte de données. Pour le remplacement, faites appel à votre revendeur, au centre Roland le plus proche ou à un distributeur Roland agréé (voir à la page “Information”).

“Battery Low!”

## Précautions supplémentaires

- Attention : le contenu de la mémoire peut être définitivement perdu suite à un dysfonctionnement ou à une mauvaise utilisation de l'appareil. Pour éviter ce problème, nous vous recommandons de sauvegarder régulièrement les données importantes sur un autre appareil MIDI (un séquenceur, par exemple).
- Malheureusement, il est parfois impossible de restaurer le contenu des données sauvegardées sur un autre appareil MIDI (séquenceur, par exemple) si celles-ci ont été perdues. Roland Corporation décline toute responsabilité dans ces circonstances.
- Manipulez boutons, curseurs et autres commandes de l'appareil avec précautions. Une manipulation trop brutale peut provoquer, à terme, des dysfonctionnements.
- N'appuyez et ne frappez jamais sur l'écran.
- Lorsque vous connectez/déconnectez les câbles, saisissez les connecteurs eux-mêmes ; ne tirez jamais sur le cordon. Vous éviterez ainsi d'endommager les éléments internes des câbles et les risques de court-circuit.
- Pour éviter de déranger votre entourage, essayez de respecter des niveaux sonores raisonnables. Vous pouvez également utiliser un casque, en particulier si vous jouez à des heures tardives.
- Si vous devez transporter l'appareil, rangez-le dans son emballage d'origine (avec ses protections). Sinon, utilisez un emballage équivalent.
- Utilisez uniquement la pédale d'expression recommandée EV-5 ; vendue séparément). L'utilisation d'une pédale d'un autre type peut entraîner des dysfonctionnements et/ou endommager l'appareil.
- Utilisez un câble Roland pour procéder aux connexions.
  - Certains câbles de connexion sont équipés de résistors. N'utilisez pas de câbles résistifs pour la connexion de cet appareil. L'utilisation de ces câbles peut réduire le niveau du signal ou le rendre parfaitement inaudible. Contactez le fabricant du câble pour obtenir de plus amples informations.

# Table des matières

<b>PRÉCAUTIONS D'UTILISATION .....</b>	<b>2</b>
--	----------

<b>REMARQUES IMPORTANTES .....</b>	<b>4</b>
------------------------------------	----------

<b>Fonctions principales .....</b>	<b>8</b>
------------------------------------	----------

<b>Noms et fonctions .....</b>	<b>9</b>
--------------------------------	----------

Face avant.....	9
-----------------	---

Face arrière.....	12
-------------------	----

## **Chapitre 1** **Utiliser les sons .....**

---

Réalisation des connexions.....	13
---------------------------------	----

Mise sous tension .....	14
-------------------------	----

Réglage du niveau de sortie .....	14
-----------------------------------	----

Configuration selon l'appareil connecté (Amp) (Output Select) .....	14
--	----

Mise hors tension.....	15
------------------------	----

## **Chapitre 2** **Création de sons (Patches).....**

---

Qu'est-ce qu'un Patch ? .....	16
-------------------------------	----

<b>Changer de Patch (Patch Change) .....</b>	<b>16</b>
--	-----------

Changement de numéro .....	16
----------------------------	----

Changement de banque et de numéro .....	17
---	----

<b>Réglage du son avec les boutons .....</b>	<b>17</b>
--	-----------

<b>Activer/désactiver l'effet.....</b>	<b>18</b>
--	-----------

<b>Configuration simple des effets (QUICK FX).....</b>	<b>18</b>
--	-----------

<b>Chargement de réglages de Patch .....</b>	<b>19</b>
--	-----------

<b>Réglages d'effets plus précis.....</b>	<b>20</b>
---	-----------

<b>Ordre de connexion</b> <b>ordre des effets (Effect Chain).....</b>	<b>20</b>
--	-----------

<b>Nom des Patch (Patch Name) .....</b>	<b>21</b>
---	-----------

## **Chapitre 3** **Sauvegarde du son créé.....**

---

<b>Sauvegarde de Patch (Patch Write).....</b>	<b>22</b>
---	-----------

<b>Copie de Patch (Patch Copy) .....</b>	<b>22</b>
--	-----------

<b>Échange de Patch (Patch Exchange) .....</b>	<b>23</b>
--	-----------

<b>Initialisation de Patch .....</b>	<b>23</b>
--------------------------------------	-----------

<b>Initialisation de Patch avec un son</b> <b>proche de celui recherché.....</b>	<b>24</b>
---	-----------

<b>Sauvegarde des réglages par effet</b> <b>(Quick Settings).....</b>	<b>24</b>
--	-----------

<b>Copie des réglages PREAMP/SPEAKER</b> <b>sur un autre canal .....</b>	<b>25</b>
---	-----------

## **Chapitre 4** **Introduction aux effets et paramètres .....**

---

<b>PREAMP/SPEAKER</b> <b>(Preamp/Speaker Simulator) .....</b>	<b>26</b>
--	-----------

<b>OVERDRIVE/DISTORTION.....</b>	<b>29</b>
----------------------------------	-----------

<b>DELAY .....</b>	<b>30</b>
--------------------	-----------

Fonction HOLD (Hold Delay) .....	31
----------------------------------	----

<b>CHORUS.....</b>	<b>32</b>
--------------------	-----------

<b>REVERB .....</b>	<b>33</b>
---------------------	-----------

<b>COMP (Compresseur).....</b>	<b>33</b>
--------------------------------	-----------

<b>WAH.....</b>	<b>34</b>
-----------------	-----------

<b>FX-1/FX-2.....</b>	<b>34</b>
-----------------------	-----------

ACS (Advanced Compressor).....	35
--------------------------------	----

LM (Limiter) .....	35
--------------------	----

TW (Touch Wah).....	35
---------------------	----

AW (Auto Wah) .....	36
---------------------	----

TM (Tone Modify) .....	36
------------------------	----

GS (Guitar Simulator) .....	36
-----------------------------	----

TR (Tremolo) .....	37
--------------------	----

PH (Phaser).....	37
------------------	----

FL (Flanger) .....	38
--------------------	----

PAN .....	38
-----------	----

VB (Vibrato).....	38
-------------------	----

UV (Uni-V).....	39
-----------------	----

RM (Ring Modulator).....	39
--------------------------	----

SG (Slow Gear) .....	39
----------------------	----

DF (Defretter) .....	39
----------------------	----

STR (Sitar Simulator).....	40
----------------------------	----

FB (Feedbacker).....	40
----------------------	----

AFB (Anti-feedback).....	41
--------------------------	----

HU (Humanizer).....	41
---------------------	----

SL (Slicer) .....	41
-------------------	----

WSY (Wave Synth) .....	42
------------------------	----

SEQ (Sub Equalizer) .....	42
---------------------------	----

<b>FX-2 .....</b>	<b>43</b>
-------------------	-----------

HR (Harmonist) .....	43
----------------------	----

Création de gammes d'harmonie .....	44
-------------------------------------	----

PS (Pitch Shifter) .....	44
--------------------------	----

PB (Pedal Bend) .....	45
OC (Octave) .....	45
RT (Rotary) .....	45
2CE (2 x 2 Chorus) .....	46
AR (Auto Riff) .....	46
Création de phrases (User Phrase) .....	47
SYN (Guitar Synth) .....	47
AC (Acoustic Processor) .....	48
SH (Sound Hold) .....	49
SDD (Sub Delay) .....	49
<b>EQ (égaliseur) .....</b>	<b>49</b>
<b>LOOP (boucle d'effets externes) .....</b>	<b>50</b>
<b>AMP CTL (Amp Control) .....</b>	<b>50</b>
<b>MASTER .....</b>	<b>51</b>
NS (Noise Suppressor) .....	51
Patch Level .....	51
Master BPM .....	51
FV (Foot Volume) .....	51
<b>FX CHAIN (Chaîne d'effets) .....</b>	<b>52</b>
<b>NAME (Nom de Patch) .....</b>	<b>52</b>
<b>ASSIGN .....</b>	<b>52</b>

## **Chapitre 5** **Contrôle des effets par les pédales ..... 53**

Guide spécifique à l'utilisation .....	53
Réglage de la fonction de la pédale CTL (CTL Pedal) .....	54
Réglage de la fonction EXP Pedal Switch (EXP Switch) .....	54
Fonction de la pédale EXP (EXP Pedal) .....	54
Réglage de la fonction des pédales externes (Sub CTL 1, 2) .....	55
Configuration d'une pédale d'expression externe (Sub EXP Pedal) .....	56
Fonction de la pédale CTL, du contacteur de la pédale EXP et de la pédale EXP (Assign CTL/EXP) .....	56
Fonction du GT-8 et des contrôleurs externes (Assign Variable) .....	57
Réglages rapides .....	57
réglages manuels .....	58
Système interne de pédale .....	61

## **Chapitre 6** **Création d'effets (Customize).....63**

Personnalisation des préamplis COSM .....	63
Personnalisation des enceintes .....	64
Personnalisation de l'Overdrive/Distorsion .....	65
Personnalisation de la pédale Wah .....	66

## **Chapitre 7** **Autres fonctions .....67**

Contrôle de paramètres avec le volume de la guitare .....	67
Changement de canal A ou B avec le volume de la guitare .....	67
Utilisation du volume de la guitare pour changer de paramètre d'effet (Assign Source) .....	67
Réglage du son global en fonction de l'environnement (Global) .....	68
Global EQ .....	69
Total NS .....	69
Total REVERB .....	69
Réglage du contraste de l'écran (LCD Contrast) .....	70
réglage du son en fonction de la guitare utilisée .....	70
Conservation de l'effet lors du changement de Patch (Patch Change Mode) .....	71
Utilisation du même préampli pour tous les Patch (Preamp Mode) .....	71
Sélection du préampli système .....	71
Limitation des banques accessibles (Bank Extent) .....	72
Réglage de changement de Patch (Bank Change Mode) .....	72
Changement de mode de la pédale EXP lors du changement de Patch (EXP Pedal Hold) .....	73
Fonctionnement de la molette PATCH/VALUE (Dial Function) .....	73
Fonction des boutons (Knob Mode) .....	74
Changement de réglage avec les pédales numérotées .....	74
Utilisation des sorties numériques .....	75
Réglage de la sortie DIGITAL OUT .....	75
Vérification du niveau d'effet avec l'afficheur Level Meter .....	75

<b>Accordage de la guitare</b> .....	<b>76</b>	<b>Restauration des réglages d'usine (Factory Reset)</b> .....	<b>90</b>
Activer l'accordeur .....	76	Liste des réglages d'usine.....	90
Affichage lors de l'accordage.....	76	<b>Réglage de la pédale d'expression</b> .....	<b>91</b>
Comment accorder la guitare .....	76	<b>Implémentation MIDI</b> .....	<b>92</b>
Modifier les réglages de l'accordeur.....	76	<b>Caractéristiques techniques</b> .....	<b>93</b>
<b>Activer les effets avec les pédales (mode Manual)</b> .....	<b>78</b>	 <b>Index</b> .....	 <b>95</b>
Activer le mode Manual .....	78		
Sélection de l'effet à activer ou désactiver avec les pédales.....	78		
 <b>Chapitre 8</b>			
<b>Utilisation du GT-8 avec un appareil MIDI externe</b> .....	<b>79</b>		
<b>Que pouvez-vous faire avec le MIDI ?</b> .....	<b>79</b>		
<b>Réglage des fonctions MIDI</b> .....	<b>80</b>		
<b>Transmission et réception de données MIDI</b> .....	<b>81</b>		
Transmission des données vers un appareil MIDI externe (Bulk Dump) .....	81		
Réception des données d'un appareil MIDI externe (Bulk Load) .....	82		
<b>Affectation des Program Changes</b> .....	<b>83</b>		
Activer/désactiver les réglages de Program Changes (MIDI Map Select) .....	84		
<b>Changement de Patch par messages Bank Select</b> .....	<b>85</b>		
Changement de numéro de Patch sur un appareil MIDI externe .....	85		
Changement de numéro de Patch sur le GT-8 en utilisant les messages de Bank Select transmis par un appareil MIDI externe .....	86		
 <b>Annexes</b> .....	<b>87</b>		
<b>À propos du MIDI</b> .....	<b>87</b>		
Comment les messages MIDI sont transmis et reçus .....	87		
Principaux types de messages MIDI utilisés par le GT-8.....	87		
À propos de l'implémentation MIDI.....	88		
<b>Messages d'erreurs</b> .....	<b>88</b>		
<b>Assistance technique</b> .....	<b>89</b>		
Problèmes de son.....	89		
Autres problèmes .....	89		

# Fonctions principales

## Émulation évoluée COSM d'amplis et d'enceintes

Grâce à la technologie COSM, le GT-8 est équipé de systèmes d'amplis/enceintes pouvant être utilisés en même temps, avec 46 types d'amplis différents (avec de nouveaux modèles). Vous pouvez les relier en série ou en parallèle, ce qui vous apporte une flexibilité d'utilisation extrême.

## Nombreux effets COSM

Le GT-8 offre de nombreux effets dont le "double délai stéréo", la "réverbération à ressorts et à modulation", le "simulateur de sitare", le "synthé Wave", etc. Les effets guitare BOSS vous permettent d'obtenir les meilleurs sons disponibles à ce jour.

## Mode Solo et détection de la dynamique

Les amplis COSM disposent d'un mode Solo, qui permet d'ajouter de la puissance au son. De plus, la fonction Dynamic Sense vous permet de passer d'un ampli COSM à un autre en fonction de la façon dont vous attaquez les cordes de la guitare.

Le GT-8 offre d'autres fonctions — par exemple, vous pouvez contrôler les effets avec le bouton de volume de votre guitare.

## Réglages rapides

Chaque effet dispose d'une fonction de réglages rapides vous permettant de créer rapidement les effets que vous souhaitez en sélectionnant des réglages préprogrammés. La sauvegarde de vos propres réglages vous permet de créer rapidement vos propres sons.

## Boucle externe et contrôle d'ampli

L'appareil dispose d'une boucle externe pour la connexion de vos effets externes. Vous pouvez sélectionner l'ordre de connexion des effets du GT-8 ainsi que les niveaux de départ et de retour. Le GT-8 est également équipé d'un connecteur de contrôle d'ampli vous permettant d'utiliser le GT-8 pour changer de canal de préampli sur l'ampli connecté. Que vous utilisiez cette fonction sur scène ou en enregistrement, vous pouvez utiliser le GT-8 comme point de contrôle central de votre configuration.

## Pédale d'expression/de contrôle et système de pédale interne

Le multi-effet est équipé d'une pédale d'expression/commutateur et d'une pédale de contrôle, que vous pouvez affecter différemment pour chaque Patch. Vous pouvez utiliser la pédale d'expression comme pédale Wah ou de volume et la pédale de contrôle pour faire tenir les sons, etc. Le GT-8 dispose d'un système de "pédales internes" vous permettant des combinaisons encore plus complexes.

## Fonctions professionnelles

Nous n'avons rien oublié, en ce qui concerne les fonctions de base. Le GT-8 est équipé de boutons spécifiques, ce qui permet de réaliser intuitivement les réglages et en temps réel ; niveau d'entrée/présence, vous permettant de corriger la tonalité de la guitare ; un mode Smooth Patch Change, permettant de faire durer l'effet lorsque vous changez de Patch ; convertisseur AN et N/A 24-bits de qualité ; une sortie numérique (avec connecteur coaxial), vous permettant de sélectionner le son non traité, le son traité, et la sortie générale. Et plus encore...

### COSM (Composite Object Sound Modeling)

La technologie COSM (Composite Object Sound Modeling) est la technologie Roland de modélisation sonore puissante et novatrice. La technologie COSM analyse les nombreux facteurs qui composent le son d'origine (caractéristiques électriques et physiques, etc.) pour produire un modèle numérique capable de reproduire le même son.



# Noms et fonctions

## Face avant

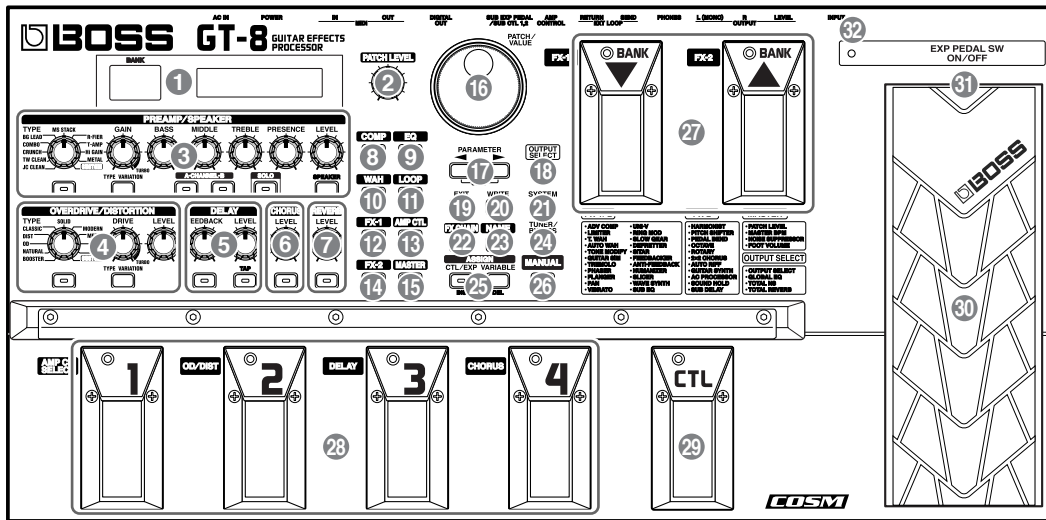

### 1. Écran

Différentes informations sur le GT-8 s'affichent sur cet écran. L'afficheur de gauche indique le numéro de banque.

### 2. Bouton PATCH LEVEL

Détermine le volume du Patch courant.

### 3. PREAMP/SPEAKER (Preamp/Speaker Simulator)

#### Bouton TYPE

Détermine le type de préamplificateur.

#### Bouton GAIN

Détermine l'intensité de la distorsion du préamplificateur.

#### Bouton BASS

Détermine la qualité des graves du préamplificateur.

#### Bouton MIDDLE

Détermine la qualité des médiums du préamplificateur.

#### Bouton TREBLE

Détermine la qualité des aiguës du préamplificateur.

#### Bouton PRESENCE

Détermine la qualité des très hautes fréquences du préamplificateur.

#### Bouton LEVEL

détermine le niveau du préamplificateur.

#### Touche PREAMP/SPEAKER ON/OFF

Appuyez pour modifier les réglages.

#### TYPE VARIATION

Change de type de variation.

#### Touche CHANNEL

Sélectionne le canal A ou B.

#### Touche SOLO

Active/désactive la fonction Solo (p. 27).

#### Touche SPEAKER

Sélectionne le type d'enceinte.

### 4. OVERDRIVE/DISTORTION

#### Sélecteur TYPE

Sélectionne le type d'Overdrive ou de distorsion.

#### Bouton DRIVE

Degré d'Overdrive ou de distorsion.

#### Bouton LEVEL

Niveau d'Overdrive/distorsion.

#### OVERDRIVE/DISTORTION ON/OFF

Appuyez pour modifier les réglages.

#### TYPE VARIATION

Change de type de variation.

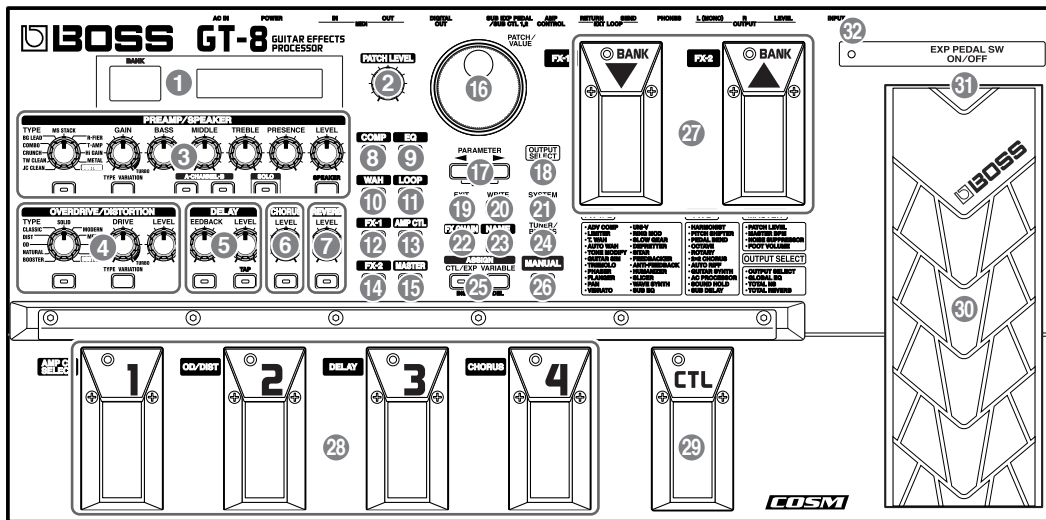

## 5. DELAY

### Bouton FEEDBACK

Règle le nombre de répétitions du délai.

### Bouton LEVEL

Volume du délai.

### Touche DELAY ON/OFF

Appuyez pour modifier les réglages.

### Touche TAP

Utilisez cette touche pour régler le temps de retard par tap (p. 31).

## 6. CHORUS

### Bouton LEVEL

Détermine le volume du Chorus.

Le niveau du Chorus augmente en tournant le bouton vers la droite.

### Touche CHORUS ON/OFF

Appuyez pour modifier les réglages.

## 7. REVERB

### Bouton LEVEL

Règle le volume de la réverbération.

### Touche REVERB ON/OFF

Appuyez pour modifier les réglages.

## 8. COMP (Compresseur)

### Touche COMP ON/OFF

Appuyez pour modifier les réglages.

## 9. EQ (Égaliseur)

### Touche EQ ON/OFF

Appuyez pour modifier les réglages.

## 10. WAH

### Touche WAH ON/OFF

Appuyez pour modifier les réglages.

## 11. LOOP

### Touche LOOP ON/OFF

Appuyez pour modifier les réglages.

## 12. FX-1

### Touche FX-1 ON/OFF

Appuyez pour modifier les réglages.

## 13. AMP CTL (Amp Control)

### Touche AMP CTL ON/OFF

Lorsque vous utilisez la fonction AMP CONTROL, utilisez le connecteur pour changer de canal sur l'ampli guitare.

## 14. FX-2

### Touche FX-2 ON/OFF

Appuyez pour modifier les réglages.

## 15. MASTER

### Touche MASTER

Appuyez pour modifier les réglages.

## 16. Molette PATCH/VALUE

Permet de changer de Patch et de modifier les valeurs de paramètres.

## 17. Touches PARAMETER

Appuyez pour sélectionner les paramètres.

- \* Pour passer aux paramètres principaux, maintenez l'une de ces touches enfoncées tout en appuyant sur l'autre. Lorsqu'il n'y a pas beaucoup de paramètres disponibles, le GT-8 passe au dernier paramètre (ou au paramètre initial).

## 18. Touche OUTPUT SELECT

Vous permet de sélectionner la sortie en fonction de l'appareil connecté en aval.

## 19. Touche EXIT

Permet d'annuler les opérations.

## 20. Touche WRITE

Appuyez pour sauvegarder les réglages.

## 21. Touche SYSTEM

Permet de régler les paramètres généraux du GT-8.

## 22. Touche FX CHAIN (Effect Chain)

Configure la chaîne d'effets (p. 20).

## 23. Touche NAME

Permet de nommer les Patch (p. 21).

## 24. Touche TUNER/BYPASS

Appuyez pour utiliser l'accordeur et le bypass.

## 25. ASSIGN

### Touche CTL/EXP (Control/Expression)

Règle les pédales CTL et EXP (p. 56).

### Touche VARIABLE

Configure la variable assignable (p. 57).

## 26. Touche MANUAL

Appuyez pour utiliser le GT-8 en mode manuel.

## 27. Pédales BANK

Modifie le numéro de banque.

## 28. Pédales numérotés

Modifient le numéro de Patch.

## 29. Pédalier CTL (Control)

Vous pouvez affecter une fonction à cette pédale. Par exemple, vous pouvez l'utiliser pour activer/désactiver l'accordeur.

## 30. Pédale d'expression

Contrôle le volume, la Wah et de nombreux autres paramètres.

### NOTE

Attention à ne pas vous coincer les doigts entre la pédale et la façade lorsque vous actionnez la pédale d'expression.

Dans les foyers avec enfants en bas âge, la surveillance d'un adulte est indispensable, jusqu'à ce que les enfants soient en mesure d'observer toutes les consignes de sécurité relatives à l'utilisation de l'appareil.

## 31. EXP PEDAL SW (EXP Pedal Switch)

Appuyez fermement sur l'avant de la pédale pour activer/désactiver l'effet.

## 32. EXP PEDAL SW ON/OFF Indicator

S'allume lorsque l'effet contrôlé par la pédale d'expression est activé et s'éteint lorsque cet effet est désactivé.

## Face arrière

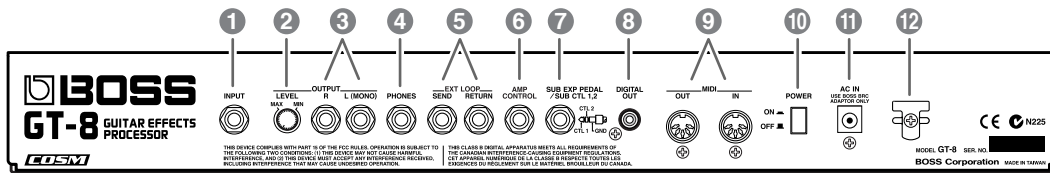

- 1. Jack INPUT**  
Reliez la guitare à ce connecteur.
- 2. Bouton OUTPUT LEVEL**  
Réglage du niveau de la sortie et du casque.
- 3. Jacks OUTPUT R/L (MONO)**  
Connectez ici votre amplificateur, mélangeur ou autre.
- 4. Jack PHONES**  
Reliez votre casque à ce connecteur.
- 5. Jacks SEND/RETURN**  
Lorsque vous utilisez la fonction de boucle LOOP (p. 50), utilisez ces Jacks pour connecter vos effets externes.
- 6. Jack AMP CONTROL**  
Lorsque vous utilisez la fonction AMP CONTROL, utilisez ce Jack pour changer automatiquement de canal sur votre ampli guitare.
- 7. Jack SUB EXP PEDAL/SUB CTL 1, 2**  
Connectez une pédale d'expression optionnelle (EV-5) ou un commutateur au pied (FS-6/FS-5U) à ce Jack.
- 8. Connecteur DIGITAL OUT**  
Sortie audionumérique.
- 9. Connecteurs MIDI IN/OUT**  
Connectez un appareil MIDI externe à ces embases pour transmettre et recevoir les messages MIDI.
- 10. Interrupteur POWER**  
Place le multi-effet sous/hors tension.
- 11. Embase AC IN (adaptateur secteur)**  
Connectez l'adaptateur secteur fourni (série BRC) à cette embase.
- 12. Sécurité de cordon d'alimentation**  
Attachez le cordon d'alimentation à cette fixation pour éviter toute déconnexion involontaire.

# Chapitre 1 Utiliser les sons

## Réalisation des connexions

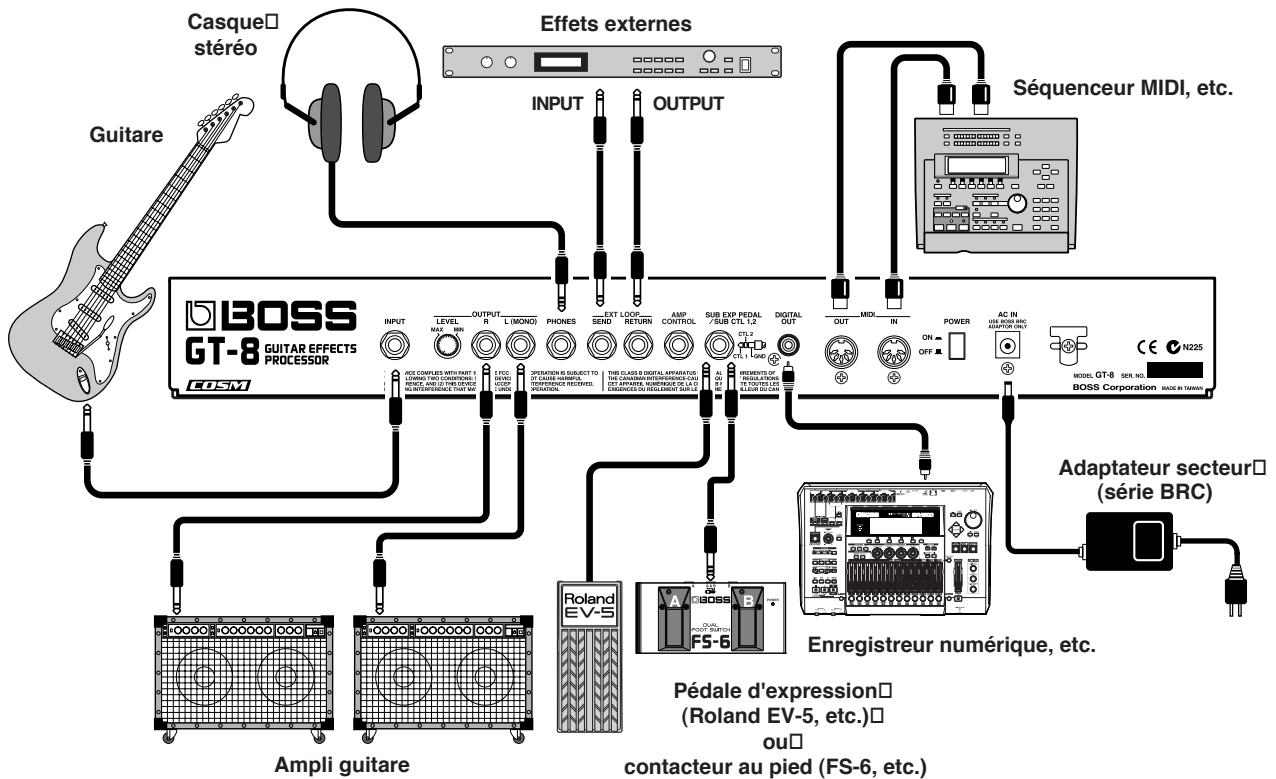

- \* Pour éviter tout dysfonctionnement et/ou pour éviter d'endommager les enceintes ou autres appareils, réglez toujours le volume au minimum et placez tous les appareils hors tension avant toute connexion.
- \* Placez d'abord tous les appareils connectés sous tension avant de monter le volume de l'amplificateur.
- \* En mode de sortie mono, connectez le câble à la sortie OUTPUT L (MONO).
- \* Utilisez uniquement la pédale d'expression optionnelle (Roland EV-5 ou Roland FV-300L ; vendus séparément). En connectant une autre pédale d'expression, vous risquez d'entraîner des dysfonctionnements et/ou d'endommager l'appareil.
- \* Pour éviter toute coupure d'alimentation intempestive de l'appareil (prise arrachée par inadvertance) et pour éviter toute tension excessive sur la prise de l'adaptateur secteur, placez le cordon d'alimentation dans le passe-câble, comme illustré ci-dessous.

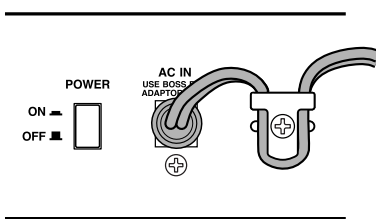

- \* Lorsque vous utilisez l'appareil avec une pédale d'expression reliée au connecteur SUB EXP PEDAL/SUB CTL 1,2, réglez le volume minimum sur la position "MIN".
- \* Lorsque vous utilisez l'appareil avec un commutateur au pied (FS-5U optionnel) relié au connecteur SUB EXP PEDAL/SUB CTL 1,2, réglez le sélecteur de polarité et le MODE comme illustré ci-dessous.

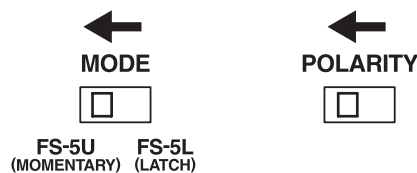

- \* Lorsque vous utilisez l'appareil avec un commutateur au pied (FS-5U optionnel) relié au connecteur SUB EXP PEDAL/SUB CTL 1,2, réglez le sélecteur de polarité comme illustré ci-dessous.

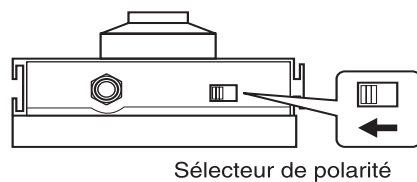

## Chapitre 1 Utiliser les sons

\* Vous pouvez utiliser le câble de connexion spécial PCS-31 (en option, Roland) pour relier deux commutateurs au pied.

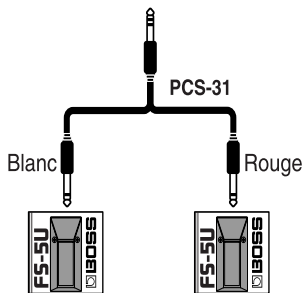

Lorsque vous utilisez l'appareil avec un commutateur au pied (FS-6, FS-5U optionnel) relié au connecteur SUB EXP PEDAL/SUB CTL 1,2, effectuez les réglages indiqués en p. 55–p. 57.

Pour en savoir plus sur le Jack AMP CONTROL, consultez la p. 50.

## Mise sous tension

Une fois les connexions effectuées, placez les différents appareils sous tension, dans l'ordre spécifié. Si vous ne respectez pas cet ordre, vous risquez de provoquer des dysfonctionnements et/ou d'endommager les enceintes et autres appareils.

1. Avant la mise sous tension, vérifiez les points suivants.
  - Tous les appareils externes sont-ils bien connectés ?
  - Le volume du GT-8, de votre amplificateur et de tous les autres appareils connectés est-il réglé au minimum ?
2. Placez le GT-8 sous tension à l'aide de l'interrupteur POWER situé en face arrière.

L'écran affiche les éléments ci-dessous. Après quelques secondes, l'appareil passe en mode Performance normal. L'écran affiché à ce moment est appelé "écran de jeu".



\* À la mise sous tension, le dernier Patch sélectionné lors de la mise hors tension est sélectionné.

\* Cet appareil est équipé d'un circuit de protection. Une temporisation de quelques secondes est nécessaire à la mise sous tension avant que l'appareil fonctionne normalement.

3. Ensuite, placez les processeurs d'effets externes sous tension, puis l'ampli guitare (ampli de puissance).

## Réglage du niveau de sortie

Réglez le niveau de sortie du GT-8 à l'aide du potentiomètre OUTPUT LEVEL situé en face arrière.

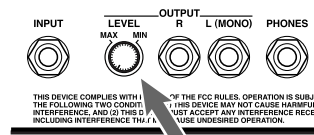

## Configuration selon l'appareil connecté (Amp) (Output Select)

Sélectionnez le type d'appareil relié au connecteur de sortie OUTPUT.

Pour obtenir une performance maximale du GT-8, réglez correctement le paramètre OUTPUT SELECT en fonction de la configuration que vous utilisez.

\* Le simulateur de haut-parleur (p. 27) n'est actif que lorsque OUTPUT SELECT est sur LINE/PHONES.

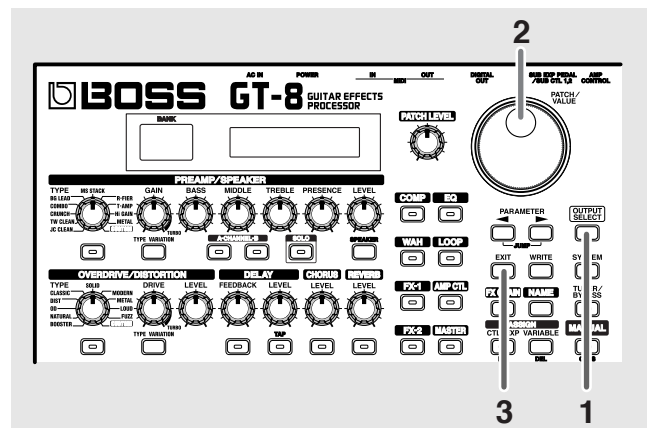

1. Appuyez sur [OUTPUT SELECT].

L'écran Output Select s'affiche.



2. Tournez la molette PATCH/VALUE pour sélectionner le type d'appareil connecté à la sortie OUTPUT.

Valeur	Explication
<b>JC-120</b>	Sélectionnez ce réglage lorsque vous connectez un ampli guitare JC-120 Roland.
<b>SMALL AMP</b>	Sélectionnez ce réglage lorsque vous connectez un petit ampli guitare.
<b>COMBO AMP</b>	Sélectionnez ce réglage lorsque vous connectez le multieffet à l'entrée guitare d'un ampli combo autre qu'un JC-120 (lorsque l'ampli et le ou les enceintes sont combinés en un même ensemble).
<i>* Selon votre ampli guitare, vous pouvez aussi obtenir de bons résultats avec le réglage "JC-120".</i>	
<b>STACK AMP</b>	Sélectionnez ce réglage lorsque vous connectez le multi-effet à l'entrée guitare d'un ampli guitare type multicorps (l'ampli et le ou les enceintes sont séparés).
<b>JC-120 Return</b>	Sélectionnez ce réglage lorsque vous connectez le multieffet au retour (RETURN) d'un JC-120.
<b>COMBO Return</b>	Sélectionnez ce réglage lorsque vous connectez le multieffet au retour (RETURN) d'un ampli combo.
<b>STACK Return</b>	Sélectionnez ce réglage lorsque vous connectez le multieffet au retour (RETURN) d'un ampli multi-corps ou d'un ampli monté en Rack.
<b>LINE/PHONES</b>	Sélectionnez ce réglage lorsque vous utilisez un casque ou pour connecter un enregistreur multipiste.
<i>* Lorsque vous utilisez le simulateur de haut-parleur, réglez sur LINE/PHONES.</i>	

3. Appuyez sur [EXIT] pour revenir à l'écran de jeu.

## Mise hors tension

1. Avant de placer hors tension, vérifiez les points suivants :
  - Le volume du GT-8, de l'ampli et des équipements connectés doit être réglé au minimum.
2. Placez les effets externes hors tension, puis l'ampli guitare (ampli de puissance) ainsi que les autres équipements hors tension.
3. Placez le GT-8 hors tension.

### Accorder la guitare

Vous pouvez utiliser l'accordeur du GT-8 pour accorder votre guitare. Pour plus de détails sur l'utilisation de cette fonction, reportez-vous à la section "Accorder la guitare" (p. 76).

# Chapitre 2 Création de sons (Patch)

## Qu'est-ce qu'un Patch ?

Le GT-8 peut sauvegarder 340 combinaisons d'effets et de réglages de paramètres. Chacune de ces combinaisons est appelée un "Patch". Les Patches sont organisés en banques et numérotés, comme illustré ci-dessous :

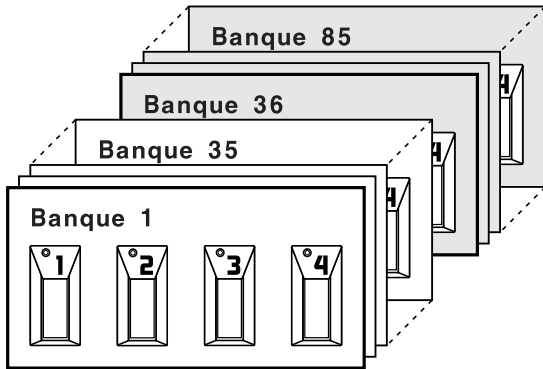

### Banques utilisateur (1-35)

Les nouveaux Patches d'effets que vous créez sont sauvegardés dans les banques utilisateur. Les Patches de ces banques sont appelés "Patches utilisateur". La lettre "U" s'affiche dans l'écran de droite lorsque vous utilisez un Patch utilisateur.



### Banques préprogrammées (36-85)

Les banques préprogrammées contiennent des Patches d'effets vous permettant d'exploiter les possibilités du GT-8. Les Patches de ces banques sont appelés "Patches préprogrammés". Bien que vous ne puissiez pas les remplacer par vos propres réglages, vous pouvez éditer un Patch préprogrammé, puis sauvegarder le résultat sur un Patch utilisateur. La lettre "P" s'affiche dans l'écran de droite lorsque vous utilisez un Patch préprogrammé.



## Changer de Patch (Patch Change)

Pour changer de Patch, vous devez sélectionner une "banque" (1-85) et un "numéro" (1-4). La banque et le numéro s'affichent à l'écran du GT-8, comme illustré ci-dessous :

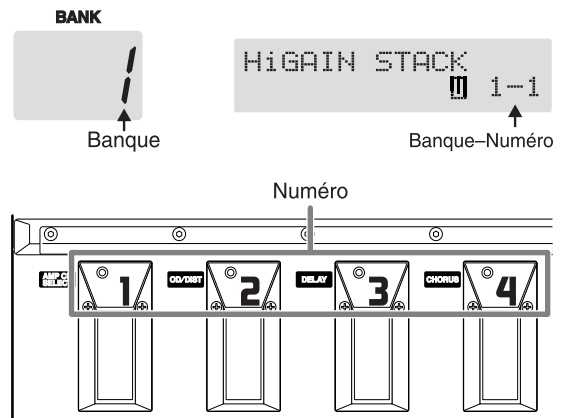

- \* Lorsque vous sélectionnez un Patch, même si vous avez sélectionné une nouvelle banque, le Patch n'est pas modifié tant que vous n'avez pas sélectionné de numéro. Pour changer de Patch en sélectionnant simplement une banque différente, effectuez le réglage du mode Patch Change (p. 72). Vous pouvez aussi changer de Patch à l'aide de la molette PATCH/VALUE.

### MEMO

Vous pouvez également régler la pédale pour que certains effets restent lorsque vous changez de Patch. Consultez le chapitre "Conserver l'effet lors du changement de Patch (mode Patch Change)" (p. 71).

## Changement de numéro

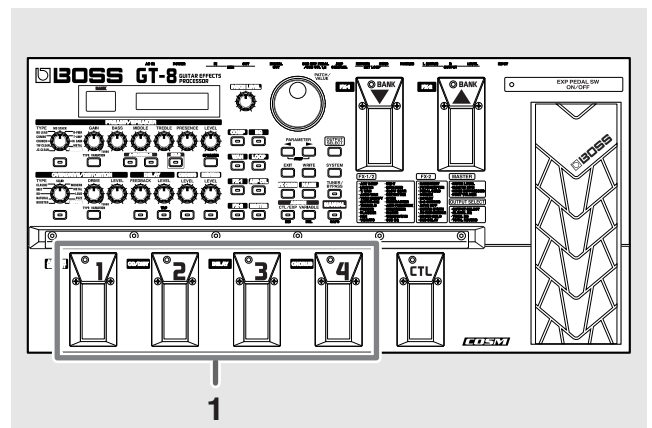

1. Sélectionnez le numéro du nouveau Patch à sélectionner en appuyant sur la pédale correspondante. Le témoin de cette pédale s'allume et le GT-8 passe sur ce Patch.



## Changement de banque et de numéro

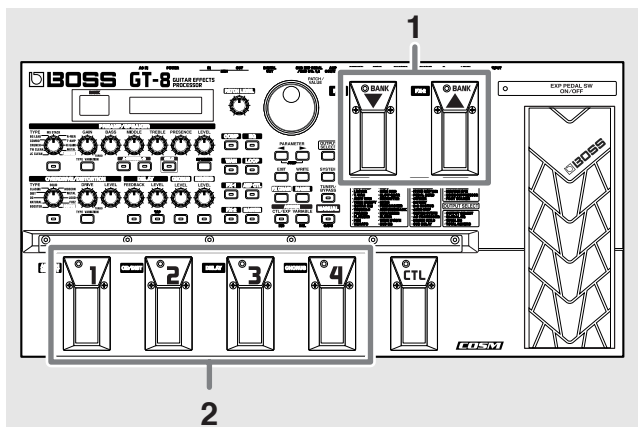

- 1. Appuyez sur une pédale BANK.**  
La banque change, puis le témoin de la pédale numérotée en vigueur avant la pression sur la pédale BANK commence à clignoter, signifiant que vous pouvez spécifier le numéro de Patch au GT-8 (à ce stade, vous n'avez toujours pas changé de Patch).
- 2. Sélectionnez le numéro de Patch souhaité en appuyant sur la pédale numérotée correspondante.**  
Le témoin de la pédale choisie s'allume et le GT-8 passe sur ce Patch.

### Si le Patch ne change pas

Sur le GT-8, vous ne pouvez changer de Patch qu'à partir de l'écran de jeu. Appuyez sur [EXIT] pour revenir à l'écran de jeu (p. 14).

## Réglages du son avec les boutons

Le GT-8 dispose de quinze boutons, qui vous permettent de procéder à des réglages mineurs sur le son du Patch sélectionné aussi facilement que rapidement.

PATCH LEVEL

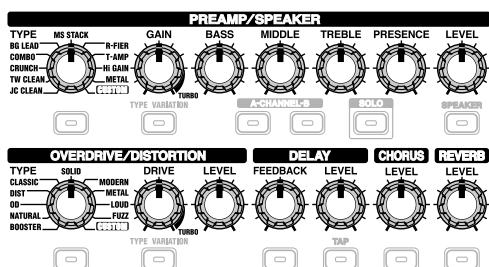

Bouton	Explication
<b>PREAMP/SPEAKER</b>	
<b>TYPE</b>	Sélection du type du préamplificateur.
* Après avoir appuyé sur [TYPE VARIATION], sélectionnez les variations souhaitées à l'aide du potentiomètre.	
<b>GAIN</b>	Réglage du taux de distorsion du préampli. Plus le potentiomètre est tourné vers la droite, plus la distorsion est importante.
<b>BASS</b>	Réglage du niveau des graves du préampli. Tournez le potentiomètre vers la droite, pour accentuer les graves.
<b>MIDDLE</b>	Réglage du niveau des médiums du préampli. Tournez le potentiomètre vers la droite, pour accentuer les médiums.
<b>TREBLE</b>	Réglage du niveau des aigus du préamplificateur. Tournez le potentiomètre vers la droite, pour accentuer les aigus.
<b>PRESENCE</b>	Détermine la réponse dans les très hautes fréquences. Tournez le potentiomètre vers la droite, pour accentuer les hautes fréquences.
<b>LEVEL</b>	Réglage du niveau du préamplificateur. Tournez le potentiomètre vers la droite, pour augmenter le niveau.
<b>OVERDRIVE/DISTORTION</b>	
<b>TYPE</b>	Sélection du type d'Overdrive ou de distorsion.
* Après avoir appuyé sur [TYPE VARIATION], sélectionnez les variations souhaitées à l'aide du potentiomètre.	
<b>DRIVE</b>	Réglage du niveau de saturation ou de distorsion. Tournez le potentiomètre vers la droite, pour augmenter la distorsion.
<b>LEVEL</b>	Réglage du niveau d'Overdrive/distorsion. Tournez le potentiomètre vers la droite, pour augmenter le niveau.
<b>DELAY</b>	
<b>FEEDBACK</b>	Réglage du nombre de répétitions du délai. Tournez le potentiomètre vers la droite pour augmenter le nombre de répétitions.
<b>LEVEL</b>	Réglage du niveau du délai. Tournez le potentiomètre vers la droite, pour augmenter le niveau du délai.
<b>CHORUS</b>	
<b>LEVEL</b>	Réglage du niveau du Chorus. Tournez le potentiomètre vers la droite pour augmenter le niveau du Chorus.
<b>REVERB</b>	
<b>LEVEL</b>	Réglage du niveau de la réverbération. Tournez le potentiomètre vers la droite pour augmenter le niveau de la réverbération.
<b>PATCH LEVEL</b>	
Réglage du niveau général. Plus le potentiomètre est tourné vers la droite, plus le niveau est élevé.	

### MEMO

Pour sauvegarder un son créé à l'aide des potentiomètres, utilisez la procédure Write (p. 22) pour le sauvegarder dans un Patch utilisateur.

\* Pour nommer le Patch, suivez la procédure "Nom des Patch (Patch Name)" (p. 21) avant de sauvegarder.

### Activer/désactiver l'effet

Activez/désactivez les effets internes du GT-8 à l'aide des boutons de contrôle correspondant. Le témoin du bouton s'allume lorsque l'effet est activé.

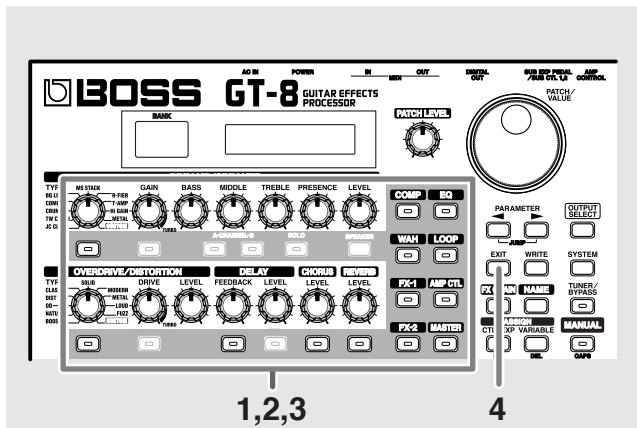

1. Appuyez sur le bouton ON/OFF de l'effet que vous souhaitez pouvoir activer/désactiver.  
Les réglages de l'effet sélectionné s'affichent à l'écran.
- \* Avec FX-1 et FX-2, les réglages de l'effet courant sont affichés.

```
Ovrdrive/Dst On
Type Turbo OD
```

2. Appuyez une nouvelle fois sur ON/OFF pour activer ou désactiver l'effet.  
Le nom de l'effet clignote à l'écran lorsque celui-ci est désactivé.
  3. Répétez les étapes 1 et 2 pour pouvoir sélectionner un autre effet.
  4. Appuyez sur [EXIT] pour revenir à la fenêtre Play.
  5. Pour sauvegarder le son avec les nouveaux réglages, suivez la procédure "Sauvegarde de Patch (Write)" (p. 22).
- \* Pour nommer le Patch ou éditer son nom, suivez la procédure "Nom des Patch (Patch Name)" (p. 21) avant de sauvegarder.

### Configuration simple des effets (QUICK FX)

Chaque effet intègre des réglages préprogrammés rapides. Vous pouvez très facilement créer de nouveaux sons en sélectionnant et en combinant ces réglages rapides.

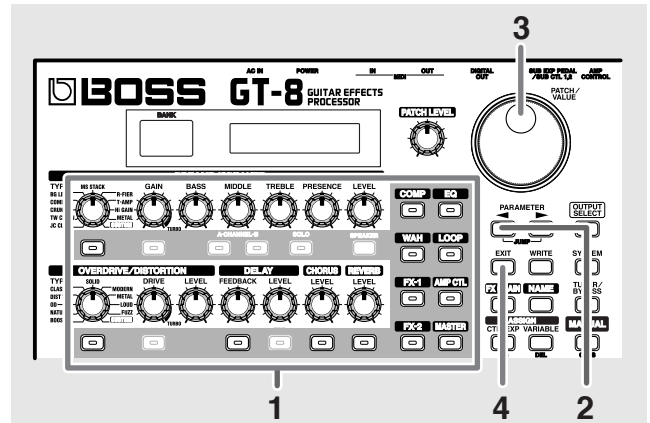

1. Appuyez sur le bouton On/Off de l'effet dont vous souhaitez modifier les réglages.  
Les paramètres de l'effet sélectionné s'affichent à l'écran. Lors de l'édition, le dernier paramètre édité s'affiche.
2. Appuyez sur PARAMETER [ ◀ ] pour afficher l'écran Quick Setting.

```
Quick OD/DS
---:User Setting
```

3. Tournez la molette PATCH/VALUE pour sélectionner le réglage rapide.  
**U\*\*** : Réglage rapide utilisateur (p. 24)  
**P\*\*** : Réglage rapide usine
- \* "---: User Setting" indique que l'effet indiqué sur la ligne supérieure de l'écran va être sauvegardé dans le Patch courant, ou que les réglages sont en cours de modification.
- \* Lorsque vous avez sélectionné FX-1 ou FX-2 à l'étape 1, les réglages de l'effet sélectionné par le paramètre de sélection FX-1/FX-2 sont modifiés.
- \* Lorsque vous avez sélectionné Preamp/Speaker à l'étape 1, vous pouvez sélectionner des réglages différents pour les canaux A et B.

4. Appuyez sur [EXIT] pour revenir à l'écran de jeu.
  5. Pour sauvegarder un son avec les nouveaux réglages, suivez la procédure "Sauvegarde de Patch (Write)" (p. 22).
- \* Pour nommer le Patch ou éditer son nom, suivez la procédure "Nom des Patch (Patch Name)" (p. 21) avant de sauvegarder.

## Chargement de réglages de Patch

Comme avec les réglages rapides, vous pouvez charger uniquement les réglages de Patch utilisateur et d'usine que vous souhaitez utiliser.

Le fait de partir d'un Preset de Patch vous permet de créer rapidement un Patch sans avoir besoin de réaliser de réglages complexes.

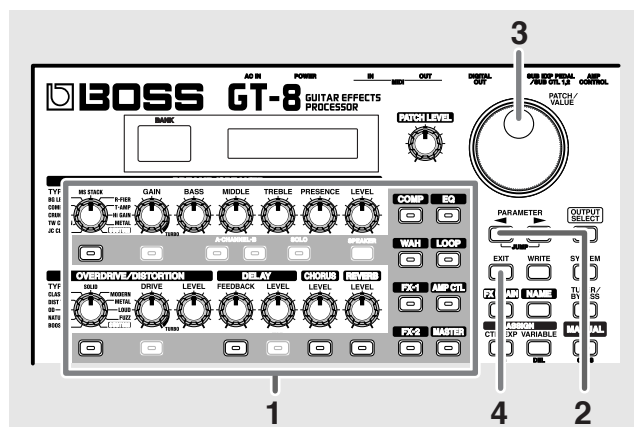

1. Appuyez sur le bouton On/Off de l'effet dont vous souhaitez modifier les réglages.  
Les paramètres de l'effet sélectionné s'affichent à l'écran.
2. Appuyez sur PARAMETER [ ◀ ] pour afficher l'écran Quick Setting.

```
Quick OD/DS
----:User Setting
```

3. Utilisez la molette PATCH/VALUE pour sélectionner le Patch contenant les réglages à utiliser.
- \* Les Patch sont affichés après les Quick Settings.

```
#36-1 OD/DS
HIGH GAIN STACK
```

4. Appuyez sur [EXIT] pour revenir à l'écran de jeu.
  5. Pour sauvegarder le son avec les nouveaux réglages, suivez la procédure "Sauvegarde de Patch (Write)" (p. 22).
- \* Pour sauvegarder un son avec les réglages auxquels vous venez de procéder, utilisez la procédure "Nom des Patch (Patch Name)" (p. 21) avant de sauvegarder.

### Réglages d'effets plus précis

Chaque effet comprend différents types de paramètres. Vous pouvez créer des sons plus précisément en éditant chacun de ces paramètres individuellement.

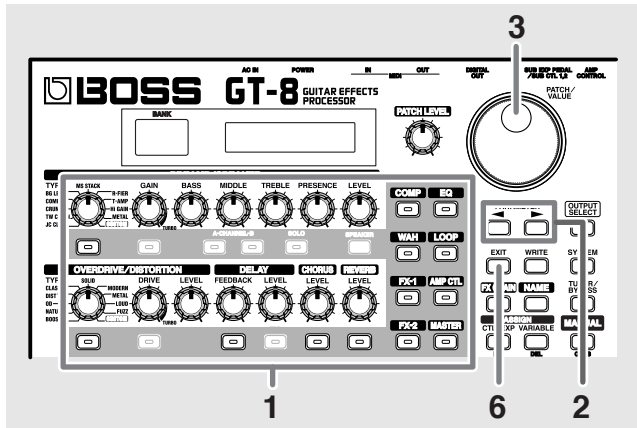

1. Appuyez sur le bouton On/Off de l'effet dont vous souhaitez modifier les réglages.  
Les paramètres de l'effet sélectionné s'affichent à l'écran.
2. Sélectionnez le paramètre que vous souhaitez modifier à l'aide des touches PARAMETER [ ◀ ] [ ▶ ].  
Lorsque plusieurs paramètres sont affichés à l'écran appuyez sur PARAMETER [ ◀ ] [ ▶ ] pour placer le curseur sur le paramètre à régler.

#### MEMO

Vous pouvez accéder aux paramètres essentiels en appuyant sur PARAMETER [ ◀ ] (ou [ ▶ ]) tout en maintenant enfoncée la touche PARAMETER [ ▶ ] (ou [ ◀ ]). Pour les éléments présentant peu de paramètres, le GT-8 accède directement au dernier (ou premier) paramètre.

3. Tournez la molette VALUE pour modifier le réglage.
4. Répétez les étapes 2 et 3 pour tous les réglages que vous souhaitez éditer.
5. Si vous souhaitez modifier les réglages d'autres effets par la suite, répétez les étapes 1 à 4.
6. Appuyez sur [EXIT] pour revenir à l'écran de jeu.
7. Pour sauvegarder le son avec les nouveaux réglages, suivez la procédure "Sauvegarde de Patch (Write)" (p. 22).

\* Pour nommer un Patch ou éditer son nom, suivez la procédure "Nom des Patch (Patch Name)" (p. 21) avant de sauvegarder.

### Ordre de connexion des effets (Effect Chain)

La procédure suivante vous indique comment modifier l'ordre dans lequel les effets sont connectés.

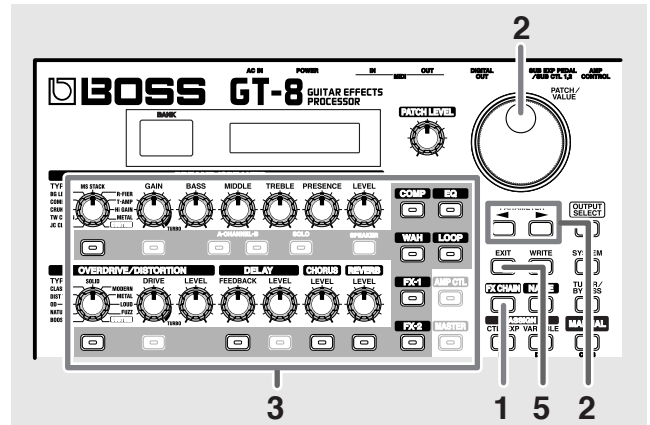

1. Appuyez sur [FX CHAIN].  
L'écran Effect Chain s'affiche.

```
Effect Chain
FX1 FX2 WAH OD
```

\* Les effets sont affichés en minuscules lorsqu'ils sont désactivés.

2. Utilisez la molette VALUE ou la touche PARAMETER [ ◀ ] [ ▶ ] pour placer le curseur sur le point où vous souhaitez insérer l'effet.
3. Appuyez sur le bouton ON/OFF associé à l'effet que vous souhaitez insérer.  
L'effet sélectionné est inséré au point désigné par le curseur.  
\* Utilisez la touche [MASTER] pour régler le Noise Suppressor, utilisez la touche ASSIGN [CTL/EXP] pour régler le volume au pied et utilisez la touche [OUTPUT SELECT] pour régler la sortie numérique.
4. Pour modifier encore la séquence, répétez les étapes 2 et 3.  
\* Les effets peuvent être activés/désactivés même lorsque vous procédez à la modification de l'ordre de connexion des blocs. Avec les effets affichés à droite et à gauche du curseur, appuyez sur le bouton associé pour activer/désactiver l'effet.
5. Appuyez sur [EXIT] pour revenir à l'écran de jeu.
6. Pour sauvegarder la séquence définie, utilisez la procédure "Sauvegarde de Patch (Write)" (p. 22).  
\* Pour nommer un Patch ou éditer son nom, suivez la procédure "Nom des Patch (Patch Name)" (p. 21) avant de sauvegarder.

## Nom des Patch (Patch Name)

Vous pouvez attribuer un nom de seize caractères à chaque Patch. Vous pouvez ainsi affecter à chacun un nom évoquant le son produit ou le morceau dans lequel ce son est utilisé.

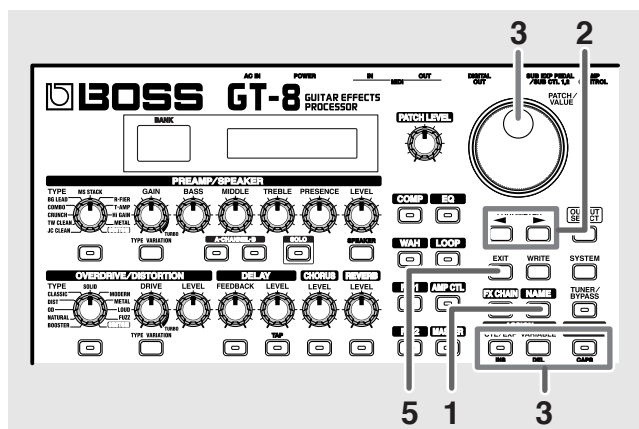

**1. Appuyez sur [NAME].**

L'écran Patch Name s'affiche.



**2. Appuyez sur PARAMETER [ ◀ ] [ ▶ ] pour placer le curseur sur le texte à éditer.**

**3. Tournez la molette PATCH/VALUE pour modifier le caractère.**

Les fonctions suivantes sont à votre disposition lorsque vous modifiez les caractères du texte :

Touche	Fonction
<b>INS</b>	Insère un espace au niveau du curseur.
<b>DEL</b>	Supprime le caractère sous le curseur ; les caractères suivants se décalent vers la gauche.
<b>CAPS</b>	Place le caractère sélectionné par le curseur en majuscule ou en minuscule.

**4. Répétez les étapes 2 et 3 pour poursuivre l'édition.**

**5. Appuyez sur [EXIT] pour revenir à l'écran de jeu.**

**6. Pour sauvegarder un nom de Patch, suivez la procédure "Sauvegarde de Patch (Write)" (p. 22).**

# Chapitre 3 Sauvegarde du son créé

## Sauvegarde de Patch (Write)

Pour sauvegarder un son créé à l'aide de la fonction rapide ou pour sauvegarder les modifications apportées, utilisez la procédure de sauvegarde dans un Patch utilisateur.

### NOTE

Si l'appareil est placé hors tension ou si vous changez de Tone (Changement de Patch ; p. 16) avant la sauvegarde, le nouveau son est perdu.

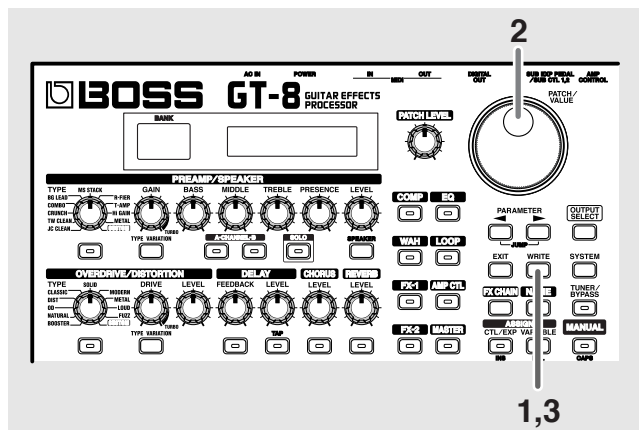

### 1. Appuyez sur [WRITE].

L'écran de sauvegarde du Patch utilisateur cible s'affiche.

Patch utilisateur de destination

### 2. Tournez la molette VALUE pour sélectionner le Patch utilisateur de destination de la sauvegarde.

- \* Cette étape n'est pas nécessaire si le Patch utilisateur actuellement sélectionné vous convient comme destination.
- \* Pour annuler la procédure de sauvegarde, appuyez sur [EXIT]. L'écran de jeu s'affiche.
- \* Vous pouvez également utiliser la procédure décrite dans la section "Comment changer de Patch" (p. 16) pour sélectionner la destination de sauvegarde.

### 3. Appuyez sur [WRITE].

Le GT-8 passe sur le Patch de destination de la sauvegarde et l'écran de jeu s'affiche de nouveau.

- \* Le son précédemment sauvegardé sur le Patch de destination est effacé lorsque la sauvegarde est exécutée.

## Copie de Patch (Patch Copy)

Vous pouvez copier un Patch utilisateur ou préprogrammé sur un Patch utilisateur.

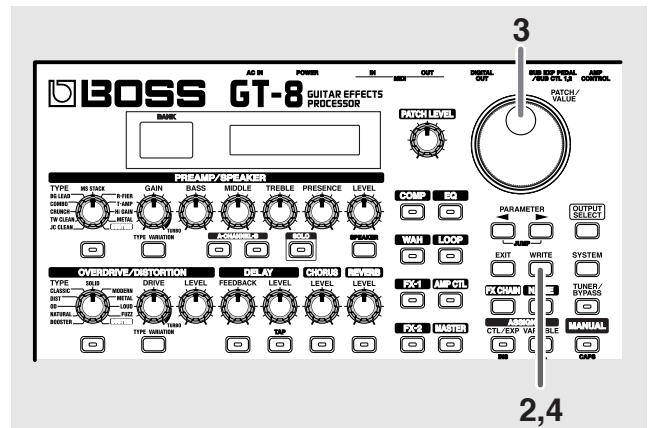

### 1. Sélectionnez le Patch source de la copie.

Consultez "Changer de Patch (Patch Change)" (p. 16).

### 2. Appuyez sur [WRITE].

L'écran se modifie et vous pouvez sélectionner le Patch utilisateur de destination de la copie.

Patch utilisateur de destination

### 3. Tournez la molette PATCH/VALUE pour sélectionner le Patch utilisateur de destination de la copie.

- \* Pour annuler la copie, appuyez sur le bouton [EXIT]. L'écran de jeu s'affiche de nouveau.
- \* Vous pouvez également utiliser la procédure décrite dans la section "Changer de Patch (Patch Change)" (p. 16) pour sélectionner la destination de la copie.

### 4. Appuyez sur [WRITE].

Le GT-8 passe sur le Patch de destination de la copie et vous revenez à l'écran de jeu.

- \* Le son précédemment sauvegardé sur le Patch de destination est effacé lorsque la copie est exécutée.

## Échange de Patch (Patch Exchange)

Sur le GT-8, vous pouvez échanger les positions de deux Patches utilisateur. La procédure est décrite ci-dessous.

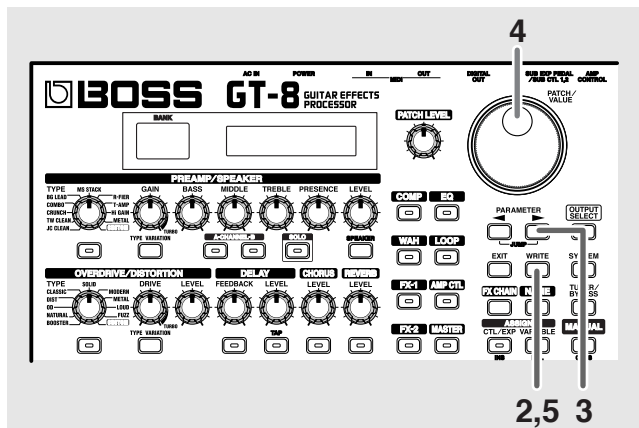

1. Sélectionnez le Patch source de l'échange.  
Consultez "Changer de Patch (Patch Change)" (p. 16).
2. Appuyez sur [WRITE].
3. Appuyez sur PARAMETER [▶].  
L'écran se modifie et vous pouvez sélectionner le Patch utilisateur de destination de l'échange.
  - Patch utilisateur de destination

```
Exchange # 1-1
HiGAIN STACK
```
4. Tournez la molette PATCH/VALUE pour sélectionner le Patch utilisateur de destination.
  - \* Pour annuler l'échange, appuyez sur le bouton [EXIT]. L'écran de jeu s'affiche.
  - \* Vous pouvez également utiliser la procédure décrite dans la section "Changer de Patch (Patch Change)" (p. 16) pour sélectionner la destination de l'échange.
5. Appuyez sur [WRITE].  
Le Patch sauvegardé sur l'emplacement source et le Patch sauvegardé sur l'emplacement de destination sont échangés. Vous revenez ensuite à l'écran de jeu.

## Initialisation des Patch

Vous pouvez restaurer (initialiser) les Patch utilisateur sur leurs réglages initiaux.

Ceci est pratique lorsque vous souhaitez créer un Patch en partant de zéro.

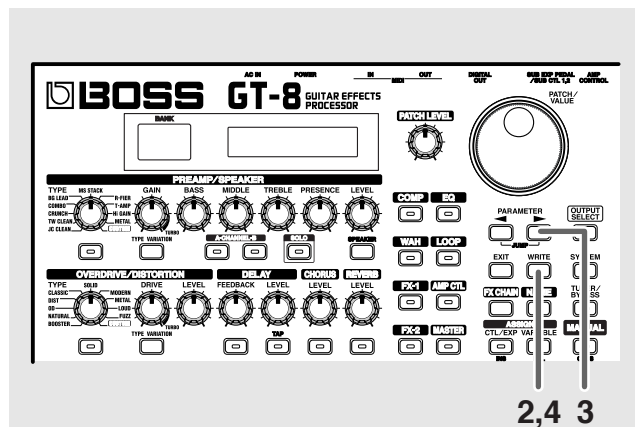

1. Sélectionnez le Patch utilisateur à initialiser.  
Consultez la section "Changer de Patch (Patch Change)" (p. 16).
2. Appuyez sur [WRITE].
3. Appuyez deux fois sur PARAMETER [▶].  
L'écran de saisie du numéro de Patch à initialiser s'affiche.
  - Patch utilisateur de destination

```
Initialize # 1-1
HiGAIN STACK
```

  - \* Vous pouvez utiliser la molette PATCH/VALUE pour changer le Patch utilisateur à initialiser.
  - \* Pour annuler l'initialisation, appuyez sur [EXIT]. L'écran de jeu s'affiche.
4. Appuyez sur [WRITE].  
Le GT-8 passe sur le Patch initialisé et l'écran de jeu s'affiche.
  - \* Les sons sauvegardés dans les Patch sont perdus une fois l'initialisation effectuée.

### Initialisation de Patch avec un son proche de celui recherché

Si vous savez quel genre de son vous souhaitez créer, vous pouvez utiliser un Patch relativement identique au son souhaité et l'éditer. En plus des Patches disponibles pour le jeu, le GT-8 offre des exemples de réglages pouvant vous aider à créer votre son. Ce sont les sons "EZ Tones". La fonction EZ Tone vous permet de trouver les réglages de Tones s'approchant le plus de ceux que vous souhaitez créer.

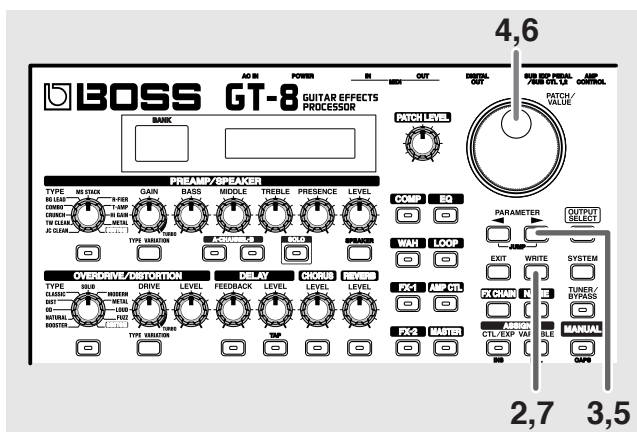

1. Sélectionnez le Patch utilisateur à initialiser.  
Consultez "Changer de Patch (Patch Change)" (p. 16).
2. Appuyez sur [WRITE].
3. Appuyez trois fois sur PARAMETER [▶].  
L'écran indique le son EZ Tone à utiliser.

EZ Tone

```
EZ CLEAN1 # 1-1
HIGHGAIN STACK
```

4. Tournez la molette PATCH/VALUE pour sélectionner le son EZ tone.
5. Appuyez sur PARAMETER [▶].  
Le curseur se place sous le numéro du Patch à initialiser.

Patch utilisateur de destination

```
EZ CLEAN1 # 1-1
HIGHGAIN STACK
```

6. Tournez la molette PATCH/VALUE pour sélectionner le Patch utilisateur de destination de l'initialisation.  
\* Pour annuler, appuyez sur [EXIT]. L'écran de jeu s'affiche.
7. Appuyez sur [WRITE].  
Le GT-8 passe sur le Patch initialisé, et l'écran de jeu s'affiche.  
\* Les sons du Patch sont perdus avec l'initialisation.

### Sauvegarde des réglages par effet (Quick Settings)

En plus de pouvoir sauvegarder les réglages dans des Patch, vous pouvez les sauvegarder dans les effets individuels. Étant donné que vous pouvez les sauvegarder dans d'autres Patch, comme pour les réglages rapides (p. 18), la sauvegarde des effets facilite la création de nouveaux Patch.

#### Effets pouvant être sauvegardés

PREAMP de chaque canal	EQ
OVERDRIVE/DISTORTION	WAH
DELAY	LOOP
CHORUS	Effets FX-1/FX-2
REVERB	ASSIGN
COMP	

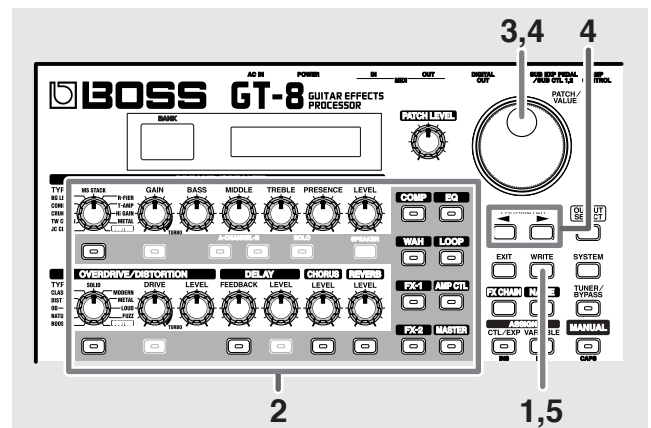

1. Appuyez sur [WRITE].
2. Appuyez sur la touche ON/OFF de l'effet à sauvegarder.

L'écran de destination de sauvegarde des réglages s'affiche.

Effet de destination

```
Write OFX PRE/SP
U01:
```



## Cas de l'assignation 1-8 (p. 57)

Appuyez plusieurs fois sur ASSIGN [VARIABLE] pour sélectionner le numéro Assign Variable à sauvegarder avec les réglages.

- \* Pour le paramètre PREAMP/SPEAKER, le réglage du canal sélectionné (paramètre Channel Select, p. 26) est sauvegardé.
  - \* Pour les effets FX-1/FX-2, les réglages des effets courants sélectionnés par FX-1/FX-2 Select (p. 34, p. 43) sont sauvegardés.
3. Utilisez la molette PATCH/VALUE pour sélectionner la destination des réglages.
  4. Pour modifier le nom du réglage rapide utilisateur (12 caractères), utilisez les touches PARAMETER [◀] [▶] pour placer le curseur et utilisez la molette PATCH/VALUE pour modifier les caractères.

```
Name? QFX PRE/SP
U01: _
```

Vous pouvez utiliser les fonctions suivantes pour modifier les caractères.

Touche	Fonction
INS	Insère un espace sur le curseur.
DEL	Efface le caractère sur le curseur et déplace le reste du texte sur la gauche.
CAPS	Sélectionne les majuscules/minuscules sur la position du curseur.

5. Appuyez sur [WRITE].

Les réglages sont sauvegardés, et l'écran de jeu s'affiche à nouveau.

## Copie des réglages PREAMP/SPEAKER sur un autre canal

Vous pouvez copier les paramètres PREAMP/SPEAKER d'un canal sur un autre.

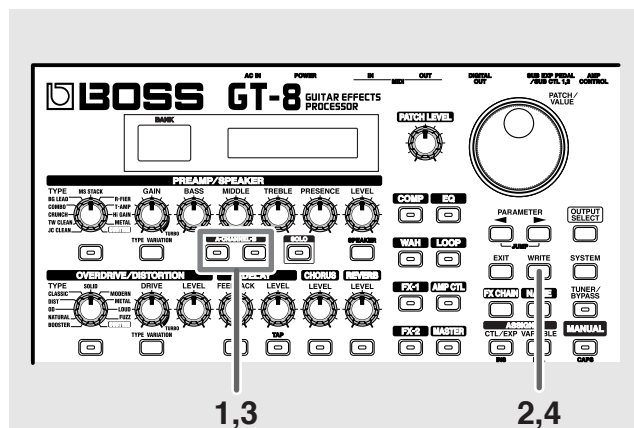

1. Appuyez sur [CHANNEL A] ou [CHANNEL B] pour sélectionner le canal source de la copie.
2. Appuyez sur [WRITE].
3. Appuyez sur [CHANNEL A] ou sur [CHANNEL B] pour sélectionner le canal de destination de la copie.

L'écran de copie s'affiche.

- \* Si vous appuyez sur le même canal que celui de la source de la copie, l'autre canal est sélectionné comme destination.

```
Copy AMP Setting
Ch A → Ch B
```

↑ Canal source de la copie  
↑ Canal de destination de la copie

Pour modifier le canal de source ou de destination de la copie, appuyez sur PARAMETER [◀] [▶] pour placer le curseur sur le canal de source ou de destination et appuyez sur [CHANNEL A] ou [CHANNEL B].

Vous pouvez aussi utiliser la molette PATCH/VALUE pour changer de canal sur la position du curseur.

- \* Lorsque vous changez de canal source, le son change également.
- \* Pour annuler la copie, appuyez sur [EXIT]. L'écran de jeu s'affiche à nouveau.

4. Appuyez sur [WRITE].  
Les réglages sont copiés et l'écran de lecture s'affiche.
5. Pour sauvegarder le son modifié, utilisez la procédure d'écriture (p. 22) pour le sauvegarder dans un Patch utilisateur.

# Chapitre 4 Introduction aux effets et paramètres

Ce chapitre vous présente une description détaillée de tous les effets du GT-8, ainsi que des paramètres utilisés pour les contrôler.

## MEMO

Le son transmis à chaque effet est qualifié de "signal direct" et le son modifié par cet effet de "signal traité".

Les noms de marques auxquelles fait référence ce document sont des marques déposées par leur propriétaire respectif, représentant des sociétés distinctes de BOSS. Ces sociétés ne sont pas affiliées à BOSS et n'ont aucun lien avec le GT-8 BOSS. Ces marques ne sont utilisées que pour permettre l'identification des appareils dont les sons sont simulés par le GT-8 BOSS.

## PREAMP/SPEAKER (simulateur préampli/HP)

La technologie COSM joue un rôle essentiel dans la simulation des caractéristiques des amplificateurs guitare de la section "Preamp" ; elle permet en outre de simuler les dimensions de haut-parleur et la finition des enceintes du "Speaker Simulator".

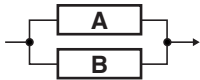
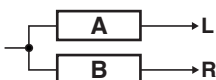
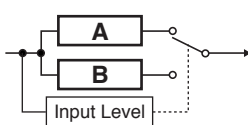
Paramètre/ Plage	Explication
<b>On/Off</b>	
Off, On	Active/désactive la fonction PREAMP/SPEAKER.
<b>Channel Mode</b>	
Single, Dual Mono, Dual L/R, Dynamic	Sélectionne l'utilisation des deux canaux.
<b>Single</b>	
Seul le canal sélectionné par Channel Select est utilisé.	
	
<b>Dual Mono</b>	
Les sorties des canaux A et B sont mélangées.	
	
<b>Dual L/R</b>	
Canal A transmis en sortie gauche et canal B transmis en sortie droite.	
	
<b>Dynamic</b>	
Inversion des canaux A et B en fonction du niveau de l'entrée guitare. Permet de changer de son avec la force d'attaque sur les cordes.	
	
<b>Channel Select</b>	
A, B	Sélectionne le canal de préampli à modifier.
<b>Channel Delay Time</b>	
0-50ms	La sortie du canal B est légèrement retardée.
Augmente la sensation de remplir l'espace.	
* Ce paramètre est activé lorsque le mode de canal est réglé sur Dual Mono ou Dual L/R.	
<b>Dynamic Sens</b>	
0-100	Efficace avec le mode Dynamic sélectionné comme mode de canal. Régle la sensibilité de changement de canal en fonction des variations de niveau d'entrée.
<b>Type *1</b>	
Consultez la liste des types	Règle le type de préampli guitare.

Paramètre/ Plage	Explication
<b>Gain *1</b>	
0-120	Règle la distorsion de l'ampli.
<b>Bass *1</b>	
0-100	Règle la réponse dans les basses fréquences.
<b>Middle *1</b>	
0-100	Règle la réponse dans les médiums.
<b>Treble *1</b>	
0-100	Règle la réponse dans les hautes fréquences.
<b>Presence *1</b>	
0-100	Règle la réponse dans les très hautes fréquences.
<b>Level *1</b>	
0-100	Règle le volume du préampli.
* Attention à ne pas régler le volume trop haut.	
<b>Bright *1</b>	
Off, On	Active/désactive la brillance.
<b>Off</b>	
La fonction Bright n'est pas utilisée.	
<b>On</b>	
La fonction Bright est utilisée pour donner un son plus brillant.	
* Selon le "Type", ce paramètre peut ne pas être affiché.	
<b>Gain SW *1</b>	
Low, Middle, High	Sélectionne trois niveaux de distorsion : Low, Middle et High. La distorsion augmente avec le réglage ("Low," "Middle" et "High").
* Le son de chaque Type est créé sur la base du Gain réglé sur "Middle".	
<b>Solo Sw *1</b>	
Off, On	Appuyez sur [SOLO] pour placer votre son en avant pour les solos.
<b>Solo Level *1</b>	
0-100	Règle le volume de la fonction Solo.
<b>SP Type (Speaker Type) *1</b>	
Voir ci-dessous	Sélectionne le type de haut-parleur/enceinte.
* Aucune simulation de HP n'est appliquée lorsque le réglage Output Select n'est pas réglé sur Line/Phones.	
<b>Off</b>	
Désactive le simulateur de HP.	
<b>ORIGINAL</b>	
Correspond à l'enceinte de l'ampli sélectionné avec le "Type".	
<b>1x8"</b>	
Enceinte compacte ouverte à l'arrière avec HP de 8 pouces.	
<b>1x10"</b>	
Enceinte compacte ouverte à l'arrière avec haut-parleur de 10 pouces.	
<b>1x12"</b>	
Enceinte compacte ouverte à l'arrière avec haut-parleur de 12 pouces.	
<b>2x12"</b>	
Enceinte standard ouverte à l'arrière avec 2 haut-parleurs de 12 pouces.	
<b>4x10"</b>	
Enceinte close de grande dimension avec quatre HP de 10 pouces.	
<b>4x12"</b>	
Enceinte close de grande dimension avec quatre HP de 12 pouces.	
<b>8x12"</b>	
Double-Stack de deux enceintes chacun avec 4 haut-parleurs de 12 pouces.	

Paramètre/ Plage	Explication
<b>Custom1</b>	Enceinte Custom 1
<b>Custom2</b>	Enceinte Custom 2
<b>Mic Type *1</b>	
Voir ci-dessous	Sélectionne le micro simulé.
<b>DYN57</b>	Micro dynamique utilisé en reprise d'instrument et pour les chants. Parfait pour reprendre un ampli guitare.
<b>DYN421</b>	Micro dynamique avec réponse dans les basses fréquences.
<b>CND451</b>	Petit micro à condensateur pour instrument.
<b>CND87</b>	Micro à condensateur à réponse plate.
<b>FLAT</b>	Simule un micro à réponse parfaitement plate. Produit une image sonore proche de celle obtenue lors de l'écoute directe des enceintes (sur site).
<b>Mic Dis. (Mic Distance) *1</b>	
Off Mic, On Mic	Distance entre le micro et l'enceinte.
<b>Off Mic</b>	
Éloigne le micro de l'axe de l'enceinte.	
<b>On Mic</b>	
Le micro est dirigé plus directement vers l'enceinte.	
<b>Mic Pos. (Mic Position) *1</b>	
Center, 1-10	Simule la position du micro.
<b>Center</b>	
Simule le micro placé au centre de la membrane du HP.	
<b>1-10</b>	
Éloigne le micro du centre du HP.	
<b>Mic Level *1</b>	
0-100	Réglage du niveau du micro.
<b>Direct Level *1</b>	
0-100	Réglage du niveau du signal direct.

\*1 Les réglages des canaux A et B sont séparés.

## Chapitre 4 Introduction aux effets et paramètres

### Liste des types

Type	Explication
<b>JC CLEAN</b>	
JC-120	Son du Roland JC-120.
Warm Clean	Son clair et chaud.
Jazz Combo	Son idéal pour le Jazz.
Full Range	Son avec courbe de réponse plate. Parfait pour les guitares acoustiques.
BrightClean	Son clair et brillant.
<b>TW CLEAN</b>	
Clean TWIN	Modélisation d'un Fender Twin Reverb.
Pro Crunch	Modélisation d'un Fender Pro Reverb.
Tweed	Modélisation d'un Combo Fender Bassman 4 x 10 pouces.
Warm Crunch	Son mordant et chaud.
<b>CRUNCH</b>	
Crunch	Son Crunchy pouvant produire une distorsion naturelle.
Blues	Son idéal pour le Blues.
Wild Crunch	Son très saturé.
StackCrunch	Son Crunchy à gain élevé.
<b>COMBO</b>	
VO Drive	Modélise la saturation d'un VOX AC-30TB.
VO Lead	Son Lead d'un VOX AC-30TB.
VO Clean	Son clair d'un VOX AC-30TB.
MATCH Drive	Modélise le son gauche d'un Matchless D/C-30.
Fat MATCH	Son d'un MATCHLESS avec gain élevé modifié.
MATCH Lead	Modélise le son gauche d'un Matchless D/C-30.
<b>BG LEAD</b>	
BG Lead	Modélise le son Lead d'un combo MESA/Boogie.
BG Drive	MESA/Boogie avec TREBLE SHIFT actif.
BG Rhythm	Canal rythmique d'un MESA/Boogie.
SmoothDrive	Son doux de saturation.
Mild Drive	Légère saturation.
<b>MS STACK</b>	
MS1959 (I)	Modélisation du son transmis à l'entrée I d'un Marshall 1959.
MS1959 (II)	Modélisation du son transmis à l'entrée II d'un Marshall 1959.
MS1959 (I+II)	Modélisation du son d'un Marshall de 1959 avec entrées I et II connectées en parallèle.
MS HiGain	Modélisation du son d'un ampli Marshall avec accentuation des médiums modifiée.
Power Stack	Son d'un Stack avec circuit de tonalité actif.
<b>R-FIER</b>	
R-FIER Cln	Canal 1 CLEAN d'un MESA/Boogie DUAL Rectifier.
R-FIER Raw	Son du canal 2 RAW Mode du MESA/Boogie DUAL Rectifier.

Type	Explication
R-FIER Vnt1	Son du canal 2 VINTAGE Mode d'un MESA/Boogie DUAL Rectifier.
R-FIER Mdn1	Son du canal 2 MODERN Mode d'un MESA/Boogie DUAL Rectifier.
R-FIER Vnt2	Son du canal 3 VINTAGE Mode d'un MESA/Boogie DUAL Rectifier.
R-FIER Mdn2	Son du canal 3 MODERN Mode d'un MESA/Boogie DUAL Rectifier.
<b>T-AMP</b>	
T-AMP Clean	Modèle Hughes & Kettner Triamp AMP1.
T-AMP Crunch	Modèle Hughes & Kettner Triamp AMP2.
T-AMP Lead	Modèle Hughes & Kettner Triamp AMP3.
Edge Lead	Son Lead très agressif.
<b>HIGAIN</b>	
SLDN	Soldano SLO-100.
Drive Stack	Son saturé à gain élevé.
Lead Stack	Son Lead à gain élevé.
Heavy Lead	Son Lead puissant avec distorsion extrême.
<b>METAL</b>	
5150 Drive	Modélisation du canal Lead d'un Peavey EVH 5150.
Metal Stack	Son saturé idéal pour le métal.
Metal Lead	Son Lead idéal pour le métal.
<b>CUSTOM</b>	
Custom1	Ampli Custom 1
Custom2	Ampli Custom 2
Custom3	Ampli Custom 3

## OVERDRIVE/DISTORTION

Cet effet applique une distorsion qui crée un long Sustain. Le système laisse le choix entre 30 types de distorsions, 3 réglages Custom (personnalisés).

Paramètre/ Plage	Explication
<b>On/Off</b>	
Off, On	Active/désactive l'effet OD/DS.
<b>Type</b>	
Voir la liste des types	Sélection du type de distorsion.
<b>Drive</b>	
0-120	Réglage de l'intensité de la distorsion.
<b>Bottom</b>	
-50+50	Réglage des graves.
Tournez vers la gauche pour atténuer les basses fréquences et vers la droite pour les accentuer.	
<b>Tone</b>	
-50+50	Réglage de tonalité.
Tournez vers la gauche pour obtenir un son doux et vers la droite pour un son plus dur.	
<b>Effect Level</b>	
0-100	Réglage du niveau de l'Overdrive/distorsion.
<b>Direct Level</b>	
0-100	Réglage du niveau du son direct.

### Liste des types

Type	Explication
<b>BOOSTER</b>	
<b>Booster</b>	Booster fonctionnant très bien avec les amplificateurs COSM.
<b>Blues OD</b>	Son Crunchy de la pédale BOSS BD-2.
<b>Crunch</b>	Son Crunch très riche avec un son de distorsion d'amplificateur.
<b>NATURAL</b>	
<b>Natural OD</b>	Son naturel d'Overdrive.
<b>Turbo OD</b>	Son d'Overdrive à gain élevé de la pédale BOSS OD-2.
<b>Fat OD</b>	Son doux d'Overdrive.
<b>OD</b>	
<b>OD-1</b>	Modélisation d'une BOSS OD-1.
<b>T-Scream</b>	Pédale Ibanez TS-808.
<b>Warm OD</b>	Overdrive avec son spécial dans les médiums.
<b>DIST</b>	
<b>Distortion</b>	Son de distorsion basique et traditionnel.
<b>Mild DS</b>	Distorsion intermédiaire.
<b>Drive DS</b>	Son de distorsion puissante.
<b>CLASSIC</b>	
<b>RAT</b>	Modélisation d'une Proco RAT.
<b>GUV DS</b>	Modélisation d'une Marshall GUV' NOR.

Type	Explication
<b>DST+</b>	DISTORTION+ MXR.
<b>SOLID</b>	
<b>Solid DS</b>	Distorsion avec fréquences aiguës.
<b>Mid DS</b>	Distorsion avec accentuation dans les médiums.
<b>Stack</b>	Son gras avec saturation de Stack.
<b>MODERN</b>	
<b>Modern DS</b>	Son d'un ampli puissant à gain élevé.
<b>Power DS</b>	Son Overdrive dans un Stack.
<b>R-MAN</b>	Modélisation de ROCKMAN.
<b>METAL</b>	
<b>Metal Zone</b>	Son de la pédale BOSS MT-2.
<b>Heavy Metal</b>	Crée une distorsion plus intense.
<b>Lead</b>	Son de distorsion très profond avec la douceur d'un Overdrive.
<b>LOUD</b>	
<b>Loud</b>	Distorsion avec accentuation des basses fréquences.
<b>Sharp</b>	Distorsion avec accentuation des hautes fréquences.
<b>Mechanical</b>	Cette distorsion accentue les fréquences graves et aiguës, délivrant un son de saturation mécanique.
<b>FUZZ</b>	
<b>'60s FUZZ</b>	Modélisation d'une FUZZFACE.
<b>Oct FUZZ</b>	Modélisation d'une ACETONE FUZZ.
<b>MUFF FUZZ</b>	Modélisation d'une Electro-Harmonix Big Muff $\pi$ .
<b>CUSTOM</b>	
Custom1	OD/DS Custom 1
Custom2	OD/DS Custom 2
Custom3	OD/DS Custom 3

## DELAY

Cet effet applique un délai au signal direct, ce qui permet d'ajouter du corps au son ou de créer des effets spéciaux.

Paramètre/ Plage	Explication
<b>On/Off</b>	
Off, On	Activation/désactivation du délai.
<b>Type</b>	
Voir ci-dessous	Sélection du mode de sortie du signal de délai.
<b>Single</b>	
Temps de retard de 0 à 1800 ms.	
<b>Pan</b>	
Ce délai doit être utilisé avec une sortie stéréo. Ceci vous permet d'obtenir un effet de délai tap divisant le temps de retard entre les sorties G et D.	
<b>Stereo</b>	
Le son direct est transmis à gauche et l'effet à droite.	
<b>Dual Series</b>	
Délai composé de deux lignes à retard en série. Les deux temps de retard sont réglables de 0 ms à 900 ms.	
* Les boutons FEEDBACK et LEVEL sont actifs pour l'effet Dly2.	
<b>Dual Parallele</b>	
Délai composé de deux lignes à retard en parallèle. Les deux temps de retard sont réglables de 0 ms à 900 ms.	
* Les boutons FEEDBACK et LEVEL sont actifs pour le Dly2.	
<b>Dual L/R</b>	
Délai avec réglages individuels pour les canaux gauche et droit. le délai 1 sort à gauche et le délai 2 sort à droite.	
* Bien que les boutons FEEDBACK et LEVEL soient actifs, "Dly2" s'affiche à l'écran.	
<b>Reverse</b>	
Lit le son à l'envers.	
<b>Analog</b>	
Donne un son de délai analogique. Le temps de retard est réglable de 0 à 1800 ms	
<b>Tape</b>	
Ce réglage reproduit les variations générées par un écho à bande. Temps de retard réglable de 0 à 1800 ms.	
<b>Warp</b>	
Contrôle simultanément la réinjection et le volume du son, ce qui permet d'obtenir un effet extrême.	

Paramètre/ Plage	Explication
<b>Modulate</b>	
Cet effet ajoute une ondulation sonore plaisante au son.	
<b>Hold</b>	
Un maximum de 2,8 secondes sont enregistrées puis relues en boucle. Vous pouvez ajouter cet enregistrement à ce que vous jouez, et enregistrer les deux ensemble.	
<b>Delay Time</b>	
0 ms–1800 ms, BPM ♪ –BPM ♫	Détermine le temps de retard.
* Lorsque vous sélectionnez BPM, la valeur de chaque paramètre est définie en fonction de la valeur du tempoMaster (BPM) (p. 51) choisie pour chaque Patch. Ce système vous permet de définir plus facilement des réglages d'effets correspondant au tempo du morceau (synchronisation à deux ou quatre fois la durée du tempo (BPM) lorsque le délai est augmenté). Lors de la synchronisation sur le tempo (BPM), appuyez sur PARAMETER [ ▶ ] jusqu'à afficher l'écran Master BPM.	
<b>Tap Time</b>	
0%–100% (Type = Pan)	Réglage de la durée du délai sur le canal droit. Ce paramètre règle la durée du délai du canal droit par rapport à celle du canal gauche (considéré comme 100 %).
<b>Feedback</b>	
0–100	Niveau de réinjection.
La "réinjection" consiste à renvoyer le signal du délai en entrée. Ce paramètre détermine l'intensité de la réinjection. Plus la valeur est élevée, plus le nombre de répétitions du délai est important.	
<b>High Cut (High Cut Filter)</b>	
700 Hz–11.0 kHz, Flat	Détermine la fréquence au-dessus de laquelle le signal est atténué.
Ceci permet d'adoucir l'effet en atténuant les hautes fréquences. Avec le réglage "Flat", le filtre coupe-haut est désactivé.	
<b>Delay1 Time *1</b>	
0 ms–900 ms, BPM ♪ –BPM ♫	Temps de retard du Delay1.
* Lorsque vous sélectionnez BPM, la valeur de chaque paramètre est définie en fonction de la valeur du tempoMaster (BPM) (p. 51) choisie pour chaque Patch. Ce système vous permet de définir plus facilement des réglages d'effets correspondant au tempo du morceau (synchronisation à deux ou quatre fois la durée du tempo (BPM) lorsque le délai est augmenté). Lors de la synchronisation sur le tempo (BPM), appuyez sur PARAMETER [ ▶ ] jusqu'à afficher l'écran Master BPM.	
<b>Delay1 Feedback *1</b>	
0–100	Niveau de réinjection du Delay1.
Le nombre de répétitions augmente avec la valeur.	
<b>Delay1 HiCut (Delay 1 High Cut Filter) *1</b>	
700 Hz–11.0 kHz, Flat	Détermine la fréquence au-dessus de laquelle le signal est atténué pour le Delay1.
Avec le réglage "Flat", le filtre coupe-haut est désactivé.	
<b>Delay1 Level *1</b>	
0–120	Volume du Delay1.
<b>Delay2 Time *1</b>	
0 ms–900 ms, BPM ♪ –BPM ♫	Temps de retard du Delay2.

Paramètre/ Plage	Explication
* Lorsque vous sélectionnez BPM, la valeur de chaque paramètre est définie en fonction de la valeur du tempo Master (BPM) (p. 51) choisie pour chaque Patch. Ce système vous permet de définir plus facilement des réglages d'effets correspondant au tempo du morceau (synchronisation à deux ou quatre fois la durée du tempo (BPM) lorsque le délai est augmenté). Lors de la synchronisation sur le tempo (BPM), appuyez sur PARAMETER [▶] jusqu'à afficher l'écran Master BPM.	
<b>Delay2 Feedback *1</b>	
0-100	Niveau de réinjection du Delay2.
<b>Delay2 Filter (Delay 2 High Cut Filter) *1</b>	
700 Hz-11.0 kHz, Flat	Détermine la fréquence au-dessus de laquelle le signal est atténué pour le Delay2.
Avec le réglage "Flat", le filtre coupe-haut est désactivé.	
<b>Delay2 Level *1</b>	
0-120	Volume du Delay2.
<b>Warp SW *2</b>	
Off, On	Active/désactive la fonction Warp.
Ce paramètre est assigné à la pédale CTL.	
<b>Warp Rise Time *2</b>	
0-100	Détermine la rapidité d'apparition du son de délai Warp.
<b>Warp Feedback Depth *2</b>	
0-100	Niveau de réinjection du délai Warp.
<b>Warp E.Level Depth *2</b>	
0-100	Volume du délai Warp.
<b>Mod. Rate (Modulation Rate) *3</b>	
0-100	Vitesse de modulation du son de délai.
<b>Mod. Depth (Modulation Depth) *3</b>	
0-100	Profondeur de modulation du son de délai.
<b>Effect Level</b>	
0-120	Volume du son de délai.
<b>Direct Level</b>	
0-100	Volume du son direct.

- \*1 Réglage disponible lorsque le paramètre Type est réglé sur Dual Series, Dual Parallel, ou Dual L/R.
- \*2 Réglage disponible lorsque le paramètre Type est réglé sur Warp.
- \*3 Réglage disponible lorsque le paramètre Type est réglé sur Modulate.

### MEMO

Lorsque vous appuyez à plusieurs reprises et en rythme sur [TAP] le système définit la durée du délai avec l'intervalle entre les pressions sur cette touche.

- \* Lorsque le paramètre Type est réglé sur Dual Series ou sur Dual Parallel, le temps de retard du Dly2 est modifié ; avec le réglage Dual L/R, les deux temps de retard sont modifiés.

Vous pouvez modifier le tempo général Master BPM en réglant le temps de retard (Dly2) sur le tempo BPM et en appuyant plusieurs fois sur [TAP].

## Fonction HOLD

1. Appuyez sur DELAY ON/OFF, puis sur PARAMETER [◀] [▶] pour afficher le paramètre "Type".

2. Tournez la molette PATCH/VALUE et sélectionnez "Hold".

Le numéro de la pédale correspondant au numéro du Patch courant sert de fonction de maintien Hold Delay.

Lorsque vous êtes en mode manuel (p. 78), le numéro de pédale auquel est affecté le délai sert de fonction Hold Delay (pédale 3 par défaut).

- \* Après avoir passé en mode HOLD, vous ne pouvez rien faire pendant les 2,8 secondes d'enregistrement. Attendez au moins 2,8 secondes avant de passer à l'étape suivante.

3. Appuyez sur la pédale décrite à l'étape 2.

L'enregistrement commence.

Le témoin de la pédale clignote lors de l'enregistrement.

4. Appuyez à nouveau sur cette pédale pour arrêter l'enregistrement.

La lecture du passage enregistré commence (le témoin de la pédale reste allumé).

- \* Le temps maximum d'enregistrement est de 2,8 secondes. Si l'enregistrement dépasse 2,8 secondes, l'enregistrement s'arrête et la lecture commence.

- \* Les enregistrements trop courts peuvent générer des oscillations.

5. Pour ajouter d'autres enregistrements répétez les étapes 3 et 4.

- \* Le contenu de l'enregistrement est effacé lorsque vous changez de Type ou de Patch ou lors de la mise hors tension.

6. Réglez le volume.

Réglez le volume de la lecture avec le bouton LEVEL.

7. Lorsque vous repassez en enregistrement, maintenez la pédale de la même durée que l'enregistrement.

L'appareil revient en mode d'attente d'enregistrement et le témoin de la pédale clignote.

- \* Lorsque vous arrêtez la lecture, l'enregistrement est effacé.

- \* Pour recommencer à enregistrer, attendez 2,8 secondes, puis repassez à l'étape 3.

### TIP

Vous pouvez immédiatement repasser en attente d'enregistrement en utilisant la pédale CTL ou une pédale externe.

Lorsque vous utilisez la pédale CTL ou une pédale externe, réglez sur "Hold delay Stop". Procédez comme suit :

- "Réglage de la fonction de la pédale CTL (fonction CTL Pedal)" (p. 54)
- "Réglage de la fonction EXP Pedal Switch" (p. 54)
- "Réglage de la fonction des pédales externes (fonction Sub CTL 1, 2)" (p. 55)
- "Fonction de la pédale CTL, du Switch de pédale EXP et de la pédale EXP" (p. 56)
- "Fonction du GT-8 et des contrôleurs externes (Assign Variable)" (p. 57)

## CHORUS

Avec cet effet, un signal légèrement désaccordé est ajouté au signal original pour ajouter du coffre et de la profondeur.

Paramètre/ Plage	Explication
<b>On/Off</b>	
Off, On	Active/désactive le CHORUS.
<b>Mode</b>	
Mono, Stereo1, Stereo2	Sélection du mode de Chorus.
<b>Mono</b>	
Effet de Chorus avec le même signal sur les sorties G et D.	
<b>Stereo1</b>	
Chorus stéréo avec son différent sur les sorties G et D.	
<b>Stereo2</b>	
Chorus stéréo produit en synthétisant les caractéristiques spatiales du son direct et de l'effet.	
<b>Rate</b>	
0–100, BPM ♪ –BPM ♪	Vitesse de l'effet de Chorus.
* Lorsque vous sélectionnez BPM, la valeur de chaque paramètre est définie en fonction de la valeur du tempo Master (BPM) (p. 51) pour chaque Patch. Ce système vous permet de définir plus facilement des réglages d'effets correspondant au tempo du morceau (synchronisation à moitié ou au quart de la durée du tempo (BPM) lorsque la vitesse de cycle est augmentée). Lors de la synchronisation sur le tempo (BPM), appuyez sur PARAMETER [ ▶ ] jusqu'à afficher l'écran Master BPM.	
<b>Depth</b>	
0–100	Profondeur de l'effet de Chorus.
Pour doubler un signal, réglez ce paramètre sur "0".	
<b>Pre Delay</b>	
0 ms–40 ms	Détermine le temps de retard entre la transmission du signal direct et le moment où le signal avec délai est transmis.
En choisissant un retard (Pre-Delay) plus long, vous pouvez donner l'impression que plusieurs sons sont joués en même temps (impression que le signal est doublé).	
<b>Low Cut (Low Cut Filter)</b>	
Flat, 55 Hz–800 Hz	Ce paramètre détermine la fréquence du filtre.
Le filtre coupe bas atténue le signal en-deçà de la fréquence définie. Ce réglage détermine la fréquence à partir de laquelle le filtre est activé. Sélectionnez "Flat" pour désactiver le filtre passe-haut.	
<b>High Cut (High Cut Filter)</b>	
700 Hz–11.0 kHz, Flat	Ce paramètre détermine la fréquence à partir de laquelle le filtre est activé.
Le filtre coupe haut atténue le signal au-dessus d'une fréquence définie. Ce paramètre détermine la fréquence à partir de laquelle le filtre est activé. Lorsque vous sélectionnez "Flat", le filtre coupe haut ne traite pas le signal.	
<b>Effect Level</b>	
0–100	Volume de l'effet.



## REVERB

Cet effet ajoute de la réverbération au son.

Paramètre/ Plage	Explication
<b>On/Off</b>	
Off, On	Active/désactive l'effet REVERB.
<b>Type</b>	
Voir ci-dessous	Type de réverbération. Différents espaces acoustiques peuvent être simulés.
<b>Ambience</b>	
Simule un micro de reprise (à distance de la source). Plutôt que d'accentuer la réverbération, cette réverbération ouvre le son et lui donne de la profondeur.	
<b>Room</b>	
Simule la réverbération d'une petite pièce. Réverbérations chaudes.	
<b>Hall1</b>	
Simule les réverbérations d'une salle de concert. Réverbérations claires et amples.	
<b>Hall2</b>	
Simule les réverbérations d'une salle de concert. Réverbérations chaleureuses.	
<b>Plate</b>	
Simule une réverbération à plaque (système de réverbération utilisant les vibrations d'une plaque métallique). Son métallique avec aigus distincts.	
<b>Spring</b>	
Simule le son d'une réverbération à ressorts d'un ampli guitare.	
<b>Modulate</b>	
Cette réverbération ajoute l'ondulation de la réverbération Hall pour produire un son très plaisant.	
<b>Reverb Time</b>	
0.1 sec–10.0 sec	Longueur (durée) de la réverbération.
<b>Pre Delay</b>	
0 msec–100 msec	Temps mis par l'effet pour être appliqué au signal.
<b>Low Cut (Low Cut Filter)</b>	
Flat, 55 Hz–800 Hz	Ce réglage détermine la fréquence à partir de laquelle le filtre coupe bas est activé.
Atténue le signal au-dessous d'une fréquence définie et permet d'obtenir un son plus clair mettant en avant les hautes fréquences. Lorsque vous sélectionnez "Flat", le filtre coupe haut ne traite pas le signal.	
<b>High Cut (High Cut Filter)</b>	
700 Hz–11.0 kHz, Flat	Ce réglage détermine la fréquence à partir de laquelle le filtre passe bas est activé.
Permet d'adoucir le son en atténuant les hautes fréquences au-dessus de la fréquence de coupure. Sélectionnez "Flat" pour désactiver le filtre.	
<b>Density</b>	
0–10	Détermine la densité de la réverbération.
<b>Effect Level</b>	
0–100	Niveau du signal de la réverbération.
<b>Direct Level</b>	
0–100	Volume du son direct.

## COMP (Compresseur)

Cet effet permet d'améliorer le Sustain de l'instrument en obtenant un niveau de signal homogène. Vous pouvez le configurer en limiteur pour éviter toute distorsion.

Paramètre/ Plage	Explication
<b>On/Off</b>	
Off, On	Active/désactive l'effet COMP.
<b>Type</b>	
Compressor, Limiter	Sélectionne le compresseur ou le limiteur.
<b>Sustain (Type= Compressor)</b>	
0–100	Détermine la durée d'accentuation des signal à faible niveau. Une valeur importante augmente la durée du Sustain.
<b>Attack (Type= Compressor)</b>	
0–100	Force de l'attaque sur les cordes.
Les valeurs élevées impliquent une attaque plus marquée, avec un son mieux défini.	
<b>Threshold (Type= Limiter)</b>	
0–100	Réglez en fonction du signal de votre guitare.
Lorsque le niveau d'entrée dépasse le niveau de seuil, la limitation est appliquée.	
<b>Release (Type= Limiter)</b>	
0–100	Détermine le temps mis par le limiteur pour cesser le traitement une fois que le niveau du signal d'entrée repasse en dessous du niveau de seuil Threshold.
<b>Tone</b>	
-50+50	Réglage de tonalité.
<b>Level</b>	
0–100	Réglage de volume.

### WAH

La "Wah" vous permet d'utiliser la pédale d'expression pour contrôler l'effet en temps réel.

Paramètre/ Plage	Explication
<b>On/Off</b>	
Off, On	Active / désactive l'effet WAH.
<b>Type</b>	
Voir ci-dessous	Sélection du type d'effet Wah.
<b>CRY WAH</b>	Modélisation du son de la pédale Wah CRY BABY très utilisée dans les années 70.
<b>VO WAH</b>	Modélisation du son de la VOX V846.
<b>Fat WAH</b>	Gros son de pédale Wah.
<b>Light WAH</b>	Effet Wah subtil aux caractéristiques inhabituelles.
<b>7String WAH</b>	Effet Wah présentant une plage de variation étendue pour les guitares à sept cordes.
<b>Reso WAH</b>	Effet original basé sur les caractéristiques de résonances des filtres de synthétiseurs analogiques.
<b>Custom1</b>	Wah Custom 1
<b>Custom2</b>	Wah Custom 2
<b>Custom3</b>	Wah Custom 3
<b>Pdl Position (Pedal Position)</b>	
0-100	Règle la position de la pédale Wah.
<b>Level</b>	
0-100	Règle le volume.

### FX-1/FX-2

Avec les fonctions FX-1 et FX-2, vous pouvez sélectionner l'effet à utiliser (voir ci-dessous).

Vous pouvez affecter le même effet à FX-1 et FX-2.

Effet			
<b>FX-1 FX-2 Common</b>	<b>ACS</b>	Advanced Compressor	p. 35
	<b>LM</b>	Limiter	p. 35
	<b>TW</b>	Touch Wah	p. 35
	<b>AW</b>	Auto Wah	p. 36
	<b>TM</b>	Tone Modify	p. 36
	<b>GS</b>	Guitar Simulator	p. 36
	<b>TR</b>	Tremolo	p. 37
	<b>PH</b>	Phaser	p. 37
	<b>FL</b>	Flanger	p. 38
	<b>PAN</b>	Pan	p. 38
	<b>VB</b>	Vibrato	p. 38
	<b>UV</b>	Uni-V	p. 39
	<b>RM</b>	Ring Modulator	p. 39
	<b>SG</b>	Slow Gear	p. 39
	<b>DF</b>	Defretter	p. 39
	<b>STR</b>	Sitar Simulator	p. 40
	<b>FB</b>	Feedbacker	p. 40
	<b>AFB</b>	Anti-Feedback	p. 41
	<b>HU</b>	Humanizer	p. 41
	<b>SL</b>	Slicer	p. 41
<b>WSY</b>	Wave Synth	p. 42	
<b>SEQ</b>	Sub Equalizer	p. 42	
<b>FX-2 unique- ment</b>	<b>HR</b>	Harmonist	p. 43
	<b>PS</b>	Pitch Shifter	p. 44
	<b>PB</b>	Pedal Bend	p. 45
	<b>OC</b>	Octave	p. 45
	<b>RT</b>	Rotary	p. 45
	<b>2CE</b>	2x2 Chorus	p. 46
	<b>AR</b>	Auto Riff	p. 46
	<b>SYN</b>	Guitar Synth	p. 47
	<b>AC</b>	Acoustic Processor	p. 48
	<b>SH</b>	Sound Hold	p. 49
<b>SDD</b>	Sub Delay	p. 49	

Paramètre/ Plage	Explication
<b>On/Off</b>	
Off, On	Active/désactive l'effet FX-1 (FX-2).
<b>FX-1/FX-2 Select</b>	
Voir ci-dessus	Sélectionne l'effet à utiliser.

## ACS (Advanced Compressor)

Cet effet permet d'améliorer le Sustain de l'instrument en obtenant un niveau de signal homogène. Vous pouvez le configurer en limiteur pour éviter toute distorsion.

Paramètre/ Plage	Explication
<b>Type</b>	
Voir ci-dessous	Type de compresseur.
<b>BOSS Comp</b>	Modélisation d'une BOSS CS-3.
<b>Hi-BAND</b>	Compresseur à effet accentué dans les hautes fréquences.
<b>Light</b>	Compresseur à effet léger.
<b>D-Comp</b>	Modélisation d'une MXR DynaComp.
<b>ORANGE</b>	Modélisation du son d'un Dan Armstrong ORANGE SQUEEZER.
<b>Fat</b>	Avec un réglage important, cet effet donne un son gras avec accentuation des médiums.
<b>Mild</b>	Avec un réglage important, cet effet donne un son doux avec atténuation des hautes fréquences.
<b>Stereo Comp</b>	Compresseur stéréo.
<b>Sustain</b>	
0-100	Détermine la durée d'accentuation des signal à faible niveau. Une valeur importante augmente la durée du Sustain.
<b>Attack</b>	
0-100	Les valeurs élevées impliquent une attaque plus marquée, avec un son mieux défini.
<b>Tone</b>	
-50+50	Réglage de tonalité.
<b>Level</b>	
0-100	Réglage de volume.

## LM (Limiteur)

Le limiteur atténue les pointes de signal pour éviter la distorsion.

Paramètre/ Plage	Explication
<b>Type</b>	
Voir ci-dessous	Sélectionne le type de limiteur.
<b>BOSS Limitr</b>	Sélectionne un limiteur stéréo.
<b>Rack 160D</b>	Modélisation du dbx 160X.
<b>Vtg Rack U</b>	Modélisation du compresseur UREI 1178.
<b>Attack</b>	
0-100	Règle l'attaque en fonction de la force de l'attaque sur les cordes.
Les valeurs élevées impliquent une attaque plus marquée, avec un son mieux défini.	
<b>Threshold</b>	
0-100	Réglez le seuil en fonction du niveau du signal d'entrée.
Lorsque le niveau d'entrée dépasse le niveau de seuil, la limitation est appliquée.	
<b>Ratio</b>	
1: 1-∞: 1	Sélectionne le taux de compression appliqué lorsque le niveau du signal d'entrée dépasse le seuil.
<b>Release</b>	
0-100	Détermine le temps mis par le limiteur pour cesser le traitement une fois que le niveau du signal d'entrée repasse en dessous du niveau de seuil Threshold.
<b>Level</b>	
0-100	Réglage de volume.

## TW (Touch Wah)

Vous pouvez créer un effet de Wah dont le filtre varie avec le niveau de la guitare.



Paramètre/ Plage	Explication
<b>Mode</b>	
LPF, BPF	Sélectionne le mode de Wah.
<b>LPF (Low Pass Filter)</b>	
Effet de Wah sur une vaste plage de fréquences.	
<b>BPF (Band Pass Filter)</b>	
Effet de Wah sur une plage de fréquences restreinte.	
<b>Polarity</b>	
Down, Up	Sélectionne la direction de changement du filtre en réponse au signal d'entrée.
<b>Up</b>	
La fréquence du filtre augmente.	
<b>Down</b>	
La fréquence du filtre diminue.	
<b>Sens</b>	
0-100	Sensibilité de changement de direction en fonction du réglage de polarité.

## Chapitre 4 Introduction aux effets et paramètres

Paramètre/ Plage	Explication
Les valeurs importantes donnent une réponse plus affirmée. Avec la valeur "0", l'attaque sur les cordes n'a pas d'influence sur l'effet.	
<b>Frequency</b>	
0-100	Règle la fréquence centrale de l'effet Wah.
<b>Peak</b>	
0-100	Détermine la façon dont l'effet Wah est appliqué autour de la fréquence centrale.
Les valeurs élevées produisent un son puissant qui accentue l'effet de Wah. Vous obtenez un son standard de Wah avec la valeur "50".	
<b>Direct Level</b>	
0-100	Volume du son direct.
<b>Effect Level</b>	
0-100	Volume de l'effet.

### AW (Auto Wah)

Modifie le filtrage dans le temps par cycles, permettant d'obtenir un effet de Wah automatique.

Paramètre/ Plage	Explication
<b>Mode</b>	
LPF, BPF	Sélectionne le mode de Wah.
<b>LPF (Low Pass Filter)</b>	
Produit un effet de Wah sur une vaste plage de fréquences.	
<b>BPF (Band Pass Filter)</b>	
Produit un effet de Wah sur une plage de fréquences restreinte.	
<b>Frequency</b>	
0-100	Règle la fréquence centrale de l'effet Wah.
<b>Peak</b>	
0-100	Détermine la façon dont l'effet Wah est appliqué autour de la fréquence centrale.
Les valeurs élevées produisent un son puissant qui accentue l'effet de Wah. Vous obtenez un son standard de Wah avec la valeur "50".	
<b>Rate</b>	
0-100, BPM  -BPM 	Vitesse de l'auto Wah.
* Lorsque vous sélectionnez BPM, la valeur de chaque paramètre est définie en fonction de la valeur du tempo Master (BPM) (p. 51) pour chaque Patch. Ce système vous permet de définir plus facilement des réglages d'effets correspondant au tempo du morceau (synchronisation à moitié ou au quart de la durée du tempo (BPM) lorsque la vitesse de cycle est augmentée). Lors de la synchronisation sur le tempo (BPM), appuyez sur PARAMETER [  ] jusqu'à afficher l'écran Master BPM.	
<b>Depth</b>	
0-100	Profondeur de l'effet auto Wah.
<b>Direct Level</b>	
0-100	Volume du son direct.
<b>Effect Level</b>	
0-100	Volume de l'effet.

### TM (Tone Modify)

Modifie le timbre de la guitare connectée.

Paramètre/ Plage	Explication
<b>Type</b>	
Voir ci-dessous	Sélectionne le type de modification.
<b>Fat</b>	Son gras avec accentuation des médiums.
<b>Presence</b>	Son brillant avec accentuation des hauts médiums.
<b>Mild</b>	Son doux avec atténuation des aigus.
<b>Tight</b>	Son avec atténuation des basses.
<b>Enhance</b>	Son avec accentuation des aigus.
<b>Resonator1, 2, 3</b>	Produit un son plus puissant avec du punch en ajoutant de la résonance dans les graves et les médiums.
<b>Low</b>	
-50+50	Règle la réponse dans les basses fréquences.
<b>High</b>	
-50+50	Règle la réponse dans les hautes fréquences.
<b>Resonance</b>	
0-100	Règle le niveau de résonance dans les graves et les médiums lorsque Type est réglé sur Resonator 1, 2, ou 3.
<b>Level</b>	
0-100	Règle le volume.

### GS (Guitar Simulator)

La simulation des caractéristiques des éléments spécifiques d'une guitare comme les micros et les corps vous permet de recréer divers types de guitare à partir d'une seule.

Paramètre/ Plage	Explication
<b>Type</b>	
Voir ci-dessous	Sélectionne le type de simulateur de guitare.
'S'→'H'	Transforme un simple bobinage en Humbucker.
'H'→'S'	Transforme un Humbucker en son de deux simples bobinage mélangés.
'H'→'HF'	Transforme un Humbucker en son de simple bobinage en position intermédiaire.
'S'→Hollow	Transforme un simple bobinage en son de guitare acoustique avec la résonance du corps.
'H'→Hollow	Transforme un Humbucker en son de guitare acoustique avec la résonance du corps.
'S'→AC	Transforme un simple bobinage en son de guitare acoustique.
'H'→AC	Transforme un Humbucker en son de guitare acoustique.
'P'→AC	Transforme un son de capteur piezo en son de guitare acoustique.

Paramètre/ Plage	Explication
<b>Low</b>	
-50+50	Règle la réponse dans les basses fréquences.
<b>High</b>	
-50+50	Règle la réponse dans les hautes fréquences.
<b>Body</b>	
0-100	Réglage du corps avec le paramètre Type réglé sur 'S' → Hollow, 'H' → Hollow, 'S' → AC, 'H' → AC, ou 'P' → AC.
Le son du corps de l'instrument augmente avec la valeur ; réduisez cette valeur pour obtenir un son proche de celui des capteurs piezo.	
<b>Level</b>	
0-100	Règle le volume.

## TR (Tremolo)

L'effet de trémolo génère des variations cycliques de volume.

Paramètre/ Plage	Explication
<b>Wave Shape</b>	
0-100	Réglage des variations de volume.
<b>Rate</b>	
0-100, BPM ◦ -BPM ♪	Vitesse du trémolo.
* Lorsque vous sélectionnez BPM, la valeur de chaque paramètre est définie en fonction de la valeur du tempo Master (BPM) (p. 51) pour chaque Patch. Ce système vous permet de définir plus facilement des réglages d'effets correspondant au tempo du morceau (synchronisation à moitié ou au quart de la durée du tempo (BPM) lorsque la vitesse de cycle est augmentée). Lors de la synchronisation sur le tempo (BPM), appuyez sur PARAMETER [ ► ] jusqu'à afficher l'écran Master BPM.	
<b>Depth</b>	
0-100	Profondeur de l'effet.

## PH (Phaser)

Cet effet ajoute des portions de signal déphasées par rapport au signal direct (son sifflant et tourbillonnant).

Paramètre/ Plage	Explication
<b>Type</b>	
Voir ci-dessous	Détermine le nombre d'étages du traitement appliqué par le Phaser.
<b>4 Stage</b>	Effet à quatre phases. Produit un effet de Phaser léger.
<b>8 Stage</b>	Effet à huit phases. Effet de Phaser le plus souvent employé.
<b>12 Stage</b>	Effet à douze phases. Produit un effet de Phaser prononcé.
<b>Bi-Phase</b>	Phaser comprenant deux circuits de déphasage reliés en série.
<b>Rate</b>	
0-100, BPM ◦ -BPM ♪	Détermine la vitesse du Phaser.
* Lorsque vous sélectionnez BPM, la valeur de chaque paramètre est définie en fonction de la valeur du tempo Master (BPM) (p. 51) pour chaque Patch. Ce système vous permet de définir plus facilement des réglages d'effets correspondant au tempo du morceau (synchronisation à moitié ou au quart de la durée du tempo (BPM) lorsque la vitesse de cycle est augmentée). Lors de la synchronisation sur le tempo (BPM), appuyez sur PARAMETER [ ► ] jusqu'à afficher l'écran Master BPM.	
<b>Depth</b>	
0-100	Détermine la profondeur du Phaser.
<b>Manual</b>	
0-100	Détermine la fréquence centrale de l'effet de Phaser.
<b>Resonance</b>	
0-100	Détermine l'intensité de la résonance (réinjection).
Augmentez la valeur pour accentuer l'effet.	
<b>Step Rate</b>	
Off, 0-100, BPM ◦ -BPM ♪	Règle le cycle de la fonction Step modifiant la vitesse et la profondeur.
Plus la valeur est importante plus la variation est fine. Réglez sur "Off" lorsque vous n'utilisez pas la fonction Step.	
* Lorsque vous sélectionnez BPM, la valeur de chaque paramètre est définie en fonction de la valeur du tempo Master (BPM) (p. 51) pour chaque Patch. Ce système vous permet de définir plus facilement des réglages d'effets correspondant au tempo du morceau (synchronisation à moitié ou au quart de la durée du tempo (BPM) lorsque la vitesse de cycle est augmentée). Lors de la synchronisation sur le tempo (BPM), appuyez sur PARAMETER [ ► ] jusqu'à afficher l'écran Master BPM.	
<b>Effect Level</b>	
0-100	Volume du Phaser.
<b>Direct Level</b>	
0-100	Volume du son direct.

### FL (Flanger)

Cet effet ajoute des portions de signal déphasées par rapport au signal direct (son d'avion à réaction).

Paramètre/ Plage	Explication
<b>Rate</b>	
0–100, BPM ◦ –BPM ♪	Vitesse du Flanger.
* Lorsque vous sélectionnez BPM, la valeur de chaque paramètre est définie en fonction de la valeur du tempo Master (BPM) (p. 51) pour chaque Patch. Ce système vous permet de définir plus facilement des réglages d'effets correspondant au tempo du morceau (synchronisation à moitié ou au quart de la durée du tempo (BPM) lorsque la vitesse de cycle est augmentée). Lors de la synchronisation sur le tempo (BPM), appuyez sur PARAMETER [ ► ] jusqu'à afficher l'écran Master BPM.	
<b>Depth</b>	
0–100	Profondeur du Flanger.
<b>Manual</b>	
0 –100	Fréquence centrale sur laquelle l'effet est appliqué.
<b>Resonance</b>	
0–100	Niveau de la résonance (réinjection).
Augmenter la valeur pour accentuer l'effet.	
<b>Separation</b>	
0–100	Règle la diffusion. La diffusion augmente avec la valeur.
<b>Low Cut (Low Cut Filter)</b>	
Flat, 55 Hz–800 Hz	Détermine la fréquence du filtre passe haut en dessous de laquelle le signal est atténué.
Ceci vous permet d'atténuer les basses fréquences sous la fréquence sélectionnée pour créer des basses précises tout en dégageant les fréquences aiguës de l'effet. Utilisez le réglage "Flat" pour désactiver le filtre.	
<b>Effect Level</b>	
0–100	Règle le volume du Flanger.
<b>Direct Level</b>	
0–100	Règle le volume du son direct.

### PAN

Cette effet vous permet de déplacer le son de la guitare entre les sorties gauche et droite.

Paramètre/ Plage	Explication
<b>Wave Shape</b>	
0–100	Règle les variations de volume.
<b>Rate</b>	
0–100, BPM ◦ –BPM ♪	Règle la vitesse du déplacement.
* Lorsque vous sélectionnez BPM, la valeur de chaque paramètre est définie en fonction de la valeur du tempo Master (BPM) (p. 51) pour chaque Patch. Ce système vous permet de définir plus facilement des réglages d'effets correspondant au tempo du morceau (synchronisation à moitié ou au quart de la durée du tempo (BPM) lorsque la vitesse de cycle est augmentée). Lors de la synchronisation sur le tempo (BPM), appuyez sur PARAMETER [ ► ] jusqu'à afficher l'écran Master BPM.	
<b>Depth</b>	
0–100	Règle la profondeur de l'effet.

### VB (Vibrato)

Cet effet produit un vibrato en modulant légèrement la hauteur du signal.

Paramètre/ Plage	Explication
<b>Rate</b>	
0–100, BPM ◦ –BPM ♪	Règle la vitesse du vibrato.
* Lorsque vous sélectionnez BPM, la valeur de chaque paramètre est définie en fonction de la valeur du tempo Master (BPM) (p. 51) pour chaque Patch. Ce système vous permet de définir plus facilement des réglages d'effets correspondant au tempo du morceau (synchronisation à moitié ou au quart de la durée du tempo (BPM) lorsque la vitesse de cycle est augmentée). Lors de la synchronisation sur le tempo (BPM), appuyez sur PARAMETER [ ► ] jusqu'à afficher l'écran Master BPM.	
<b>Depth</b>	
0–100	Profondeur du vibrato.
<b>Trigger</b>	
Off, On	Active/désactive le vibrato.
* Assignez ce paramètre (p. 57) au pédalier.	
<b>Rise Time</b>	
0–100	Temps entre le déclenchement et le moment où le vibrato est obtenu.

## UV (Uni-V)

Bien que cet effet ressemble au Phaser, il produit une modulation unique impossible à obtenir avec un Phaser.

Paramètre/ Plage	Explication
<b>Rate</b>	
0–100, BPM  –BPM	Vitesse de l'effet Uni-V.
* Lorsque vous sélectionnez BPM, la valeur de chaque paramètre est définie en fonction de la valeur du tempo Master (BPM) (p. 51) pour chaque Patch. Ce système vous permet de définir plus facilement des réglages d'effets correspondant au tempo du morceau (synchronisation à moitié ou au quart de la durée du tempo (BPM) lorsque la vitesse de cycle est augmentée). Lors de la synchronisation sur le tempo (BPM), appuyez sur PARAMETER [  ] jusqu'à afficher l'écran Master BPM.	
<b>Depth</b>	
0–100	Profondeur de l'effet Uni-V.
<b>Level</b>	
0–100	Réglage de volume.

## RM (Ring Modulator)

Produit un son de cloche en appliquant une modulation en anneau au son de la guitare avec le signal de l'oscillateur interne. Le son n'est pas musical et n'offre pas une hauteur définie.

Paramètre/ Plage	Explication
<b>Mode</b>	
Normal, Intelligent	Sélectionne le mode du modulateur en anneau.
<b>Normal</b> Son de modulateur en anneau normal.	
<b>Intelligent</b> En appliquant la modulation en anneau au signal d'entrée, vous obtenez un son métallique. Le modulateur en anneau intelligent modifie la fréquence d'oscillation selon la hauteur du signal d'entrée et par conséquent produit un son avec une hauteur définie, ce qui est différent du réglage "Normal". Cet effet ne fonctionne pas correctement si la hauteur du signal d'entrée n'est pas correctement détectée. Utilisez cet effet sur des notes individuelles, et non sur des accords.	
<b>Frequency</b>	
0–100	Règle la fréquence de l'oscillateur interne.
<b>Effect Level</b>	
0–100	Règle le volume de l'effet.
<b>Direct Level</b>	
0–100	Règle le volume du son direct.

## SG (Slow Gear)

Produit un effet de montée de volume (de type "violon").

Paramètre/ Plage	Explication
<b>Sens</b>	
0–100	Sensibilité de l'effet Slow Gear.
Lorsque la valeur est faible, l'effet ne peut être obtenu que sur les attaques les plus fortes. Lorsque la valeur est élevée, l'effet est appliqué même sur les notes les plus faibles.	
<b>Rise Time</b>	
0–100	Durée nécessaire pour que le volume atteigne son niveau maximum à partir du moment où la note est jouée.

## DF (Defretter)

Simule une guitare Fretless.

Paramètre/ Plage	Explication
<b>Tone</b>	
-50+50	Détermine l'intensité de "l'estompage" entre les notes.
<b>Sens</b>	
0–100	Contrôle la sensibilité en entrée du défretteur.
<b>Attack</b>	
0–100	Règle l'attaque des cordes.
<b>Depth</b>	
0–100	Contrôle les harmoniques.
<b>Resonance</b>	
0–100	Applique une résonance caractéristique au signal.
<b>Effect Level</b>	
0–100	Détermine le volume du signal traité par le défretteur.
<b>Direct Level</b>	
0–100	Détermine le volume du signal direct.

### STR (Sitar Simulator)

Simule le son d'une sitare.

Paramètre/ Plage	Explication
<b>Tone</b>	
-50+50	Règle le timbre.
Les hautes fréquences sont accentuées avec la valeur.	
<b>Sens</b>	
0-100	Règle la sensibilité de l'effet.
Lorsque vous utilisez une valeur faible, vous n'obtenez l'effet que sur les notes les plus fortes. Avec une valeur élevée, l'effet de sitare est appliqué même sur les notes les plus faibles.	
<b>Depth</b>	
0-100	Niveau de l'effet appliqué.
<b>Resonance</b>	
0-100	Règle l'ondulation de la résonance.
<b>Buzz</b>	
0-100	Règle le niveau du bruit caractéristique obtenu lorsque les cordes touchent le sillet.
<b>Effect Level</b>	
0-100	Règle le volume du son de sitare.
<b>Direct Level</b>	
0-100	Règle le volume du son direct non traité.

### FB (Feedbacker)

Permet d'utiliser des techniques de jeu avec Larsen.

- \* *Note : Les notes sur lesquelles vous souhaitez déclencher un Larsen doivent être claires et distinctes.*
- \* *Vous pouvez utiliser le pédalier pour activer/désactiver l'effet. Consultez la p. 57.*

Paramètre/ Plage	Explication
<b>Mode</b>	
OSC, Natural	Deux modes : "OSC" (oscillateur) ou naturel "Natural".
<b>OSC (Oscillator)</b>	
Son artificiel de Larsen produit en interne. Lorsque "OSC" est sélectionné, jouez quelques notes simples et distinctes puis activez l'effet. Le Larsen est coupé lorsque l'effet est désactivé (Off).	
<b>Natural</b>	
Analyse la hauteur du son de guitare reçu puis déclenche le Larsen correspondant.	
<b>Rise Time * 1</b>	
0-100	Détermine le temps nécessaire pour que le son de Larsen atteigne son niveau maximum à compter de l'activation de l'effet.
<b>Rise Time (▲) * 1</b>	
0-100	Détermine le temps nécessaire pour que le volume du Larsen transposé à l'octave supérieure atteigne son niveau maximum à compter de l'activation de l'effet.
<b>F.B.Level (Feedback Level)</b>	
0-100	Détermine le volume du Larsen.
<b>F.B.Level (▲) * 1</b>	
0-100	Détermine le volume du Larsen transposé à l'octave supérieure.
<b>Vibrato Rate * 1</b>	
0-100, BPM ♪ -BPM ♪	Fréquence du vibrato lorsque le Feedbacker est activé.
* <i>Lorsque vous sélectionnez BPM, la valeur de chaque paramètre est définie en fonction de la valeur du tempo Master (BPM) (p. 46) choisie pour chaque Patch. Ce système vous permet de définir plus facilement des réglages d'effets correspondant au tempo du morceau (synchronisation du cycle sur la moitié ou le quart du tempo (BPM) lorsque vous augmentez la fréquence). Lors de la synchronisation sur le tempo (BPM), appuyez sur PARAMETER [ ► ] pour afficher les réglages tempo Master (Master BPM).</i>	
<b>Vibrato Depth * 1</b>	
0-100	Détermine la profondeur de l'effet de vibrato lorsque le Larsen est activé.

\*1 Réglage disponible lorsque le Mode sélectionné est OSC.



## AFB (Anti-feedback)

Évite le phénomène de Larsen pouvant être produit par la caisse de la guitare.

Paramètre/ Plage	Explication
<b>Freq1-3 (Frequency 1-3)</b>	
0-100	Détermine la fréquence donnée à laquelle le Larsen est supprimé.
Vous pouvez définir jusqu'à trois points de suppression.	
<b>Depth 1-3</b>	
0-100	Détermine l'intensité du traitement anti-Larsen sur chacun des trois points.

## HU (Humanizer)

Permet d'obtenir des sons de voyelles parlées.

Paramètre/ Plage	Explication
<b>Mode</b>	
Picking, Auto, Random	Détermine le mode de déclenchement des voyelles.
<b>Picking</b>	
Passe de la voyelle 1 à la voyelle 2 en fonction du jeu. La durée de la transition se règle avec le paramètre Rate.	
<b>Auto</b>	
En réglant les paramètres Rate et Depth, vous pouvez changer automatiquement de voyelle (voyelle 1 et voyelle 2).	
<b>Random</b>	
Cinq voyelles sont produites de façon aléatoire (a, e, i, o, u) en réglant les paramètres Rate et Depth.	
<b>Vowel 1 *1</b>	
a, e, i, o, u	Sélectionne la première voyelle.
<b>Vowel 2 *1</b>	
a, e, i, o, u	Sélectionne la seconde voyelle.
<b>Sens *2</b>	
0-100	Sensibilité de l'effet Humanizer.
Avec une valeur faible, les notes les plus faibles ne déclenchent pas de voyelles, uniquement les plus fortes. Utilisez une valeur plus élevée pour que l'effet Humanizer soit appliqué à toutes les notes.	
<b>Rate</b>	
0-100, BPM ↻ -BPM 🎵	Cycle de changement entre les deux voyelles.
* Lorsque vous sélectionnez BPM, la valeur de chaque paramètre est définie en fonction du tempo Master (BPM) (p. 51) choisie pour chaque Patch. Ceci vous permet de définir facilement des réglages d'effets correspondant au tempo du morceau (synchronisation sur la moitié ou le quart du tempo (BPM) lorsque vous augmentez la fréquence). Lors de la synchronisation sur le tempo (BPM), appuyez sur PARAMETER [ ▶ ] pour afficher les réglages tempo Master (Master BPM).	

Paramètre/ Plage	Explication
<b>Depth</b>	
0-100	Profondeur de l'effet.
<b>Manual *3</b>	
0-100	Détermine le point de changement des deux voyelles.
Avec une valeur de "50", la voyelle 1 et la voyelle 2 changent avec la même durée. Avec une valeur inférieure à "50", la durée de la voyelle 1 est plus courte. Avec une valeur supérieure à "50", la durée de la voyelle 1 est plus longue.	
<b>Level</b>	
0-100	Règle le volume.

- \*1 Réglage disponible avec les modes Picking ou Auto.
- \*2 Réglage disponible avec le mode Picking.
- \*3 Réglage disponible avec le mode Auto.



## SL (Slicer)

Cet effet coupe le son en tranches et donne l'impression d'une phrase rythmique.

Paramètre/ Plage	Explication
<b>Pattern</b>	
P1-P20	Sélectionne la structure de coupure du son.
<b>Rate</b>	
0-100, BPM ↻ -BPM 🎵	Détermine la vitesse de découpe du son.
* Lorsque vous sélectionnez BPM, la valeur de chaque paramètre est définie en fonction de la valeur du tempo Master (BPM) (p. 51) choisie pour chaque Patch. Ce système vous permet de définir plus facilement des réglages d'effets correspondant au tempo du morceau (synchronisation sur la moitié ou le quart du tempo (BPM) lorsque vous augmentez la fréquence). Lors de la synchronisation sur le tempo (BPM), appuyez sur PARAMETER [ ▶ ] pour afficher les réglages tempo Master (Master BPM).	
<b>Trigger Sens</b>	
0-100	Détermine la sensibilité du déclenchement.
Avec une valeur faible, les notes jouées avec peu d'attaque ne redéclenchent pas la phrase (la phrase continue à jouer). Les notes jouées avec beaucoup d'attaque redéclenchent la phrase qui est alors rejouée depuis son début. Avec une valeur élevée, la phrase est redéclenchée, même lorsque les notes sont jouées doucement.	

### WSY (Wave Synth)

Cet effet produit un son de synthé à partir du son de guitare.

Paramètre/ Plage	Explication
<b>Wave</b>	
Saw, Square	Sélectionne la forme d'onde de base du son de synthé.
<b>Saw</b>	
Son de synthé avec forme d'onde en dents de scie (  ).	
<b>Square</b>	
Son de synthé avec forme d'onde carrée (  ).	
<b>Cutoff Freq (Cutoff Frequency)</b>	
0–100	Fréquence de coupure des harmoniques du son.
<b>Resonance</b>	
0–100	Niveau de résonance (et coloration sonore) du son de synthé.
Plus la valeur est importante, plus le son est coloré.	
<b>FLT.Sens (Filter Sensitivity)</b>	
0–100	Détermine la quantité de filtrage appliquée en réponse au signal d'entrée.
<b>FLT.Decay (Filter Decay)</b>	
0–100	Temps mis par le filtre pour terminer son balayage.
<b>FLT.Depth (Filter Depth)</b>	
0–100	Profondeur du filtre.
Plus la valeur est élevée, plus le filtre est puissant.	
<b>Synth Level</b>	
0–100	Volume du son de synthé.
<b>Direct Level</b>	
0–100	Volume du son direct.

### SEQ (Sub Equalizer)

Ceci est un sous égaliseur. Les bas et hauts médiums sont paramétriques.

Paramètre/ Plage	Explication
<b>Low Cut (Low Cut Filter)</b>	
Flat, 55 Hz–800 Hz	Règle la fréquence de coupure du filtre passe haut.
Ceci vous permet d'atténuer les basses fréquences et d'obtenir un signal plus précis, mettant en valeur les hautes fréquences. Utilisez le réglage "Flat" pour désactiver le filtre passe haut.	
<b>Low EQ</b>	
-20 dB→+20 dB	Égalisation appliquée sur les graves.
<b>Low-Middle Frequency</b>	
20.0 Hz–10.0 kHz	Fréquence centrale de la plage traitée par l'égaliseur "Low-Middle EQ".
<b>Low-Middle Q</b>	
0.5–16	Largeur de bande de l'égaliseur dont la fréquence est définie par le paramètre "Low-Middle Frequency". Plus la valeur est élevée, plus la plage est étroite.
Les valeurs élevées diminuent la largeur de bande.	
<b>Low-Middle EQ</b>	
-20 dB→+20 dB	Égalisation appliquée aux bas-médiums.
<b>High-Middle Frequency</b>	
20.0 Hz–10.0 kHz	Fréquence centrale de la plage traitée par l'égaliseur "High-Middle EQ".
<b>High-Middle Q</b>	
0.5–16	Largeur de bande de l'égaliseur dont la fréquence centrale est définie par le paramètre "High-Middle Frequency". Plus la valeur est élevée, plus la plage est étroite.
Les valeurs élevées diminuent la largeur de bande.	
<b>High-Middle EQ</b>	
-20 dB→+20 dB	Égalisation appliquée aux haut-médiums.
<b>High EQ</b>	
-20 dB→+20 dB	Égalisation appliquée aux aigus.
<b>High Cut (High Cut Filter)</b>	
700 Hz–11.0 kHz, Flat	Fréquence de coupure du filtre passe bas.
Ceci permet d'adoucir le son en atténuant les hautes fréquences supérieures à la fréquence de coupure. Utilisez le réglage "Flat" pour désactiver le filtre passe bas.	
<b>Level</b>	
-20 dB→+20 dB	Réglage du niveau en sortie de l'égaliseur.

## FX-2

Vous pouvez affecter les effets suivants à l'effet FX-2 en plus des effets partagés par FX-1 et FX-2.

Effet		
<b>HR</b>	Harmonist	p. 43
<b>PS</b>	Pitch Shifter	p. 44
<b>PB</b>	Pedal Bend	p. 45
<b>OC</b>	Octave	p. 45
<b>RT</b>	Rotary	p. 45
<b>2CE</b>	2 x 2 Chorus	p. 46
<b>AR</b>	Auto Riff	p. 46
<b>SYN</b>	Guitar Synth	p. 47
<b>AC</b>	Acoustic Processor	p. 48
<b>SH</b>	Sound Hold	p. 49
<b>SDD</b>	Sub Delay	p. 49



Paramètre/ Plage	Explication
<b>On/Off</b>	
Off, On	Active/désactive l'effet FX-2.
<b>FX2 Select</b>	
p. 34, see above	Sélectionne l'effet à utiliser.

## HR (Harmonist)

L'effet "Harmonist" est un effet de transposition appliquée après analyse du signal de la guitare ; cet effet vous permet d'ajouter des voix harmonisées basées sur les gammes diatoniques.

\* *Étant donné la nécessité d'analyser la hauteur du signal, les accords (deux ou plusieurs notes jouées simultanément) ne peuvent pas être joués.*

Paramètre/ Plage	Explication
<b>Voice</b>	
1-Voice, 2-Mono, 2-Stereo	Détermine le nombre de voix d'harmonisation.
<b>1-Voice</b>	
Une voix d'harmonisation mono.	
<b>2-Mono</b>	
Deux voix d'harmonisation (HR1, HR2) mono.	
<b>2-Stereo</b>	
Deux voix d'harmonisation (HR1, HR2) transmises sur les canaux gauche et droit.	
<b>Harmony *1</b>	
-2 oct+2 oct, Scale 1–Scale29	Transposition appliquée par rapport au signal reçu en entrée pour produire l'harmonisation.
Ce paramètre vous permet de transposer le signal de plus ou moins 2 octaves. Lorsque la gamme est réglée sur "Scale 1–Scale29" ce paramètre détermine le numéro de la gamme utilisateur souhaitée.	

Paramètre/ Plage	Explication
<b>Pre Delay *1</b>	
0 ms–300 ms, BPM ♪ –BPM ♪	Détermine le temps de retard entre la transmission du signal direct et le moment où les voies d'harmonisation sont audibles. Vous pouvez conserver le réglage "0ms".
* Lorsque vous sélectionnez BPM, la valeur de chaque paramètre est définie en fonction du tempo Master (BPM) (p. 51) choisie pour chaque Patch. Ceci vous permet de définir facilement des réglages d'effets correspondant au tempo du morceau (synchronisation sur le double ou quatre fois le tempo (BPM) lorsque vous augmentez la fréquence). Lors de la synchronisation sur le tempo (BPM), appuyez sur PARAMETER [▶] pour afficher les réglages tempo Master (Master BPM).	
<b>Feedback</b>	
0–100	Réinjection en entrée du traitement d'harmonisation.
<b>Level *1</b>	
0–100	Détermine le niveau des voix harmonisées.
<b>Key</b>	
C (Am)–B (G#m)	Précisez la tonalité du morceau joué ; vous obtiendrez ainsi des voix d'harmonisation s'accordant harmonieusement avec le morceau.
Le paramètre Key correspond à la tonalité du morceau (#, b) :	
<p><b>Major</b> C F B<sup>b</sup> E<sup>b</sup> A<sup>b</sup> D<sup>b</sup> G<sup>b</sup></p>  <p><b>Minor</b> Am Dm Gm Cm Fm B<sup>b</sup>m E<sup>b</sup>m</p> <p><b>Major</b> G D A E B F<sup>#</sup></p>  <p><b>Minor</b> Em Bm F<sup>#</sup>m C<sup>#</sup>m G<sup>#</sup>m D<sup>#</sup>m</p>	
<b>Direct Level</b>	
0–100	Détermine le niveau du signal direct.

\*1 HR1 et HR2 sont réglés individuellement.

### Création de gammes d'harmonie (gammes utilisateur)

Lorsque "Harmony" est réglé sur une valeur comprise entre 2oct et +2oct et que l'harmonisation ne vous satisfait pas, utilisez une "gamme utilisateur". Le système vous permet de disposer de 29 "gammes utilisateur".

1. Appuyez sur [FX-2], puis sélectionnez "FX Select" à l'aide des boutons PARAMETER [ ◀ ] [ ▶ ] pour afficher "FX Select".
2. Tournez la molette PATCH/VALUE pour sélectionner "HR".
3. Appuyez sur PARAMETER [ ◀ ] [ ▶ ] pour sélectionner "HR1 Harm" (ou "HR2 Harm"), puis tournez la molette PATCH/VALUE pour sélectionner une gamme "Scale 1-29".
4. Appuyez plusieurs fois sur PARAMETER [ ▶ ] pour afficher l'écran de réglage des gammes utilisateur.

```
Key=C DIR EFF
User1: C -C ♯
```

5. Appuyez sur PARAMETER [ ◀ ] [ ▶ ] pour déplacer le curseur et tournez la molette PATCH/VALUE pour sélectionner la gamme utilisateur.

#### User :

Vous pouvez changer le numéro de gamme utilisateur.

#### DIR (Direct) :

Indiquez le nom de la note jouée (entrée). Vous pouvez également jouer des notes individuelles à la guitare et laisser le GT-8 déterminer le nom des notes.

#### EFF (Effect) :

Indiquez le nom de la note transmise en sortie. Le triangle à côté de la note indique l'octave. Un triangle pointé vers le bas indique une note une octave en dessous de la note affichée ; deux triangles pointés vers le bas indiquent une baisse de deux octaves. Un triangle pointé vers le haut indique une note une octave en dessous de la note affichée ; deux triangles pointés vers le haut indiquent une transposition de deux octaves au-dessus.

### PS (Pitch Shifter)

Cet effet fait varier la hauteur du signal original (vers le haut ou vers le bas) sur une plage de deux octaves.

Paramètre/ Plage	Explication
<b>Voice</b>	
1-Voice, 2-Mono, 2-Stereo	Détermine le nombre de voix du son transposé.
<b>1-Voice</b>	
Une voix transposée et transmise en mono.	
<b>2-Mono</b>	
Deux voix transposées (PS1, PS2) transmises en mono.	
<b>2-Stereo</b>	
Deux voix transposées (PS1, PS2) transmises sur les canaux gauche et droit.	
<b>Mode *1</b>	
Fast, Medium, Slow, Mono	Sélection du mode du Pitch Shifter.
Le traitement est celui d'un Pitch Shifter normal. La réponse peut être plus ou moins rapide (Fast, Medium et Slow) mais la modulation est alors accentuée/atténuée d'autant. "Mono" sert pour le jeu en notes uniques. Utilisez ce réglage pour obtenir un effet de Bend avec une pédale EXP externe.	
<b>Pitch *1</b>	
-24+24	Détermine l'intensité de l'effet du Pitch Shifter (importance de la variation de hauteur) exprimée en demi-tons.
<b>Fine *1</b>	
-50+50	Réglage fin de l'effet du Pitch Shifter.
Un réglage fin d'une valeur de "100" équivaut à un réglage du paramètre Pitch d'une valeur de "1".	
<b>Pre Delay *1</b>	
0 ms -300 ms, BPM ♪ -BPM ♫	Détermine le temps de retard après que la transmission du signal direct avant que le signal du Pitch Shifter ne soit audible. Vous pouvez conserver le réglage "0ms".
* Lorsque vous sélectionnez BPM, la valeur de chaque paramètre est définie en fonction du tempo Master (BPM) (p. 51) choisie pour chaque Patch. Ceci vous permet de définir facilement des réglages d'effets correspondant au tempo du morceau (synchronisation sur le double ou quatre fois le tempo (BPM) lorsque vous augmentez la fréquence). Lors de la synchronisation sur le tempo (BPM), appuyez sur PARAMETER [ ▶ ] pour afficher les réglages tempo Master (Master BPM).	
<b>Feedback</b>	
0-100	Niveau de réinjection en entrée du Pitch Shifter.
<b>Level *1</b>	
0-100	Niveau du signal en sortie du Pitch Shifter.
<b>Direct Level</b>	
0-100	Niveau du signal direct.

\*1 PS1 et PS2 sont réglés individuellement.

## PB (Pedal Bend)

Permet d'utiliser la pédale pour appliquer un Pitch Bend. La pédale EXP adopte automatiquement la fonction Pedal Bend lorsque vous sélectionnez PB.

\* Pour rendre possible l'analyse de la hauteur de la note jouée, vous ne pouvez pas jouer plus d'une seule note à la fois.

**cf.** ➔

"Fonction de la pédale EXP (fonction EXP Pedal)" (p. 54)

Paramètre/ Plage	Explication
<b>Pitch Min</b>	
-24+24	Détermine la hauteur lorsque la pédale d'expression est complètement relevée.
<b>Pitch Max</b>	
-24+24	Détermine la hauteur lorsque la pédale d'expression est complètement enfoncée.
<b>Pdl Position (Pedal Position)</b>	
0-100	Permet de régler la position de la pédale de Bend.
<b>Effect Level</b>	
0-100	Réglage du niveau du signal en sortie de l'effet de Pitch Bend.
<b>Direct Level</b>	
0-100	Réglage du niveau du signal direct.

## OC (Octave)

Ajoute une note à l'octave inférieure, créant ainsi un son plus riche.

Paramètre/ Plage	Explication
<b>Range</b>	
Range 1, 2, 3, 4	Plage des notes d'entrée auxquelles l'octave inférieure est ajoutée.
<b>Range 1</b> 7ème corde, Si à vide à première corde, 24ème case (Mi)	
<b>Range 2</b> 7ème corde, Si à vide à première corde, 12ème case (Mi)	
<b>Range 3</b> 7ème corde, Si à vide à première corde (Mi à vide)	
<b>Range 4</b> 7ème corde, Si à vide à 4ème corde, 2ème case (Mi)	
<b>Octave Level</b>	
0-100	Détermine le son de l'octave inférieure.
<b>Direct Level</b>	
0-100	Volume du son direct.







## RT (Rotary)

Produit le son d'une cabine Leslie (haut-parleurs tournants).

Paramètre/ Plage	Explication
<b>Speed Sel (Speed Select)</b>	
Slow, Fast	Modifie la vitesse de rotation (lente ou rapide).
<b>Rate (Slow)</b>	
0-100, BPM ♪ -BPM ♪	Vitesse de rotation lente "Slow".
<b>Rate (Fast)</b>	
0-100, BPM ♪ -BPM ♪	Vitesse de rotation rapide "Fast".
* Lorsque vous sélectionnez BPM, la valeur de chaque paramètre est définie en fonction du tempo Master (BPM) (p. 51) choisie pour chaque Patch. Ceci vous permet de définir facilement des réglages d'effets correspondant au tempo du morceau (synchronisation sur le double ou quatre fois le tempo (BPM) lorsque vous augmentez la fréquence). Lors de la synchronisation sur le tempo (BPM), appuyez sur PARAMETER [ ▶ ] pour afficher les réglages tempo Master (Master BPM).	
<b>Rise Time</b>	
0-100	Détermine la durée de l'accélération entre le passage de la vitesse lente à la vitesse rapide.
<b>Fall Time</b>	
0-100	Détermine la durée du ralentissement entre le passage de la vitesse lente à la vitesse rapide.
<b>Depth</b>	
0-100	détermine la profondeur de l'effet Rotary.

## 2CE (2 x 2 Chorus)



Deux unités de Chorus séparées sont utilisées pour les graves et les aigus afin de créer un son de Chorus plus naturel.

Paramètre/ Plage	Explication
<b>Xover f (Crossover Frequency)</b>	
100 Hz–4.00 kHz	Ce paramètre détermine la fréquence à laquelle le signal direct est divisé en une bande aiguë et une bande grave.
<b>Low Rate</b>	
0–100, BPM  –BPM 	Réglage de la vitesse du Chorus appliqué aux graves.
* Lorsque vous sélectionnez BPM, la valeur de chaque paramètre est définie en fonction du tempo Master (BPM) (p. 51) choisie pour chaque Patch. Ceci vous permet de définir facilement des réglages d'effets correspondant au tempo du morceau (synchronisation sur la moitié ou un quart du tempo (BPM) lorsque vous augmentez la fréquence). Lors de la synchronisation sur le tempo (BPM), appuyez sur PARAMETER [  ] pour afficher les réglages tempo Master (Master BPM).	
<b>Low Depth</b>	
0–100	Réglage de la profondeur du Chorus appliqué aux graves. Sélectionnez "0" si vous souhaitez utiliser l'effet pour doubler le signal.
<b>Low Pre Delay</b>	
0.0 msec–40.0 msec	Détermine le temps de retard entre la transmission du signal direct et le moment où l'effet est audible.
Si ce retard est étendu, l'effet donne l'impression que plusieurs sons sont joués (son doublé).	
<b>Low Level</b>	
0–100	Réglage du niveau des graves.
<b>High Rate</b>	
0–100, BPM  –BPM 	Réglage de la vitesse du Chorus appliqué aux aigus.
* Lorsque vous sélectionnez BPM, la valeur de chaque paramètre est définie en fonction du tempo Master (BPM) (p. 51) choisie pour chaque Patch. Ceci vous permet de définir facilement des réglages d'effets correspondant au tempo du morceau (synchronisation sur la moitié ou un quart du tempo (BPM) lorsque vous augmentez la fréquence). Lors de la synchronisation sur le tempo (BPM), appuyez sur PARAMETER [  ] pour afficher les réglages tempo Master (Master BPM).	
<b>High Depth</b>	
0–100	Réglage de la profondeur du Chorus appliqué aux aigus.
Sélectionnez "0" si vous souhaitez utiliser l'effet pour doubler le signal.	
<b>High Pre Delay</b>	
0.0 msec–40.0 msec	Détermine le temps de retard entre la transmission du signal direct et le moment où l'effet est audible.
Si ce retard est étendu, l'effet donne l'impression que plusieurs sons sont joués (son doublé).	
<b>High Level</b>	
0–100	Réglage du niveau des aigus.

## AR (Auto Riff)

Permet de produire automatiquement des Riffs musicaux complets à partir d'une seule note. Cette fonction vous permet de jouer facilement des phrases très rapides.

- \* L'effet analyse la hauteur de la note jouée. Par conséquent, veillez à ne jouer qu'une seule note à la fois.
- \* La réception d'un nombre important de données MIDI lorsque vous utilisez l'Auto Riff peut entraîner des perturbations dans le son.

Paramètre/ Plage	Explication
<b>Phrase</b>	
Preset1–Preset30, User1–User10	Sélection de la phrase.
Pour utiliser les phrases programmées par l'utilisateur sélectionnez User 1–10.	
<b>Loop</b>	
Off, On	Si "Loop" est réglé sur "On", la phrase est jouée en boucle.
<b>Tempo</b>	
0–100, BPM  –BPM 	Contrôle la vitesse de la phrase.
* Lorsque vous sélectionnez BPM, la valeur de chaque paramètre est définie en fonction du tempo Master (BPM) (p. 51) choisie pour chaque Patch. Ceci vous permet de définir facilement des réglages d'effets correspondant au tempo du morceau (synchronisation sur la moitié ou un quart du tempo (BPM) lorsque vous augmentez la fréquence). Lors de la synchronisation sur le tempo (BPM), appuyez sur PARAMETER [  ] pour afficher les réglages tempo Master (Master BPM).	
<b>Sens</b>	
0–100	Contrôle la sensibilité du déclenchement.
Contrôle la sensibilité de l'effet. Avec un réglage faible, les notes jouées avec une attaque plus douce ne redéclenchent pas la phrase (celle-ci continue à jouer). En revanche les notes jouées avec une attaque plus forte déclenchent une nouvelle lecture de la phrase qui est rejouée depuis son début. Avec un réglage élevé, la phrase est redéclenchée même avec une légère attaque sur les cordes. Si vous réglez sur "0", l'effet n'est pas déclenché.	
<b>Key *1</b>	
C (Am)–B (G#m)	Sélection de la tonalité du morceau.
<b>Attack</b>	
0–100	Réglage de l'attaque des cordes. Ce paramètre vous permet de simuler une attaque plus forte des cordes.
<b>Hold</b>	
Off, On	Lorsque vous activez cette fonction, l'effet se poursuit après que le signal d'entrée ait disparu.
<b>Effect Level</b>	
0–100	Contrôle du volume de l'effet.
<b>Direct Level</b>	
0–100	Contrôle du volume du signal direct.

\*1 Disponible avec Phrase réglé sur Preset1–30.

## Création de phrases personnalisées (User Phrase)

Vous pouvez créer jusqu'à dix phrases personnalisées (User) en plus des 30 phrases préprogrammées.

1. Appuyez sur [FX-2], puis appuyez sur PARAMETER [◀][▶] pour afficher "FX Select".
2. Tournez la molette PATCH/VALUE pour sélectionner "AR".
3. Appuyez sur [FX-2] jusqu'à sélectionner "Phrase", puis tournez la molette PATCH/VALUE pour sélectionner "User 1-10".
4. Appuyez sur PARAMETER [▶] jusqu'à afficher l'écran User Phrase :

```

User-1 STEP OUT
IN:C      1      C
```

5. Appuyez sur PARAMETER [◀][▶] pour déplacer le curseur et tournez la molette PATCH/VALUE pour sélectionner User.

### User :

Précise le numéro de la phrase utilisateur.

### IN :

Indique le nom de note jouée. Vous pouvez également jouer des notes individuelles à la guitare et laisser le GT-8 identifier leurs noms.

### STEP :

Vous pouvez également jouer à la guitare et indiquer le pas suivant.

### OUT :

Indique le nom de la note en sortie.

Le triangle à côté du nom de la note indique l'octave.

Le triangle vers le bas indique une note en dessous de la note affichée ; deux triangles indiquent deux octaves vers le bas.

Le triangle vers le haut indique une note au-dessus de la note affichée ; deux triangles indiquent deux octaves vers le haut.

## SYN (Guitar Synth)

Cette fonction détecte la hauteur du signal de la guitare électrique et transmet un son de synthétiseur.

- \* *Considérez les restrictions suivantes lorsque vous utilisez le synthétiseur guitare :*
  - Cet effet fonctionne mal si vous jouez des accords. Veillez par conséquent à ne jouer qu'une note (une seule corde).
  - Pour jouer une nouvelle note sur une autre corde, étouffez tout d'abord le son précédent avant de jouer le suivant avec une attaque claire.
  - L'attaque doit être claire pour que le son soit correct.

Paramètre/ Plage	Explication
<b>Sens</b>	
0-100	Contrôle de la sensibilité d'entrée.
Plus la sensibilité est élevée, plus la réponse de la source interne est bonne mais plus les dysfonctionnements sont probables. Réglez ce paramètre sur une valeur aussi élevée que possible sans qu'apparaissent de dysfonctionnements.	
<b>Wave</b>	
Square, Saw, Brass, Bow	Sélection du type d'onde produit par le synthétiseur guitare.
<b>Square</b>	
L'appareil détecte la hauteur et l'attaque du signal sur le signal reçu puis transmet une forme d'onde carrée ( □□□ ) depuis sa source sonore interne.	
<b>Saw</b>	
L'appareil détecte la hauteur et l'attaque du signal sur le signal reçu puis transmet une forme d'onde en dents de scie ( /\ ) depuis sa source sonore interne.	
<b>Brass</b>	
L'appareil traite directement le signal de guitare et crée un son de synthé guitare. Montée rapide du son avec un certain mordant.	
<b>Bow</b>	
L'appareil traite directement le signal de guitare et crée un son de synthé guitare. Le son produit est "rond" et sans attaque.	
<b>Chromatic *1</b>	
Off, On	Activation/désactivation de la fonction chromatique.
Si vous l'activez, la hauteur des notes jouées par le synthétiseur varie par demi-tons. Cet effet ne réagit pas aux variations de hauteur inférieures aux demi-tons, comme celles d'un Pitch Bend ou d'un vibrato. Cette fonction vous permet de jouer de manière réaliste des instruments comme les claviers.	
<b>Octave Shift *1</b>	
0, -1, -2	Permet de transposer à l'octave le signal du module interne par rapport à la guitare.
<b>PWM Rate (Pulse Wise Modulation Rate) *2</b>	
0-100	Ajoute de l'ampleur (son plus "gros") au signal en appliquant une modulation à la forme d'onde (carrée uniquement) depuis le module de son interne.
Plus la valeur est élevée, plus la fréquence de modulation est rapide.	
<b>PWM Depth (Pulse Wise Modulation Depth) *2</b>	
0-100	Contrôle de la profondeur de la modulation PWM.

## Chapitre 4 Introduction aux effets et paramètres

Paramètre/ Plage	Explication
Aucune modulation n'est appliquée lorsque vous sélectionnez "0".	
<b>Cutoff Frequency</b>	
0-100	Détermine la fréquence à partir de laquelle les harmoniques sont atténués.
<b>Resonance</b>	
0-100	Détermine dans quelle mesure les harmoniques autour de la fréquence de coupure doivent être accentués.
<b>Filter Sens</b>	
0-100	Contrôle de la sensibilité du filtre.
Lorsque la sensibilité est réduite, le filtre n'est affecté qu'avec une forte attaque des cordes. Lorsque la sensibilité est élevée, le filtre est affecté même avec une attaque plus faible. Lorsque vous réglez la sensibilité sur "0" la profondeur du filtre reste inchangée, quelle que soit la force de l'attaque des cordes.	
<b>Filter Decay</b>	
0-100	Temps requis pour que la réponse du filtre redevienne stable.
<b>Filter Depth</b>	
-100+100	Contrôle de la profondeur du filtre.
Plus la valeur est élevée, plus le changement du filtre est important. La polarité du filtre s'inverse avec "+" et "-".	
<b>Attack</b>	
Decay, 0-100	Temps nécessaire au son du synthétiseur pour atteindre son niveau maximum.
Avec un temps d'attaque réduit, le niveau augmente rapidement. Avec un temps d'attaque long, le niveau augmente lentement. Lorsque vous sélectionnez "Decay", le niveau augmente vite puis est rétabli, quel que soit le signal transmis par la guitare.	
<i>* Lorsque vous réglez le paramètre Wave sur "Brass" ou "Bow", le temps d'attaque n'est plus raccourci à partir d'un certain niveau, même si l'attaque est réglée sur "Decay" ou "0".</i>	
<b>Release</b>	
0-100	Détermine le temps nécessaire au son du synthétiseur pour atteindre le niveau zéro après la chute du son de guitare.
<i>* Lorsque le paramètre Wave est réglé sur "Brass" ou "Bow", c'est le signal de la guitare lui-même qui est pris en compte ; c'est-à-dire que le son du synthétiseur diminue lorsque le son de la guitare diminue, quel que soit le rétablissement défini.</i>	
<b>Velocity</b>	
0-100	Ce paramètre contrôle l'intensité du changement de volume.
Lorsque vous réglez sur une valeur élevée, le changement du volume augmente selon l'attaque des cordes. Lorsque vous sélectionnez "0", le volume ne change pas, quelle que soit l'attaque.	
<b>Hold *1</b>	
Off, On	La fonction Hold permet d'appliquer un maintien au son du synthétiseur.
Si vous activez le maintien alors qu'un son de synthétiseur est transmis, le son du synthétiseur est maintenu jusqu'à ce que vous l'arrêtiez.	
<i>* Assignez ce paramètre à la pédale (p. 57).</i>	

Paramètre/ Plage	Explication
<b>Synth Level</b>	
0-100	Contrôle du volume du son du synthétiseur.
<b>Direct Level</b>	
0-100	Contrôle du volume du signal direct.

- \*1 Ce paramètre est utilisé lorsque Wave est réglé sur "Square" ou "Saw".
- \*2 Ce paramètre est utilisé lorsque Wave est réglé sur "Square".

## AC (Acoustic Processor)

Ce processeur vous permet de modifier le son du capteur d'une guitare acoustique pour obtenir un son plus riche, similaire à celui obtenu en plaçant un micro devant la guitare.

Paramètre/ Plage	Explication
<b>Type</b>	
Small, Medium, Bright, Power	Sélectionne le type de modélisation.
<b>Small</b>	
Son d'une guitare acoustique à corps de faible volume.	
<b>Medium</b>	
Son de guitare acoustique standard.	
<b>Bright</b>	
Son brillant de guitare acoustique.	
<b>Power</b>	
Son puissant de guitare acoustique.	
<b>Bass</b>	
-50+50	Réglage de basses fréquences.
<b>Middle</b>	
-50+50	Réglage des fréquences médiums.
<b>Middle Freq</b>	
20.0 Hz-10.0 kHz	Fréquence du filtre médium.
<b>Treble</b>	
-50+50	Réglage de hautes fréquences
<b>Presence</b>	
-50+50	Réglage des très hautes fréquences.
<b>Level</b>	
0-100	Réglage de volume.



## SH (Sound Hold)

Cet effet vous permet de maintenir indéfiniment le son de la guitare. Cet effet vous permet de conserver une basse tout en jouant la mélodie avec les notes aiguës.

\* Vous devez jouer une seule note à la fois pour utiliser cet effet.

Paramètre/ Plage	Explication
<b>Hold</b>	
Off, On	Active/désactive l'effet.
Normalement affecté à la pédale CTL.	
<b>Rise Time</b>	
0-100	Temps de montée de maintien de la note.
<b>Effect Level</b>	
0-120	Volume de la note tenue.

## SDD (Sub Delay)

Délai dont la durée ne dépasse pas 400 ms. Cet effet est efficace pour grossir le son.

Paramètre/ Plage	Explication
<b>Delay Time</b>	
0 ms-400 ms, BPM ♪ -BPM ♪	Temps de retard.
* Lorsque vous sélectionnez BPM, la valeur de chaque paramètre est définie en fonction de la valeur du tempo Master (BPM) (p. 46) choisie pour chaque Patch. Ce système vous permet de définir plus facilement des réglages d'effets correspondant au tempo du morceau (synchronisation à deux ou quatre fois le tempo (BPM) lorsque la durée est augmentée). Lors de la synchronisation sur le tempo (BPM), appuyez sur PARAMETER [ ► ] pour afficher les réglages de tempo Master BPM.	
<b>Feedback</b>	
0-100	Niveau du signal réinjecté en entrée.
Ce réglage détermine le nombre de répétitions dans l'effet.	
<b>Effect Level</b>	
0-120	Réglage du volume du délai.



## EQ (Equalizer)

Réglage d'égalisation. Vous disposez de filtres paramétriques sur les bandes haut et bas-médiums.

Paramètre/ Plage	Explication
<b>On/Off</b>	
Off, On	Active/désactive l'égaliseur.
<b>Low Cut (Low Cut Filter)</b>	
Flat, 55 Hz-800 Hz	Fréquence du filtre passe haut.
Vous permet d'atténuer les fréquences inférieures à la fréquence sélectionnée pour obtenir un son plus clair, mettant en avant les hautes fréquences. Utilisez le réglage "Flat" pour désactiver le filtre.	
<b>Low EQ</b>	
-20 dB+20 dB	Égalisation appliquée sur les graves.
<b>Low-Middle Frequency</b>	
20.0 Hz-10.0 kHz	Fréquence centrale de la plage traitée par l'égaliseur "Low-Middle EQ".
<b>Low-Middle Q</b>	
0.5-16	Largeur de bande de l'égaliseur dont la fréquence centrale est définie par le paramètre "Low-Middle Frequency".
Plus la valeur est élevée, plus la plage est étroite.	
<b>Low-Middle EQ</b>	
-20 dB+20 dB	Égalisation appliquée aux bas-médiums.
<b>High-Middle Frequency</b>	
20.0 Hz-10.0 kHz	Fréquence centrale de la plage traitée par l'égaliseur "High-Middle EQ".
<b>High-Middle Q</b>	
0.5-16	Largeur de bande de l'égaliseur dont la fréquence centrale est définie par le paramètre "Hi-Middle Frequency".
Plus la valeur est élevée, plus la plage est étroite.	
<b>High-Middle EQ</b>	
-20 dB+20 dB	Égalisation appliquée aux haut-médiums.
<b>High EQ</b>	
-20 dB+20 dB	Égalisation appliquée aux aigus.
<b>High Cut (High Cut Filter)</b>	
700 Hz-11.0kHz, Flat	Fréquence du filtre coupe haut.
Ceci permet d'adoucir le son en atténuant les hautes fréquences supérieures à la fréquence de coupure. Utilisez le réglage "Flat" pour désactiver le filtre.	
<b>Level</b>	
-20 dB+20 dB	Réglage du niveau après égalisation.

## LOOP (External Effects Loop)

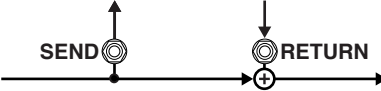
Vous permet de connecter un effet externe aux Jacks SEND et RETURN du GT-8.

Paramètre/ Plage	Explication
<b>On/Off</b>	
Off, On	Active/désactive la boucle.
<b>Mode</b>	
Normal, Direct Mix, Branch Out	Sélectionne le modèle de boucle d'effets.
<b>Normal</b>	
Le signal de sortie de la boucle est transmis au Jack SEND et l'entrée RETURN est affectée au circuit, post-boucle. Utilisez cette configuration pour connecter un effet externe en série avec les effets du GT-8.	
	
<b>Direct Mix</b>	
Le signal de sortie de la boucle est transmis au Jack SEND et mélangé au signal de retour RETURN (son direct), puis réinjecté dans le circuit post-boucle. Utilisez cette configuration pour mélanger les effets du GT-8 avec le son d'un effet externe.	
	
<b>Branch Out</b>	
Le signal de sortie de la boucle est transmis au Jack SEND. le signal du départ RETURN est ignoré. Par exemple, utilisez cette configuration avec la réverbération et le délai du GT-8, pour utiliser le départ SEND comme sortie directe.	
	
<b>Send Level</b>	
0-200	Niveau de départ SEND.
<b>Return Level</b>	
0-200	Niveau de retour RETURN.

## AMP CTL (Amp Control)

En reliant le Jack de sélection de canaux de votre ampli au Jack AMP CONTROL du GT-8, vous pouvez utiliser la pédale [AMP CTL] pour changer de canal sur votre ampli.

Cette fonction, associée avec les canaux du GT-8, vous permet d'obtenir une vaste plage de distorsions.

La fonction Amp Control est sauvegardée avec chaque Patch, ce qui vous permet de changer directement de canal avec le Patch.

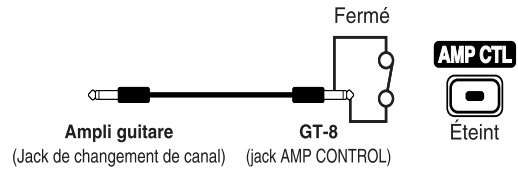
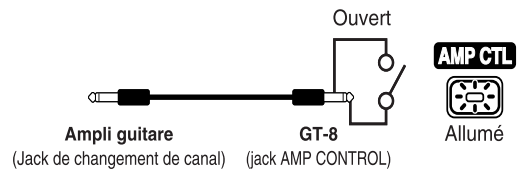

\* Pour déterminer la façon dont les canaux de votre ampli sont sélectionnés (contact ouvert ou fermé), consultez le mode d'emploi de l'ampli ou essayez les deux réglages.

### MEMO

La fonction Amp Control vous permet de changer de canal, mais elle permet également d'activer/désactiver les effets de l'ampli, comme avec le contacteur au pied.

## MASTER

Les paramètres suivants peuvent être réglés avec le MASTER.

- Suppresseur de bruit NS (Noise Suppressor)
- Niveau de Patch
- Tempo général Master BPM
- Volume au pied FV (Foot Volume)

## NS (Noise Suppressor)

Cet effet réduit le bruit et le ronflement captés par les micros. Le bruit est éliminé en fonction de l'enveloppe du son de guitare (la manière dont le son de la guitare décline dans le temps) ; l'effet a donc très peu d'incidence sur le son de guitare et ne détériore pas son caractère naturel.

- \* Connectez le supprimeur en amont de la réverbération afin d'éviter toute coupure de la chute de la réverbération.

Paramètre/ Plage	Explication
<b>Effect</b>	
Off, On	Activation/désactivation le supprimeur de bruit.
Ce paramètre peut être réglé avec la molette PATCH/VALUE. Avec le NS activé, le témoin [MASTER] s'allume.	
* Même si vous appuyez sur [MASTER], vous ne pouvez pas activer/désactiver.	
<b>Threshold</b>	
0-100	Réglez ce paramètre de manière appropriée en fonction du volume du signal.
Si le niveau est faible, sélectionnez de préférence une valeur faible. Faites des essais de réglage jusqu'à ce que le déclin du son de guitare soit aussi naturel que possible.	
* Si le seuil est réglé sur une valeur trop élevée, il est possible qu'aucun son ne soit audible lorsque vous jouez avec un volume trop faible à la guitare.	
<b>Release</b>	
0-100	Détermine le temps entre le moment où le supprimeur commence à fonctionner et celui où le niveau atteint "0".
<b>Detect</b>	
Input, NS Input, FV Out	Contrôle le supprimeur de bruit en fonction du volume du point spécifié au paramètre Detect.
<b>Input</b> Niveau en entrée.	
<b>NS Input</b> Niveau en entrée du Noise Suppressor.	
<b>FV Out</b> Volume en sortie de la pédale de volume.	

## Patch Level

Paramètre/ Plage	Explication
<b>Patch Level</b>	
0-200	Volume du Patch.

## Master BPM

Paramètre/ Plage	Explication
<b>Master BPM</b>	
40-250	Réglage du tempo (BPM value) de chaque Patch.
* Le tempo (BPM) indique le nombre de notes à la minute.	
* Lorsque vous utilisez un appareil MIDI externe connecté, le Master BPM se synchronise sur le tempo de l'appareil MIDI, ce qui rend impossible le réglage du Master BPM. Pour activer le réglage de Master BPM, réglez "MIDI Sync Clock" (p. 80) sur Internal.	

### Saisie du tempo au pied

Pour saisir le tempo avec la pédale CTL, réglez la fonction CTL Pedal (p. 54) sur "Master BPM (Tap)".

## FV (Foot Volume)

Cette fonction vous permet de contrôler le volume. Le contrôle est généralement effectué à l'aide de la pédale EXP.

Paramètre/ Plage	Explication
<b>Level</b>	
0-100	Règle le volume.
<b>Vol.Curve (Volume Curve)</b>	
Slow1, Slow2, Normal, Fast	Sélectionne la courbe de variation du volume à la pédale.

### FX CHAIN (Effect Chain)

Voici comment vous pouvez modifier l'ordre des effets :

**1. Appuyez sur [FX CHAIN].**

L'écran Effect Chain s'affiche.



```
Effect Chain
└─ Wah → Dist → Wah → OD
```

\* Les effets désactivés sont indiqués en minuscules.

**2. Utilisez la molette PATCH/VALUE ou les touches PARAMETER [◀] [▶] pour placer le curseur sur le point où vous souhaitez insérer un effet.**

\* DGT : Abréviation de Digital Out (connecteur).

**3. Appuyez sur la touche On/Off de l'effet à insérer.**

L'effet sélectionné est inséré sur la position du curseur.

\* Utilisez la touche [MASTER] pour régler le Noise Suppressor, utilisez la touche ASSIGN [CTL/EXP] pour régler la pédale de volume Foot Volume et utilisez la touche [OUTPUT SELECT] pour régler la sortie numérique Digital Out.

**4. Pour effectuer de plus amples changements, répétez les étapes 2 et 3.**

**5. Appuyez sur [EXIT] pour repasser à l'écran de jeu.**

**6. Pour sauvegarder les réglages, utilisez la procédure de sauvegarde (p. 22) pour sauvegarder dans un Patch utilisateur.**

\* Vous pouvez activer/désactiver les effets lors de la configuration de l'ordre des effets. Avec les effets affichés à gauche et à droite du curseur, utilisez la touche ON/OFF correspondant à l'effet à activer/désactiver.

### NAME (Patch Name)

Vous pouvez donner un nom à chaque Patch, avec un maximum de seize caractères. Utilisez des noms décrivant sommairement l'effet ou utilisez le nom du morceau.

**1. Appuyez sur [NAME].**

L'écran d'édition du nom du Patch s'affiche.



```
Name
HIGH GAIN STACK
```

↑  
Curseur

**2. Appuyez sur les touches PARAMETER [◀] [▶] pour placer le curseur sur la zone de texte à éditer.**

**3. Tournez la molette PATCH/VALUE pour modifier le caractère.**

Vous pouvez utiliser les fonctions suivantes pour modifier les caractères.

Bouton	Fonction
INS	Insère un espace sur le curseur.
DEL	Supprime le caractère à la position du curseur et déplace les caractères vers la gauche.
CAPS	Minuscule/majuscule à la position du curseur.

**4. Pour encore éditer le nom, répétez les étapes 2 et 3.**

**5. Appuyez sur [EXIT] pour revenir à l'écran de jeu.**

**6. Pour sauvegarder, suivez la procédure de la p. 22.**

### ASSIGN

#### ASSIGN CTL/EXP

Ce réglage est utilisé pour contrôler les effets avec les pédales CTL et EXP. Pour de plus amples renseignements, consultez le chapitre "Fonction de la pédale CTL, du Switch de pédale EXP et de la pédale EXP" (p. 56).

#### ASSIGN VARIABLE

Ce réglage est utilisé pour contrôler plusieurs effets avec les pédales CTL et EXP ou lorsque vous contrôlez les effets par messages MIDI externes. Pour de plus amples renseignements, consultez le chapitre "Fonction du GT-8 et des contrôleurs externes (Assign Variable)" (p. 57).

# Chapitre 5 Contrôle des effets par les pédales

Dans le GT-8, chaque effet offre divers paramètres que vous pouvez contrôler tout en jouant pour modifier votre son.

Bien que les pédales CTL et EXP (et d'autres contrôleurs) du GT-8 soit déjà configurées pour activer/désactiver les effets, pour utiliser la Wah, pour contrôler le volume, etc., vous pouvez contrôler les paramètres que vous souhaitez en les affectant à ces pédales.

Vous pouvez également contrôler les paramètres par des pédales externes, des contrôleurs MIDI, etc., connectés au GT-8.

De plus, le GT-8 dispose d'un "système interne de pédales", vous permettant de produire des effets dont les changements automatiques de paramètres en temps réel, ce qui vous permet un nombre quasiment illimité de variations sonores.

## Guide spécifique à l'utilisation

### Utilisation avec fonctions assignées en permanence aux contrôleurs du GT-8

Vous pouvez assigner les pédales CTL, EXP, et le commutateur EXP à des fonctions de façon globale, par exemple lorsque la pédale EXP est constamment utilisée comme pédale de volume.

**cf.**

"Réglage de la fonction de la pédale CTL (fonction CTL Pedal)" (p. 54)

"Réglage de la fonction EXP Pedal Switch" (p. 54)

"Fonction de la pédale EXP (fonction EXP Pedal)" (p. 54)

### Fonctions assignées en permanence aux contrôleurs externes

Vous pouvez affecter en permanence des paramètres aux pédales externes (FS-6/FS-5U, ou pédale d'expression EV-5) connectées aux Jacks EXP PEDAL/CTL1,2 de la face arrière.

**cf.**

"Réglage de la fonction des pédales externes (fonction Sub CTL 1, 2)" (p. 55)

"Configuration d'une pédale externe EXP (fonction Sub EXP Pedal)" (p. 56)

### Réglage des contrôleurs du GT-8 pour chaque Patch

Si vous souhaitez modifier les fonctions des pédales CTL, EXP, et du commutateur EXP pour chaque Patch (par exemple avec la pédale EXP affectée au volume d'un Patch, et en Wah pour un autre Patch, utilisez la fonction "Assign CTL/EXP".

**cf.**

"Fonction de la pédale CTL, du Switch de pédale EXP et de la pédale EXP" (p. 56)

### Réglage des fonctions du GT-8 et des contrôleurs externes de Patch

Pour assigner et contrôler librement les paramètres d'effet aux contrôleurs internes du GT-8 (pédales CTL/EXP, contacteur de la pédale EXP) et aux contrôleurs externes (contacteurs au pied et pédale d'expression) connectés aux Jacks EXP PEDAL/CTL1,2 de face arrière, utilisez la fonction "Assign Variable".

Dans chaque Patch, vous pouvez configurer jusqu'à huit types, déterminant quel paramètre est contrôlé par quel contrôleur.

\* Vous pouvez utiliser le système interne de pédales avec la fonction "Assign Variable".

De plus, vous pouvez utiliser la fonction "Assign Variable" pour utiliser des contrôleurs MIDI externes transmettant des Control Change.

**cf.**

"Fonction du GT-8 et des contrôleurs externes (Assign Variable)" (p. 57)

Lorsque vous utilisez les fonctions "ASSIGN CTL/EXP" et "ASSIGN VARIABLE", réglez les paramètres suivants sur "Assignable" (ou "Auto").

"ASSIGN CTL/EXP" et "ASSIGN VARIABLE" ne fonctionnent pas avec une autre valeur.

Fonction CTL Pedal (p. 54)

Fonction EXP Switch (p. 54)

Fonction EXP Pedal (p. 54)

Fonction Sub CTL 1, 2 (p. 55)

Fonction Sub EXP Pedal (p. 56)

## Réglage de la fonction de la pédale CTL (fonction CTL Pedal)

## Réglage de la fonction EXP Pedal Switch

Configure de façon globale la pédale CTL et de commutateur EXP du GT-8.

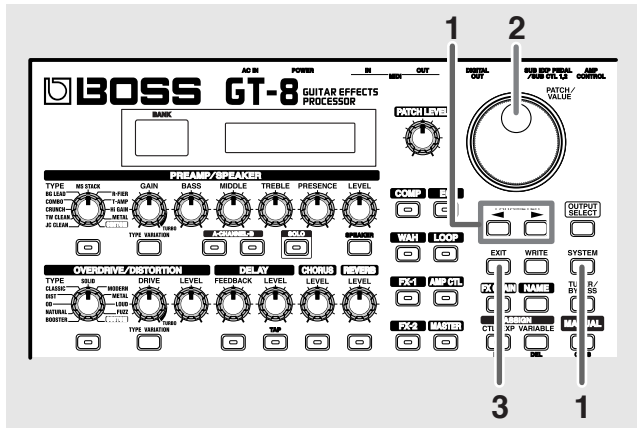

1. Appuyez sur [SYSTEM], puis sur PARAMETER [ ◀ ] [ ▶ ] pour afficher "CTL PDL Func" (CTL pedal) ou "EXP SW Func" (EXP pedal switch).

```
SYS:CTL Pdl Func
Preamp Ch A/B
```

```
SYS:EXP SW Func
Assignable
```

2. Utilisez la molette PATCH/VALUE pour sélectionner la fonction du contrôleur.
3. Appuyez sur [EXIT] pour revenir à l'écran de jeu.

Valeur	Explication
Assignable	La pédale fonctionne comme le type de contrôleur sélectionné avec Assign (p. 56, p. 57) dans chaque Patch.
Preamp Ch A/B	Canal A et B.
Solo On/Off	Active/désactive la fonction de solo.
FX-1 On/Off	Active/désactive le FX-1.
Comp On/Off	Active/désactive le COMP.
Wah On/Off	Active/désactive la WAH.
Loop On/Off	Active/désactive la boucle LOOP.
OD/DS On/Off	Active/désactive l'OVERDRIVE/DISTORTION.
Preamp On/Off	Active/désactive le PREAMP/SPEAKER.
EQ On/Off	Active/désactive l'EQ.
FX-2 On/Off	Active/désactive le FX-2.
Delay On/Off	Active/désactive le DELAY.

Valeur	Explication
Chorus On/Off	Active/désactive le CHORUS.
Reverb On/Off	Active/désactive la REVERB.
Amp Ctl On/Off	Active/désactive la fonction AMP CTL.
MANUAL On/Off	Active/désactive la fonction MANUAL.
TUNER On/Off	Active/désactive la fonction TUNER/BYPASS.
Master BPM (TAP)	Saisie du tempo par Tap.
Delay Time (TAP)	Saisie par tap du temps de retard.
MIDI Start/Stop	Start/Stop de l'appareil MIDI externe (séquenceur, par exemple).
MMC Play/Stop	Start/Stop de l'appareil MIDI externe (enregistreur numérique, par exemple).
Patch Level Inc1	Augmente le volume du Patch de 10 unités.
Patch Level Inc2	Augmente le volume du Patch de 20 unités.
Patch Level Dec1	Réduit le volume du Patch de 10 unités.
Patch Level Dec2	Réduit le volume du Patch de 20 unités.
Hold Delay Stop	Avec "Hold" (p. 30) sélectionné comme type de DELAY, la lecture s'arrête.
Solo A&B On/Off	Active/désactive la fonction SOLO, des deux canaux A et B. * Si l'un des deux canaux est sur Off, les deux sont activés.

## Fonction de la pédale EXP (fonction EXP Pedal)

Détermine la fonction de la pédale EXP appliquée globalement au GT-8.

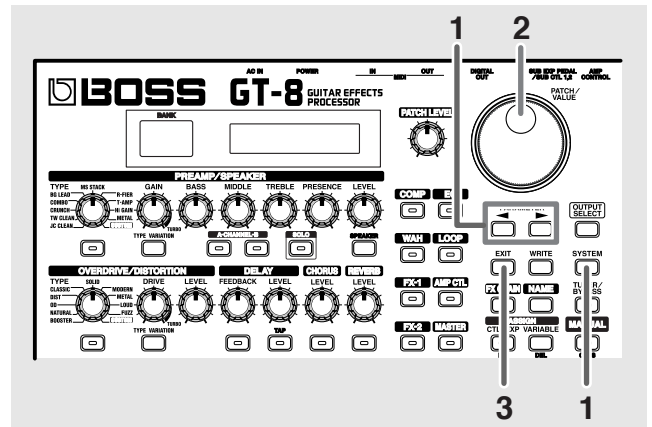

1. Appuyez sur [SYSTEM], puis sur PARAMETER [ ◀ ] [ ▶ ] pour afficher "EXP PDL Func".

```
SYS:EXP Pdl Func
Auto
```

2. Utilisez la molette PATCH/VALUE pour sélectionner la fonction de la pédale EXP.
3. Appuyez sur [EXIT] pour repasser à l'écran de jeu.

Valeur	Explication
<b>Auto</b>	La pédale est normalement utilisée pour le volume. Lorsque Pedal Wah (p. 34) ou Pedal Bend (p. 45) sont activés, la pédale EXP passe en pédale Wah ou en pédale de Bend.
Lorsque les fonctions Pedal Wah et Pedal Bend sont désactivées, la pédale est utilisée pour le volume.	
<b>Assignable</b>	La pédale est utilisée comme contrôleur défini par le paramètre Assign (p. 56, p. 57) pour chaque Patch.
<b>Foot Volume</b>	La pédale est utilisée pour le volume.
<b>Patch Level</b>	La pédale est utilisée pour le niveau du Patch.
<b>Pedal Wah</b>	La pédale est utilisée en Wah lorsque la fonction Pedal Wah est activée.
<b>Pedal Bend</b>	La pédale est utilisée comme pédale de Bend lorsque la fonction Pedal Bend est activée.

## Réglage de la fonction des pédales externes (fonction Sub CTL 1, 2)

Déterminez le fonctionnement des pédaliers connectés au Jack SUB EXP PEDAL/SUB CTL1,2 de la face arrière ("Subcontroller 1" et "Subcontroller 2").

- \* Lorsque vous connectez un FS-6 (double contacteur), le contacteur B est affecté à la fonction Subcontroller 1 et le contacteur A est affecté à la fonction Subcontroller 2.
- \* Lorsque vous connectez deux pédales avec le câble spécial PCS-31 (fabriqué par Roland ; en option), le commutateur connecté à la fiche blanche est affecté à la fonction Subcontroller 1 et le commutateur connecté à la fiche rouge est affecté à la fonction Subcontroller 2.
- \* Lorsque vous connectez un seul contacteur, seule la fonction Subcontroller 1 est activée.

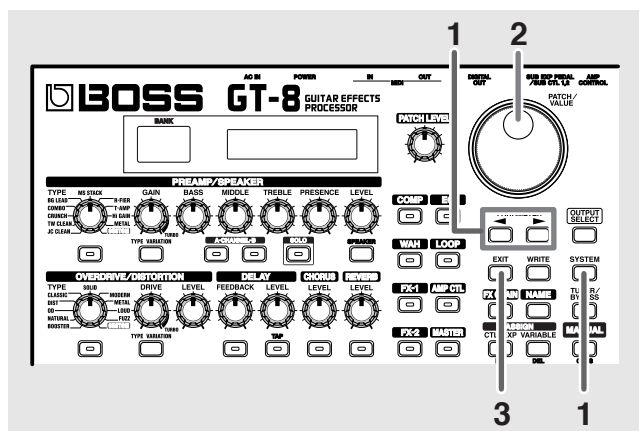

1. Appuyez sur [SYSTEM], puis appuyez sur PARAMETER [ ◀ ] [ ▶ ] pour afficher "SubCTL1 Func" ou "SubCTL2 Func".

```
SYS:SubCTL1 Func
Preamp Ch A/B
```

```
SYS:SubCTL2 Func
Assignable
```

2. Utilisez la molette PATCH/VALUE pour sélectionner la fonction du pédalier.
3. Appuyez sur [EXIT] pour afficher l'écran de jeu.

Valeur	Explication
<b>Assignable</b>	La pédale utilise la fonction affectée par le paramètre Assign (p. 56, p. 57) de chaque Patch.
<b>Preamp Ch A/B</b>	Sélectionne le canal A ou B.
<b>Solo On/Off</b>	Active/désactive la fonction SOLO.
<b>FX-1 On/Off</b>	Active/désactive l'effet FX-1.
<b>Comp On/Off</b>	Active/désactive le COMP.
<b>Wah On/Off</b>	Active/désactive la WAH.
<b>Loop On/Off</b>	Active/désactive la boucle LOOP.
<b>OD/DS On/Off</b>	Active/désactive l'OVERDRIVE/DISTORTION.
<b>Preamp On/Off</b>	Active/désactive le PREAMP/SPEAKER.
<b>EQ On/Off</b>	Active/désactive l'EQ.
<b>FX-2 On/Off</b>	Active/désactive l'effet FX-2.
<b>Delay On/Off</b>	Active/désactive l'effet DELAY.
<b>Chorus On/Off</b>	Active/désactive l'effet CHORUS.
<b>Reverb On/Off</b>	Active/désactive l'effet REVERB.
<b>Amp Ctl On/Off</b>	Active/désactive la fonction AMP CTL.
<b>MANUAL On/Off</b>	Active/désactive la fonction MANUAL.
<b>TUNER On/Off</b>	Active/désactive le TUNER/BYPASS.
<b>Master BPM (TAP)</b>	Saisie du tempo général par Tap.
<b>Delay Time (TAP)</b>	Saisie du temps de retard général par Tap.
<b>MIDI Start/Stop</b>	Contrôle le Start/Stop d'un appareil MIDI externe (séquenceur, par exemple).
<b>MMC Play/Stop</b>	Contrôle le Start/Stop d'un appareil MIDI externe (enregistreur, par exemple).
<b>Patch Level Inc1</b>	Augmente le volume du Patch de 10 unités.
<b>Patch Level Inc2</b>	Augmente le volume du Patch de 20 unités.
<b>Patch Level Dec1</b>	Réduit le volume du Patch de 10 unités.
<b>Patch Level Dec2</b>	Réduit le volume du Patch de 20 unités.
<b>Hold Delay Stop</b>	Lorsque "Hold" (p. 30) est sélectionné comme type de DELAY, la lecture s'arrête.
<b>Solo A&amp;B On/Off</b>	Active/désactive la fonction SOLO, des canaux A et B. * Si l'un des deux canaux est réglé sur Off, les deux canaux sont activés.

## Configuration d'une pédale externe EXP (fonction Sub EXP Pedal)

Déterminez le fonctionnement de la pédale d'expression externe (EV-5, par exemple) connectée au Jack SUB EXP PEDAL/SUB CTL1,2 de la face arrière.

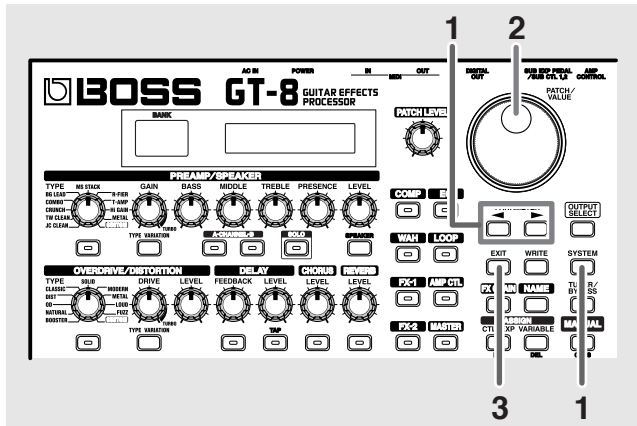

1. Appuyez sur [SYSTEM], puis sur PARAMETER [ ◀ ] [ ▶ ] pour afficher "Sub EXP Func".

```
SYS:Sub EXP Func
Assignable
```

2. Utilisez la molette PATCH/VALUE pour sélectionner la fonction de la pédale d'expression externe.
3. Appuyez sur [EXIT] pour afficher l'écran de jeu.

Valeur	Explication
Assignable	La pédale contrôle la fonction sélectionnée par le paramètre Assign (p. 56, p. 57) pour chaque Patch.
Foot Volume	La pédale règle le volume.
Patch Level	La pédale règle le niveau du Patch.
Pedal Wah	La pédale est utilisée en Wah lorsque la fonction Pedal Wah est activée.
Pedal Bend	La pédale est utilisée en Bend lorsque la fonction Pedal Bend est activée.

## Fonction de la pédale CTL, du Switch de pédale EXP et de la pédale EXP

Réglez la fonction de la pédale CTL, du contacteur EXP et de la pédale EXP avec le paramètre "Assign CTL/EXP".

- \* Réglez les paramètres CTL Pedal/EXP Switch/EXP Pedal (p. 54), Sub CTRL1,2 (p. 55) et Sub EXP Pedal (p. 56) sur "Assignable" (ou "Auto").
- \* La pédale EXP règle le volume.

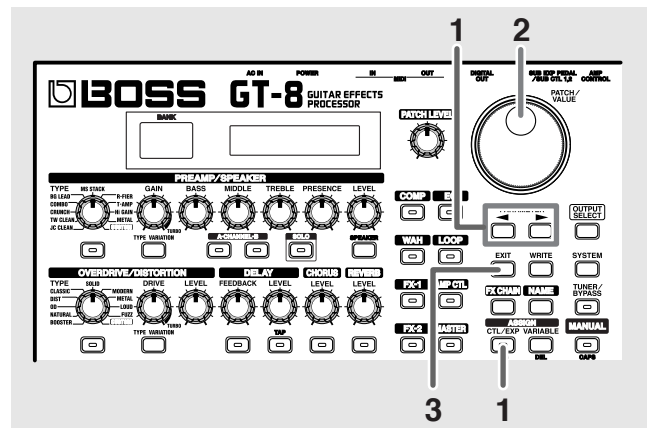

1. Appuyez sur ASSIGN [CTL/EXP], puis sur PARAMETER [ ◀ ] [ ▶ ] pour afficher l'écran suivant :

### Pédale CTL

```
CTL PDL Function
Preamp Ch A/B
```

### Contacteur de pédale EXP

```
EXP SW Function
Wah On/Off
```

### Pédale EXP

```
EXP PDL          On
Foot Vol Min     0
```

2. Tournez la molette PATCH/VALUE pour modifier le réglage.
3. Appuyez sur [EXIT] pour afficher l'écran de jeu.
4. Pour sauvegarder les réglages suivez la procédure de la p. 22.



## Pédale CTL et contacteur de pédale EXP

Paramètre/ Plage	Explication
<b>On/Off</b>	
Appuyez sur ASSIGN [CTL/EXP] pour activer/désactiver la fonction CTL Pedal/EXP Pedal Switch. Lorsque la fonction est désactivée, "CTL PDL" et "EXP PDL" clignotent à l'écran.	
<b>Fonction</b>	
Voir ci-dessous	Détermine la fonction assignée à la pédale CTL/contacteur de la pédale EXP.
<b>Preamp Ch A/B</b>	Sélectionne le canal A ou B.
<b>Solo On/Off</b>	Active/désactive la fonction SOLO.
<b>FX-1 On/Off</b>	Active/désactive l'effet FX-1.
<b>Comp On/Off</b>	Active/désactive le COMP.
<b>Wah On/Off</b>	Active/désactive la WAH.
<b>Loop On/Off</b>	Active/désactive la boucle LOOP.
<b>OD/DS On/Off</b>	Active/désactive l'OVERDRIVE/DISTORTION.
<b>Preamp On/Off</b>	Active/désactive le PREAMP/SPEAKER.
<b>EQ On/Off</b>	Active/désactive l'EQ.
<b>FX-2 On/Off</b>	Active/désactive l'effet FX-2.
<b>Delay On/Off</b>	Active/désactive l'effet DELAY.
<b>Chorus On/Off</b>	Active/désactive l'effet CHORUS.
<b>Reverb On/Off</b>	Active/désactive l'effet REVERB.
<b>Amp Ctl On/Off</b>	Active/désactive la fonction AMP CTL.
<b>MANUAL On/Off</b>	Active/désactive la fonction MANUAL.
<b>TUNER On/Off</b>	Active/désactive le TUNER/BYPASS.
<b>Master BPM (TAP)</b>	Saisie du tempo général par Tap.
<b>Delay Time (TAP)</b>	Saisie du temps de retard général par Tap.
<b>MIDI Start/Stop</b>	Contrôle le Start/Stop d'un appareil MIDI externe (séquenceur, par exemple).
<b>MMC Play/Stop</b>	Contrôle le Start/Stop d'un appareil MIDI externe (enregistreur, par exemple).
<b>Patch Level Inc1</b>	Augmente le volume du Patch de 10 unités.
<b>Patch Level Inc2</b>	Augmente le volume du Patch de 20 unités.
<b>Patch Level Dec1</b>	Réduit le volume du Patch de 10 unités.
<b>Patch Level Dec2</b>	Réduit le volume du Patch de 20 unités.
<b>Hold Delay Stop</b>	Lorsque "Hold" (p. 30) est sélectionné comme type de DELAY, la lecture s'arrête.
<b>Solo A&amp;B On/Off</b>	Active/désactive la fonction SOLO, des canaux A et B. * Si l'un des deux canaux est réglé sur Off, les deux canaux sont activés.

## EXP Pedal

Paramètre/ Plage	Explication
<b>On/Off</b>	
Off, On	Appuyez sur ASSIGN [CTL/EXP] pour activer/désactiver la fonction de la pédale EXP.
<b>Foot Volume Min</b>	
0-100	Règle le volume lorsque la pédale est en position haute.
<b>Foot Volume Max</b>	
0-100	Règle le volume lorsque la pédale est en position basse.

## Fonction du GT-8 et des contrôleurs externes (Assign Variable)

Détermine la fonction des contrôleurs du GT-8 (pédales CTL et EXP et contacteur de pédale EXP) et contrôleurs externes (contacteurs ou pédales d'expression) connectés au Jack SUB EXP PEDAL/SUB CTRL1, 2 de la face arrière. Dans chaque Patch vous pouvez configurer jusqu'à huit différents types (numéros d'assignation) déterminant quel paramètre est affecté à quel contrôleur. Les réglages Assign Variable peuvent être réalisés simplement et rapidement en utilisant les "réglages rapides" ou vous pouvez encore utiliser les "réglages manuels" pour sélectionner et régler les paramètres individuellement.

\* Réglez les paramètres CTL Pedal/EXP Switch/EXP Pedal (p. 54), Sub CTRL1,2 (p. 55) et Sub EXP Pedal (p. 56) sur "Assignable" (ou "Auto").

## Réglages rapides

Lorsque vous sélectionnez des réglages prêts à l'utilisation (Quick Settings), les paramètres appropriés sont instantanément réglés sur leurs valeurs optimales. Ceci vous permet d'achever simplement les réglages, plutôt que de régler individuellement tous les paramètres.

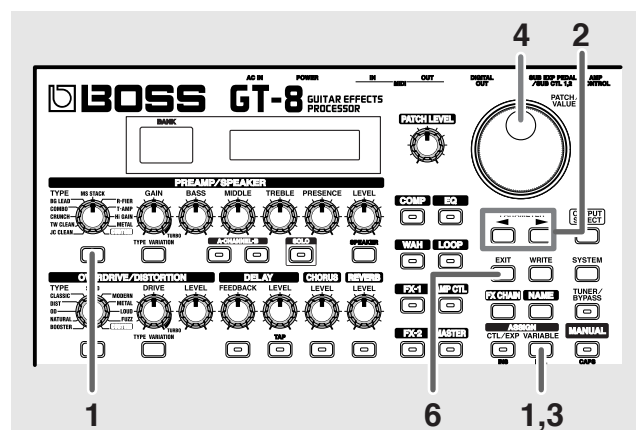

1. Appuyez sur ASSIGN [VARIABLE].
2. Appuyez sur PARAMETER [◀][▶] pour sélectionner l'une des huit assignations.  
L'écran Quick Settings s'affiche.

(Exemple)

```
Quick ASSIGN1
-----:User Setting
```

3. Appuyez sur ASSIGN [VARIABLE] pour régler l'assignation sur "On".  
À chaque fois que vous appuyez sur ASSIGN [VARIABLE], vous activez/désactivez la fonction. "ASSIGN" clignote lorsque l'assignation est désactivée.

4. Tournez la molette PATCH/VALUE pour sélectionner Quick Settings.

Écran	Explication
Quick ASSIGN - - -: User Setting	Réglage courant
Quick ASSIGN U**:	Quick Setting utilisateur (p. 24)
Quick ASSIGN P**:	Preset de Quick Setting
U**.* ASSIGN Patch Name	Patch utilisateur
P**.* ASSIGN Patch Name	Preset de Patch

Lorsque vous sélectionnez un Patch utilisateur ou un Preset de Patch, vous pouvez utiliser le réglage courant d'assignation du Patch tels qu'ils sont.

5. Pour utiliser les réglages rapides Quick Settings avec d'autres assignations, répétez les étapes 2-4. Même lorsque vous utilisez cette procédure, les réglages sélectionnés à l'étape 4 sont conservés et utilisés pour les réglages Quick Settings de l'effet suivant.
6. Appuyez sur [EXIT] pour afficher l'écran de jeu.
7. Pour sauvegarder les réglages, utilisez la procédure décrite en p. 22.

## Réglages manuels

Ceci vous permet de déterminer de façon individuelle quel contrôleur gère quel paramètre.

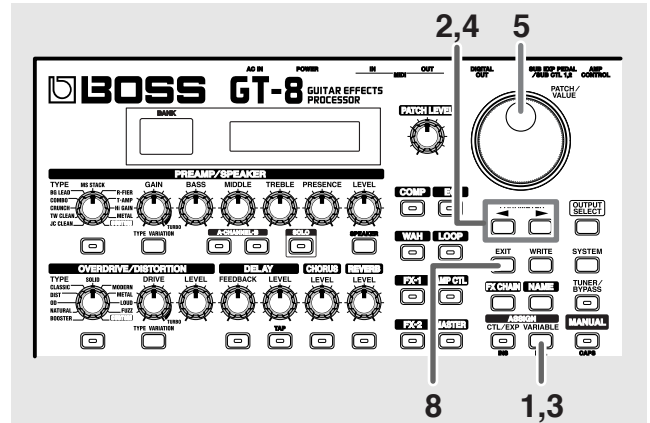

1. Appuyez sur ASSIGN [VARIABLE].
2. Appuyez sur PARAMETER [ ◀ ] [ ▶ ] pour sélectionner l'une des huit assignations.
3. Appuyez sur ASSIGN [VARIABLE] pour activer l'assignation sélectionnée. À chaque fois que vous appuyez sur ASSIGN [VARIABLE], vous activez/désactivez la fonction. "ASSIGN" clignote lorsque l'assignation est désactivée.
  - \* Vérifiez que l'assignation utilisée n'est pas réglée sur "Off".
4. Appuyez sur PARAMETER [ ◀ ] [ ▶ ] pour afficher les écrans suivants :  
(Exemple) Avec ASSIGN 1

Assign On/Off	ASSIGN1	On
Quick Setting	---	User Setting
Target	ASSIGN1	Target
	MST:	Patch Level
Target Range: Min	ASSIGN1	Target
	Min:	0
Target Range: Max	ASSIGN1	Target
	Max:	200
Source	ASSIGN1	Source
		EXP PEDAL
Source Mode	ASSIGN1	Source
	Mode:	Normal
Active Range Low	ASSIGN1	Source
	Act. Range	Lo: 0
Active Range High	ASSIGN1	Source
	Act. Range	Hi: 127

5. Tournez la molette PATCH/VALUE pour modifier la valeur du réglage.
6. Répétez les étapes 4 et 5 selon les besoins.
7. Pour utiliser d'autres assignations répétez les étapes 2-6.  
Même lorsque vous utilisez cette procédure, les réglages sélectionnés à l'étape 6 sont conservés et utilisés pour les réglages de l'effet suivant.
8. Appuyez sur [EXIT] pour afficher l'écran de jeu.
9. Pour sauvegarder les réglages, utilisez la procédure décrite en p. 22.

## Target

```
ASSIGN1 Target
MST:Patch Level
```

Sélectionne l'opération cible. Les assignations cible sont les suivantes :

Valeur	Explication
<b>Effect On/Off, Effect's Parameters</b>	Active/désactive l'effet indiqué à l'écran et contrôle les paramètres de l'effet.
<b>MANUAL On/Off</b>	Active/désactive la fonction MANUAL.
<b>TUNER On/Off</b>	Active/désactive le TUNER/BYPASS.
<b>Master BPM (TAP)</b>	Saisie par Tap du tempo général.
<b>Delay Time (TAP)</b>	Saisie par Tap du temps de retard.
<b>MIDI Start/Stop</b>	Contrôle le Start/Stop des appareils MIDI externes (séquenceurs, par exemple).
<b>MMC Play/Stop</b>	Contrôle le Start/Stop des appareils MIDI externes (enregistreurs numériques, par exemple).
<b>Patch Level Inc1</b>	Augmente le volume du Patch de 10 unités.
<b>Patch Level Inc2</b>	Augmente le volume du Patch de 20 unités.
<b>Patch Level Dec1</b>	Réduit le volume du Patch de 10 unités.
<b>Patch Level Dec2</b>	Réduit le volume du Patch de 20 unités.
<b>Hold Delay Stop</b>	Lorsque "Hold" (p. 30) est sélectionné comme type de DELAY, la lecture est arrêtée.

\* Bien que vous puissiez utiliser cette fonction pour que la même cible soit contrôlée par plusieurs contrôleurs, assurez-vous que vous n'avez pas sélectionné différentes sources changeant le paramètre en même temps. Les changements simultanés peuvent générer du bruit de fond.

## Plage de la cible

```
ASSIGN1 Target
Min: 0
```

```
ASSIGN1 Target
Max: 200
```

La valeur du paramètre sélectionné comme cible varie dans la plage définie par les valeurs "Min" et "Max", telles que définies sur le GT-8.

Lorsque vous utilisez une pédale de contrôle, un commutateur au pied ou tout autre contrôleur faisant office de commutateur On/Off, sélectionnez Off pour la valeur "Min" (FERMÉ) et sélectionnez On pour la valeur "Max" (OUVERT).

Lorsque vous utilisez une pédale d'expression ou tout autre contrôleur générant une variation de valeur, la valeur du réglage se modifie en conséquence, dans la plage définie par les valeurs minimum et maximum.

De même, lorsque la cible est de type On/Off, la valeur moyenne des données reçues est utilisée comme valeur de séparation entre les valeurs On et Off.

### Avec le contacteur au pied :

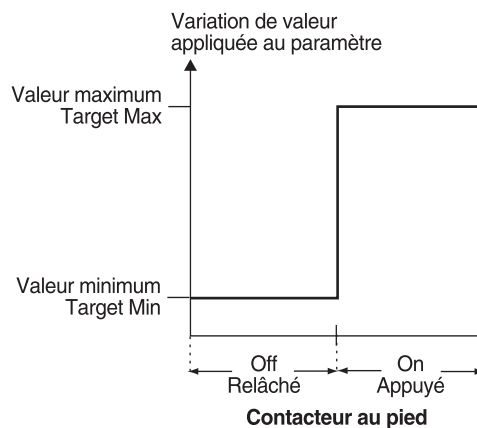

### Avec la pédale EXP :

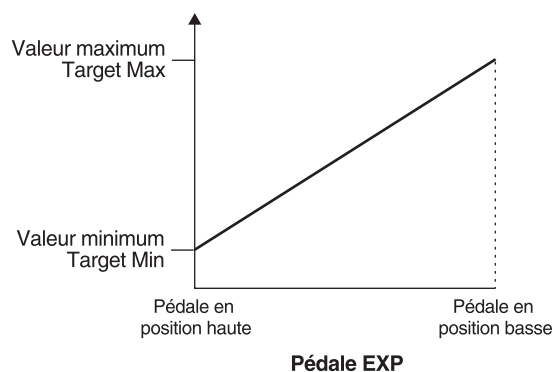

## Chapitre 5 Contrôle des effets par les pédales

### Activation/désactivation de la cible avec la pédale EXP :

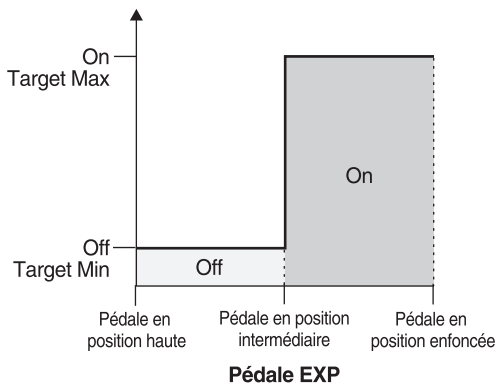

- \* La plage pouvant être sélectionnée change selon le réglage cible.
- \* Lorsque le "minimum" est réglé sur une valeur supérieure au "maximum", la variation du paramètre est inversée.
- \* Les valeurs des réglages peuvent varier si la cible est modifiée suite au réglage des valeurs "minimum" et "maximum". Si vous avez modifié la cible, veuillez à vérifier les paramètres "minimum" et "maximum".

### Source

```
ASSIGN1 Source
EXP PEDAL
```

Détermine le contrôleur (source) affectant le paramètre cible. Liste des contrôleurs pouvant être sélectionnés comme source :

Valeur	Explication
<b>EXP PEDAL</b> Pédale EXP	
<b>CTL PEDAL</b> Pédale CTL	
<b>EXP SW</b> Contacteur de la pédale EXP	
<b>SUB EXP PDL</b> Pédale d'expression connectée au Jack SUB EXP PEDAL/SUB CTL 1, 2	
<b>SUB CTL1, SUB CTL2</b> Contacteur au pied connecté au Jack SUB EXP PEDAL/SUB CTL 1, 2	
<b>Internal PEDAL</b> "Système interne de pédales" (p. 61)	
<b>Wave PEDAL</b> "Système interne de pédales" (p. 61)	
<b>Input Level</b> Contrôle le niveau du signal en entrée INPUT. Réglez la sensibilité en fonction du niveau avec le paramètre Assign Input Sens	
<b>MIDI CC#01-31, 64-95</b> Messages de Control Change en provenance d'un appareil MIDI externe (1-31, 64-95)	

### Paramètre Assign Input Sens

\* Réglage global des assignments 1-8.

1. Appuyez sur PARAMETER [ ► ] pour afficher "Assign Input Sens".
2. Tournez la molette PATCH/VALUE pour régler la valeur du paramètre.  
Plage de valeurs : 0-100

### Mode source

```
ASSIGN1 Source
Mode: Normal
```

Détermine si la pédale de contrôle doit fonctionner en contact momentané (comme le FS-5U optionnel).

Valeur	Explication
<b>Normal</b>	L'état normal est sur Off (valeur minimum), avec le contact On (valeur maximum) uniquement lorsque vous appuyez sur la pédale.
<b>Toggle</b>	Le réglage passe sur On (valeur maximum) ou sur Off (valeur minimum) à chaque pression sur la pédale.

- \* Réglez ce paramètre sur "Normal" lorsque vous utilisez un contacteur de type FS-5L (optionnel), ou lorsque vous utilisez un moyen de contrôle autre qu'une pédale.

## Active Range

```
ASSIGN1 Source
Act.Range Lo: 0
```

```
ASSIGN1 Source
Act.Range Hi: 127
```

Ce paramètre détermine la plage opérationnelle de variation de la valeur d'un réglage lorsque la source utilisée est une pédale d'expression ou tout autre contrôleur de même type. Si vous déplacez le contrôleur hors de la plage opérationnelle, la valeur ne change pas. Elle s'arrête au niveau de la valeur "minimum" ou "maximum".

### (Exemple)

**Avec Act. Plage Lo : 40, Act. Plage Hi : 80**

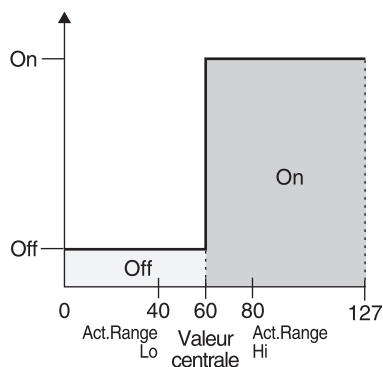
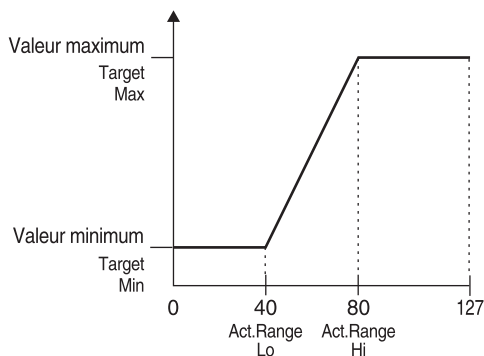

\* Lorsque vous utilisez un commutateur au pied ou tout autre contrôleur à commutation On/Off comme source, conservez les réglages "Lo: 0" et "Hi: 127". Avec certains réglages, il se peut que la valeur ne change pas.

## Système interne de pédale

Le GT-8 dispose d'une fonction de pédale interne virtuelle (Internal Pedal system). Cette fonction assigne des paramètres spécifiques à une pédale d'expression virtuelle (la pédale interne), permettant de faire varier le volume et la tonalité en temps réel, comme avec une pédale d'expression.

Le système de pédale interne offre les deux fonctions suivantes, vous permettant dans les deux cas de sélectionner la "source" de chaque assignation (1-8) du paramètre Assign.

- Internal Pedal
- Wave Pedal

### Pédale interne

Avec le déclenchement que vous avez sélectionné, vous pouvez utiliser la pédale EXP. Si vous avez réglé le paramètre "Internal Pedal" sur "Source", réglez comme suit :

Paramètre/ Plage	Explication
<b>Trig (Trigger)</b>	
<pre>ASSIGN1 Int-PDL Trig:PatchChange</pre>	
Voir ci-dessous	Détermine le déclenchement qui active la pédale d'expression virtuelle.
<b>PatchChange</b>	
Activé lors de la sélection d'un Patch.	
<b>EXP PEDAL-L</b>	
Activé lorsque la pédale EXP du GT-8 revient en position haute.	
<b>EXP PEDAL-M</b>	
Activé lorsque la pédale EXP du GT-8 est enfoncée. Ne commence à fonctionner que jusqu'à la position intermédiaire vers le bas.	
<b>EXP PEDAL-H</b>	
Activé lorsque la pédale EXP du GT-8 est enfoncée. Ne commence à fonctionner que lorsque la pédale est complètement enfoncée.	
<b>CTL PEDAL</b>	
Activé lorsque la pédale CTL du GT-8 est enfoncée.	
<b>EXP SW</b>	
Activé lorsque vous utilisez le contacteur de la pédale EXP du GT-8.	
<b>SUB EXP PEDAL</b>	
Activé lorsque la pédale d'expression connectée au Jack SUB EXP PEDAL/SUB CTL 1, 2 est enfoncée.	
<b>SUB CTL 1</b>	
Activé lorsque le contacteur au pied 1 connecté au Jack SUB EXP PEDAL/SUB CTL 1, 2 est enfoncé.	
<b>SUB CTL 2</b>	
Activé lorsque le contacteur au pied 2 connecté au Jack SUB EXP PEDAL/SUB CTL 1, 2 est enfoncé.	

## Chapitre 5 Contrôle des effets par les pédales

Paramètre/ Plage	Explication
<b>MIDI CC#1–31,64–95</b>	
Activé lorsque la valeur des messages de Control Change (CC#01–31, 64–95) reçus depuis un appareil MIDI externe dépasse la valeur centrale.	
<b>Time</b>	
<pre>ASSIGN1  Int-PDL Time:    50</pre>	
0–100	Contrôle le temps nécessaire pour que la pédale d'expression virtuelle passe de la position haute à la position basse.
<b>Curve</b>	
<pre>ASSIGN1  Int-PDL Curve:   Linear</pre>	
Voir ci-dessous	Sélectionne l'une des trois courbes de réponse de la variation de la pédale d'expression virtuelle.
<p><b>Linéaire</b>      <b>Montée lente</b>      <b>Montée rapide</b></p> 	

## Pédale Wave

Cette pédale modifie le paramètre cible sélectionné de façon cyclique avec la pédale d'expression virtuelle. Lorsque vous réglez le paramètre "Wave Pedal" sur "Source", réglez les paramètres suivants :

\* Les cibles suivantes ne sont pas utilisables avec la pédale Wave.

- sélection FX-1 / FX-2 (FX-1, FX-2)
- Type (Preamp / Speaker, Overdrive / Distortion, Delay)
- MANUAL On / Off
- TUNER On / Off

Paramètre/ Plage	Explication
<b>Rate</b>	
<pre>ASSIGN1  Wav-PDL Rate:    50</pre>	
0–100	Détermine la durée d'un cycle de la pédale d'expression virtuelle.
<b>Waveform</b>	
<pre>ASSIGN1  Wav-PDL Waveform: SAW</pre>	
Voir ci-dessous	Détermine l'une des trois courbes suivantes de variation cyclique de la pédale d'expression virtuelle.
<p><b>SAW</b>      <b>TRI</b>      <b>SIN</b></p> 	

# Chapitre 6

## Création d'effets (Customize)

Grâce à la fonction Custom du GT-8, vous pouvez laisser parler votre sensibilité et créer un effet totalement novateur à l'aide des effets "Preamp/Speaker Simulator", "Overdrive/Distortion" et "Pedal Wah". Vous pouvez sauvegarder le résultat sous forme de réglages "Custom" sur le GT-8. Vous pouvez aussi utiliser ces réglages Custom dans d'autres Patch.

### Personnalisation des préamplificateurs COSM

Vous disposez de trois réglages, Custom 1, Custom 2 et Custom 3.

\* Le son de tout Patch utilisant Custom 1, 2 ou 3 se modifie lorsque vous éditez les réglages.

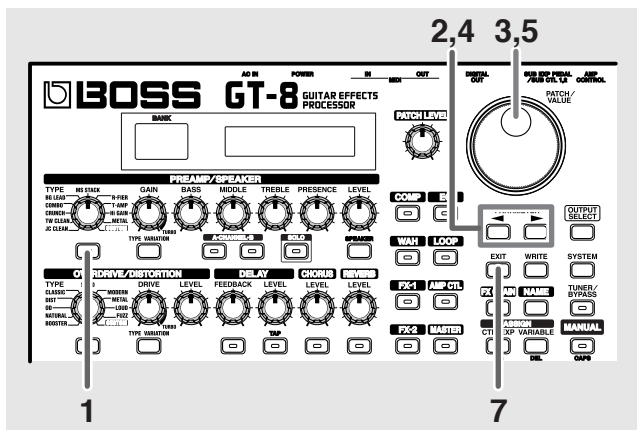

1. Appuyez sur PREAMP/SPEAKER On/Off pour afficher l'écran PREAMP/SPEAKER.
  2. Appuyez sur PARAMETER [ ◀ ] [ ▶ ] pour afficher le paramètre Type.
  3. Tournez la molette PATCH/VALUE pour sélectionner "Custom 1", "Custom 2", ou "Custom 3".
- ```
Preamp/SP A On
Type Custom1
```
4. Appuyez sur PARAMETER [ ◀ ] [ ▶ ] pour afficher les paramètres personnalisables.
  5. Tournez la molette PATCH/VALUE pour modifier les réglages.
  6. Répétez les étapes 4 et 5 selon les besoins.
  7. Appuyez sur [EXIT] pour revenir à l'écran de jeu.

| Paramètre/Plage                       | Explication                                                             |
|---------------------------------------|-------------------------------------------------------------------------|
| <b>Type</b>                           |                                                                         |
| EDIT CUSTOM PRE1<br>Type JC Clean     |                                                                         |
| Voir ci-dessous                       | Sélectionne le type de préampli.                                        |
| <b>JC Clean</b>                       | Son du Roland JC-120.                                                   |
| <b>TW Clean</b>                       | Modélisation d'un Fender Twin Reverb.                                   |
| <b>Crunch</b>                         | Son Crunch produisant une distorsion naturelle.                         |
| <b>VO Drive</b>                       | Modélisation du son Drive d'un VOX AC-30TB.                             |
| <b>BG Lead</b>                        | Modélisation du son Lead de l'ampli combo MESA/Boogie.                  |
| <b>MS HiGain</b>                      | Modélisation du son d'un Marshall avec Boost dans les médiums.          |
| <b>Modern Stk</b>                     | Modélisation du canal 2 en mode MODERN d'un MESA/Boogie DUAL Rectifier. |
| <b>Bottom</b>                         |                                                                         |
| EDIT CUSTOM PRE1<br>Bottom 0          |                                                                         |
| -50+50                                | Règle la distorsion dans les graves.                                    |
| <b>Edge</b>                           |                                                                         |
| EDIT CUSTOM PRE1<br>Edge 0            |                                                                         |
| -50+50                                | Règle la distorsion dans les aigus.                                     |
| <b>Bass Freq (Bass Frequency)</b>     |                                                                         |
| EDIT CUSTOM PRE1<br>Bass Freq 0       |                                                                         |
| -50+50                                | Détermine les fréquences affectées par le bouton BASS.                  |
| <b>Treble Freq (Treble Frequency)</b> |                                                                         |
| EDIT CUSTOM PRE1<br>Treble Freq 0     |                                                                         |
| -50+50                                | Détermine les fréquences affectées par le bouton TREBLE.                |
| <b>Preamp Low</b>                     |                                                                         |
| EDIT CUSTOM PRE1<br>Preamp Low 0      |                                                                         |
| -50+50                                | Réglage des graves de la section préamplificatrice.                     |

## Chapitre 6 Création d'effets (Customize)

| Paramètre/<br>Plage                        | Explication                                        |
|--------------------------------------------|----------------------------------------------------|
| <b>Preamp High</b>                         |                                                    |
| <pre>EDIT CUSTOM PRE1 Preamp High  0</pre> |                                                    |
| -50→+50                                    | Réglage des aigus de la section préamplificatrice. |

## Personnalisation des enceintes

Vous disposez de deux réglages, Custom 1 et Custom 2.

\* Le son des Patch utilisant les réglages Custom 1 ou 2 est modifié si vous modifiez les réglages personnalisés.

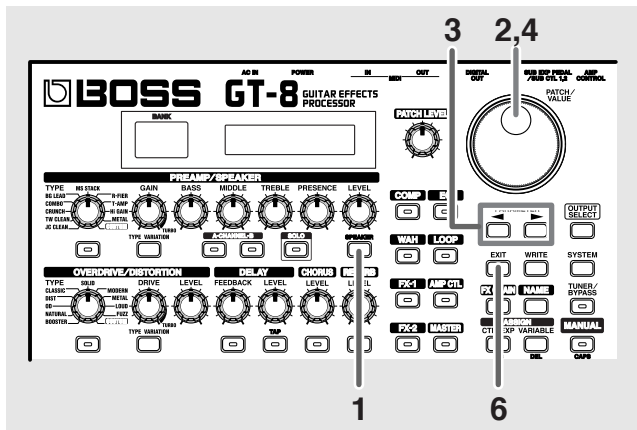

1. Appuyez sur PREAMP/SPEAKER [SPEAKER].
2. Tournez la molette PATCH/VALUE pour sélectionner "Custom 1" ou "Custom 2".

```
Preamp/SP A  On
SP Type Custom 1
```

3. Appuyez sur PARAMETER [◀] [▶] pour afficher les paramètres.
4. Tournez la molette PATCH/VALUE pour modifier les réglages.
5. répétez les étapes 3 et 4 selon les besoins.
6. Appuyez sur [EXIT] pour revenir à l'écran de jeu.

| Paramètre/<br>Plage                          | Explication                                     |
|----------------------------------------------|-------------------------------------------------|
| <b>Speaker Size</b>                          |                                                 |
| <pre>EDIT CUSTOM SP 1 Speaker Size 12"</pre> |                                                 |
| 5"-15"                                       | Sélectionne la taille des haut-parleurs.        |
| <b>Color Low</b>                             |                                                 |
| <pre>EDIT CUSTOM SP 1 Color Low  0</pre>     |                                                 |
| -10→+10                                      | Réglage des graves de la section des enceintes. |
| <b>Color High</b>                            |                                                 |
| <pre>EDIT CUSTOM SP 1 Color High  0</pre>    |                                                 |
| -10→+10                                      | Réglage des aigus de la section des enceintes.  |
| <b>Speaker Num (Speaker Number)</b>          |                                                 |
| <pre>EDIT CUSTOM SP 1 Speaker Num  x1</pre>  |                                                 |
| x1, x2, x4, x8                               | Nombre de haut-parleurs dans l'enceinte.        |
| <b>Cabinet</b>                               |                                                 |
| <pre>EDIT CUSTOM SP 1 Cabinet  Open</pre>    |                                                 |
| Open, Close                                  | Sélectionne le type d'enceinte.                 |
| <b>Open</b><br>Enceinte ouverte à l'arrière. |                                                 |
| <b>Close</b><br>Enceinte close.              |                                                 |



## Personnalisation de l'Overdrive/Distorsion

Vous disposez de trois réglages : Custom 1, Custom 2 et Custom 3.

\* Le son de tout Patch utilisant Custom 1, 2 ou 3 change lorsque vous éditez les réglages.

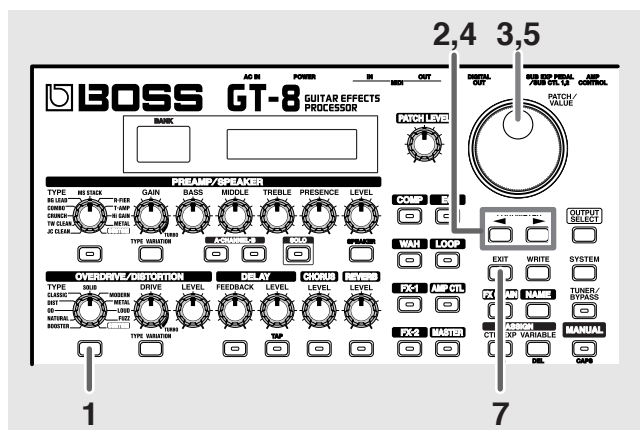

1. Appuyez sur OVERDRIVE/DISTORTION On/Off pour afficher l'écran OD/DS.
  2. Appuyez sur PARAMETER [ ◀ ] [ ▶ ] pour sélectionner le Type.
  3. Tournez la molette PATCH/VALUE pour sélectionner "Custom 1", "Custom 2", ou "Custom 3".
- Overdrive/Dst On  
Type Custom 1
4. Appuyez sur PARAMETER [ ◀ ] [ ▶ ] pour afficher les paramètres.
  5. Tournez la molette PATCH/VALUE pour modifier la valeur.
  6. Répétez les étapes 4 et 5 selon les besoins.
  7. Appuyez sur [EXIT] pour revenir à l'écran de jeu.

| Paramètre/<br>Plage                                                                                                                                      | Explication                                           |
|----------------------------------------------------------------------------------------------------------------------------------------------------------|-------------------------------------------------------|
| <b>Type</b>                                                                                                                                              |                                                       |
| <div style="border: 1px solid gray; padding: 5px; background-color: #f0f0f0;">                     EDIT CUSTOM DS 1<br/>Type OD-1                 </div> |                                                       |
| Voir ci-dessous                                                                                                                                          | Sélectionne le type d'Overdrive/distorsion.           |
| <b>OD-1</b>                                                                                                                                              | Son de la pédale BOSS OD-1.                           |
| <b>OD-2</b>                                                                                                                                              | Overdrive à gain élevé.                               |
| <b>CRUNCH</b>                                                                                                                                            | Son Crunch.                                           |
| <b>DS-1</b>                                                                                                                                              | Son de distorsion traditionnel de base.               |
| <b>DS-2</b>                                                                                                                                              | Permet de créer un son de distorsion plus lourd.      |
| <b>METAL-1</b>                                                                                                                                           | Son Metal avec médiums caractéristiques.              |
| <b>METAL-2</b>                                                                                                                                           | Son de type Heavy Metal.                              |
| <b>FUZZ</b>                                                                                                                                              | Son traditionnel de Fuzz.                             |
| <b>Bottom</b>                                                                                                                                            |                                                       |
| <div style="border: 1px solid gray; padding: 5px; background-color: #f0f0f0;">                     EDIT CUSTOM DS 1<br/>Bottom 0                 </div>  |                                                       |
| -50+50                                                                                                                                                   | Détermine la valeur de la distorsion dans les graves. |
| <b>Top</b>                                                                                                                                               |                                                       |
| <div style="border: 1px solid gray; padding: 5px; background-color: #f0f0f0;">                     EDIT CUSTOM DS 1<br/>Top 0                 </div>     |                                                       |
| -50+50                                                                                                                                                   | Détermine la valeur de la distorsion dans les aigus.  |
| <b>Low</b>                                                                                                                                               |                                                       |
| <div style="border: 1px solid gray; padding: 5px; background-color: #f0f0f0;">                     EDIT CUSTOM DS 1<br/>Low 0                 </div>     |                                                       |
| -50+50                                                                                                                                                   | Réglage de niveau des graves.                         |
| <b>High</b>                                                                                                                                              |                                                       |
| <div style="border: 1px solid gray; padding: 5px; background-color: #f0f0f0;">                     EDIT CUSTOM DS 1<br/>High 0                 </div>    |                                                       |
| -50+50                                                                                                                                                   | Réglage de niveau des aigus.                          |

## Personnalisation de l'effet de Wah

Vous pouvez réaliser trois ensembles de réglages : Custom 1, Custom 2 et Custom 3.

Lorsque vous éditez les réglages Custom, tout Patch utilisant les réglages Custom 1, 2 ou 3 est modifié.

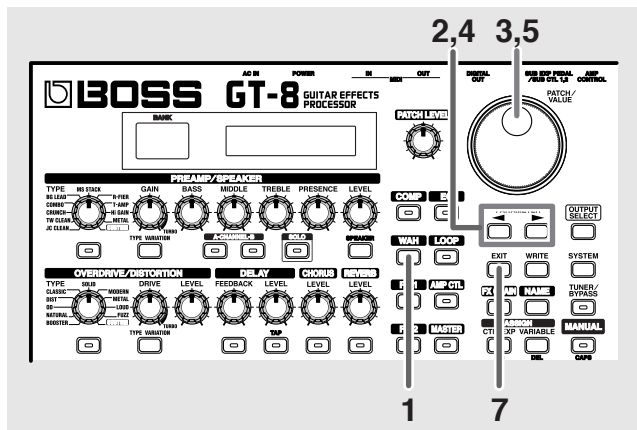

1. Appuyez sur [WAH] pour afficher l'écran Pedal Wah.
2. Appuyez sur PARAMETER [◀][▶] pour afficher le "Type".
3. Tournez la molette PATCH/VALUE pour sélectionner "Custom 1", "Custom 2", ou "Custom 3".

```

Pedal Wah      On
Type           Custom 1
    
```

4. Appuyez sur PARAMETER [◀][▶] pour afficher les paramètres.
5. Tournez la molette PATCH/VALUE pour modifier le réglage.
6. Répétez les étapes 4 et 5 selon les besoins.
7. Appuyez sur [EXIT] pour revenir à l'écran de jeu.

| Paramètre/Plage                                          | Explication                                                                         |
|----------------------------------------------------------|-------------------------------------------------------------------------------------|
| <b>Type</b>                                              |                                                                                     |
| <pre> EDIT CUSTOM WAH1 Type           CRY WAH     </pre> |                                                                                     |
| Voir ci-dessous                                          | Sélectionnez le type d'effet Wah.                                                   |
| <b>CRY WAH</b>                                           | Modélisation du son d'une pédale Wah Wah CRY BABY, une référence des années 70.     |
| <b>VO WAH</b>                                            | Modélisation du son de la pédale VOX V846.                                          |
| <b>Fat WAH</b>                                           | Effet Wah Wah avec un son puissant et affirmé.                                      |
| <b>Light WAH</b>                                         | Effet Wah Wah raffiné et doux.                                                      |
| <b>7String WAH</b>                                       | Effet Wah Wah proposant une vaste gamme de variations pour les guitares à 7 cordes. |
| <b>Q</b>                                                 |                                                                                     |
| <pre> EDIT CUSTOM WAH1 Q              0     </pre>       |                                                                                     |
| -50+50                                                   | Détermine la valeur de l'effet appliqué au son Wah.                                 |
| <b>Range Low</b>                                         |                                                                                     |
| <pre> EDIT CUSTOM WAH1 Range Low     0     </pre>        |                                                                                     |
| -50+50                                                   | Détermine le son produit lorsque vous relâchez la pédale.                           |
| <b>Range High</b>                                        |                                                                                     |
| <pre> EDIT CUSTOM WAH1 Range High    0     </pre>        |                                                                                     |
| -50+50                                                   | Détermine le son produit lorsque vous appuyez sur la pédale.                        |
| <b>Presence</b>                                          |                                                                                     |
| <pre> EDIT CUSTOM WAH1 Presence      0     </pre>        |                                                                                     |
| -50+50                                                   | Réglage de la qualité sonore de l'effet Wah.                                        |

# Chapitre 7 Autres fonctions

## Contrôle de paramètres avec le volume de la guitare

Le GT-8 dispose d'une fonction de contrôle des effets par la dynamique du jeu sur la guitare, qui n'est pas limitée à la Wah, mais qui permet d'obtenir des variations sonores en temps réel.

## Changement de canal A ou B selon le volume de la guitare

La fonction Preamp/Speaker du GT-8 offre un "mode dynamique" permettant de changer de canal en fonction du volume de la guitare. Lors du jeu, par exemple, vous pouvez utiliser le volume de la guitare pour passer d'un son Crunch à un son Lead, sans avoir à changer de Patch.

\* Vous utilisez le canal A avec un volume faible et le canal B lorsque le volume est élevé.

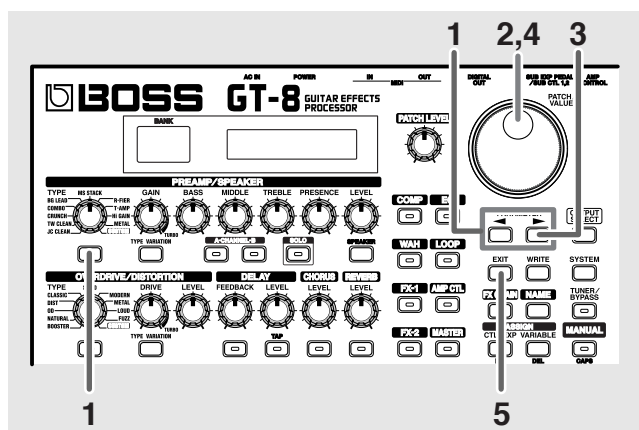

1. Appuyez sur PREAMP/SPEAKER On/Off, puis appuyez sur PARAMETER [◀][▶] pour sélectionner "Ch.Mode".

```
Preamp/SP A On
Ch.Mode Single
```

2. Tournez la molette PATCH/VALUE pour sélectionner "Dynamic".

```
Preamp/SP A On
Ch.Mode Dynamic
```

3. Appuyez sur PARAMETER [▶] pour afficher "Dynamic Sens".

```
Preamp/SP A On
Dynamic Sens 50
```

4. Tournez la molette PATCH/VALUE pour modifier le réglage.

Lorsque le volume de la guitare varie, le paramètre Dynamic Sens varie lors du changement de préampli.

5. Appuyez sur [EXIT] pour revenir à l'écran de jeu.

## Utilisation du volume de la guitare pour modifier les paramètres sélectionnés (Assign Source)

La fonction Assign Variable vous permet de contrôler les paramètres d'effets avec le volume de la guitare, comme avec un autre contrôleur (pédale d'expression, etc.). Vous pouvez utiliser cette fonction pour augmenter la distorsion avec l'augmentation du volume, donner plus de profondeur à l'effet de Chorus lorsque vous jouez doucement, etc.

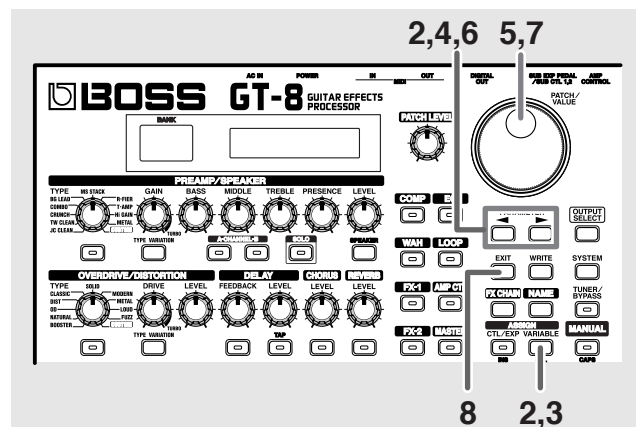

1. Utilisez la procédure décrite en p. 57 pour régler le type de paramètre à contrôler (Assign Target) et la plage cible (Target Min/Max).

2. Appuyez sur ASSIGN [VARIABLE], puis sur PARAMETER [◀][▶] pour sélectionner Assign 1-8.

```
Quick ASSIGN1
---:User Setting
```

3. Appuyez sur ASSIGN [VARIABLE] pour régler le paramètre Assign Variable sur "On".

4. Appuyez sur PARAMETER [◀][▶] pour afficher "Source".

```
ASSIGN1 Source
CTL PEDAL
```

5. Tournez la molette PATCH/VALUE pour sélectionner "Input Level".

```
ASSIGN1 Source
INPUT LEVEL
```

6. Appuyez sur PARAMETER [ ◀ ] [ ▶ ] pour afficher "Input Sens".

```
ASSIGN INPUT
Sens: 50
```

7. Tournez la molette PATCH/VALUE pour modifier le réglage.

Faites varier le niveau de sortie de la guitare et réglez la valeur Input Sens pour vérifier que vous avez correctement effectué l'étape 1.

8. Appuyez sur [EXIT] pour revenir à l'écran de jeu.

## Réglage du son global en fonction de l'environnement (Global)

Le GT-8 est équipé d'une fonction permettant de modifier temporairement tous les réglages de hauteur. Il s'agit de la fonction "Global". Cette fonction permet temporairement de modifier les réglages en fonction de vos équipements et de l'environnement d'utilisation, sans modifier les réglages de Patch.

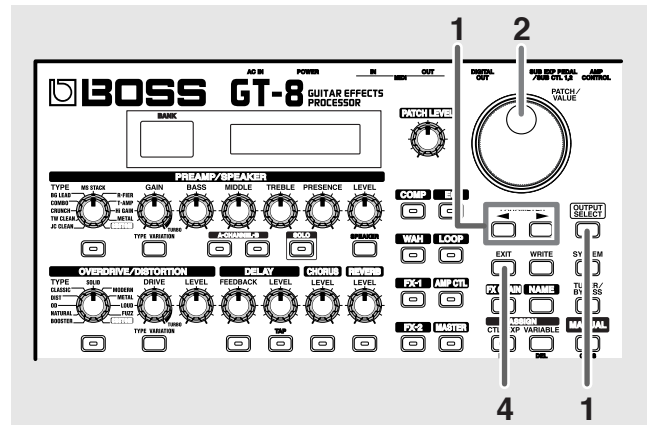

1. Appuyez sur [OUTPUT SELECT], puis appuyez sur PARAMETER [ ◀ ] [ ▶ ] pour afficher l'écran Global.



(Exemple)

```
GLOB:Low EQ 0dB
```

2. Tournez la molette PATCH/VALUE pour modifier le réglage.
3. Répétez les étapes 1 et 2 selon les besoins.
4. Appuyez sur [EXIT] pour revenir à l'écran de jeu.

## Global EQ

Réglage global d'égalisation, indépendant des réglages d'égalisation des Patch.

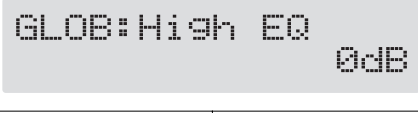
| Paramètre/<br>Plage                                                                 | Explication                     |
|-------------------------------------------------------------------------------------|---------------------------------|
| <b>Low EQ</b>                                                                       |                                 |
|    |                                 |
| -20 dB+20 dB                                                                        | Détermine le niveau des graves. |
| <b>Mid EQ (Middle EQ)</b>                                                           |                                 |
|    |                                 |
| -20 dB+20 dB                                                                        | Niveau des médiums.             |
| <b>Mid Freq (Middle Frequency)</b>                                                  |                                 |
|   |                                 |
| 20 Hz-10.0 kHz                                                                      | Fréquence du filtre médiums     |
| <b>High EQ</b>                                                                      |                                 |
|  |                                 |
| -20 dB+20 dB                                                                        | Détermine le niveau des aigus.  |

## Total NS

Sans effet sur les effets ou les Patch pour lesquels l'effet Noise Suppressor est désactivé.

| Paramètre/<br>Plage                                                                                                                           | Explication                                                                                                                  |
|-----------------------------------------------------------------------------------------------------------------------------------------------|------------------------------------------------------------------------------------------------------------------------------|
| <b>NS Thres (Noise Suppressor Threshold)</b>                                                                                                  |                                                                                                                              |
|                                                            |                                                                                                                              |
| -20 dB+20 dB                                                                                                                                  | Ce paramètre détermine le niveau de seuil du supprimeur de bruit pour chaque Patch dans une plage allant de -20 dB à +20 dB. |
| Lorsque vous connectez plusieurs guitares, ce réglage permet d'obtenir un niveau de sortie homogène lorsque vous utilisez plusieurs guitares. |                                                                                                                              |
| * Sélectionnez une valeur de "0 dB" pour les réglages de Patch individuels.                                                                   |                                                                                                                              |

## Total REVERB

Sans effet sur les Patch dont l'effet Reverb est désactivé.

| Paramètre/<br>Plage                                                                            | Explication                                                                                              |
|------------------------------------------------------------------------------------------------|----------------------------------------------------------------------------------------------------------|
| <b>Rev Level</b>                                                                               |                                                                                                          |
|              |                                                                                                          |
| 0%–200%                                                                                        | Ce paramètre détermine le niveau de réverbération de chaque Patch, dans une plage allant de 0 % à 200 %. |
| Le réglage du niveau de réverbération permet de s'adapter efficacement de la salle de concert. |                                                                                                          |
| * Sélectionnez une valeur de "100%" pour les réglages de Patch individuels.                    |                                                                                                          |

### Contraste de l'écran LCD (LCD Contrast)

Selon la position du GT-8, il se peut que l'écran (à droite) soit difficile à lire. Le cas échéant, réglez le contraste de l'écran.

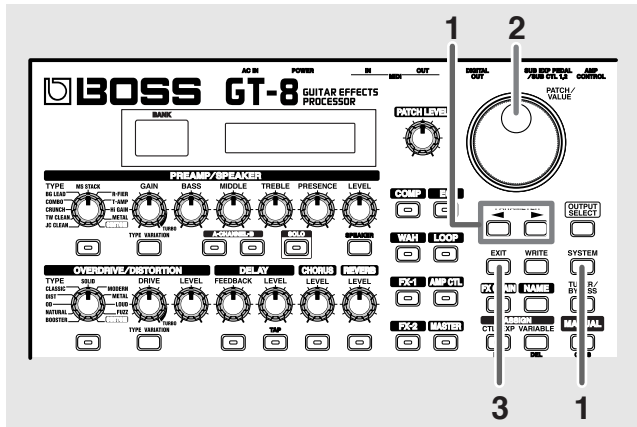

1. Appuyez sur [SYSTEM], puis appuyez sur PARAMETER [◀] [▶] pour afficher "SYS: LCD Contrast".

```
SYS: LCD Contrast
16
```

2. Tournez la molette PATCH/VALUE pour régler le contraste.  
Valeurs : 1-16
3. Appuyez sur [EXIT] pour revenir à l'écran de jeu.

### Réglage du son en fonction de la guitare utilisée

Le GT-8 dispose d'une fonction de réglage de la sonorité en fonction de la guitare connectée.

Ceci vous permet d'utiliser le même Patch avec différentes guitares.

#### NOTE

Lorsque vous réglez le niveau d'entrée et la présence du signal d'entrée, les signaux d'entrée de tous les Patch sont affecté. Notez que la sonorité de la guitare peut varier avec son niveau de sortie, en particulier avec les Patch dont l'effet est contrôlé par le volume de la guitare.

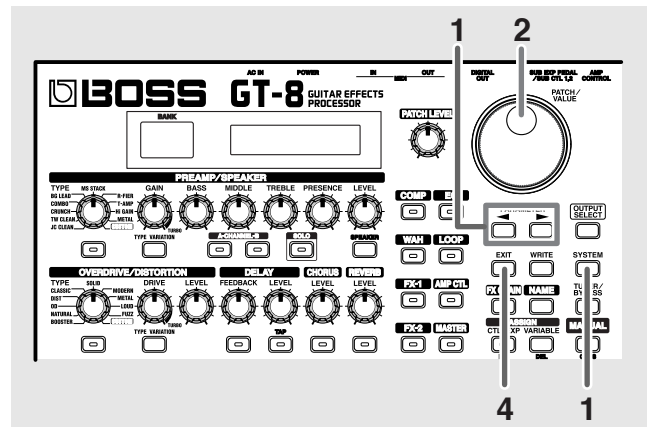

1. Appuyez sur [SYSTEM], puis appuyez sur PARAMETER [◀] [▶] pour afficher l'écran suivant :

```
SYS: Input Level
0dB
```

```
SYS: Input Pres.
0dB
```

2. Tournez la molette PATCH/VALUE pour modifier le réglage.
3. Répétez les étapes 1 et 2 selon les besoins.
4. Appuyez sur [EXIT] pour revenir à l'écran de jeu.

| Paramètre/<br>Plage                 | Explication                                        |
|-------------------------------------|----------------------------------------------------|
| <b>INPUT LEVEL</b>                  |                                                    |
| -20 dB→+20 dB                       | Règle le niveau d'entrée de la guitare.            |
| <b>INPUT Pres. (Input Presence)</b> |                                                    |
| -20 dB→+20 dB                       | Règle le timbre de la guitare (hautes fréquences). |

## Conserver l'effet lors du changement de Patch (mode Patch Change)

Le GT-8 dispose d'un mode activé lorsque les effets comme la réverbération et le délai sont utilisés, permettant de conserver la chute du son lorsque vous changez de Patch. Vous pouvez alors entendre la chute de la réverbération ou les répétitions après avoir changé de Patch.

Voici comment procéder :

- Les effets sont du même type (même type de délai et même type de réverbération).
- Les effets sont dans la même chaîne d'effets.
- \* Il se peut que vous n'obteniez pas l'effet souhaité avec les effets autres que ceux mentionnés ci-dessus.

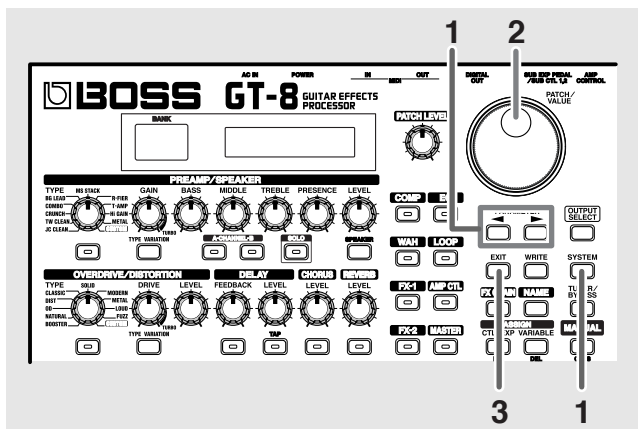

1. Appuyez sur [SYSTEM], puis appuyez sur PARAMETER [◀][▶] pour afficher "SYS: P.Chnge Mode".



2. Tournez la molette PATCH/VALUE pour modifier le réglage.

| Valeur        | Explication                                                                                                                                       |
|---------------|---------------------------------------------------------------------------------------------------------------------------------------------------|
| <b>Fast</b>   | Les Patch changent normalement. L'effet s'arrête lorsque vous changez d'effet.                                                                    |
| <b>Smooth</b> | La chute de l'effet précédent est conservée lorsque vous changez de Patch.<br>* Pour obtenir un changement en douceur, changez de Patch en tempo. |

3. Appuyez sur [EXIT] pour revenir à l'écran de jeu.

## Utilisation du même préampli pour tous les Patch (mode Preamp)

Avec le GT-8, vous pouvez utiliser le même préampli pour tous les Patch.

Ceci vous permet d'utiliser le même son d'ampli pour tous vos Patch.

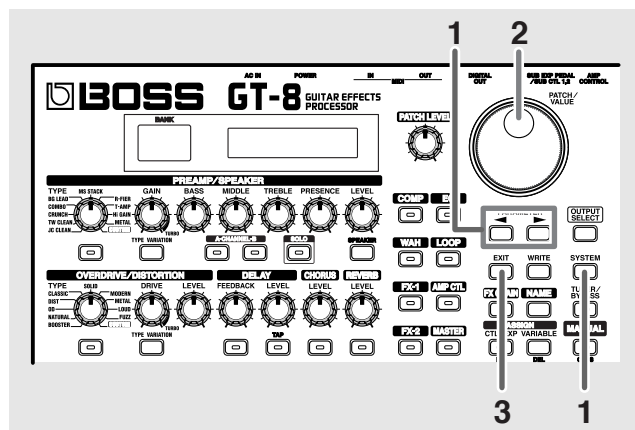

1. Appuyez sur [SYSTEM], puis appuyez sur PARAMETER [◀][▶] pour afficher "SYS: Preamp Mode".



2. Tournez la molette PATCH/VALUE pour modifier le réglage.

| Valeur        | Explication                                                                                                   |
|---------------|---------------------------------------------------------------------------------------------------------------|
| <b>Patch</b>  | Le préampli du Patch est utilisé. Ceci vous permet d'utiliser différents réglages de préampli avec vos Patch. |
| <b>System</b> | Le préampli système est utilisé et reste le même pour tous les Patch.                                         |

3. Appuyez sur [EXIT] pour revenir à l'écran de jeu.

## Sélection du préamplificateur système

Lorsque le mode Preamp Mode est réglé sur System, les réglages de préamplificateur réalisés avec les boutons de la face avant sont appliqués à tous les Patch.

### Limitation des banques accessibles (Bank Extent)

En affectant une limite supérieure aux banques, vous limitez le nombre de banques pouvant être sélectionnées. Vous pouvez régler le GT-8 de sorte que seuls les Patch dont vous avez besoin puissent être sélectionnés.

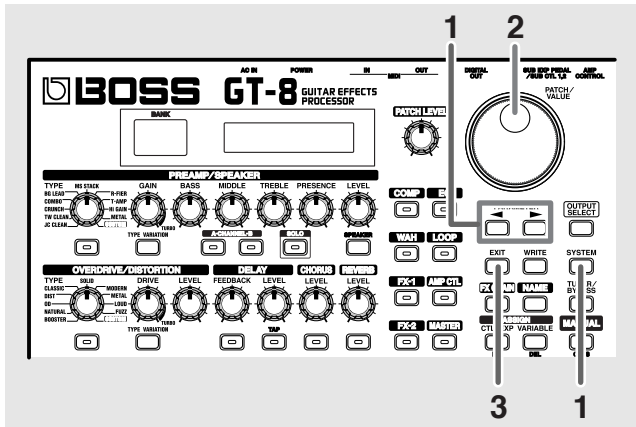

1. Appuyez sur [SYSTEM], puis appuyez sur PARAMETER [ ◀ ] [ ▶ ] pour afficher "SYS: BANK Extent".

```
SYS: BANK Extent
      85
```

2. Tournez la molette PATCH/VALUE pour régler la banque supérieure.  
Valeurs : 1-85
3. Appuyez sur [EXIT] pour revenir à l'écran de jeu.

### Réglage de changement de Patch (Bank Change Mode)

Ce réglage détermine le mode selon lequel le GT-8 passe au Patch suivant lorsque vous changez de Patch à l'aide des pédales.

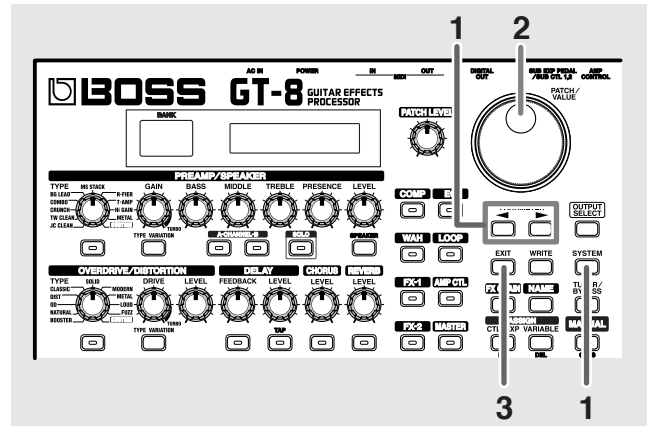

1. Appuyez sur [SYSTEM], puis appuyez sur PARAMETER [ ◀ ] [ ▶ ] pour afficher "SYS: Bnk Chg Mode".

```
SYS: Bnk Chg Mode
Wait for a NUM.
```

2. Tournez la molette PATCH/VALUE pour régler la transition entre les Patch.

| Valeur          | Explication                                                                                                                                                                                                                                                                                                                   |
|-----------------|-------------------------------------------------------------------------------------------------------------------------------------------------------------------------------------------------------------------------------------------------------------------------------------------------------------------------------|
| Immediate       | Le Patch change instantanément lorsque vous appuyez sur une pédale BANK ou sur une pédale numérotée.                                                                                                                                                                                                                          |
| Wait for a NUM. | Bien que l'indication à l'écran soit mise à jour pour refléter le changement de banque lorsque vous appuyez sur une pédale BANK, le Patch n'est pas encore modifié. Le changement de Patch n'a lieu que lorsque vous appuyez sur une pédale numérotée (ainsi, une combinaison complète banque/numéro de Patch est spécifiée). |

3. Appuyez sur [EXIT] pour revenir à l'écran de jeu.



## Changement de mode de la pédale EXP lors du changement de Patch (EXP Pedal Hold)

Ce réglage détermine si le statut opérationnel de l'assignation de la pédale (p. 57) est reporté au Patch suivant lorsque vous changez de Patch.

- \* La fonction de maintien de la pédale d'expression (Expression Pedal Hold) ne fonctionne pas si le mode Assign Source est réglé sur Toggle (la valeur alterne entre Min et Max à chaque pression sur la pédale).

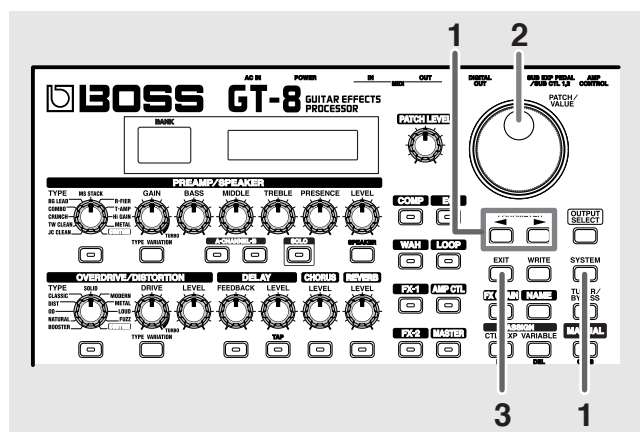

1. Appuyez sur [SYSTEM], puis appuyez sur PARAMETER [◀] [▶] pour afficher "SYS: EXP Pdl Hold".

```
SYS:EXP Pdl Hold
On
```

2. Tournez la molette PATCH/VALUE pour régler la fonction EXP Pedal Hold.

| Valeur                                                                                                                                                                                                                                                                                                                                                                                                                        | Explication                                              |
|-------------------------------------------------------------------------------------------------------------------------------------------------------------------------------------------------------------------------------------------------------------------------------------------------------------------------------------------------------------------------------------------------------------------------------|----------------------------------------------------------|
| On                                                                                                                                                                                                                                                                                                                                                                                                                            | Le statut d'affectation de la pédale n'est pas maintenu. |
| Exemple)<br>Si vous changez de Patch alors que le volume est contrôlé par la pédale d'expression, le volume du nouveau Patch prend la valeur définie par la position actuelle de la pédale (angle).<br>Si la pédale d'expression contrôle l'effet Wah sur le nouveau Patch, le volume prend alors la valeur définie par ce Patch et l'effet Wah prend la valeur déterminée d'après la position actuelle de la pédale (angle). |                                                          |
| Off                                                                                                                                                                                                                                                                                                                                                                                                                           | Le statut d'affectation de la pédale n'est pas maintenu. |
| (Exemple)<br>Si vous changez de Patch alors que le volume est contrôlé par une pédale d'expression, le volume du nouveau Patch est réglé sur la valeur définie par ce Patch.<br>Si vous utilisez la pédale d'expression et que ces informations sont transmises au GT-8, le volume se modifie selon le mouvement de la pédale.                                                                                                |                                                          |

3. Appuyez sur [EXIT] pour revenir à l'écran de jeu.

## Fonctionnement de la molette PATCH/VALUE (fonction Dial)

Ce réglage détermine si le fait de tourner la molette PATCH/VALUE permet de sélectionner les Patch.

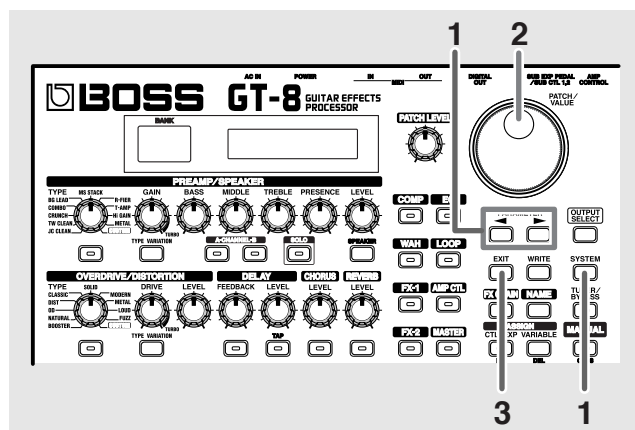

1. Appuyez sur [SYSTEM], puis appuyez sur PARAMETER [◀] [▶] pour afficher "SYS: Dial Func".

```
SYS:Dial Func
PATCH No. & VALUE
```

2. Tournez la molette PATCH/VALUE pour sélectionner la fonction de la molette PATCH/VALUE.

| Valeur            | Explication                                                                                                                                                                                           |
|-------------------|-------------------------------------------------------------------------------------------------------------------------------------------------------------------------------------------------------|
| PATCH No. & VALUE | La molette est utilisée pour la commutation des Patch et pour modifier la valeur des réglages. Vous pouvez commuter les Patch à l'aide des pédales mais également en tournant la molette PATCH/VALUE. |
| VALUE Only        | La molette permet uniquement de modifier la valeur des réglages.                                                                                                                                      |

3. Appuyez sur [EXIT] pour revenir à l'écran de jeu.

## Fonction des boutons (mode Knob)

Ce mode détermine le mode de modification de la valeur des réglages lorsque vous tournez les boutons.

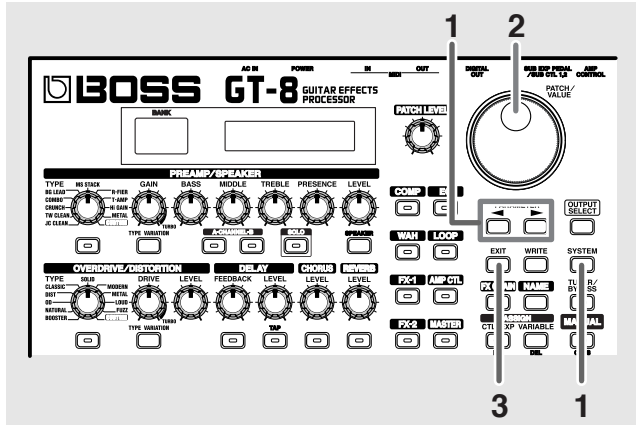

1. Appuyez sur [SYSTEM], puis appuyez sur PARAMETER [◀][▶] pour afficher "Knob Mode".

```
SYS:Knob Mode
Immediate
```

2. Tournez la molette PATCH/VALUE pour sélectionner le mode.

| Valeur                 | Explication                                                                                                  |
|------------------------|--------------------------------------------------------------------------------------------------------------|
| <b>Immediate</b>       | Les valeurs se modifient immédiatement lorsque vous tournez les potentiomètres.                              |
| <b>Current Setting</b> | Les valeurs ne commencent à se modifier que lorsque le potentiomètre atteint la valeur définie par le Patch. |

3. Appuyez sur [EXIT] pour revenir à l'écran de jeu.

## Changement de réglage avec les pédales numérotées

Le GT-8 offre une fonction vous permettant d'activer/désactiver l'accordeur, de changer de canal et de réaliser d'autres actions en appuyant sur la pédale portant le même numéro que le Patch sélectionné.

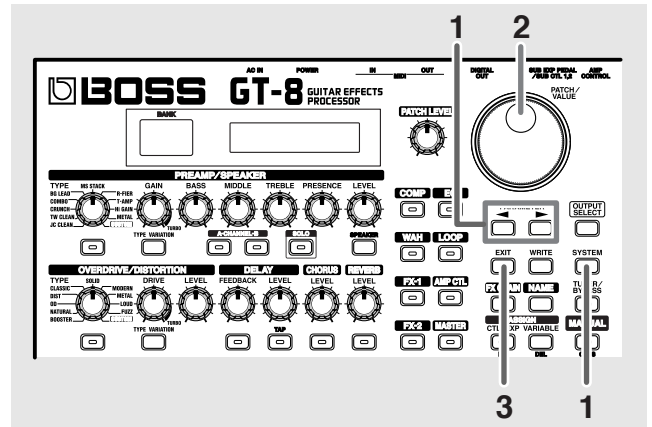

1. Appuyez sur [SYSTEM], puis appuyez sur PARAMETER [◀][▶] pour afficher "SYS: NUM. Pdl SW".

```
SYS:Numbr Pdl SW
Off
```

2. Tournez la molette PATCH/VALUE pour sélectionner la fonction.

| Valeur                | Explication                        |
|-----------------------|------------------------------------|
| <b>Off</b>            | Non utilisé.                       |
| <b>Tuner</b>          | Active/désactive l'accordeur.      |
| <b>Solo</b>           | Active/désactive la fonction SOLO. |
| <b>Amp Ch. Select</b> | sélectionne le canal A ou B.       |

3. Appuyez sur [EXIT] pour revenir à l'écran de jeu.

\* Lorsque le type de DELAY (p. 30) est réglé sur HOLD, la fonction d'enregistrement HOLD reste active, quel que soit le réglage sélectionné ci-dessus.

## Utilisation des sorties numériques

Les signaux numériques sont délivrés par la sortie numérique DIGITAL OUT en face arrière. Vous pouvez directement relier cette sortie à l'entrée numérique d'un enregistreur numérique ou autre appareil, et enregistrer en conservant toute la qualité sonore.

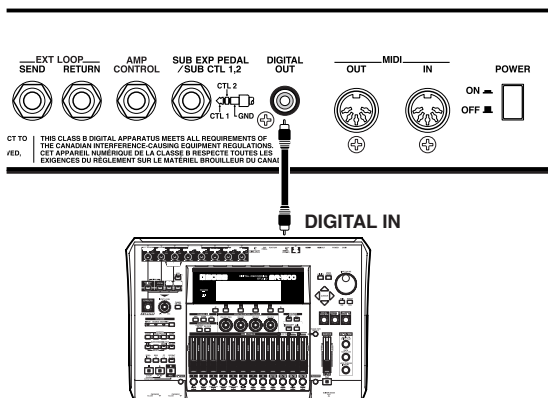

## Réglage de la sortie DIGITAL OUT

Vous pouvez régler le niveau des signaux audio de la sortie DIGITAL OUT.

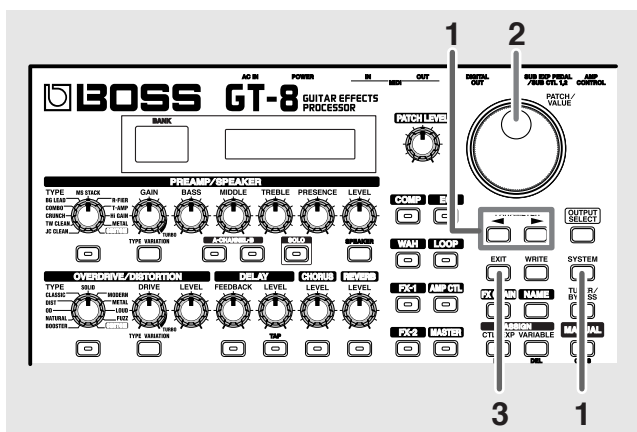

1. Appuyez sur [SYSTEM], puis appuyez sur PARAMETER [ ◀ ] [ ▶ ] pour afficher "SYS: Dgtl Out Lev".

SYS:Dgtl Out Lev  
100%

2. Tournez la molette PATCH/VALUE pour régler le niveau de sortie.  
Valeurs : 0%–200%
3. Appuyez sur [EXIT] pour revenir à l'écran de jeu.

## Vérification du niveau d'effet avec l'afficheur Level Meter

Vous pouvez visualiser le niveau de sortie de chaque effet, ce qui est pratique pour contrôler le niveau de sortie des effets.

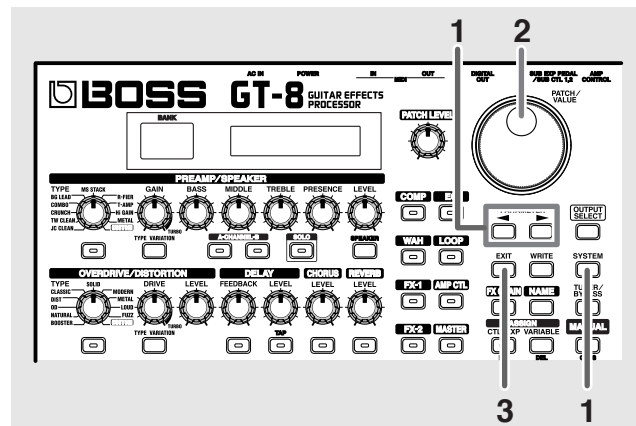

1. Appuyez sur [SYSTEM], puis appuyez sur PARAMETER [ ◀ ] [ ▶ ] pour afficher "METER".

METER: Input

2. Tournez la molette PATCH/VALUE dial pour sélectionner l'effet à contrôler.
  - \* Vous pouvez consulter le niveau des signaux affectés à l'entrée INPUT en sélectionnant "Input". Sélectionnez "Output" pour consulter le niveau des signaux délivrés par le GT-8.
  - \* Il se peut que vous ne puissiez pas obtenir l'effet souhaité si les niveaux de sortie sont trop élevés. réglez les niveaux de sortie de façon optimale à l'aide de l'afficheur en veillant à ce que le niveau ne soit pas trop élevé.
3. Appuyez sur [EXIT] pour revenir à l'écran de jeu.

Pour en savoir plus sur les réglages systèmes suivants, consultez les pages p. 54–p. 56.

- SYS : Fonction CTL Pd1
- SYS : Fonction EXP SW
- SYS : Fonction EXP Pd1
- SYS : Fonction SubCTL1
- SYS : Fonction SubCTL2
- SYS : Fonction Sub EXP

## Accorder la guitare

Lorsque l'accordeur est activé, les sons reçus par le GT-8 sont délivrés tels quels en sortie (Bypass) et l'accordeur est activé. Vous pouvez alors accorder votre guitare.

### Activer l'accordeur

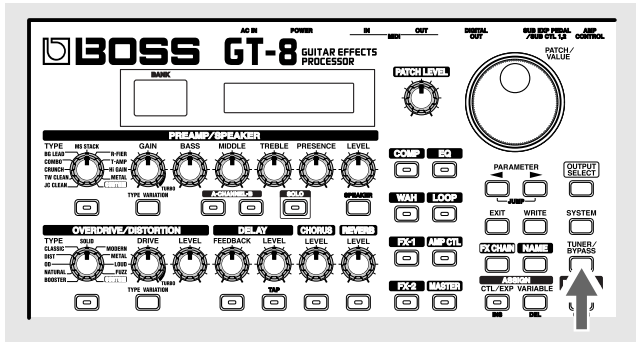

À chaque fois que vous appuyez sur le bouton [TUNER/BYPASS], l'accordeur/Bypass est activé ou désactivé. Le témoin du bouton [TUNER/BYPASS] s'allume lorsque la fonction est activée.

### Affichage lors de l'accordage

Lorsque l'accordeur du GT-8 est activé, le nom de la note est indiqué dans la partie supérieure de l'écran et le guide d'accordage est affiché dans la partie inférieure, signalant la différence entre le signal reçu et le signal à l'écran.

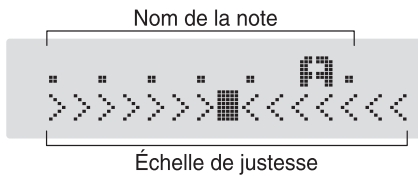

Lorsque la différence avec la note juste est inférieure à 50 centièmes, le guide d'accordage indique la valeur de la différence. Accordez la guitare en regardant le guide d'accordage, jusqu'à ce que "■" s'affiche au centre.

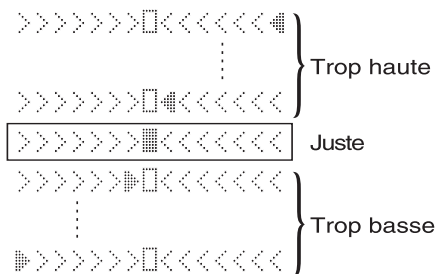

## Comment accorder la guitare

1. Jouez une note ouverte sur la corde à accorder.  
Le nom de la note se rapprochant le plus de la hauteur de la corde jouée s'affiche à l'écran.  
\* Jouez une seule note sur l'unique corde à accorder.
2. Accordez la corde jusqu'à ce que son nom s'affiche.

|                   | 7 <sup>e</sup> | 6 <sup>e</sup> | 5 <sup>e</sup> | 4 <sup>e</sup> | 3 <sup>e</sup> | 2 <sup>e</sup> | 1 <sup>e</sup> |
|-------------------|----------------|----------------|----------------|----------------|----------------|----------------|----------------|
| Normal            | B              | E              | A              | D              | G              | B              | E              |
| 1/2 ton inférieur | A#             | D#             | G#             | C#             | F#             | A#             | D#             |
| 1/2 ton supérieur | A              | D              | G              | C              | F              | A              | D              |

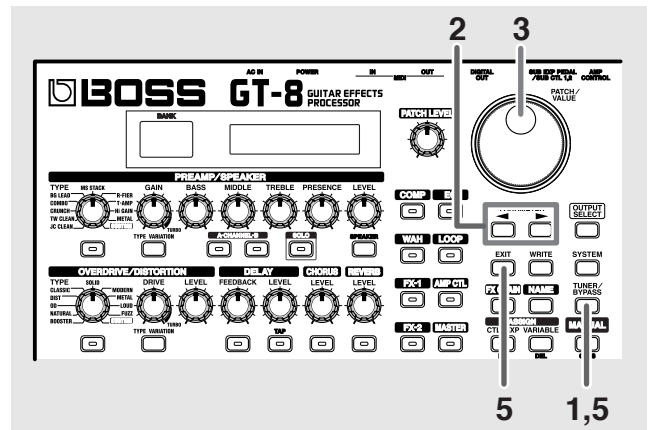

3. En regardant l'échelle d'accordage, accordez la guitare jusqu'à afficher "■" au centre.
4. Répétez les étapes 1-3 sur toutes les cordes.  
\* Lorsque vous accordez une guitare équipée d'un vibrato et qu'une corde est accordée, il se peut que les autres cordes se désaccordent. Dans ce cas, effectuez l'accordage sur la hauteur de la note initiale, puis accordez de nouveau les autres cordes. Apportez un réglage fin à chaque corde.

## Modifier les réglages de l'accordeur



1. Appuyez sur [TUNER/BYPASS] ; le témoin s'allume.
2. Appuyez sur PARAMETER [ ◀ ] [ ▶ ] pour afficher l'écran de réglage de l'accordeur.  
(Exemple)  
TUNER Pitch  
A = 440Hz
3. Tournez la molette PATCH/VALUE pour régler.
4. Répétez les étapes 2 et 3 pour modifier les réglages.

5. Appuyez sur [TUNER/BYPASS] ou [EXIT] pour revenir à l'écran de jeu.

| Paramètre/<br>Plage                                                                                                                                                                                                                                                                                                                                                 | Explication                                            |
|---------------------------------------------------------------------------------------------------------------------------------------------------------------------------------------------------------------------------------------------------------------------------------------------------------------------------------------------------------------------|--------------------------------------------------------|
| <b>TUNER Pitch</b>                                                                                                                                                                                                                                                                                                                                                  |                                                        |
|                                                                                                                                                                                                                                                                                    |                                                        |
| 435–445 Hz                                                                                                                                                                                                                                                                                                                                                          | Détermine la note de référence.                        |
| <p>La fréquence du A4 (le La central sur un clavier de piano) jouée par un instrument (comme un piano) qui donne la hauteur de référence aux autres instruments est appelée la hauteur standard. Vous pouvez régler la hauteur standard sur le GT-8 dans une plage allant de 435 à 445 Hz.</p> <p><i>* Par défaut, la hauteur standard est réglée à 440 Hz.</i></p> |                                                        |
| <b>TUNER Out</b>                                                                                                                                                                                                                                                                                                                                                    |                                                        |
|                                                                                                                                                                                                                                                                                    |                                                        |
| Mute, Bypass                                                                                                                                                                                                                                                                                                                                                        | Sélectionne la sortie lorsque l'accordeur est utilisé. |
| <p><b>Mute</b><br/>Les sons sont coupés (aucun son n'est délivré en sortie).</p>                                                                                                                                                                                                                                                                                    |                                                        |
| <p><b>Bypass</b><br/>Les sons affectés au GT-8 sont délivrés tels quels en sortie, ils ne sont pas traités.</p> <p>Lorsque ce paramètre est réglé sur "Bypass" et que l'accordeur/Bypass est activé (ON), vous pouvez régler le volume du signal direct à l'aide de la pédale d'expression.</p> <p><i>* Par défaut, ce paramètre est réglé sur "Bypass".</i></p>    |                                                        |

**TIP**

**Accordage avec la pédale CTL**

Lorsque la fonction CTL Pedal (p. 54) est réglée sur "Tuner On/Off", vous pouvez activer/désactiver l'accordeur avec la pédale CTL.

**Activer l'accordeur en relevant la pédale EXP**

Lorsque la pédale EXP est utilisée pour le Volume, réglez l'une des valeurs ASSIGN 1–8 Assign (p. 57) comme suit. Vous pouvez activer l'accordeur en plaçant la pédale EXP en position supérieure.

|                              |                              |
|------------------------------|------------------------------|
| <b>Target :</b> TUNER On/Off | <b>Mode :</b> Normal         |
| <b>Target Min :</b> On       | <b>Act. Range Lo :</b> 0     |
| <b>Target Max :</b> Off      | <b>Act. Range Hi :</b> 1–127 |
| <b>Source :</b> EXP PEDAL    |                              |

### Activer les effets avec les pédales (mode Manual)

Le GT-8 propose un mode manuel permettant d'utiliser les pédales pour activer/désactiver les effets spécifiés.

En mode manuel, vous pouvez activer/désactiver les effets sans modifier le numéro de Patch.

### Activer le mode manuel

Le GT-8 active/désactive le mode manuel à chaque pression sur la [MANUAL].

Lorsque le mode manuel est actif, l'écran suivant s'affiche :



### Sélection de l'effet à activer ou désactiver avec les pédales

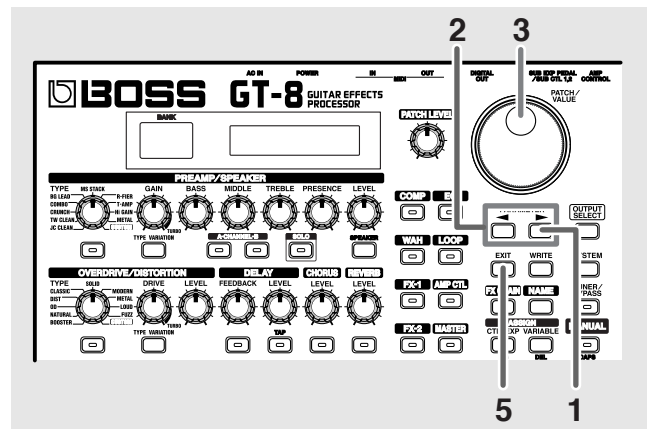

1. Lorsque le mode manuel est activé, appuyez sur PARAMETER [ ► ] pour afficher l'écran suivant :

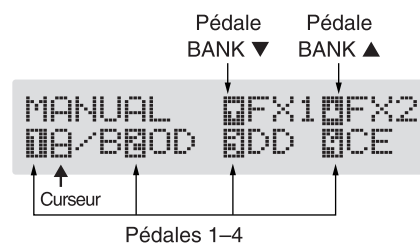

2. Appuyez sur PARAMETER [ ◀ ] [ ▶ ] pour placer le curseur sur le numéro de la pédale dont vous souhaitez modifier le réglage.
3. Tournez la molette VALUE pour sélectionner l'effet à assigner à la pédale.

|                           |               |
|---------------------------|---------------|
| A/B (AMP CH SELECT)       | EQ            |
| SOL (SOLO)                | FX2 (FX-2)    |
| FX1 (FX-1)                | DD (DELAY)    |
| CS (COMP)                 | CE (CHORUS)   |
| WAH                       | RV (REVERB)   |
| LP (LOOP)                 | NS            |
| OD (OVERDRIVE/DISTORTION) | A.C (AMP CTL) |
| PRE (PREAMP/SPEAKER)      | TU (TUNER)    |

4. Répétez les étapes 2 et 3 pour sélectionner les effets assignés à chaque pédale.
5. Appuyez sur [EXIT] pour revenir à l'écran de jeu.

# Chapitre 8

## Utilisation du GT-8 avec un appareil MIDI externe

### Que pouvez-vous faire avec le MIDI ?

Sur le GT-8, vous pouvez réaliser les opérations suivantes en utilisant le MIDI :

- \* L'utilisation du MIDI implique que les canaux MIDI des appareils connectés sont correctement réglés. Si le réglage des canaux MIDI est incorrect, le GT-8 ne pourra pas échanger de données avec d'autres appareils MIDI.

### Utilisation à partir du GT-8

#### Transmission de Program Changes

Lorsque vous sélectionnez un Patch sur le GT-8, un message de Program Change correspondant au numéro de Patch est transmis simultanément. L'appareil MIDI externe modifie alors ses réglages en fonction du message de Program Change reçu.

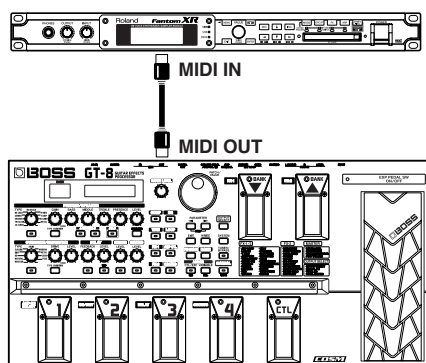

#### Transmission de messages de Control Change

Les données décrivant les actions de la pédale CTL, de la pédale EXP, du contacteur de la pédale EXP et des pédales externes connectées au Jack SUB EXP PEDAL/SUB CTL 1, 2 sont délivrées sous forme de messages de Control Change. Ces messages peuvent être utilisés (entre autres) pour contrôler les paramètres d'un appareil MIDI externe.

#### Transmission des données

Vous pouvez utiliser les messages Exclusive pour transmettre à d'autres appareils MIDI des réglages de sons d'effets et autres données sauvegardées dans le GT-8. Par exemple, vous pouvez transférer les mêmes réglages sur un autre GT-8 ou sauvegarder les réglages d'effets sur un séquenceur ou autre appareil.

### Contrôle à distance du GT-8 à l'aide d'un appareil MIDI externe

#### Changement de numéro de Patch

Lorsque le GT-8 reçoit des messages de Program Change d'un appareil MIDI externe, ses Patch sont simultanément changés.

#### MEMO

Vous pouvez configurer la correspondance entre les messages de Program Change MIDI et les Patch du GT-8 à l'aide de la carte des Program Changes (p. 69). Vous aurez peut-être besoin d'établir ces correspondances pour aligner certains effets avec d'autres appareils MIDI.

Les connexions illustrées ci-dessous sont destinées à un séquenceur réalisant automatiquement l'accompagnement d'une guitare. Les Patch changent automatiquement lorsque les numéros de programme correspondant aux Patch sont reçus avec les données de jeu à des points que vous avez déterminés.

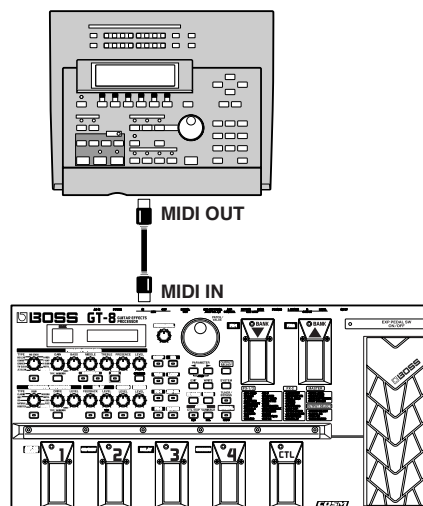

#### Réception des messages de Control Change

#### MEMO

Durant le jeu, vous pouvez contrôler des paramètres spécifiés en configurant la réception de messages de Control Change par le GT-8. Les paramètres à contrôler sont spécifiés avec la fonction d'affectation Pedal Assign (p. 57).

#### Réception des données

Le GT-8 peut recevoir les données transmises par un autre GT-8, ainsi que les données sauvegardées sur un séquenceur.

## Réglages des fonctions MIDI

Voici une description des fonctions MIDI du GT-8. Réglez-les à votre convenance en fonction de l'application prévue.

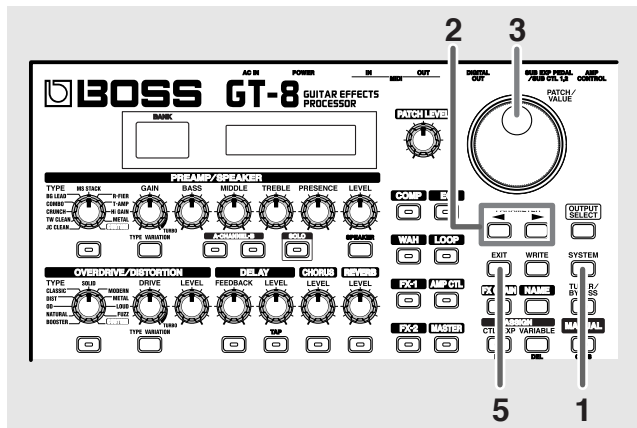

1. Appuyez sur [SYSTEM], puis sur PARAMETER [ ◀ ] [ ▶ ] pour afficher le paramètre à régler.
2. Tournez la molette PATCH/VALUE pour modifier la valeur.
3. Répétez les étapes 2 et 3 selon les besoins.
4. Appuyez sur [EXIT] pour revenir à l'écran de jeu.

| Paramètre/<br>Plage                                                                                                                           | Explication                                                                                                             |
|-----------------------------------------------------------------------------------------------------------------------------------------------|-------------------------------------------------------------------------------------------------------------------------|
| <b>MIDI RX Channel (MIDI Receive Channel)</b>                                                                                                 |                                                                                                                         |
| MIDI:RX Channel<br>Channel = 1                                                                                                                |                                                                                                                         |
| 1-16                                                                                                                                          | Ce paramètre détermine le canal MIDI utilisé pour la réception de messages MIDI.                                        |
| * Il est réglé sur "1" en sortie d'usine (par défaut).                                                                                        |                                                                                                                         |
| <b>MIDI Omni Mode</b>                                                                                                                         |                                                                                                                         |
| MIDI:Omni Mode<br>Omni On                                                                                                                     |                                                                                                                         |
| Omni Off, Omni On                                                                                                                             | Avec le mode Omni ("Omni On"), les messages sont reçus sur tous les canaux, quel que soient les réglages de canal MIDI. |
| Même lorsque le mode Omni est activé (On), les seuls messages Exclusive reçus concernent le numéro d'identifiant de l'appareil ("Device ID"). |                                                                                                                         |
| * En sortie d'usine, le mode Omni est activé ("Omni On").                                                                                     |                                                                                                                         |

| Paramètre/<br>Plage                                                                                                                                                                                                                     | Explication                                                                                                      |
|-----------------------------------------------------------------------------------------------------------------------------------------------------------------------------------------------------------------------------------------|------------------------------------------------------------------------------------------------------------------|
| <b>MIDI TX Channel (MIDI Transmit Channel)</b>                                                                                                                                                                                          |                                                                                                                  |
| MIDI:TX Channel<br>Channel = Rx                                                                                                                                                                                                         |                                                                                                                  |
| 1-16, Rx                                                                                                                                                                                                                                | Définit le canal de transmission MIDI utilisé pour transmettre les messages MIDI.                                |
| Lorsqu'il est réglé sur "Rx", ce canal MIDI est identique au canal de réception MIDI.                                                                                                                                                   |                                                                                                                  |
| * En sortie d'usine, ce paramètre est réglé sur "Rx".                                                                                                                                                                                   |                                                                                                                  |
| <b>MIDI Device ID</b>                                                                                                                                                                                                                   |                                                                                                                  |
| MIDI:Device ID<br>ID = 1                                                                                                                                                                                                                |                                                                                                                  |
| 1-32                                                                                                                                                                                                                                    | Ce paramètre définit le numéro d'identifiant utilisé pour la transmission et la réception de messages Exclusive. |
| * En sortie d'usine, ce paramètre est réglé sur "1".                                                                                                                                                                                    |                                                                                                                  |
| <b>MIDI Sync Clock</b>                                                                                                                                                                                                                  |                                                                                                                  |
| MIDI:Sync Clock<br>Auto                                                                                                                                                                                                                 |                                                                                                                  |
| Auto, Internal                                                                                                                                                                                                                          | Vous pouvez synchroniser un séquenceur ou un autre appareil MIDI externe.                                        |
| <b>Auto</b>                                                                                                                                                                                                                             |                                                                                                                  |
| Lorsque l'horloge de l'appareil MIDI externe n'est pas reçue, les données sont synchronisées sur le tempo MASTER ; Lorsque l'horloge de l'appareil MIDI est reçue, les données sont synchronisées dessus.                               |                                                                                                                  |
| <b>Internal</b>                                                                                                                                                                                                                         |                                                                                                                  |
| Les données de jeu sont synchronisées sur le tempo MASTER BPM.                                                                                                                                                                          |                                                                                                                  |
| * En sortie d'usine, ce paramètre est réglé sur "Auto".                                                                                                                                                                                 |                                                                                                                  |
| * Lorsqu'un appareil MIDI externe est connecté, le tempo Master BPM se synchronise sur le tempo de l'appareil MIDI externe, ce qui désactive le tempo Master BPM. Pour activer le tempo Master BPM, réglez le paramètre sur "Internal". |                                                                                                                  |
| * Lorsque vous synchronisez des données sur le signal d'horloge MIDI d'un appareil MIDI externe, il se peut que des problèmes temporels se produisent dans le jeu en raison d'erreurs dans l'horloge MIDI.                              |                                                                                                                  |
| <b>MIDI PC OUT (MIDI Program Change Out)</b>                                                                                                                                                                                            |                                                                                                                  |
| MIDI:PC OUT<br>On                                                                                                                                                                                                                       |                                                                                                                  |
| Off, On                                                                                                                                                                                                                                 | Détermine si les messages de Program Change sont transmis lors des changements de Patch sur le GT-8.             |
| <b>Off</b>                                                                                                                                                                                                                              |                                                                                                                  |
| Les messages de Program Change ne sont pas délivrés, même lors des changements de Patch.                                                                                                                                                |                                                                                                                  |
| <b>On</b>                                                                                                                                                                                                                               |                                                                                                                  |
| Les messages de Program Change sont simultanément transmis lors des changements de Patch.                                                                                                                                               |                                                                                                                  |



| Paramètre/<br>Plage                                                                                                                                  | Explication                                                                                                                                                                                   |
|------------------------------------------------------------------------------------------------------------------------------------------------------|-----------------------------------------------------------------------------------------------------------------------------------------------------------------------------------------------|
| * Les messages de Bank Select sont simultanément transmis avec les messages de Program Change. Consultez la page 85.                                 |                                                                                                                                                                                               |
| <b>MIDI EXP OUT (MIDI EXP Pedal Out)</b>                                                                                                             |                                                                                                                                                                                               |
| <div style="background-color: #cccccc; padding: 10px; border: 1px solid #ccc;">                     MIDI:EXP OUT<br/>CC# 7                 </div>    |                                                                                                                                                                                               |
| Off, 1-31, 33-95                                                                                                                                     | Détermine le numéro de contrôleur continu affecté à la pédale d'expression lorsqu'elle est configurée pour transmettre ses données sous forme de messages de Control Change.                  |
| Avec la valeur "Off", les Control Changes ne sont pas transmis.                                                                                      |                                                                                                                                                                                               |
| <b>MIDI EXP SW OUT (MIDI EXP Pedal Switch Out)</b>                                                                                                   |                                                                                                                                                                                               |
| <div style="background-color: #cccccc; padding: 10px; border: 1px solid #ccc;">                     MIDI:EXP SW OUT<br/>CC#81                 </div> |                                                                                                                                                                                               |
| Off, 1-31, 33-95                                                                                                                                     | Numéro de contrôleur continu affecté au contacteur de la pédale d'expression lorsqu'il est configuré pour transmettre les données de messages de Control Change.                              |
| Avec la valeur "Off", les Control Changes ne sont pas transmis.                                                                                      |                                                                                                                                                                                               |
| <b>MIDI CTL OUT (MIDI CTL Pedal Out)</b>                                                                                                             |                                                                                                                                                                                               |
| <div style="background-color: #cccccc; padding: 10px; border: 1px solid #ccc;">                     MIDI:CTL OUT<br/>CC#80                 </div>    |                                                                                                                                                                                               |
| Off, 1-31, 33-95                                                                                                                                     | Détermine le numéro de contrôleur continu affecté à la pédale CTL lorsqu'elle est configurée pour transmettre ses données sous forme de message de Control Change.                            |
| Avec la valeur "Off", les Control Changes ne sont pas transmis.                                                                                      |                                                                                                                                                                                               |
| <b>MIDI SUB CTL1 OUT</b>                                                                                                                             |                                                                                                                                                                                               |
| <div style="background-color: #cccccc; padding: 10px; border: 1px solid #ccc;">                     MIDI:SubCTL1 OUT<br/>Off                 </div>  |                                                                                                                                                                                               |
| Off, 1-31, 33-95                                                                                                                                     | Détermine le numéro de contrôleur continu affecté à la pédale reliée au connecteur SUB CTL 1 lorsqu'elle est configurée pour transmettre ses données sous forme de message de Control Change. |
| Avec la valeur "Off", les Control Changes ne sont pas transmis.                                                                                      |                                                                                                                                                                                               |
| <b>MIDI SUB CTL2 OUT</b>                                                                                                                             |                                                                                                                                                                                               |
| <div style="background-color: #cccccc; padding: 10px; border: 1px solid #ccc;">                     MIDI:SubCTL2 OUT<br/>Off                 </div>  |                                                                                                                                                                                               |
| Off, 1-31, 33-95                                                                                                                                     | Détermine le numéro de contrôleur continu affecté à la pédale reliée au connecteur SUB CTL 2 lorsqu'elle est configurée pour transmettre ses données sous forme de message de Control Change. |
| Avec la valeur "Off", les Control Changes ne sont pas transmis.                                                                                      |                                                                                                                                                                                               |

## Transmission et réception de données MIDI

Sur le GT-8, vous pouvez utiliser les messages Exclusive pour transmettre les réglages à un autre GT-8 et sauvegarder les réglages d'effets sur un séquenceur ou autre appareil. La transmission des données est toujours appelée "Bulk Dump", tandis que la réception est appelée "Bulk Load".

## Transmission de données vers un appareil MIDI externe (Bulk Dump)

Les types de données suivants peuvent être transmis. Vous pouvez transmettre les données en spécifiant le point de départ et de fin de la transmission.

| Affiché           | Données transmises                                                                                                                                                                  |
|-------------------|-------------------------------------------------------------------------------------------------------------------------------------------------------------------------------------|
| <b>System</b>     | Paramètres utilitaires, Gammes d'harmonie, Phrases de riff automatiques et réglages de paramètres Custom des effets préampli, saturation/ distorsion éditions personnalisées et Wah |
| <b>#1-1-#35-4</b> | Réglages des numéros de Patch 1-1 à 35-4                                                                                                                                            |
| <b>Temp</b>       | Réglages du Patch actuellement chargé                                                                                                                                               |

## Connexions

### Sauvegarde sur un séquenceur MIDI

Réalisez la connexion telle qu'illustrée ci-dessous et placez le séquenceur en attente de réception de messages Exclusive.

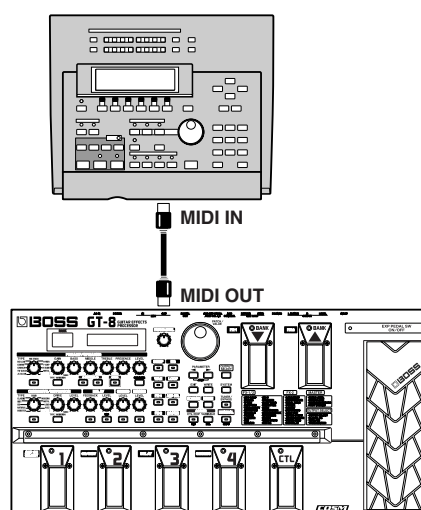

\* Pour obtenir les instructions d'utilisation du séquenceur, consultez le mode d'emploi du séquenceur utilisé.

## Chapitre 8 Utilisation du GT-8 avec un appareil MIDI externe

### Transmission des données à un autre GT-8

Connectez comme indiqué ci-dessous et faites correspondre les identifiants Device ID.

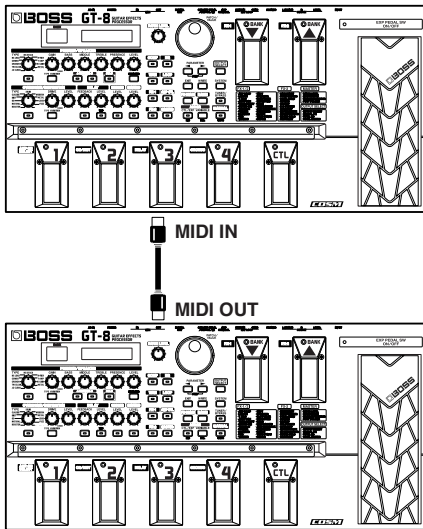

### Transmission

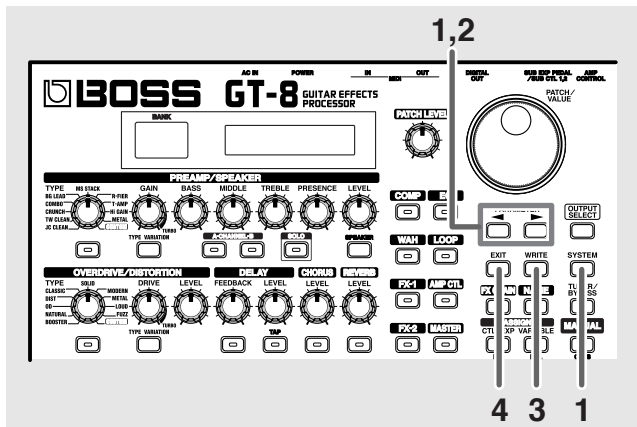

1. Appuyez deux fois sur [SYSTEM], puis sur PARAMETER [◀][▶] pour afficher "MIDI: Bulk Dump".

```
MIDI: Bulk Dump
System+ Temp
```

2. Appuyez sur PARAMETER [◀][▶] pour placer le curseur et tournez la PATCH/VALUE pour sélectionner le début et la fin des données à transmettre.

3. Lorsque vous avez défini les données à transmettre, appuyez sur le bouton [WRITE].

Les données sont transmises.

```
MIDI: Bulk Dump
Data Dumping...
```

Lorsque la transmission est terminée, l'écran précédant la transmission est de nouveau affiché.

4. Appuyez sur [EXIT] pour revenir à l'écran de jeu.

### Réception de données d'un appareil MIDI externe (Bulk Load)

#### Connexions

#### Réception de données d'un séquenceur MIDI

Effectuez les connexions illustrées ci-dessous. Réglez le numéro d'identifiant (Device ID) du GT-8 sur le même que lors de la transmission des données vers le séquenceur MIDI.

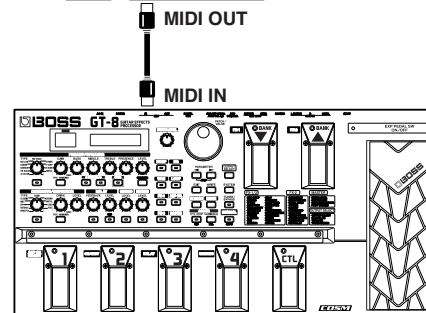
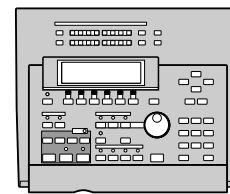

Pour obtenir les instructions d'utilisation du séquenceur, consultez le mode d'emploi du séquenceur utilisé.

#### Réception

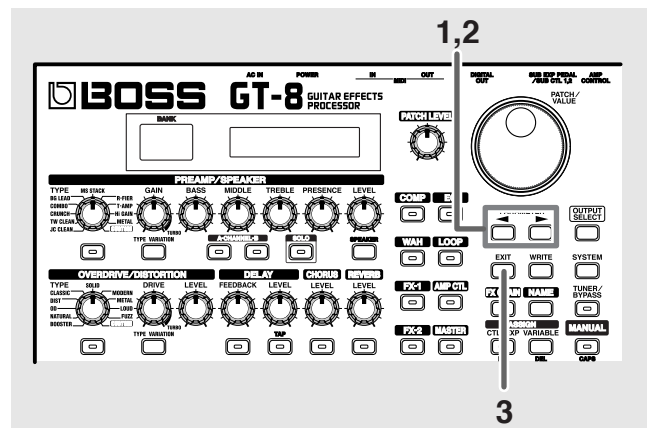

1. Appuyez deux fois sur [SYSTEM] puis sur PARAMETER [◀][▶] pour afficher "MIDI: Bulk Load".

```
MIDI: Bulk Load
Waiting...
```

## 2. Transmettez les données de l'appareil MIDI externe.

L'écran suivant s'affiche lorsque le GT-8 reçoit les données :

```
MIDI: Bulk Load
Receiving...
```

L'écran suivant s'affiche lorsque la réception des données par le GT-8 est terminée.

```
MIDI: Bulk Load
Idling...
```

À ce stade, le GT-8 peut recevoir d'autres données.

## 3. Appuyez sur le bouton [EXIT] pour quitter la procédure de Bulk Load.

Après avoir appuyé sur le bouton [EXIT], le message "Checking..." s'affiche à l'écran, indiquant que le GT-8 vérifie les données reçues. À la fin de la vérification, l'écran de jeu s'affiche.

## Affectation des Program Changes

Lorsque vous changez de Patch à l'aide de messages de Program Change transmis par un appareil MIDI externe, vous pouvez librement configurer la correspondance entre les messages de Program Change reçus par le GT-8 et les Patch à changer dans la "carte des Program Changes".

\* Lorsque le mode MIDI Omni (p. 80) est réglé sur "Omni Off", réglez le canal MIDI Rx (p. 80) pour qu'il corresponde au canal de transmission de l'appareil MIDI externe.

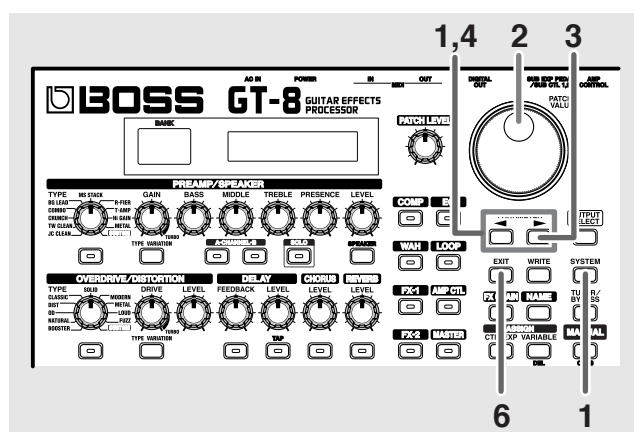

## 1. Appuyez sur [SYSTEM], puis sur PARAMETER [ ◀ ] [ ▶ ] pour afficher "MIDI: Map Select".

```
MIDI: Map Select
Fix
```

## 2. Tournez la molette PATCH/VALUE pour sélectionner "Prog".

\* Vous ne pouvez pas régler la carte des Program Changes lorsque "Fix" est sélectionné (elle n'est pas affichée).

\* Voir ci-dessous pour plus de détails sur "MIDI Map Select".

## 3. Appuyez sur PARAMETER [ ▶ ] jusqu'à afficher "MIDI: Program Map".

```
MIDI: Program Map
B#0 PC# 1-1
```

↑ N° de sélection de banque    ↑ Numéro de programme    ↑ Numéro de Patch

## 4. Appuyez sur PARAMETER [ ◀ ] [ ▶ ] pour placer le curseur et tournez la molette PATCH/VALUE pour sélectionner le n° de programme reçu et le n° de Patch correspondant.

\* Utilisez cette même procédure pour sélectionner les numéros de Bank Select.

\* Lorsque vous utilisez uniquement des messages de Program Change pour effectuer des changements de programme, sans utiliser de messages de Bank Select, réglez le numéro de programme (1-128) lorsque le numéro de Bank Select est "0".

5. Répétez l'étape 4 autant que nécessaire pour affecter les n° de Patch aux n° de programme jusqu'à ce que la carte de Program Change soit terminée.
6. Appuyez sur [EXIT] pour revenir à l'écran de jeu.

## Activer/désactiver les réglages de Program Changes (MIDI Map Select)

Ce paramètre détermine si les changements de Patch s'effectuent selon les réglages de la carte des Program Changes ou selon les réglages par défaut.

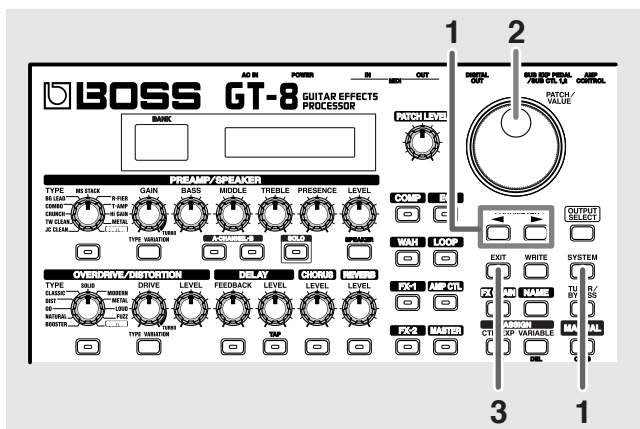

1. Appuyez sur [SYSTEM], puis sur PARAMETER [ ◀ ] [ ▶ ] pour afficher "MIDI: Map Select".



2. Tournez la molette PATCH/VALUE pour sélectionner "Fix" ou "Prog".

| Valeur | Explication                                                                                                                                        |
|--------|----------------------------------------------------------------------------------------------------------------------------------------------------|
| Fix    | Les changements de Patch s'effectuent selon les réglages par défaut. Pour plus de détails sur les réglages par défaut, reportez vous à la page 90. |
| Prog   | Les changements de Patch s'effectuent selon la carte de Program Changes.                                                                           |

3. Appuyez sur [EXIT] pour revenir à l'écran de jeu.

## Changement de Patch par messages Bank Select

Les messages Bank Select sont constitués de deux messages de Control Change, avec les contrôleurs 0 (CC n° 0) et 32 (CC n° 32). Normalement, vous devez sélectionner un son en utilisant un message de Bank Select suivi d'un message de Program Change. Sur le GT-8, ces messages servent à changer de Patch.

## Changement de numéro de Patch sur un appareil MIDI externe

Lorsqu'un Patch est sélectionné sur le GT-8, les messages de Bank Select et de Program Change transmis par le GT-8 correspondent aux valeurs indiquées ci-dessous :

| Banque | Numéro |        |        |         | Banque | Numéro |        |        |         | Banque | Numéro |        |        |         |
|--------|--------|--------|--------|---------|--------|--------|--------|--------|---------|--------|--------|--------|--------|---------|
|        | 1      | 2      | 3      | 4       |        | 1      | 2      | 3      | 4       |        | 1      | 2      | 3      | 4       |
| 1      | 0,0,1  | 0,0,2  | 0,0,3  | 0,0,4   | 31     | 1,0,21 | 1,0,22 | 1,0,23 | 1,0,24  | 61     | 2,0,41 | 2,0,42 | 2,0,43 | 2,0,44  |
| 2      | 0,0,5  | 0,0,6  | 0,0,7  | 0,0,8   | 32     | 1,0,25 | 1,0,26 | 1,0,27 | 1,0,28  | 62     | 2,0,45 | 2,0,46 | 2,0,47 | 2,0,48  |
| 3      | 0,0,9  | 0,0,10 | 0,0,11 | 0,0,12  | 33     | 1,0,29 | 1,0,30 | 1,0,31 | 1,0,32  | 63     | 2,0,49 | 2,0,50 | 2,0,51 | 2,0,52  |
| 4      | 0,0,13 | 0,0,14 | 0,0,15 | 0,0,16  | 34     | 1,0,33 | 1,0,34 | 1,0,35 | 1,0,36  | 64     | 2,0,53 | 2,0,54 | 2,0,55 | 2,0,56  |
| 5      | 0,0,17 | 0,0,18 | 0,0,19 | 0,0,20  | 35     | 1,0,37 | 1,0,38 | 1,0,39 | 1,0,40  | 65     | 2,0,57 | 2,0,58 | 2,0,59 | 2,0,60  |
| 6      | 0,0,21 | 0,0,22 | 0,0,23 | 0,0,24  | 36     | 1,0,41 | 1,0,42 | 1,0,43 | 1,0,44  | 66     | 2,0,61 | 2,0,62 | 2,0,63 | 2,0,64  |
| 7      | 0,0,25 | 0,0,26 | 0,0,27 | 0,0,28  | 37     | 1,0,45 | 1,0,46 | 1,0,47 | 1,0,48  | 67     | 2,0,65 | 2,0,66 | 2,0,67 | 2,0,68  |
| 8      | 0,0,29 | 0,0,30 | 0,0,31 | 0,0,32  | 38     | 1,0,49 | 1,0,50 | 1,0,51 | 1,0,52  | 68     | 2,0,69 | 2,0,70 | 2,0,71 | 2,0,72  |
| 9      | 0,0,33 | 0,0,34 | 0,0,35 | 0,0,36  | 39     | 1,0,53 | 1,0,54 | 1,0,55 | 1,0,56  | 69     | 2,0,73 | 2,0,74 | 2,0,75 | 2,0,76  |
| 10     | 0,0,37 | 0,0,38 | 0,0,39 | 0,0,40  | 40     | 1,0,57 | 1,0,58 | 1,0,59 | 1,0,60  | 70     | 2,0,77 | 2,0,78 | 2,0,79 | 2,0,80  |
| 11     | 0,0,41 | 0,0,42 | 0,0,43 | 0,0,44  | 41     | 1,0,61 | 1,0,62 | 1,0,63 | 1,0,64  | 71     | 2,0,81 | 2,0,82 | 2,0,83 | 2,0,84  |
| 12     | 0,0,45 | 0,0,46 | 0,0,47 | 0,0,48  | 42     | 1,0,65 | 1,0,66 | 1,0,67 | 1,0,68  | 72     | 2,0,85 | 2,0,86 | 2,0,87 | 2,0,88  |
| 13     | 0,0,49 | 0,0,50 | 0,0,51 | 0,0,52  | 43     | 1,0,69 | 1,0,70 | 1,0,71 | 1,0,72  | 73     | 2,0,89 | 2,0,90 | 2,0,91 | 2,0,92  |
| 14     | 0,0,53 | 0,0,54 | 0,0,55 | 0,0,56  | 44     | 1,0,73 | 1,0,74 | 1,0,75 | 1,0,76  | 74     | 2,0,93 | 2,0,94 | 2,0,95 | 2,0,96  |
| 15     | 0,0,57 | 0,0,58 | 0,0,59 | 0,0,60  | 45     | 1,0,77 | 1,0,78 | 1,0,79 | 1,0,80  | 75     | 2,0,97 | 2,0,98 | 2,0,99 | 2,0,100 |
| 16     | 0,0,61 | 0,0,62 | 0,0,63 | 0,0,64  | 46     | 1,0,81 | 1,0,82 | 1,0,83 | 1,0,84  | 76     | 3,0,1  | 3,0,2  | 3,0,3  | 3,0,4   |
| 17     | 0,0,65 | 0,0,66 | 0,0,67 | 0,0,68  | 47     | 1,0,85 | 1,0,86 | 1,0,87 | 1,0,88  | 77     | 3,0,5  | 3,0,6  | 3,0,7  | 3,0,8   |
| 18     | 0,0,69 | 0,0,70 | 0,0,71 | 0,0,72  | 48     | 1,0,89 | 1,0,90 | 1,0,91 | 1,0,92  | 78     | 3,0,9  | 3,0,10 | 3,0,11 | 3,0,12  |
| 19     | 0,0,73 | 0,0,74 | 0,0,75 | 0,0,76  | 49     | 1,0,93 | 1,0,94 | 1,0,95 | 1,0,96  | 79     | 3,0,13 | 3,0,14 | 3,0,15 | 3,0,16  |
| 20     | 0,0,77 | 0,0,78 | 0,0,79 | 0,0,80  | 50     | 1,0,97 | 1,0,98 | 1,0,99 | 1,0,100 | 80     | 3,0,17 | 3,0,18 | 3,0,19 | 3,0,20  |
| 21     | 0,0,81 | 0,0,82 | 0,0,83 | 0,0,84  | 51     | 2,0,1  | 2,0,2  | 2,0,3  | 2,0,4   | 81     | 3,0,21 | 3,0,22 | 3,0,23 | 3,0,24  |
| 22     | 0,0,85 | 0,0,86 | 0,0,87 | 0,0,88  | 52     | 2,0,5  | 2,0,6  | 2,0,7  | 2,0,8   | 82     | 3,0,25 | 3,0,26 | 3,0,27 | 3,0,28  |
| 23     | 0,0,89 | 0,0,90 | 0,0,91 | 0,0,92  | 53     | 2,0,9  | 2,0,10 | 2,0,11 | 2,0,12  | 83     | 3,0,29 | 3,0,30 | 3,0,31 | 3,0,32  |
| 24     | 0,0,93 | 0,0,94 | 0,0,95 | 0,0,96  | 54     | 2,0,13 | 2,0,14 | 2,0,15 | 2,0,16  | 84     | 3,0,33 | 3,0,34 | 3,0,35 | 3,0,36  |
| 25     | 0,0,97 | 0,0,98 | 0,0,99 | 0,0,100 | 55     | 2,0,17 | 2,0,18 | 2,0,19 | 2,0,20  | 85     | 3,0,37 | 3,0,38 | 3,0,39 | 3,0,40  |
| 26     | 1,0,1  | 1,0,2  | 1,0,3  | 1,0,4   | 56     | 2,0,21 | 2,0,22 | 2,0,23 | 2,0,24  |        |        |        |        |         |
| 27     | 1,0,5  | 1,0,6  | 1,0,7  | 1,0,8   | 57     | 2,0,25 | 2,0,26 | 2,0,27 | 2,0,28  |        |        |        |        |         |
| 28     | 1,0,9  | 1,0,10 | 1,0,11 | 1,0,12  | 58     | 2,0,29 | 2,0,30 | 2,0,31 | 2,0,32  |        |        |        |        |         |
| 29     | 1,0,13 | 1,0,14 | 1,0,15 | 1,0,16  | 59     | 2,0,33 | 2,0,34 | 2,0,35 | 2,0,36  |        |        |        |        |         |
| 30     | 1,0,17 | 1,0,18 | 1,0,19 | 1,0,20  | 60     | 2,0,37 | 2,0,38 | 2,0,39 | 2,0,40  |        |        |        |        |         |

MSB Bank Select (CC 0) ————┐

LSB Bank Select (CC 32) ————┐

N° de programme ————┐

\* Si vous souhaitez savoir si l'appareil en réception peut reconnaître les messages de Bank Select, consultez son tableau d'implémentation MIDI.

\* Si l'appareil de réception ne reconnaît pas les messages de Bank Select, il ignore les messages de Bank Select et ne reconnaît que les messages de Program Change.

### Changement de numéro de Patch sur le GT-8 en utilisant les messages de Bank Select transmis par l'appareil MIDI externe

Pour changer les numéros de Patch sur le GT-8 à l'aide des messages de Bank Select transmis depuis un appareil MIDI externe, vérifiez la correspondance entre les messages de Bank Select et les Program Change de l'appareil externe et les numéros de Patch du GT-8.

| N° de PC | CC n° 0 |      |      |      | N° de PC | CC#0 |      |      |      | N° de CC | CC n° 0 |      |      |      |
|----------|---------|------|------|------|----------|------|------|------|------|----------|---------|------|------|------|
|          | 0       | 1    | 2    | 3    |          | 0    | 1    | 2    | 3    |          | 0       | 1    | 2    | 3    |
| 1        | 1-1     | 26-1 | 51-1 | 76-1 | 36       | 9-4  | 34-4 | 59-4 | 84-4 | 71       | 18-3    | 43-3 | 68-3 | :    |
| 2        | 1-2     | 26-2 | 51-2 | 76-2 | 37       | 10-1 | 35-1 | 60-1 | 85-1 | 72       | 18-4    | 43-4 | 68-4 | :    |
| 3        | 1-3     | 26-3 | 51-3 | 76-3 | 38       | 10-2 | 35-2 | 60-2 | 85-2 | 73       | 19-1    | 44-1 | 69-1 | :    |
| 4        | 1-4     | 26-4 | 51-4 | 76-4 | 39       | 10-3 | 35-3 | 60-3 | 85-3 | 74       | 19-2    | 44-2 | 69-2 | :    |
| 5        | 2-1     | 27-1 | 52-1 | 77-1 | 40       | 10-4 | 35-4 | 60-4 | 85-4 | 75       | 19-3    | 44-3 | 69-3 | :    |
| 6        | 2-2     | 27-2 | 52-2 | 77-2 | 41       | 11-1 | 36-1 | 61-1 | :    | 76       | 19-4    | 44-4 | 69-4 | :    |
| 7        | 2-3     | 27-3 | 52-3 | 77-3 | 42       | 11-2 | 36-2 | 61-2 | :    | 77       | 20-1    | 45-1 | 70-1 | :    |
| 8        | 2-4     | 27-4 | 52-4 | 77-4 | 43       | 11-3 | 36-3 | 61-3 | :    | 78       | 20-2    | 45-2 | 70-2 | :    |
| 9        | 3-1     | 28-1 | 53-1 | 78-1 | 44       | 11-4 | 36-4 | 61-4 | :    | 79       | 20-3    | 45-3 | 70-3 | :    |
| 10       | 3-2     | 28-2 | 53-2 | 78-2 | 45       | 12-1 | 37-1 | 62-1 | :    | 80       | 20-4    | 45-4 | 70-4 | :    |
| 11       | 3-3     | 28-3 | 53-3 | 78-3 | 46       | 12-2 | 37-2 | 62-2 | :    | 81       | 21-1    | 46-1 | 71-1 | :    |
| 12       | 3-4     | 28-4 | 53-4 | 78-4 | 47       | 12-3 | 37-3 | 62-3 | :    | 82       | 21-2    | 46-2 | 71-2 | :    |
| 13       | 4-1     | 29-1 | 54-1 | 79-1 | 48       | 12-4 | 37-4 | 62-4 | :    | 83       | 21-3    | 46-3 | 71-3 | :    |
| 14       | 4-2     | 29-2 | 54-2 | 79-2 | 49       | 13-1 | 38-1 | 63-1 | :    | 84       | 21-4    | 46-4 | 71-4 | :    |
| 15       | 4-3     | 29-3 | 54-3 | 79-3 | 50       | 13-2 | 38-2 | 63-2 | :    | 85       | 21-1    | 47-1 | 72-1 | :    |
| 16       | 4-4     | 29-4 | 54-4 | 79-4 | 51       | 13-3 | 38-3 | 63-3 | :    | 86       | 22-2    | 47-2 | 72-2 | :    |
| 17       | 5-1     | 30-1 | 55-1 | 80-1 | 52       | 13-4 | 38-4 | 63-4 | :    | 87       | 22-3    | 47-3 | 72-3 | :    |
| 18       | 5-2     | 30-2 | 55-2 | 80-2 | 53       | 14-1 | 39-1 | 64-1 | :    | 88       | 22-4    | 47-4 | 72-4 | :    |
| 19       | 5-3     | 30-3 | 55-3 | 80-3 | 54       | 14-2 | 39-2 | 64-2 | :    | 89       | 23-1    | 48-1 | 73-1 | :    |
| 20       | 5-4     | 30-4 | 55-4 | 80-4 | 55       | 14-3 | 39-3 | 64-3 | :    | 90       | 23-2    | 48-2 | 73-2 | :    |
| 21       | 6-1     | 31-1 | 56-1 | 81-1 | 56       | 14-4 | 39-4 | 64-4 | :    | 91       | 23-3    | 48-3 | 73-3 | :    |
| 22       | 6-2     | 31-2 | 56-2 | 81-2 | 57       | 15-1 | 40-1 | 65-1 | :    | 92       | 23-4    | 48-4 | 73-4 | :    |
| 23       | 6-3     | 31-3 | 56-3 | 81-3 | 58       | 15-2 | 40-2 | 65-2 | :    | 93       | 24-1    | 49-1 | 74-1 | :    |
| 24       | 6-4     | 31-4 | 56-4 | 81-4 | 59       | 15-3 | 40-3 | 65-3 | :    | 94       | 24-2    | 49-2 | 74-2 | :    |
| 25       | 7-1     | 32-1 | 57-1 | 82-1 | 60       | 15-4 | 40-4 | 65-4 | :    | 95       | 24-3    | 49-3 | 74-3 | :    |
| 26       | 7-2     | 32-2 | 57-2 | 82-2 | 61       | 16-1 | 41-1 | 66-1 | :    | 96       | 24-4    | 49-4 | 74-4 | :    |
| 27       | 7-3     | 32-3 | 57-3 | 82-3 | 62       | 16-2 | 41-2 | 66-2 | :    | 97       | 25-1    | 50-1 | 75-1 | :    |
| 28       | 7-4     | 32-4 | 57-4 | 82-4 | 63       | 16-3 | 41-3 | 66-3 | :    | 98       | 25-2    | 50-2 | 75-2 | :    |
| 29       | 8-1     | 33-1 | 58-1 | 83-1 | 64       | 16-4 | 41-4 | 66-4 | :    | 99       | 25-3    | 50-3 | 75-3 | :    |
| 30       | 8-2     | 33-2 | 58-2 | 83-2 | 65       | 17-1 | 42-1 | 67-1 | :    | 100      | 25-4    | 50-4 | 75-4 | :    |
| 31       | 8-3     | 33-3 | 58-3 | 83-3 | 66       | 17-2 | 42-2 | 67-2 | :    | :        | :       | :    | :    | :    |
| 32       | 8-4     | 33-4 | 58-4 | 83-4 | 67       | 17-3 | 42-3 | 67-3 | :    | :        | :       | :    | :    | :    |
| 33       | 9-1     | 34-1 | 59-1 | 84-1 | 68       | 17-4 | 42-4 | 67-4 | :    | :        | :       | :    | :    | :    |
| 34       | 9-2     | 34-2 | 59-2 | 84-2 | 69       | 18-1 | 43-1 | 68-1 | :    | :        | :       | :    | :    | :    |
| 35       | 9-3     | 34-3 | 59-3 | 84-3 | 70       | 18-2 | 43-2 | 68-2 | :    | 128      | 25-4    | 50-4 | 75-4 | 85-4 |

Banque  
Numéro

N° de PC : Numéro de Program Change

CC n° 0: Contrôleur numéro 0 (Bank Select MSB)

#### (Exemple)

#### Lorsque vous changez sur le Patch n° 30-3 (banque 30, numéro 3)

Transmet les messages MIDI d'un séquenceur MIDI externe dans l'ordre suivant :

CC n° 0 : 1

PC n° : 19

## À propos du MIDI

MIDI est l'acronyme de Musical Instrument Digital Interface. Il s'agit d'une norme permettant aux appareils de musique électronique de communiquer en transmettant des messages (données de jeu, sélection de son...). Tout appareil MIDI est capable de transmettre des données à un autre appareil MIDI, même si les deux appareils sont de modèles différents ou de marques différentes. Dans la norme MIDI, les données de jeu, comme le jeu d'une note ou la pression sur une pédale, sont transmises sous forme de messages MIDI.

## Comment les messages MIDI sont-ils transmis et reçus ?

Nous allons tout d'abord brièvement expliquer comment les messages MIDI sont transmis et reçus.

### Connecteurs MIDI

Les ports illustrés ci-dessous permettent de transmettre et recevoir les messages MIDI. Reliez les câbles MIDI à ces connecteurs.

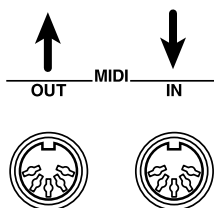

|                  |                                                                           |
|------------------|---------------------------------------------------------------------------|
| <b>MIDI IN:</b>  | Ce connecteur (entrée MIDI) reçoit les messages d'un autre appareil MIDI. |
| <b>MIDI OUT</b>  | Ce connecteur (sortie MIDI) transmet les messages de cet appareil.        |
| <b>MIDI THRU</b> | Ce connecteur retransmet les messages reçus par l'entrée MIDI IN.         |

\* Le GT-8 est équipé de ports "MIDI IN" et "MIDI OUT".

### Canaux MIDI

La norme MIDI permet de contrôler indépendamment plusieurs appareils MIDI sur un seul câble MIDI. Cela est rendu possible grâce à la conception des canaux MIDI. Le concept des canaux MIDI est relativement similaire à celui des chaînes de télévision. En changeant de chaîne sur un poste de télévision, vous pouvez visualiser des programmes différents. En effet, les informations d'une chaîne particulière sont reçues lorsque l'émetteur et le récepteur sont réglés sur le même canal.

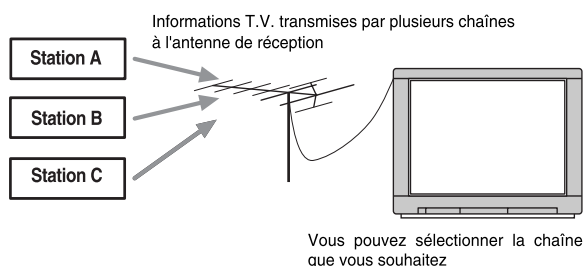

La norme MIDI dispose de 16 canaux (1 – 16) et les messages MIDI sont reçus par l'appareil récepteur dont le canal correspond au canal de l'émetteur.

\* Si le mode Omni est activé, les données de tous les canaux MIDI sont reçues, quel que soit le canal sélectionné. Si vous ne souhaitez pas contrôler un canal spécifique, activez ce mode.

## Principaux types de messages MIDI utilisés par le GT-8

La norme MIDI comprend de nombreux types de messages MIDI pouvant véhiculer différentes informations. Les messages MIDI se divisent en deux grands types : les messages gérés séparément par canal MIDI (messages de canaux) et les messages gérés sans référence à un canal MIDI (messages système).

### Messages de canaux

Ces messages véhiculent des données de jeu. Normalement, ces messages sont le moyen de contrôle principal. La manière dont l'appareil récepteur réagit à chaque type de message MIDI est déterminée par les réglages de l'appareil récepteur.

### Messages de Program Change

Ces messages permettent généralement de sélectionner des sons et comprennent un numéro de changement de programme compris entre 1 et 128 qui définit le son souhaité. Le GT-8 vous permet aussi de sélectionner l'un des 340 numéros de Patch avec des messages de Bank Select (type de message de Control Change).

### Messages de Control Change

Ces messages permettent d'améliorer l'expressivité du jeu. Chaque message comprend un numéro de contrôleur. Les réglages de l'appareil récepteur déterminent quel aspect du son est affecté par les messages de Control Change d'un numéro de contrôleur continu donné. Les paramètres spécifiés peuvent être contrôlés par le GT-8.

### Messages système

Les messages système comprennent des messages Exclusive, utilisés pour la synchronisation, et des messages servant au bon fonctionnement d'un système MIDI.

### Messages exclusifs

Les messages Exclusive gèrent les informations relatives aux sons propres d'un appareil ou autres informations spécifiques d'un appareil. Généralement, ces messages peuvent uniquement être échangés entre appareils du même modèle et du même fabricant. Les messages Exclusive peuvent être utilisés pour sauvegarder les programmes d'effets sur un séquenceur ou pour transférer ces données sur un autre GT-8. Les deux appareils doivent être réglés sur le même numéro d'identifiant (Device ID) pour pouvoir échanger des messages SysEx.

## À propos de l'implémentation MIDI

La norme MIDI permet d'échanger différents messages entre appareils, mais tous les types de messages ne peuvent pas nécessairement être échangés entre deux appareils MIDI. Deux appareils MIDI peuvent uniquement communiquer s'ils utilisent uniquement les types de messages qu'ils ont en commun. Ainsi, les modes d'emploi des appareils MIDI comprennent tous un "Tableau d'implémentation MIDI". Ce tableau indique les types de messages que l'appareil peut transmettre et recevoir. En comparant les tableaux d'implémentation MIDI de deux appareils, vous pouvez immédiatement connaître les messages qu'ils peuvent échanger. Les tableaux présentent toujours une taille uniforme. Il suffit de placer les deux tableaux côte à côte.

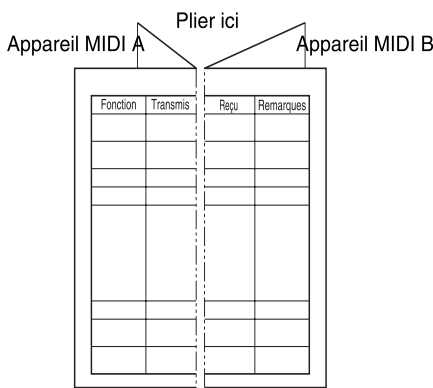

Une publication séparée intitulée "Implémentation MIDI" est également disponible. Elle fournit tous les détails concernant l'implémentation MIDI sur cet appareil. Si vous souhaitez obtenir cette publication (pour une programmation très sophistiquée, par exemple), veuillez contacter le service Roland le plus proche ou un distributeur Roland agréé.

## Messages d'erreur

Si vous essayez de réaliser une opération incorrecte ou si une opération ne peut pas être exécutée, l'écran affiche un message d'erreur.

Battery Low !

- La pile de sauvegarde de la mémoire située dans le GT-8 est épuisée. Ce message s'affiche à la mise sous tension.
- Remplacez la pile dès que possible. Pour remplacer la pile, veuillez contacter un centre Roland ou votre revendeur.

MIDI Off Line !

- Il y a un problème dans la connexion des câbles MIDI.
- Assurez-vous que les câbles ne sont pas déconnectés ou court-circuités.

VALUE Locked !

- Vous avez tenté de changer de Patch en tournant la molette PATCH/VALUE, mais la fonction Dial (p. 73) est réglée sur "VALUE Only".
- Pour pouvoir changer de Patch à l'aide de la molette PATCH/VALUE, réglez la fonction Dial sur "PATCH No.& VALUE".

MIDI Buffer Full

- En un court laps de temps, l'appareil a reçu plus de messages MIDI qu'il ne peut en traiter correctement.



## Assistance technique

S'il n'y a pas de son ou si tout autre problème de fonctionnement se produit, vérifiez d'abord les solutions exposées ci-après. Si cela ne permet pas de résoudre le problème, contactez votre revendeur ou un centre Roland.

### Problèmes de son

#### Aucun son/volume trop faible

- Les câbles de connexion sont-ils endommagés ?  
→ Essayez d'utiliser d'autres câbles de connexion.
- Le GT-8 est-il correctement relié aux autres appareils ?  
→ Vérifiez les connexions aux autres appareils (p. 13).
- L'amplificateur/mélangeur connecté est-il hors tension ou le volume est-il baissé ?  
→ Vérifiez les réglages du système amplificateur/mélangeur.
- Le potentiomètre OUTPUT LEVEL est-il baissé ?  
→ Réglez le potentiomètre OUTPUT LEVEL sur un niveau approprié (p. 14).
- L'accordeur est-il activé ?  
→ Lorsque le volume est réglé sur "Mute" en mode Tuner, le signal direct n'est pas délivré même si vous activez l'accordeur (p. 77).
- Chaque effet est-il correctement réglé ?  
→ Utilisez l'afficheur de niveau (p. 75) pour vérifier le niveau de sortie de chaque effet. Si l'afficheur ne bouge pas pour un effet, vérifiez les réglages de cet effet.
- Une pédale est-elle affectée au contrôle du paramètre "FV: Level" ou "MST: Patch Level" ?  
→ Déplacez le contrôleur auquel ce paramètre est affecté.
- L'appareil externe relié au connecteur SEND/RETURN est-il hors tension ou le volume de cet appareil est-il baissé ?  
→ Vérifiez les réglages de l'appareil connecté.

#### Le volume des appareils reliés aux connecteurs INPUT et RETURN est trop faible

- Est-il possible que vous utilisiez un câble avec une résistance ?  
→ Utilisez un câble sans résistance.

### Le changement de Patch ne se produit pas

- L'écran affiche-t-il autre chose que l'écran de jeu ?  
→ Sur le GT-8, les Patch peuvent uniquement être sélectionnés lorsque l'écran de jeu est affiché. Appuyez sur le bouton [EXIT] pour revenir à l'écran de jeu (p. 14).

### Autres problèmes

#### Impossible de contrôler les paramètres affectés aux pédales

- Est-il possible que l'effet soit désactivé ?  
→ Pour contrôler un paramètre à l'aide de la pédale d'expression ou de la pédale CTL, assurez-vous que l'effet contenant le paramètre à contrôler est activé.
- La fonction SUB CTL 1,2 ou Sub EXP est-elle réglée sur une autre valeur que "Assignable" ?  
→ Lorsque vous utilisez un contrôleur connecté au Jack SUB EXP PEDAL/SUB CTL 1, 2, réglez la fonction Sub CTL 1, 2 (p. 55) ou Sub EXP Pedal (p. 56) sur "Assignable".
- Les deux appareils sont-ils réglés sur le même canal MIDI ?  
→ Assurez-vous que les deux appareils sont réglés sur le même canal MIDI (p. 80).
- Les appareils sont-ils réglés sur le même numéro de contrôleur ?  
→ Assurez-vous que les deux appareils sont réglés sur le même numéro de contrôleur (p. 60).

#### Les messages MIDI ne sont pas transmis/reçus

- Les câbles MIDI sont-ils endommagés ?  
→ Remplacez les câbles MIDI.
- Le GT-8 est-il correctement connecté à l'autre appareil MIDI ?  
→ Vérifiez les connexions entre les deux appareils MIDI.
- Les deux appareils sont-ils réglés sur le même canal MIDI ?  
→ Assurez-vous que les deux appareils sont réglés sur le même canal MIDI (p. 80).
- Lorsque vous transmettez des données depuis le GT-8, assurez-vous que le GT-8 est correctement configuré.  
→ Vérifiez le statut activé/désactivé (p. 80) de la transmission de messages de Program Change et les réglages des numéros de contrôleurs à transmettre (p. 81).

## Restaurer les réglages d'usine (Factory Reset)

Pour restaurer les réglages d'usine du GT-8, il faut effectuer une procédure d'initialisation sur les réglages d'usine ("Factory Reset").

Vous pouvez non seulement restaurer les valeurs d'usine de tous les réglages du GT-8, mais vous pouvez aussi spécifier les réglages à initialiser.

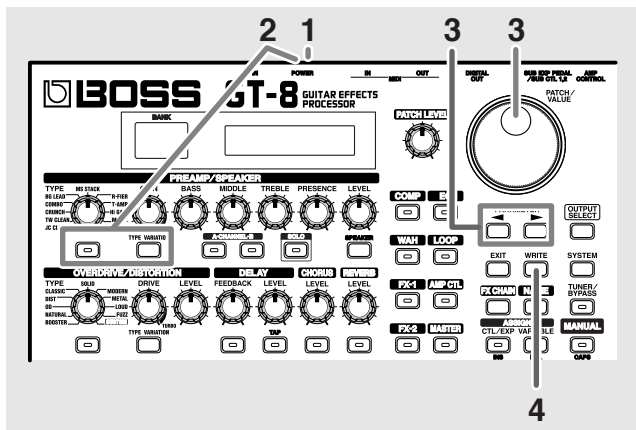

1. Placez l'appareil hors tension.
2. Tout en maintenant les boutons PREAMP/SPEAKER On/Off et [TYPE VARIATION], placez l'appareil sous tension.

L'écran de sélection des réglages à initialiser s'affiche.



Données à initialiser sur les valeurs d'usine

\* Pour annuler l'initialisation, appuyez sur [EXIT].

3. Appuyez sur PARAMETER [◀] [▶] pour déplacer le curseur et tournez la molette PATCH/VALUE pour spécifier les données à initialiser.

| Valeur            | Explication                                                                                                                                                    |
|-------------------|----------------------------------------------------------------------------------------------------------------------------------------------------------------|
| <b>System</b>     | Paramètres système, Gammes d'harmonie, phrases de riff automatiques, Préamplificateur, Saturation/Distorsion et réglages des paramètres Custom de l'effet Wah. |
| <b>Quick</b>      | Réglages réalisés avec la fonction User Quick Setting.                                                                                                         |
| <b>#1-1-#35-4</b> | Réglages de numéros de Patch 1-1 à 35-4.                                                                                                                       |

4. Pour continuer l'initialisation, appuyez sur [ENTER].  
Les données spécifiées sont initialisées sur les valeurs d'usine, puis l'écran de jeu s'affiche.

## Liste des réglages d'usine

| Paramètre            | Valeur                    |
|----------------------|---------------------------|
| <b>TUNER</b>         |                           |
| Tuner Pitch          | A= 440Hz                  |
| Tuner Out            | Bypass                    |
| <b>OUTPUT SELECT</b> |                           |
| Output Select        | JC-120                    |
| GLOBAL Low EQ        | 0 dB                      |
| GLOBAL Mid EQ        | 0 dB                      |
| GLOBAL Mid Freq      | 500 Hz                    |
| GLOBAL High EQ       | 0 dB                      |
| TOTAL NS Thres       | 0 dB                      |
| TOTAL Rev Level      | 100%                      |
| <b>SYSTEM</b>        |                           |
| LCD Contrast         | 16                        |
| Input Level          | 0 dB                      |
| Input Pres.          | 0 dB                      |
| P.Chng Mode          | Fast                      |
| Preamp Mode          | Patch                     |
| BANK Extent          | 85                        |
| Bnk Chg Mode         | Attendre NUM.             |
| EXP Pdl Hold         | On                        |
| Dial Func            | PATCH No. & VALUE         |
| Knob Mode            | Immédiat                  |
| Numbr Pdl SW         | Off                       |
| Dgtl Out Lev         | 100%                      |
| CTL Pdl Func         | Assignable                |
| EXP SW Func          | Assignable                |
| EXP Pdl Func         | Auto                      |
| SubCTL1 Func         | Assignable                |
| SubCTL2 Func         | Assignable                |
| Sub EXP Func         | Assignable                |
| <b>MIDI</b>          |                           |
| MIDI RX Channel      | 1                         |
| MIDI Omni Mode       | Omni On                   |
| MIDI TX Channel      | Rx                        |
| MIDI Device ID       | 1                         |
| MIDI Sync Clock      | Auto                      |
| MIDI PC OUT          | On                        |
| MIDI EXP OUT         | CC#7                      |
| MIDI EXP SW OUT      | CC#81                     |
| MIDI CTL OUT         | CC#80                     |
| MIDI SubCTL1 OUT     | Off                       |
| MIDI SubCTL2 OUT     | Off                       |
| MIDI Map Select      | Fix                       |
| <b>MANUAL mode</b>   |                           |
| 1                    | A/B (Preamp Channel A/B)  |
| 2                    | OD (OVERDRIVE/DISTORTION) |
| 3                    | DD (DELAY)                |
| 4                    | CE (CHORUS)               |
| ▲                    | FX-2                      |
| ▼                    | FX-1                      |

## Réglage de la pédale d'expression

Bien que la pédale d'expression du GT-8 soit configurée en usine pour une utilisation optimale, il se peut qu'elle se dérègle suite à une utilisation intense et en raison de l'environnement d'utilisation.

Si vous rencontrez des problèmes (impossibilité de couper complètement le son à l'aide de la pédale de volume, par exemple), suivez la procédure ci-dessous pour réajuster la pédale.

### 1. Maintenez la touche ASSIGN [CTL/EXP] enfoncée pendant la mise sous tension.

Les messages suivants s'affichent.

```
EXP CALIBRATION
Set Pedal to MIN
```



```
EXP CALIBRATION
Press [WRITE]
```

### 2. Appuyez sur le bouton [WRITE] tandis que la pédale est totalement relâchée.

Le message "--- OK! ---" s'affiche, puis les messages suivants s'alternent à l'écran.

```
EXP CALIBRATION
Set Pedal to MAX
```



```
EXP CALIBRATION
Press [WRITE]
```

\* Si vous appuyez sur le bouton [WRITE] alors que la pédale n'est pas totalement relâchée ou si la position (angle) de la pédale est incorrecte, le message "--- Area Over! ---" s'affiche à l'écran et vous ne pouvez pas passer à l'étape suivante. Le cas échéant, réglez la position de la pédale.

### 3. Appuyez sur le bouton [WRITE] tandis que la pédale est totalement enfoncée.

"--- OK! ---" s'affiche, suivi par l'écran de réglage de seuil Threshold.

```
EXP CALIBRATION
Threshold: 8
```

\* Si vous appuyez sur le bouton [WRITE] alors que la pédale n'est pas totalement enfoncée ou si la position (angle) de la pédale est incorrecte, le message "--- Area Over! ---" s'affiche à l'écran et vous ne pouvez pas passer à l'étape suivante. Le cas échéant, réglez la position de la pédale.

### 4. Tournez la molette PATCH/VALUE pour régler le seuil Threshold.

Avec une valeur faible, le contacteur de la pédale d'expression se déclenche même lorsque la pression est faible. Avec une valeur plus importante, la sensibilité est moindre.

### 5. Appuyez sur [WRITE].

Le message "Press [EXIT]" s'affiche.

### 6. Appuyez sur [EXIT].

Le message "Checking data please wait..." s'affiche, puis vous revenez à l'écran de jeu.

**Annexes**

GUITAR EFFECTS PROCESSOR

Date: Oct. 22, 2004

Model GT-8

**MIDI Implementation Chart**

Version: 1.00

| Function...                                                                                                | Transmitted                                                                                                                                                                                                                                                                                                                                                                                                                                                                                                                                                                             | Recognized                                                                                                                                                                         | Remarks                                          |
|------------------------------------------------------------------------------------------------------------|-----------------------------------------------------------------------------------------------------------------------------------------------------------------------------------------------------------------------------------------------------------------------------------------------------------------------------------------------------------------------------------------------------------------------------------------------------------------------------------------------------------------------------------------------------------------------------------------|------------------------------------------------------------------------------------------------------------------------------------------------------------------------------------|--------------------------------------------------|
| Basic <input type="checkbox"/> Default Channel Changed                                                     | 1-16 <input type="checkbox"/><br>1-16 <input type="checkbox"/><br><input type="checkbox"/>                                                                                                                                                                                                                                                                                                                                                                                                                                                                                              | 1-16 <input type="checkbox"/><br>1-16                                                                                                                                              | Memorized                                        |
| Mode Default Messages Altered                                                                              | X <input type="checkbox"/><br>X<br>*****                                                                                                                                                                                                                                                                                                                                                                                                                                                                                                                                                | OMNI ON/OFF <input type="checkbox"/><br>X <input type="checkbox"/><br>X                                                                                                            | Memorized                                        |
| Note <input type="checkbox"/> Number : True Voice                                                          | X <input type="checkbox"/><br>*****                                                                                                                                                                                                                                                                                                                                                                                                                                                                                                                                                     | X <input type="checkbox"/><br>*****                                                                                                                                                |                                                  |
| Velocity Note ON Note OFF                                                                                  | X <input type="checkbox"/><br>X                                                                                                                                                                                                                                                                                                                                                                                                                                                                                                                                                         | X <input type="checkbox"/><br>X                                                                                                                                                    |                                                  |
| After <input type="checkbox"/> Touch Key's Ch's                                                            | X <input type="checkbox"/><br>X                                                                                                                                                                                                                                                                                                                                                                                                                                                                                                                                                         | X <input type="checkbox"/><br>X                                                                                                                                                    |                                                  |
| Pitch Bend                                                                                                 | X                                                                                                                                                                                                                                                                                                                                                                                                                                                                                                                                                                                       | X                                                                                                                                                                                  |                                                  |
| Control <input type="checkbox"/> Change                                                                    | 0, 32 <input type="checkbox"/> O (0-3) <input type="checkbox"/><br>1-31 <input type="checkbox"/> O <input type="checkbox"/><br>33-63 <input type="checkbox"/> O <input type="checkbox"/><br>64-95 <input type="checkbox"/> O <input type="checkbox"/><br><input type="checkbox"/>                                                                                                                                                                                                                                                                                                       | O <input type="checkbox"/> * 1 <input type="checkbox"/><br>O <input type="checkbox"/> * 2 <input type="checkbox"/><br>X <input type="checkbox"/> <input type="checkbox"/><br>O * 2 | Bank Select                                      |
| Prog <input type="checkbox"/> Change : True #                                                              | O <input type="checkbox"/><br>0-99                                                                                                                                                                                                                                                                                                                                                                                                                                                                                                                                                      | O <input type="checkbox"/><br>0-127                                                                                                                                                | Program Number <input type="checkbox"/><br>1-128 |
| System Exclusive                                                                                           | O                                                                                                                                                                                                                                                                                                                                                                                                                                                                                                                                                                                       | O                                                                                                                                                                                  |                                                  |
| System <input type="checkbox"/> Common : Song Pos : Song Sel : Tune                                        | X <input type="checkbox"/><br>X <input type="checkbox"/><br>X                                                                                                                                                                                                                                                                                                                                                                                                                                                                                                                           | X <input type="checkbox"/><br>X <input type="checkbox"/><br>X                                                                                                                      |                                                  |
| System <input type="checkbox"/> Real Time : Clock : Command                                                | X <input type="checkbox"/><br>O <input type="checkbox"/><br><input type="checkbox"/>                                                                                                                                                                                                                                                                                                                                                                                                                                                                                                    | O <input type="checkbox"/><br>X                                                                                                                                                    |                                                  |
| Aux <input type="checkbox"/> Message : All sound off : Local ON/OFF : All Notes OFF : Active Sense : Reset | X <input type="checkbox"/><br>X <input type="checkbox"/><br>X <input type="checkbox"/><br>X <input type="checkbox"/><br>X                                                                                                                                                                                                                                                                                                                                                                                                                                                               | X <input type="checkbox"/><br>X <input type="checkbox"/><br>X <input type="checkbox"/><br>O <input type="checkbox"/><br>X                                                          | <input type="checkbox"/>                         |
| Notes                                                                                                      | <p>* 1 CC#0 data of a value of 04H or higher, and the CC#32 are ignored. <input type="checkbox"/></p> <p>* 2 Recognizes messages designated for use for "realtime control over parameters." <input type="checkbox"/></p> <p>A separate publication titled "MIDI Implementation" is also available. It provides complete details concerning the way MIDI has been implemented on this unit. If you should require this publication (such as when you intend to carry out byte-level programming), please contact the nearest Roland Service Center or authorized Roland distributor.</p> |                                                                                                                                                                                    |                                                  |

Mode 1 : OMNI ON, POLY  
Mode 3 : OMNI OFF, POLY

Mode 2 : OMNI ON, MONO  
Mode 4 : OMNI OFF, MONO

O : Yes  
X : No

## Caractéristiques

### GT-8 : pédalier multi-effet pour guitare

#### Conversion A/N

24 bits + méthode AF

#### Conversion N/A

24 bits

#### Fréquence d'échantillonnage

44,1 kHz

#### Mémoires programme

340 : 140 (utilisateur) + 200 (usine)

#### Niveau d'entrée nominal

INPUT : -10 dBu

RETURN : -10 dBu

#### Impédance d'entrée

INPUT : 1 M $\Omega$

RETURN : 220 k $\Omega$

#### Niveau de sortie nominal

OUTPUT : 0 dBu

SEND : -10 dBu

#### Impédance de sortie

OUTPUT : 2 k $\Omega$

SEND : 2 k $\Omega$

#### Sortie numérique

EIAJ CP1201, S/P DIF

#### Plage dynamique

100 dB ou plus (IHF-A)

#### Réglages

##### < Face avant >

Bouton PATCH LEVEL

##### (PREAMP/SPEAKER)

Bouton TYPE

Bouton GAIN

Bouton BASS

Bouton MIDDLE

Bouton TREBLE

Bouton PRESENCE

Bouton LEVEL

Bouton On/Off

Bouton TYPE VARIATION

Bouton CHANNEL

Bouton SOLO

Bouton SPEAKER

##### (OVERDRIVE/DISTORTION)

Bouton TYPE

Bouton DRIVE

Bouton LEVEL

Bouton On/Off

Bouton TYPE VARIATION

##### (DELAY)

Bouton FEEDBACK

Bouton LEVEL

Bouton On/Off

Bouton TAP

##### (CHORUS)

Bouton LEVEL

Bouton On/Off

##### (REVERB)

Bouton LEVEL

Bouton On/Off

##### (COMP)

Bouton On/Off

##### (EQ)

Bouton On/Off

##### (WAH)

Bouton On/Off

##### (LOOP)

Bouton On/Off

##### (FX-1)

Bouton On/Off

##### (AMP CTL)

Bouton On/Off

##### (FX-2)

Bouton On/Off

##### (MASTER)

Bouton MASTER

Molette PATCH/VALUE

Boutons PARAMETER

Bouton OUTPUT SELECT

Bouton EXIT

Bouton WRITE

Bouton SYSTEM

Bouton EFFECT CHAIN

Bouton NAME

Bouton TUNER/BYPASS

Bouton CTL/EXP  
Bouton VARIABLE  
Bouton MANUAL  
Pédales BANK  
Pédales numérotées  
Pédale CTL  
Pédale d'expression  
Contacteur de pédale d'expression

### <Face arrière>

Bouton OUTPUT LEVEL  
Interrupteur POWER

### Écran

16 caractères, 2 lignes (LCD rétro-éclairé)  
2 caractères, 7 segments (LED)

### Connecteurs

Jack INPUT  
Jacks OUTPUT L (MONO)/R  
Jack PHONES  
Jack SEND  
Jack RETURN  
Jack AMP CONTROL  
Jack SUB EXP PEDAL/SUB CTL PEDAL1,2  
Connecteur DIGITAL OUT (coaxial)  
Connecteurs MIDI IN/OUT  
Embase d'adaptateur secteur

### Alimentation

14 Vca ; Adapateur fourni (BOSS BRC)

### Consommation

650 mA

### Dimensions

515 (l) x 261 (p) x 75 (h) mm  
hauteur maximum :  
515 (l) x 261 (p) x 107 (h) mm

### Poids

4,8 kg (sans l'adaptateur secteur)

### Accessoires

Adaptateur secteur (BRC)  
À lire en premier (feuillet)  
Liste des Patch  
Service Roland (feuille d'information)

### Options

Pédalier : FS-5U, FS-5L

Double pédalier : FS-6  
Pédale d'expression :  
EV-5 (Roland), FV-300L  
Câble de pédalier : PCS-31 (Roland)  
(Jack stéréo - Jack mono x 2)

\*  $0 \text{ dBu} = 0,775 \text{ Veff}$ .

### NOTE

Dans l'intérêt de l'amélioration du produit, les caractéristiques et/ou l'apparence de l'appareil sont susceptibles d'être modifiées sans préavis.

### Méthode AF (Adaptive Focus)

Cette méthode propriétaire de Roland améliore largement le rapport signal/bruit et la conversion A/N et N/A.

# Index

## Numéros

|                    |    |
|--------------------|----|
| 2 x 2 Chorus ..... | 46 |
| 2CE .....          | 46 |

## A

|                           |            |
|---------------------------|------------|
| AC .....                  | 48         |
| AC, Adapteur .....        | 13         |
| AC IN .....               | 12         |
| Acoustic Processor .....  | 48         |
| ACS .....                 | 35         |
| Active Range .....        | 61         |
| Advanced Compressor ..... | 35         |
| AF Method .....           | 94         |
| AFB .....                 | 41         |
| AMP .....                 | 10         |
| Amp .....                 | 13–14      |
| AMP CONTROL .....         | 12, 14, 50 |
| Amp Control .....         | 50         |
| AMP CTL .....             | 50         |
| Anti-feedback .....       | 41         |
| AR .....                  | 46         |
| ASSIGN .....              | 11, 52     |
| Assign CTL/EXP .....      | 52         |
| Assign Variable .....     | 52, 57, 67 |
| Auto Riff .....           | 46         |
| Auto Wah .....            | 36         |
| AW .....                  | 36         |

## B

|                         |        |
|-------------------------|--------|
| BANK .....              | 11, 16 |
| Bank Change, Mode ..... | 72     |
| BANK Extent .....       | 72     |
| BANK, Pédale .....      | 17     |
| BASS .....              | 9, 17  |
| Bnk Chg, Mode .....     | 72     |
| Bulk Dump .....         | 81     |
| Bulk Load .....         | 82     |
| Bypass .....            | 77     |

## C

|                   |            |
|-------------------|------------|
| CAPS .....        | 21, 25, 52 |
| CHANNEL .....     | 9          |
| Channel .....     | 25         |
| CHANNEL A .....   | 25         |
| CHANNEL B .....   | 25         |
| CHORUS .....      | 10, 17, 32 |
| COMP .....        | 10, 33     |
| Compresseur ..... | 33         |

|                      |            |
|----------------------|------------|
| Connexion .....      | 13         |
| Contraste .....      | 70         |
| Control Change ..... | 79, 85, 87 |
| Copie .....          | 22         |
| COSM .....           | 8          |
| CTL .....            | 11         |
| CTL, Pédalr .....    | 54, 79     |
| CTL/EXP .....        | 11, 20, 52 |
| Customize .....      | 63         |

## D

|                     |            |
|---------------------|------------|
| DEL .....           | 21, 25, 52 |
| DELAY .....         | 10, 17, 30 |
| DGT .....           | 52         |
| Dgtrl Out Lev ..... | 75         |
| Dial Func .....     | 73         |
| Dial Function ..... | 73         |
| DIGITAL OUT .....   | 12, 75     |
| Direct Sound .....  | 26         |
| DRIVE .....         | 9, 17      |
| Dynamic Mode .....  | 67         |
| Dynamic Sens .....  | 67         |

## E

|                             |                |
|-----------------------------|----------------|
| Effet .....                 | 26             |
| Effet, Chaîne .....         | 20, 52         |
| Effet, Son .....            | 26             |
| EQ .....                    | 10, 49         |
| Equalizer .....             | 49             |
| Erreur, Messages .....      | 88             |
| Exclusive .....             | 87             |
| EXIT .....                  | 11             |
| EXP Pdl Hold .....          | 73             |
| EXP Pedal .....             | 54, 60, 79, 91 |
| EXP Pedal Hold .....        | 73             |
| EXP PEDAL SW .....          | 11             |
| EXP Pedal Switch .....      | 54, 79         |
| Expression, Pédale .....    | 11, 13–14      |
| External Effects .....      | 14–15          |
| External Effects Loop ..... | 50             |
| External EXP Pedal .....    | 56             |
| External Foot Switch .....  | 55             |
| EZ Tone .....               | 24             |

## F

|                        |    |
|------------------------|----|
| Factory Reset .....    | 90 |
| Factory Settings ..... | 90 |
| FB .....               | 40 |

FEEDBACK ..... 10, 17  
 Feedbacker ..... 40  
 FL ..... 38  
 Flanger ..... 38  
 Foot Switch ..... 14, 59  
 Foot Volume ..... 20, 51  
 Fretless, Guitare ..... 39  
 FV ..... 51  
 FX CHAIN ..... 11, 20, 52  
 FX-1 ..... 10, 34  
 FX-2 ..... 10, 34, 43

## G

GAIN ..... 9, 17  
 Global ..... 68  
 Global EQ ..... 69  
 GS ..... 36  
 Guitar Amp ..... 15, 50  
 Guitar Simulator ..... 36  
 Guitar Synth ..... 47

## H

Harmonist ..... 43  
 Harmonist, gamme ..... 44  
 HR ..... 43  
 HU ..... 41  
 Humanizer ..... 41

## I

Initialize ..... 23–24  
 INPUT ..... 12  
 Input Level ..... 70  
 Input Presence ..... 70  
 Input Sens ..... 68  
 INS ..... 21, 25, 52  
 Internal Pedal ..... 61  
 Internal Pedal System ..... 61

## K

Knob, Mode ..... 74

## L

LCD, Contraste ..... 70  
 LEVEL ..... 9–10, 17  
 Level Meter ..... 75  
 Limiteur ..... 35  
 LINE/PHONES ..... 14–15  
 LM ..... 35

LOOP ..... 10, 50

## M

MANUAL ..... 11, 78  
 Manual, Mode ..... 78  
 Manual, réglage ..... 58  
 Mapping ..... 83–84  
 MASTER ..... 10, 20, 51  
 Master BPM ..... 51  
 METER ..... 75  
 MIDDLE ..... 9, 17  
 MIDI ..... 79, 87  
 MIDI, Canal ..... 87  
 MIDI, Implémentation ..... 88  
 MIDI IN ..... 12, 87  
 MIDI Map Select ..... 84  
 MIDI OUT ..... 12, 87  
 MIDI, Séquenceur ..... 81–82  
 MODE, Switch ..... 13  
 Mute ..... 77

## N

NAME ..... 11, 21, 52  
 Noise Suppressor ..... 20, 51  
 NS ..... 51  
 NUM. Pdl SW ..... 74  
 Number ..... 16  
 Number Pedal ..... 11, 16–17, 74

## O

OC ..... 45  
 Octave ..... 45  
 On/Off ..... 18  
 On/Off, Bouton ..... 18, 20, 63, 65  
 Original Phrase ..... 47  
 OUTPUT ..... 12  
 OUTPUT L (MONO) ..... 13  
 OUTPUT LEVEL ..... 12, 14  
 OUTPUT SELECT ..... 11, 14  
 Output Select ..... 14  
 OVERDRIVE/DISTORTION ..... 9, 17, 29, 65

## P

P.Chnge, Mode ..... 71  
 PAN ..... 38  
 Paramètre ..... 11, 16, 20, 26  
 Patch ..... 14, 16  
 Patch, Change ..... 16



|                                |                     |
|--------------------------------|---------------------|
| Patch, Change Mode .....       | 71                  |
| Patch, Copie .....             | 22                  |
| Patch, échange .....           | 23                  |
| Patch, écriture .....          | 22                  |
| PATCH LEVEL .....              | 9, 17, 51           |
| Patch, nom .....               | 21, 52              |
| Patch, numéro .....            | 85–86               |
| PATCH/VALUE .....              | 11                  |
| PB .....                       | 45                  |
| Pédale .....                   | 53                  |
| Pédale, Bend .....             | 45                  |
| Pédale, Wah .....              | 66                  |
| PH .....                       | 37                  |
| Phaser .....                   | 37                  |
| PHONES .....                   | 12                  |
| Pitch Shifter .....            | 44                  |
| Play, écran .....              | 14                  |
| POLARITY Switch .....          | 13                  |
| POWER .....                    | 12, 14              |
| Préampli .....                 | 67                  |
| Préampli, Mode .....           | 71                  |
| PREAMP/SPEAKER .....           | 9, 17, 25–26, 63–64 |
| Preamp/Speaker Simulator ..... | 26                  |
| PRESENCE .....                 | 9, 17               |
| Preset, Bank .....             | 16                  |
| Preset, Patch .....            | 16                  |
| Program Change .....           | 79, 87              |
| Program Change, Mapping .....  | 83                  |
| Program Map .....              | 83                  |
| PS .....                       | 44                  |

**Q**

|                     |        |
|---------------------|--------|
| Quick FX .....      | 18     |
| Quick Setting ..... | 18, 57 |

**R**

|                       |            |
|-----------------------|------------|
| Rear Panel .....      | 14         |
| Reference Pitch ..... | 77         |
| RETURN .....          | 12, 50     |
| REVERB .....          | 10, 17, 33 |
| Ring Modulator .....  | 39         |
| RM .....              | 39         |
| Rotary .....          | 45         |
| RT .....              | 45         |

**S**

|                                  |           |
|----------------------------------|-----------|
| SDD .....                        | 49        |
| SEND .....                       | 12, 50    |
| SEQ .....                        | 42        |
| SG .....                         | 39        |
| SH .....                         | 49        |
| Sitar .....                      | 40        |
| Sitar Simulator .....            | 40        |
| SL .....                         | 41        |
| Slicer .....                     | 41        |
| Slow Gear .....                  | 39        |
| SOLO .....                       | 9         |
| Sound Hold .....                 | 49        |
| Source Mode .....                | 60        |
| SPEAKER .....                    | 9, 64     |
| Speaker .....                    | 13, 64    |
| Speaker Simulator .....          | 14–15     |
| Store .....                      | 22        |
| STR .....                        | 40        |
| Sub CTL 1, 2 .....               | 55        |
| Sub Delay .....                  | 49        |
| Sub Equalizer .....              | 42        |
| SUB EXP PEDAL/SUB CTL 1, 2 ..... | 12–14, 79 |
| Swap .....                       | 23        |
| SYN .....                        | 47        |
| SYSTEM .....                     | 11        |

**T**

|                      |        |
|----------------------|--------|
| TAP .....            | 10, 31 |
| Target .....         | 59     |
| Target Range .....   | 59     |
| TM .....             | 36     |
| Tone Modify .....    | 36     |
| Total NS .....       | 69     |
| Total REVERB .....   | 69     |
| Touch Wah .....      | 35     |
| TR .....             | 37     |
| TREBLE .....         | 9, 17  |
| Tremolo .....        | 37     |
| Tuner .....          | 15, 76 |
| TUNER/BYPASS .....   | 11     |
| Tuning .....         | 15, 76 |
| TW .....             | 35     |
| TYPE .....           | 9, 17  |
| TYPE VARIATION ..... | 9      |

**U**

|                    |    |
|--------------------|----|
| Uni-V .....        | 39 |
| User, Banque ..... | 16 |

|                           |           |
|---------------------------|-----------|
| User, Patch .....         | 16, 22–23 |
| User, Phrase .....        | 47        |
| User, Quick Setting ..... | 24        |
| User, gamme .....         | 44        |
| UV .....                  | 39        |

## V

|                           |                |
|---------------------------|----------------|
| VARIABLE .....            | 11, 52, 58, 67 |
| VB .....                  | 38             |
| Vibrato .....             | 38             |
| Volume .....              | 13             |
| Volume-swell, Effet ..... | 39             |

## W

|                  |            |
|------------------|------------|
| WAH .....        | 10, 34, 66 |
| Wave Pedal ..... | 62         |
| Wave Synth ..... | 42         |
| WRITE .....      | 11, 22–25  |
| Write .....      | 22         |
| WSY .....        | 42         |

For the U.K.

**IMPORTANT:** THE WIRES IN THIS MAINS LEAD ARE COLOURED IN ACCORDANCE WITH THE FOLLOWING CODE.

□

□  
BLUE: □ NEUTRAL □  
BROWN: □ LIVE

□

As the colours of the wires in the mains lead of this apparatus may not correspond with the coloured markings identifying the terminals in your plug, proceed as follows: □

The wire which is coloured BLUE must be connected to the terminal which is marked with the letter N or coloured BLACK. □

The wire which is coloured BROWN must be connected to the terminal which is marked with the letter L or coloured RED. □

Under no circumstances must either of the above wires be connected to the earth terminal of a three pin plug.

Pays de la CEE

## Appareil contenant une pile au lithium

### ADVARSEL! □

Lithiumbatteri - Eksplosionsfare ved □  
fejlagtig håndtering. □  
Udskiftning må kun ske med batteri af □  
samme fabrikat og type. □  
Levér det brugte batteri tilbage til □  
leverandøren. □  
□

### ADVARSEL □

Eksplosjonsfare ved feilaktig skifte av  
batteri. □  
Benytt samme batteritype eller en  
tilsvarende type anbefalt av  
apparatfabrikanten. □  
Brukte batterier kasseres i henhold til  
fabrikantens instruksjoner.

### ATTENTION □

Risque d'explosion si la pile n'est pas  
correctement remplacée. □  
Remplacez uniquement par une pile  
recommandée par le fabricant. □  
Disposez des piles selon les instructions  
du fabricant.

### VARNING □

Explosionsfara vid felaktigt batteribyte. □  
Använd samma batterityp eller en □  
ekvivalent typ som rekommenderas av □  
apparatillverkaren. □  
Kassera använt batteri enligt □  
fabrikantens instruktion. □  
□

### VAROITUS □

Paristo voi räjähtää, jos se on □  
virheellisesti asennettu. □  
Vaihda paristo ainoastaan □  
laitevalmistajan suosittelemaan □  
tyyppiin. Hävitä käytetty paristo □  
valmistajan ohjeiden mukaisesti.

Pays de la CEE



Ce produit répond aux normes des directives européennes 89/336/EEC.

For the USA

## FEDERAL COMMUNICATIONS COMMISSION □ RADIO FREQUENCY INTERFERENCE STATEMENT □

□

This equipment has been tested and found to comply with the limits for a Class B digital device, pursuant to Part 15 of the FCC Rules. These limits are designed to provide reasonable protection against harmful interference in a residential installation. This equipment generates, uses, and can radiate radio frequency energy and, if not installed and used in accordance with the instructions, may cause harmful interference to radio communications. However, there is no guarantee that interference will not occur in a particular installation. If this equipment does cause harmful interference to radio or television reception, which can be determined by turning the equipment off and on, the user is encouraged to try to correct the interference by one or more of the following measures: □

- Reorient or relocate the receiving antenna. □
- Increase the separation between the equipment and receiver. □
- Connect the equipment into an outlet on a circuit different from that to which the receiver is connected. □
- Consult the dealer or an experienced radio/TV technician for help. □

□

This device complies with Part 15 of the FCC Rules. Operation is subject to the following two conditions: □

- (1) This device may not cause harmful interference, and □
- (2) This device must accept any interference received, including interference that may cause undesired operation. □

□

Unauthorized changes or modification to this system can void the users authority to operate this equipment. □

This equipment requires shielded interface cables in order to meet FCC class B Limit.

Canada



## NOTICE

This Class B digital apparatus meets all requirements of the Canadian Interference-Causing Equipment Regulations. □

□



## AVIS

Cet appareil numérique de la classe B respecte toutes les exigences du règlement sur le matériel brouilleur du Canada.

