

GUIDE D'UTILISATION DE VOTRE REFRIGERATEUR



RDU-32E

VEDETTE 

Annapurna 

P
H
O
T
O

N
O
N

C
O
N
T
R
A
C
T
U
E
L
L
E

Chère Cliente, cher Client,

Vous venez d'acquérir un réfrigérateur Vedette Annapurna et nous vous en remercions.

Nos équipes de recherche ont conçu pour vous un nouvel appareil pour conserver au mieux vos aliments et répondre à toutes vos exigences en terme de performance et de respect de l'environnement.

Avec un design très actuel, le réfrigérateur Vedette Annapurna vous offre de nombreuses astuces et fonctionnalités pertinentes. Toujours plus performant, il assure une fraîcheur optimale de vos aliments grâce à un espace de conservation organisé.

Vous trouverez également dans la gamme des produits Vedette, un vaste choix d'appareils de congélation, de cuisson et de lavage pour compléter ou renouveler l'équipement de votre cuisine.

Notre service consommateurs est à votre disposition et à votre écoute pour répondre à toutes vos questions ou suggestions.

Vedette, spécialiste de l'électroménager depuis plusieurs décennies, vous offre une fois de plus des produits performants, fiables et faciles à utiliser.

La Marque VEDETTE

INDEX

	Page
Installation.....	3
Description générale.....	5
Mise en fonctionnement	6
Utilisation du réfrigérateur	8
Utilisation du congélateur.....	11
Nettoyage et entretien	15
Changement du sens d'ouverture des portes	16
Problèmes de fonctionnement.....	18
Spécifications	19



NORMES DE SECURITE

Cet appareil a été conçu pour conserver et congeler des denrées alimentaires à usage domestique. Tout autre usage serait incorrect.

L'installation doit être effectuée selon les instructions de ce manuel; une mauvaise installation pourrait détériorer l'appareil.

Pour les problèmes éventuels de fonctionnement de l'appareil, adressez-vous toujours et exclusivement aux centres autorisés de Service Après-Vente ou bien à du personnel qualifié.



Pour toute opération d'entretien, débrancher préalablement l'appareil en évitant de tirer sur le câble d'alimentation ou de déplacer le réfrigérateur.

Si ce réfrigérateur en remplace un autre, qui ait un dispositif de fermeture à loquet, à ressort, à serrure ou autre, avant de vous en débarrasser n'oubliez pas de détruire ce dispositif de fermeture ou, mieux encore, démontez la porte afin d'éviter que quelqu'un puisse être bloqué à l'intérieur (des enfants qui jouent, des animaux, etc...).

Les parties qui sont en contact avec les aliments sont conformes aux dispositions de la directive CEE89/109. L'appareil est conforme aux normes de sécurité pour les appareils électriques.



RECOMMANDATIONS

Après avoir déballé l'appareil, assurez-vous qu'il n'a pas été endommagé. Dans cette éventualité, les détériorations devront être signalées au revendeur dans les 24h qui suivent la livraison. Ne jetez pas les emballages n'importe où (sacs en plastique, bandes de polystyrène, etc...).

Pour un fonctionnement optimal de l'appareil, installez-le loin des sources de chaleur et assurez-vous que l'air puisse circuler autour (**voir Installation de l'appareil**). Ne laissez pas dans le congélateur des bouteilles en verre contenant des liquides car elles pourraient éclater.

INSTALLATION

RECOMMANDATIONS

 Avant de procéder à l'installation, lisez attentivement les **Recommandations** et les **Normes de sécurité**, afin d'éviter certains inconvénients.

Installez l'appareil dans une pièce sans humidité et bien aérée, loin de toute source de chaleur et à une distance minimum de 3/5 cm des autres meubles.

Seul le respect de cette prescription vous permettra de conserver vos aliments congelés dans de bonnes conditions et conformément aux normes européennes en vigueur. Réglez les pieds avant de façon à ce que l'appareil soit légèrement incliné en arrière : cela vous permettra de bien fermer la porte.

 La classe climatique de votre réfrigérateur est indiquée sur la plaque signalétique. Elle détermine la gamme des températures ambiantes pour lequel l'unité frigorifique est conçue, en garantissant le bon fonctionnement de l'appareil. Lorsque deux classes sont indiquées, le bon fonctionnement de l'appareil est assuré dans les conditions de chacune d'elles.

Classe	Températures ambiantes
N	16° à 32°
ST	18° à 38°
T	18° à 43°

Procédure de mise en marche

 Si vous avez besoin de coucher l'appareil pour le déballer ou pour changer les sens d'ouverture des portes, **le réfrigérateur ne peut être couché que sur sa partie postérieure.**

Après cela ou s'il vous a été livré en position horizontale, avant de le brancher attendez quelques heures afin que l'huile puisse arriver au compresseur.

Note: les charnières des portes se trouvent sur le côté droit. Si cette disposition s'avère gênante pour vous, il est possible de la changer. Les instructions se trouvent dans l'annexe **Changement du sens d'ouverture des portes.**

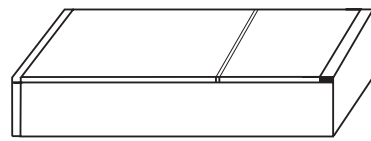



Branchement électrique

S'assurer que le voltage (Volt, V) corresponde bien à celui qui est reporté sur la **plaque signalétique** du congélateur. Si la prise n'est pas compatible avec la fiche de l'appareil, faites installer une autre prise de façon à ce que vous puissiez brancher votre appareil (faites effectuer cette opération par du personnel qualifié).

N'UTILISEZ JAMAIS D'ADAPTATEUR

Veillez à ce que vous puissiez accéder facilement à la prise qui alimente l'appareil, de façon à pouvoir le brancher et le débrancher sans problèmes (nettoyage, dégivrage, etc...).

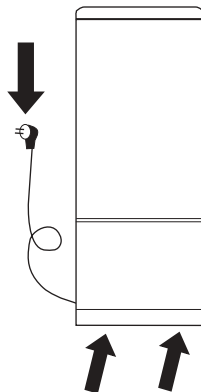

Si le câble est détérioré, remplacez-le immédiatement par un autre de même modèle et veillez à bien connecter le câble de terre jaune/vert.

L'installation électrique de l'appareil est dotée d'une mise à la terre. Pour votre sécurité, connectez l'appareil à une prise de courant dotée d'une mise à la terre efficace (conformément aux normes en vigueur sur la sécurité de l'installation électrique).

Le constructeur décline toute responsabilité pour les dommages qui auraient été causés par le manque de mise à la terre.

ATTENTION AVANT DE CONNECTER

- 1 - Nettoyer l'intérieur du réfrigérateur.
- 2 - Pour un fonctionnement correct, attendre 2 heures avant de le brancher.
- 3 - Connecter

DESCRIPTION GENERALE

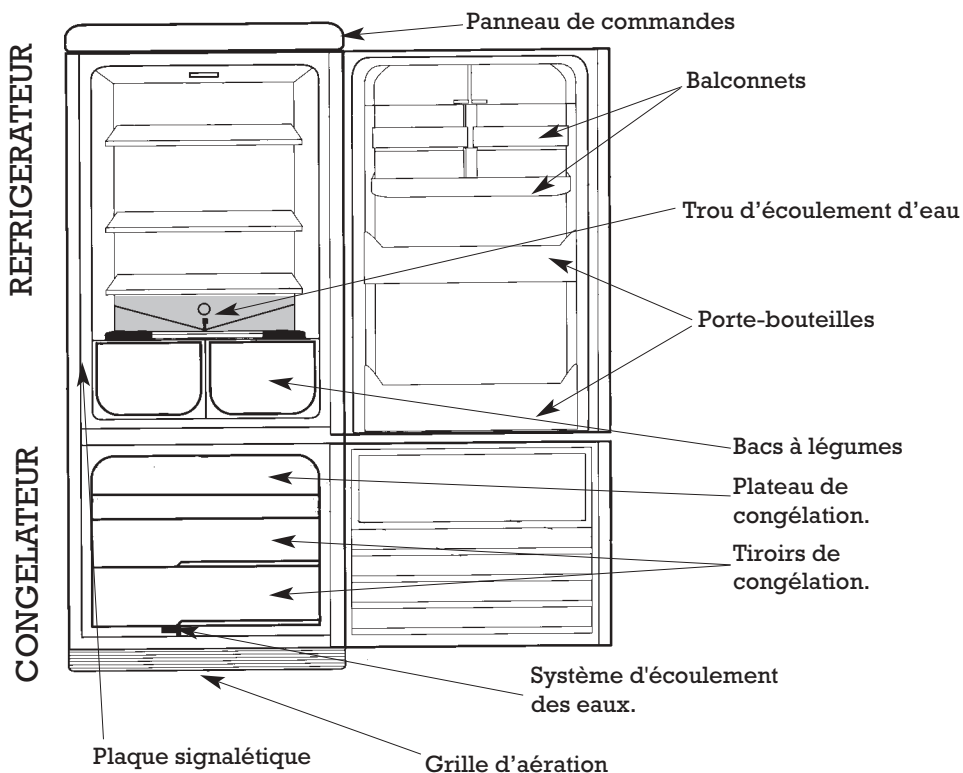
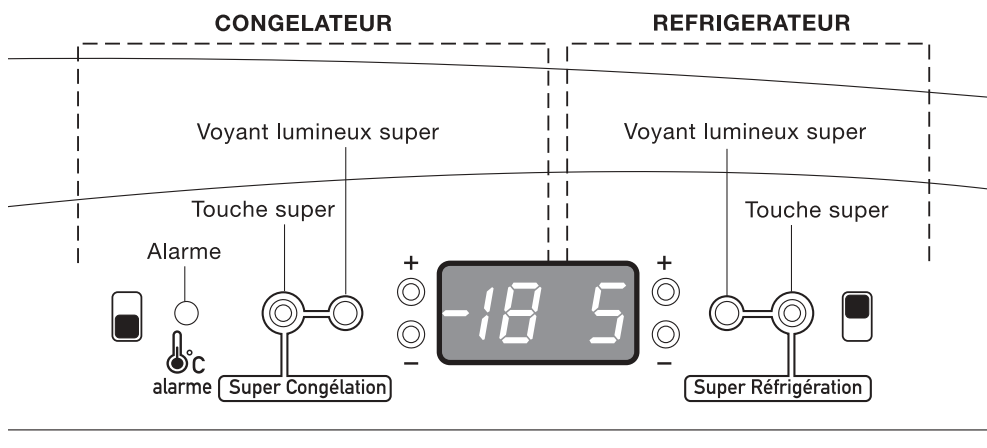

Le modèle que vous possédez peut être différent du schéma ci dessus

MISE EN FONCTIONNEMENT

Lorsque vous brancherez l'appareil, il a été préparé en usine pour fonctionner aux températures d'usage recommandées: 5° en moyenne dans le réfrigérateur et -18° dans le congélateur. Si vous désirez modifier les températures, reportez-vous aux points «Réglage et utilisation du réfrigérateur» ou «Réglage et utilisation du congélateur».

Si vous branchez l'appareil pour la première fois ou après un arrêt, il peut apparaître sur le display le symbole de la figure 1 qui signifie que la température n'est pas stabilisée.

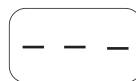

L'allumage intermittent du voyant lumineux et le déclenchement de l'alarme indiquent que le congélateur est au-dessus du niveau de sécurité. Dans ce cas, il vous faudra attendre que l'alarme s'arrête pour y introduire des aliments.



En appuyant sur la touche super congélation, en plus d'accélérer le processus de refroidissement, vous éviterez de faire sonner l'alarme même si la température de l'enceinte n'a pas atteint la température que vous lui demandez.

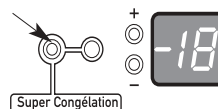

REGLAGE ET UTILISATION DU REFRIGERATEUR

Le nombre à droite du display indique constamment la température moyenne du réfrigérateur.



Si vous voulez changer la température, appuyez sur les touches «+» pour monter et «-» pour descendre.

Au bout de quelques secondes, le display indique à nouveau la température moyenne réelle de l'enceinte.

La valeur minimale que vous pourrez demander sera de 1° et la valeur maximale de 9°. Lorsqu'en sélectionnant ces températures, vous arrivez à l'une des limites (1° ou 9°), si vous appuyez à nouveau sur la touche, le réfrigérateur s'éteindra. En réappuyant sur la touche, le compartiment se connectera à nouveau.

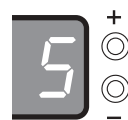

Lorsque la porte du réfrigérateur est tenue ouverte pendant plus de 90 secondes, une alarme sonnera périodiquement. Cette alarme s'arrête en fermant la porte du réfrigérateur.



La fonction SUPER accélère le processus de refroidissement de l'enceinte du réfrigérateur. Pour cela, il faut activer la touche SUPER. Pendant tout le temps que cette fonction est active, le voyant de cette touche sera allumé. La fonction SUPER se désactive en appuyant à nouveau sur la touche ou automatiquement au bout de 6 heures.

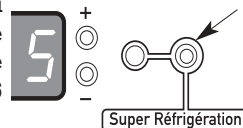

REGLAGE ET UTILISATION DU CONGELATEUR

Le nombre situé à gauche du display indique constamment la température moyenne du congélateur.



Si vous voulez changer la température, appuyez sur les touches «+» pour monter et «-» pour baisser.

Au bout de quelques secondes, le display indique à nouveau la température moyenne réelle de l'enceinte.

La valeur minimale que vous pourrez demander sera de -24° et la valeur maximale de -18° .

Lorsqu'en réglant les températures, vous arrivez à l'une des limites (-24° ou -18°), en appuyant à nouveau sur la touche, l'enceinte du congélateur s'éteindra. En réappuyant sur la touche, le compartiment se connectera à nouveau.



Lorsque la température du congélateur est anormalement élevée, l'alarme sonnera et le voyant rouge s'allumera. Cela peut se produire lors d'un mauvais fonctionnement, lorsque la porte du congélateur est restée ouverte pendant longtemps, lorsqu'ont été introduites de grandes quantités d'aliments à congeler ou lors des mises en route du congélateur.

Lorsque la température du congélateur atteindra la valeur correcte, l'alarme se désactivera.



La fonction SUPER accélère le processus de refroidissement du congélateur.

Pour cela, il faut activer la touche SUPER. Pendant tout le temps que cette fonction est active, le voyant de cette touche sera allumé. La fonction SUPER se désactive en appuyant à nouveau sur la touche ou automatiquement après 52 heures. Pour congeler la capacité maximale de votre appareil, cette fonction devra être activée 24 heures avant l'introduction des aliments. Si la quantité d'aliment à congeler est petite, il n'est pas nécessaire d'activer cette fonction en avance.

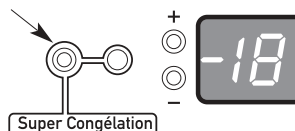

FONCTION VACANCES

Lorsque votre réfrigérateur ne va pas être utilisé pendant une période prolongée mais que vous souhaitez conserver des aliments surgelés dans le congélateur, vous pouvez couper le réfrigérateur (Cf. point «Réglage et utilisation du réfrigérateur») et laisser la porte fermée, ainsi, votre appareil se maintiendra à très basse consommation pour éviter la création de moisissures ou de mauvaises odeurs. Vous pouvez également éteindre la partie réfrigérateur, la nettoyer et laisser la porte ouverte.

UTILISATION DU REFRIGERATEUR

ALIMENTS

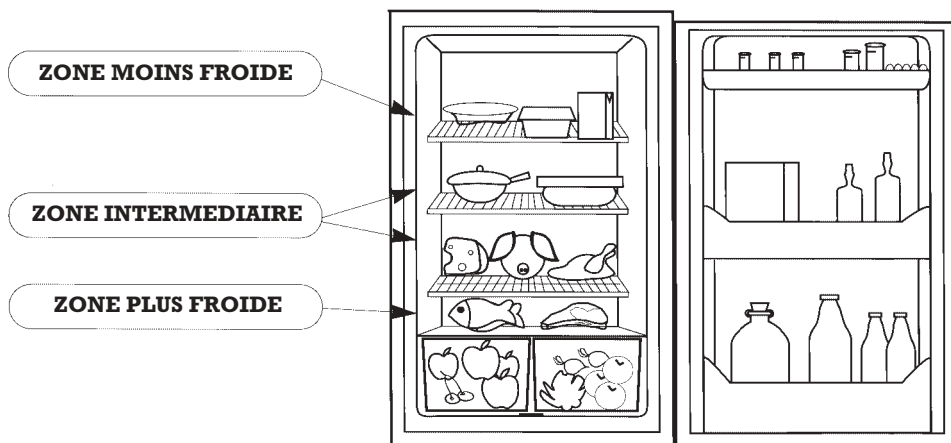

ATTENTION

- Il y a lieu de prendre en considération que la température n'est pas totalement uniforme dans toute l'enceinte, raison pour laquelle il y a des zones appropriées pour chaque type d'aliment (voir figure).
- Ne pas introduire dans le réfrigérateur des aliments chauds ou des liquides non bouchés.
- Ne JAMAIS introduire de liquides volatiles, inflammables ou explosifs tels que dissolvants, alcools, acétone ou essence. Il y aurait un risque d'explosion.
- Il convient d'envelopper les viandes et les poissons pour éviter des odeurs.

SECURITE ALIMENTAIRE

Explication signalétique de la zone froide



Le symbole ci-contre indique l'emplacement de la zone la plus froide de votre réfrigérateur

Zone la plus froide : inférieure ou égale à +4° C

Viandes, volailles, poissons, charcuteries, plats préparés, salades composées, préparations et pâtisseries à base d'œufs ou de crème, pâtes fraîches, pâte à tarte, pizza/quiches, produits frais et fromages au lait cru, légumes prêts à l'emploi vendus sous sachet plastique et plus généralement, tout produit frais dont la date limite de consommation (DLC) est associée à une température de conservation inférieure ou égale à +4° C.

Indicateur de température

Thermostat à régler



Température correcte



L'indicateur de température permet de contrôler le bon fonctionnement de votre réfrigérateur afin d'éviter le développement de la bactérie *Listéria*.

L'indicateur présente la mention "OK" lorsque la zone la plus froide atteint une température inférieure ou égale à 4° C.

Si la température est supérieure à 4° C, l'indicateur reste noir. L'utilisateur doit alors faire baisser la température de son réfrigérateur en réglant son thermostat.

ATTENTION : Une ouverture prolongée de la porte du réfrigérateur entraîne une hausse de la température interne.

Afin de bien mesurer la température, la lecture de l'indicateur doit être effectuée dans les 30 secondes.

DEGIVRAGE

i Le système de dégivrage du réfrigérateur fonctionne de façon automatique et n'exige donc aucune intervention de l'utilisateur.

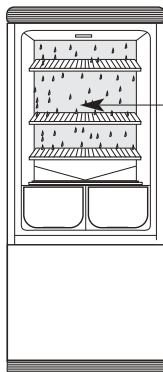

La paroi du fond du réfrigérateur sera habituellement couverte de gouttelettes d'eau ou de glace. Ceci est tout à fait **NORMAL** et fait partie du processus de dégivrage automatique.

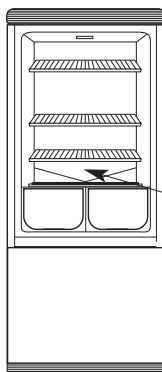

Si le canal récepteur d'eau se bouche à cause d'impuretés ou d'un objet, il faut le nettoyer ce qui évitera que l'eau ne déborde.

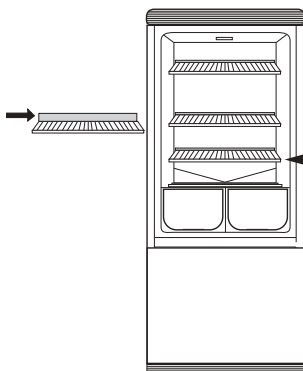

Veiller à ce que les aliments ne touchent pas la paroi du fond. A cette fin les clayettes sont pourvues d'une butée qu'il y a lieu de ne pas dépasser.

UTILISATION DU CONGELATEUR

NOTE

- Le congélateur de ce réfrigérateur a une catégorie de  4 étoiles dans tous ses tiroirs et est capable de congeler en 24 heures les kilos indiqués sur la plaque de caractéristiques.
- Si vous souhaitez congeler en une seule fois une grosse quantité d'aliments, le résultat sera meilleur si vous appuyez sur le commande de congélation rapide 24 heures avant.
- La température affichée par le thermomètre électronique correspond à la moyenne des températures internes des aliments congelés
- Pour cette raison, la valeur indiquée par le thermomètre électronique peut ne pas coïncider avec les mesures obtenues avec un thermomètre à mercure.

CONSEILS

- Envelopper les produits à congeler dans du papier aluminium ou les disposer dans des récipients hermétiques.
- Préparer les aliments en rations consommables en une seule fois.
- Ne jamais congeler une deuxième fois un aliment décongelé.
- Coller une étiquette sur l'emballage pour en indiquer le contenu et la date de congélation.
- Ne pas mettre en contact direct les aliments à congeler et ceux qui le sont déjà.
- Ne pas stocker dans le congélateur des boissons gazeuses.
- Les glaces ne doivent pas être consommées trop froides.

CONSERVATION DES ALIMENTS CONGELÉS

CONSEILS

- Lorsque vous achetez des aliments congelés ou surgelés dans le commerce, veillez à les laisser le minimum de temps possible en dehors du congélateur.
- Respecter la durée de conservation indiquée sur les emballages des produits congelés et surgelés, en tenant compte du fait que votre congélateur est **✱*****.
- Pour les aliments que vous congelez vous-même, consultez le tableau des temps de conservation ci-dessous :

TEMPS DE CONSERVATION

TYPE D'ALIMENT	Nombre de mois
POISSON ET FRUIT DE MER	
Langouste-crustacés	3
Colin	2
Poissons gras	3/4
Truite	2/3
Saumon	2/3
Sole	3
Turbot	2/3
VIANDE	
Bœuf	10/12
Agneau	6/8
Porc	9
Filets et côtelettes	6
Foie/Rognons	4
Cervelle/Langue	2
Viande hachée/Saucisses	2
Lapin	5/7
VOLAILLES ET GIBIER	
Poule / poulet	10
Dinde (découpée)	7
Canard / Oie	5
Lièvre	6
Perdrix-Caille	8
Faisan	7/8
Gros gibier	10
PLATS CUISINES	
Sauce tomate	3
Consommé	3
Rôti: bœuf, veau, porc, dinde	2/3
Viande cuite ou à l'étouffée	3
Steack haché (hamburger)	2
Poivrons farcis	2
Gâteau, friand...	5/6
Sandwich	6

TYPE D'ALIMENT	Nombre de mois
LEGUMES	
Jardinière de légumes	3
Epinards	12
Haricots verts	2
Bettes	12
Artichauts	12
Carottes	12
Chou-fleur	6/8
Choux de Bruxelles	6
Asperges	12
Chou	6/8
Haricots	12
Champignons	6
Persil	12
Poivrons	12
Fèves	12
FRUITS	
Abricots	6
Cerises, prunes, framboises	10
Groseilles, mûres	10
Pêches	10/12
Fraises	12
Compotes (pommes, poires), jus	10
Raisins	10/12
Ananas	10/12
Macédoine de fruits	3
PAINS ET PATISSERIE	
Biscuits, gâteaux	6
Gâteaux feuilletés	1
Pâte à pâtisserie	3
Pains et brioches	2
ŒUFS, LAIT ET DERIVES	
Œufs (sans coquille)	6
Lait homogénéisé (carton)	3
Beurre	6
Fromages (petites portions)	6/8
Crème fraîche	3

DECONGELATION D'ALIMENTS

i Tous les aliments ne doivent pas être décongelés de la même façon.

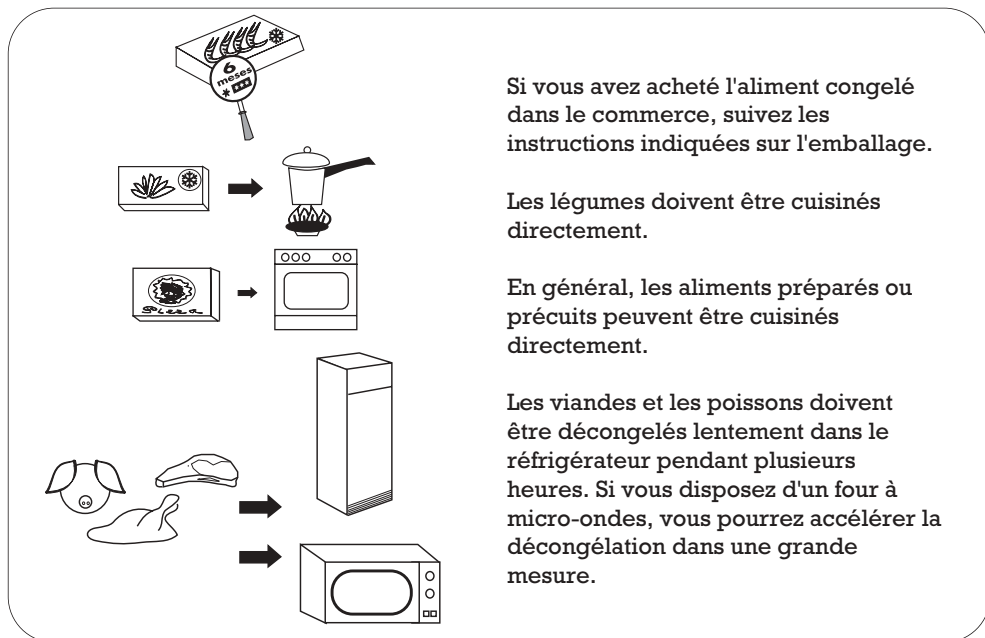

The diagram shows three categories of frozen foods and their recommended thawing methods:

- Vegetables:** A box of frozen vegetables is shown next to a pot on a stove, indicating they should be cooked directly.
- Prepared/Precooked foods:** A box of prepared food is shown next to an oven, indicating they can be cooked directly.
- Meats and Fish:** A piece of meat and a fish fillet are shown next to a refrigerator and a microwave, indicating they should be thawed slowly in the refrigerator or quickly in the microwave.

Si vous avez acheté l'aliment congelé dans le commerce, suivez les instructions indiquées sur l'emballage.

Les légumes doivent être cuisinés directement.

En général, les aliments préparés ou précuits peuvent être cuisinés directement.

Les viandes et les poissons doivent être décongelés lentement dans le réfrigérateur pendant plusieurs heures. Si vous disposez d'un four à micro-ondes, vous pourrez accélérer la décongélation dans une grande mesure.

PRODUCTION DE GLAÇONS

1 Remplir les moules qui se trouvent dans le congélateur de 3/4 d'eau.



2 Remettre les moules au congélateur, de préférence dans la partie supérieure.

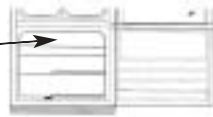

3 Une fois l'eau congelée, on peut extraire les glaçons en tordant légèrement le moule.



DEGIVRAGE ET NETTOYAGE

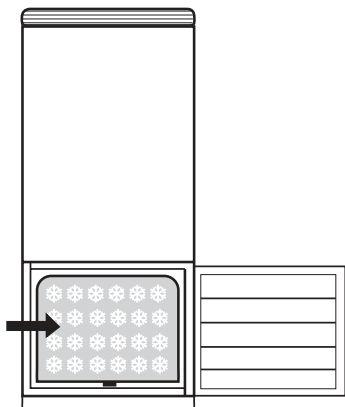

i Avec le temps, il se forme sur les parois du congélateur une couche de givre ou de glace.

Ceci entraînera une consommation plus grande d'énergie dans votre congélateur.

Afin de l'éviter, il y a lieu d'éliminer cette couche de glace au moins 2 fois par an.

1 Appuyez sur la touche + ou – plusieurs fois pour débrancher. Le display est vide d'indications.



2 Retirer les aliments congelés, les envelopper dans du papier journal et les mettre au réfrigérateur afin d'éviter de les décongeler.



3 Laisser la porte ouverte et déplier la languette élastique encastrée à la base du congélateur. Placer dessous n'importe lequel des bacs sauf le bac inférieur pour ramasser l'eau. Une fois l'opération terminée, remettre la languette dans sa position initiale.



4 On peut aider à éliminer la glace à l'aide de la palette ou en introduisant un récipient d'eau chaude. Ne pas utiliser d'objets tranchants ou d'appareils de chauffe électriques.

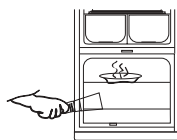

5 Sécher l'intérieur avec soin.

6 Appuyez sur touche + ou – jusqu'à obtention de la température souhaitée. Initialement, il est recommandé d'appuyer sur la touche SUPER pour accélérer le processus.

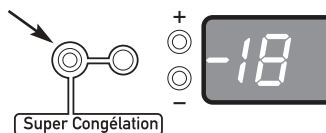

7 2 heures plus tard, on peut remettre les aliments congelés dans le congélateur.





NETTOYAGE ET ENTRETIEN

NETTOYAGE

CONSEILS

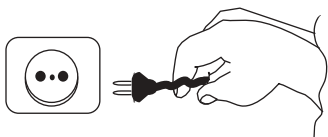
 Pour nettoyer l'intérieur, le réfrigérateur doit être débranché.



 Ne pas utiliser de produits abrasifs, dissolvants, de nettoyage des métaux ou des détergents non dilués



 Il convient de nettoyer le grillage arrière du réfrigérateur avec un aspirateur, et ce 1 fois par an. La saleté a un effet préjudiciable sur le fonctionnement et augmente la consommation d'énergie électrique

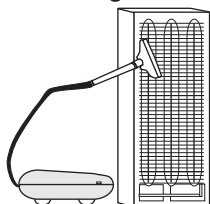

 Eviter de répandre de l'eau sur le faite ou de le nettoyer avec des linges trop mouillées. Cela pourrait endommager le réfrigérateur.

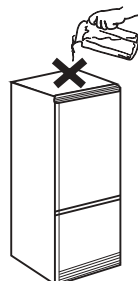

ARRÊT PROVISOIRE DU RÉFRIGÉRATEUR

- Si pour une raison quelconque vous voulez débrancher le réfrigérateur pour une période prolongée, il ne faut pas oublier que ce dernier et le congélateur sont indépendants et qu'il est possible d'en laisser fonctionner un ou de les déconnecter tous les 2.
- Retirer les aliments, nettoyer et sécher l'intérieur. Laisser la porte ouverte pour éviter la formation d'odeurs.
- Agir de même en cas de panne ou de coupure de courant prolongé.

REMPACEMENT DES AMPOULES

1- Déconnecter le réfrigérateur.

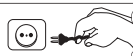

2- Enlever l'ampoule grillée et la remplacer par une autre de même type.



220 v
15 w max.

E 14

CHANGEMENT DU SENS D'OUVERTURE DES PORTES

- 1** Extraire la carcasse du panneau de commande en introduisant la pointe d'un tournevis dans les rainures d'ancrage et lever jusqu'à la libération des pattes.

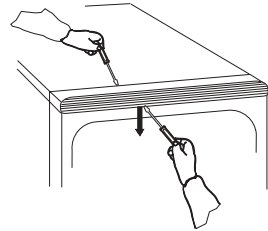

- 2** Déposer la charnière supérieure en enlevant d'abord la vis de fixation tout en immobilisant la porte supérieure des 2 mains, puis la retirer.

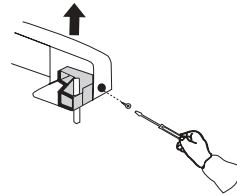

- 3** Déposer la charnière intermédiaire en retirant la plaque protectrice qui recouvre les vis et enlever ces dernières en immobilisant la porte inférieure des 2 mains, puis la retirer.

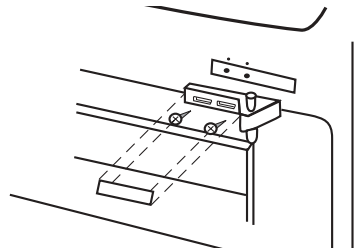

- 4** Déposer le socle inférieur comme indiqué sur la figure. Pour suivre, déchirer la partie gauche marquée du socle pour loger la charnière inférieure (voir figure).

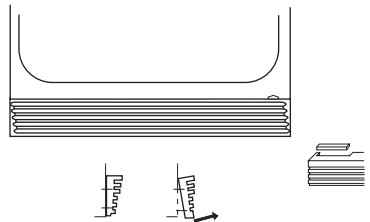

- 5** Déposer la charnière inférieure en enlevant les 3 vis de fixation (A). Déposer le gond (B) de la position droite et le monter sur la position gauche. Introduire la charnière inférieure dans le côté gauche après avoir enlevé les 2 vis (C).

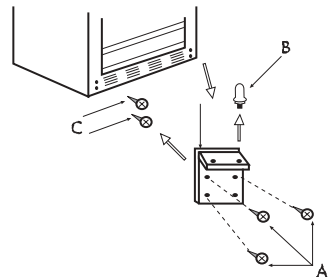

- 6** Replacer le socle inférieur. Placer la porte inférieure en y engageant le gond de la charnière inférieure.

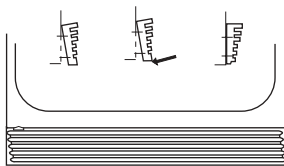

- 7** Enlever le bouchon du tube axial gauche de la porte inférieure et le mettre dans le tube axial droit.

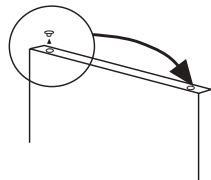

- 8** Introduire le gond de la charnière intermédiaire dans le tube axial gauche de la porte inférieure et visser la charnière au réfrigérateur après avoir enlevé la protection des trous. Placer la partie supérieure en y engageant le gond de la charnière intermédiaire. Remonter ensuite la plaquette de protection cachant les vis de fixation.

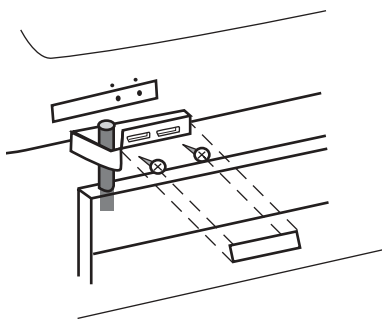

- 9** Introduire la charnière dans son logement, sur la partie gauche du panneau de commandes et simultanément dans le tube axial de la porte supérieure. Fixer la charnière avec la vis latérale.

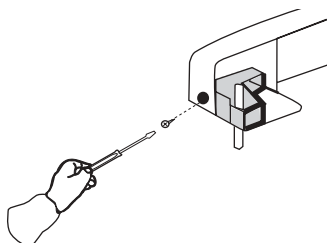

- 10** Replacer la carcasse du panneau de commandes en exerçant une pression sur le support jusqu'à l'accrochage des pattes de fixation.

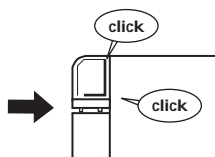

PROBLEMES DE FONCTIONNEMENT

PROBLEME	CAUSE POSSIBLE	SOLUTION
Le réfrigérateur ne fonctionne pas.	La fiche n'est pas connectée à la prise de courant Le courant électrique n'arrive pas à la fiche car le fusible est fondu ou le limiteur automatique de puissance a sauté	Connecter la fiche Changer le fusible ou reconnecter le limiteur automatique de puissance
Le réfrigérateur refroidit peu	La température sélectionnée est élevée On a laissé la porte ouverte ou la fréquence d'ouverture a été excessive	Sélectionnez une température plus basse Veiller à ce que la porte ne reste pas longtemps ouverte.
	On a abstrué le grille d'aération	Conservser cette zone libre comme indiqué dans le chapitre "Installation"
	Le réfrigérateur est directement exposé aux rayons du soleil ou à une source de chaleur	Changer l'emplacement du réfrigérateur ou le protéger contre les sources de chaleur
Il y a des gouttes d'eau sur la paroi du fond du réfrigérateur	Cycle automatique de dégivrage	Ne pas s'alarmer, c'est tout à fait normal (voir le chapitre "Utilisation du réfrigérateur")
Il apparait de l'eau en bas du réfrigérateur	On a placé un aliment ou un récipient contre la paroi du fond du réfrigérateur	Ne pas placer d'aliment ou de récipient contre la paroi du fond du réfrigérateur, cela évitera l'écoulement de l'eau de dégivrage
Trop de glace sur les parois et clayettes	La porte ferme mal à cause d'un obstacle	Veiller à la bonne fermeture des porte et les maintenir libres d'objets ou de saletés
La lampe du réfrigérateur ne s'allume pas	La fiche n'est pas connectée à la prise de courant.	Connecter la fiche
	Le courant électrique n'arrive pas à la fiche car le fusible est fondu ou le limiteur automatique de puissance a sauté.	Changer le fusible ou reconnecter le limiteur automatique de puissance
	La lampe n'est pas vissée à fond. La lampe est grillée	La visser correctement Changer l'ampoule comme il est indiqué dans ce manuel
Fonctionnement bruyant.	Le réfrigérateur n'est pas disposé correctement	Installer le réfrigérateur comme il est indiqué dans le chapitre "Intallation" de ce manuel
Bruit de barbotage	Cycle de fonctionement	Ceci est tout à fait normal
Les aliments se dessèchent	Ils ne sont pas enveloppés ou recouverts	Les envelopper ou les metre dans un récipient hermétique.
Il y a des odeurs	Un aliment n'est pas couvert.	Le couvrir
	L'intérieur de l'appareil a besoin d'être nettoyé	Nettoyer comme indiqué dans ce manuel.

PROBLEME	CAUSE POSSIBLE	SOLUTION
Alarme acoustique et/ou voyant rouge activé	La porte du congélateur est restée ouverte pendant longtemps	Veiller à ce que la porte reste ouverte le moins longtemps possible
	Une grande quantité d'aliments à congeler a été introduite	Contrôler que la quantité à congeler ne dépasse pas la valeur indiquée sur la plaque des caractéristiques et suivre les instructions de congélation
	Mise en route du réfrigérateur	Suivre les instructions de mise en route
	Coupure de courant prolongée	Vérifier si les aliments se sont décongelés ou non. Consommer ceux qui le sont et suivre les instructions de congélation sur le reste

SERVICE D'ASSISTANCE TECHNIQUE

Si vous avez déjà réalisé les vérifications indiquées et que votre problème persiste, **NE REALISEZ AUCUNE REPARATION VOUS-MEME.** Mettez-vous en contact avec le Service d'Assistance Technique le plus proche.

SPECIFICATIONS

Dimensions (en mm.)

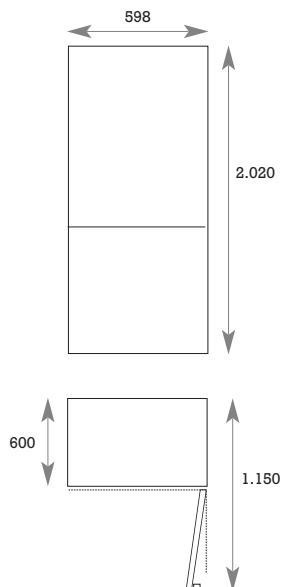

CES APPAREILS RESPECTENT LES
DIRECTIVES CEE: 73/23, 93/68, 89/336, 96/57

Service après vente

- Les éventuelles interventions sur votre appareil doivent être effectuées par un professionnel qualifié dépositaire de la marque.
- Lors de votre appel, mentionnez la référence complète de votre appareil (modèle, type, numéro de série)

Ces renseignements figurent sur votre certificat de garantie et sur la plaque signalétique.

- **PIECES D'ORIGINE:** lors d'une intervention d'entretien, demandez l'utilisation exclusive de pièces détachées certifiées d'origine.

Relation consommateurs

VEDETTE  c'est aussi le minitel...
... pour en savoir plus sur tous les produits de la marque:
informations, conseils, les points de vente, les spécialistes après vente.

... pour communiquer:
nous sommes à l'écoute de toutes vos remarques, suggestions, propositions auxquelles nous répondrons personnellement.

Vous pouvez aussi nous écrire :

Service Consommateurs VEDETTE
BP 9526
95069 Cergy Pontoise
Tel : 0825 06 16 02