

Mises en garde, précautions et indications diverses

ATTENTION
Afin d'éviter tout risque d'électrocution, d'incendie, etc.:

1. Ne pas enlever les vis ni les panneaux et ne pas ouvrir le coffret de l'appareil.
2. Ne pas exposer l'appareil à la pluie ni à l'humidité.

ATTENTION — STANDBY/ON **Touche!**
Déconnectez la fiche secteur pour mettre l'appareil complètement hors tension (le témoin STANDBY s'éteint). Lors de l'installation de l'appareil, assurez-vous que la fiche soit facilement accessible. La touche STANDBY/ON dans n'importe quelle position ne déconnecte pas l'appareil du secteur.

- Quand l'appareil est en mode d'attente, le témoin STANDBY est allumé en rouge.
- Quand l'appareil est sous tension, le témoin STANDBY s'éteint.

L'alimentation peut être commandée à distance.

©2007 Victor Company of Japan, Limited

ATTENTION

- Ne bloquez pas les orifices ou les trous de ventilation. (Si les orifices ou les trous de ventilation sont bloqués par un journal un tissu, etc., la chaleur peut ne pas être évacuée correctement de l'appareil.)
- Ne placez aucune source de flamme nue, telle qu'une bougie, sur l'appareil.
- Lors de la mise au rebut des piles, veuillez prendre en considération les problèmes de l'environnement et suivre strictement les règles et les lois locales sur la mise au rebut des piles.
- N'exposez pas cet appareil à la pluie, à l'humidité, à un égouttement ou à des éclaboussures et ne placez pas des objets remplis de liquide, tels qu'un vase, sur l'appareil.

ATTENTION:
Une pression acoustique excessive des écouteurs ou du casque d'écoute peut entraîner une perte auditive.

IMPORTANT POUR PRODUITS LASER

1. PRODUIT LASER CLASSE 1
2. **ATTENTION:** N'ouvrez pas le couvercle supérieur ni le coffret de l'appareil. Il n'y a aucune pièce réparabile par l'utilisateur à l'intérieur de l'appareil; confiez toute réparation à un personnel qualifié.
3. **ATTENTION:** Rayonnement laser visible et/ou invisible de classe 1M une fois ouvert. Ne pas regarder directement dans le faisceau avec des instruments optiques.
4. REPRODUCTION DE L'ÉTIQUETTE: ÉTIQUETTE DE PRÉCAUTION PLACÉE À L'INTÉRIEUR DE L'APPAREIL.

CAUTION Hazardous Laser Radiation Do not look into the beam. Do not shine the beam into eyes. Do not use reflective surfaces. Do not use optical instruments. Do not use laser light for entertainment purposes. Do not use laser light for medical purposes. Do not use laser light for industrial purposes. Do not use laser light for military purposes. Do not use laser light for law enforcement purposes. Do not use laser light for security purposes. Do not use laser light for surveillance purposes. Do not use laser light for communication purposes. Do not use laser light for data transmission purposes. Do not use laser light for data storage purposes. Do not use laser light for data processing purposes. Do not use laser light for data analysis purposes. Do not use laser light for data visualization purposes. Do not use laser light for data presentation purposes. Do not use laser light for data distribution purposes. Do not use laser light for data access purposes. Do not use laser light for data retrieval purposes. Do not use laser light for data deletion purposes. Do not use laser light for data backup purposes. Do not use laser light for data recovery purposes. Do not use laser light for data migration purposes. Do not use laser light for data archiving purposes. Do not use laser light for data backup purposes. Do not use laser light for data recovery purposes.	ATTENTION Hazardous Laser Radiation Do not look into the beam. Do not shine the beam into eyes. Do not use reflective surfaces. Do not use optical instruments. Do not use laser light for entertainment purposes. Do not use laser light for medical purposes. Do not use laser light for industrial purposes. Do not use laser light for military purposes. Do not use laser light for law enforcement purposes. Do not use laser light for security purposes. Do not use laser light for surveillance purposes. Do not use laser light for communication purposes. Do not use laser light for data transmission purposes. Do not use laser light for data storage purposes. Do not use laser light for data processing purposes. Do not use laser light for data analysis purposes. Do not use laser light for data visualization purposes. Do not use laser light for data presentation purposes. Do not use laser light for data distribution purposes. Do not use laser light for data access purposes. Do not use laser light for data retrieval purposes. Do not use laser light for data deletion purposes. Do not use laser light for data backup purposes. Do not use laser light for data recovery purposes.	AVISO Radiación Láser Peligrosa No mire directamente al haz. No dirija el haz a los ojos. No utilice superficies reflectantes. No utilice instrumentos ópticos. No utilice la luz láser para fines de entretenimiento. No utilice la luz láser para fines médicos. No utilice la luz láser para fines industriales. No utilice la luz láser para fines militares. No utilice la luz láser para fines de policía. No utilice la luz láser para fines de seguridad. No utilice la luz láser para fines de vigilancia. No utilice la luz láser para fines de comunicación. No utilice la luz láser para fines de transmisión de datos. No utilice la luz láser para fines de almacenamiento de datos. No utilice la luz láser para fines de procesamiento de datos. No utilice la luz láser para fines de análisis de datos. No utilice la luz láser para fines de visualización de datos. No utilice la luz láser para fines de presentación de datos. No utilice la luz láser para fines de distribución de datos. No utilice la luz láser para fines de acceso a datos. No utilice la luz láser para fines de recuperación de datos.	WARNING Hazardous Laser Radiation Do not look into the beam. Do not shine the beam into eyes. Do not use reflective surfaces. Do not use optical instruments. Do not use laser light for entertainment purposes. Do not use laser light for medical purposes. Do not use laser light for industrial purposes. Do not use laser light for military purposes. Do not use laser light for law enforcement purposes. Do not use laser light for security purposes. Do not use laser light for surveillance purposes. Do not use laser light for communication purposes. Do not use laser light for data transmission purposes. Do not use laser light for data storage purposes. Do not use laser light for data processing purposes. Do not use laser light for data analysis purposes. Do not use laser light for data visualization purposes. Do not use laser light for data presentation purposes. Do not use laser light for data distribution purposes. Do not use laser light for data access purposes. Do not use laser light for data retrieval purposes. Do not use laser light for data deletion purposes. Do not use laser light for data backup purposes. Do not use laser light for data recovery purposes.	CAUTION Hazardous Laser Radiation Do not look into the beam. Do not shine the beam into eyes. Do not use reflective surfaces. Do not use optical instruments. Do not use laser light for entertainment purposes. Do not use laser light for medical purposes. Do not use laser light for industrial purposes. Do not use laser light for military purposes. Do not use laser light for law enforcement purposes. Do not use laser light for security purposes. Do not use laser light for surveillance purposes. Do not use laser light for communication purposes. Do not use laser light for data transmission purposes. Do not use laser light for data storage purposes. Do not use laser light for data processing purposes. Do not use laser light for data analysis purposes. Do not use laser light for data visualization purposes. Do not use laser light for data presentation purposes. Do not use laser light for data distribution purposes. Do not use laser light for data access purposes. Do not use laser light for data retrieval purposes. Do not use laser light for data deletion purposes. Do not use laser light for data backup purposes. Do not use laser light for data recovery purposes.
--	--	---	--	--

Attention: Aération correcte
Pour prévenir tout risque de décharge électrique ou d'incendie et éviter toute détérioration, installez l'appareil de la manière suivante:

1. Avant:
Bien dégagé de tout objet.
2. Côtés/dessus/dessous:
Assurez-vous que rien ne bloque les espaces indiqués sur le schéma ci-dessous.
3. Dessous:
Posez l'appareil sur une surface plane et horizontale. Veillez à ce que sa ventilation correcte puisse se faire en le plaçant sur un support d'au moins dix centimètres de hauteur.

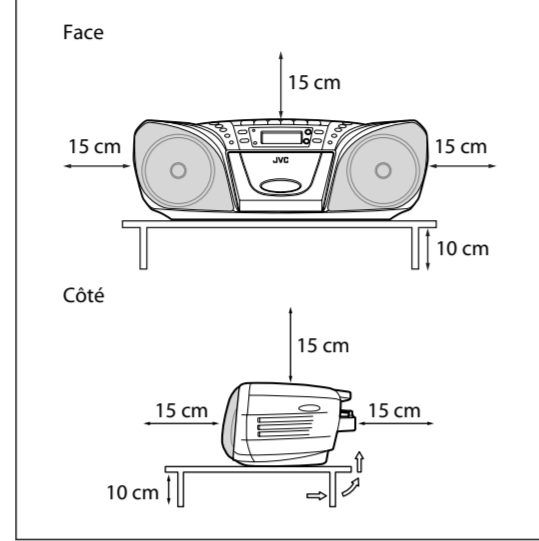

Informations relatives à l'élimination des appareils usagés, à l'intention des utilisateurs (Union européenne)

Attention:

Ce symbole n'est reconnu que dans l'Union européenne.

Lorsque ce symbole figure sur un appareil électrique et électronique, cela signifie qu'il ne doit pas être éliminé en tant que déchet ménager à la fin de son cycle de vie. Le produit doit être porté au point de pré-collecte approprié au recyclage des appareils électriques et électroniques pour y subir un traitement, une récupération et un recyclage, conformément à la législation nationale.

En éliminant correctement ce produit, vous contribuez à la conservation des ressources naturelles et à la prévention des éventuels effets négatifs sur l'environnement et la santé humaine, pouvant être dus à la manipulation inappropriée des déchets de ce produit. Pour plus d'informations sur le point de pré-collecte et le recyclage de ce produit, contactez votre mairie, le service d'évacuation des ordures ménagères ou le magasin dans lequel vous avez acheté le produit.

Des amendes peuvent être infligées en cas d'élimination incorrecte de ce produit, conformément à la législation nationale.

(Utilisateurs professionnels)
Si vous souhaitez éliminer ce produit, visitez notre page Web www.jvc-europe.com afin d'obtenir des informations sur sa récupération.

[Pays ne faisant pas partie de l'Union européenne]
Si vous souhaitez éliminer ce produit, faites-le conformément à la législation nationale ou autres règles en vigueur dans votre pays pour le traitement des appareils électriques et électroniques usagés.

Cher(e) client(e),

Cet appareil est conforme aux directives et normes européennes en vigueur concernant la compatibilité électromagnétique et à la sécurité électrique.

Représentant européen de la société Victor Company of Japan, Limited:
JVC Technology Centre Europe GmbH
Postfach 10 05 52
61145 Friedberg
Allemagne

SPÉCIFICATIONS

Lecteur CD	
Capacité:	1 CD
Rapport signal sur bruit:	60 dB
Plage dynamique:	60 dB
Tuner	
Plage d'accord FM:	87,5 MHz – 108,0 MHz
Plage d'accord AM:	522 kHz – 1 629 kHz
Antennes:	Antenne télescopique FM Antenne AM à noyau ferrite
Platine cassette	
Réponse en fréquence	100 Hz – 8 000 Hz
Pleurage et scintillement:	0,35% (WRMS)
Durée du bobinage:	Environ 170 sec. (cassette C-60)
Général	
Enceintes:	2 cône de 10 cm
Impédance d'enceinte:	4 Ω
Puissance de sortie:	2 W par canal, min. RMS, entraîné sur 4 Ω à 1 kHz avec moins de 10% de distorsion harmonique totale
Prises de sortie:	PHONES (3,5 φ) x 1
Alimentation:	Secteur 230 V ~, 50 Hz CC 12 V (Piles R20(SUM-1)/D (13D) x 8)
Consommation:	17 W (en fonctionnement) 1 W ou moins (en mode d'attente)
Dimensions:	407 mm x 145 mm x 254 mm (L/H/P)
Masse:	Environ 2,65 kg (sans les piles)
Accessoires fournis:	Cordon d'alimentation secteur x 1 Télécommande x 1 Piles R03 (UM-4)/AAA (24F) x 2

La conception et les spécifications sont sujettes à changement sans notification.

PRÉPARATIFS

Connexion du cordon d'alimentation

REMARQUE

- L'alimentation peut aussi être fournie par les piles (voir ci-dessous).
- Une petite quantité d'énergie est toujours consommée, même en mode d'attente.

ATTENTION

- **N'utilisez pas d'autre cordon d'alimentation que le cordon JVC fourni avec le présent appareil pour éviter tout mauvais fonctionnement ou des dégâts matériels.**
- **Retirez les piles quand vous utilisez le cordon d'alimentation.**
- **Débranchez toujours le cordon d'alimentation de la prise secteur lorsque vous partez ou que vous ne comptez pas utiliser l'appareil pendant un certain temps.**

Mise en place des piles

Respectez les polarités (+ et -) des piles.

Appareil

Logement des piles

Télécommande

R03 (UM-4)/AAA (24F) (fournie)

- Si la télécommande perd de sa puissance ou de son efficacité, remplacez les deux piles.

REMARQUE

- Quand l'appareil est alimenté sur le secteur les piles ne sont pas consommées.
- Les piles s'usent plus vite que normalement quand l'appareil est utilisé de façon continu ou dans un endroit froid.

ATTENTION

Pour éviter une fuite ou une explosion des piles, manipulez-les correctement.

- Si vous n'avez pas l'intention d'utiliser cet appareil pendant un mois ou plus, retirez les piles du logement des piles.
- Mettez les piles au rebut correctement en respectant la réglementation fédérale, régionale ou locale.
- Ne mélangez pas des piles de type différent ou une vieille pile avec une nouvelle.
- N'essayez pas de charger une pile qui n'est pas rechargeable.
- Mettez au rebut les piles qui fuient immédiatement. Une fuite d'électrolyte des piles peuvent causer des brûlures de peau ou d'autres blessures personnelles.
- Si de l'électrolyte des piles fuit dans l'appareil, nettoyez l'appareil complètement.
- Les piles ne doivent en aucun cas être exposée à une chaleur excessive (lumière du soleil, feu, etc.).

À PROPOS DU DISQUE/FICHER/CASSETTE

Disques/fichiers reproductibles	
Disques	Les CD avec une des marques ci-dessous sur leur surface.
Fichiers	Les fichiers au format CD audio, MP3 sur un CD-R ou CD-RW finalisé.

Remarques sur les disques/fichiers

- Les disques MP3 nécessitent un temps de lecture initiale plus long que les CD ordinaires. (Cela dépend de la complexité de la configuration des dossiers/fichiers.)
- Certains fichiers MP3 ne peuvent pas être reproduits et sont sautés. Cela provient des conditions et du processus d'enregistrement.
- Lors de la création d'un disque MP3, utilisez le format de disque ISO 9660 Niveau 1.
- Cet appareil peut reproduire les fichiers MP3 portant le code d'extension <.mp3> (quel que soit la casse des lettres).
- Certains caractères ou symboles n'apparaissent pas correctement sur l'affichage.
- Il est recommandé de créer chaque fichier MP3 avec un taux d'échantillonnage de 44,1 kHz et un débit binaire de 128 kbps.
- L'ordre de lecture des fichiers MP3 peut différer de celui prévu au moment de l'enregistrement. Si un dossier ne contient pas de fichier MP3, il est ignoré.
- Cet appareil ne peut pas reproduire les disques à "écriture par paquets".
- Si un CD-RW a été enregistré dans un format différent, effacez toutes les données sur le CD-RW avant d'effectuer l'enregistrement.
- Cet appareil peut reconnaître un maximum de 511 plages et 511 dossiers sur un disque. Les plages et les groupes dépassant le numéro maximum ne sont pas reconnus.
- L'indice de réflexion des CD-RW est plus faible que celui des autres CD et l'appareil peut mettre plus de temps pour les lire.
- Dans ce manuel, "fichier" et "plage" sont utilisés de façon interchangeable pour les opérations MP3.

Configuration des dossiers/plages MP3

Cet appareil reproduit les plages MP3 de la façon suivante.

Hiérarchie				
Niveau 1	Niveau 2	Niveau 3	Niveau 4	Niveau 5
01	02	03	04	05
01	02	03	04	05

Remarques sur les cassettes

- Nous recommandons d'utiliser des cassettes de type I sur cet appareil. Vous pouvez aussi reproduire des cassettes de type II et IV, mais la qualité (tonalité) du son peut ne pas être reproduite correctement.
- Il est déconseillé d'utiliser des cassettes de plus de 120 minutes car elles peuvent produire des déformations caractéristiques et leurs bandes se coincent facilement dans le galets-presseur et dans le cabestan.
- Pour éviter que des enregistrements soient effacés accidentellement, retirez la ou les languettes sur un tournevis. Pour enregistrer de nouveau sur une bande ou pour effacer son contenu après avoir retiré la languette de sécurité, recouvrez les fentes avec du ruban adhésif.

RÉFÉRENCES

Entretien - Divers

Pour obtenir les meilleures performances de l'appareil, gardez vos disques, vos cassettes et le mécanisme propres.

Nettoyage de l'appareil

- Débranchez le cordon d'alimentation et retirez toutes les piles avant le nettoyage.
- Frottez les tâches avec un chiffon doux. Si l'appareil est très sale, frottez-le avec un chiffon humidifié avec une solution détergente neutre diluée dans de l'eau, puis essuyez avec un chiffon sec.
- Faites attention au points suivants, sinon la qualité du système pourrait être détérioré, le système pourrait être endommagé ou sa peinture pourrait peler:
 - NE FROTTEZ PAS avec un chiffon dur.
 - NE FROTTEZ PAS trop fort.
 - NE FROTTEZ PAS avec un diluant ou de la benzine.
 - Veillez à NE PAS appliquer de substance volatile comme des insecticides.
 - NE LAISSEZ PAS un objet en caoutchouc ou en plastique en contact prolongé avec la chaîne.

Nettoyage de la lentille du capteur de CD
Gardez propre la lentille du capteur de CD ou le son peut être dégradé. Utilisez un soufflet (en vente dans les magasins de matériel photo, etc.) pour faire partir la poussière de la lentille.

Nettoyage des têtes, du cabestan et du galet-presseur
Nettoyez les têtes, le cabestan et le galet-presseur toutes les 10 heures d'utilisation; sinon, les problèmes suivants peuvent se produire:

- La qualité du son est dégradé.
- Le niveau de la sortie sonore diminue.
- L'enregistrement précédent n'est pas complètement effacé.
- Le son n'est pas enregistré correctement.

Ouvrez le compartiment à cassette et nettoyez les têtes, le cabestan et le galet-presseur avec un kit de nettoyage (disponible dans un magasin de matériel audio). N'utilisez pas de diluant ni de benzine pour le nettoyage.

Après le nettoyage, assurez-vous que le liquide de nettoyage a complètement séché avant d'insérer une cassette.

Manipulation des disques

- Retirez les disques de leur boîte en les tenant par les côtés et en appuyant légèrement sur le trou central.
- Ne rayez pas pas ni ne touchez la surface enregistrée réfléchissante.
- Ne collez ni n'écrivez rien sur la face de l'étiquette.
- Ne tordez pas les disques.
- Évitez une exposition directe au soleil, aux températures extrêmes ou à l'humidité.
- Pour nettoyez les disques, essuyez-les avec un chiffon doux en ligne droite du centre vers l'extérieur. N'UTILISEZ PAS de diluant, de benzine, de nettoyant pour disque vinyle ni de vaporisateur antistatique.

Manipulation des cassettes

- Insérez alors un crayon dans un des axes et tournez pour la retendre la bande. Si la bande est reproduite sans que le mou ait été retiré, elle peut s'étirer, se couper ou se prendre dans la cassette.
- Faites attention de ne pas toucher la surface de la bande.
- Évitez les endroits suivants pour conserver les cassettes:
 - Les endroits poussiéreux
 - En plein soleil ou dans un endroit très chaud
 - Dans des endroits humides
 - Sur un téléviseur ou une enceinte
 - Près d'un aimant

Guide de dépannage

Si vous des problèmes avec cet appareil, cherchez d'abord une solution dans cette liste avant d'appeler un réparateur.

Général

Il n'y a pas d'alimentation.
➔ Il n'y a pas d'alimentation. Vérifiez la connexion du cordon d'alimentation ou les piles.

Le son de lecture est à un très bas niveau.
➔ Quand l'appareil est alimenté à partir des piles: Les piles sont usées. Remplacer toutes les piles par des neuves.
➔ La tête est sale. Nettoyez la tête.

L'appareil ne peut pas être commandé avec la télécommande.
➔ Il y a un obstacle entre la télécommande et le capteur de télécommande de l'appareil.
➔ Les piles de la télécommande sont usées. Remplacer les piles par des neuves.

Aucun son n'est entendu.
➔ Le volume est réglé au minimum.
➔ Le casque d'écoute est connecté. Déconnectez le casque d'écoute.

L'appareil ne fonctionne pas correctement.
➔ Réinitialisez l'appareil.

Radio

Trop de bruit pendant les émissions de radio.
➔ La direction de l'antenne n'est pas correcte. Ajustez l'antenne correctement.

Disques

Le disque n'est pas reproduit.
➔ Le disque a été placé à l'envers. Placez le disque avec la partie imprimée dirigée vers le haut.
➔ Le disque ou la lentille est sale. Nettoyez le disque ou la lentille.
➔ Il y a de la condensation d'humidité. Mettez l'appareil sous tension et attendez quelques heures avant de l'utiliser.

Cassettes

Même si vous appuyez sur ◀ PLAY, la bande ne bouche pas.
➔ II PAUSE est pressée. Appuyez de nouveau sur II PAUSE.

REC ne fonctionne pas.
➔ Les languettes de sécurité de la cassette ont été cassées. Recouvrez les fentes de ruban adhésif.
➔ Aucune cassette n'est en place. Charger une cassette.

La vitesse de la bande est irrégulière.
➔ Le galet-presseur ou le cabestan est sale. Nettoyez le galet-presseur ou le cabestan.
➔ Les piles dans l'appareil principal sont usées. Remplacez toutes les piles par des piles neuves ou alimentez l'appareil à partir de la prise AC IN ~.

OPÉRATIONS DE BASE ET COMMUN

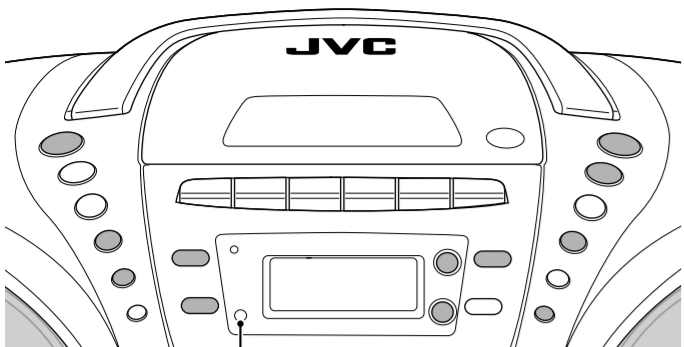

Lors de l'utilisation de la télécommande, dirigez-la directement sur le capteur de télécommande.

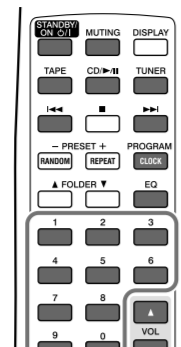

Comment utiliser les touches numériques

Vous pouvez choisir un numéro de plage ou un numéro de préréglage en utilisant les touches numériques sur la télécommande.

- Pour choisir le numéro 5, appuyez sur "5".
- Pour choisir le numéro 15, appuyez sur "1", puis sur "5".
- Pour choisir le numéro 115, appuyez sur "1", sur "1", puis sur "5".

REMARQUE

Lors de l'entrée d'un numéro à deux ou à trois chiffres, appuyez sur la touche suivante moins de 3 secondes après avoir appuyé sur la touche précédente. Sinon, l'appareil reconnaît la touche pressée en premier et démarre sa lecture ou change le canal.

Mise sous/hors tension de l'appareil

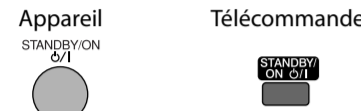

Le témoin STANDBY sur l'appareil s'éteint quand l'appareil est mis sous tension et le témoin s'allume en rouge quand l'appareil est en attente.

Réglage du volume

Le niveau de volume peut être ajusté sur 41 pas—VOL MIN, 01, 02, ... 39, VOL MAX.

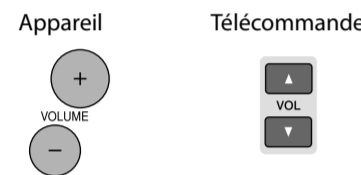

Coupeure temporaire du son



Pour rétablir le son, appuyez de nouveau sur la touche.

Sélection de la source pour la lecture

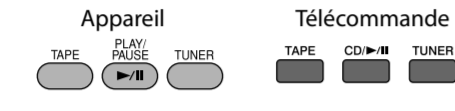

TAPE: Pour reproduire une cassette. (Référez-vous à "OPÉRATION DES CASSETTES".)

PLAY/PAUSE ►/II ou **CD**/►/II: Pour reproduire un disque. (Référez-vous à "OPÉRATION DES DISQUES".)

TUNER: Pour écouter une émission de radio. (Référez-vous à "OPÉRATION DU TUNER".)

Écoute avec un casque d'écoute

Connectez un casque d'écoute stéréo à mini fiche (3,5 mm de diamètre) à la prise PHONES à l'arrière de l'appareil.

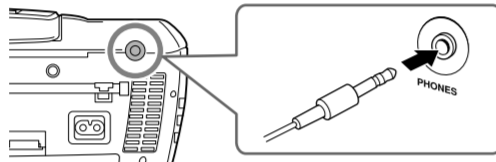

- Pendant que le casque d'écoute est connecté, aucun son ne sort des enceintes.
- Avant de connecter le casque d'écoute, assurez-vous de réduire le volume.

Renforcement des sons graves

Vous pouvez profiter d'un grave puissant avec l'effet Hyper-Bass Sound.



Pour mettre l'effet hors service, appuyez de nouveau sur la touche. L'indicateur HBS s'éteint.

Sélection du mode sonore

Vous pouvez choisir un des 4 modes sonores préréglés en fonction du genre de musique que vous écoutez.



Chaque fois que vous appuyez sur la touche, le mode sonore change comme suit:

ROCK	Accentue les basses et hautes fréquences
JAZZ	Pour la musique jazz
POP	Pour la musique vocale
CLASSIC	Pour la musique classique
Aucun indicateur	Son normal

Réglage de l'horloge

Les étapes suivantes doivent être exécutées dans un délai donné. Si le réglage est annulé avant la fin, recommencez à partir de l'étape 1.

En mode d'attente...

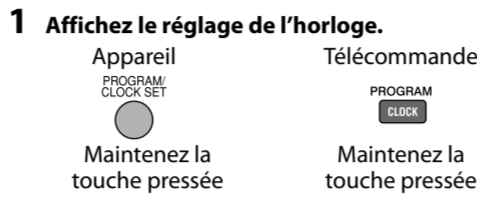

REMARQUE

Si vous débranchez le cordon d'alimentation ou si une coupure de courant se produit alors que l'appareil est alimenté par la prise secteur, le réglage de l'horloge est effacé après quelques jours. Si cela se produit, réglez de nouveau l'horloge.

OPÉRATION DES CASSETTES

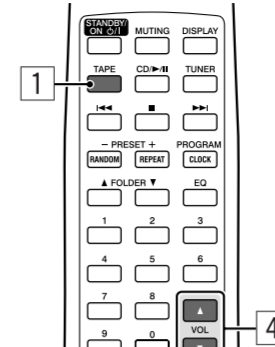
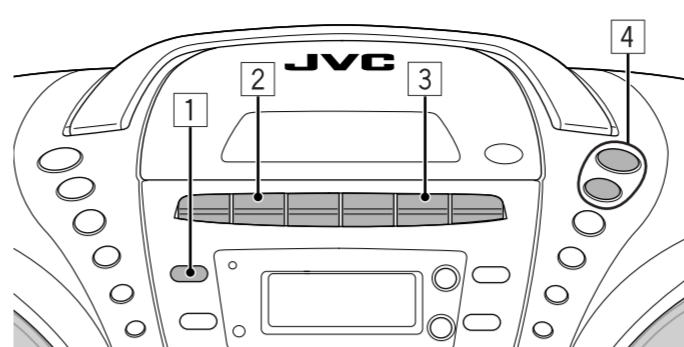

Procédure de lecture

1 Choisissez "TAPE" comme source.



Pour arrêter la lecture



La bande s'arrête aussi quand elle atteint sa fin.

2 Ouvrez le compartiment à cassette, puis insérez une cassette.

Direction de défilement de la bande

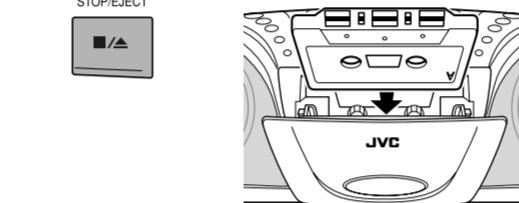

Pour arrêter momentanément la lecture



Pour prendre la lecture, appuyez de nouveau sur la touche.

Pour avancer rapidement ou rebobiner la bande



Quand la bande atteint sa fin, appuyez sur ■/▲ STOP/EJECT pour annuler ◀◀ FF ou ▶▶ REW.

3 Refermez doucement la porte du compartiment à cassette et démarrez la lecture.



4 Ajustez le volume.

Enregistrement sur une cassette

1 Préparez la source d'enregistrement (radio ou disque).

- Pour l'enregistrement de la radio Réglez la source sur TUNER et accordez la station souhaitée.
- Pour l'enregistrement du disque:
 - Réglez la source sur "CD" et mettez en place un disque.
 - Choisissez une plage ou programmez l'ordre de lecture si nécessaire. (Voir "OPÉRATION DES DISQUES".)

Pour utiliser la fonction d'élimination des battements

Lors de l'enregistrement d'une émission AM, un bruit de battements peut se produire. Dans ce cas, ajustez le commutateur BEAT CUT à l'arrière pour choisir le réglage d'élimination des battements, 1 ou 2.

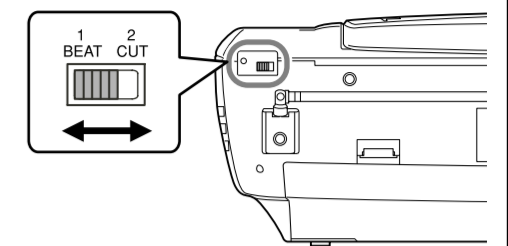

2 Insérez une cassette vierge ou pouvant être effacée.

Utilisez une cassette de type I (normal).

3 Démarrez l'enregistrement.

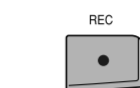

- ◀ PLAY peut aussi être poussé en même temps que la touche ● REC.
- Lors d'un enregistrement à partir du disque, la lecture du disque démarre en même temps—enregistrement synchronisé.

Pour arrêter l'enregistrement

Appuyez sur ■/▲ STOP/EJECT.

L'enregistrement s'arrête aussi quand la bande atteint sa fin.

- Pour l'enregistrement du disque:
 - Si la bande atteint sa fin en premier, la lecture du disque entre en pause automatiquement.
 - Si la lecture du disque s'arrête en premier, l'enregistrement continue. Dans ce cas, appuyez sur ■/▲ STOP/EJECT pour arrêter l'enregistrement.

REMARQUES

- Nez de l'enregistrement peut être illégal d'enregistrer ou de reproduire un matériel protégé par des droits d'auteur sans la permission du propriétaire des droits.
- Vous pouvez ajuster le niveau de volume des enceintes pendant l'enregistrement. Le niveau d'enregistrement correct est réglé automatiquement et il n'est pas affecté par le niveau de volume des enceintes.
- Si un téléviseur sous tension est trop près de l'appareil pendant l'enregistrement, le son enregistré peut avec beaucoup de bruits. Pendant l'enregistrement, mettez le téléviseur hors tension ou éloignez l'appareil du téléviseur.

Effacement d'une cassette

L'enregistrement précédent est écrasé quand un nouvel enregistrement est réalisé.

Pour effacer une bande sans réaliser un nouvel enregistrement

- Choisissez "TAPE" comme source.
- Démarrez l'enregistrement.

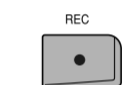

OPÉRATION DU TUNER

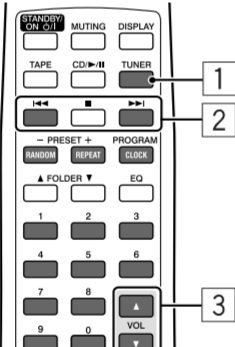
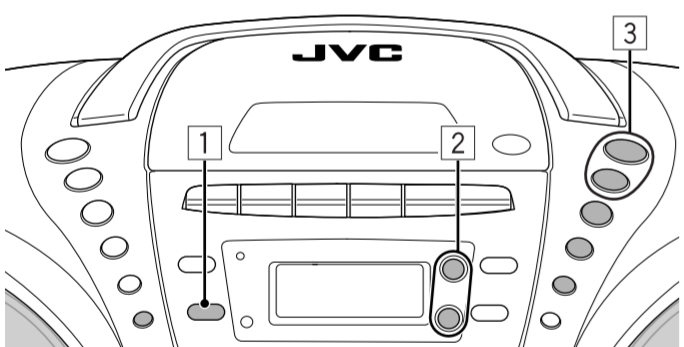

Préréglage des stations

Vous pouvez préréglagez 24 stations FM et 16 stations AM.

- Les étapes suivantes doivent être exécutées dans un délai donné. Si le réglage est annulé avant la fin, recommencez à partir de l'étape 2.

1 Accordez la station à préréglage.

2 Affichez l'affichage de sélection des numéros préréglés.



3 Choisissez le numéro préréglé.

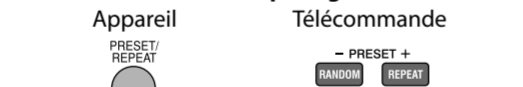

- Vous pouvez aussi utiliser les touches numériques sur la télécommande. Référez-vous à "Comment utiliser les touches numériques" dans "OPÉRATIONS DE BASE ET COMMUN".
- Appuyez sur ■ pour annuler le préréglage des stations.

4 Mémorisez le canal préréglé.

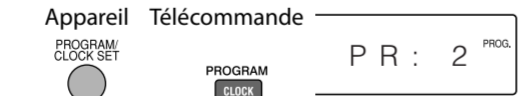

Si vous débranchez le cordon d'alimentation ou si une coupure de courant se produit alors que l'appareil est alimenté par la prise secteur, les stations préréglées sont effacées en quelques jours.

Accord d'une station préréglée



- Vous pouvez aussi utiliser les touches numériques sur la télécommande. Référez-vous à "Comment utiliser les touches numériques" dans "OPÉRATIONS DE BASE ET COMMUN".

Procédure de base

1 Choisissez la bande—FM ou AM.

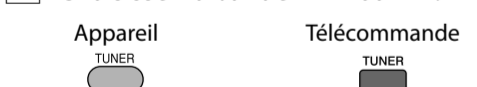

- Chaque fois que vous appuyez sur la touche, la bande alterne entre FM et AM.

2 Choisissez une station.



- Si vous maintenez pressée n'importe laquelle de ces touches, l'appareil commence la recherche et s'arrête quand une station de signal suffisamment fort est accordée.
- Si vous appuyez brièvement et répétitivement sur n'importe laquelle de ces touches, la fréquence change pas à pas.

3 Ajustez le volume.

Ajustement de l'antenne

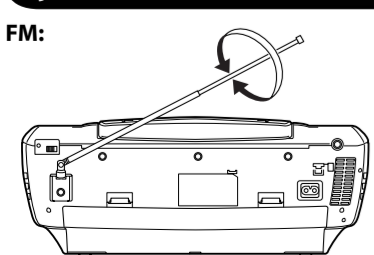

AM: L'antenne AM est intégrée, c'est pourquoi ajuster la position de l'appareil peut améliorer la réception AM.

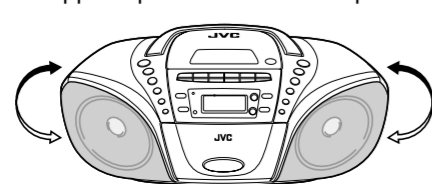

Amélioration de la réception FM

Quand une émission FM stéréo est difficile à recevoir ou est parasitée, choisissez la réception monophonique.

L'indicateur STEREO s'allume sur l'affichage.



- L'effet stéréo est perdu et l'indicateur STEREO disparaît de l'affichage.

Pour rétablir la réception stéréo, appuyez de nouveau sur la même touche. L'indicateur STEREO s'allume lors de la réception de signaux stéréo.

OPÉRATION DES DISQUES

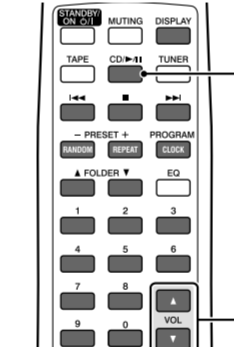
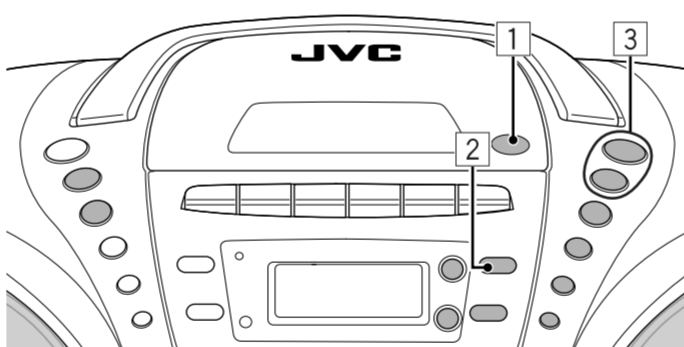

Procédure de base

1 Mettez un disque en place.

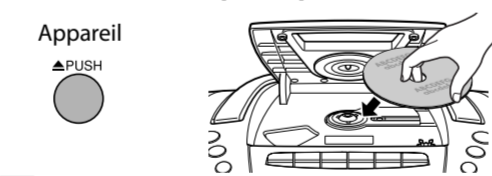

2 Démarrez la lecture.

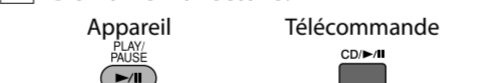

3 Ajustez le volume.

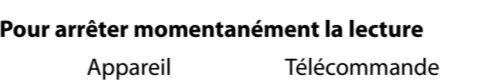

- Pour prendre la lecture, appuyez de nouveau sur la touche.

Pour choisir une plage

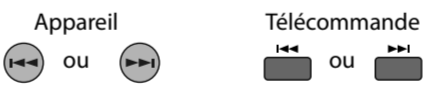

- Vous pouvez utiliser les touches numériques sur la télécommande directement pour choisir un numéro de plage. Référez-vous à "Comment utiliser les touches numériques" dans "OPÉRATIONS DE BASE ET COMMUN".

Pour choisir un dossier (pour MP3)



Pendant la lecture...

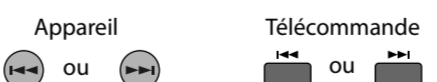

Maintenez la touche pressée

Maintenez la touche pressée

Lecture programmée

Un maximum de 32 plages peuvent être programmées pour être reproduites dans l'ordre souhaité.

Pour programmer l'ordre de lecture

Quand la lecture est arrêtée...

1 Montre l'affichage de création de programme.

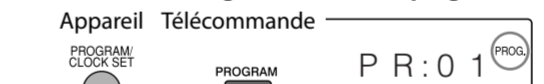

2 Pour les MP3: Choisissez un dossier souhaité.

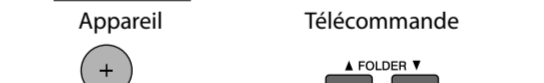

3 Choisissez une plage souhaitée.

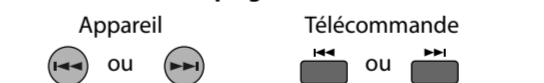

Ex.: Pour un disque MP3

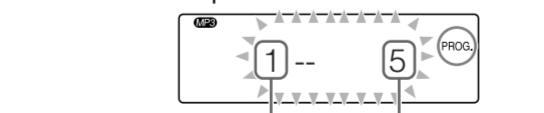

4 Ajoute la plage au programme.

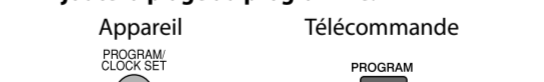

5 Répétez les étapes 2 à 4.

- Appuyez sur ■ pour annuler le programme.

6 Démarrez la lecture.

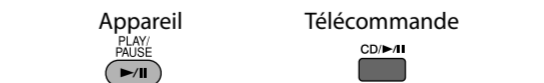

Pour vérifier le contenu du programme

Appuyez répétitivement sur PROGRAM PROG quand la lecture est arrêtée. Le numéro de dossier (pour MP3) et le numéro de plage apparaissent sur l'affichage.

Pour corriger le programme

- Quand la lecture est arrêtée, appuyez répétitivement sur PROGRAM pour choisir le numéro d'ordre de la plage que vous souhaitez remplacer.
 - Pour ajouter une plage à la fin du programme, choisissez le dernier numéro d'ordre du programme.
- Réalisez les étapes 2 à 4 de la colonne de gauche pour choisir une nouvelle plage.

Pour effacer tout le programme

- Appuyez sur ■ quand la lecture est arrêtée. "CLEAR" apparaît et l'indicateur PROG s'éteint.
- Le programme entier est aussi effacé dans les cas suivants:
 - Quand vous ouvrez la porte du compartiment à disque
 - Quand l'appareil est mis hors tension
 - Quand vous choisissez une autre source

Lecture répétée



Chaque fois que vous appuyez sur la touche, le mode de répétition change comme suit:

REPEAT	Répète une seule plage/fichier.
REPEAT ALL	Répète toutes les plages/fichiers.
FOLDER REPEAT	Répète les fichiers dans un dossier actuel. (Uniquement pour les disques MP3)
Aucun indicateur	Lecture normale

Lecture aléatoire

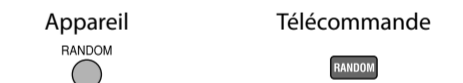

- L'indicateur RANDOM s'allume sur l'affichage.
- Pour annuler la lecture aléatoire, appuyez de nouveau sur la même touche. L'indicateur RANDOM s'éteint.

Informations sur l'affichage

Quand la lecture est arrêtée...

Pour les CD audio



Pour les disques MP3

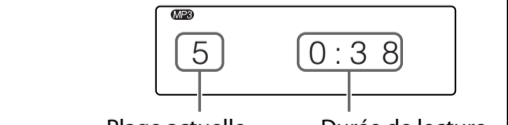
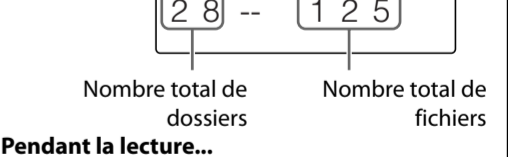

Pendant la lecture...

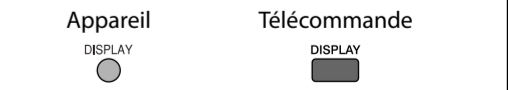

Chaque fois que vous appuyez sur la touche, l'indication change comme suit:

