

LIVRET UTILISATEUR

D77T-V-H

A decorative graphic on the left side of the page consisting of several overlapping circles in various shades of gray, with three small dots to the right of the main cluster.

SAGEMCOM

TABLE DES MATIERES

4	INFORMATIONS
4	Préambule
4	Recommandations et consignes de sécurité
5	Recommandations pour l'utilisation
5	Environnement
6	Installation/portée
7	MISE EN SERVICE
7	Contenu du coffret D77
8	Présentation de la base
9	Présentation du combiné
10	Ecran
11	Navigateur
11	Accès rapide aux messages répondeur
12	Utilisation à l'aide des menus et des touches
12	Raccordement de la base
13	Insertion de la batterie dans le combiné
14	Etat de charge de la batterie
14	Mise en marche et arrêt du combiné
14	Hors portée
15	SYNOPTIQUE
16	TELEPHONER
16	Effectuer un appel externe
16	Répondre à un appel
16	Effectuer un appel interne
16	La fonction CLIP
16	Gérer les appels en cours de communication
17	Gestion des appels
18	Verrouillage du clavier du combiné
18	Utilisation en mode mains libres
19	Réglage du volume
19	Mode secret
20	REPertoire
20	Ajouter une fiche répertoire
20	Ajouter une fiche répertoire à partir de la liste des appels
20	Consulter une fiche répertoire
21	Modifier une fiche répertoire
21	Effacer une fiche répertoire
21	Effacer tout le répertoire
22	DATE & HEURE
22	Régler la date et l'heure

TABLE DES MATIERES

23	PERSONNALISER
23	Régler la mélodie et le volume du combiné pour un appel externe
23	Personnaliser le nom du combiné
23	Activer/désactiver le décroché automatique
23	Activer/désactiver le raccroché automatique
24	Régler la langue des menus
24	Réglages de la mélodie et du volume de la base
25	RÉGLAGES AVANCÉS
25	Régler le temps de rappel
25	Enregistrer un nouveau combiné
26	Supprimer un combiné
26	Modifier votre code PIN
27	Réinitialiser les réglages du combiné et de la base
28	JOURNAL DES APPELS
28	Afficher la liste des appels émis/reçus
28	Supprimer de la liste des appels émis/reçus
28	Enregistrement des coordonnées d'un appelant dans le répertoire téléphonique
29	RÉPONDEUR (D77V uniquement)
29	Lire un message
30	Enregistrer un mémo
30	Choisir le mode répondeur
31	Activer/désactiver le répondeur
32	Régler le répondeur
33	Contrôle à distance
37	CARACTÉRISTIQUES TECHNIQUES
37	Etat initial
38	Caractéristiques
39	GARANTIE
39	Garanties et dispositions exclusivement pour France

INFORMATIONS

Préambule

Cher client,

Vous venez d'acquérir un téléphone DECT SAGEMCOM et nous vous remercions de la confiance que vous nous accordez.

Ce matériel a été fabriqué avec le plus grand soin, si vous rencontrez des difficultés lors de son utilisation, nous vous recommandons de parcourir ce livret d'utilisation. Vous pouvez également trouver ces informations sur le site :

<http://www.sagemcom.com>

Pour votre confort et votre sécurité, nous vous engageons à lire attentivement le paragraphe suivant :

Recommandations et consignes de sécurité

- Ne pas installer votre téléphone DECT ni dans une pièce humide (salle d'eau, salle de bains, buanderie, cuisine, etc..) à moins de 1,50 m d'un point d'eau, ni en extérieur. Votre appareil doit être utilisé à une température comprise entre 5°C et 45°C.
- Utilisez exclusivement le bloc secteur fourni, raccordez celui-ci sur le secteur conformément aux instructions d'installation de ce livret et aux indications portées sur l'étiquette d'identification apposée sur celui-ci (tension, courant, fréquence du réseau électrique). Par précaution, en cas de danger, les adaptateurs secteur servent de dispositif de sectionnement de l'alimentation 230 V. Ils doivent être situés à proximité de l'appareil et être aisément accessibles.
- Cet appareil a été conçu en vue de son raccordement sur le réseau téléphonique public commuté (RTPC). En cas de problème vous devez en premier lieu contacter votre fournisseur. Utilisez uniquement le cordon téléphonique fourni.
- Pour votre sécurité ne placez jamais votre combiné sur la base sans ses batteries, ou sans sa trappe batterie, vous risquez un choc électrique.
- Pour ne pas risquer d'endommager votre combiné, utilisez uniquement des blocs batteries du type Ni-MH 2.4 V 600 mAh rechargeables homologuées, n'utilisez jamais de piles non rechargeables. Placez les batteries dans le logement batteries du combiné en respectant la polarité.
Les batteries usagées doivent être mises au rebut, conformément aux instructions du chapitre "Environnement" présent dans ce livret.
- Votre téléphone DECT dispose d'une portée radio d'environ 50 mètres en intérieur et jusqu'à 300 mètres dans un espace dégagé. La présence immédiate de masses métalliques (d'une télévision par exemple) ou de tout appareil électrique est susceptible de réduire la portée.

INFORMATIONS

- Certains équipements médicaux, sensibles ou sécuritaires peuvent être perturbés par les transmissions radio de votre appareil ; dans tous les cas, nous vous invitons à respecter les recommandations de sécurité.
- Dans les zones à risque d'orages fréquents, nous vous conseillons de protéger votre ligne téléphonique avec un dispositif de protection contre les surtensions électriques.

Cet équipement n'est pas fonctionnel en cas de coupure secteur. Pour les appels d'urgence utilisez un poste auto alimenté par la ligne.

- Le marquage CE atteste de la conformité du produit aux exigences essentielles de la directive 1999 / 5 / CE du Parlement et du Conseil Européen concernant les équipements hertziens et les équipements terminaux de télécommunication, pour la sécurité et la santé des usagers, pour les perturbations électromagnétiques. En complément, il utilise efficacement le spectre de fréquences attribué aux communications terrestres et spatiales pour éviter les interférences dommageables.

La déclaration de conformité peut être consultée sur le site www.sagemcom.com ou peut être demandée à l'adresse suivante:

SAGEMCOM

250, route de l'Empereur - 92500 Rueil-Malmaison - France

Recommandations pour l'utilisation

Le téléphone sert à la transmission de la parole par des réseaux de télécommunications. Tout autre type d'utilisation n'est pas autorisé et est considéré comme non conforme.

Environnement

La préservation de l'environnement est une préoccupation essentielle de SAGEMCOM. SAGEMCOM a la volonté d'exploiter des installations respectueuses de l'environnement et a choisi d'intégrer la performance environnementale dans l'ensemble du cycle de vie de ses produits, de la phase de fabrication à la mise en service, l'utilisation et l'élimination.

L'emballage

La présence du logo (point vert) signifie qu'une contribution est versée à un organisme national agréé, pour améliorer les infrastructures de récupération et de recyclage des emballages. Pour faciliter ce recyclage, veuillez respecter les règles de tri mises en place localement pour ce type de déchets.



INFORMATIONS

Les piles et batteries

Si votre produit contient des piles ou des batteries, ces dernières doivent être déposées dans les points de collecte désignés.

Le produit

La poubelle barrée apposée sur le produit ou sur ses accessoires signifie qu'ils appartiennent à la famille des équipements électriques et électroniques.

A ce titre, la réglementation européenne vous demande de procéder à sa collecte sélective :

- Dans les points de distribution en cas d'achat d'un équipement équivalent.
- Dans les points de collecte mis à votre disposition localement (déchetterie, collecte sélective, etc.).

Ainsi, vous participez à la réutilisation et à la valorisation des Déchets d'Équipement Électriques et Électroniques qui peuvent avoir des effets potentiels sur l'environnement et la santé humaine.

Installation/portée

Installez la base de manière qu'elle soit accessible librement et à un endroit central de la pièce dans laquelle vous souhaitez téléphoner.

Selon les conditions ambiantes, la portée à l'air libre atteint jusqu'à 300 mètres environ. Dans les bâtiments, selon les caractéristiques de la construction et des pièces, la portée peut atteindre jusqu'à 50 mètres.

Des zones sans réception peuvent apparaître du fait des particularités de la construction. Ceci peut entraîner de brèves interruptions de la conversation, provoquées par la mauvaise transmission.

En cas d'intensité insuffisante du champ, la connexion est coupée après quelques temps.

Placez un support anti-dérapant sous la base. Normalement, les pieds de l'appareil ne laissent pas de traces fâcheuses. Compte tenu de la diversité des laques et vernis utilisés pour les meubles, on ne peut toutefois exclure que des traces soient provoquées sur la surface de support en cas de contact avec des parties de l'appareil.

SAGEMCOM décline toute responsabilité pour de tels dommages.

La base et le socle de chargement ne doivent pas être installés à l'extérieur ou dans des zones présentant des risques de gel. La température ambiante conseillée pour l'utilisation de la base est de +5 °C à +45 °C, l'humidité relative de l'air de 20 % à 75 %. Une prise secteur de 230 V~ doit se trouver sur le lieu d'installation pour garantir l'alimentation en courant de la base ou du socle de chargement.



MISE EN SERVICE

Contenu du coffret D77

Placez le coffret devant vous, ouvrez l'emballage et vérifiez que les éléments suivants s'y trouvent :

- Une base,
- Un combiné,
- Une trappe batterie,
- Un bloc secteur équipé,
- Un bloc batterie rechargeable,
- Un cordon de raccordement au réseau téléphonique,
- Ce livret utilisateur.

Dans le cas où vous auriez acheté un pack DUO ou TRIO, vous trouverez en supplément pour chaque combiné supplémentaire :

- Un chargeur de bureau équipé de son bloc d'alimentation,
- Une trappe batterie,
- Un bloc batterie rechargeable.

Dans le cas où vous auriez acheté un pack combiné supplémentaire, vous trouverez :

- Un combiné,
- Un chargeur de bureau équipé de son bloc d'alimentation,
- Une trappe batterie,
- Un bloc batterie rechargeable,
- Ce livret utilisateur.

MISE EN SERVICE

Présentation de la base

Votre base s'intégrera facilement dans votre environnement familial.

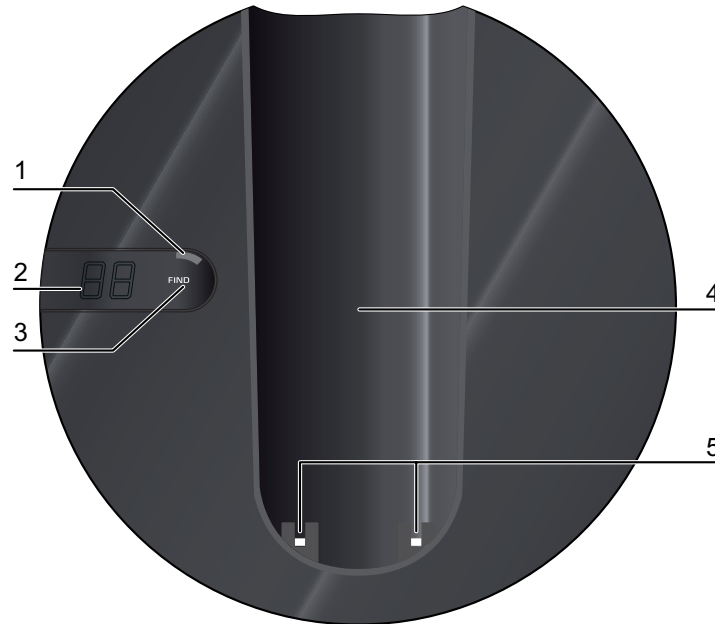

1. Voyant de la base :
 - Rouge : combiné en cours de charge.
 - Vert : Prise de ligne.
 - Orange : Prise de ligne et le combiné est en cours de charge.
 - Vert + clignotement lent: base en mode paging.
 - Orange + clignotement lent: base en mode paging et le combiné est en cours de charge.
 - Vert + clignotement rapide: base en mode appairage.
 - Orange + clignotement rapide: base en mode appairage et le combiné est en cours de charge.
 - Vert + clignotement lent + clignotement afficheur : Présence de nouveaux messages répondeur non lus.
2. Afficheur (modèle avec répondeur seulement) :
 - Mode enregistreur (exemple **02**):
 - présence de nouveaux messages : l'afficheur clignote en indiquant le nombre de messages non lus.
 - pas de nouveaux messages : l'afficheur indique le nombre de messages lus.
 - Mode simple : **RD** est affiché.
 - Désactivé : **--** est affiché.

MISE EN SERVICE

3. Bouton de la base :
Appui court : recherche des combinés (paging).
Appui long : appairage des combinés.
4. Emplacement du combiné
5. Contacts de charge de la base

Présentation du combiné

Votre combiné, de conception ergonomique, vous permettra d'apprécier son maintien et sa qualité lors de vos conversations avec vos correspondants.

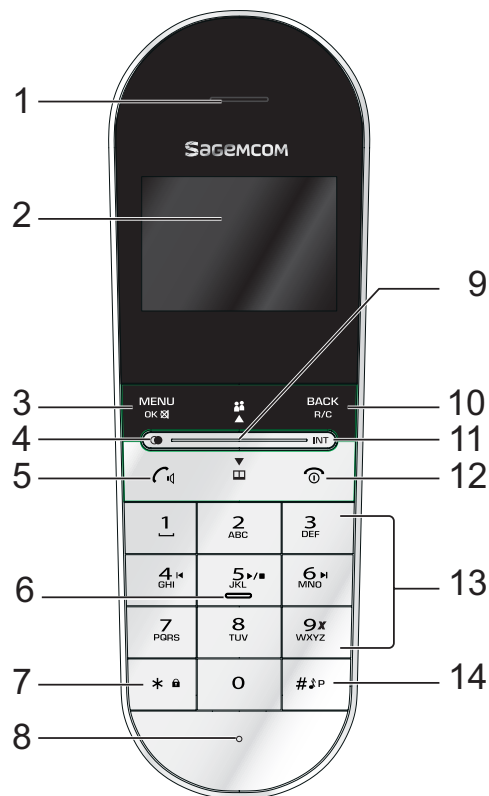

1. Ecouteur
2. Ecran
3. Accéder au menu / confirmer / Activer-désactiver le mode secret en cours de communication
4. Accéder à la liste des appels émis
5. décrocher / Touche Haut parleur
6. Accès rapide à vos messages sur le répondeur * (voir paragraphe "Accès rapide aux messages répondeur", page 11)
7. Verrouiller-déverrouiller le clavier
8. Microphone
9. Navigateur (voir paragraphe "Navigateur", page 11).

MISE EN SERVICE



10. Touche Retour / Annuler une entrée / Touche R
11. Touche Intercommunication (entre combinés)
12. Raccrocher / Marche/arrêt du combiné
13. Clavier alphanumérique
14. Insérer une pause (appui long) / Arrêter la sonnerie du combiné

Ecran







Interface visuelle de votre combiné.



 Témoign réseau **88:88** Heure



 Témoign de charge **88/88** Date
batterie



  **88:88** **88/88** 

Nom du combiné **Combiné** **1** Numéro du combiné

  **INT**     

 Prise de ligne  Messagerie vocale  Bis

 Mains-libres  Répertoire  Répondeur

INT Intercom  Mode silence activé  Clavier verrouillé

MISE EN SERVICE

Navigateur

C'est l'élément de sélection rapide des menus.

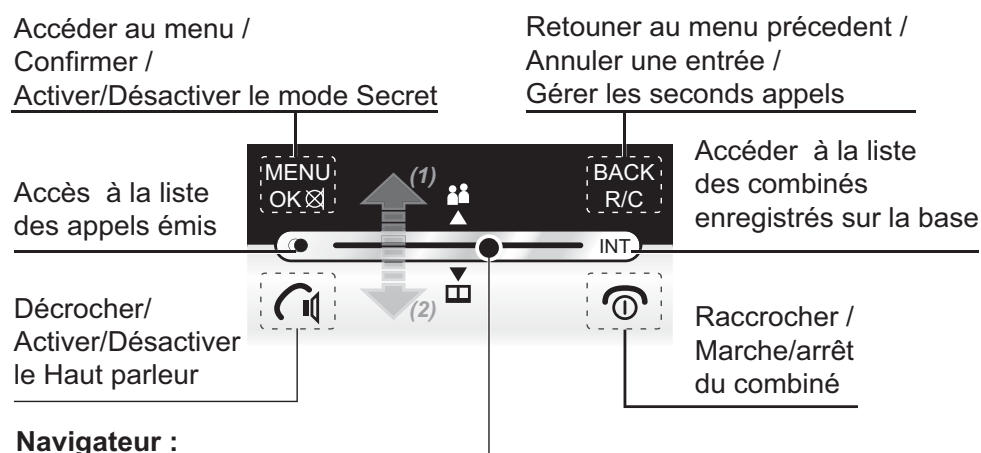

- Navigateur :**
- Accès à la liste des appels reçus */
 - Accès rapide au Répertoire */
 - Navigation dans les menus vers le haut **/
 - Navigation dans les menus vers le bas **/

- * **En mode veille** : le navigateur permet d'accéder à la liste des appels reçus ou au répertoire :
 - Pour accéder à la liste des appels reçus, déplacez le navigateur vers le haut (sens 1).
 - Pour accéder au répertoire, déplacez le navigateur vers le bas (sens 2).
- ** **Dans le menu** : le navigateur permet de naviguer vers le haut ou vers le bas (sens 1). Pour cela, déplacer le navigateur vers le haut ▲ ou vers le bas (sens 2).

Accès rapide aux messages répondeur

Vous pouvez consulter vos messages sur le répondeur depuis l'écran de repos en utilisant les touches du clavier :

Appui long sur la touche 5 à partir de l'écran de repos :	Commencer la lecture des messages.
Appui long sur la touche 6 en cours de lecture :	Passer au message suivant.
Appui long sur la touche 4 en cours de lecture :	Revenir au message précédent.
Appui long sur la touche 9 :	Effacer le message en cours de lecture.

MISE EN SERVICE

Utilisation à l'aide des menus et des touches

Appuyez sur la touche »MENU« pour accéder aux menus.

Sélectionnez le menu de votre choix en déplaçant le navigateur vers ▲ ou ▼.

Pour rentrer dans le menu sélectionné, appuyez sur la touche »OK«.

Pour revenir au menu précédent, appuyez sur la touche »BACK«.

Dans le menu, sélectionnez les fonctions en déplaçant le navigateur vers ▲ ou ▼ et mémorisez les réglages modifiés en appuyant sur la touche »OK«.

Une fois que vous avez sélectionné ou réglé la fonction, vous pouvez revenir au niveau de menu précédent (touche »BACK«) ou quitter le menu (appui sur la touche »ⓘ«).

Exemple: pour modifier la mélodie du combiné pour les appels externes:

1. Appuyez sur la touche »MENU«.
2. Sélectionnez »Personnaliser«, appuyez sur la touche »OK«.
3. Sélectionnez »Mélodies comb« en déplaçant le navigateur vers ▲ ou ▼, appuyez sur la touche »OK«.
4. Sélectionnez »Choix mélodie« en déplaçant le navigateur vers ▲ ou ▼, appuyez sur la touche »OK«.
5. Sélectionnez la mélodie du combiné en déplaçant le navigateur vers ▲ ou ▼, appuyez sur la touche »OK«.
6. Appuyez sur la touche »ⓘ« pour quitter le menu.

Raccordement de la base

Avant d'effectuer les connexions, veuillez consulter les consignes de sécurité placées au début du présent livret.

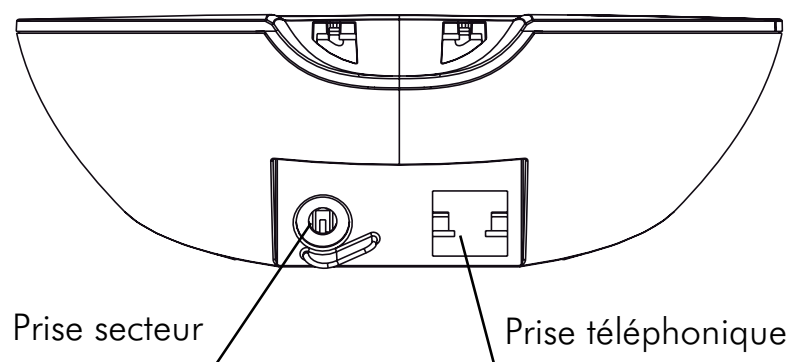

MISE EN SERVICE

Sur la face arrière de la base encliquez la prise téléphonique dans son logement et reliez l'autre extrémité du cordon à la prise téléphonique murale.

Raccordez l'extrémité du cordon du bloc secteur sur l'arrière de la base et le bloc secteur à la prise secteur. Un bip sonore est émis par la base.

Passez les fils dans les guides câbles et posez la base à son emplacement final.

Insertion de la batterie dans le combiné

Retournez le combiné et ouvrez la trappe du bloc batterie.

Placez la batterie dans son emplacement puis insérez le petit connecteur dans son logement tout en respectant l'orientation des fils.

Mettez en place la trappe du bloc batterie.

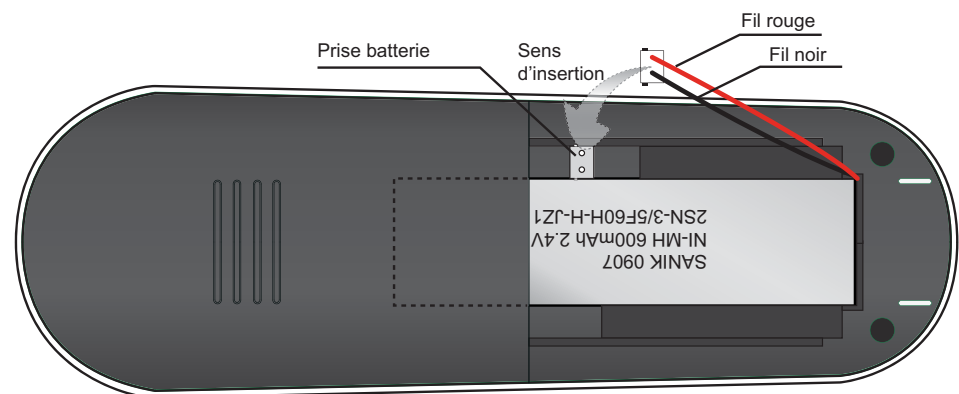

Le bloc batterie usagé doit être mis au rebut, conformément aux instructions de recyclage du paragraphe Environnement de ce livret.

Utilisez uniquement des blocs batteries rechargeables homologuées du type Ni-MH 2.4V 600 mAh. A la première utilisation pour garantir une charge optimale, laissez le combiné sur la base pendant au moins 12 heures. Pendant la charge, la batterie peut s'échauffer. Cet état est tout à fait normal et sans danger.

Durée de fonctionnement de la batterie

La durée de fonctionnement de la batterie peut aller jusqu'à 120 heures en veille (stand-by) ou jusqu'à 12 heures en conversation permanente.

MISE EN SERVICE

Longévité de la batterie

Afin d'obtenir une grande longévité de la batterie, respectez les indications suivantes :

- Ne court-circuitez pas la prise.
- Utilisez votre combiné comme un téléphone portable et ne le replacez pas après chaque conversation téléphonique sur la base ou le socle de chargement (accessoire) pour le recharger.

Etat de charge de la batterie

L'état de charge de la batterie s'affiche à l'écran. Le nombre des traits indique l'état de charge de la batterie ("□" vide, "▣▣▣" chargé). Si la capacité du bloc batterie est presque épuisée, le rétro-éclairage de l'écran est désactivé et un bip d'avertissement retentit. Ceci se produit aussi lorsque le bloc batterie chargé est retiré brièvement puis remis en place.

En règle générale, un bloc batterie neuf n'atteint sa capacité maximale qu'au bout de quelques cycles de charge/décharge. Même si l'affichage du bloc batterie signale que le bloc batterie d'un combiné est chargé, il ne faut pas s'attendre, dans cette phase initiale, à ce que les durées normales de conversation et de veille soient déjà atteintes.

Mise en marche et arrêt du combiné

Pour mettre en marche votre combiné, appuyez sur la touche »«.

Pour arrêter le combiné, appuyez longuement sur la touche »«. Votre combiné est à présent éteint.

Hors portée

Lorsque la distance entre le combiné et la base est trop importante, le symbole "Antenne"  clignote. Rapprochez-vous de la base.

Dès que le symbole "Antenne"  devient fixe, la liaison avec la base est rétablie.

SYNOPTIQUE

Répertoire	-	Nouv. Entrée	
	-	Liste de noms	
	-	Modifier nom	
	-	Supprimer nom	
	-	Suppr. tout	
Date & heure	-	Date & heure	
Personnaliser	-	Mélodies comb	- Vol. mélodie
			- Choix mélodie
			- Bips touches
	-	Nom combiné	
	-	Décroch auto	
	-	Raccroc auto	
	-	Langue	
	-	Son. Base	- BS Ring Vol
			- BS Ring Mel
Régl. Avancés	-	Temps rappel	
	-	Souscription	
	-	Désouscript.	
	-	Changer PIN	
	-	Réinitialiser	
Répondeur *	-	Lire	
	-	Enreg. mémo	
	-	Mode répond.	
	-	Rép. On / Off	
	-	Réglages	- Nb sonneries
			- Accès à dist.
			- Filtrage HS



* Modèle avec répondeur seulement

TELEPHONER

Effectuer un appel externe

Les appels externes sont des appels vers le réseau public.

Saisissez le numéro de votre correspondant à l'aide du clavier et appuyez sur la touche »«. En cas d'erreur de saisie, appuyez sur la touche »BACK« pour effacer le chiffre erroné.

Si votre correspondant est enregistré dans la liste des contacts du répertoire, appuyez sur la touche »«, sélectionnez le nom de votre correspondant puis appuyez sur la touche »«.

Répondre à un appel

Lors de la réception d'un appel, tous les combinés enregistrés sur la base sonnent.

Appuyez sur la touche »« d'un des combinés pour répondre à l'appel.

En fin de conversation appuyez sur la touche »« pour raccrocher.

Effectuer un appel interne

Les appels internes sont des communications entre deux combinés enregistrés sur la même base. L'appel interne n'est pas comptabilisé par votre opérateur.

Appuyez sur la touche »INT«, les numéros des combinés inscrits sur la base s'affichent à l'écran. Saisissez le numéro correspondant au combiné que vous voulez appeler.

En fin de conversation appuyez sur la touche »«.

La fonction CLIP

Afin de pouvoir utiliser la transmission du numéro d'appel (CLIP), celle-ci doit être permise par le fournisseur de la connexion et l'appelant doit avoir autorisé cette fonction.

Il se peut qu'un tarif spécial s'applique ou qu'une autorisation payante de cette fonction soit nécessaire.

Si le numéro d'appel de l'appelant est entré dans le répertoire, le nom de l'appelant s'affiche en plus de son numéro d'appel. Si l'appelant a bloqué la transmission ou ne l'a pas demandée, »Appel externe« s'affiche.

Gérer les appels en cours de communication

Cette fonction est possible si votre installation comprend, au moins, deux combinés inscrits sur la même base.

TELEPHONER

Transférer un appel vers un autre combiné

Cette fonction vous permet de transférer l'appel en cours vers un autre combiné inscrit sur la même base.

Maintenez enfoncée la touche »INT«, l'appel externe est mis en attente, sélectionnez le combiné auquel vous voulez transférer l'appel.

Le combiné appelé sonne, au décroché du combiné, transférez l'appel en appuyant sur la touche .

Remarque : si le combiné appelé ne répond pas, vous pouvez récupérer l'appel, Maintenez la touche »INT«.

Basculer entre un appel externe et un appel interne

Maintenez enfoncée la touche »INT«, l'appel externe est mis en attente, sélectionnez le combiné auquel vous voulez transférer l'appel.

Le combiné appelé décroche. Maintenez enfoncée la touche »INT« enfoncée pour basculer entre appels externe/interne.

Etablir une conférence à trois

Maintenez enfoncée la touche »INT«, l'appel externe est mis en attente, sélectionnez le combiné auquel vous voulez transférer l'appel.

Le combiné appelé décroche, maintenez enfoncée la touche »*«.

Il est possible de revenir à une communication à deux que l'on soit en appel externe ou en appel interne. En cours de conférence, maintenez enfoncée la touche »INT«.

Gestion des appels

Réception d'un second appel

En cours de communication, un bip sonore est émis, un second appel est en attente. L'écran affiche les coordonnées de ce dernier (selon opérateur).

Appuyez sur la touche »R/C« +  pour prendre ce nouvel appel.

Votre premier correspondant est mis en attente, vous pouvez dialoguer avec le nouveau correspondant.

TELEPHONER

Emission d'un second appel

En cours de communication, appuyez sur la touche »R/C« puis composez le numéro à appeler.

Pour basculer d'un appel à l'autre

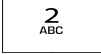
Appuyez sur les touches »R/C« +  pour basculer entre les deux correspondants.

L'appel en cours passe alors en attente et vous reprenez en ligne le second appel.

Pour arrêter un appel et continuer l'autre

Appuyez sur les touches »R/C« + .

L'appel en cours est terminé, et vous reprenez en ligne le second appel.

Pour faire une conférence à 3 (les 2 appels et vous)

Appuyez sur les touches »R/C« + .

Vous pouvez alors dialoguer avec les 2 correspondants en même temps.

Pour terminer la conférence à 3, appuyez sur la touche .



Verrouillage du clavier du combiné

Maintenez enfoncée la touche »*« jusqu'à ce que l'icône  « s'affiche et le message «Clavier bloqué» apparaît sur l'écran.

Pour déverrouiller le clavier, maintenez enfoncée la touche »*« jusqu'à ce que l'icône  « et le message «Clavier bloqué» disparaissent de l'écran.

Utilisation en mode mains libres

Le mode mains libres vous permet de dialoguer avec votre correspondant sans tenir le combiné. Il permet également aux autres personnes présentes dans la salle d'écouter la conversation.

Appuyez sur la touche , l'icône  apparaît à l'écran. Composez le numéro de votre correspondant.

TELEPHONER

Réglage du volume

Cette fonction vous permet de régler le volume d'écoute en cours de conversation.

Déplacez le navigateur vers ▲ ou ▼ pour augmenter ou diminuer le volume d'écoute. Vous pouvez régler le volume du niveau de 1 à 3.

Le niveau de volume sélectionné est indiqué sur l'écran.

Remarque : cette fonction est aussi disponible en mode mains libres.

Mode secret

Cette fonction vous permet d'activer ou de désactiver le microphone du combiné en cours d'appel. Ainsi vous pouvez permettre ou empêcher votre correspondant de vous entendre.

Appuyez sur la touche »☒«, »**Micro coupé**« apparaît à l'écran, il est alors impossible à votre interlocuteur de vous entendre.

Pour désactiver le mode secret, appuyez sur la touche »☒«, »**Micro coupé**« disparaît à l'écran, il est alors de nouveau possible à votre interlocuteur de vous entendre.

REPertoire

Vous pouvez enregistrer 200 fiches dans votre répertoire téléphonique.

Chaque fiche pourra contenir le nom de votre correspondant sur 10 caractères (espace inclus), son numéro de téléphone sur 20 chiffres.

Ajouter une fiche répertoire

Vous pouvez entrer manuellement les noms et numéros d'appels ou ajouter des contacts à partir de la liste d'appels reçus ou de la fonction bis.

Ajouter manuellement une fiche répertoire

Allez dans le »MENU« / »Répertoire«, (vous pouvez accéder directement à la liste des contacts en déplaçant le navigateur vers le bas »  «).

Sélectionnez »Nouv. Entrée«. Saisissez le nom et appuyez sur la touche »OK«.

Saisissez le numéro du contact en utilisant les touches du clavier et confirmez par la touche »OK«.

Ajouter une fiche répertoire à partir de la liste des appels

Accédez directement à la liste d'appel en appuyant sur la touche »●« ou en déplaçant le navigateur vers le haut ▲.

Appuyez sur la touche »OK« puis sélectionnez »Enreg.numéro«. Saisissez le nom et appuyez sur la touche »OK«. Le numéro du contact apparaît à l'écran. Confirmez par la touche »OK«.

Consulter une fiche répertoire

Cette fonction vous permet de consulter les données de votre contact.

Allez dans le »MENU« / »Répertoire« (vous pouvez accéder directement à la liste des contacts en déplaçant le navigateur vers le bas »  «).

Sélectionnez »Liste de noms«.

Sélectionnez le contact que vous voulez consulter puis appuyez deux fois sur la touche »OK«.

Un écran vous présente le nom, le numéro attribués à votre contact.

REPERTOIRE

Modifier une fiche répertoire

Cette fonction vous permet de modifier le nom, le numéro, ainsi que la mélodie attribuée à votre contact.

Allez dans le »MENU« / »Répertoire« (vous pouvez accéder directement à la liste des contacts en déplaçant le navigateur vers le bas »  «).

Sélectionnez »Modifier nom«.

Sélectionnez le contact que vous voulez modifier puis appuyez sur la touche »OK«.

Utilisez la touche »BACK« pour effectuer les modifications.

Confirmez par la touche »OK«.

Effacer une fiche répertoire

Allez dans le »MENU« / »Répertoire« (vous pouvez accéder directement à la liste des contacts en déplaçant le navigateur vers le bas »  «).

Sélectionnez »Supprimer nom«. Confirmez par la touche »OK«.

Sélectionnez le contact que vous voulez effacer puis appuyez sur la touche »OK«.

Un bip sonore indique que la fiche répertoire est effacée de la liste des contacts.

Pour annuler la suppression appuyez sur la touche »BACK« .

Effacer tout le répertoire

Cette fonction vous permet d'effacer toutes les entrées de votre répertoire.

Allez dans le »MENU« / »Répertoire« / »Suppr. tout«.

Confirmez par la touche »OK«.

Pour annuler la suppression appuyez sur la touche »BACK« .

DATE & HEURE

Régler la date et l'heure

Si la base est débranchée du secteur, le réglage de la date et de l'heure repasse sur 00:00 01/01.

Allez dans le »MENU« / »Date & heure« / »Date & heure«.

Saisissez la nouvelle heure au format Heure : minute, puis saisissez la nouvelle date au format JJ-MM. Appuyez sur la touche »OK«.

Remarque : En cas de mauvaise saisie, il est possible de modifier le dernier chiffre en appuyant sur la touche »BACK«.

PERSONNALISER

Ce menu vous permet de personnaliser votre téléphone.

Régler la mélodie et le volume du combiné pour un appel externe

Allez dans le »MENU« / »Personnaliser« / »Mélodies comb«.

Sélectionnez »Choix mélodie«, déplacez le navigateur vers le haut ▲ ou vers le bas ▼ pour définir la mélodie du combiné. Confirmez la sélection en appuyant sur la touche »OK«.

Sélectionnez »Vol. mélodie«, déplacez le navigateur vers le haut ▲ ou vers le bas ▼ pour régler le volume de la mélodie. Confirmez la sélection en appuyant sur la touche »OK«.

Sélectionnez »Bips touches«, déplacez le navigateur vers le haut ▲ ou vers le bas ▼ pour activer/désactiver les bips touches. Confirmez la sélection en appuyant sur la touche »OK«.

Personnaliser le nom du combiné

Cette fonction vous permet d'attribuer un nom à votre combiné (Max 12 caractères).

Allez dans le »MENU« / »Personnaliser« / »Nom combiné«.

Saisissez le nom du combiné, confirmez par la touche »OK«.

Activer/désactiver le décroché automatique

Le décroché automatique permet, lorsqu'il est actif, de décrocher automatiquement dès que vous ôtez le combiné de sa base.

Allez dans le »MENU« / »Personnaliser« / »Décroch auto«.

Déplacez le navigateur vers le haut ▲ ou vers le bas ▼ pour activer/désactiver le décroché automatique, appuyez sur la touche »OK«.

Activer/désactiver le raccroché automatique

Le raccroché automatique permet, lorsqu'il est actif, de raccrocher automatiquement dès que vous reposez le combiné sur sa base.

Allez dans le »MENU« / »Personnaliser« / »Raccroc auto«.

Déplacez le navigateur vers le haut ▲ ou vers le bas ▼ pour activer/désactiver le raccroché automatique, appuyez sur la touche »OK«.

PERSONNALISER

Régler la langue des menus

Cette fonction vous permet de changer la langue avec laquelle vous seront présentés les écrans.

Allez dans le »MENU« / »Personnaliser« / »Langue«.

Sélectionnez la langue désirée en déplaçant le navigateur vers le haut ▲ ou vers le bas ▼ et appuyez sur la touche »OK«.

Réglages de la mélodie et du volume de la base

Allez dans le »MENU« / »Personnaliser« / »Son. Base«.

Sélectionnez »BS Ring Mel« et déplacez le navigateur vers le haut ▲ ou vers le bas ▼ pour choisir la mélodie de la base. Confirmez la sélection en appuyant sur la touche »OK«.

Sélectionnez »BS Ring Vol« et déplacez le navigateur vers le haut ▲ ou vers le bas ▼ pour régler le volume de la mélodie. confirmez la sélection en appuyant sur la touche »OK«.

RÉGLAGES AVANCÉS

Ce menu vous permet de régler les fonctions relatives au combiné.

- Temps rappel
- Souscription
- Désouscript.
- Changer PIN
- Réinitialiser

Régler le temps de rappel

Si vous connectez votre téléphone derrière un autocommutateur privé ou dans un pays étranger, vous pouvez être amené à modifier la durée du flash pour vous permettre d'utiliser votre téléphone correctement dans les fonctionnalités suivantes : double appel, conférence à trois.

Contactez votre opérateur pour qu'il vous fournisse la durée appropriée et procédez au nouveau réglage.

Allez dans le »MENU« / »Régl. Avancés« / »Temps rappel«.

Sélectionnez le temps flash en déplaçant le navigateur vers le haut ▲ ou vers le bas ▼.

Appuyez sur la touche »OK« pour confirmer la sélection.

Enregistrer un nouveau combiné

Vous pouvez enregistrer cinq combinés sur votre base. Il vous sera possible alors d'effectuer des appels entre combinés.

Remarque : l'appel entre combinés n'est possible que lorsque les combinés sont enregistrés sur la même base. Les appels entre combinés (interne) ne sont pas comptabilisés par l'opérateur.

Maintenez enfoncée la touche paging de la base jusqu'à l'émission d'un signal sonore. Le voyant de la base clignote rapidement.

Allez dans le »MENU« / »Régl. Avancés« / »Souscription«.

Saisissez le code PIN (Numéro d'identification personnel, réglages d'usine : 0000).

Appuyez sur »OK« pour enregistrer le combiné sur la base.

Pour annuler l'enregistrement du combiné, appuyez sur la touche »BACK«.

RÉGLAGES AVANCÉS

Une fois l'enregistrement terminé, les combinés afficheront le numéro de combiné disponible (entre 1 et 5). Vous pouvez choisir le numéro que vous souhaitez associer en appuyant sur la touche numérotée correspondante (appuyez sur la touche 1 pour choisir le combiné numéro 1).

Supprimer un combiné

Cette fonction vous permet de supprimer un combiné de votre base. Ceci peut être nécessaire si vous avez perdu un combiné ou si vous avez déjà inscrit 5 combinés sur la base.

Allez dans le »MENU« / »Régl. Avancés« / »Désouscript.«.

Saisissez le code PIN (Numéro d'identification personnel, réglages d'usine : 0000).

Appuyez sur »OK«.

Les numéros des combinés inscrits sur la base apparaissent à l'écran.

Saisissez le numéro du combiné que vous voulez supprimer.

Le combiné supprimé affichera "Non souscrit" jusqu'à ce qu'il soit de nouveau enregistré.

Modifier votre code PIN

Cette fonction permet de protéger vos réglages contre les accès non autorisés, vous pouvez attribuer un numéro personnel d'identification PIN (0000 réglage d'usine).

Remarque : notez bien le code PIN, il vous sera nécessaire pour modifier certains réglages.

Allez dans le »MENU« / »Régl. Avancés« / »Changer PIN«.

Saisissez le nouveau PIN, confirmez par la touche »OK«.

Saisissez de nouveau le code PIN, confirmez par la touche »OK«.

Remarque : en cas de mauvaise saisie, il est possible d'effacer le dernier chiffre en appuyant sur la touche »BACK«.

RÉGLAGES AVANCÉS

Réinitialiser les réglages du combiné et de la base

La fonction de réinitialisation permet de revenir aux réglages usine.

Elle supprime les contacts du répertoire et de la liste d'appels.

Allez dans le »MENU« / »Régl. Avancés« / »Réinitialiser«.

Saisissez le code PIN (Numéro d'identification personnel, réglages d'usine : 0000).

Appuyez sur la touche »OK«.

Appuyez sur la touche »OK« pour confirmer la réinitialisation.



Pour annuler la réinitialisation appuyez sur la touche »«.

JOURNAL DES APPELS

La liste des appels émis par votre téléphone peut contenir 10 enregistrements comprenant un numéro de 24 chiffres maximum, un nom de 10 caractères maximum.



La liste des appels reçus peut contenir 20 enregistrements comprenant un numéro de 24 chiffres maximum, un nom de 10 caractères maximum.

Afficher la liste des appels émis/reçus

Appuyez sur la touche »« ou déplacez le navigateur vers le haut ▲ () pour afficher la liste des numéros composés ou reçus.

Sélectionnez le numéro que vous voulez rappeler, appuyez sur la touche »« . Le numéro est automatiquement composé.

Supprimer de la liste des appels émis/reçus

Appuyez sur la touche »« ou déplacez le navigateur vers le haut ▲ () pour afficher la liste des numéros composés ou reçus.

Appuyez sur »OK«, sélectionner »Supprimer« ou »Suppr. tout« en déplaçant le navigateur vers le haut ▲ ou vers le bas ▼ .

Appuyez sur la touche »OK« pour confirmer la suppression.

Appuyez sur la touche »BACK« pour annuler la suppression.

Enregistrement des coordonnées d'un appelant dans le répertoire téléphonique

Déplacez le navigateur vers le haut ▲ () pour afficher la liste des numéros reçus.

Appuyez sur »OK«, sélectionner »Enreg.numéro« en déplaçant le navigateur vers le haut ▲ ou vers le bas ▼ .

Appuyez sur la touche »OK« pour ajouter le numéro dans votre répertoire.

Appuyez sur la touche »BACK« pour annuler l'entrée répertoire.

RÉPONDEUR (D77V uniquement)

Ce téléphone dispose d'un répondeur digital intégré avec une capacité d'enregistrement de 14 minutes. Les messages d'annonce (ANNONCE 1 + 2) peuvent avoir une durée de 1 minute chacun.

Allez dans le »MENU« / »Répondeur«.

les fonctions suivantes apparaissent à l'écran:

- Lire
- Enreg. mémo
- Mode répond.
- Rép. On / Off
- Réglages

Lire un message

Allez dans le »MENU« / »Répondeur« / »Lire«.

Appuyez sur »OK« pour lire les messages. Les nouveaux messages sont lus en premier.

Appuyez sur la touche »MENU« pour accéder aux différentes options relatives aux messages. La liste des options apparaît à l'écran.

- Répéter
- Mess. suivant
- Mess. précéd
- Supprimer
- Suppr. tout

Appuyez sur la touche »BACK« pour quitter le menu.

S'il n'y a aucun message, le combiné indique "Pas de Mess."

Remarque : Un appui long sur la touche **5**, depuis l'écran de repos, permet de lancer directement la lecture des messages (voir paragraphe "Accès rapide aux messages répondeur", page 11).

Remarque : Si la mémoire de votre répondeur est saturée, le répondeur bascule en mode simple et l'afficheur de la base clignote en alternance entre **88** et le nombre de messages.

RÉPONDEUR

Enregistrer un mémo

Cette fonction vous permet de déposer un message personnel sur votre répondeur. Tant qu'il ne sera pas écouté, il sera considéré comme un nouveau message par le répondeur.

Allez dans le »MENU« / »Répondeur« / »Enreg. mémo«.

Appuyez sur »OK« pour passer en mode d'enregistrement de mémo; l'intitulé »Enregistre Mémo« s'affiche à l'écran.

Appuyez sur la touche »BACK« pour revenir au menu précédent.

Appuyez sur la touche »OK« pour interrompre l'enregistrement.

Choisir le mode répondeur

Allez dans le »MENU« / »Répondeur« / »Mode répond.«.

Sélectionnez le mode répondeur en déplaçant le navigateur vers le haut ▲ ou vers le bas ▼.

- **Enregistreur** : Pour activer le répondeur enregistreur.
- **Répond uniq.** : Pour activer le répondeur simple.

L'annonce qui sera alors utilisée est diffusée.

Choisir une annonce

Allez dans le »MENU« / »Répondeur« / »Mode répond.«.

Sélectionnez le mode d'annonce que vous voulez personnaliser en déplaçant le navigateur vers le haut ▲ ou vers le bas ▼.

Appuyez sur la touche »OK«.

- **Personnalisé** : sélectionne l'annonce personnalisée du mode répondeur (simple ou enregistreur).
- **Prédéfini** : sélectionne l'annonce prédéfinie du mode répondeur (simple ou enregistreur).

Enregistrer une annonce

Cette fonction vous permet de personnaliser l'annonce d'accueil de votre répondeur.

Allez dans le »MENU« / »Répondeur« / »Mode répond.«.

Sélectionnez le mode d'annonce que vous voulez personnaliser en déplaçant le navigateur vers le haut ▲ ou vers le bas ▼.

Appuyez sur la touche »OK«.

Sélectionnez »Personnalisé« en déplaçant le navigateur vers le haut ▲ ou vers le bas ▼.

Appuyez sur la touche »OK«.

RÉPONDEUR

Sélectionnez »Enreg. mess.« en déplaçant le navigateur vers le haut ▲ ou vers le bas ▼ .

Appuyez sur la touche »OK« pour commencer l'enregistrement.

Appuyez sur la touche »OK« pour interrompre l'enregistrement.

Appuyez sur la touche »BACK« pour revenir au menu précédent.

Une fois l'enregistrement terminé, l'annonce est automatiquement diffusée.

Ecouter une annonce

Cette fonction vous permet de réécouter l'annonce d'accueil de votre répondeur.

Allez dans le »MENU« / »Répondeur« / »Mode répond.« .
Sélectionnez l'annonce que vous voulez réécouter en déplaçant le navigateur vers le haut ▲ ou vers le bas ▼ .
Appuyez sur la touche »OK«.

Sélectionnez »Personnalisé« en déplaçant le navigateur vers le haut ▲ ou vers le bas ▼ .
Appuyez sur la touche »OK«.

Sélectionnez »Lire message« en déplaçant le navigateur vers le haut ▲ ou vers le bas ▼ .

Appuyez sur la touche »OK« pour commencer la lecture.

Appuyez sur la touche »BACK« pour revenir au menu précédent.

Activer/désactiver le répondeur

Cette fonction vous permet d'activer ou de désactiver votre répondeur.

Allez dans le »MENU« / »Répondeur« / »Rép. On / Off«.

Appuyez sur la touche »OK« pour afficher l'état du répondeur.

Déplacez le navigateur vers le haut ▲ ou vers le bas ▼ pour sélectionner »Activé« / »Désactivé«.

Appuyez sur la touche »OK« pour confirmer.

RÉPONDEUR

Régler le répondeur

Ce menu vous permet de modifier les réglages avancés de votre répondeur (selon modèle).

Allez dans le »MENU« / »Répondeur« / »Réglages«.

Les fonctions suivantes apparaissent à l'écran:

Nb sonneries

Accès à dist.

Filtrage HS

Délai avant le déclenchement du répondeur

Ce paramètre permet de définir le nombre de sonneries de votre téléphone avant le déclenchement de votre répondeur. Le nombre de sonneries est compris entre 3 et 8, vous pouvez également sélectionner le mode Economiseur.

Le mode Economiseur détermine automatiquement le nombre de sonneries en fonction du nombre de messages présents dans le répondeur.

Allez dans le »MENU« / »Répondeur« / »Réglages« / »Nb sonneries«.

Sélectionnez le nombre de sonneries en déplaçant le navigateur vers le haut ▲ ou vers le bas ▼ .

Economiseur : si vous sélectionnez "**Economiseur**", le répondeur répondra à l'appel après la deuxième sonnerie si un nouveau message a été enregistré. Sinon, il répondra après quatre sonneries. L'utilisateur peut ainsi déterminer, grâce au nombre de sonneries, la présence ou non d'un nouveau message enregistré.

Sonneries 3~8 : l'utilisateur peut également programmer le nombre de sonneries avant le déclenchement du répondeur (le paramètre par défaut est 5 sonneries).

RÉPONDEUR

Filtrage d'appel

La fonction de filtrage permet, lorsqu'elle est activée, d'écouter le message laissé par votre correspondant pendant son enregistrement. Vous pouvez décrocher pour répondre à tout moment.

Allez dans le »MENU« / »Répondeur« / »Réglages« / »Filtrage HS«.

Sélectionnez »Activé« / »Désactivé« pour activer/désactiver la fonction Filtrage.

Pour filtrer les appels entrants, vous pouvez laisser l'appelant commencer à enregistrer son message (afin d'identifier votre correspondant), puis décrocher le combiné ou appuyer sur la touche »« pour prendre l'appel.

Si le filtrage d'appel est activé, le message enregistré par ce dernier sera audible ; si le filtrage d'appel est désactivé, le message ne sera pas audible.

Le répondeur interrompt automatiquement l'enregistrement lorsque vous décrochez le combiné.

Remarque : le filtrage ne fonctionne qu'avec le combiné numéro 1 (voir paragraphe "Ecran", page 10).

Contrôle à distance

Vous pouvez consulter votre répondeur à distance. Cette fonction vous permet de récupérer vos messages et d'accéder à votre répondeur depuis n'importe quel autre téléphone situé hors de votre domicile.

Gestion générale

Lorsque le répondeur est désactivé et que le contrôle à distance est désactivé, l'appareil ne répond à aucun appel et l'accès à distance est impossible.

Si le répondeur est désactivé et que le contrôle à distance est actif, l'appareil répond à un appel après 10 sonneries en diffusant le message suivant : "**Veillez entrer votre code PIN**".

Dans ce mode , vous pouvez activer votre répondeur à distance. Une fois activé, le téléphone est en mode répondeur/enregistreur, l'appareil utilise le mode de fonctionnement déjà sélectionné par l'utilisateur.

RÉPONDEUR

Activer/désactiver l'interrogation à distance

Allez dans le »MENU« / »Répondeur« / »Réglages« / »Accès à dist.«.

Sélectionnez »**Activé**« / »**Désactivé**« en déplaçant le navigateur vers le haut ▲ ou vers le bas ▼ pour activer ou désactiver l'interrogation à distance.

Appuyez sur la touche »**BACK**« pour revenir au menu précédent.

Fonctionnement du contrôle à distance

Lorsque le contrôle à distance et le répondeur sont tous deux activés, appuyez sur la touche «*» puis saisissez le code d'interrogation à distance pendant la lecture de l'annonce afin d'accéder au répondeur. Un long signal sonore de confirmation est émis pour vous indiquer que la connexion a pu être établie. Le code d'interrogation à distance correspond au code PIN de la base (voir paragraphe "Modifier votre code PIN", page 26).

Le fonctionnement du contrôle à distance est décrit dans la section suivante.

- Si vous n'appuyez sur aucune touche pendant 10 secondes, la machine s'arrête automatiquement.
- Le code est détecté pendant la lecture de l'annonce.
- Après trois tentatives de saisie d'un code d'interrogation à distance incorrect, le téléphone met fin à la session et raccroche.
- Le délai maximum entre deux chiffres est de 4 secondes.
- Le téléphone reçoit les commandes pendant la lecture des messages, des mémos et de l'annonce.

RÉPONDEUR

Fonctions des touches pour l'accès à distance

Lecture des messages et mémos	
Séquence de touches	Fonction du répondeur.
2	Lire tous les messages.
*2	Lire uniquement les nouveaux messages.
5	Pause.
2	Reprendre la lecture.
55	Arrêter la lecture.
1	Revenir au début du message.
11	Aller au message précédent.
3	Aller au message suivant.
Suppression des messages et mémos	
Séquence de touches	Fonction du répondeur
02	Supprimer un seul message, pendant sa lecture.
02 (Après la lecture de tous les messages)	Supprimer tous les messages lus.

Enregistrement des annonces	
Séquence de touches	Fonction du répondeur
61	Enregistrement d'une annonce personnalisée pour le répondeur enregistreur.
62	Enregistrement d'une annonce personnalisée pour le répondeur simple.
Lecture des annonces	
Séquence de touches	Fonction du répondeur
71	Lecture de l'annonce utilisée actuellement pour le répondeur enregistreur.
72	Lecture de l'annonce utilisée actuellement pour le répondeur simple.

RÉPONDEUR

Enregistrement de mémos	
Séquence de touches	Fonction du répondeur
63	Commencer l'enregistrement d'un MÉMO
5	Arrêter l'enregistrement.

Mise en marche du répondeur	
Séquence de touches	Fonction du répondeur
8	Activer répondeur enregistreur/Activer répondeur simple/ Désactiver répondeur.

CARACTÉRISTIQUES TECHNIQUES

Etat initial

Base :

Volume de la sonnerie :	Bas
Mélodie de la sonnerie :	3
PIN :	0000
CLIP :	Marche
Temps flash :	Moyen

Combiné :

Volume de la sonnerie :	Fort
Mélodie de la sonnerie :	5
Volume de l'écouteur :	2
Bip touche :	Activé
Langue de l'affichage :	Français
Réponse automatique :	Désactivée
Raccroché automatique :	Désactivé
Répertoire :	Vide
Liste d'appels :	Vide
Fonction bis :	Vide

Répondeur (D77V uniquement) :

Code d'interrogation

à distance :	code base (par défaut 0000)
Répondeur :	Marche (Enregistreur)
Textes :	1 message d'annonce et 1 message d'annonce simple

CARACTÉRISTIQUES TECHNIQUES

Caractéristiques

Standard	DECT, GAP
Gamme de fréquences	1880-1900 MHz
Canaux de transmission	120
Puissance moyenne env.	10 mW
Portée jusqu'à	300 m en plein air, jusqu'à 50 m dans les bâtiments
Alimentation électrique :	
Bloc d'alimentation	230 V, 50 Hz, 200 mA
Bloc Batterie	Type Ni-MH, 2,4 V 600 mAh
Mode de numérotation	numérotation par tonalité
Durée de fonctionnement du combiné :	
en communication	jusqu'à 12 heures*
en veille	jusqu'à 120 heures*
Température ambiante	+5°C à +45°C
Dimensions :	
Base (L x P x H)	130 mm x 121 mm x 43 mm
Combiné (L x P x H)	46 mm x 146 mm x 23 mm
Poids :	
Base	110 g
Combiné	110 g
Répondeur :	durée d'enregistrement de 14 minutes environ

* Quand la base n'est pas alimentée en courant (p. ex. panne de courant), le combiné cherche toujours une base.

Sous réserve de modifications et d'erreurs.

GARANTIE

Garanties et dispositions exclusivement pour France

Pour une prestation de garantie, veuillez vous adresser à votre distributeur ou au bureau d'assistance de SAGEMCOM.

Il faut présenter une preuve d'achat.

Veuillez utiliser votre appareil conformément aux prescriptions et dans des conditions d'utilisation normales. SAGEMCOM décline toute responsabilité pour toute utilisation non conforme aux prescriptions et pour les conséquences qui en découlent.

Pour tout mauvais fonctionnement, veuillez demander conseil à votre distributeur ou au bureau d'assistance de SAGEMCOM.

A) Conditions générales de garantie

Pendant la période de garantie de 24 -vingt-quatre- Mois (3 -trois- Mois pour accessoires) SAGEMCOM prend à sa charge à partir de la date d'achat, sans facturation et à sa propre discrétion, les travaux de réparation et les coûts des pièces de rechange dans le cas où l'appareil présente des erreurs de fonctionnement qui peuvent être attribuées à un défaut de fabrication.

Hormis le cas où le client a conclu un contrat de maintenance avec SAGEMCOM pour l'appareil aux termes duquel les réparations sont effectuées au domicile du client, aucune réparation n'est faite au domicile du client. Le client doit expédier à ses propres frais l'appareil défectueux à l'adresse obtenue du distributeur ou du bureau d'assistance de SAGEMCOM.

Lorsqu'un produit est expédié pour réparation, une preuve d'achat doit être jointe à l'expédition (sans modification, notes ou passages illisibles) dont il ressort que le produit est toujours sous garantie. Si aucune preuve d'achat n'est jointe à l'expédition, l'atelier de réparation SAGEMCOM prendra la date de fabrication comme référence pour déterminer le statut de garantie du produit.

Sous réserve des obligations légales, SAGEMCOM n'accepte aucune garantie implicite ou explicite qui n'a pas été mentionnée dans cette section et décline toute responsabilité pour les dommages directs ou indirects, matériels ou immatériels, qui sortent du cadre de la présente de garantie.

Si une disposition de la présente garantie s'avère être en tout ou en partie invalide ou illégale en vertu d'une infraction à l'encontre d'une prescription de protection du consommateur stipulée par la législation nationale, la validité et la légalité des autres dispositions de la présente garantie conservent leur plein et entier effet.

La garantie légale s'applique sans restriction, indépendamment de la garantie de réparation.

GARANTIE

B) Exclusions de garantie

SAGEMCOM décline toute responsabilité au titre de la garantie en relation avec :

- Des dommages, défauts, pannes ou erreurs de fonctionnement pour une ou plusieurs des raisons suivantes :
 - le non-respect des instructions d'installation et d'utilisation.
 - les influences extérieures (y compris mais sans limitation: coup de foudre, incendie, vibrations, vandalisme, réseau électrique inapproprié / défectueux ou dégâts des eaux de tout type).
 - modification de l'appareil sans l'autorisation écrite de SAGEMCOM.
 - conditions de fonctionnement inappropriées, en particulier la température et l'humidité de l'air.
 - réparation ou maintenance de l'appareil par des personnes non autorisées par SAGEMCOM.
- Usure de l'appareil et des composants à la suite d'une utilisation quotidienne normale.
- dommages qui peuvent être attribués à un emballage inadéquat ou défectueux de l'appareil renvoyé à SAGEMCOM
- utilisation d'une nouvelle version logicielle sans l'autorisation préalable de SAGEMCOM
- modification ou ajout apporté à l'appareil ou au logiciel sans l'approbation écrite préalable de SAGEMCOM
- les mauvais fonctionnements qui ne peuvent être attribués à l'appareil ni au logiciel installé dans l'ordinateur pour faire fonctionner l'appareil

Les problèmes de connexion liés à tel ou tel environnement, notamment :

- problèmes en relation avec l'accès et/ou le raccordement à Internet tels que, par exemple, les interruptions d'accès au réseau ou le mauvais fonctionnement lors du raccordement de l'abonné ou de son interlocuteur
- problèmes de transmission (par exemple, couverture géographique insuffisante de la région de la part de l'émetteur, interférences ou mauvaises connexions)
- erreurs du réseau local (câblage, serveur, postes de travail) ou erreurs au niveau du réseau de transmission (comme par exemple, mais sans limitation, interférences, mauvais fonctionnement ou mauvaise qualité du réseau)
- modification des paramètres du réseau de radiocommunications après la vente du produit

GARANTIE

- défauts de fonctionnement du fait de l'entretien normal de l'appareil (comme décrit dans le manuel de l'utilisateur fourni), ainsi que des erreurs de fonctionnement qui peuvent être attribuées à l'omission d'une révision générale.
- Les coûts des travaux d'entretien sont en tous les cas à la charge du client.
- Erreurs de fonctionnement qui peuvent être attribuées à l'utilisation de produits, de consommables ou d'accessoires non compatibles.

C) Réparations hors garantie

Dans les cas visés sous point B et à l'issue de la période de garantie, le client est tenu de se faire établir un devis par un centre de réparation SAGEMCOM autorisé.

Les coûts de réparation et d'expédition sont à la charge du client. Les conditions stipulées ci-dessus sont valables pour autant qu'aucune autre clause écrite n'ait été conclue avec le client et uniquement en France.

Bureau d'assistance : 01 70 480 483

Livret d'utilisation
Document non contractuel



* 2 5 3 2 8 6 0 4 7 A *

SAGEMCOM

Société par actions simplifiée au capital de 158.291.895 € - 440 294 510 RCS PARIS
250, route de l'Empereur - 92500 Rueil-Malmaison - France
www.sagemcom.com