

*Thinking of you*

 **Electrolux**



ergorapido™  
cyclonic 2in1

## Svenska

6–16

Tack för att du har valt en Electrolux Ergorapido-dammsugare. Ergorapido är en laddningsbar, handhållen dammsugare som är avsedd för lätt, torrt hushållsdamm. Se till att alltid använda originaltillbehör från Electrolux för att få bästa resultat. De är speciellt utformade för din dammsugare.

## Nederlands

18–28

Gefeliciteerd met uw keuze voor een Ergorapido van Electrolux. De Ergorapido is een oplaadbare handstofzuiger met lange handgreep die droog huisstof efficiënt opneemt. Gebruik voor de beste resultaten altijd originele Electrolux-accessoires. Deze zijn speciaal ontworpen voor uw stofzuiger.

## English

6-16

Thank you for choosing an Electrolux Ergorapido vacuum cleaner. Ergorapido is a rechargeable handheld stick vacuum cleaner intended for use of light dry household debris. In order to ensure the best results, always use original Electrolux accessories. They have been designed especially for your vacuum cleaner.

## Italiano

18-28

Grazie per aver scelto l'aspirapolvere Electrolux Ergorapido. Ergorapido è un aspirapolvere scopa elettrica portatile e ricaricabile, appropriato per detriti domestici secchi di lieve entità. Per ottenere sempre i migliori risultati, utilizzare esclusivamente accessori originali Electrolux, appositamente progettati per questo aspirapolvere.

## Français

7-17

Merci d'avoir choisi un aspirateur Electrolux Ergorapido. Ergorapido est un aspirateur rechargeable balai et à main conçu pour se débarrasser des poussières domestiques sèches. Afin d'obtenir des performances optimales, nous vous conseillons de toujours utiliser des accessoires originaux Electrolux. Ils ont été spécialement conçus pour votre aspirateur.

## Español

19-29

Gracias por elegir una aspiradora Electrolux Ergorapido. Ergorapido es una aspiradora recargable con mango diseñada para aspirar pequeñas cantidades de suciedad seca de origen doméstico. Para lograr el mejor resultado, utilice únicamente los accesorios originales de Electrolux que han sido diseñados específicamente para su aspiradora.

## Deutsch

7-17

Wir freuen uns, dass Sie sich für den Electrolux Ergorapido-Staubsauger entschieden haben. Der Ergorapido ist ein wiederaufladbarer Hand- und Bodenstaubsauger, der leichte und trockene Schmutzteilchen beseitigt. Um bestmögliche Ergebnisse zu erzielen, sollten Sie ausschließlich das Original-Electrolux-Zubehör verwenden, das speziell für Ihren Staubsauger entwickelt wurde.

## Português

19-29

Obrigado por ter escolhido um aspirador Electrolux Ergorapido. O Ergorapido é um mini aspirador portátil vertical recarregável destinado a ser utilizado com detritos domésticos leves e secos. De modo a garantir os melhores resultados, utilize sempre acessórios originais Electrolux. Estes foram concebidos especialmente para o seu aspirador.

## Dansk

30-40

Tak, fordi du har valgt en Electrolux Ergorapido støvsuger. Ergorapido er en genopladelig håndholdt støvsuger med skaft, der er beregnet til brug på let, tørt husholdningsmateriale. Brug altid originalt Electrolux-tilbehør for at opnå det bedst mulige resultat. Det er udviklet netop til din støvsuger.

## Türkçe

42-52

Electrolux Ergorapido süpürgeyi tercih ettiğiniz için teşekkür ederiz. Ergorapido, hafif ve kuru ev tozları için kullanılabileceğiniz, şarj edilebilir portatif bir dikey süpürgeci. En iyi sonucu almak için daima orijinal Electrolux aksesuarlarını kullanın. Bu aksesuarlar, süpürge için özel olarak tasarlanmıştır.

## Norsk

30-40

Takk for at du valgte en Electrolux Ergorapido støvsuger. Ergorapido er en oppladbar håndstøvsuger beregnet for tørrstøvsuging av lett støv og smuss i private husholdninger. For å sikre best mulige resultater må du alltid bruke originaltilbehør fra Electrolux. Slikt tilbehør er utformet spesielt for din støvsuger.

## Česky

42-52

Děkujeme vám, že jste si vybrali vysavač Electrolux Ergorapido. Ergorapido je dobijitelný tyčový vysavač určený k vysávání lehkého suchého domácího odpadu. Pro zajištění nejlepších výsledků používejte pouze originální příslušenství značky Electrolux. Je totiž určeno přímo pro váš vysavač.

## Suomi

31-41

Kiitos siitä, että valitsit Electrolux Ergorapido -pölynimurin. Ergorapido on ladattava ja kannettava pölynimuri, joka on tarkoitettu kevyiden, kuivien roskien imuroimiseen kotitalouskäytössä. Paras siivoustulos saavutetaan aina käyttämällä alkuperäisiä Electrolux-tarvikkeita. Ne on suunniteltu juuri sinun pölynimuriasi varten.

## Magyar

43-53

Köszönjük, hogy az Electrolux Ergorapido porszívót választotta. Az Ergorapido egy olyan tölthető porszívó, amely könnyű, száraz háztartási szennyeződések összegyűjtésére alkalmas. A minőség megőrzése érdekében mindig eredeti Electrolux tartozékokat használjon, melyeket kifejezetten az Ön porszívójához terveztek.

## Русский

31-41

Благодарим Вас за выбор пылесоса Electrolux Ergorapido. Ergorapido - это перезаряжаемый портативный пылесос с рукояткой, предназначенный для уборки легкого бытового мусора. Для достижения наилучшего результата всегда используйте фирменные принадлежности Electrolux. Они были разработаны специально для данной модели пылесоса.

## Polski

43-53

Dziękujemy za wybranie odkurzacza Ergorapido firmy Electrolux. Ergorapido jest ręcznym odkurzaczem z przedłużonym uchwytem, zasilanym bateriami umożliwiającymi wielokrotne ładowanie, przeznaczonym do usuwania lekkich suchych zanieczyszczeń stałych w pomieszczeniach mieszkalnych. W celu uzyskania najlepszych rezultatów należy zawsze używać oryginalnych akcesoriów firmy Electrolux. Zostały one zaprojektowane specjalnie dla tego odkurzacza.

## Українська

54-64

Дякуємо за ваш вибір пирососа Electrolux Ergorapido від компанії Electrolux. Ergorapido - це портативний пиросос з довгою ручкою та акумуляторами, що перезаряджаються, який призначений для прибирання легкого сухого бруду в домашніх умовах. Для досягнення найкращих результатів завжди використовуйте оригінальні аксесуари Electrolux. Вони розроблені спеціально для вашого пирососа.

## Slovensky

55-65

Ďakujeme, že ste si vybrali vysávač Electrolux Ergorapido. Ergorapido je dobýateľný ručný vysávač určený na vysávanie drobného suchého domáceho odpadu. Na dosiahnutie čo najlepších výsledkov vždy používajte originálne doplnky od spoločnosti Electrolux. Sú navrhnuté špeciálne pre váš vysávač.

## Latviski

67-77

Paldies, ka izvēlējāties putekļsūcēju Electrolux Ergorapido. Ergorapido ir lādējams rokas garenveida putekļsūcējs, kas paredzēts nelielu sausu mājas gruzu savākšanai. Lai lietojot nodrošinātu vislabākos rezultātus, vienmēr izvēlieties oriģinālos Electrolux piederumus. Tie ir īpaši paredzēti jūsu putekļsūcējam.

## Hrvatski

54-64

Hvala vam što se odabrali Electrolux Ergorapido usisavač. Ergorapido je ručni usisavač na punjenje namijenjen usisavanju sitnih suhih kućnih otpadaka. Kako biste osigurali najbolje rezultate, uvijek koristite originalne Electrolux dodatke. Oni su osmišljeni upravo za vaš usisavač.

## Slovenščina

66-76

Hvala, da ste se odločili za nakup sesalnika Electrolux Ergorapido. Ergorapido je baterijski kombinirani sesalnik, namenjen za kratkotrajno suho sesanje v gospodinjstvu. Da zagotovite najboljše rezultate, uporabljajte le originalne nadomestne dele Electrolux. Oblikovani so bili posebej za vaš sesalnik.

## Lietuviškai

67-77

Dėkojame, kad pasirinkote dulkių siurbį „Electrolux Ergorapido“. „Ergorapido“ yra pakartotinai įkraunamas paigais rankinis dulkių siurblys, skirtas lengvam sausam dulkių valymui namų sąlygomis. Norėdami pasiekti geriausių rezultatų, visada naudokite tik originalius „Electrolux“ priedus. Jie pagaminti specialiai šiam dulkių siurbliui.

## Български

55-65

Благодарим ви за избора на прахосмукачката Electrolux Ergorapido. Ergorapido е акумулаторна ръчна прахосмукачка с дълга дръжка, предназначена за леки сухи домашни отпадъци. За да гарантирате най-добри резултати, винаги използвайте оригинални принадлежности на Electrolux. Те са предназначени специално за вашата прахосмукачка.

## Srpski

66-76

Hvala što ste izabrali usisivač Electrolux Ergorapido. Ergorapido je ručni usisivač sa baterijama na punjenje koji služi za čišćenje lakih suvih otpadaka u domaćinstvu. Da biste obezbedili najbolje rezultate, uvek koristite originalni Electrolux dodatni pribor. On je dizajniran specijalno za vaš usisivač.

## Română

55-65

Vă mulțumim pentru alegerea unui aspirator Electrolux Ergorapido. Ergorapido este un aspirator reîncărcabil portabil, cu tub, destinat utilizării pentru reziduuri menajere uscate și ușoare. Pentru a obține cele mai bune rezultate, utilizați întotdeauna accesorii originale Electrolux. Acestea au fost concepute special pentru aspiratorul dumneavoastră.

## Eesti keeles

67-77

Täname teid, et valisite Electroluxi tolmuimeja Ergorapido. Ergorapido on taaslaetav varrega käsitolmuimeja, mis on mõeldud kerge, kuiva majapidamisprahi käsitlemiseks. Parimate tulemuste tagamiseks kasutage alati Electroluxi originaalvarvikuid. Need on valmistatud spetsiaalselt sellele tolmuimejale.

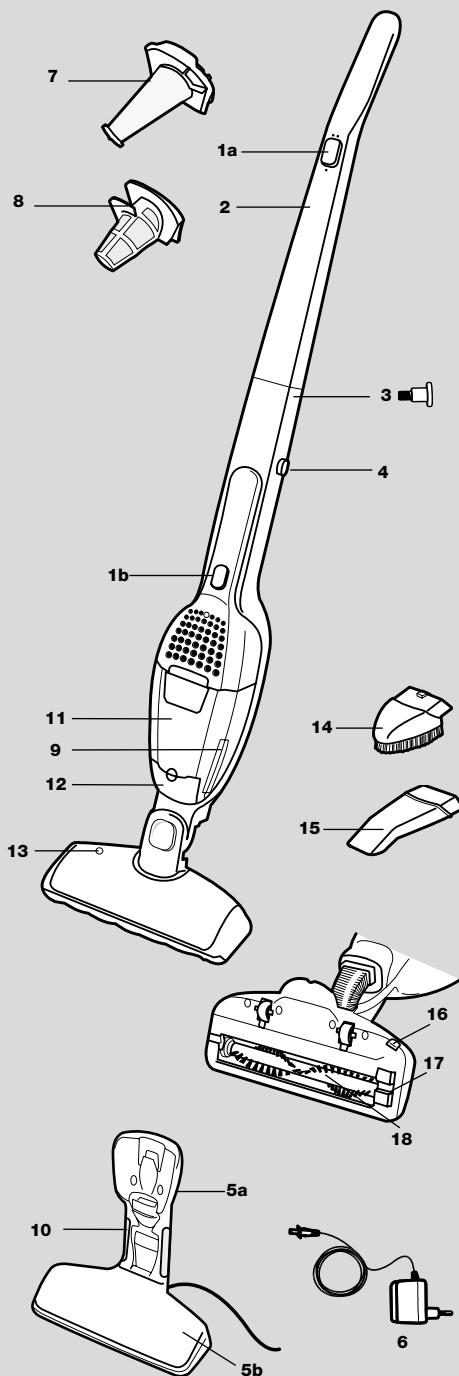

### Funktioner och tillbehör

- |                            |                             |
|----------------------------|-----------------------------|
| 1a. Knapp för på/av        | 9. Frigörningsknapp         |
| 1b. Knapp för på/av        | 10. Laddningsindikator      |
| 2. Skaft                   | 11. Dammbehållare           |
| 3. Låsskruv                | 12. Rensugningslucka        |
| 4. Frigörningsknapp        | 13. Indikeringslampa        |
| 5a. Laddstation, väggenhet | 14. Liten borste            |
| 5b. Laddstation, golvenhet | 15. Fogmunstycke            |
| 6. Adapter                 | 16. Spärknapp för borstvals |
| 7. Finfilter               | 17. Täcklock för borstvals  |
| 8. Förfilter               | 18. Borstvals               |

### Säkerhetsåtgärder

Ergorapido bör endast användas av vuxna och endast för normal dammsugning i hemmamiljö. Förvara dammsugaren på en torr plats. All service och alla reparationer måste utföras av ett auktoriserat Electrolux-servicecenter.

Dammsugaren är avsedd för en specifik, angiven spänning. Kontrollera att nätspänningen överensstämmer med spänningen på märkplåten. Använd endast den laddare som medföljer dammsugarmodellen.

Använd aldrig dammsugaren:

- I våta utrymmen.
- I närhet av brandfarliga gaser eller liknande.
- När höljet visar tydliga tecken på skada.
- För att suga upp vassa objekt eller vätska.
- För varm eller kall aska, tända cigarettfimpar etc.
- För fint damm, till exempel från cement, betong eller mjöl.
- Lämna inte dammsugaren i direkt solljus.
- Undvik att utsätta dammsugare eller batteri för stark värme.
- Batteriet får inte tas isär, kortslutas, läggas mot en metallyta eller utsättas för stark värme.

Om du använder dammsugaren för något av ovanstående kan den skadas allvarligt. Sådana skador omfattas inte av garantin. Använd aldrig dammsugaren utan filter.

### Features/Accessories

- |                                  |                                |
|----------------------------------|--------------------------------|
| 1a. On/off button                | 9. Release button              |
| 1b. On/off button                | 10. Charging indicator         |
| 2. Handle                        | 11. Dust container             |
| 3. Locking screw                 | 12. Vacuum cleaning cover      |
| 4. Release button                | 13. Indicator light            |
| 5a. Charging station, wall unit  | 14. Small brush                |
| 5b. Charging station, floor unit | 15. Crevice nozzle             |
| 6. Adaptor                       | 16. Brush roll release button  |
| 7. Fine filter                   | 17. Hatch cover for brush roll |
| 8. Prefilter                     | 18. Brush roll                 |

### Safety precautions

Ergorapido should only be used by adults and only for normal vacuuming in a domestic environment. Make sure the vacuum cleaner is stored in a dry place. All servicing and repairs must be carried out by an authorised Electrolux service centre.

Young children should be supervised to ensure that they do not play with the appliance. Close attention is necessary when used near children. The appliance is not intended for use by young children and infirm persons without supervision.

Each vacuum cleaner is designed for a specific voltage. Check that your supply voltage is the same as that stated on the rating plate. Use only the original charging adaptor designed for this model.

Never use the vacuum cleaner:

- In wet areas.
- Close to flammable gases etc.
- When housing shows visible signs of damage.
- On sharp objects or fluids.
- On hot or cold cinders, lighted cigarette butts, etc.
- On fine dust, for instance from plaster, concrete, flour, hot or cold ashes.
- Do not leave the vacuum cleaner in direct sunlight.
- Avoid exposing the vacuum cleaner or battery to strong heat.
- The battery must not be dismantled, short-circuited, placed against a metal surface or exposed to strong heat.

Using the vacuum cleaner in the above circumstances may cause serious damage to the product. Such damage is not covered by the warranty. Never use the vacuum cleaner without its filters.

## Fonctions/Accessoires

- |                                                       |                                                                          |
|-------------------------------------------------------|--------------------------------------------------------------------------|
| 1a. Bouton marche/arrêt                               | 11. Réceptacle à poussière                                               |
| 1b. Bouton marche/arrêt                               | 12. Capot d'accès pour l'aspiration du contenu du réceptacle à poussière |
| 2. Poignée                                            |                                                                          |
| 3. Vis de blocage                                     |                                                                          |
| 4. Bouton de déverrouillage de l'aspirateur à main    | 13. Indicateur lumineux de fonctionnement optimum de la brosse rotative  |
| 5a. Station de charge murale                          |                                                                          |
| 5b. Station de chargeposable                          | 14. Brosse meubles                                                       |
| 6. Chargeur                                           | 15. Suceur long pour fentes                                              |
| 7. Filtre fin                                         | 16. Bouton de déverrouillage de la brosse rotative                       |
| 8. Préfiltre                                          | 17. Trappe d'accès à la brosse rotative                                  |
| 9. Bouton de déverrouillage du réceptacle à poussière |                                                                          |
| 10. Voyant de charge                                  | 18. Brosse rotative                                                      |

## Précautions de sécurité

L'aspirateur Ergorapido ne doit être utilisé que par des adultes pour aspirer dans un environnement domestique normal. S'assurer de ranger l'aspirateur dans un endroit sec. Toutes les révisions et réparations doivent être effectuées par le personnel d'un centre service agréé Electrolux.

Chaque aspirateur est conçu pour une tension électrique spécifique. Vérifier que la tension d'alimentation du secteur est la même que celle indiquée sur la plaque signalétique. Utiliser uniquement l'adaptateur de charge original conçu pour ce modèle.

Ne jamais utiliser l'aspirateur :

- Dans les endroits humides.
- A proximité de gaz inflammables, etc.
- Lorsque le corps de l'aspirateur est visiblement endommagé.
- Sur des objets pointus ou tranchants, des liquides.
- Sur des cendres chaudes ou refroidies, des mégots de cigarettes incandescentes, etc.
- Sur des particules de poussière très fines issues entre autres du plâtre, du béton, de la farine ou de cendres chaudes ou refroidies.
- Ne jamais laisser l'aspirateur en plein soleil.
- Éviter d'exposer l'aspirateur ou la batterie à une forte chaleur.
- La batterie ne doit pas être démontée, court-circuitée, placée sur une surface métallique ou exposée à une forte chaleur.

L'utilisation de l'aspirateur dans les circonstances susmentionnées peut provoquer de graves dommages au produit. La garantie ne prend pas en charge ce type de dommages. Ne jamais utiliser l'aspirateur sans filtres.

## Teile/Zubehör

- |                                 |                                     |
|---------------------------------|-------------------------------------|
| 1a. Ein/Aus-Schalter            | 9. Freigabeknopf                    |
| 1b. Ein/Aus-Schalter            | 10. Ladeanzeige                     |
| 2. Griff                        | 11. Staubbehälter                   |
| 3. Feststellschraube            | 12. Absaugklappe                    |
| 4. Freigabeknopf                | 13. Anzeigeleuchte                  |
| 5a. Ladestation für Wandmontage | 14. Kleine Bürste                   |
| 5b. Aufstellbare Ladestation    | 15. Fugendüse                       |
| 6. Steckernetzteil              | 16. Freigabeknopf für Bürstenrolle  |
| 7. Feinfilter                   | 17. Lagerabdeckung für Bürstenrolle |
| 8. Vorfilter                    | 18. Bürstenrolle                    |

## Sicherheitsvorkehrungen

Der Staubsauger darf nur von Erwachsenen und nur für normales Staubsaugen im Haushalt verwendet werden. Bewahren Sie den Staubsauger immer an einem trockenen Ort auf. Alle Wartungs- und Reparaturarbeiten dürfen nur vom autorisierten Electrolux-Kundendienst durchgeführt werden.

Jeder Staubsauger ist für eine bestimmte Netzspannung ausgelegt. Die Netzspannung muss mit dem Typenschild übereinstimmen. Verwenden Sie ausschließlich das Original-Steckernetzteil für dieses Modell.

Benutzen Sie den Staubsauger niemals ...

- In nassen Bereichen.
- In der Nähe von brennbaren Gasen etc.
- Wenn das Gehäuse sichtbare Schäden aufweist.
- Für Flüssigkeiten oder scharfkantige und spitze Gegenstände.
- Für heiße oder kalte Asche, brennende Zigarettenkippen etc.
- Für feinen Staub (z. B. Gips-, Beton-, Mehl- oder Aschenstaub).
- Niemals den Staubsauger in direktem Sonnenlicht stehen lassen.
- Staubsauger und Batterien vor starker Hitze schützen.
- Batterien niemals zerlegen, kurzschließen, gegen leitende Flächen halten oder starker Hitze aussetzen.

Der Einsatz des Staubsaugers unter den genannten Bedingungen kann das Produkt ernsthaft beschädigen. Ein solcher Schaden ist nicht durch die Garantie abgedeckt. Benutzen Sie den Staubsauger niemals ohne Filter.

**Uppackning och montering**

Kontrollera att samtliga delar finns i kartongen.

19. Sätt försiktigt fast handtaget i dammsugarkroppens nedre del. Se till att sladden inte fastnar.
20. Säkra skafvet genom att skruva i den medföljande låsskruven.  
Använd en skruvmejsel eller ett mynt.

**Laddstation**

21. Placera laddstationen nära ett eluttag på säkert avstånd från värmekällor och väta. Sätt i adaptern i eluttaget och anslut den till laddstationen. Undertill på laddstationen finns en urtagning där överflödlig sladdlängd kan lindas in (21a).
22. Väggenheten kan monteras på en vägg (22a). Lossa väggenheten från golvenheten (22b). Se till att väggen klarar dammsugarens vikt.

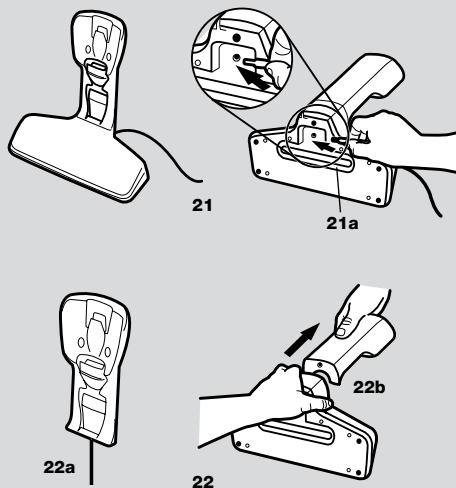
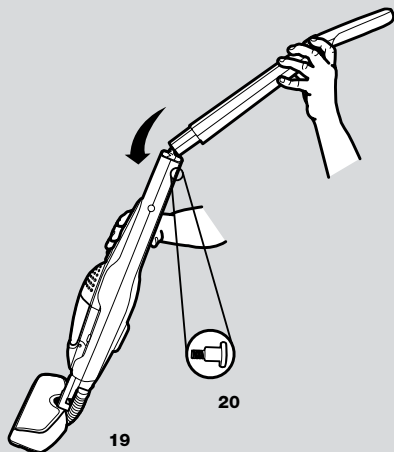
**Unpacking and assembly**

Check that all parts are in the box.

19. Fit the handle by carefully inserting it into the lower main body. Make sure that the cable does not jam.
20. Secure the handle by tightening the locking screw supplied.  
Use a screwdriver or a coin.

**Charging station**

21. Position the charging station close to a mains socket (well away from heat sources or wet places). Insert the adaptor into the mains socket and connect it to the charging station. Underneath the charging station there is a hollow space where redundant cable can be wound (21a).
22. The wall unit can also be mounted on a wall (22a). Release the wall unit from the floor unit (22b). Always ensure that the wall can bear the weight of Ergorapido.

### Déballage et assemblage

Vérifier que tous les éléments sont présents dans la boîte.

19. Fixer la poignée en l'insérant avec précaution dans la partie inférieure principale. Veiller à ce que le câble ne se coince pas.
20. Ajuster la poignée en serrant la vis de blocage fournie.  
Utiliser un tournevis ou une pièce de monnaie.

### Station de charge

21. Positionner la station de charge à proximité d'une prise secteur (à bonne distance des sources de chaleur ou des endroits humides). Insérer le chargeur dans la prise secteur et brancher la station de charge. Un espace vide sous la station de charge permet d'enrouler le reste du cordon (21a).
22. La station de charge murale peut être fixée sur un mur, etc (22ab). Séparer la station de charge murale de la station de charge posable (22b). Vérifier systématiquement que le mur peut supporter le poids de l'Ergorapido.

### Auspacken und Zusammenbau

Die Vollständigkeit des Verpackungsinhalts überprüfen.

19. Setzen Sie den Handgriff vorsichtig in den unteren Teil des Staubsaugergehäuses ein. Achten Sie darauf, dass sich die Kabel nicht verheddern.
20. Griff durch Anziehen der mitgelieferten Feststellschraube sichern.  
Verwenden Sie dazu einen Schraubenzieher oder eine Münze.

### Ladestation

21. Ladestation in Steckdosennähe positionieren und dabei von Wärmequellen und Feuchtzonen fernhalten. Das Steckernetzteil in die Steckdose stecken und an die Ladestation anschließen. Unter der Ladestation befindet sich ein Hohlraum, der den nicht benötigten Teil des Kabels aufnimmt (21a).
22. Die Wandbefestigung kann an einer senkrechten Oberfläche angebracht werden (22a). Lösen Sie die Wandbefestigung vom Bodenaufsteller (22b). Achten Sie stets darauf, dass der Ergorapido für die Fläche, an der die Halterung angebracht werden soll, nicht zu schwer ist.



**Laddning**

23. Sätt in Ergorapido i laddstationen. Dammsugaren ska alltid vara avstängd när den sätts in i laddstationen.
24. Indikatorlampan (24a) lyser när Ergorapido får kontakt med laddstationen. Det tar upp till 24 timmar att ladda upp batterierna helt innan första användningen. När batteriet är helt urladdat behövs 15–20 timmars laddning för att få full kapacitet. Dammsugaren bör stå på laddning när den inte används. Adaptern kan bli varm under laddningen. Det är normalt.

**Dammsugning av golv och mattor**

*Ta för vana att kontrollera att munstyckets hjul och borstvalse är rena, för att undvika repor på känsliga golv.*

25. Starta Ergorapido genom att skjuta på-/avknappen (25a) uppåt eller nedåt.
  - uppåt = full effekt
  - nedåt = mellaneffekt för längre gångtid.

**Dammsugning av till exempel bord, möbler, bilsäten m.m.**

26. Lyft ur handenheten genom att trycka på spärrknapparna.
27. Fogmunstycket och den lilla borsten finns i laddstationen (27a). Med fogmunstycket kan du lättare göra rent svåråtkomliga ställen. Borsten använder du för att ta bort damm. Starta/stoppa handenheten genom att trycka på startknappen en gång.

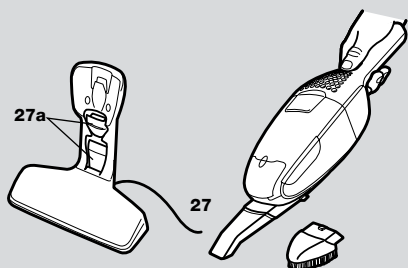
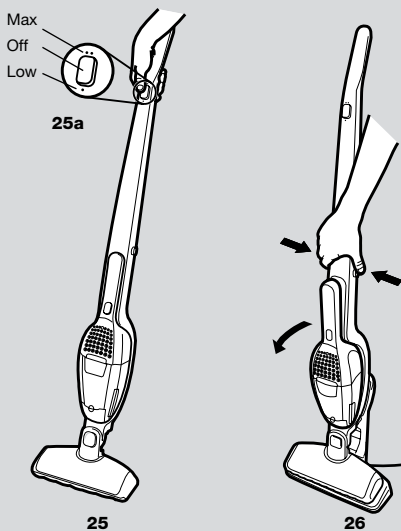
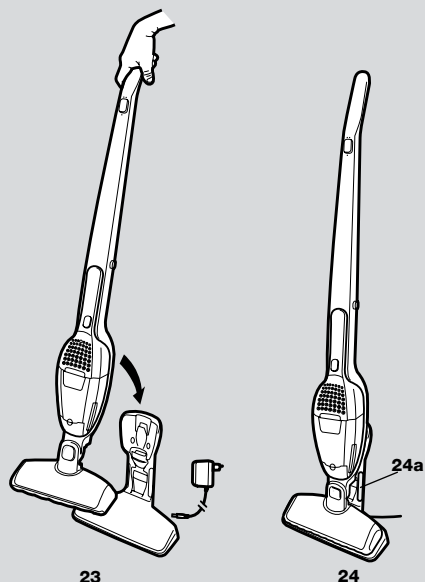
**Charging**

23. Place Ergorapido in the charging station. Always make sure that Ergorapido is turned off when placed in the charging station.
24. The indicator light (24a) will come on once Ergorapido has made contact with the charging station. It takes up to 24 hours to fully charge the batteries before the first use. When fully discharged, approximately 15-20 hours' charging is required for the battery to regain full capacity. Ergorapido should be left on charge when not being used. The adaptor may become warm during charging – this is normal.

**Vacuuming floors and carpets**

*You should regularly check that the nozzle wheels and the brush roll are clean in order to avoid scratching sensitive floors.*

25. Start Ergorapido by pushing the on/off button (25a) upwards or downwards.
  - upwards = full power
  - downwards = intermediate power for longer periods of use.

**Vacuuming tables, furniture, car seats etc.**

26. Remove the hand unit by pressing the release buttons.
27. The crevice nozzle and small brush are stored in the charging station (27a). Attach the crevice nozzle to the vacuum cleaner to facilitate cleaning of areas difficult to reach or attach the brush for dusting. Start/stop the hand unit by pushing the start button once.

## Mise en charge

23. Placer l'Ergorapido dans la station de charge.  
Toujours s'assurer que l'Ergorapido est arrêté lorsque vous le placez sur la station de charge.
24. Le voyant (24a) s'allume dès que l'Ergorapido entre en contact avec la station de charge. 24 heures sont nécessaires pour charger complètement les batteries avant la première utilisation. Lorsqu'il est complètement déchargé, environ 15 à 20 heures de charge sont nécessaires pour rétablir une pleine capacité. Il convient de laisser l'Ergorapido en charge lorsqu'il n'est pas utilisé. Le chargeur peut être chaud pendant la charge, cela est normal.

## Nettoyage des sols lisses et des tapis et moquettes

*Vérifier régulièrement que les roues du suceur et la brosse rotative sont propres afin d'éviter de rayer les surfaces délicates.*

25. Démarrer l'Ergorapido en appuyant sur le bouton marche/arrêt (25a) vers le haut ou le bas.  
– vers le haut = puissance maximale  
– vers le bas = puissance moyenne pour les utilisations prolongées.

## Nettoyage des tables, meubles, sièges de voiture, etc.

26. Retirer l'aspirateur à main en appuyant sur les boutons de déverrouillage.
27. Le suceur pour fentes et la brosse meubles sont placés dans la station de charge (27a). Fixer le suceur pour fentes sur l'aspirateur afin de faciliter le nettoyage des zones difficiles d'accès ou utiliser la brosse meubles pour dépeussier. Arrêter et démarrer l'aspirateur à main en appuyant une fois sur le bouton de mise en marche.

## Aufladen

23. Setzen Sie den Ergorapido in die Ladestation ein. Achten Sie stets darauf, dass der Ergorapido ausgeschaltet ist, wenn Sie ihn in die Ladestation einsetzen.
24. Die Anzeigeleuchte (24a) leuchtet auf, wenn der Kontakt zwischen dem Ergorapido und der Ladestation hergestellt ist. Vor der ersten Benutzung dauert es bis zu 24 Stunden, bis die Akkus ihre volle Ladekapazität erreicht haben. Wenn die Akkus vollständig leer sind, dauert es ca. 15-20 Stunden, bis sie wieder voll aufgeladen sind. Laden Sie den Ergorapido nach der Benutzung wieder auf. Das Steckernetzteil kann sich während des Ladevorgangs erwärmen – dies ist völlig normal.

## Saugen von Böden und Teppichen

*Regelmäßig die Düsenrollen und die Bürstenrolle auf Verunreinigungen überprüfen, um Kratzer in empfindlichen Böden zu vermeiden.*

25. Zum Einschalten des Ergorapido den Ein/Aus-Schalter (25a) nach unten bzw. nach oben drücken.  
– nach oben = volle Leistung  
– nach unten = mittlere Leistung für Dauerbetrieb.

## Saugen von Tischen, Möbeln, Autositzen usw.

26. Zum Abnehmen des Handgeräts die Freigabekнопfe drücken.
27. Die Fugendüse und die kleine Bürste werden in der Ladestation (27a) aufbewahrt. Bringen Sie die Fugendüse am Staubsauger an, um schwer erreichbare Stellen leichter reinigen zu können, oder benutzen Sie die Staubbürste. Zum Ein- und Ausschalten des Handgeräts drücken Sie einmal auf den Schalter.

A.

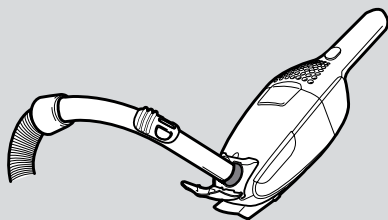

28

B.

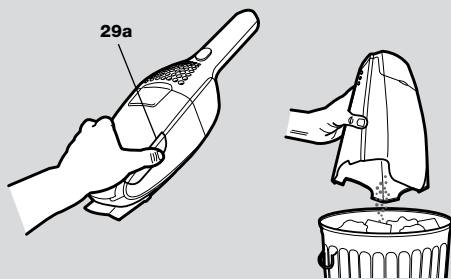

29

29b

C.

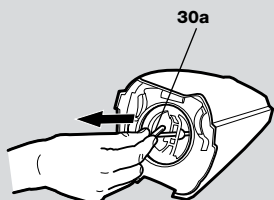

30

D.

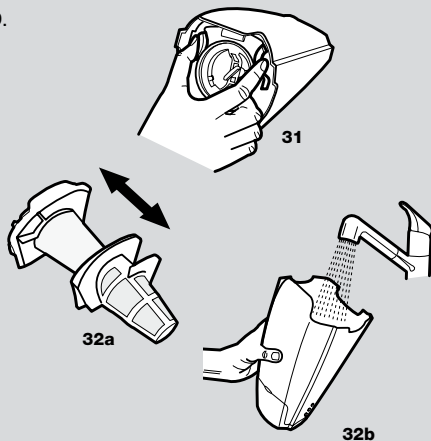

31

32a

32b

## Svenska

**Tömning/rengöring**

Dammbehållaren i Ergorapido måste tömmas när den blir full. Då och då måste dammbehållaren och filtren rengöras för att dammsugarens effekt ska bevaras.

**A. Snabbtömning av dammbehållare**

28. Lyft upp dammsugarkåpan. Dammsug dammbehållaren genom att placera en annan dammsugares rör mot insughålet.

**B. Tömma dammbehållaren**

29. Frigör dammbehållaren genom att trycka på spärknappen (29a), ta bort filtren och töm behållaren i soporna (29b). Sätt tillbaka filtren och tryck dammbehållaren på plats tills du hör ett klick.

**C. Snabbrengöring av filtret (rekommenderas vid var tredje rengöring)**

30. Om Ergorapido verkar ha låg sugeffekt kan finfiltret behöva rengöras. Frigör dammbehållaren genom att trycka på spärknappen (29a). Dra i och släpp fjädern för filterrengöring (30a) 5–6 gånger för att frigöra damm från filtren. Det är viktigt att fjädern dras ut helt från den yttre positionen.

**D. Noggrann rengöring av dammbehållare och filter (rekommenderas vid var femte rengöringstillfälle)**

31. Frigör dammbehållaren genom att trycka på spärknappen (29a). Ta ur båda filtren genom att trycka på spärknapparna som bilden visar (31).

32. Ta isär filtren (32a). Dammbehållaren, förfiltret och finfiltret kan skakas av eller sköljas med ljummet vatten (32b). Se till att alla delar är helt torra innan du sätter ihop dem igen. Återmontera i omvänd ordning.

*Diska aldrig dammbehållare eller filter i diskmaskin.*

## English

**Emptying/cleaning**

Ergorapido's dust container must be emptied when it's full. Every now and then the dust container and the filters need to be cleaned to maintain a high suction power.

**A. Quick emptying of the dust container**

28. Lift up the vacuum cleaning cover. Vacuum clean the dust container by placing the hose handle of another vacuum cleaner against the vacuum cleaning hole.

**B. Emptying of the dust container**

29. Release the whole dust container by pushing the release button (29a), remove the filters and empty the contents into a wastepaper basket (29b). Return the filters and press back the dust container until it clicks into place.

**C. Quick cleaning of the fine filter (recommended every third cleaning)**

30. If Ergorapido seems to have a low suction power the fine filter might need to be cleaned. Release the whole dust container by pressing the release button (29a). Pull and release the spring for filter cleaning (30a) 5-6 times to free dust from the filters. It's important to release the spring completely from its outer position.

**D. Thorough cleaning of the dust container and filters (recommended every fifth cleaning)**

31. Release the whole dust container by pushing the release button (29a). Take out both filters by pressing the release buttons, as shown in the image (31).

32. Separate both filters (32a). The dust container, prefilter and fine filter can be shaken clean or cleaned and rinsed using luke warm water (32b). Make sure that the parts are dry before they are reassembled. Reassemble in reverse order.

*Never wash dust containers or filters in a dishwasher.*

## Vidage/nettoyage

Le réceptacle à poussière de l'aspirateur Ergorapido doit être vidé lorsqu'il est plein. De temps à autre, il est nécessaire de nettoyer le réceptacle à poussière et les filtres afin de conserver une puissance d'aspiration élevée.

### A. Vidage rapide du réceptacle à poussière

28. Soulever le capot d'accès pour l'aspiration. Aspirer le réceptacle à poussière en plaçant la poignée du flexible d'un autre aspirateur sur l'orifice d'aspiration.

### B. Vidage du réceptacle à poussière

29. Enlever complètement le réceptacle à poussière en appuyant sur les boutons de déverrouillage (29a), retirer les filtres et vider le contenu dans une poubelle (29b). Remettre en place les filtres. Remettre en place le réceptacle à poussière.

### C. Nettoyage rapide du filtre fin (Il est recommandé de le faire tous les trois vidages)

30. Si la puissance d'aspiration de l'Ergorapido semble faible, il est peut-être nécessaire de nettoyer le filtre fin. Enlever complètement le réceptacle à poussière en appuyant sur les boutons de déverrouillage (29a). Tirer sur le ressort pour nettoyer les filtres (30a) 5 ou 6 fois afin de supprimer la poussière des filtres. Il est important de libérer complètement le ressort de sa position extérieure.

### D. Nettoyage complet du réceptacle à poussière et des filtres (recommandé tous les cinq nettoyages)

31. Enlever complètement le réceptacle à poussière en appuyant sur les boutons de déverrouillage (29a). Retirez les deux filtres en appuyant sur les boutons de déverrouillage, comme le montre la figure (31).
32. Séparer les deux filtres (32a). Le réceptacle à poussière, le préfiltre et le filtre peuvent être secoués ou nettoyés et rincés à l'eau chaude du robinet (32b). S'assurer que les éléments sont secs avant de les remettre en place.  
Remonter dans l'ordre inverse.

*Ne jamais laver le réceptacle à poussière ou les filtres dans un lave-vaisselle.*

## Entleerung und Reinigung

Der Staubbehälter des Ergorapido muss entleert werden, wenn er voll ist. Der Staubbehälter und die Filter müssen hin und wieder gereinigt werden, damit eine gleichbleibend hohe Saugleistung erzielt wird.

### A. Schnelle Entleerung des Staubbehälters

28. Heben Sie die Abdeckung des Staubsaugers an. Reinigen Sie den Staubbehälter mit einem zweiten Staubsauger. Dazu den Schlauchgriff des zweiten Staubsaugers an die Absaugöffnung halten.

### B. Entleeren des Staubbehälters

29. Zum Abnehmen des Staubbehälters drücken Sie auf den Freigabeknopf (29a), nehmen die Filter ab und leeren den Inhalt in einen Papierkorb oder Mülleimer (29b). Setzen Sie die Filter wieder ein und drücken Sie den Staubbehälter fest, bis er einrastet.

### C. Schnelle Reinigung des Feinfilters (wird bei jeder dritten Reinigung empfohlen)

30. Wenn die Saugleistung des Ergorapido nachlässt, muss eventuell der Feinfilter gereinigt werden. Zum Abnehmen des Staubbehälters drücken Sie auf den Freigabeknopf (29a). Ziehen Sie zum Reinigen des Filters (30a) 5-6 Mal an der Filterreinigungsfeder, damit sich der Staub an den Filtern löst. Achten Sie darauf, dass die Feder ihre äußere Position vollständig verlässt.

### D. Gründliche Reinigung des Staubbehälters und der Filter (wird bei jeder fünften Reinigung empfohlen)

31. Zum Abnehmen des Staubbehälters drücken Sie auf den Freigabeknopf (29a). Drücken Sie auf die Freigabeknöpfe, um beide Filter abzunehmen. Siehe Abbildung (31).
32. Trennen Sie die beiden Filter voneinander (32a). Staubbehälter, Vorfilter und Feinfilter durch Abschütteln säubern oder mit lauwarmem Wasser abspülen (32b). Alle Teile müssen trocken sein, bevor sie zusammengesetzt werden.  
Staubbehälter und Filter in umgekehrter Reihenfolge wieder zusammensetzen.

*Staubbehälter und Filter niemals im Geschirrspüler reinigen.*

**Rengöring**

## Rengöra borstvalsens

33. Om borstvalsens av någon anledning fastnar, slocknar indikatorlampan (33a) på golvmunstycket. Borstvalsens kan behöva rengöras. Stäng först av Ergorapido. Tryck på borstvalsens spärrknapp (33b). Täcklocket (33c) frigörs en bit och borstvalsens kan tas ur.
34. Lyft ur borstvalsens och rengör den. Använd en sax eller vass kniv och ta bort t.ex. trådar som har fastnat. Sätt tillbaka borstvalsens och se till att den passar in i styrspåren så att den kan snurra. Sätt tillbaka täcklocket.

## Rengöra bälgen

Ibland kan saker fastna i bälgen, vilket kan påverka sugeffekten.

35. Ta ur bälgen genom att lösgöra spärren och sedan dra bälgen ur anslutningen. Rengör bälgen med en sticka eller liknande. Sätt tillbaka bälgen i anslutningen och lås spärren.

## Rengöra hjulen

Om något hjul blockeras av trådar eller smuts:

36. Ta bort hjulen genom att försiktigt bända loss dem med hjälp en skruvmejsel som förs in i fördjupningen. Ta bort trådar eller andra föremål som fastnat på hjulaxlarna. Återmontera hjulen genom att trycka tillbaka dem i spårerna.

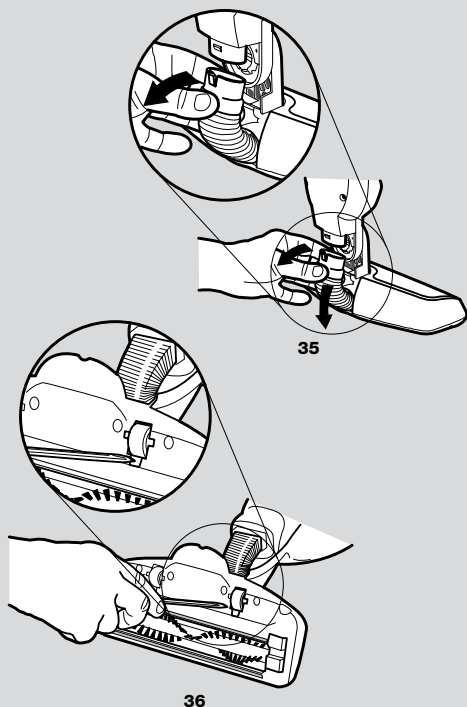
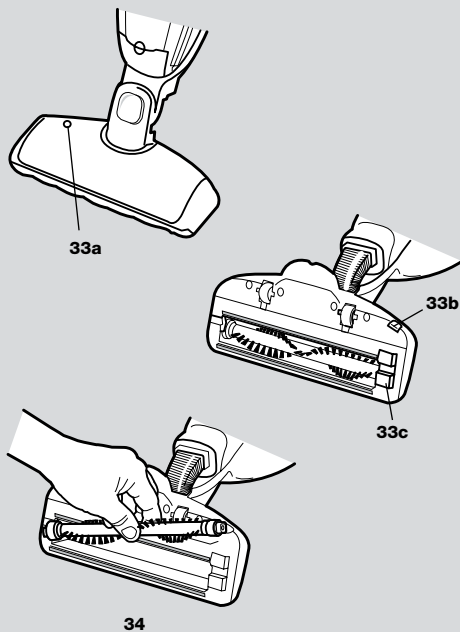
**Cleaning**

## Cleaning the brush roll

33. If the brush roll becomes blocked or jammed for any reason, the indicator light (33a) on the floor nozzle will go out. The brush roll may need to be cleaned. First turn Ergorapido off. Push the brush roll release button (33b). The hatch cover (33c) will come slightly free and the brush roll can now be removed.
34. Lift out the brush roll and clean it. Carefully use a pair of scissors or a sharp knife to remove any items such as threads that may have become entangled. Replace the brush roll and make sure that it fits into its guiding tracks, and that it can spin freely. Replace the hatch cover.

## Cleaning the bellows

Occasionally objects can get stuck in the bellows, and this can affect suction power.

35. Remove the bellows by loosening the catch and then pulling the bellows from the attachment. Clean the bellows using a stick or similar object. Put the bellows back in the attachment and lock using the catch.

## Cleaning the wheels

If a wheel is jammed by threads or dirt:

36. Remove the wheels by carefully prizing them loose using a screwdriver inserted into the cavity. Remove threads or any other objects that may have become jammed in the wheel shafts. Reassemble the wheels by pressing them back into their tracks.

## Nettoyage

### Nettoyage de la brosse rotative

33. Si la brosse rotative est bloquée ou obstruée pour une raison quelconque, l'indicateur lumineux (33a) situé sur la brosse s'éteint. La brosse rotative peut alors avoir besoin d'être nettoyée. Arrêter d'abord l'Ergorapido. Appuyer sur le bouton de déverrouillage de la brosse rotative (33b). La trappe d'accès (33c) est partiellement libérée et la brosse rotative peut alors être retirée.
34. Retirer la brosse rotative et la nettoyer. Utiliser une paire de ciseaux ou un couteau pointu avec précaution pour retirer les éléments, tels que des fils, qui auraient pu s'emmêler. Remettre la brosse rotative en place en s'assurant qu'elle s'engage bien dans ses rails de guidage et qu'elle puisse tourner librement. Replacer la trappe.

### Nettoyage du flexible d'aspiration

Des objets peuvent parfois se coincer dans le flexible d'aspiration et en conséquence diminuer la puissance d'aspiration.

35. Enlever le flexible d'aspiration en desserrant le cloquet, puis en le retirant de la fixation. Nettoyer le flexible d'aspiration à l'aide d'une tige ou d'un objet similaire en veillant à ne pas l'abîmer. Remettre le flexible d'aspiration en place dans la fixation et resserrer le loquet.

### Nettoyage des roues

Si des fils ou de la poussière se coincent dans une roue :

36. Retirer les roues en les desserrant avec précaution à l'aide d'un tournevis inséré dans la cavité. Retirer les fils ou les poussières qui auraient pu se coincer dans les axes de la roue. Remonter les roues en les clipant sur leurs glissières.

## Reinigung

### Reinigung der Bürstenrolle

33. Falls die Bürstenrolle blockiert ist oder klemmt, erlischt die Anzeigeleuchte (33a) auf der Bodendüse. Eventuell muss die Bürstenrolle gereinigt werden. Schalten Sie zuerst den Ergorapido aus. Drücken Sie auf den Freigabeknopf für die Bürstenrolle (33b). Die Lagerabdeckung (33c) löst sich ein wenig und die Bürstenrolle kann nun entfernt werden.
34. Die Bürstenrolle herausnehmen und reinigen. Einzelne Fäden oder andere Gegenstände, die sich in der Bürstenrolle verfangen haben, können mit einer Schere oder einem scharfen Messer vorsichtig entfernt werden. Tauschen Sie die Bürstenrolle aus und achten Sie darauf, dass die Achse in den Führungsschlitzen sitzt und die Rolle sich frei drehen kann. Danach bringen Sie die Lagerabdeckung wieder an.

### Reinigung des Faltenbalgs

Es kann vorkommen, dass sich Objekte im Faltenbalg verklemmen und dadurch die Saugleistung beeinträchtigen.

35. Lösen Sie die Verriegelung, damit Sie den Faltenbalg vom Saugstutzen abnehmen können. Entfernen Sie mit einem geeigneten Werkzeug (z. B. einem Kochlöffelstiel) störende Objekte aus dem Faltenbalg. Den Faltenbalg wieder am Saugstutzen anbringen und die Verriegelung schließen.

### Reinigen der Rollen

Bei Blockierung eines Rads durch Fussel oder Schmutz:

36. Die Rollen vorsichtig mit einem Schraubenzieher heraushebeln. Die Achse blockierende Fäden u. Ä. beseitigen. Die Rollen wieder in die Führungsschlitze drücken.

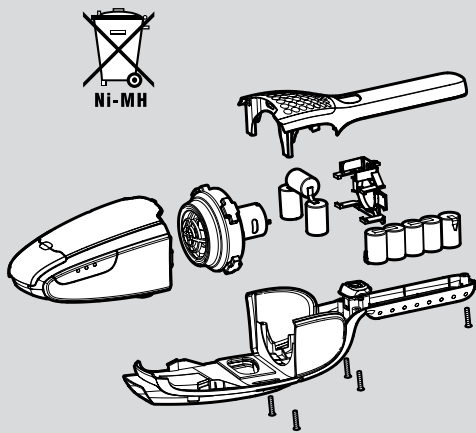

37



### Vid skrotning

Om du behöver kassera din Ergorapido tar du först ur batterierna. Släng aldrig uttjänta batterier i hushållsoporna. Ta dem till återvinningsstationen.

Ta ur batterierna

37. Obs! När du tar ur batterierna får Ergorapido inte vara ansluten till laddstationen.

- Ladda ur batterierna helt innan du tar ur dem.
- Lossa de fem skruvarna.
- Lyft försiktigt av kåpan.
- Klipp av anslutningsladdarna och lyft ur batterierna.

### Service eller reparationer

Vid driftstörningar eller fel ska Ergorapido lämnas till en auktoriserad Electrolux-serviceverkstad.

Om sladden har skadats måste den bytas ut av Electrolux, auktoriserad servicepersonal eller liknande kvalificerad person för att undvika fara.

### Konsumentinformation

Electrolux fransäger sig allt ansvar för samtliga skador som uppkommit genom felaktigt bruk av dammsugaren eller i de fall dammsugaren manipulerats.

Denna produkt är utformad med tanke på miljön. Alla plastdelar är markerade för återvinning. För ytterligare upplysningar, se vår webbplats: [www.electrolux.com](http://www.electrolux.com)

Har du frågor eller synpunkter angående din dammsugare, ring gärna 0771-87 12 12, vardagar 7.30-11.00, 12.00-16.00. Du kan också kontakta oss via email på [floorcare@electrolux.se](mailto:floorcare@electrolux.se)

Om du har problem att hitta tillbehör till din Electrolux dammsugare, besök oss på [www.electrolux.se](http://www.electrolux.se) eller ring 036-38 79 55 för mer information.

### Konsumentservice Direkt

Tack för att du valt att köpa en produkt av ett varumärke ingående i Electrolux-koncernen. Denna produkt hoppas vi skall kunna ge dig mycket glädje och nytta i ditt hem under många år. Om du har frågor angående produktens funktion eller användning, synpunkter angående din produkt eller vill reklamera något felaktigt. Vänd dig då direkt till Electrolux Centralverkstad, tel: 0771-87 12 12, öppet vardagar 7.30-11.00, 12.00-16.00.

Fax: 08-738 71 30. Du kan också kontakta oss via email, [Centralverkstad@electrolux.se](mailto:Centralverkstad@electrolux.se) eller via brev: Electrolux Centralverkstad, Kjällgrensgatan 9, 112 51 Stockholm. Vi hjälper dig direkt att på snabbaste sätt avhjälpa ditt problem. Innan du kontakter oss, skriv upp följande enligt dataskyften på produkten:

- Modellbeteckning
- Produktnummer
- Serienummer
- Inköpsställe och datum
- Hur och när uppträder felet?

Vid försäljning i Sverige gäller den svenska konsumentlagstiftningen, kom ihåg att spara kvittot. Mer information om vilka bestämmelser som gäller kan du få av återförsäljaren av denna produkt. Innan du beställer service enligt EHL-åtagandet kontrollera först om du kan avhjälpa felet själv. Bruksanvisningen beskriver en del enklare fel och hur man kan åtgärda dem.

OBS! Elektriska fel skall alltid åtgärdas av behörig verkstad.



Vi garanterar att denna batteridrivna dammsugare för hushållsbruk är godkänd enligt EMC-direktivet 89/336/EEC, lågspänningsdirektivet 73/23/EEC med tillägg 90/683/EEC samt är CE-märkt enligt 93/68/EEC. All testning har utförts av ett oberoende testinstitut.

### Disposal

If your Ergorapido is to be disposed of, the batteries should be removed. Used batteries should never be disposed of with household waste. They should always be taken to a recycling station.

### Removing batteries

37. NB – Ergorapido must not be connected to the charging station while you are removing the batteries.

- Run batteries flat before removing them.
- Undo the five screws.
- Carefully lift the hood.
- Unclip the connecting cables and lift out the batteries.

### Servicing or repairs

In cases of breakdown or faults, your Ergorapido must be taken to an authorised Electrolux service centre.

If the supply cord is damaged, it must be replaced by Electrolux or its service agent or a similarly qualified person in order to avoid a hazard.

### Consumer information

Electrolux decline all responsibility for all damages arising from any improper use of the appliance or in cases of tampering with the appliance.

This product is designed with the environment in mind.

All plastic parts are marked for recycling purposes. For details see our web site: [www.electrolux.com](http://www.electrolux.com)

If you have any comments on the cleaner or the Instructions for Use booklet please e-mail us at: [floorcare@electrolux.com](mailto:floorcare@electrolux.com)

If you can't find accessories to your Electrolux vacuum cleaner, please visit our website at [www.electrolux.co.uk](http://www.electrolux.co.uk) or call 08706 055 055.



We declare that this battery operated vacuum cleaner, intended for domestic use, conforms to the EMC Directive 89/336/EEC, Low Voltage Directive 73/23/EEC with amendment 90/683/EEC and the CE marking Directive 93/68/EEC. All conformity testing has been done by an independent third party testing body.

## Appareil en fin de vie

En fin de vie, les batteries doivent être retirées de l'Ergorapido. Ne jamais jeter des batteries usagées avec les ordures ménagères. Elles doivent toujours être jetées dans un conteneur de recyclage.

### Retrait des batteries

37. Remarque : l'aspirateur Ergorapido ne doit pas être branché sur la station de charge lors du retrait des batteries.

- Décharger complètement les batteries avant de les retirer.
- Retirer les cinq vis.
- Soulever le capot avec précaution.
- Débrancher les câbles de connexion et retirer les batteries.

## Maintenance ou réparation

En cas de panne ou de dysfonctionnement, ramener votre Ergorapido à un Centre Service Agréé Electrolux. Si le cordon d'alimentation est endommagé, il doit être remplacé par Electrolux, l'un de ses réparateurs ou toute autre personne dûment qualifiée afin d'éviter tout danger. Les dommages portés au câble d'alimentation ne sont pas pris en charge par la garantie.

## Informations consommateur

Electrolux décline toute responsabilité concernant tous les dommages découlant d'une mauvaise utilisation de l'appareil ou en cas de modification de l'appareil.

Ce produit est conçu dans le plein respect de l'environnement. Toutes les pièces en plastique sont marquées pour faciliter leur recyclage. Pour plus de détails, visiter notre site internet.

Si vous avez des commentaires ou des remarques à propos de votre aspirateur, si vous rencontrez des difficultés pour l'achat des consommables ou accessoires, ou si vous souhaitez connaître l'adresse du Centre Service Agréé le plus proche de votre domicile, n'hésitez pas à nous contacter.

Si vous ne trouvez pas les accessoires de votre aspirateur Electrolux, contactez notre service Consommateurs :

### Pour la France :

Service Conseil Consommateurs Electrolux LDA  
B.P. 63 02140 VERVINS  
Fax: 03 23 91 03 07

E-mail : [Serviceconsommateurs.electrolux@electrolux.fr](mailto:Serviceconsommateurs.electrolux@electrolux.fr)  
tél : 0820 900 109 (0,118 € TTC la minute depuis un poste fixe)

### Pour la Belgique :

E-mail : [consumer.services@electrolux.be](mailto:consumer.services@electrolux.be)  
tél : 0902/88 488 (0.75 € /min)

### Pour le Luxembourg :

ELECTROLUX s.a.r.l  
7, rue de Bitbourg  
L-1273 Luxembourg/Hamm  
Call Center; +352 42 431-1  
E-mail : [consumer-service.luxembourg@electrolux.lu](mailto:consumer-service.luxembourg@electrolux.lu)  
[www.electrolux.lu](http://www.electrolux.lu)

### Pour la Suisse :

Electrolux AG, Kleingeräte, Industriestrasse 10, 5506 Mägenwil  
Tel. 0848 899 300  
Fax 062 889 93 10  
E-Mail : [info@electrolux.ch](mailto:info@electrolux.ch)  
[www.electrolux.ch](http://www.electrolux.ch)

*Dans le souci d'une constante amélioration de nos produits, nous nous réservons le droit d'apporter à leurs caractéristiques toutes modifications liées à l'évolution technique (Décret du 24/03/78).*



Nous déclarons que cet aspirateur fonctionnant avec batteries, conçu pour une utilisation domestique, est conforme à la directive CEM 89/336/EEC, à la directive basse tension 73/23/EEC avec l'amendement 90/683/EEC et à la directive 93/68/EEC relative au marquage CE. Tous les tests de conformité ont été effectués par un établissement de test tiers indépendant.

## Entsorgung

Vor dem Entsorgen des Geräts müssen die Akkus entfernt werden. Gebrauchte Akkus dürfen nicht mit dem Hausmüll entsorgt werden, sondern müssen an einer Annahmestelle zurückgegeben werden.

### Entnahme der Akkus

37. Wichtig: Der Ergorapido darf beim Entnehmen der Akkus nicht an die Ladestation angeschlossen sein.
- Die Akkus sollten vor dem Entfernen völlig entleert sein.
  - Die fünf Schrauben lösen.
  - Oberes Gehäuseteil vorsichtig abnehmen.
  - Verbindungskabel lösen und Batterien herausheben.

## Wartung und Reparatur

Bei einem Ausfall oder einer Störung des Geräts einen autorisierten Electrolux-Kundendienst aufsuchen.

Wenn das Netzkabel beschädigt ist, muss es durch Electrolux, den Kundendienst oder eine entsprechend qualifizierte Person ausgetauscht werden.

## Verbraucher-Information

Für Schäden, die durch unsachgemäße Handhabung bzw. durch unbefugtes Öffnen des Gerätes entstanden sind, kann keine Haftung übernommen werden. Überprüfungen aufgrund von verstopften Filtern können wir nicht kostenfrei durchführen. Bitte überprüfen Sie bei Fehlerbildern, wie z.B. nachlassende Saugleistung, alle im Gerät befindlichen Filter und reinigen Sie diese ggf. bzw. tauschen Sie diese aus.

Dieses Produkt wurde mit Rücksicht auf die Umwelt hergestellt. Alle Plastikteile sind für Recyclingzwecke markiert. Einzelheiten darüber finden Sie auf unserer Website: [www.electrolux.com](http://www.electrolux.com)

Benötigen Sie Zubehör wie Spezialdüse, Filter oder Staubbeutel oder haben Sie Fragen zu Ihrem Gerät, in unserer Kundenbetreuung stehen wir Ihnen gerne zur Verfügung. Sie erreichen uns montags bis freitags von 8 bis 18.00 Uhr.

Serviceline Deutschland: 01805-30 60 80

Aus dem Festnetz der Deutschen Telekom Euro 0,12/Min.

Kundendienst Österreich und Schweiz:

Serviceline Österreich: 0810-955 200

Aus dem Festnetz der Telecom Austria Euro 0,10/Min.

### Service Schweiz:

Electrolux AG Staubsauger/Kleingeräte  
Industriestrasse 10  
5506 Mägenwil  
Tel. Kundendienst: 0848 / 899 300  
Fax. 062 / 889 93 10  
[www.electrolux.ch](http://www.electrolux.ch)



Wir erklären hiermit, dass dieser Haushaltsstaubsauger mit Akkubetrieb der EMV-Richtlinie (89/336/EWG), der Niederspannungsrichtlinie (73/23/EWG) sowie den Änderungen in der Richtlinie 90/683/EWG und der Richtlinie über die CE-Kennzeichnung (93/68/EWG) entspricht. Sämtliche Konformitätsprüfungen wurden durch eine unabhängige Prüforganisation durchgeführt.



## Svenska

Symbolen  på produkten eller emballaget anger att produkten inte får hanteras som hushållsavfall. Den skall i stället lämnas in på uppsamlingsplats för återvinning av el- och elektronikkomponenter. Genom att säkerställa att produkten hanteras på rätt sätt bidrar du till att förebygga eventuellt negativa miljö- och hälsoeffekter som kan uppstå om produkten kasseras som vanligt avfall. För ytterligare upplysningar om återvinning bör du kontakta lokala myndigheter eller sophämtningstjänst eller affären där du köpte varan.

## English

The symbol  on the product or on its packaging indicates that this product may not be treated as household waste. Instead it shall be handed over to the applicable collection point for the recycling of electrical and electronic equipment. By ensuring this product is disposed of correctly, you will help prevent potential negative consequences for the environment and human health, which could otherwise be caused by inappropriate waste handling of this product. For more detailed information about recycling of this product, please contact your local city office, your household waste disposal service or the shop where you purchased the product.

## Français

Le symbole  sur le produit ou son emballage indique que ce produit ne peut être traité comme déchet ménager. Il doit plutôt être remis au point de ramassage concerné, se chargeant du recyclage du matériel électrique et électronique. En vous assurant que ce produit est éliminé correctement, vous favorisez la prévention des conséquences négatives pour l'environnement et la santé humaine qui, sinon, seraient le résultat d'un traitement inapproprié des déchets de ce produit. Pour obtenir plus de détails sur le recyclage de ce produit, veuillez prendre contact avec le bureau municipal de votre région, votre service d'élimination des déchets ménagers ou le magasin où vous avez acheté le produit.

## Deutsch

Das Symbol  auf dem Produkt oder seiner Verpackung weist darauf hin, dass dieses Produkt nicht als normaler Haushaltsabfall zu behandeln ist, sondern an einem Sammelpunkt für das Recycling von elektrischen und elektronischen Geräten abgegeben werden muss. Durch Ihren Beitrag zum korrekten Entsorgen dieses Produkts schützen Sie die Umwelt und die Gesundheit Ihrer Mitmenschen. Umwelt und Gesundheit werden durch falsches Entsorgen gefährdet. Weitere Informationen über das Recycling dieses Produkts erhalten Sie von Ihrem Rathaus, Ihrer Müllabfuhr oder dem Geschäft, in dem Sie das Produkt gekauft haben.

## Nederlands

Het symbool  op het product of op de verpakking wijst erop dat dit product niet als huishoudafval mag worden behandeld. Het moet echter naar een plaats worden gebracht waar elektrische en elektronische apparatuur wordt gerecycled. Als u ervoor zorgt dat dit product op de correcte manier wordt verwijderd, voorkomt u mogelijk voor mens en milieu negatieve gevolgen die zich zouden kunnen voordoen in geval van verkeerde afvalbehandeling. Voor meer details in verband met het recyclen van dit product, neemt u het best contact op met de gemeentelijke instanties, het bedrijf of de dienst belast met de verwijdering van huishoudafval of de winkel waar u het product hebt gekocht.

## Italiano

Il simbolo  sul prodotto o sulla confezione indica che il prodotto non deve essere considerato come un normale rifiuto domestico, ma deve essere portato nel punto di raccolta appropriato per il riciclaggio di apparecchiature elettriche ed elettroniche. Provvedendo a smaltire questo prodotto in modo appropriato, si contribuisce a evitare potenziali conseguenze negative, che potrebbero derivare da uno smaltimento inadeguato del prodotto. Per informazioni più dettagliate sul riciclaggio di questo prodotto, contattare l'ufficio comunale, il servizio locale di smaltimento rifiuti o il negozio in cui è stato acquistato il prodotto.

## Español

El símbolo  en el producto o en su empaque indica que este producto no se puede tratar como desperdicios normales del hogar. Este producto se debe entregar al punto de recolección de equipos eléctricos y electrónicos para reciclaje. Al asegurarse de que este producto se desecha correctamente, usted ayudará a evitar posibles consecuencias negativas para el ambiente y la salud pública, lo cual podría ocurrir si este producto no se manipula de forma adecuada. Para obtener información más detallada sobre el reciclaje de este producto, póngase en contacto con la administración de su ciudad,

## Português

O símbolo  no produto ou na embalagem indica que este produto não pode ser tratado como lixo doméstico. Em vez disso, deve ser entregue ao centro de recolha selectiva para a reciclagem de equipamento eléctrico e electrónico. Ao garantir uma eliminação adequada deste produto, irá ajudar a evitar eventuais consequências negativas para o meio ambiente e para a saúde pública, que, de outra forma, poderiam ser provocadas por um tratamento incorrecto do produto. Para obter informações mais pormenorizadas sobre a reciclagem deste produto, contacte os serviços municipalizados locais, o centro de recolha selectiva da sua área de residência ou o estabelecimento onde adquiriu o produto.

## Dansk

Symbolet  på produktet eller på pakken angiver, at dette produkt ikke må behandles som husholdningsaffald. Det skal i stedet overgives til en affaldsstation for behandling af elektrisk og elektronisk udstyr. Ved at sørge for at dette produkt bliver bortskaffet på den rette måde, hjælper du med til at forebygge eventuelle negative påvirkninger af miljøet og af personers helbred, der ellers kunne forårsages af forkert bortskaffelse af dette produkt. Kontakt det lokale kommunekontor, affaldsselskab eller den forretning, hvor produkt er købt, for yderligere oplysninger om genanvendelse af dette produkt.

## Norsk

Symbolet  på produktet eller på emballasjen viser at dette produkt ikke må behandles som husholdningsavfall. Det skal derimot bringes til et mottak for resirkulering av elektrisk og elektronisk utstyr. Ved å sørge for korrekt avhending av apparatet, vil du bidra til å forebygge de negative konsekvenser for miljø og helse som gal håndtering kan medføre. For nærmere informasjon om resirkulering av dette produktet, vennligst kontakt kommunen, renovasjonsselskapet eller forretningen der du anskaffet det.

## Suomi

Symboli , joka on merkitty tuotteen tai sen pakkaukseen, osoittaa, että tätä tuotetta ei saa käsitellä talousjätteenä. Tuote on sen sijaan luovutettava sopivaan sähkö- ja elektroniikkalaitteiden kierrätyksestä huolehtivaan keräyspisteeseen. Tämän tuotteen asianmukaisen hävittämisen varmistamisella autetaan estämään sen mahdolliset ympäristöön ja terveyteen kohdistuvat haittavaikutukset, joita voi aiheutua muussa tapauksessa tämän tuotteen epäasianmukaisesta jätekasittelystä. Tarkempia tietoja tämän tuotteen kierrättämisestä saa paikallisesta kunnantoimistosta, talousjätehuoltopalvelusta tai liikkeestä, josta tuote on ostettu.

## Русский

Символ  на изделии или на его упаковке указывает, что оно не подлежит утилизации в качестве бытовых отходов. Вместо этого его следует сдать в соответствующий пункт приема электронного и электрооборудования для последующей утилизации. Соблюдая правила утилизации изделия, Вы можете предотвратить причинение окружающей среде и здоровью людей потенциального ущерба, который возможен, в противном случае, вследствие неподобающего обращения с подобными отходами. За более подробной информацией об утилизации этого изделия просьба обращаться к местным властям, в службу по вывозу и утилизации отходов или в магазин, в котором Вы приобрели изделие.

## Türkçe

Ürün veya ürünün ambalajı üzerindeki  sembolü, bu ürünün normal ev atığı gibi işlem göremeyeceğini belirtir. Bunun yerine ürün, elektrikli ve elektronik ekipmanların geri dönüşümü için belirlenen toplama noktalarına teslim edilmelidir. Ürünün hatalı bir şekilde atılması veya imha edilmesi çevre ve insan sağlığı açısından olumsuz sonuçlara yol açabilir. Bu nedenle, bu ürünün doğru bir şekilde elden çıkarılmasını sağlayarak potansiyel olumsuz sonuçları önlemeye yardımcı olmanız önemlidir. Bu ürünün geri dönüşümü hakkında daha detaylı bilgi için lütfen mahalli idareyle, ev çöpü toplama servisiyle ya da ürünü satın aldığınız mağaza ile temasa geçiniz. Cihazınızın kullanma ömrü 10 yıldır. Kullanma ömrü, üretici ve/veya ithalatçı firmanın cihazınızla ilgili yedek parça temini ve bakım süresini ifade eder.

## Česky

Symbol  na výrobku nebo jeho balení udává, že tento výrobek nepatří do domácího odpadu. Je nutné odvézt ho do sběrného místa pro recyklaci elektrického a elektronického zařízení. Zajištěním správné likvidace tohoto výrobku pomůžete zabránit negativním důsledkům pro životní prostředí a lidské zdraví, které by jinak byly způsobeny nevhodnou likvidací tohoto výrobku. Podrobnější informace o recyklaci tohoto výrobku zjistíte u příslušného místního úřadu, služby pro likvidaci domovního odpadu nebo v obchodě, kde jste výrobek zakoupili.

## Magyar

A termék vagy a csomagoláson található  szimbólum azt jelzi, hogy a termék nem kezelhető háztartási hulladékként. Ehelyett a terméket el kell szállítani az elektromos és elektronikai készülékek újrahasznosítására szakosodott megfelelő begyűjtő helyre. Azzal, hogy gondoskodik ezen termék helyes hulladékba helyezéséről, segít megelőzni azokat, a környezetre és az emberi egészségre gyakorolt potenciális kedvezőtlen következményeket, amelyeket ellenkező esetben a termék nem megfelelő hulladékkezelése okozhatna. Ha részletesebb tájékoztatásra van szüksége a termék újrahasznosítására vonatkozóan, kérjük, lépjen kapcsolatba a helyi önkormányzattal, a háztartási hulladékok kezelését végző szolgálattal vagy azzal a bolttal, ahol a terméket vásárolta.

## Polski

Symbol  na produkcie lub na opakowaniu oznacza, że tego produktu nie wolno traktować tak, jak innych odpadów domowych. Należy oddać go do właściwego punktu skupu surowców wtórnych zajmującego się złomowanym sprzętem elektrycznym i elektronicznym. Właściwa utylizacja i złomowanie pomaga w eliminacji niekorzystnego wpływu złomowanych produktów na środowisko naturalne oraz zdrowie. Aby uzyskać szczegółowe dane dotyczące możliwości recyklingu niniejszego urządzenia, należy skontaktować się z lokalnym urzędem miasta, służbami oczyszczania miasta lub sklepem, w którym produkt został zakupiony.

## Українська

Цей  символ на виробі або на його упаковці позначає, що з ним не можна поводитися, як із побутовим сміттям. Замість цього його необхідно повернути до відповідного пункту збору для переробки електричного та електронного обладнання. Забезпечуючи належну переробку цього виробу, Ви допомагаєте попередити потенційні негативні наслідки для навколишнього середовища та здоров'я людини, які могли би виникнути за умов неналежного позбавлення від цього виробу. Щоб отримати детальнішу інформацію стосовно переробки цього виробу, зверніться до свого місцевого офісу, Вашої служби утилізації або до магазину, де Ви придбали цей виріб.

## Hrvatski

Simbol  na proizvodu ili na njegovoj ambalaži označuje da se s tim proizvodom ne smije postupiti kao s otpadom iz domaćinstva. Umjesto toga treba biti určen prikladnim sabirnim točkama za recikliranje elektroničkih i električnih aparata. Ispravnim odvoženjem ovog proizvoda spriječit ćete potencijalne negativne posljedice na okoliš i zdravlje ljudi, koje bi inače mogli uzrokovati neodgovarajućim rukovanjem otpada ovog proizvoda. Za detaljnije informacije o recikliranju ovog proizvoda molimo Vas da kontaktirate Vaš lokalni gradski ured, uslugu za odvoženje otpada iz domaćinstva ili trgovinu u kojoj ste kupili proizvod.

## Български

Символът  върху продукта или опаковката му показва, че този продукт не трябва да се третира като домакинските отпадъци. Вместо това, той трябва да се предаде в специализиран пункт за рециклиране на електрическо и електронно оборудване. Като се погрижите този продукт да бъде изхвърлен по подходящ начин, вие ще помогнете за предотвратяване на възможните негативни последствия за околната среда и човешкото здраве, които иначе биха могли да бъдат предизвикани от неправилното изхвърляне като отпадък на този продукт. За по-подробна информация за рециклиране на този продукт се обърнете към местната градска управа, службата за вторични суровини или магазина, откъдето сте закупили продукта.

## Română

Simbolul  de pe produs sau de pe ambalaj indică faptul că produsul nu trebuie aruncat împreună cu gunoii menajeri. Trebuie predat la punctul de colectare corespunzător pentru reciclarea echipamentelor electrice și electronice. Asigurându-vă că ați eliminat în mod corect produsul, ajutați la evitarea potențialelor consecințe negative pentru mediul înconjurător și pentru sănătatea persoanelor, consecințe care ar putea deriva din aruncarea necorespunzătoare a acestui produs. Pentru mai multe informații detaliate despre reciclarea acestui produs, vă rugăm să contactați biroul local, serviciul pentru eliminarea deșeurilor sau magazinul de la care l-ați achiziționat.

## Slovensky

Symbol  na výrobku alebo na jeho obale znamená, že s výrobkom sa nesmie zaobchádzať ako s domovým odpadom. Namiesto toho ho treba odovzdať v zbernom stredisku na recykláciu elektrických alebo elektronických zariadení. Zabezpečte, že tento výrobok bude zlikvidovaný správnym postupom, aby ste predišli negatívnym vplyvom na životné prostredie a ľudské zdravie, čo by bolo spôsobené nesprávnym postupom pri jeho likvidácii. Podrobnejšie informácie o recyklácii tohto výrobku získate, ak zavoláte miestny úrad vo Vašom bydlisku, zberné suroviny alebo obchod, v ktorom ste výrobok kúpili.

## Slovenščina

Simbol  na izdelku ali njegovi embalaži označuje, da z izdelkom ni dovoljeno ravnati kot z običajnimi gospodinjstskimi odpadki. Izdelek odpeljite na ustrezno zbirno mesto za predelavo električne in elektronske opreme. S pravnim načinom odstranjevanja izdelka boste pomagali preprečiti morebitne negativne posledice in vplive na okolje in zdravje ljudi, ki bi se lahko pojavile v primeru nepravilnega odstranjevanja izdelka. Za podrobnejše informacije o odstranjevanju in predelavi izdelka se obrnite na pristojen mestni organ za odstranjevanje odpadkov, komunalno službo ali na trgovino, v kateri ste izdelek kupili.

## Eesti keeles

Tootel või selle pakendil asuv sümbol  näitab, et seda toodet ei tohi kohelda majapidamisjäätmetena. Selle asemel tuleb toode anda vastavasse elektri- ja elektroonikaseadmete taastöötlmiseks kogumise punkti. Toote õige utiliseerimise kindlustamisega aitate ära hoida võimalikke negatiivseid tagajärgi keskkonnale ja inimestevahel, mida võiks vastasel juhul põhjustada selle toote ebaõige käitlemine. Lisainfo saamiseks selle toote taastöötlmise kohta võtke ühendust kohaliku linnavalitsuse, oma majapidamisjäätmete utiliseerimisteenuse või kauplusega, kust te toote ostsite.

## Latviski

Simbols  uz produkta vai tā iepakojuma norāda, ka šo produktu nedrīkst izmest saimniecības atkritumos. Tas jānodod attiecīgos elektrisko un elektronisko iekārtu savākšanas punktos pārstrādāšanai. Nodrošinot pareizu atbrīvošanos no šī produkta, jūs palīdzēsiet izvairīties no potenciālām negatīvām sekām apkārtējai videi un cilvēka veselībai, kuras iespējams izraisīti, nepareizi izmetot atkritumos šo produktu. Lai iegūtu detalizētāku informāciju par atbrīvošanos no šī produkta, lūdz sazināties ar jūsu pilsētas domi, saimniecības atkritumu savākšanas dienestu vai veikalu, kurā jūs iegādājāties šo produktu.

## Lietuviškai

Šis ant produkto arba jo pakuotės esantis simbolis  nurodo, kad su šiuo produktu negalima elgtis kaip su buitiniemis šiukšlėmis. Jį reikia perduoti atitinkam surinkimo punktui, kad elektros ir elektronikos įranga būtų perdirbta. Tinkamai išmesdami šį produktą, jūs prisidėsite prie apsaugos nuo galimo neigiamo poveikio aplinkai ir žmonių sveikatai, kurį gali sukelti netinkamas šio produkto išmetimas. Dėl išsamesnės informacijos apie šio produkto išmetimą, prašom kreiptis į savo miesto valdžios įstaigą, buitinių šiukšlių išmetimo tarnybą arba parduotuvę, kurioje pirkote šį produktą.







*Thinking of you*

 **Electrolux**