

CANDY

MODÈLE: CORE-G25DCW
CORE-G25DCO
CORE-G25DCG
CORE-G25DCS
CORE-G25DCCH

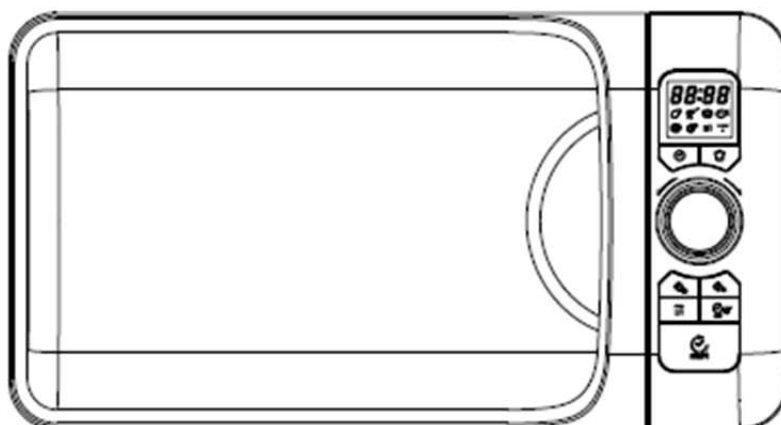

Micro-Ondes Mode D'emploi

Merci de lire attentivement ces instructions avant d'utiliser ce micro-ondes. Conservez cette notice pour une prochaine utilisation.

PRÉCAUTIONS A PRENDRE POUR EVITER UNE EXPOSITION EXCESSIVE AUX MICRO-ONDES

1. N'essayez pas de faire fonctionner ce four à micro-ondes avec la porte ouverte puisque le fonctionnement de celui-ci avec la porte ouverte peut entraîner une exposition dangereuse à la diffusion des micro-ondes. Il est important de ne pas endommager les dispositifs de verrouillage de sécurité de la porte.
2. Ne placez aucun objet entre la face avant du four et la porte, et éviter à tout résidu d'aliments ou de produits nettoyeurs de s'accumuler sur les surfaces d'étanchéité.
3. Ne faites pas fonctionner le four s'il est endommagé. Il est particulièrement important que la porte du four ferme correctement et qu'il n'y ait aucun dommage sur :
 - a. La Porte (déformation, torsion)
 - b. Les charnières et les loquets (brisés ou desserrés),
 - c. Les joints de porte et surfaces d'étanchéité.
4. Le four ne peut être réparé que par un technicien qualifié.

Sommaire

PRÉCAUTIONS A PRENDRE POUR EVITER UNE EXPOSITION EXCESSIVE AUX MICRO ONDES-----	1
CARACTÉRISTIQUES -----	2
PRECAUTIONS AVANT D'APPELER LE CENTRE SERVICE -----	2
INSTALLATION -----	2
INSTRUCTIONS DE RACCORDEMENTS -----	3
RISQUE D'INTERFERENCES RADIO -----	3
CONSIGNES DE SÉCURITÉ IMPORTANTES -----	4
PRINCIPES DE CUISSON AU MICRO-ONDES -----	6
GUIDE DES USTENSILS UTILISABLES AU MICRO ONDES-----	6
PRESENTATION -----	7
PANNEAU DE COMMANDE -----	8
PROGRAMMATION -----	9
Réglage de l'horloge numérique -----	9
La cuisson aux micro-ondes -----	9
Démarrage express -----	9
La cuisson au gril -----	10
La cuisson combinée -----	10
Décongélation par le poids -----	10
Temps de décongélation -----	10
Cuissons automatiques -----	11
Verrouillage enfant -----	11
NETTOYAGE ET ENTRETIEN -----	12

CARACTÉRISTIQUES

Consommation:	230-240V~50Hz, 1400 W (Micro-ondes) 1000W (Grill)
Puissance de sortie micro-ondes :	900 W
Fréquence de fonctionnement:	2450 MHz
Dimensions extérieures:	291mm(H)×498mm(L)×410mm(P)
Dimensions de la cavité:	220mm(H)×340mm(L)×320mm(P)
Capacité du four:	23Litres
Uniformité cuisson:	Plateau tournante
Poids net:	environ 13.4 kg

PRECAUTIONS AVANT D'APPELER LE CENTRE SERVICE

Si le micro-onde ne fonctionne pas:

1. Assurez-vous que le four est correctement branché. Si ce n'est pas le cas, retirez la fiche de la prise, attendez 10 secondes et rebranchez-la fermement.
2. Vérifiez s'il y a un fusible du circuit grillé ou si le disjoncteur principal est déclenché. Si ceux-ci semblent fonctionner correctement, tester la prise avec un autre appareil.
3. Vérifiez que la programmation de cuisson soit correctement réalisée, et que la minuterie soit enclenchée.
4. Assurez-vous que la porte soit bien fermée, et ayant permis d'activer le système de verrouillage de sécurité de la porte. Dans le cas contraire, l'énergie à micro-ondes ne se diffuse pas dans le four.

Si rien de ce qui est proposé ci-dessus ne fonctionne, contactez un technicien qualifié. N'essayez pas de réparer vous-même cet appareil.

INSTALLATION

1. Assurez-vous que tous les matériaux d'emballage sont retirés de l'intérieur de la porte.
2. **AVERTISSEMENT:** Vérifiez si le four présente des dommages, comme une porte mal alignée ou pliée, des joints de porte endommagés, des défauts au niveau de la surface d'étanchéité, un défaut de charnières de portes ou du système de fermeture. Si vous constatez des dommages, ne pas faire fonctionner le four et contacter un technicien qualifié.
3. Ce four doit être placé sur une surface plane et stable pour maintenir son poids et le poids des aliments susceptibles d'être cuits dans le four.
4. Ne placez pas le four dans un endroit trop chaud, trop humide ou à proximité de matériaux combustibles.
5. Pour assurer le bon fonctionnement du four, le four doit être suffisamment aérée. Laisser 20 cm d'espace au-dessus du four, 10 cm à l'arrière et 5 cm sur les deux côtés. Ne pas couvrir ou obstruer les ventilations de l'appareil.
Ne retirez pas les pieds.
6. Ne pas faire fonctionner le four sans le plateau en verre, support circulaire à roulettes, et croisillon d'entraînement correctement positionnés.
7. Assurez-vous que le cordon d'alimentation n'est pas coincé sous le four ou sur toute surface chaude ou pointue.
8. La prise doit être facilement accessible afin de pouvoir la débrancher en cas d'urgence.
9. Ne pas utiliser le four en plein air.

INSTRUCTIONS DE RACCORDEMENTS

Cet appareil doit être mis à la terre. Ce four est équipé d'un cordon muni d'un fil de terre avec une fiche de terre. Il doit être branché dans une prise murale correctement installée et mise à la terre. Dans le cas d'un court-circuit électrique, la mise à la terre réduit le risque de choc électrique en fournissant un fil de fuite pour le courant électrique. Il est recommandé d'utiliser un circuit distinct pour alimenter uniquement le four. Utiliser une puissance trop élevée est dangereux et peut causer un incendie ou un autre accident pouvant endommager le four.

AVERTISSEMENT - Une mauvaise utilisation de la prise de terre peut entraîner un risque de choc Électrique.

Remarque

1. Si vous avez des questions au sujet de la mise à la terre ou sur l'installation électrique, consultez un électricien qualifié ou une personne du centre service.
2. Le fabricant et le distributeur déclinent toute responsabilité en cas de dommages causés sur le four ou de blessures résultant du non-respect des procédures de raccordement électrique. Les fils de ce câble principal sont colorés selon le code suivant:

Vert et jaune = TERRE

Bleu = Neutre

Marron= Phase

RISQUE D'INTERFERENCES RADIO

Le fonctionnement du four à micro-ondes peut provoquer des interférences avec votre radio, TV, ou un équipement similaire.

Quand il y a des interférences, elles peuvent être réduites ou éliminées en prenant les mesures suivantes:

1. Nettoyer la porte et la surface d'étanchéité du four.
2. Réorienter l'antenne de réception de la radio ou de la télévision.
3. Déplacer le four à micro-ondes par rapport au récepteur.
4. Placez le four à micro-ondes à distance du récepteur.
5. Branchez le four à micro-ondes dans une autre prise de sorte que le four micro-ondes et le récepteur se trouvent sur différents circuits de dérivation.

CONSIGNES DE SÉCURITÉ IMPORTANTES

Lorsque vous utilisez l'appareil, respectez les précautions élémentaires de sécurité qui suivent :

AVERTISSEMENT: Afin de réduire les risques de brûlure, d'électrocution, d'incendie, de blessure ou d'exposition à l'énergie micro-ondes excessives:

1. Lisez toutes les instructions avant d'utiliser l'appareil.
2. Utilisez cet appareil uniquement pour son usage prévu, comme décrit dans ce manuel. Ne pas utiliser de produits chimiques corrosifs ou de vapeurs dans cet appareil. Ce type de four est spécifiquement conçu pour chauffer, cuire ou sécher des aliments. Il n'est pas conçu pour un usage industriel ou de laboratoire.
3. Ne pas faire fonctionner le four à vide.
4. Ne pas utiliser cet appareil si le cordon ou la fiche est endommagé, s'il ne fonctionne pas correctement ou s'il a été endommagé ou est tombé. Si le cordon d'alimentation est endommagé, il doit être remplacé par le fabricant ou son agent de service ou une personne de qualification similaire afin d'éviter un danger.
5. Attention: Lorsque l'appareil est utilisé en mode combiné, les enfants doivent utiliser le four sous surveillance d'un adulte en raison des températures générées.
6. **AVERTISSEMENT:** Ne laissez les enfants utiliser le four sans surveillance que si des instructions appropriées ont été données afin que l'enfant soient capables d'utiliser le four de façon sûre et comprenne les dangers d'un usage incorrect.
7. Pour réduire le risque d'incendie dans la cavité du four:
 - a. Lorsque vous réchauffez des aliments dans un récipient en plastique ou en papier, garder un œil sur le four en raison de la possibilité d'inflammation.
 - b. Retirez les attaches métalliques des sacs en papier ou en plastique avant de les placer dans le four.
 - c. Si de la fumée se dégage, éteindre ou débrancher l'appareil et garder la porte fermée pour étouffer les flammes.
 - d. Ne pas utiliser la cavité à des fins de stockage. Ne laissez pas de produits en papier, ustensiles de cuisine ou des aliments dans la cavité lorsqu'il n'est pas utilisé.
8. **AVERTISSEMENT:** Les liquide ne doivent pas être réchauffés dans des récipients fermés car ils risquent d'exploser.
9. Le chauffage au micro-ondes de boisson peut entraîner une ébullition éruptive retardée, donc prenez soin de manipuler le récipient avec précaution.
10. Ne pas faire frire des aliments dans le four. L'huile chaude peut endommager les pièces du four et des ustensiles et même provoquer des brûlures sur la peau.
11. Les oeufs dans leur coquille et les oeufs durs ne doivent pas être réchauffés dans des fours à micro-ondes car ils peuvent exploser même si la cuisson est terminée.
12. Ne pas mettre au Micro-ondes les aliments avec des peaux épaisses tels que pommes de terre, courges entières, pommes et châtaignes avant la cuisson.
13. Le contenu des biberons et des pots de bébé doit être remué ou agité, et la température doit être vérifiée avant d'être servi afin d'éviter les brûlures.
14. Les ustensiles de cuisson peuvent devenir chauds en raison de la chaleur transmise par les aliments chauffés. Des maniques peuvent être nécessaires pour manipuler l'ustensile.
15. Les ustensiles doivent être vérifiés pour s'assurer qu'ils sont adaptés pour une utilisation dans un four à micro-ondes.
16. **AVERTISSEMENT:** Il est dangereux pour quiconque autre qu'une personne qualifiée d'effectuer toute réparation qui implique la suppression ou déformation de tout élément qui donne une protection contre l'exposition à l'énergie micro-ondes.
17. Ce produit est un équipement de groupe 2 Classe B ISM. La définition du groupe 2 qui contient toutes ISM (Industrial, Scientific and Medical) matériel dans lequel l'énergie radiofréquence est intentionnellement générée et / ou utilisée sous la forme d'un rayonnement électromagnétique pour le traitement de la matière, et de susciter l'équipement de l'érosion. Un équipement de classe B est un équipement adapté pour une utilisation dans des établissements domestiques et dans les établissements directement connectés à un réseau d'alimentation basse tension qui alimente les bâtiments utilisés à des fins domestiques.
18. Cet appareil n'est pas destiné à être utilisé par des personnes (notamment des enfants) dont les capacités physiques, sensorielles ou mentales réduites, ou manquant d'expérience et de connaissances, à moins qu'elles n'aient été formées et encadrées pour l'utilisation de cet appareil par une personne responsable de leur sécurité.
19. Les enfants doivent être surveillés pour s'assurer qu'ils ne jouent pas avec l'appareil
20. Le four à micro-ondes est utilisé uniquement en pose libre.
21. **AVERTISSEMENT:** Ne pas installer le four sur une plaque de cuisson de la cuisinière ou tout autre appareil produisant de la chaleur. Cela pourrait provoquer des dommages et la garantie pourrait être annulée.
22. Les surfaces accessibles peuvent être chaudes pendant le fonctionnement.
23. Le four à micro-ondes ne doit pas être placé dans une armoire.

24. La porte ou la surface extérieure peuvent devenir chaud lorsque l'appareil fonctionne.
25. La température des surfaces accessibles peut être élevée lorsque l'appareil est en marche.
26. L'appareil doit être placé contre un mur.
27. Appareil ne doit pas être utilisé par des enfants ou des personnes dont les capacités physiques, sensorielles ou mentales réduites, ou manquant d'expérience et de connaissances, à moins qu'elles n'aient été formées et encadrées instruction.
28. Les enfants ne doivent pas jouer avec l'appareil.
29. ATTENTION: Si la porte ou les joints de la porte sont endommagés, le four ne doit pas être utilisé jusqu'à ce qu'il ait été réparé par une personne compétente.
30. L'appareil n'est pas destiné à être actionné au moyen d'une minuterie externe ou un système de commande à distance séparé.
31. Le four à micro-ondes est à usage domestique et non pour un usage commercial
32. Ne retirez jamais l'entretoise dans le dos ou sur les côtés, car il assure une distance minimale de la paroi pour la circulation d'air.
34. Attention: Il est dangereux de réparer ou d'entretenir l'appareil par toute autre personne n'étant pas un spécialiste qualifié (risque d'abimer la protection contre les micro-ondes). Il est interdit de changer le cordon d'alimentation ou l'éclairage. Envoyer l'appareil dans ce cas à notre centre de service.
35. Le four à micro-ondes est destiné à la décongélation, la cuisson classique et à la vapeur seulement.
36. Utiliser des gants si vous retirez de la nourriture chauffée.
37. Attention! De la vapeur s'échappe, lors de l'ouverture des couvercles ou emballage papier d'aluminium.
38. Cet appareil peut être utilisé par des enfants âgés de 8 ans et plus et des personnes dont les capacités physiques, sensorielles ou mentales réduites ou un manque d'expérience et de connaissances, si elles sont sous surveillance et ayant reçu des instructions concernant l'utilisation de l'appareil en toute sécurité et si elles ont compris les risques liés à l'utilisation de l'appareil. Les enfants ne doivent pas jouer avec l'appareil. Le nettoyage et l'entretien ne doivent pas être fait par les enfants, sauf s'ils sont âgés de plus de 8 ans et supervisé par un adulte.
39. Si de la fumée se dégage, éteignez ou débranchez l'appareil et garder la porte fermée afin d'étouffer le feu.

PRINCIPES DE CUISSON AU MICRO-ONDES

1. Disposer les aliments avec soin.
2. Prendre connaissance du temps de la cuisson indiquée sur la préparation. Cuire pendant le temps indiqué et rallonger par la suite le temps de cuisson si nécessaire. Des aliments trop cuit peuvent prendre feu.
3. Couvrir les aliments pendant la cuisson. Le fait de couvrir les aliments empêche les éclaboussures et permet aux aliments de cuire uniformément.
4. Pour la cuisson des steaks, escalope de poulet, il est conseillé de retourner au moins une fois les aliments au cours de la cuisson afin d'accélérer la cuisson. Les grandes pièces de viande comme les rôtis doivent être retournés plusieurs fois.
5. Lors de la cuisson des boulettes de viandes par exemple, il est conseillé d'interrompre la cuisson à la moitié du temps indiqué pour repositionner les aliments (du fond vers l'avant et inversement, du centre du plat vers l'extérieur et inversement).

GUIDE DES USTENSILES UTILISABLES AU MICRO-ONDES

1. Le matériau idéal est transparent à la diffusion des ondes à énergie micro-ondes. Il permet ainsi à l'énergie de passer à travers le récipient et de chauffer la nourriture.
2. les micro-ondes ne peuvent pas traverser le métal, les récipients et ustensiles en métal ne doivent donc pas être utilisés.
3. Ne pas mettre au micro-ondes des aliments conditionné dans emballage fait de papier recyclé, car ils peuvent contenir de petits fragments de métal qui peuvent provoquer des étincelles et / ou des incendies.
4. les plats ronds / ovales plutôt que carrés/ rectangulaires sont recommandés, car la nourriture dans les coins a tendance à trop cuire.
5. Des bandes étroites de feuille d'aluminium peuvent être utilisés pour empêcher une sur-cuisson de zones exposées. Mais attention, ceci doit être utilisé avec précaution, et vous devez conserver une distance de 3 cm entre la feuille et la paroi de la cavité.

La liste ci-dessous est un guide général des ustensiles pouvant être utilisé dans cet appareil :

Cuisson	Micro-ondes	Grill	Combiné
Verre résistant à la chaleur	OUI	OUI	OUI
Verre non résistant à la chaleur	NON	NON	NON
Céramique résistant à la chaleur	OUI	OUI	OUI
Récipient en plastique utilisable au micro-ondes	OUI	NON	NON
Papier sulfurisé	OUI	NON	NON
Plat métal	NON	OUI	NON
Grille métal	NON	OUI	NON
Papier aluminium et contenant aluminium	NON	OUI	NON

Combiné = Micro-ondes + Grill

PRESENTATION

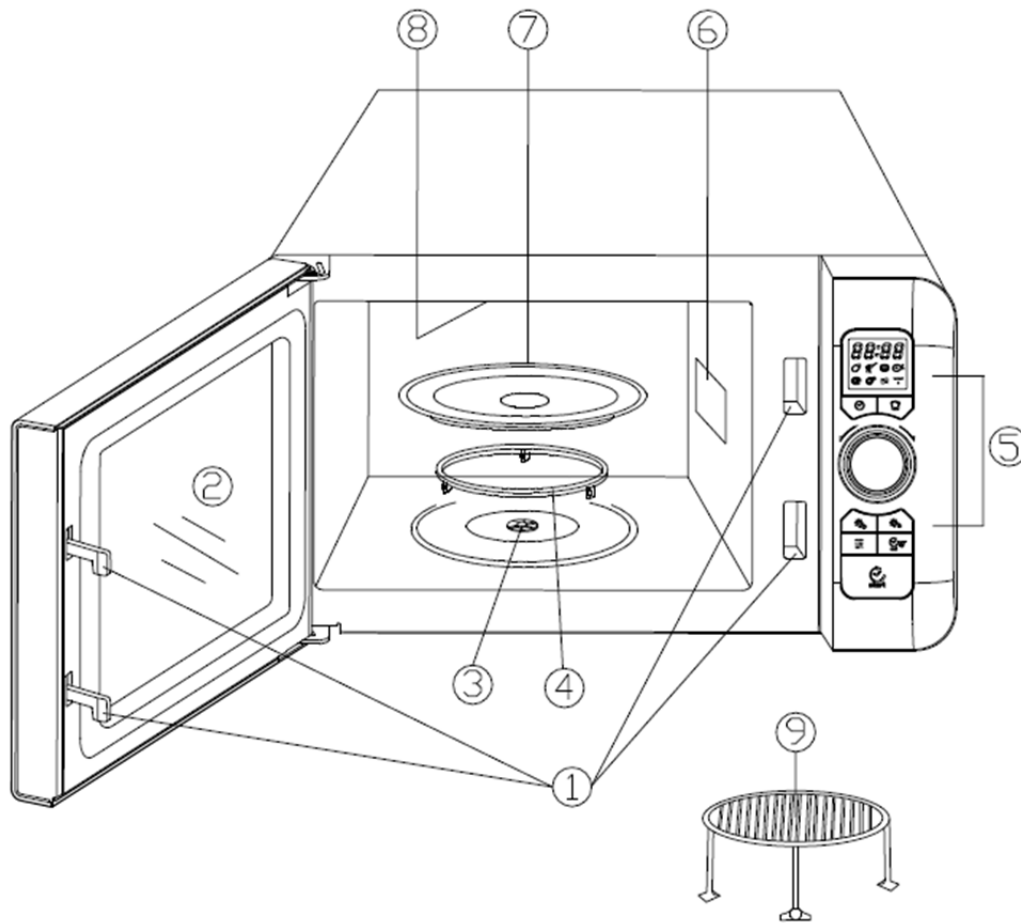

1. Système de verrouillage des portes
2. Porte avec hublot
3. Croisillon d'entraînement
4. Anneau circulaire soutien plateau tournante
5. Panneau de commande
6. Diffuseur d'ondes
(Ne pas retirer la plaque de mica couvrant le diffuseur d'ondes)
7. Plateau tournant en verre
8. Chauffe-Grill
9. Grille de cuisson

PANNEAU DE COMMANDE

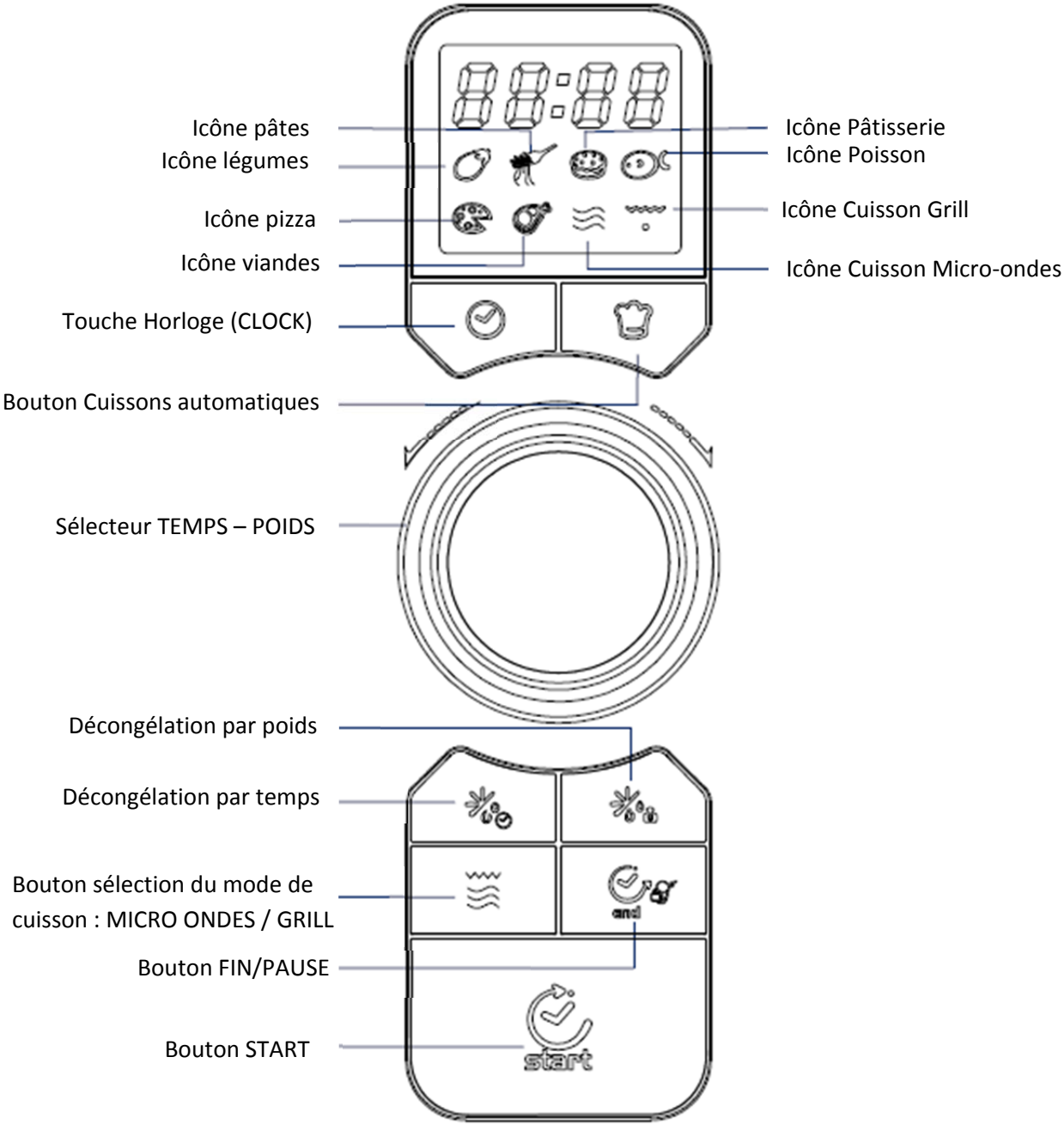

PROGRAMMATION

A tout moment lors de la programmation, vous revenez au mode veille du four à micro-ondes après avoir appuyé sur le bouton FIN/PAUSE.

- Pendant la cuisson, vous pouvez mettre en pause le programme en appuyant sur le bouton FIN/PAUSE une fois, puis appuyez sur START pour reprendre ou ré-appuyez sur FIN / PAUSE pour annuler la cuisson.
- A la fin de la cuisson, une sonnerie vous informe de la fin de cuisson, et affiche « END ». Un signal sonore se déclenchera toutes les 2 minutes jusqu'à ce que vous ouvriez la porte ou touchez n'importe quel bouton.

Réglage de l'horloge numérique

Supposons que vous vouliez régler l'heure de l'horloge du four à 8h30.







1. Appuyez une fois sur le bouton CLOCK
2. Tournez le sélecteur pour choisir l'affichage 12h ou 24h.
3. Appuyez sur START pour confirmer.
4. Utilisez le sélecteur pour afficher « 8 » pour les heures.
5. Confirmez en appuyant sur le bouton « START »
6. Utilisez le sélecteur pour afficher « 30 » pour les minutes.
7. Confirmez en appuyant sur le bouton « START »

NOTE: Pendant la cuisson, vous pouvez appuyer sur la touche CLOCK pour afficher l'heure de l'horloge.

Cuisson micro-ondes

Le plus long temps de cuisson est de 95 minutes. Il y a 6 niveaux de puissance de P-00 à P100. Supposons que vous vouliez cuire pendant 5 minutes au niveau de puissance de 60%.

1. Placez les aliments dans le four et fermez la porte.
2. Appuyez sur le bouton MICRO ONDES / GRILL.
3. Tournez le sélecteur pour choisir le mode Micro-ondes : «  »
4. Appuyez sur START pour confirmer.
5. Tournez le sélecteur pour choisir la puissance, jusqu'à voir à l'écran P-60

Puissance	100%	80%	60%	40%	20%	0%
Display	P100 	P80 	P60 	P40 	P20 	P00 

6. Appuyez sur START pour confirmer.

3. Tournez le sélecteur TEMPS/POIDS pour régler le temps de cuisson 5:00.
4. Appuyez sur le bouton START

Note : Pendant la cuisson, vous pouvez appuyer sur le bouton MICRO ONDES / GRILL pour vérifier la puissance de cuisson.

Démarrage Express

Utilisez cette fonction pour lancer le four à micro-ondes à puissance maximale (100%) en appuyant sur une seule touche.

Lorsque le Micro-ondes est en veille, ouvrez la porte et placez les aliments au micro-ondes, appuyez sur la touche START. Le four se mettra en marche automatiquement. La cuisson se lance pour 30 secondes. Réglez le temps de cuisson en pressant le bouton START le nombre de fois nécessaire pour atteindre le temps de cuisson souhaité. Le temps de cuisson maximale est de 10 min.

Cuisson Grill

Le plus long temps de cuisson est de 95 minutes.

Supposons que vous voulez griller les aliments pendant 10 minutes.

1. Placez les aliments dans le four et fermez la porte
2. Appuyez sur le bouton MICRO ONDES / GRILL.
3. Tourner le sélecteur pour choisir le mode Grill : «  »
4. appuyer sur START pour confirmer.
5. Tournez le sélecteur TEMPS/POIDS pour régler le temps de cuisson 10:00.
6. Appuyez sur le bouton START

Cuisson Combiné

Le plus long temps de cuisson est de 95 minutes. Il y a 2 modes de cuisson combiné disponibles.

Supposons que vous voulez cuire des aliments pendant 15 minutes en fonction combiné.

1. Placez les aliments dans le four et fermez la porte
2. Appuyez sur le bouton MICRO ONDES / GRILL.
3. Tourner le sélecteur pour choisir le mode Grill+ Micro-ondes : «  »
4. appuyer sur START pour confirmer.
5. Tourner le sélecteur pour choisir le mode souhaité « Co-1 » ou « Co-2 »
6. Appuyez sur le bouton START pour confirmer.
7. Tournez le sélecteur TEMPS/POIDS pour régler le temps de cuisson 15:00.
8. Appuyez sur le bouton START

Décongélation par le poids

Le four permet la décongélation de la viande, la volaille et les fruits de mer. Le temps et la puissance de décongélation sont ajustés en fonction du poids des aliments à décongeler. Le poids de la portion surgelés à décongeler varie entre 100g et 1800g.

Supposons que vous vouliez décongeler des crevettes.

1. Déposer les crevettes dans le four et fermez la porte.
2. Appuyez sur le bouton Décongélation par poids.
3. Tournez le sélecteur TEMPS/POIDS pour régler le poids des aliments.
4. Appuyez sur le bouton START

Note : Pendant la décongélation, le micro-ondes émettra un signal sonore pour vous rappeler de retourner l'aliment pendant la décongélation, appuyez ensuite sur START pour reprendre la décongélation.

Temps de décongélation

Le temps de décongélation maximum est de 95 min.

Supposons que vous vouliez décongeler de la viande.

1. Déposer la viande dans le four et fermez la porte.
2. Appuyez sur le bouton Temps de décongélation.
3. Tournez le sélecteur TEMPS/POIDS pour régler le temps de décongélation souhaité.
4. Appuyez sur le bouton START

Note : Pendant la décongélation, le micro-ondes émettra un signal sonore pour vous rappeler de retourner l'aliment pendant la décongélation, appuyez ensuite sur START pour reprendre la décongélation.

Cuissons automatiques

Pour les aliments relatifs aux différents modes de cuisson ci-dessous, il n'est pas nécessaire de programmer la durée et la puissance de cuisson. Il suffit d'indiquer le type d'aliments que vous souhaitez faire cuire ainsi que le poids l'aliment.

Étapes:

1. Placez les aliments dans le four et fermez la porte.
2. Appuyez sur le bouton « Cuissons automatiques ».
3. Tournez le sélecteur TEMPS/POIDS pour choisir la cuisson automatique souhaitée.
4. Appuyez sur le bouton START pour confirmer.
5. Tournez le sélecteur TEMPS/POIDS pour régler le poids de l'aliment.
6. Appuyez sur le bouton START

Cuissons automatiques

Code	Menus	Mode de cuisson
A-1	Légumes	Micro-ondes
A-2	Pâtes	Micro-ondes
A-3	Pâtisserie	Micro-ondes
A-4	Poisson	Micro-ondes
A-5	Pizza	Micro-ondes + Grill
A-6	Filet Viande	Micro-ondes + Grill

Verrouillage enfant

Cette fonction doit être utilisée pour empêcher l'utilisation de l'appareil par un enfant sans la supervision d'un adulte

Pour activer le verrouillage Enfant : Appuyez et maintenez le bouton FIN / PAUSE pendant 3 secondes, un bip retentit et le micro-ondes devient inutilisable. Pour désactiver le verrouillage Enfant : Appuyez et maintenez le bouton FIN / PAUSE pendant 3 secondes jusqu'à ce que l'appareil soit à nouveau utilisable.

Nettoyage et entretien

1. Éteindre le four et retirez la fiche d'alimentation de la prise murale avant de le nettoyer.
2. Gardez l'intérieur du four propre. Lorsque des éclaboussures de liquides ou d'aliments surviennent et adhèrent aux parois du four, essuyez-les avec un chiffon humide. Un détergent doux peut être utilisé si le four est très sale. Évitez l'utilisation de pulvérisateur et d'autres produits nettoyants, car ils peuvent tâcher ou abîmer le revêtement intérieur.
3. Les surfaces extérieures doivent être nettoyées avec un chiffon humide. Pour éviter d'endommager les pièces internes du four, l'eau ne doit pas pénétrer dans les ouvertures de ventilation.
4. Essuyez la porte des deux côtés, interne et externe, les joints de porte et les parties de contact fréquemment avec un chiffon humide pour enlever les éclaboussures. Ne pas utiliser de nettoyant abrasif.
5. Ne pas muiller le panneau de commande. Nettoyer avec un chiffon doux et humide. Lors du nettoyage du panneau de commande, laissez la porte du four ouverte afin d'éviter au four de s'allumer accidentellement.
6. Si de la vapeur s'accumule à l'intérieur ou à l'extérieur de la porte du four, essuyez avec un chiffon doux. Cela peut se produire lorsque le four à micro-ondes est utilisé dans des conditions d'humidité élevée. Et c'est normal.
7. Il est parfois nécessaire de retirer le plateau en verre pour le nettoyage. Lavez le plateau dans de l'eau chaude savonneuse ou au lave-vaisselle.
8. L'Anneau circulaire de soutien du plateau tournant, et le plancher du four doivent être nettoyés régulièrement pour éviter un bruit excessif. Il suffit d'essuyer la surface du fond du four avec un détergent doux. L'anneau de roulement peut être lavé à l'eau savonneuse légère ou au lave-vaisselle. Lorsque vous retirez l'anneau de roulement du plancher de la cavité pour le nettoyage, veillez à remettre dans la bonne position.
9. Supprimer les odeurs de votre four en utilisant une tasse d'eau avec le jus et la peau d'un citron dans un bol allant au micro pendant 5 minutes. Essuyez soigneusement et séchez avec un chiffon doux.
10. Quand il devient nécessaire de remplacer la lampe du four, veuillez consulter un technicien qualifié pour la faire remplacer.
11. Le four doit être régulièrement nettoyé pour enlever tous les résidus de nourriture. À défaut de maintenir le four dans un état de propreté, cela pourrait conduire à une détérioration de la surface qui pourrait nuire à l'appareil et provoquer une situation dangereuse.
12. Veuillez ne pas jeter cet appareil dans la poubelle domestique, il doit être éliminé dans un centre d'élimination pour particuliers fourni par les municipalités.
13. Lorsque le four à micro-ondes est utilisé dans sa fonction grill, il peut causer une légère fumée et une légère odeur. Il s'agit d'un phénomène normal, car le four est constitué d'une plaque d'acier légèrement recouverte d'huile de lubrification. Durant les premières utilisations, cette huile peut générer ces phénomènes par combustion. Ce phénomène disparaît après une courte période d'utilisation.