

Bedienungsanleitung
Operating instructions
Instructions d'emploi
Instrucciones de servicio
Manual de instruções
Istruzioni d'uso
Gebruiksaanwijzing
Betjeningsvejledning
Bruksanvisning
Brukerveiledningen
Käyttöohje
Οδηγία χειρισμού
Kullanım kılavuzu

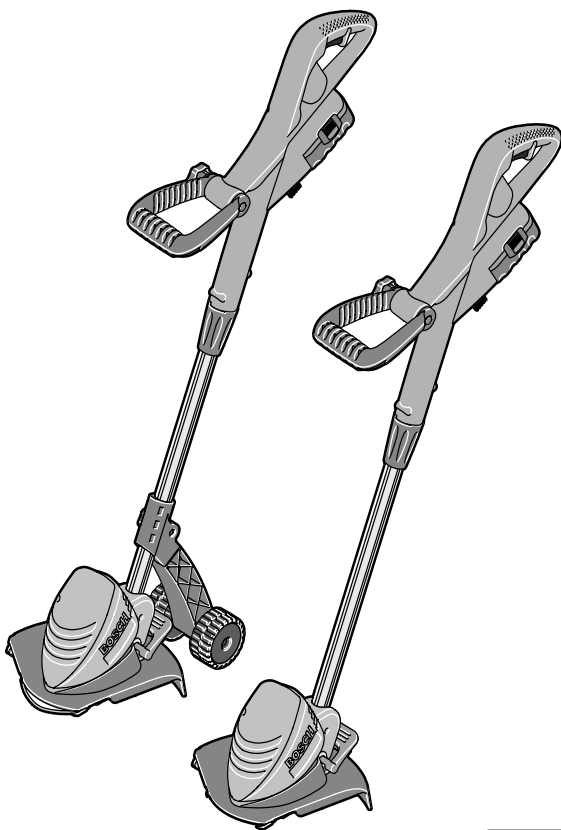

BOSCH

ART ACCUTRIM



Deutsch
English
Français
Español
Português
Italiano
Nederlands
Dansk
Svenska
Norsk
Suomi
Ελληνικά
Türkçe





BOSCH
 XXX XXX XXX

CE

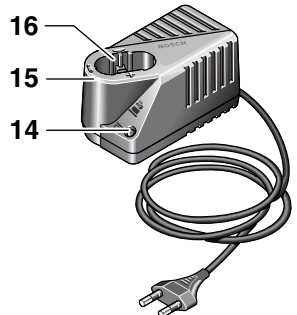
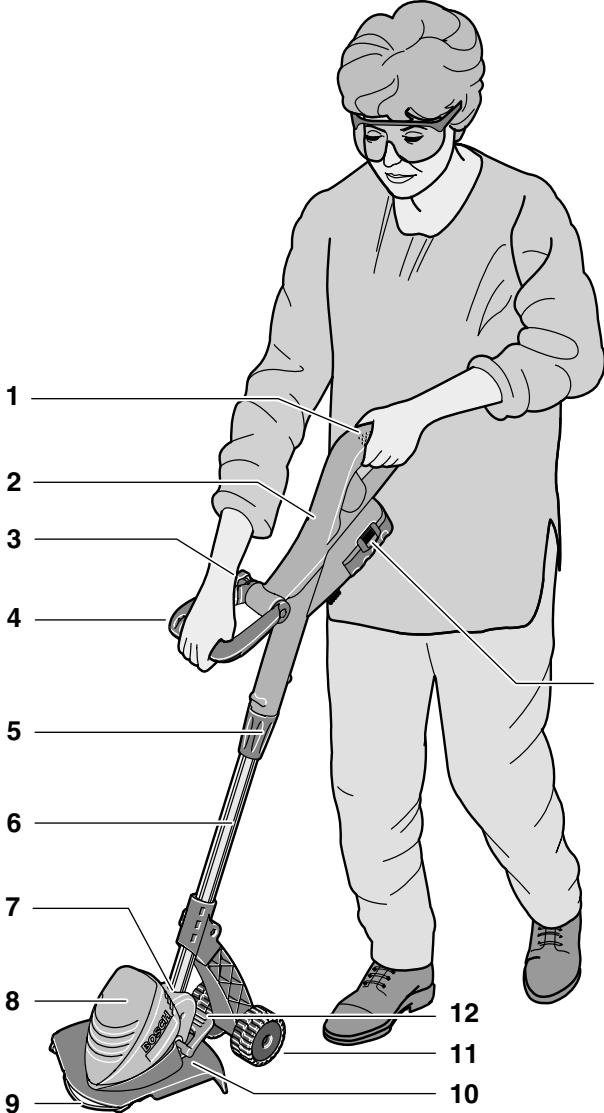
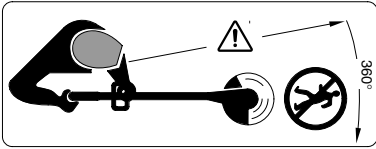

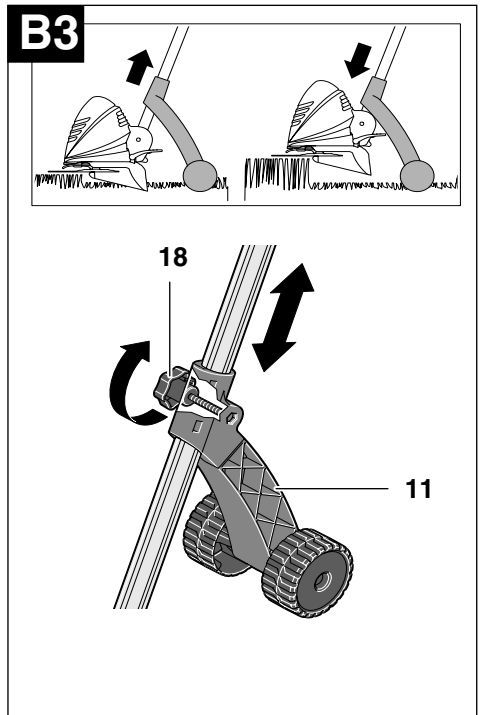
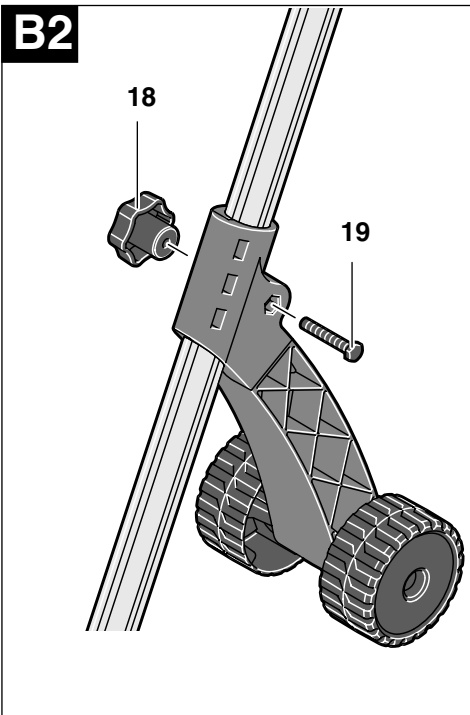
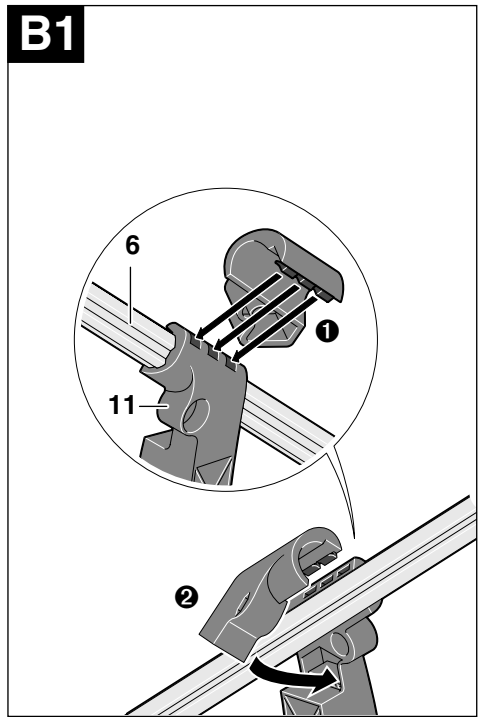
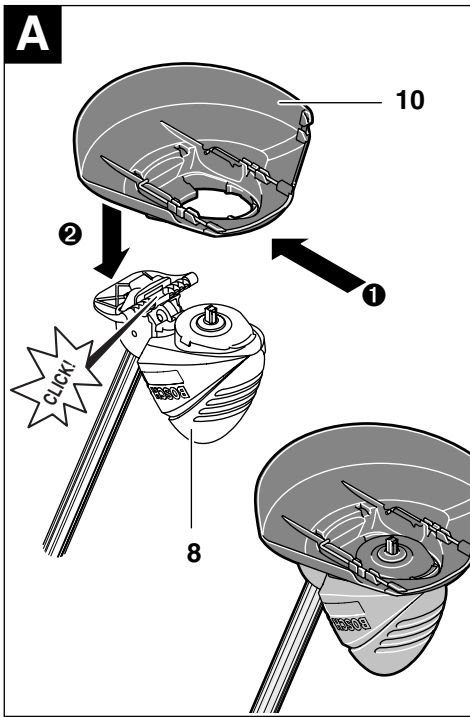

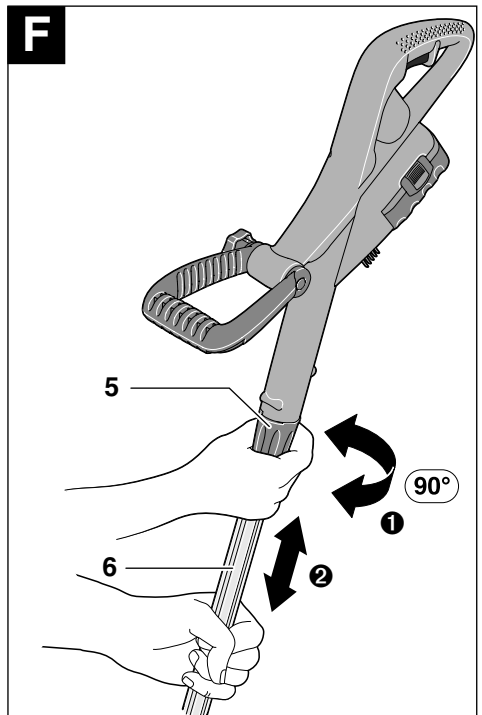
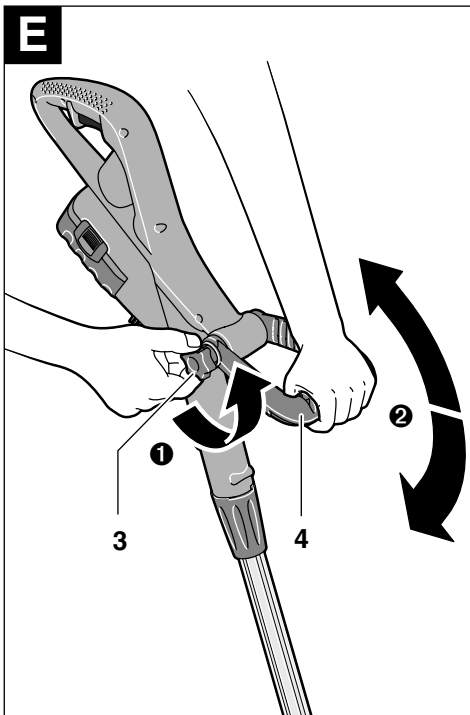
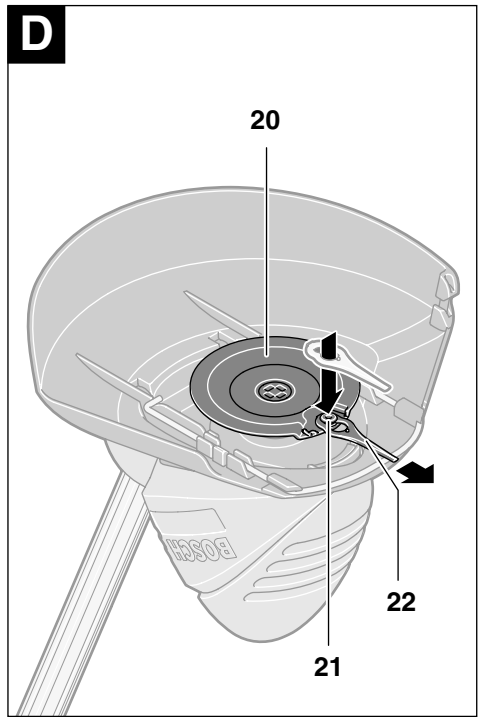
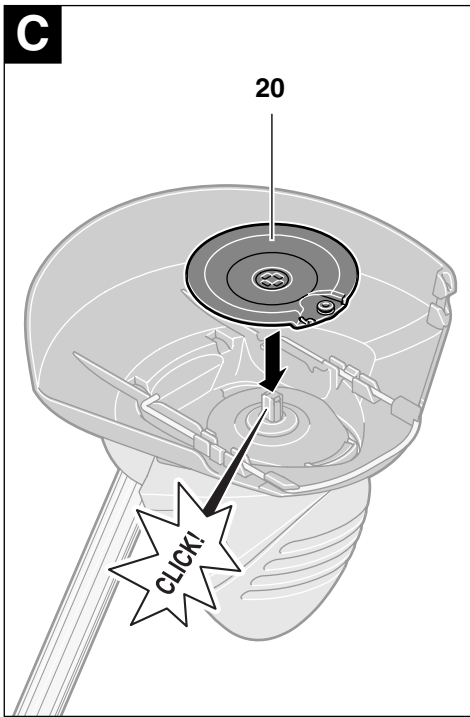

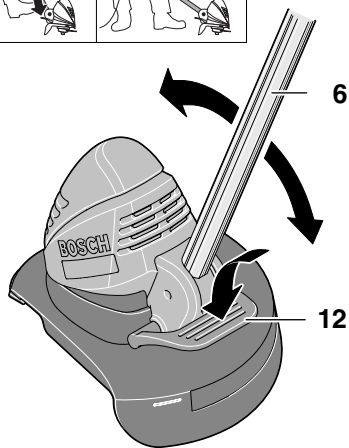
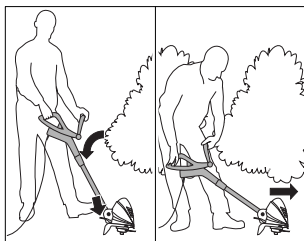
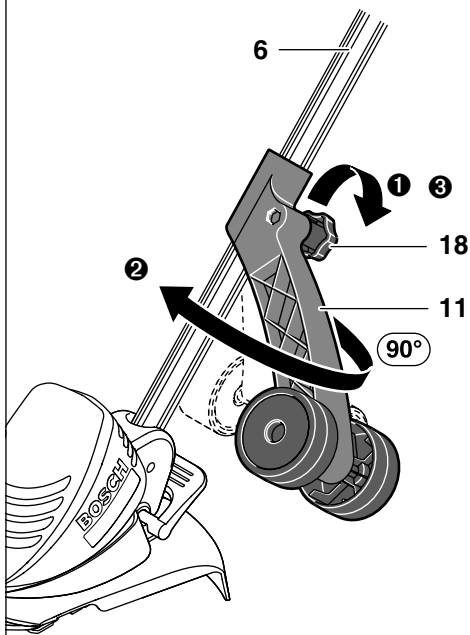
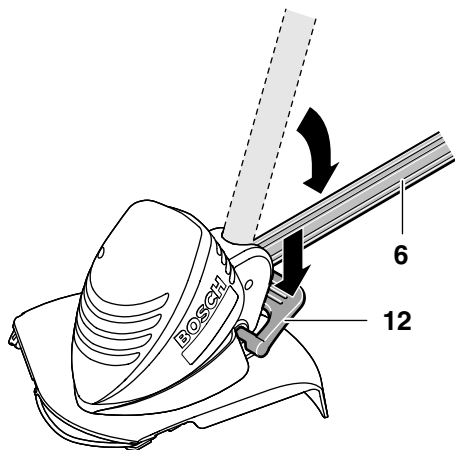
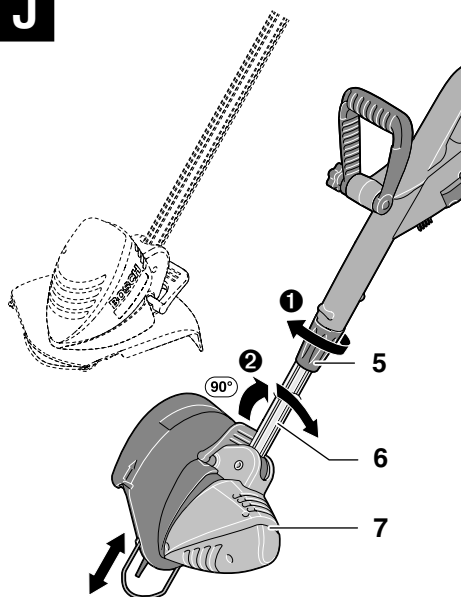
G**H****I****J**

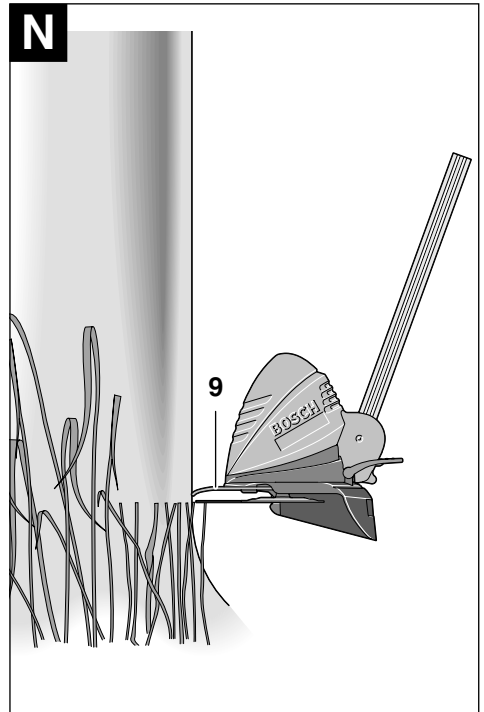
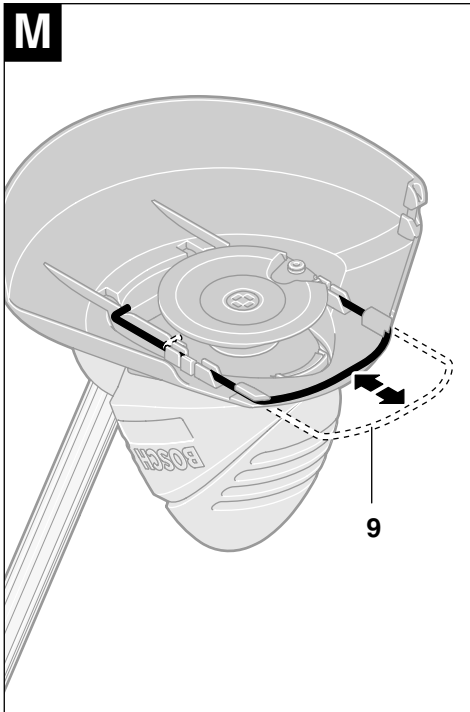

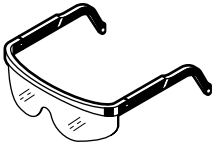

F 016 800 178



F 016 800 172

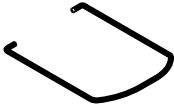

F 016 800 173

24x



F 016 800 177
(ART 23 ACCUTRIM/
ART 2300 ACCUTRIM)

F 016 800 183
(ART 26 ACCUTRIM/
ART 2600 ACCUTRIM)



Sicherheitshinweise

Achtung! Die nachfolgenden Anweisungen sorgfältig durchlesen. Machen Sie sich mit den Bedienelementen und dem ordnungsgemäßen Gebrauch des Akku-Rasentrimmers vertraut. Die Bedienungsanleitung für spätere Verwendung bitte sicher aufbewahren.

Erläuterung der Symbole auf dem Akku-Rasentrimmer



Allgemeiner Gefahrenhinweis.



Die Bedienungsanleitung durchlesen.



Schutzbrille tragen.

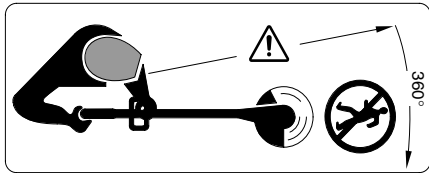

Darauf achten, dass in der Nähe stehende Personen nicht durch weggeschleuderte Fremdkörper verletzt werden.

In der Nähe stehende Personen auf sicheren Abstand zur Maschine halten.

Entfernen Sie den Akku bevor Sie das Gerät reinigen, einstellen oder für kurze Zeit unbeaufsichtigt lassen.



Nicht bei Regen trimmen oder den Akku-Rasentrimmer bei Regen im Freien lassen.

■ Den Akku-Rasentrimmer nie mit beschädigten Abdeckungen oder Schutzeinrichtungen betreiben, oder wenn diese abgenommen sind.



Das Ladegerät nicht benutzen, wenn es beschädigt ist.

■ Vor Verwendung und nach einem Schlag, das Gerät auf Abnutzung oder Schäden untersuchen und gegebenenfalls reparieren.

■ Den Akku-Rasentrimmer nicht barfuß oder mit offenen Sandalen benutzen, tragen Sie stets festes Schuhwerk und eine lange Hose.

■ Niemals Kindern oder mit diesen Anweisungen nicht vertrauten Personen erlauben den Akku-Rasentrimmer zu benutzen. Nationale Vorschriften beschränken möglicherweise das Alter des Bedieners. Den Rasentrimmer für Kinder unerreichbar aufbewahren, wenn er nicht in Gebrauch ist.

■ Niemals trimmen, während sich Personen, insbesondere Kinder oder Haustiere, in unmittelbarer Nähe aufhalten.

■ Der Bediener oder Nutzer ist für Unfälle oder Schäden an anderen Menschen oder deren Eigentum verantwortlich.

■ Warten Sie, bis das rotierende Messer vollständig zur Ruhe gekommen ist, bevor Sie es anfassen. Das Messer rotiert nach dem Abschalten des Motors noch weiter und kann Verletzungen verursachen.

■ Nur bei Tageslicht oder gutem künstlichem Licht trimmen.

■ Den Akku-Rasentrimmer nach Möglichkeit nicht bei nassem Gras betreiben.

■ Ausschalten wenn der Akku-Rasentrimmer von/zur Arbeitsfläche transportiert wird.

■ Vor dem Einschalten Hände und Füße weg vom rotierenden Messer.

■ Hände und Füße nicht in die Nähe des rotierenden Messers bringen.

■ Niemals Schneidemesser aus Metall in diesem Trimmer verwenden.

■ Den Akku-Rasentrimmer regelmäßig prüfen und warten.

■ Den Akku-Rasentrimmer nur von autorisierten Service-Werkstätten reparieren lassen.

■ Immer sicherstellen, dass die Lüftungsschlitze frei von Grasrückständen sind.

■ **Ausschalten und den Akku entnehmen:**

– immer wenn Sie das Gerät unbeaufsichtigt lassen

– vor dem Auswechseln des Messers

– vor dem Reinigen, oder wenn am Akku-Rasentrimmer gearbeitet wird.

■ Das Gerät an einem sicheren, trockenen Ort, außerhalb der Reichweite von Kindern aufbewahren. Keine anderen Gegenstände auf das Gerät stellen.

■ Sicherheitshalber abgenutzte oder beschädigte Teile auswechseln.

■ Stellen Sie sicher, dass auszuwechselnde Teile von Bosch stammen.

■ Stellen Sie sicher, dass das Gerät ausgeschaltet ist, bevor Sie den Akku einsetzen. Das Einsetzen eines Akkus in ein Gerät, das eingeschaltet ist, kann zu Unfällen führen.

■ Laden Sie die Akkus nur in Ladegeräten auf, die vom Hersteller empfohlen werden. Für ein Ladegerät, das für eine bestimmte Art von Akkus geeignet ist, besteht Brandgefahr, wenn es mit anderen Akkus verwendet wird.

■ Verwenden Sie nur die dafür vorgesehenen Akkus in den Geräten. Der Gebrauch von anderen Akkus kann zu Verletzungen und Brandgefahr führen.

■ Halten Sie den nicht benutzten Akku fern von Büroklammern, Münzen, Schlüsseln, Nägeln, Schrauben oder anderen kleinen Metallgegenständen, die eine Überbrückung der Kontakte verursachen könnten. Ein Kurzschluss zwischen den Akkukontakten kann Verbrennungen oder Feuer zur Folge haben.

■ Bei falscher Anwendung kann Flüssigkeit aus dem Akku austreten. Vermeiden Sie den Kontakt damit. Bei zufälligem Kontakt mit Wasser abspülen. Wenn die Flüssigkeit in die Augen kommt, nehmen Sie zusätzlich ärztliche Hilfe in Anspruch. Austretende Akkuflüssigkeit kann zu Hautreizungen oder Verbrennungen führen.

Gerätekenwerte

Akku-Rasentrimmer	ART 23 ACCUTRIM/ ART 2300 ACCUTRIM	ART 26 ACCUTRIM/ ART 2600 ACCUTRIM
Bestellnummer	3 600 H78 E	3 600 H78 F
Leerlaufdrehzahl [min ⁻¹]	9 500	9 500
Griff verstellbar	●	●
Winkeleinstellung für Trimmerkopf/Einstellung zum Kantenschneiden	●	●
Schnittdurchmesser [cm]	23	26
Gewicht (ohne Sonderzubehör) [kg]	2,9	2,9
Seriennummer	Siehe Seriennummer 17 (Typenschild) an der Maschine.	
Akku	NiCd	NiCd
Bestellnummer	2 607 335 535	2 607 335 535
Nennspannung [V]	18	18
Kapazität [Ah]	1,5	1,5
Ladezeit (Akku entladen) [min]	85 – 120	85 – 120
Ladegerät	AL 60 DV 2411	AL 60 DV 2411
Bestellnummer	2 607 224 ..	2 607 224 ..
Ladestrom		
– Schnellladevorgang [A]	1,2	1,2
– Erhaltungsladevorgang [mA]	60	60
Zulässiger Ladetemperaturbereich [°C]	0 – 45	0 – 45

Bestimmungsgemäßer Gebrauch

Das Gerät ist bestimmt für das Schneiden von Gras und Unkraut unter Büschen sowie an Böschungen und Kanten, die mit dem Rasenmäher nicht erreicht werden können

Der bestimmungsgemäße Gebrauch bezieht sich auf eine Umgebungstemperatur zwischen 0 °C und 40 °C.

Einleitung

Dieses Handbuch enthält Anweisungen über die richtige Montage und den sicheren Gebrauch Ihres Gerätes. Es ist wichtig, dass Sie diese Anweisungen sorgfältig lesen.

Lieferumfang

Nehmen Sie den Akku-Rasentrimmer vorsichtig aus der Verpackung, prüfen Sie, ob die nachfolgenden Teile vollständig sind:

- Trimmer
- Schutzhaube
- Verstellbarer Griff (montiert)
- Räder (nur ART 26/2600 ACCUTRIM)
- Baum-Schutzbügel (nur ART 26/2600 ACCUTRIM)

- Schneidteller
- Schneidmesser
- Ladegerät
- Bedienungsanleitung

Wenn Teile fehlen oder beschädigt sind, wenden Sie sich bitte an Ihren Händler.

Geräteelemente

- 1 Ein-/Ausschalter
- 2 Griff
- 3 Griffschraube
- 4 verstellbarer Griff
- 5 Klemmhülse
- 6 Rohr
- 7 Lüftungsschlitze
- 8 Trimmerkopf
- 9 Baum-Schutzbügel (nur ART 26/2600 ACCUTRIM)
- 10 Schutzhaube
- 11 Räder (nur ART 26/2600 ACCUTRIM)
- 12 Fußpedal für Trimmerkopf-Winkeleinstellung
- 13 Akku
- 14 LED-Anzeige
- 15 Ladegerät
- 16 Akku-Ladeschacht
- 17 Seriennummer

Abgebildetes oder beschriebenes Zubehör gehört teilweise nicht zum Lieferumfang.



Zu Ihrer Sicherheit

Achtung! Das Gerät ausschalten und den Akku entfernen, bevor Einstell- oder Reinigungsarbeiten durchgeführt werden.

Nach dem Ausschalten des Akku-Rasentrimmers läuft das Schneidmesser noch einige Sekunden nach.

Vorsicht – das rotierende Schneidmesser nicht berühren.

Ladevorgang

Der Ladevorgang beginnt, sobald der Netzstecker in die Steckdose und der Akku **13** in den Ladeschacht **16** eingesteckt wird.

Durch das intelligente Ladeverfahren wird der Ladezustand des Akkus automatisch erkannt und abhängig von Akku-Temperatur und -Spannung geladen.

Dadurch wird der Akku geschont und bleibt bei Aufbewahrung im Ladegerät immer vollständig aufgeladen.

Die Überwachung des Ladevorganges wird durch die LED-Anzeige **14** signalisiert:

Schnellladevorgang



Der Schnellladevorgang wird durch **Blinken** der LED-Anzeige **14** signalisiert.

Der Akku ist voll aufgeladen, sobald die LED-Anzeige **4** von Blink- auf Dauerlicht umschaltet. Der Akku kann anschließend zum sofortigen Gebrauch entnommen werden.

Es wird empfohlen, den Akku nicht herauszunehmen, bevor er nicht vollständig geladen ist.

 Der Schnellladevorgang ist nur möglich, wenn die Temperatur des Akkus zwischen 0 °C und 45 °C liegt.

Erhaltungsladevorgang



Der Erhaltungsladevorgang wird durch ein **Dauerlicht** der LED-Anzeige **4** signalisiert.

Bei vollgeladenem Akku schaltet das Ladegerät sofort auf Erhaltungsladung um. Dies gleicht die natürliche Selbstentladung des Akkus wieder aus.

Anwendungshinweise

Bei kontinuierlichen bzw. mehrmals nacheinander folgenden Ladezyklen ohne Unterbrechung kann sich das Ladegerät erwärmen. Dies ist jedoch unbedenklich und deutet nicht auf einen technischen Defekt des Gerätes hin.

Ein neuer oder längere Zeit nicht verwendeter Akku bringt erst nach ca. 5 Lade- und Entladezyklen seine volle Leistung.

Eine wesentlich verkürzte Betriebszeit nach der Aufladung zeigt an, dass die Akkus verbraucht sind und ersetzt werden müssen.

Montage



Den Akku erst einsetzen, wenn der Akku-Rasentrimmer vollständig zusammengebaut ist.

Sicherstellen, dass der Akku-Rasentrimmer in dieser Reihenfolge zusammengebaut wird:

A Montage der Schutzhaube

Setzen Sie die Schutzhaube **10** auf den Trimmerkopf **8**.

1 Haken Sie die Schutzhaube am Trimmerkopf ein und schieben Sie diese nach hinten.

2 Drücken Sie die Schutzhaube nach unten, bis diese sicher einrastet (click).

Räder montieren (nur ART 26/2600 ACCUTRIM)

B1 Die Räder **11** auf die Führungsstange **6** setzen.

B2 Die Schraube **19** und die Flügelmutter **18** montieren.

Hinweis: Die Position der Räder kann durch Lösen der Flügelmutter **18** und Verschieben in die gewünschte Lage verändert werden.

B3 Die Räder können nach oben und nach unten entlang der Führungsstange **6** verschoben und auf die erforderliche Schnitthöhe eingestellt werden.

Schneidmesser/Messer montieren

C Drücken Sie den Schneidmesser **20** auf die Antriebswelle (click).

D Setzen Sie das Messer **22** auf den Stift **21**, drücken Sie es nach unten und ziehen Sie es nach außen, bis es einrastet.

Einstellung

E Verwendung des beweglichen Griffes

Der bewegliche Griff 4 kann in verschiedene Stellungen gebracht werden:

① Um die Position zu verändern, die Griffschraube 3 lösen und den beweglichen Griff 4 vorstellen.

② Die Griffschraube 3 festziehen um den beweglichen Griff 4 in der eingestellten Position zu sichern.

F Trimmerlänge einstellen

① Die Klemmhülse 5 um 90° drehen.

② Zum Verlängern die Führungsstange herausziehen, zum verkürzen die Führungsstange einschieben. Die Klemmhülse 5 wieder festziehen.

G Winkel des Trimmerkopfes einstellen:

Um den Schnittwinkel zu verändern, das Fußpedal 12 niederdrücken und die Führungsstange 6 in die gewünschte Position drehen.

Das Fußpedal 12 loslassen.

Einstellung zum Kantenschneiden

H Räder verschieben (sofern montiert):

① Flügelmutter 18 lösen.

② Räder 11 wie gezeigt um 90° drehen.

③ Flügelmutter 18 festziehen.

I Winkel des Trimmerkopfes einstellen:

① Fußpedal 12 niederdrücken.

② Führungsstange 6 in die unterste Position bringen. Fußpedal 12 wieder loslassen.

J Trimmerkopf verschieben:

① Klemmhülse 5 lösen.

② Die Führungsstange 6 um 90° drehen, um den Trimmerkopf 8 wie gezeigt für das Schneiden/Kantenschneiden einzustellen. Klemmhülse 5 wieder festziehen.

Schneiden und Kantentrimmen



Steine, lose Holzstücke und andere Gegenstände von der zu schneidenden Fläche entfernen.

Nach dem Ausschalten des Akku-Rasentrimmers läuft das Schneidmesser noch einige Sekunden nach. Abwarten, bis der Motor/das Schneidmesser stillsteht, bevor erneut eingeschaltet wird.

Nicht kurz hintereinander aus- und wieder einschalten.

Ein- und Ausschalten

Den Schalter 1 drücken und halten. Um auszuschalten, den Schalter 1 loslassen.

K Gras schneiden

Den Akku-Rasentrimmer nach links und rechts bewegen und ihn dabei auf ausreichenden Abstand zum Körper halten.

Der Akku-Rasentrimmer kann Gras bis zu einer Höhe von 15 cm effizient schneiden. Höheres Gras stufenweise schneiden.

Vor dem Schneiden von langem Gras die Räder abnehmen (nur ART 26/2600 ACCUTRIM).

L Kantentrimmen

Den Akku-Rasentrimmer an den Rasenkanten entlang führen. Um ein schnelles Verschleifen des Fadens zu vermeiden, Kontakt mit festen Oberflächen oder Mauern vermeiden.

M Verwenden Sie zur besseren Steuerung den Baum-Schutzbügel 9 als Führungshilfe (nur ART 26/2600 ACCUTRIM – als Zubehör verfügbar für ART 23/2300 ACCUTRIM).

N Schneiden um Bäume und Büsche

Vorsichtig um Bäume und Büsche herum schneiden, damit sie nicht in Kontakt mit dem Faden kommen.

Pflanzen können absterben, wenn die Rinde beschädigt wird.

M Verwenden Sie zur besseren Steuerung den verstellbaren Griff und den Baum-Schutzbügel 9 (nur ART 26/2600 ACCUTRIM – als Zubehör verfügbar für ART 23/2300 ACCUTRIM).

Akku-Standzeit

Die Akku-Standzeit hängt von den Arbeitsbedingungen ab:

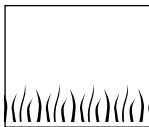

Leichte Bedingungen:

bis zu 800 Meter

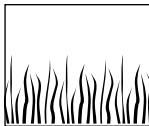

Mittlere Bedingungen:

bis zu 350 Meter

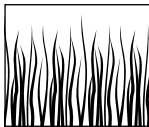

Schwere Bedingungen:

bis zu 60 Meter

Wartung



Vor allen Arbeiten am Gerät den Akku entfernen.

Hinweis: Führen Sie die folgenden Wartungsarbeiten regelmäßig aus, damit eine lange und zuverlässige Nutzung gewährleistet ist.

Regelmäßig das Gerät auf offensichtliche Mängel untersuchen, wie eine lose Befestigung und verschlissene oder beschädigte Bauteile.

Prüfen Sie, ob Abdeckungen und Schutzvorrichtungen unbeschädigt und richtig angebracht sind. Führen Sie vor der Benutzung eventuell notwendige Wartungs- oder Reparaturarbeiten durch.

Sollte der Rasentrimmer trotz sorgfältiger Herstellungs- und Prüfverfahren einmal ausfallen, ist die Reparatur von einer autorisierten Kundendienststelle für Bosch-Elektrowerkzeuge ausführen zu lassen.

Bei allen Rückfragen und Ersatzteilbestellungen bitte unbedingt die 10-stellige Bestellnummer laut Typenschild des Gerätes angeben.

Messerwartung



Vor allen Arbeiten am Gerät den Akku entfernen.

Um das abgenutzte Messer **22** zu entfernen, das Messer nach innen drücken bis es aus dem Stift **21** herausspringt.

Den Stift **21** mit einem scharfen Messer von sämtlichen Plastikresten/Verunreinigungen befreien.

Um ein neues Messer **22** zu montieren, das Messer **22** auf den Stift **21** setzen, nach unten drücken und bis zum Einrasten nach außen ziehen.

Hinweis: Nur Bosch Ersatzschneidmesser verwenden. Diese Spezialentwicklung besitzt verbesserte Schneide- und Nachführeigenschaften. Andere Schneidmesser führen zu einer schlechteren Arbeitsleistung.

Nach dem Trimmen/ Aufbewahrung



Gerät ausschalten und Akku entfernen. Stellen sie sicher, dass der Akku vor der Aufbewahrung entfernt ist.

Das Äußere des Rasentrimmers gründlich mit einer weichen Bürste und einem Tuch reinigen. Kein Wasser und keine Lösungs- oder Poliermittel verwenden. Sämtliche Grasanhaftungen und Partikel entfernen, insbesondere von den Lüftungsschlitzen **7**.

Das Gerät auf die Seite legen und die Schutzhaube **10** innen reinigen. Kompakte Grasanhaftungen mit einem Holz- oder Plastikstück entfernen.

Der Akku sollte bei einer Temperatur zwischen 0 und 45 °C aufbewahrt werden.

Fehlersuche

Die folgende Tabelle zeigt Fehlersymptome auf und wie Sie Abhilfe schaffen können, wenn Ihre Maschine einmal nicht richtig arbeitet. Wenn Sie damit das Problem nicht lokalisieren und beseitigen können, wenden Sie sich an Ihre Service-Werkstatt.

Achtung: Vor der Fehlersuche Gerät ausschalten und Akku entnehmen.

Symptome	Mögliche Ursache	Abhilfe
Schutzhaube kann nicht über den Schneidmesser gezogen werden	Falsche Montage	Schneidmesser entfernen und Schutzhaube erneut montieren, siehe auch „Montage“
Rasentrimmer läuft nicht	Akku entladen	Akku laden, siehe auch Hinweise zum Laden
Rasentrimmer läuft mit Unterbrechungen	Interne Verkabelung der Maschine defekt Ein-/Ausschalter defekt	Kundendienst aufsuchen Kundendienst aufsuchen
Starke Vibrationen/Geräusche	Maschine defekt Messer gebrochen	Kundendienst aufsuchen Messer ersetzen
Schnittdauer pro Akku-Ladung zu gering	Akku wurde längere Zeit nicht oder nur kurzzeitig benutzt Gras zu hoch Akku verbraucht	Akku vollständig laden, siehe auch Hinweise zum Laden Stufenweise schneiden Den Akku ersetzen
Messer bewegt sich nicht	Akku entladen Maschine defekt	Akku laden, siehe auch Hinweise zum Laden Kundendienst aufsuchen
Gerät schneidet nicht	Messer gebrochen Akku nicht voll geladen Gras hat sich im Schneidmesser verwickelt	Messer ersetzen Akku laden, siehe auch Hinweise zum Laden Gras entfernen
Kein Ladevorgang möglich	Die Akkutemperatur liegt außerhalb des zulässigen Temperaturbereiches Die Kontakte des Akkus sind verschmutzt Der Akku ist defekt, da eine Leitungsunterbrechung innerhalb des Akkus (Einzelzellen) vorliegt	Die Akku-Temperatur durch Abkühlen oder Erwärmen wieder in den zulässigen Temperaturbereich (0 °C bis 45 °C) bringen. Sobald sich die Akku-Temperatur wieder innerhalb des zulässigen Temperaturbereiches befindet, schaltet das Ladegerät automatisch auf Schnellladung um Die Kontakte (z. B. durch mehrfaches Ein- und Ausstecken des Akkus) reinigen, ggf. Akku ersetzen Den Akku ersetzen
Die LED-Anzeige 14 leuchtet nach dem Einstecken des Netzsteckers in die Steckdose und dem Einsetzen des Akkus in den Ladeschacht 16 nicht auf	Der Stecker des Ladegerätes ist nicht (richtig) eingesteckt Steckdose, Kabel oder Ladegerät sind defekt	Den Stecker (vollständig) in die Steckdose einstecken Die Netzspannung prüfen und das Ladegerät ggf. von einer autorisierten Kundendienststelle für Bosch-Elektrowerkzeuge überprüfen lassen

Entsorgung

Elektrowerkzeuge, Zubehör und Verpackungen sollen einer umweltgerechten Wiederverwertung zugeführt werden.

Nur für EU-Länder:



Werfen Sie Elektrowerkzeuge nicht in den Hausmüll!

Gemäß der Europäischen Richtlinie 2002/96/EG über Elektro- und Elektronik-Altgeräte und ihrer Umsetzung in nationales Recht müssen nicht

mehr gebrauchsfähige Elektrowerkzeuge getrennt gesammelt und einer umweltgerechten Wiederverwertung zugeführt werden.

Kundendienst

Explosionszeichnungen und Informationen zu Ersatzteilen finden Sie unter:

www.bosch-pt.com

www.powertool-portal.de, das Internetportal für Heimwerker und Gartenfreunde

www.dha.de, das komplette Service-Angebot der Deutschen Heimwerker Akademie

Deutschland

Robert Bosch GmbH
Servicezentrum Elektrowerkzeuge
Zur Luhne 2
37589 Kalefeld

☎ Service:..... 01 80 - 3 35 54 99

Fax:..... +49 (0) 55 53 / 20 22 37

☎ Kundenberater:..... 01 80 - 3 33 57 99

Österreich

ABE Service GmbH
Jochen-Rindt-Straße 1
1232 Wien

☎ Service:..... +43 (0)1 / 61 03 80

Fax:..... +43 (0)1 / 61 03 84 91

☎ Kundenberater:..... +43 (0)1 / 797 22 3066

E-Mail: abe@abe-service.co.at

Schweiz

☎ Service:..... +41 (0)1 / 8 47 16 16

Fax:..... +41 (0)1 / 8 47 16 57

☎ Kundenberater..... 0 800 55 11 55

Luxemburg

☎ Service:..... +32 (0)70 / 225565

Fax:..... +32 (0)70 / 225575

E-Mail: outillage.gereedschap@be.bosch.com

Konformitätserklärung

Messwerte ermittelt entsprechend 2000/14/EG (1,60 m Höhe, 1,0 m Abstand) und EN 28 662.

Der A-bewertete Geräuschpegel des Gerätes beträgt typischerweise: Schalldruckpegel 72 dB (A); Schalleistungspegel 88 dB (A).

Die Hand-Arm-Vibration ist typischerweise niedriger als 2,5 m/s².

Wir erklären in alleiniger Verantwortung, dass dieses Produkt mit den folgenden Normen oder normativen Dokumenten übereinstimmt: EN 786, EN 60 335 gemäß den Bestimmungen der Richtlinien 89/336/EWG, 98/37/EG, 2000/14/EG.

2000/14/EG: Der garantierte Schalleistungspegel L_{WA} ist niedriger als 93 dB (A). Bewertungsverfahren der Konformität gemäß Anhang VI.

Benannte Prüfstelle: SRL, Sudbury England

Benannte Prüfstellen Identifikationsnummer: 1088

Leinfelden, 01.12.2004.

Dr. Egbert Schneider
Senior Vice President
Engineering

Dr. Eckerhard Strötgen
Head of Product
Certification

Robert Bosch GmbH, Power Tools Division

Änderungen vorbehalten



Safety Notes

Warning! Read these instructions carefully, be familiar with the controls and the proper use of the trimmer. Please keep the instructions safe for later use.

Explanation of symbols on the trimmer



General hazard safety alert.



Read instruction manual.



Wear eye protection.

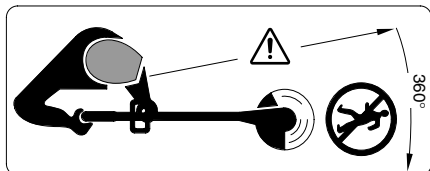

Beware of thrown or flying objects to bystanders.

Keep bystanders a safe distance away from the machine.

Remove battery before adjusting or cleaning, and before leaving the machine unattended for any period.



Do not work in the rain or leave the trimmer outdoors whilst it is raining.

■ Never operate the trimmer with damaged guards or shields or without guards or shields in position.



Do not use the charger if the cord is damaged.

■ Before using the machine and after impact, check for signs of wear or damage and repair if necessary.

■ Do not operate the trimmer when barefoot or wearing open sandals, always wear substantial footwear and long trousers.

■ Never allow children or people unfamiliar with these instructions to use the trimmer. Local regulations may restrict the age of the operator. When not in use store the trimmer out of reach of children.

■ Never work with this trimmer while people, especially children or pets are nearby.

■ The operator or user is responsible for accidents or hazards occurring to other people or their property.

■ Wait until the blade has completely stopped before touching it. The blade continues to rotate after the trimmer is switched off, a rotating blade can cause injury.

■ Work only in daylight or in good artificial light.

■ Avoid operating the trimmer in wet grass, where feasible.

■ Switch off when transporting the trimmer to and from the area to be worked on.

■ Switch on the trimmer with hands and feet well away from the rotating line.

■ Do not put hands or feet near the rotating blade.

■ Never fit metal cutting elements to this trimmer.

■ Inspect and maintain the trimmer regularly.

■ Have the trimmer repaired only by an authorized customer service agent.

■ Always ensure that the ventilation slots are kept clear of debris.

■ Switch off and remove battery from the trimmer:

– whenever you leave the machine unattended for any period

– before replacing the blade

– before cleaning or working on the trimmer.

■ Store the machine in a secure dry place out of reach of children. Do not place other objects on top of the machine.

■ Replace worn or damaged parts for safety.

■ Ensure replacement parts fitted are Bosch approved.

■ Ensure the switch is in the off position before inserting battery pack. Inserting the battery pack into machines that have the switch on invites accidents.

■ Recharge only with the charger specified by the manufacturer. A charger that is suitable for one type of battery pack may create a risk of fire when used with another battery pack.

■ Use machines only with specifically designated battery packs. Use of any other battery packs may create a risk of injury and fire.

■ When battery pack is not in use, keep it away from other metal objects like paper clips, coins, keys, nails, screws, or other small metal objects that can make a connection from one terminal to another. Shorting the battery terminals together may cause burns or a fire.

■ Under abusive conditions, liquid may be ejected from the battery; avoid contact. If contact accidentally occurs, flush with water. If liquid contacts eyes, additionally seek medical help. Liquid ejected from the battery may cause irritation or burns.

Product Specification

Trimmer		ART 23 ACCUTRIM/ ART 2300 ACCUTRIM	ART 26 ACCUTRIM/ ART 2600 ACCUTRIM
Part number		3 600 H78 E	3 600 H78 F
No-load speed	[rpm]	9 500	9 500
Adjustable handle		●	●
Cutting Head angle adjustment/edging adjustment		●	●
Cutting circle	[cm]	23	26
Weight (without optional extras)	[kg]	2.9	2.9
Serial Number		See serial No 17 (rating plate) on machine.	
Battery type		NiCd	NiCd
Part number		2 607 335 535	2 607 335 535
Nominal Voltage	[V]	18	18
Capacity	[Ah]	1.5	1.5
Charging time (empty battery)	[min]	85 – 120	85 – 120
Battery charger		AL 60 DV 2411	AL 60 DV 2411
Part number		2 607 224 ..	2 607 224 ..
Charging current			
– Rapid charging	[A]	1.2	1.2
– Trickle charging	[mA]	60	60
Allowable charging temperature range	[°C]	0 – 45	0 – 45

Intended Use

The product is intended for the cutting of grass and weeds under bushes, as well as on slopes and edges that can not be reached with the lawn mower.

Intended Use is related to operation within 0 °C and 40 °C ambient temperature.

Introduction

This manual gives instructions on the correct assembly and safe use of your machine. It is important that you read these instructions carefully.

Delivered Items

Carefully remove the machine from its packaging and check that you have all the following items:

- Trimmer
- Cutting guard
- Adjustable handle (fitted)
- Wheels (ART 26/2600 ACCUTRIM only)
- Plant protector (ART 26/2600 ACCUTRIM only)
- Cutting disc
- Blades
- Battery charger
- Operating instructions

When parts are missing or damaged, please contact your dealer.

Operating Controls

- 1 On/Off switch
- 2 Handle
- 3 Handle wing nut
- 4 Adjustable handle
- 5 Adjusting collar
- 6 Shaft
- 7 Ventilation slots
- 8 Trimmer head
- 9 Plant protector (ART 26/2600 ACCUTRIM only)
- 10 Cutting guard
- 11 Wheels (ART 26/2600 ACCUTRIM only)
- 12 Foot pedal for head angle adjustment
- 13 Battery
- 14 LED indicator
- 15 Battery charger
- 16 Battery charging compartment
- 17 Serial Number

Not all of the accessories illustrated or described are included as standard delivery.



For Your Safety

Warning! Switch off, remove battery from machine before adjusting or cleaning.

The blade continues to rotate for a few seconds after the trimmer is switched off.

Caution – do not touch rotating blade.

Charging Procedure

The charging procedure starts as soon as the mains plug is plugged into the socket and the battery **13** is inserted into the charging compartment **16**.

Due to the intelligent charging method, the charging condition of the battery is automatically detected and the battery is charged depending on battery temperature and voltage.

This gives longer life to the battery and always leaves it fully charged when kept in the charger for storage.

Control of the charging procedure is indicated via the charge control LED **14**:

Rapid charging

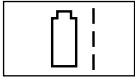

The rapid-charging procedure is indicated by **flashing** of the charge control LED **14**.

The battery is fully charged as soon as the LED **4** switches from flashing to being lit continuously. Afterwards the battery can be removed for immediate use.

It is recommended not to remove the battery until the battery is fully charged.

 The rapid-charging procedure is possible only when the temperature of the battery is between 0 °C and 45 °C.

Trickle charging



The trickle-charging procedure is indicated by **continuous lighting** of the LED **4**.

With the battery fully charged, the charger immediately switches to trickle-charge mode. This equalizes the natural running-down of the battery again.

Charging Advice

With continuous or several repetitive charging cycles without interruption, the charger can warm up. This is not harmful and does not indicate a technical defect of the unit.

A battery that is new or has not been used for a longer period does not develop its full capacity until after approximately 5 charging/discharging cycles.

A significantly reduced working period after charging indicates that the batteries are worn out and must be replaced.

Assembly



Do not connect the battery before product is completely assembled.

Ensure product is assembled in the following order:

A Mounting the Cutting Guard

Place the cutting guard **10** on the trimmer head **8**.

1 Hook the guard onto trimmer head and push until secure fitting.

2 Push rear of guard until secure (click).

Mounting the Wheels (ART 26/2600 ACCUTRIM only)

B1 Fit the wheels **11** onto the shaft **6**.

B2 Fit the bolt **19** and the wingnut **18**.

Note: The position of the wheels can be adjusted by loosening the wingnut **18** and moving to the desired position.

B3 The wheels can be moved up and down the shaft **6** depending on the height of cut required.

Fitting Cutting Disc/Fitting Blade

C Press cutting disc **20** onto drive adaptor as shown (click).

D Fit the blade, place the blade **22** over the pivot **21** and pull outwards until it snaps into place.

Adjustment

E Using Adjustable Handle

The adjustable handle **4** can be set in various positions:

- 1 To change the position undo the handle wing nut **3** and move the adjustable handle **4**.
- 2 Tighten the handle wing nut **3** securely to fix the adjustable handle **4** in the adjusted position.

F Adjusting Product Length

- 1 Loosen the adjustment collar **5** 90°.
- 2 Pull the shaft out to increase the height, or push the shaft in to decrease the height. Re-tighten adjustment collar **5**.

G Adjusting cutting head angle:

To change the angle depress the foot pedal **12** and move the shaft **6** to the desired position.

Release the foot pedal **12**.

Adjusting for Edging Mode

H Moving wheels (where fitted):

- 1 Loosen wingnut **18**.
- 2 Twist wheels **11** 90° as shown.
- 3 Tighten wingnut **18**.

I Adjusting cutting head angle:

- 1 Depress the foot pedal **12**.
- 2 Move the shaft **6** to the lowest position. Release the foot pedal **12**.

J Move trimmer head:

- 1 Loosen the adjustment collar **5**.
- 2 Turn the shaft **6** 90° to position the trimmer head **8** for trimming/edging as shown. Re-tighten adjustment collar **5**.

Cutting and Edging



Remove stones, loose pieces of wood and other objects from the cutting area.

The blade continues to rotate for a few seconds after the trimmer is switched off. Allow the motor/blade to stop rotating before switching "on" again.

Do not rapidly switch off and on.

Switching On and Off

Press switch **1** and hold depressed. Release switch **1** for switching off.

K Cutting Grass

Move the trimmer left and right, keeping it well away from the body.

The trimmer can efficiently cut grass up to a height of 15 cm. Cut taller grass in stages.

Remove the wheels when cutting long grass (ART 26/2600 ACCUTRIM only).

L Trimming Edges

Guide the trimmer along the edge of the lawn. Do not allow the cutting line to contact paved surfaces, stones or garden walls, since this will wear the blade rapidly.

M For better control use the plant protector **9** (ART 26/2600 ACCUTRIM only – available as an accessory for ART 23/2300 ACCUTRIM) as a guide.

N Cutting Around Trees and Bushes

Carefully cut around trees and bushes so that they do not come into contact with the cutting line.

Plants can die if you damage the bark.

M For better control use adjustable handle **4** and use the plant protector **9** (ART 26/2600 ACCUTRIM only – available as an accessory for ART 26/2600 ACCUTRIM).

Battery duration

Battery duration is dependent on the working conditions:

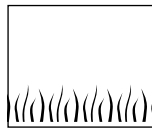

light conditions:
up to 800 metres

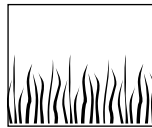

medium conditions:
up to 350 metres

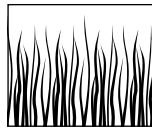

tough conditions:
up to 60 metres

Maintenance



Before any work on the machine itself, remove battery from machine.

Note: To ensure long and reliable service, carry out the following maintenance regularly.

Regularly check for obvious defects such as loose fixings, and worn or damaged components.

Check that covers and guards are undamaged and correctly fitted. Carry out necessary maintenance or repairs before using.

If the trimmer should happen to fail despite the care taken in manufacture and testing, repair should be carried out by an authorized customer service agent for Bosch garden products.

For all correspondence and spare parts orders, always include the 10-digit part number (TYP) from the nameplate of the machine!

Blade Maintenance



Before any work on the machine itself, remove battery from machine.

To remove the worn blade **22** push in direction of the arrow until it snaps off the pivot **21**.

Clean the pivot **21** of any residual plastic/debris with a sharp knife.

To refit the new blade **22** place the eyelet over the pivot **21** and pull outwards until it snaps into place.

Note: Only use Bosch replacement blades. They have been developed specially for improved cutting performance. The use of other cutter blades will lead to a deterioration in performance and possible damage to the product.

After Trimming/Storage



Stop and remove battery from product. Ensure battery is removed before storage.

Clean the exterior of the machine thoroughly using a soft brush and cloth. Do not use water, solvents or polishes. Remove all grass and debris, especially from the ventilation slots **7**.

Turn the machine on its side and clean the cutting guard **10** inside. If grass cuttings are compacted, remove with a wooden or plastic implement.

Battery should be stored between 0–45 °C; incorrect storage could result in the battery being damaged.

Fault Finding

The following table gives checks and actions that you can perform if your machine does not operate correctly. If these do not identify/remedy the problem, contact your service agent.

Warning: Switch off and remove battery before investigating fault.

Symptom	Possible Cause	Remedy
Can not fit Guard over cutting disc	Incorrect assembly	Remove cutting disc and fit guard, see also Product assembly
Machine fails to operate	Battery discharged	Recharge battery, see also Charging advice
Machine functions intermittently	Machines internal wiring damaged On/Off switch defective	Contact Service Agent Contact Service Agent
Excessive vibration/ noise	Machine fault Blade broken	Contact Service Agent Replace blade
Cutting time low on one battery charge	Battery not used for long period or initial usage Grass too high Battery worn out	Fully charge battery, see also charging advice Cut in stages Replace the battery
Blade will not move	Battery discharged Machine fault	Recharge battery, see also Charging advice Contact Service Agent
Machine is not cutting	Blade broken Battery not fully charged Grass entangled around cutting disc	Replace blade Recharge battery, see also Charging advice Remove grass
No charging procedure possible due to defective battery	The battery temperature is not within the allowable temperature range The contacts of the battery are contaminated The battery is defective, due to a disconnection in the battery (individual cells)	Get the battery temperature within the allowable temperature range (0 °C to 45 °C) either by cooling down or warming up. As soon as the battery temperature is within the allowable temperature range again, the battery charger automatically switches to rapid charging Corrective measure: Clean the contacts (e. g. by inserting and removing the battery several times) or replace the battery, as required Replace the battery
The LED indicator 14 does not light up after plugging the mains plug into the socket and inserting the battery into the charging compartment 16	The charger plug is not inserted (properly) Socket, cable or charger are defective	Insert the plug (fully) into the socket Check the mains voltage and if necessary, have the battery charger checked by an authorized customer service station for Bosch power tools

Disposal

Power tools, accessories and packaging should be sorted for environmental-friendly recycling.

Only for EC countries:



Do not dispose of power tools into household waste!

According to the European Directive 2002/96/EC on waste electrical and electronic equipment and its incorporation into national law, power tools that are no longer suitable for use must be separately collected and sent for recovery in an environmental-friendly manner.

Service

Exploded views and information on spare parts can be found under:

www.bosch-pt.com

Great Britain

Robert Bosch Ltd. (B.S.C.)

P.O. Box 98

Broadwater Park

North Orbital Road

Denham-Uxbridge

Middlesex UB 9 5HJ

☎ Service +44 (0) 18 95 / 83 87 82

Fax Service +44 (0) 18 95 / 83 87 89

☎ Advice line +44 (0) 18 95 / 83 87 91

Fax Advice +44 (0) 18 95 / 83 87 93

Ireland

Beaver Distribution Ltd.

Greenhills Road

Tallaght-Dublin 24

☎ Service +353 (0)1 / 4 14 94 00

Fax +353 (0)1 / 4 59 80 30

Australia and New Zealand

Robert Bosch Australia Pty. Ltd.

RBAU/SPT

1555 Centre Road

P.O. Box 66

3168 Clayton/Victoria

☎ +61 (0)1 / 3 00 30 70 44

Fax +61 (0)1 / 3 00 30 70 45

www.bosch.com.au

Declaration of Conformity

Measured values determined according to 2000/14/EC (1.60 m height, 1.0 m distance away) and EN 28 662.

Typically the A-weighted noise level of the product is: sound pressure level 72 dB (A); sound power level 88 dB (A).

The typical hand/arm vibration is below 2.5 m/s².

We declare under our sole responsibility that this product is in conformity with the following standards or standardization documents: EN 786, EN 60 335 according to the provisions of the directives 89/336/EEC, 98/37/EC, 2000/14/EC.

2000/14/EC: The guaranteed sound power level L_{WA} is lower than 93 dB (A). Conformity assessment procedure according to Annex VI.

Notified body: SRL, Sudbury England

Notified body identifications number: 1088

Leinfelden, 01.12.2004.

Dr. Egbert Schneider
Senior Vice President
Engineering

Dr. Eckerhard Strötgen
Head of Product
Certification

Robert Bosch GmbH, Power Tools Division

Subject to change without notice



Instructions de sécurité

Attention ! Lire attentivement les instructions suivantes. Se familiariser avec les éléments de commande et l'utilisation appropriée du coupe-bordure à accu. Conserver les instructions d'utilisation dans un endroit sûr pour son utilisation ultérieure.

Explication des symboles se trouvant sur le coupe-bordure à accu



Indications générales sur d'éventuels dangers.



Lire les instructions d'utilisation.



Porter des lunettes de sécurité.

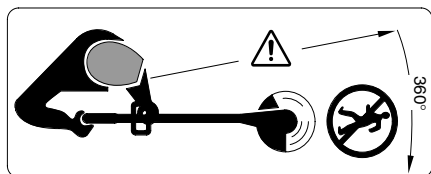

Faire attention à ce que les personnes se trouvant à proximité ne soient pas blessées par des projections provenant de la tondeuse.

Garder une distance de sécurité entre l'utilisateur de la machine en marche et des personnes se trouvant à proximité.

Toujours sortir l'accu avant de nettoyer l'appareil, de le ranger ou de le laisser sans surveillance même pour une courte durée.



Ne pas utiliser et ne pas exposer le coupe-bordure à accu par temps de pluie.

■ Ne jamais utiliser le coupe-bordure à accu lorsque les couvertures ou dispositifs de protection sont endommagés, ou que ceux-ci ont été démontés.



Ne pas utiliser le chargeur s'il est endommagé ou usé.

■ Avant d'utiliser l'appareil ou en cas de choc ou de chute, contrôler les éventuels dommages ou l'usure et, le cas échéant, effectuer les travaux de réparations.

■ Ne jamais faire fonctionner le coupe-bordure à accu si vous êtes pieds nus ou en sandalettes. Porter toujours des chaussures fermées et des pantalons longs.

■ Ne jamais laisser un enfant ou toute autre personne n'ayant pas pris connaissance des instructions d'utilisation se servir du coupe-bordure à accu. Des réglementations locales peuvent éventuellement fixer une limite d'âge inférieure quant à l'utilisateur. Garder le coupe-bordure à accu non utilisé hors de la portée des enfants.

■ Ne jamais utiliser le coupe-bordure lorsque des personnes, en particulier des enfants, ou des animaux domestiques se trouvent à proximité.

■ L'opérateur ou l'utilisateur de la tondeuse est responsable des accidents et des dommages causés à autrui ou à ses biens.

■ Attendre l'arrêt total de la lame en rotation avant de la toucher. Après la mise hors tension du moteur, la lame continue à tourner, pouvant provoquer ainsi des blessures.

■ N'utiliser le coupe-bordure que de jour ou sous un bon éclairage artificiel.

■ Éviter si possible d'utiliser le coupe-bordure à accu lorsque l'herbe est mouillée.

■ Arrêter le coupe-bordure à accu pour le déplacer entre deux endroits à couper.

■ Avant de mettre l'appareil en fonctionnement, ne pas toucher la lame rotative ni des mains ni des pieds.

■ Tenir les pieds et les mains à l'écart de la lame en rotation.

■ Ne jamais utiliser de lames en métal dans le coupe-bordure.

■ Contrôler régulièrement le coupe-bordure à accu et en effectuer l'entretien à intervalles réguliers.

■ Ne faire réparer le coupe-bordure à accu que par des stations de service après-vente autorisées.

■ Toujours s'assurer que de l'herbe n'obture pas les ouïes de ventilation.

■ Arrêter l'appareil et sortir l'accu :

– toujours lorsque le coupe-bordure est laissé sans surveillance

– avant de changer la lame

– avant de le nettoyer ou lorsque des travaux doivent être effectués sur le coupe-bordure à accu.

■ Ranger l'appareil dans un endroit sec et sûr, et hors de portée des enfants. Ne pas poser d'autres objets sur la machine.

■ Pour des raisons de sécurité, remplacer les pièces usées ou endommagées.

■ Veiller à ce que les pièces de rechange soient des pièces d'origine Bosch.

■ Vérifiez que l'appareil est effectivement en position d'arrêt avant de monter l'accumulateur. Le fait de monter un accumulateur dans un outil électroportatif en position de fonctionnement peut causer des accidents.

■ Ne chargez les accumulateurs que dans des chargeurs recommandés par le fabricant. Un chargeur approprié à un type spécifique d'accumulateur peut engendrer un risque d'incendie lorsqu'il est utilisé avec d'autres accumulateurs.

■ Dans les outils électroportatifs, n'utilisez que les accumulateurs spécialement prévus pour celui-ci. L'utilisation de tout autre accumulateur peut entraîner des blessures et des risques d'incendie.

■ Tenez l'accumulateur non-utilisé à l'écart de toutes sortes d'objets métalliques tels qu'agrafes, pièces de monnaie, clés, clous, vis ou autres, étant donné qu'un pontage peut provoquer un court-circuit. Un court-circuit entre les contacts d'accu peut provoquer des brûlures ou un incendie.

■ En cas d'utilisation abusive, du liquide peut sortir de l'accumulateur. Évitez tout contact avec ce liquide. En cas de contact accidentel, rincez soigneusement avec de l'eau. Au cas où le liquide rentrerait dans les yeux, consultez en plus un médecin. Le liquide qui sort de l'accumulateur peut entraîner des irritations de la peau ou causer des brûlures.

Caractéristiques techniques

Coupe-bordure à accu		ART 23 ACCUTRIM/ ART 2300 ACCUTRIM	ART 26 ACCUTRIM/ ART 2600 ACCUTRIM
Référence		3 600 H78 E	3 600 H78 F
Vitesse de rotation en marche à vide	[tr/min]	9 500	9 500
Poignée réglable		●	●
Réglage de l'angle pour la tête du coupe-bordure/Réglage pour couper les bordures		●	●
Diamètre de la coupe	[cm]	23	26
Poids (sans accessoires spéciaux)	[kg]	2,9	2,9
Numéro de série		Voir numéro de série 17 (plaque signalétique) sur la machine.	
Accu		NiCd	NiCd
Référence		2 607 335 535	2 607 335 535
Tension nominale	[V]	18	18
Capacité	[Ah]	1,5	1,5
Temps de chargement (accu déchargé)	[min]	85 – 120	85 – 120
Chargeur		AL 60 DV 2411	AL 60 DV 2411
Référence		2 607 224 ..	2 607 224 ..
Courant de charge			
– Processus de charge rapide	[A]	1,2	1,2
– Processus de charge de maintien	[mA]	60	60
Plage de température de charge admissible	[°C]	0–45	0–45

Utilisation conforme

L'appareil est conçu pour tondre le gazon et couper les mauvaises herbes sous les buissons ainsi que sur les talus et sur les bordures inaccessibles aux tondeuses.

L'utilisation conforme se rapporte à une température ambiante située entre 0 °C et 40 °C.

Introduction

Ce manuel contient des indications quant à la manière de monter et d'utiliser correctement l'appareil. Il est important de lire attentivement ces instructions.

Pièces fournies avec l'appareil

Retirer avec précaution le coupe-bordure à accu de l'emballage, vérifier si tous les éléments suivants sont complets :

- Coupe-bordure
- Capot de protection
- Poignée réglable (montée)
- Roulettes (seulement ART 26/2600 ACCUTRIM)
- Etrier de protection d'arbres (seulement ART 26/2600 ACCUTRIM)
- Plateau

- Lame
- Chargeur
- Instructions d'utilisation

S'il vous manque des éléments ou si une des pièces est endommagée, veuillez contacter votre revendeur.

Éléments de la appareil

- 1 Interrupteur Marche/Arrêt
- 2 Poignée
- 3 Vis de la poignée
- 4 Poignée réglable
- 5 Rondelle élastique
- 6 Manche
- 7 Ouïes de ventilation
- 8 Tête du coupe-bordure
- 9 Etrier de protection d'arbres (seulement ART 26/2600 ACCUTRIM)
- 10 Capot de protection
- 11 Roues (seulement ART 26/2600 ACCUTRIM)
- 12 Pédale pour le réglage de l'angle de la tête du coupe-bordure
- 13 Accumulateur
- 14 Indication à DEL
- 15 Chargeur
- 16 Compartiment d'accumulateur
- 17 Numéro de série

Les accessoires reproduits ou décrits ne sont pas forcément fournis avec la appareil.



Pour votre sécurité

Attention ! Avant d'effectuer des travaux de réglage ou de nettoyage, arrêter l'appareil et sortir l'accu.

Lorsqu'on arrête le coupe-bordure à accu, la lame continue à tourner encore pendant quelques secondes.

Attention - ne pas toucher la lame en rotation.

Processus de charge

Le processus de charge commence dès que la fiche du secteur est introduite dans la prise de courant et que l'accu **13** est mis dans la douille du chargeur **16**.

Le processus intelligent de charge permet de déterminer automatiquement l'état de charge de l'accu et de charger ce dernier en fonction de sa température et de sa tension.

Grâce à cela, l'accu est ménagé et reste toujours complètement chargé lorsqu'il est stocké dans le chargeur.

La surveillance du processus de charge est signalée par l'indicateur LED **14** :

Processus de charge rapide

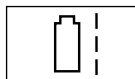

Le processus de charge rapide est **signalé** par un clignotement de l'indicateur LED **14**.

L'accu est complètement chargé dès que l'indicateur LED **4** arrête de clignoter et reste constamment allumé. Puis l'accu peut être retiré pour être utilisé immédiatement.

Il est recommandé de ne sortir l'accu que lorsqu'il est complètement chargé.

 Le processus de charge n'est possible que si la température de l'accu se situe entre 0 °C et 45 °C.

Processus de charge de maintien



Le processus de charge de maintien est signalé par l'indicateur vert LED **4** qui reste **constamment allumé**.

Dès que l'accu est complètement chargé, le chargeur se met immédiatement en mode de charge de maintien, compensant ainsi l'autodécharge naturelle de l'accu.

Indications d'utilisation

Des cycles de charge continus ou successifs et sans interruption peuvent entraîner un réchauffement du chargeur. Ceci est sans importance et ne doit pas être interprété comme un défaut technique de l'appareil.

Un accu neuf ou un accu qui n'a pas été utilisé pendant une période assez longue, n'atteint sa pleine puissance qu'après environ cinq cycles de charge et de décharge.

Si le temps de service des accus se raccourcit considérablement après un processus de charge, cela indique que les accus sont usés et qu'ils doivent être remplacés.

Montage



Ne mettre l'accu en place qu'après avoir complètement monté le coupe-bordure à accu.

S'assurer que le coupe-bordure à accu est monté dans l'ordre suivant :

A Montage du capot de protection

Monter le capot de protection **10** sur la tête du coupe-bordure **8**.

1 Accrocher le capot de protection sur la tête du coupe-bordure et le glisser vers l'arrière.

2 Pousser le capot de protection vers le bas jusqu'à ce qu'il s'encliquette bien (clic).

Monter les roues (seulement ART 26/2600 ACCUTRIM)

E1 Monter les roues **11** sur la tige **6**.

E2 Monter la vis **19** et l'écrou papillon **18**.

Remarque : En desserrant l'écrou papillon **18**, il est possible de modifier la position des roues en les poussant dans la position souhaitée.

E3 Les roues peuvent être réglées sur la hauteur de coupe souhaitée en les déplaçant le long de la tige **6** vers le haut et vers le bas.

Les roues peuvent être réglées sur la hauteur de coupe souhaitée en les déplaçant le long de la tige **6** vers le haut et vers le bas.

Monter le plateau/la lame

C Presser le plateau **20** sur l'arbre d'entraînement (clic).

D Monter la lame **22** sur la tige **21**, la pousser vers le bas et la tirer vers l'extérieur jusqu'à ce qu'elle s'encliquette.

Réglage

E Utilisation de la poignée réglable

La poignée réglable 4 peut être mise dans différentes positions :

❶ Pour modifier la position, débloquer la vis de la poignée 3 et faire glisser la poignée réglable 4.

❷ Serrer la vis de la poignée 3 pour bloquer la poignée réglable 4 dans la position souhaitée.

F Régler la longueur du coupe-bordure

❶ Tourner la rondelle élastique 5 de 90°.

❷ Pour un coupe-bordure plus long, tirer sur la tige, pour un coupe-bordure plus court, enfoncer la tige. Resserrer la rondelle élastique 5.

G Régler l'angle de la tête du coupe-bordure :

Pour modifier l'angle de coupe, appuyer à fond la pédale 12 et tourner la tige 6 dans la position souhaitée.

Relâcher la pédale 12.

Réglage pour couper les bordures

H Régler les roues (si elle sont déjà montées) :

❶ Desserrer l'écrou papillon 18.

❷ Tourner les roues 11 de 90° comme indiqué.

❸ Serrer l'écrou papillon 18.

I Régler l'angle de la tête du coupe-bordure :

❶ Appuyer sur la pédale 12.

❷ Mettre la tige 6 dans la position la plus basse. Relâcher la pédale 12.

J Régler la tête du coupe-bordure :

❶ Desserrer la rondelle élastique 5.

❷ Tourner la tige 6 de 90° pour régler la tête du coupe-bordure 8 comme indiqué pour couper/couper les bordures. Resserrer la rondelle élastique 5.

Tailler le gazon et couper les bordures

 **Éliminer pierres, bâtons et autres objets de la surface à travailler.**

Lorsqu'on arrête le coupe-bordure à accu, la lame continue à tourner encore pendant quelques secondes. Attendre l'arrêt total du moteur/ de la lame avant de remettre l'appareil en fonctionnement.

Ne pas arrêter l'appareil et le remettre en fonctionnement à de très courts intervalles.

Mise en fonctionnement/Arrêt

Appuyer sur l'interrupteur 1 et le maintenir enfoncé. Pour arrêter l'appareil, relâcher l'interrupteur 1.

K Tailler le gazon

Déplacer le coupe-bordure à accu vers la gauche et vers la droite en le tenant suffisamment écarté du corps.

Le coupe-bordure à accu est en mesure de tailler de manière efficace le gazon jusqu'à une hauteur de 15 cm. Lorsque le gazon est plus haut, effectuer plusieurs coupes successives.

Avant de couper des grandes herbes, démonter les roues (seulement ART 26/2600 ACCUTRIM).

L Couper les bordures

Guide le coupe-bordure à accu le long des bordures de la pelouse. Afin d'éviter une usure rapide de la lame, éviter le contact avec des surfaces dures ou des murs.

M Pour un travail plus précis, utilisez l'étrier de protection d'arbres 9 comme aide de guidage (seulement ART 26/2600 ACCUTRIM – disponible comme accessoire pour ART 23/2300 ACCUTRIM).

N Couper sous les buissons et les arbres

En effectuant des coupes autour des buissons et des arbres, veiller à ce que ceux-ci n'entrent pas en contact avec le fil de coupe.

Si l'écorce est endommagée, les plantes risquent de mourir.

M Pour un travail plus précis, utilisez la poignée réglable et l'étrier de protection d'arbres 9 (seulement ART 26/2600 ACCUTRIM – disponible comme accessoire pour ART 23/2300 ACCUTRIM).

Durée d'utilisation de l'accu

La durée d'utilisation de l'accu dépend des conditions de travail :

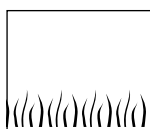

Conditions faciles :

jusqu'à 800 mètres

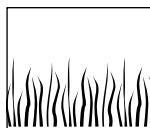

Conditions moyennes :

jusqu'à 350 mètres

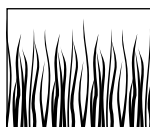

Conditions difficiles :

jusqu'à 60 mètres

Nettoyage



Avant tous travaux sur la machine enlever l'accu.

Remarque : Afin d'assurer une utilisation longue et fiable de la tronçonneuse à chaîne, procéder à intervalles réguliers aux travaux d'entretien suivants.

Contrôler l'appareil à intervalles réguliers afin de détecter des défauts visibles, tels que des raccords détachés ou des pièces usées ou endommagées.

Vérifier que les couvercles et les dispositifs de protection ne soient pas endommagés et qu'ils soient correctement branchés. Avant d'utiliser la machine, effectuer les travaux d'entretien et de réparation éventuellement nécessaires.

Si, malgré tous les soins apportés à la fabrication et au contrôle du coupe-bordure, celui-ci devait avoir un défaut, la réparation ne doit être confiée qu'à une station de service après-vente agréée pour outillage Bosch.

Pour toute demande de renseignements ou commande de pièces de rechange, nous préciser impérativement le numéro de référence à dix chiffres de la appareil.

Entretien des lames



Avant tous travaux sur la machine enlever l'accu.

Pour sortir la lame usée **22**, pousser la lame vers l'intérieur jusqu'à ce qu'elle sorte de la tige **21**.

A l'aide d'un couteau aiguisé, enlever toutes les matières plastiques/tous les encrassements de la tige **21**.

Pour monter une nouvelle lame **22**, monter la lame **22** sur la tige **21**, la pousser vers le bas et la tirer vers l'extérieur jusqu'à ce qu'elle s'encliquette.

Remarque : N'utiliser que les lame d'origine Bosch. Ces lames spécialement conçues disposent de caractéristiques de coupe et d'avance améliorées. D'autres lames offrent une mauvaise puissance de travail.

Après la coupe/l'entreposage du coupe-bordure



Arrêter l'appareil et enlever l'accu. Avant de ranger l'appareil, s'assurer que l'accu est enlevé.

Nettoyer soigneusement les parties extérieures du coupe-bordure à l'aide d'une brosse douce et d'un torchon. Ne pas utiliser d'eau ni de solvants ou détergents abrasifs. Enlever toutes les herbes et particules pouvant adhérer sur l'appareil et notamment sur les ouïes de ventilation **7**.

Poser l'appareil sur le côté et nettoyer l'intérieur du capot de protection **10**. Si de l'herbe se trouve coincée, la retirer à l'aide d'un morceau de bois ou de plastique.

L'accu doit être rangé à une température se situant entre 0 et 45 °C.

Dépannage

Le tableau suivant montre les types de pannes et vous indique comment vous pouvez y remédier si votre appareil ne fonctionne pas correctement. Si malgré cela vous n'arrivez pas à localiser le problème et à le résoudre, contactez votre service après-vente.

Attention : Avant de repérer une anomalie, arrêter l'appareil et sortir l'accu.

Problème	Cause possible	Remède
Le capot de protection ne peut pas être placé sur le plateau	Faux montage	Enlever le plateau et remonter le capot de protection, voir également « Montage »
Le coupe-bordure ne fonctionne pas	Accu déchargé	Charger l'accu, voir également Indications pour le chargement
Le coupe-bordure fonctionne par intermittence	Le câblage interne de la machine est défectueux Interrupteur Marche/Arrêt défectueux	Contacteur le service après-vente Contacteur le service après-vente
Vibrations/bruit excessif	L'appareil est défectueux Lame cassée	Contacteur le service après-vente Remplacer la lame
Durée de coupe par chargement d'accu trop basse	L'accu n'a pas été utilisé pour une période assez longue ou seulement pour une courte durée Herbe trop haute Accu usagé	Charger complètement l'accu, voir également Indications pour le chargement Tailler le gazon en effectuant plusieurs coupes successives Remplacer l'accu
Les lames ne bougent pas	Accu déchargé L'appareil est défectueux	Charger l'accu, voir également Indications pour le chargement Contacteur le service après-vente
L'appareil ne coupe pas	Lame cassée L'accu n'est pas complètement chargé De l'herbe s'est emmêlée dans le plateau	Remplacer la lame Charger l'accu, voir également Indications pour le chargement Enlever l'herbe
Aucun processus de charge possible à cause d'un accu défectueux	La température de l'accu ne se situe pas à l'intérieur de la plage de température admissible Les contacts de l'accu sont encrassés L'accu est défectueux étant donné qu'il y a une interruption de conduite au sein de l'accu (éléments uniques)	Faire en sorte que la température de l'accu se situe à nouveau à l'intérieur de la plage de température admissible (0 °C à 45 °C) en le refroidissant ou en le réchauffant. Dès que la température de l'accu se trouve à nouveau à l'intérieur de la plage de température admissible, le chargeur se met automatiquement en mode de charge rapide Nettoyer les contacts (p. ex. en mettant et en retirant l'accu à plusieurs reprises) ou, le cas échéant, remplacer l'accu Remplacer l'accu
L'indicateur LED 14 ne s'allume pas quand la fiche est introduite dans la prise de courant et que l'accu est placé dans la douille du chargeur 16	La fiche du chargeur n'est pas (correctement) branchée Prise de courant, câble ou chargeur défectueux	Brancher la fiche (complètement) sur la prise de courant Contrôler la tension du secteur et, le cas échéant, faire contrôler le chargeur par une station de service après-vente agréée pour outillage Bosch

Élimination de déchets

Les outils électroportatifs, ainsi que leurs accessoires et emballages, doivent pouvoir suivre chacun une voie de recyclage appropriée.

Seulement pour les pays de l'Union Européenne :



Ne pas jeter les appareils électroportatifs avec les ordures ménagères ! Conformément à la directive européenne 2002/96/CE relative aux déchets d'équipements électriques et électroniques et sa réalisation dans

les lois nationales, les outils électroportatifs dont on ne peut plus se servir doivent être séparés et suivre une voie de recyclage appropriée.

Service après-vente

Vous trouverez des vues éclatées ainsi que des informations concernant les pièces de rechange sous :

www.bosch-pt.com

France

Robert Bosch France S.A.S.
Service Après-vente/Outillage
126, rue de Stalingrad
93700 Drancy

☎ Centre d'appels SAV : 0143 11 9006
N° vert Conseiller Bosch : 0 800 05 50 51

Belgique

☎ +32 (0)70 / 225565
Fax +32 (0)70 / 225575
E-Mail : outillage.gereedschap@be.bosch.com

Suisse

☎ +41 (0)1 / 8 47 16 16
Fax +41 (0)1 / 8 47 16 57
☎ Service conseil client 0 800 55 11 55

Déclaration de conformité

Valeurs de mesures obtenues conformément à la 2000/14/CE (mesure effectuée à une hauteur de 1,60 m et à 1,0 m de distance) et EN 28 662.

Les mesures réelles (A) des niveaux sonores de la machine sont : intensité de bruit 72 dB (A). Niveau de bruit 88 dB (A).

La vibration de l'avant-bras est en-dessous de 2,5 m/s².

Nous déclarons sous notre propre responsabilité que ce produit est en conformité avec les normes ou documents normalisés suivants : EN 786, EN 60 335 conformément aux réglementations 89/336/CEE, 98/37/CE, 2000/14/CE.

2000/14/CE : Le niveau d'intensité acoustique L_{WA} garanti est inférieur à 93 dB (A). Procédures d'évaluation de la conformité conformément à l'annexe VI.

Office de contrôle désigné : SRL, Sudbury England
Numéro d'identification de l'office de contrôle désigné : 1088

Leinfelden, 01.12.2004.

Dr. Egbert Schneider
Senior Vice President
Engineering

Dr. Eckerhard Strötgen
Head of Product
Certification

Robert Bosch GmbH, Power Tools Division

Sous réserve de modifications



Instrucciones de seguridad

¡Atención! Lea detenidamente las instrucciones siguientes. Familiarícese con los elementos de manejo y el uso reglamentario del cortabordes accionado por acumulador. Guarde las instrucciones de manejo en un lugar seguro para posteriores consultas.

Explicación de la simbología en el cortabordes accionado por acumulador



Indicación general de peligro.



Lea las instrucciones de manejo.



Llevar gafas de protección.

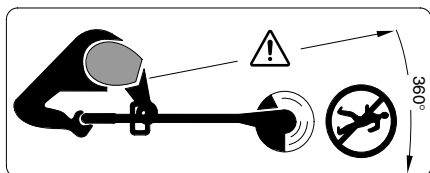

Prestar atención a que las personas circundantes no puedan ser lesionadas por los cuerpos extraños que puedan salir despedidos al trabajar.

Cuide que las personas que haya en las proximidades mantengan una distancia de seguridad respecto a la máquina.

Desmonte el acumulador antes de limpiar o ajustar el aparato, o en caso de dejarlo desatendido, incluso durante breve tiempo.



No utilice el cortabordes con lluvia ni exponerlo a la misma.

■ Jamás deje funcionar el cortabordes con cubiertas o dispositivos protectores dañados o sin tener éstos montados.



No emplee el cargador si el cable presentase daños o síntomas de gran desgaste.

■ Inspeccionar el nivel de desgaste, o si el aparato está dañado, antes de su utilización o después de haberlo chocado o golpeado, y hacerlo reparar si procede.

■ No use el cortabordes estando descalzo o con sandalias; utilice siempre calzado fuerte y pantalones largos.

■ Jamás permita que niños, o aquellas personas que no estén familiarizadas con estas instrucciones, utilicen el cortabordes accionado por acumulador. Infórmeles si existen unas directivas en su país que limiten la edad del usuario. Guarde el cortabordes accionado por acumulador fuera del alcance de los niños.

■ Jamás corte el césped si se encuentran personas, especialmente niños, o animales domésticos, en las inmediaciones del aparato.

■ El operador o usuario es responsable de los accidentes o daños ocasionados a otras personas o propiedades.

■ Espere a que se haya detenido completamente la cuchilla antes de tocarla. La cuchilla se mantiene en movimiento por inercia cierto tiempo todavía después de haber desconectado el motor, y puede lesionarlo.

■ Cortar el césped con luz diurna o con luz artificial suficiente.

■ Siempre que sea posible evite utilizar el cortabordes accionado por acumulador si el césped estuviese húmedo.

■ Desconecte el cortabordes accionado por acumulador al trasladarlo hacia otra área de trabajo.

■ Mantener alejados las manos y los pies de la cuchilla antes de conectar el aparato.

■ No aproximar las manos o pies a la cuchilla en funcionamiento.

■ Jamás use cuchillas de metal en este cortabordes.

■ Inspeccione y de un mantenimiento periódico a este cortabordes accionado por acumulador.

■ Solamente haga reparar el cortabordes accionado por acumulador en talleres de servicio autorizados.

■ Asegurar siempre que las rejillas de refrigeración no estén cubiertas con restos de césped.

■ **Desconectar el aparato y desmontar el acumulador:**

– siempre que deje el aparato solo

– antes de sustituir la cuchilla

– antes de limpiar o manipular en el cortabordes accionado por acumulador.

■ Guardar el aparato en un lugar seguro, seco y fuera del alcance de los niños. No depositar ningún objeto sobre el aparato.

■ Como medida de seguridad, dejar sustituir la partes desgastadas o dañadas.

■ Asegúrese que las partes sustituidas sean repuestos originales Bosch.

■ Antes de montar el acumulador cerciorarse de que el aparato esté desconectado. La inserción del acumulador en un aparato conectado puede causar un accidente.

■ Solamente cargar los acumuladores con los cargadores recomendados por el fabricante. Existe riesgo de incendio al intentar cargar acumuladores de un tipo diferente al previsto para el cargador.

■ Solamente emplee los acumuladores previstos para el aparato. El uso de otro tipo de acumuladores puede provocar daños e incluso un incendio.

■ Si no utiliza el acumulador, guárdelo separado de clips, monedas, llaves, clavos, tornillos o demás objetos metálicos que pudieran puentear sus contactos. El cortocircuito de los contactos del acumulador puede causar quemaduras o un incendio.

■ La utilización inadecuada del acumulador puede provocar fugas de líquido. Evite el contacto con él. En caso de un contacto accidental enjuagar el área afectada con abundante agua. En caso de un contacto con los ojos recurra además inmediatamente a un médico. El líquido del acumulador puede irritar la piel o producir quemaduras.

Características técnicas

Cortabordes accionado por acumulador		ART 23 ACCUTRIM/ ART 2300 ACCUTRIM	ART 26 ACCUTRIM/ ART 2600 ACCUTRIM
Número de pedido		3 600 H78 E	3 600 H78 F
Revoluciones en vacío	[min ⁻¹]	9 500	9 500
Empuñadura ajustable		●	●
Ajuste angular para el cabezal/ajuste para cortar bordes		●	●
Diámetro de corte	[cm]	23	26
Peso (sin accesorios)	[kg]	2,9	2,9
Número de serie		Ver nº de serie 17 (placa de características) indicado en la máquina.	
Acumulador		NiCd	NiCd
Número de pedido		2 607 335 535	2 607 335 535
Tensión nominal	[V]	18	18
Capacidad	[Ah]	1,5	1,5
Tiempo de carga (con el acumulador descargado)	[min]	85 – 120	85 – 120
Cargador		AL 60 DV 2411	AL 60 DV 2411
Número de pedido		2 607 224 ..	2 607 224 ..
Corriente de carga			
– Proceso de carga rápida	[A]	1,2	1,2
– Proceso de carga de mantenimiento	[mA]	60	60
Margen de la temperatura de carga admisible	[°C]	0–45	0–45

Utilización reglamentaria

El aparato ha sido diseñado para cortar césped y malas hierbas debajo de arbustos, y en pendientes o bordes que no sean accesibles con el cortacésped.

Su uso reglamentario implica además la utilización a una temperatura ambiente entre 0 °C y 40 °C.

Introducción

Este manual contiene instrucciones importantes para el montaje correcto y la utilización segura de su aparato. Por ello, es muy importante que lea detenidamente esta instrucciones.

Material que se adjunta

Saque con cuidado del embalaje el cortabordes accionado por acumulador y verifique si se adjuntan todas las piezas mencionadas a continuación:

- Cortadora peinadora
- Caperuza protectora
- Empuñadura ajustable (premontada)
- Ruedas (solamente ART 26/2600 ACCUTRIM)
- Estribo protector para árboles (solamente ART 26/2600 ACCUTRIM)
- Plato de corte
- Cuchilla de corte

- Cargador
- Instrucciones de manejo

Si faltasen piezas, o si alguna de ellas estuviese dañada, diríjase por favor al comercio de su adquisición.

Elementos de la máquina

- 1 Interruptor de conexión/desconexión
- 2 Empuñadura
- 3 Tornillo de la empuñadura
- 4 Empuñadura ajustable
- 5 Casquillo de apriete
- 6 Tubo
- 7 Rejillas de refrigeración
- 8 Cabezal
- 9 Estribo protector de árboles (solamente ART 26/2600 ACCUTRIM)
- 10 Caperuza protectora
- 11 Ruedas (solamente ART 26/2600 ACCUTRIM)
- 12 Pedal para el ajuste angular del cabezal
- 13 Acumulador
- 14 Indicador por LED
- 15 Cargador
- 16 Alojamiento para carga del acumulador
- 17 Número de serie

¡Los accesorios descritos e ilustrados no corresponden en parte al material que se adjunta!



Para su seguridad

¡Atención! Desconecte el aparato y desmonte el acumulador antes de realizar trabajos de ajuste o limpieza.

Tras la desconexión del cortabordes se mantiene todavía en funcionamiento por inercia durante algunos segundos la cuchilla de corte.

Precaución –no toque las cuchilla de corte en funcionamiento.

Proceso de carga

Una vez conectado el enchufe de red a la toma de corriente, el proceso de carga se inicia en el momento de insertar el acumulador **13** en el alojamiento **16**.

El proceso de carga inteligente detecta automáticamente el estado de carga del acumulador cargándolo de acuerdo a su temperatura y tensión.

De esta manera se preserva el acumulador y se mantiene siempre cargado al mantenerlo insertado en el cargador.

El proceso de carga es señalizado por el LED indicador **14**:

Proceso de carga rápida



El proceso de carga rápida es señalizado mediante el **parpadeo** del LED indicador **14**.

El acumulador está plenamente cargado en el momento en que el LED indicador **4** deje de parpadear y se encienda permanentemente. A continuación puede sacarse el acumulador y utilizarse inmediatamente.

Se recomienda no retirar el acumulador antes de haberlo cargado del todo.

 Solamente puede realizarse el proceso de carga rápida si la temperatura del acumulador se encuentra entre 0 °C y 45 °C.

Proceso de carga de mantenimiento



El proceso de carga de mantenimiento es señalizado al **encenderse permanentemente** el LED indicador **4**.

Si está plenamente cargado el acumulador, el cargador cambia inmediatamente a la carga de mantenimiento. De esta manera se compensa la autodescarga natural del acumulador.

Instrucciones para el uso

Al utilizar el cargador prolongadamente puede ocurrir que éste se caliente. Esto es normal y no supone que el aparato esté averiado.

Un acumulador nuevo o que no haya sido usado durante largo tiempo alcanza su plena potencia después de aprox. 5 ciclos de carga y descarga.

Si después de cargar los acumuladores el tiempo de funcionamiento fuese muy reducido, ello es señal de que están agotados y deben sustituirse.

Montaje



Monte completamente el cortabordes antes de insertar el acumulador.

Cerciórese de que el cortabordes sea ensamblado en este orden:

A Montaje de la caperuza protectora

Monte la caperuza protectora **10** en el cabezal **8**.

1 Enganche la caperuza protectora en el cabezal y empujela hacia atrás.

2 Empuje hacia abajo la parte posterior de la caperuza protectora hasta enclavarla firmemente (clic).

Montaje de las ruedas

(solamente ART 26/2600 ACCUTRIM)

B1 Acoplar las ruedas **11** a la varilla guía **6**.

B2 Montar el tornillo **19** y la tuerca de mariposa **18**.

Observación: La posición en altura de las ruedas puede modificarse aflojando la tuerca de mariposa **18**.

B3 Las ruedas pueden desplazarse hacia arriba y hacia abajo sobre la varilla guía **6** para adaptarlas a la altura de corte deseada.

Montaje del plato de corte/cuchilla

C Meta a presión el plato de corte **20** en el árbol motriz (clic).

D Inserte en la espiga **21** la cuchilla **22**, presiónela hacia abajo, y tire de ella hacia fuera hasta enclavarla.

Ajuste

E Aplicación de la empuñadura ajustable

La empuñadura ajustable **4** puede colocarse en diversas posiciones:

- 1 Para modificar la posición, aflojar el tornillo de la empuñadura **3** y ajustar la empuñadura **4**.
- 2 Apretar firmemente el tornillo **3** para asegurar la empuñadura **4** en la posición ajustada.

F Ajuste de la longitud del cortabordes

- 1 Girar 90° el casquillo de apriete **5**.
- 2 Para prolongar la longitud sacar la varilla guía y, para reducirla, empujar hacia dentro la misma. Volver a apretar el casquillo de apriete **5**.

G Ajuste del ángulo del cabezal de corte:

Para modificar el ángulo de corte presionar el pedal **12** y abatir la varilla guía **6** a la posición deseada.

Soltar el pedal **12**.

Ajuste para cortar bordes

H Desplazar las ruedas (caso de estar montadas):

- 1 Aflojar la tuerca de mariposa **18**.
- 2 Girar 90° las ruedas **11** en la forma mostrada.
- 3 Apretar la tuerca de mariposa **18**.

I Ajuste del ángulo del cabezal de corte:

- 1 Presionar el pedal **12**.
- 2 Ajustar la varilla guía **6** a la posición más baja. Soltar el pedal **12**.

J Ajuste del cabezal:

- 1 Aflojar el casquillo de apriete **5**.
- 2 Girar 90° la varilla guía **6** para posicionar el cabezal **8** para cortar/cortar bordes en la forma mostrada. Apretar el casquillo de apriete **5**.

Cortes normales y recorte de bordes



Retire piedras, trozos de madera sueltos y demás objetos del área a trabajar.

Tras la desconexión del cortabordes se mantiene todavía en funcionamiento por inercia la cuchilla de corte durante algunos segundos. Espere a que se haya detenido el motor/cuchilla de corte, antes de conectarlo de nuevo.

No desconectar y volver a conectar el aparato a intervalos breves.

Conexión y desconexión

Accionar y mantener pulsado el interruptor **1**. Para la desconexión soltar el interruptor **1**.

K Corte de césped

Ir guiando el cortabordes accionado por acumulador con movimiento de vaivén hacia la izquierda y derecha, manteniéndolo suficientemente separado del cuerpo.

El cortabordes accionado por acumulador puede cortar eficazmente césped hasta una altura de 15 cm. Corte césped de más altura de forma escalonada.

Si pretende cortar césped que esté ya bastante largo, desmontar antes las ruedas (solamente ART 26/2600 ACCUTRIM).

L Recorte de bordes

Guiar el cortabordes accionado por acumulador a lo largo de los bordes del césped. Para evitar que la cuchilla se desgaste demasiado rápido, evite que ésta toque superficies consistentes o muros.

M Para un mejor control utilice de guía el estribo protector de árboles **9** (solamente ART 26/2600 ACCUTRIM – disponible como accesorio especial para ART 23/2300 ACCUTRIM).

N Recorte en torno a árboles y arbustos

Recorte con cuidado el césped cercano a los árboles y arbustos evitando que el hilo consiga tocarlos.

Las plantas pueden llegar a estropearse si se daña su tallo.

M Para un mejor control utilice la empuñadura ajustable y el estribo protector de árboles **9** (solamente ART 26/2600 ACCUTRIM – disponible como accesorio especial para ART 23/2300 ACCUTRIM).

Autonomía del acumulador

La autonomía del acumulador depende de las condiciones de trabajo:

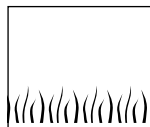

Condiciones favorables:
hasta 800 metros

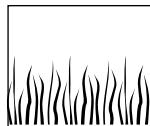

Condiciones normales:
hasta 350 metros

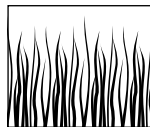

Condiciones desfavorables:
hasta 60 metros

Mantenimiento

 **Antes de cualquier manipulación en la máquina extraer el acumulador.**

Observación: Efectúe periódicamente los siguientes trabajos de mantenimiento para asegurar una utilización prolongada y fiable del aparato.

Inspeccionar periódicamente el aparato en cuanto a daños manifiestos, como piezas sueltas, desgastadas o dañadas.

Verifique que las cubiertas y dispositivos protectores estén correctamente montados y que no estén dañados. Antes de la utilización del aparato efectúe los trabajos de mantenimiento o reparación que sean necesarios.

Si a pesar de los esmerados procesos de fabricación y control, la peinadora cortadora de césped llegase a averiarse, la reparación deberá encargarse a un taller de servicio autorizado para herramientas eléctricas Bosch.

Al realizar consultas o solicitar piezas de repuesto, es imprescindible indicar siempre el número de pedido de 10 cifras que figura en la placa de características del aparato!

Mantenimiento de la cuchilla

 **Antes de cualquier manipulación en la máquina extraer el acumulador.**

Para desmontar la cuchilla **22** desgastada, tirar de ella hasta hacerla salir de la espiga **21**.

Desprender completamente, con un cuchillo afilado, los restos de plástico/suciedad que pudieran estar adheridos a la espiga **21**.

Para montar una cuchilla **22** nueva inserte ésta en la espiga **21**, presione la cuchilla hacia abajo, y tire de ella hacia fuera hasta enclavarla.

Observación: Solamente emplear cuchillas de repuesto Bosch. Estas cuchillas han sido especialmente desarrolladas para obtener unas mejores prestaciones en el corte. Las cuchillas de corte de otros fabricantes merman el rendimiento obtenido en el trabajo.

Después del corte/almacenaje

 **Desconecte aparato y retire el acumulador. Cerciórese de haber desmontado el acumulador antes de guardar el aparato.**

Limpiar minuciosamente la parte exterior de la peinadora cortadora de césped con un cepillo blando y un paño. No utilizar agua, disolvente ni agentes para pulir. Eliminar completamente la hierba adherida y las partículas, especialmente en el área de las rejillas de refrigeración **7**.

Colocar el aparato sobre un costado y limpiar el interior de la caperuza de protección **10**. Desprender el material compactado que pudiera estar adherido, con un trozo de madera o plástico.

Se recomienda guardar el acumulador a una temperatura entre 0 y 45 °C.

Investigación de averías

La tabla siguiente muestra ciertos síntomas de fallo y la forma de subsanarlos en caso de presentarse anomalías en su máquina. Si ello no le ayudase a localizar el problema, diríjase un taller de servicio.

Atención: Antes de intentar localizar una avería, desconectar el aparato, y retirar el acumulador.

Síntomas	Posible causa	Solución
La caperuza protectora no puede pasarse por encima del plato de corte	Montaje incorrecto	Desmontar el plato de corte y volver a montar la caperuza protectora, ver también "Montaje"
La peinadora cortadora de césped no funciona	Batería descargada	Cargar acumulador, ver también "Indicaciones para la carga".
La peinadora cortadora de césped funciona de manera intermitente	Cableado interno de la máquina defectuoso Interruptor de conexión/desconexión defectuoso	Acudir al servicio de asistencia técnica Acudir al servicio de asistencia técnica
Vibraciones o ruido excesivo	Máquina defectuosa Cuchilla rota	Acudir al servicio de asistencia técnica Sustituya la cuchilla
La autonomía de funcionamiento tras la recarga del acumulador es demasiado corta	El acumulador no fue utilizado durante largo tiempo o se ha usado pocas veces todavía Césped demasiado alto Acumulador agotado	Recargue completamente el acumulador, ver también las indicaciones de carga Cortar el césped en varias pasadas Sustituir el acumulador
La cuchilla no se mueve	Batería descargada Máquina defectuosa	Cargar acumulador, ver también "Indicaciones para la carga". Acudir al servicio de asistencia técnica
El aparato no corta	Cuchilla rota El acumulador no está completamente cargado El césped se ha enredado en el plato de corte	Sustituya la cuchilla Cargar acumulador, ver también "Indicaciones para la carga". Desenrede el césped
No es posible cargar con el cargador	La temperatura del acumulador se encuentra fuera del margen admisible Los contactos del acumulador están sucios El acumulador está defectuoso debido a una interrupción interna (entre las celdas)	Enfriar o calentar el acumulador para que adquiera una temperatura admisible (entre 0 °C y 45 °C). Si es éste el caso, el cargador cambia entonces automáticamente al modo de carga rápida Limpiar los contactos (p. ej. metiendo y sacando varias veces el acumulador), o sustituir el acumulador si fuese preciso Sustituir el acumulador
El LED indicador 14 no se enciende al conectar el enchufe de red a la toma de corriente ni al insertar el acumulador en el alojamiento de carga 16	El enchufe del cargador no está (correctamente) metido Toma de corriente, cable o cargador defectuosos	Introducir el enchufe (completamente) en la toma de corriente Medir la tensión de red y, si procede, hacer comprobar el cargador por un servicio técnico autorizado para herramientas eléctricas Bosch

Eliminación

Recomendamos que las herramientas eléctricas, accesorios y embalajes sean sometidos a un proceso de recuperación que respete el medio ambiente.

Sólo para países de la UE:



¡No arroje las herramientas eléctricas a la basura!

Conforme a la Directiva Europea 2002/96/CE sobre aparatos eléctricos y electrónicos inservibles, tras su conversión en ley nacional, deberán

acumularse por separado las herramientas eléctricas para ser sometidas a un reciclaje ecológico.

Servicio de asistencia técnica

Los dibujos de despiece e informaciones sobre las piezas de repuesto las encontrará en internet bajo:

www.bosch-pt.com

España

Robert Bosch España, S.A.
Departamento de ventas
Herramientas Eléctricas
C/Hermanos García Noblejas, 19
28037 Madrid

☎ Asesoramiento al cliente..... +34 901 11 66 97
Fax +34 91 327 98 63

Venezuela

Robert Bosch S.A.
Final Calle Vargas. Edif. Centro Berimer P.B.
Boleíta Norte
Caracas 107

☎ +58 (0)2 / 207 45 11

México

Robert Bosch S.A. de C.V.

☎ Interior +52 (0)1 / 800 627 1286
☎ D.F. +52 (0)1 / 52 84 30 62

E-Mail: arturo.fernandez@mx.bosch.com

Argentina

Robert Bosch Argentina S.A.
Córdoba 5160
1414 Buenos Aires (Capital Federal)
Atención al Cliente

☎ +54 (0)810 / 555 2020

E-Mail: herramientas.bosch@ar.bosch.com

Perú

Autorex Peruana S.A.
República de Panamá 4045,
Lima 34

☎ +51 (0)1 / 475-5453

E-Mail: vhe@autorex.com.pe

Chile

EMASA S.A.
Irrazával 259 – Ñuñoa
Santiago

☎ +56 (0)2 / 520 3100

E-Mail: emasa@emasa.cl

Declaración de conformidad

Determinación de los valores de medición según norma 2000/14/CE (a 1,60 m de altura y 1,0 m de distancia) y EN 28 662.

El nivel de ruido típico de la máquina corresponde a: nivel de presión de sonido 72 dB (A); nivel de potencia de sonido 88 dB (A).

El nivel de vibraciones típico en la mano/brazo es menor de 2,5 m/s².

Declaramos bajo nuestra sola responsabilidad que este producto está en conformidad con las normas o documentos normalizados siguientes: EN 786, EN 60 335 de acuerdo con las regulaciones 89/336/CEE, 98/37/CE, 2000/14/CE.

2000/14/CE: El nivel de potencia acústica L_{WA} que se garantiza, es inferior a 93 dB (A). Procedimiento para evaluación de la conformidad según apéndice VI.

Servicio de inspección designado: SRL, Sudbury England

Nº de identificación del servicio de inspección designado: 1088

Leinfelden, 01.12.2004.

Dr. Egbert Schneider
Senior Vice President
Engineering

Dr. Eckerhard Strötgen
Head of Product
Certification

Robert Bosch GmbH, Power Tools Division

Reservado el derecho de modificaciones



Instruções de segurança

Atenção! Ler atentamente as seguintes instruções. Familiarize-se com os elementos de comando e com a utilização do aparador de relva sem fio. Guardar a instrução de serviço para uma consulta posterior.

Explicação dos símbolos do aparador de relva sem fio



Avisos gerais de perigo.



Leia a instrução de serviço.



Usar um óculos de protecção.

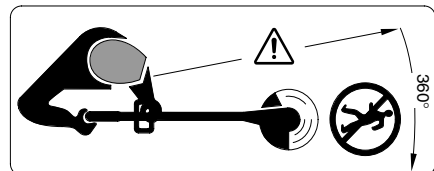

Observe por favor, que pessoas que se encontrem perto do local de trabalho não sejam lesadas por objectos que possam ser atirados pelo aparelho.

Mantenha as pessoas que se encontrem na área de trabalho, em distância suficientemente segura da máquina. Remover o acumulador antes de limpar o aparelho, de ajustá-lo ou se este permanecer sem vigilância por curto tempo.



Não aparar a relva durante chuva nem deixar o aparador de relva ao ar livre na chuva.

■ Jamais operar o aparador de relva com coberturas ou dispositivos de protecção danificados, ou se estes tiverem sido removidos.



Não utilizar o carregador, se estiver danificado ou gasto.

■ Após cada utilização e sempre no caso de golpe/pancada, deverá verificar se o aparelho apresenta sinais de desgaste ou danos e se for o caso deverá reparar.

■ Não usar o aparador de relva com os pés descalços, nem com sandalhas abertas, utilizar sempre sapatos firmes e calças compridas.

■ Jamais permitir que crianças ou pessoas não familiarizadas com as instruções utilizem o aparador de relva. É possível que directivas nacionais limitem a idade do operador. Quando não estiver em uso, o aparador de relva deverá ser guardado em local inacessível para crianças.

■ Jamais aparar relva, se pessoas, principalmente crianças ou animais domésticos, se encontrarem nos arredores.

■ O operador ou utilizador é plenamente responsável por acidentes ou danos em outras pessoas ou em propriedade alheia.

■ Aguardar, até a lâmina em rotação para completamente, antes de tocá-la. Após desligar o motor, a lâmina continua a girar e pode causar lesões.

■ Apenas aparar a relva com a luz do dia ou com boas condições de luz artificial.

■ Se possível, não operar o aparador de relva com a relva molhada.

■ Desligar o aparador de relva sem fio ao transportá-lo da/para a superfície de trabalho.

■ Manter as mãos e os pés afastados das lâminas em rotação antes de ligar o aparelho.

■ Não colocar as mãos e os pés nas proximidades das lâminas em rotação.

■ Jamais utilizar lâminas de metal neste aparador.

■ Controlar e realizar regularmente a manutenção do aparador de relva sem fio.

■ O aparador de relva sem fio só deve ser reparado por oficinas de serviço autorizadas.

■ Assegure-se sempre, que as aberturas de ventilação estejam sempre livres de restos de relva.

■ **Desligar e retirar o acumulador:**

– sempre que deixar o aparelho sem vigilância

– antes de substituir a lâmina

– antes de limpar, ou antes de trabalhos no aparador de relva sem fio.

■ Guardar o aparelho em local seguro e seco, fora do alcance de crianças. Não coloque quaisquer outros objectos sobre o aparelho.

■ Por motivos de segurança, deverá substituir peças gastas ou danificadas.

■ Assegure-se, de que as peças sobressalentes sejam peças genuínas Bosch.

■ Assegure-se que o aparelho esteja desligado, antes de introduzir o acumulador. A introdução de um acumulador numa ferramenta eléctrica ligada, pode levar a acidentes.

■ Apenas deverá carregar em carregadores, acumuladores recomendados pelo fabricante. Um carregador que é apropriado para um tipo de acumulador, pode causar um incêndio se se for utilizado para carregar outros acumuladores.

■ Apenas utilize nas ferramentas eléctricas os acumuladores previstos. A utilização de outros acumuladores pode levar a lesões e riscos de incêndio.

■ Quando o acumulador não estiver em uso, mantenha-o afastado de outros objectos de metal, como por exemplo agramos, moedas, chaves, pregos, parafusos, ou outros pequenos objectos metálicos que possam ligar em ponte os contactos. Um curto circuito entre os contactos do acumulador pode causar queimaduras ou incêndio.

■ Aplicações inadequadas podem provocar fugas do líquido do acumulador. Evite o contacto com este líquido. No caso de um contacto accidental, lave imediatamente com água fresca. Se o líquido entrar em contacto com os olhos, procure um auxílio médico. O líquido que escapa do acumulador pode levar a irritações ou queimaduras da pele.

Dados técnicos do aparelho

Aparador de relva sem fio	ART 23 ACCUTRIM/ ART 2300 ACCUTRIM	ART 26 ACCUTRIM/ ART 2600 ACCUTRIM
Nº de encomenda	3 600 H78 E	3 600 H78 F
Número de rotação em vazio [min ⁻¹]	9 500	9 500
Punho móvel	●	●
Ajuste de ângulo para cabeça do aparador de relva/ajuste para cortar cantos	●	●
Diâmetro de corte [cm]	23	26
Peso (sem acessório especial) [kg]	2,9	2,9
Número de série	Veja número de série 17 (Logotipo) na máquina.	
Acumulador	NiCd	NiCd
Nº de encomenda	2 607 335 535	2 607 335 535
Tensão nominal [V]	18	18
Capacidade [Ah]	1,5	1,5
Tempo de carga (com o acumulador descarregado) [min]	85 – 120	85 – 120
Carregador	AL 60 DV 2411	AL 60 DV 2411
Nº de encomenda	2 607 224 ..	2 607 224 ..
Corrente de carga		
– Processo de carga rápido [A]	1,2	1,2
– Processo de carga de compensação [mA]	60	60
Faixa de temperatura de carga admissível [°C]	0 – 45	0 – 45

Utilização de acordo com as disposições

O aparelho é destinado para cortar relva e ervas daninhas sob arbustos, assim como em ribanceiras e cantos, que não podem ser alcançados com o corta-relvas.

A utilização conforme às disposições refere-se a uma temperatura ambiente entre 0 °C e 40 °C.

Introdução

Este manual contém instruções sobre a montagem correcta e a utilização segura do seu aparelho. É importante que estas instruções sejam lidas com atenção.

Componentes fornecidos

Retirar o aparador de relva sem fio cuidadosamente da embalagem e verificar se as seguintes peças estão completas:

- Aparador
- Capa de protecção
- Punho móvel (montado)
- Rodas (apenas ART 26/2600 ACCUTRIM)
- Arco de protecção para árvores (apenas ART 26/2600 ACCUTRIM)
- Prato de corte

- Lâmina de corte
- Carregador
- Instrução de serviço

Se quaisquer peças estiverem faltando ou danificadas, dirija-se ao seu revendedor autorizado.

Elementos do aparelho

- 1 Interruptor de ligar/desligar
- 2 Punho
- 3 Parafuso do punho
- 4 Punho móvel
- 5 Bucha de aperto
- 6 Tubo
- 7 Aberturas de ventilação
- 8 Cabeçote do aparador
- 9 Arco de protecção para árvores (apenas ART 26/2600 ACCUTRIM)
- 10 Capa de protecção
- 11 Rodas (apenas ART 26/2600 ACCUTRIM)
- 12 Pedal para ajuste do ângulo da cabeça do aparador de relva
- 13 Acumulador
- 14 Indicação LED
- 15 Carregador
- 16 Compartimento de carga do acumulador
- 17 Número de série

Os acessórios ilustrados e descritos nas instruções de serviço nem sempre são abrangidos pelo conjunto de fornecimento!



Para sua segurança

Atenção! Desligar o aparelho e remover o acumulador, antes de realizar trabalhos de ajuste ou de limpeza.

A lâmina de corte ainda continua a funcionar durante alguns segundos após desligar o aparador de relva.

Cuidado – não tocar nas lâminas de corte em rotação.

Processo de carregamento

O processo de carga começa, logo que a ficha de rede for colocada na tomada e o acumulador **13** no compartimento de carga **16**.

Devido ao processo de carregamento inteligente, é reconhecido automaticamente a situação de carga do acumulador e é carregado de acordo com a temperatura e tensão do acumulador.

Desta forma o acumulador é poupado e permanece completamente carregado enquanto for guardado no carregador.

O controle do processo de carga é sinalizado pela indicação LED **14**:

Processo de carga rápido



O processo de carregamento **rápido é sinalizado** pela LED **14** a piscar.

O acumulador está completamente carregado, logo que o LED de indicação **4** comutar de luz intermitente para luz permanente. Em seguida o acumulador pode ser retirado para o uso imediato.

Não é recomendável retirar o acumulador antes de estar completamente carregado.

 O processo de carga rápida só é possível, se a temperatura do acumulador estiver entre 0 °C e 45 °C.

Processo de carga de compensação

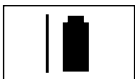

O processo de carga de compensação é sinalizado por uma **iluminação permanente** do LED de indicação **4**.

Quando o acumulador está completamente carregado o carregador comuta imediatamente para a carga de compensação. Isto compensa a descarga natural do acumulador.

Indicações de aplicação

É possível que o carregador se aqueça após contínuos e repetidos ciclos de carga em sequência directa. Isto no entanto é inofensivo e não significa nenhum defeito técnico do aparelho.

Um acumulador novo ou um que não foi utilizado por muito tempo, apenas alcança a sua plena potência após aprox. 5 ciclos de carga e descarga.

Um período de funcionamento sensivelmente reduzido após o processo de carregamento, indica que os acumuladores estão gastos e que devem ser substituídos.

Montagem



Só recolocar o acumulador, quando o aparador de relva estiver completamente montado.

Assegure-se de que o aparador de relva esteja montado nesta sequência:

A Montagem da capa de protecção

Colocar a cobertura de protecção **10** sobre a **8**.

1 Encaixar a cobertura de protecção na cabeça do aparador e deslocá-la para trás.

2 Pressionar a cobertura de protecção para baixo, até engatar (clic).

Montar as rodas

(apenas ART 26/2600 ACCUTRIM)

E1 Colocar as rodas **11** na barra de guia **6**.

E2 Montar o parafuso **19** e a porca de orelhas **18**.

Nota: A posição das rodas pode ser alterada, soltando a porca de orelhas **18** e deslocando para a posição desejada.

E3 As rodas podem ser deslocadas para cima e para baixo ao longo da barra de guia **6** e ajustadas na altura de corte necessária.

Montar o prato/lâmina de corte

C Premir o prato de corte **20** sobre o eixo de accionamento (clic).

D Colocar a lâmina **22** sobre a cavilha **21**, premir e puxar para fora, até engatar.

Ajuste

E Utilização do punho móvel

O punho móvel **4** pode ser colocado em diversas posições:

- 1 Para alterar a posição, deverá soltar o parafuso do punho **3** e ajustar o punho móvel **4**.
- 2 Aparafusar o parafuso do punho **3** para fixar o punho móvel **4** na posição desejada.

F Ajustar o comprimento do aparador

- 1 Girar a bucha de aperto **5** por 90°.
- 2 Para alongar, deverá puxar a barra de guia para fora, para reduzir, deverá empurrar a barra de guia para dentro. Reapertar a bucha de aperto **5**.

G Ajustar o ângulo da cabeça do aparador:

Para alterar o ângulo de corte, deverá pressionar o pedal **12** para baixo e girar a barra de guia **6** para a posição desejada.

Soltar o pedal **12**.

Ajuste para cortar cantos

H Deslocar rodas (se estiverem montadas):

- 1 Soltar a porca de orelhas **18**.
- 2 Girar as rodas **11** por 90°, como indicado.
- 3 Apertar a porca de orelhas **18**.

I Ajustar o ângulo da cabeça do aparador:

- 1 Apertar o pedal **12** para baixo.
- 2 Colocar a barra de guia **6** na posição inferior. Soltar novamente o pedal **12**.

J Deslocar a cabeça do aparador:

- 1 Soltar a bucha de aperto **5**.
- 2 Girar a barra de guia **6** por 90°, para ajustar a cabeça de guia **8** como indicado, para cortar/cortar cantos. Reapertar a bucha de aperto **5**.

Cortar e aparar cantos

 Remover pedras, pedaços de madeira e outros objectos soltos da superfície a ser cortada.

A lâmina de corte ainda continua a funcionar durante alguns segundos após desligar o aparador de relva sem fio. Aguardar até o motor/a lâmina de corte estar parada, antes de ligar novamente. Não desligar e religar repetidamente em curto espaço de tempo.

Ligar e desligar

Premir o interruptor **1** e manter premido. Para desligar, deverá soltar o interruptor **1**.

K Aparar relva

Deslocar o aparador de relva sem fio para a esquerda e para a direita e mantê-lo em distância suficiente do corpo.

O aparador de relva sem fio pode cortar eficientemente relva com até uma altura de 15 cm. Relva alta deve ser cortada em etapas.

Retirar as rodas antes de cortar relva longa (apenas ART 26/2600 ACCUTRIM).

L Aparar cantos

Conduzir o aparador de relva sem fio ao longo dos cantos da relva. Para evitar um desgaste rápido da lâmina, deverá evitar o contacto com superfícies firmes ou muros.

M Para um melhor comando, deverá utilizar o arco de protecção para árvores **9** como auxílio de guia (apenas ART 26/2600 ACCUTRIM – como acessório, disponível para ART 23/2300 ACCUTRIM).

N Cortar em volta de árvores e arbustos

Cuidado ao cortar ao redor de árvores e arbustos, para que não entrem em contacto com o fio.

Plantas podem morrer, se a sua casca for danificada.

M Para um melhor comando, deverá utilizar o punho móvel e o arco de protecção para árvores **9** (apenas ART 26/2600 ACCUTRIM – como acessório, disponível para ART 23/2300 ACCUTRIM).

Vida útil do acumulador

A vida útil do acumulador depende das condições de trabalho:

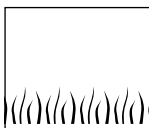

Leves condições:
até 800 metros

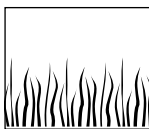

Médias condições:
até 350 metros

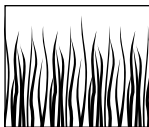

Severas condições:
até 60 metros

Manutenção

 **Retirar o acumulador antes de todos os trabalhos no aparelho.**

Indicação: As seguintes tarefas de manutenção devem ser realizadas regularmente, para que seja assegurada uma longa vida útil do aparelho e um funcionamento fiável.

Verificar regularmente se o aparelho apresenta defeitos evidentes, como fixações soltas e peças gastas e danificadas.

Verifique se as tampas e os dispositivos de protecção estão em perfeito estado e correctamente montados. Proceda à manutenção ou reparações necessárias antes de utilizar o corta relva.

Caso o aparador de relva venha a apresentar falhas, apesar de cuidadosos processos de fabricação e de controlo de qualidade, deve ser reparado em um serviço técnico autorizado para ferramentas eléctricas Bosch.

No caso de questões e encomendas de acessórios, indique por favor sem falta o número de encomenda de 10 algarismos do aparelho!

Manutenção da lâmina

 **Retirar o acumulador antes de todos os trabalhos no aparelho.**

Para retirar a lâmina **22** gasta, deverá premir a lâmina para dentro, até pular para fora da cavilha **21**.

Livrar a cavilha **21** de todos restos de plásticos/de sujidade com uma lâmina afiada.

Para montar uma nova lâmina **22**, deverá colocar a lâmina **22** sobre a cavilha **21**, premir para baixo e puxar para fora até engatar.

Indicação: Só utilizar lâminas de trabalho Bosch. Este desenvolvimento especial possui características de corte e de recarga aprimoradas. Outras lâminas de corte levam a reduzidas potências de trabalho.

Após aparar/arrecadação

 **Desligar o aparelho e retirar o acumulador. Assegurar-se de que o acumulador seja removido antes de guardar o aparelho.**

Limpar bem o exterior do aparador de relva com uma escova macia e um pano. Não utilizar água e nenhuns solventes ou meios de polimento. Remover quaisquer aderências de relva e outras partículas, principalmente das aberturas de ventilação **7**.

Apoiar o aparelho sobre a lateral e limpar a capa de protecção **10** por dentro. Remover aderências compactas de relva com um pedaço de madeira ou de plástico.

O acumulador deveria ser guardado a uma temperatura entre 0 e 45 °C.

Localização de erros

A seguinte tabela indica sintomas de erros, assim como encontrar as respectivas medidas de soluções, caso a sua máquina não funcione de forma correcta. Se, no entanto, não puder localizar e eliminar o problema, dirija-se à sua oficina de serviço.

Atenção: Antes de procurar a avaria, deverá desligar o aparelho e retirar o acumulador.

Sintoma	Causa provável	Solução
A cobertura de protecção não pode ser puxada sobre o prato de corte	Montagem incorrecta	Remover o prato de corte e montar novamente a cobertura de protecção, veja também “Montagem”
O aparador de relva não funciona	Descarregar acumulador	carregar o acumulador, veja também as instruções de serviço para carregar
O aparador de relva funciona com interrupções	A cablagem interna da máquina está com defeito Interruptor de ligar/desligar com defeito	Entrar em contacto com um serviço técnico Entrar em contacto com um serviço técnico
Fortes vibrações/ruídos	Máquina defeituosa Lâmina quebrada	Entrar em contacto com um serviço técnico Substituir a lâmina
Duração de corte muito baixa por carga do acumulador	O acumulador não foi utilizado por muito tempo ou só foi utilizado durante curto tempo Relva demasiadamente alta Acumulador gasto	Carregar completamente o acumulador, veja também as instruções para carregar Cortar em passos Substituir o acumulador
A lâmina não se movimenta	Descarregar acumulador Máquina defeituosa	carregar o acumulador, veja também as instruções de serviço para carregar Entrar em contacto com um serviço técnico
O aparelho não corta	Lâmina quebrada Acumulador não está completamente carregado A relva se enrolou em volta do prato de corte	Substituir a lâmina carregar o acumulador, veja também as instruções de serviço para carregar Remover a relva
O processo de carga não é possível	A temperatura do acumulador está fora da faixa de temperatura admissível Os contactos do acumulador estão sujos O acumulador está com defeito, pois há uma interrupção de corrente dentro do acumulador (células individuais)	Permitir que a temperatura do acumulador volte para a faixa de temperatura admissível (0 °C a 45 °C), arrefecendo-o ou aquecendo-o. Logo que a temperatura do acumulador se encontrar novamente dentro da faixa de temperatura admissível, o carregador comutará automaticamente para a carga rápida Limpar os contactos (p. ex. colocando e retirando várias vezes o acumulador, se necessário substituir o acumulador Substituir o acumulador
A indicação LED 14 não ilumina-se logo que a ficha de rede for introduzida na tomada e ao introduzir o acumulador no compartimento de carga 16	A ficha do carregador não está (correctamente) encaixada A tomada, o cabo ou o carregador estão com defeito	Introduzir a ficha (completamente) na tomada Controlar a tensão de rede, e se necessário, permitir que o carregador seja controlado por uma oficina de serviço pós venda autorizada para ferramentas eléctricas Bosch

Eliminação

Ferramentas eléctricas, acessórios e embalagens devem ser enviados a uma reciclagem ecológica de matérias primas.

Só países da União Europeia:



Não deitar ferramentas eléctricas no lixo doméstico!

De acordo com a directiva europeia 2002/96/CE para aparelhos eléctricos e electrónicos velhos, e com as respectivas realizações nas leis nacionais, as ferramentas eléctricas que não servem mais para a utilização, devem ser enviadas separadamente a uma reciclagem ecológica.

Serviço ao cliente

Desenhos e informações a respeito das peças sobressalentes encontram-se em:
www.bosch-pt.com

Portugal

Robert Bosch LDA
Avenida Infante D. Henrique
Lotes 2E-3E
1800 Lisboa

☎ +351 21 / 8 50 00 00
Fax +351 21 / 8 51 10 96

Brasil

Robert Bosch Ltda.
Caixa postal 1195
13065-900 Campinas

☎ 0800 / 70 45446
E-Mail: sac@bosch-sac.com.br

Declaração de conformidade

Valores de medida de acordo com 2000/14/CE (altura 1,60 m, distância 1,0 m) e EN 28 662.

O nível de ruído avaliado A do aparelho é tipicamente: Nível de pressão acústica 72 dB (A). Nível de potência acústica 88 dB (A).

A vibração do braço e da mão é tipicamente inferior a 2,5 m/s².

Declaramos sob nossa exclusiva responsabilidade que este producto cumpre as seguintes normas ou documentos normativos: EN 786, EN 60 335 conforme as disposições das directivas 89/336/CEE, 98/37/CE, 2000/14/CE.

2000/14/CE: O nível garantido de potência acústica L_{WA} é inferior a 93 dB (A). Processo de avaliação da conformidade conforme anexo VI.

Posto de teste mencionado: SRL, Sudbury England
Número de identificação de entidade de inspecção mencionada: 1088

Leinfelden, 01.12.2004.

Dr. Egbert Schneider
Senior Vice President
Engineering

Dr. Eckerhard Strötgen
Head of Product
Certification

Robert Bosch GmbH, Power Tools Division

Reservado o direito a modificações



Istruzioni per la sicurezza

Attenzione: Leggere attentamente queste istruzioni. Acquistare dimestichezza con i dispositivi di comando ed il corretto utilizzo del tosaerba a batteria. Si prega di conservare in luogo sicuro il manuale delle Istruzioni per l'uso in modo da poterlo consultare quando se ne presenta la necessità.

Spiegazione dei simboli applicati sul tosaerba a batteria



Allarme generale di pericolo.



Leggere il «Libretto d'istruzioni per l'uso».



Portare occhiali di protezione.

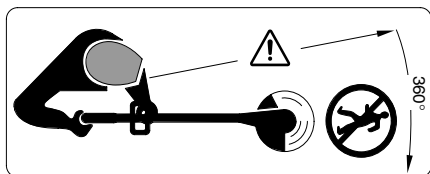

Attenzione a non mettere in pericolo l'incolumità di persone che si trovano nelle vicinanze attraverso corpi lanciati o fatti volare per aria.

Tenere le persone presenti a distanza di sicurezza dalla macchina.

Prima di fare interventi di pulizia o di regolazione oppure prima di lasciare per breve tempo senza custodia l'utensile, estrarre sempre la batteria ricaricabile.



Non utilizzare il tosaerba a batteria quando piove né lasciarlo all'aperto sotto la pioggia.

■ Mai utilizzare il tosaerba a batteria con coperture oppure dispositivi di protezione danneggiati oppure quando questi dovessero essere stati tolti.



Non utilizzare il caricabatteria in caso dovesse essere danneggiato oppure usurato.

■ Prima d'usare l'apparecchio, e successivamente ad un urto/colpo, esaminare lo stesso per verificare se è consumato o se riporta eventuali danni; se del caso, provvedere alle riparazioni necessarie.

■ Mai utilizzare il tosaerba a batteria a piedi nudi né calzando sandali aperti ma portare sempre scarpe di sicurezza e pantaloni lunghi.

■ Non permettere di utilizzare tosaerba a batteria a bambini e neppure ad adulti che non abbiano preso visione delle presenti istruzioni. Le norme nazionali locali prevedono eventualmente dei limiti di restrizione circa l'età dell'operatore. Quando non lo si usa, conservare il tosaerba a batteria in modo che non sia accessibile a bambini.

■ Mai tosare l'erba quando nell'area di operazione dovessero trovarsi altre persone ed in modo particolare bambini oppure animali domestici.

■ L'operatore o l'utente è responsabile degli incidenti o dei rischi in cui possono incorrere le altre persone o le loro proprietà.

■ Prima di toccarlo con le mani, attendere prima che la lama di taglio in rotazione si sia fermata completamente. La lama di taglio continua a ruotare dopo lo spegnimento del motore e può provocare incidenti.

■ Procedere alla tosatura dell'erba solamente di giorno o con una buona illuminazione artificiale.

■ Evitare possibilmente di utilizzare il tosaerba a batteria quando l'erba è bagnata.

■ Spegnerne sempre il tosaerba a batteria quando lo si trasporta dal/al luogo di lavoro.

■ Prima della messa in funzione, allontanare le mani ed i piedi dalla lama in rotazione.

■ Mai avvicinare le mani ed i piedi alla lama in rotazione.

■ Con questo tosaerba è vietato utilizzare frese elicoidali in metallo.

■ Controllare e sottoporre a manutenzione regolarmente il tosaerba a batteria.

■ Il tosaerba a batteria può essere riparato solo presso officine autorizzate adette al Servizio.

■ Accertarsi sempre che le feritoie di ventilazione siano completamente libere da resti di erba.

■ Spegnere ed estrarre la batteria ricaricabile:

- ogniqualvolta si lascia la macchina incustodita
- prima della sostituzione della lama di taglio
- prima di un intervento di pulizia oppure quando si interviene sul tosaerba a batteria.

■ Conservare l'apparecchio in luogo sicuro, asciutto e al di fuori della portata di bambini. Non deporre ulteriori oggetti sopra all'apparecchio.

■ A titolo di sicurezza, sostituire le parti usurate o danneggiate.

■ Accertarsi che le parti di ricambio montate siano approvate da Bosch.

■ Prima di inserire la batteria ricaricabile, assicurarsi che l'elettrotensile sia spento. Inserendo una batteria ricaricabile in un elettrotensile acceso potrà dare insorgenza ad incidenti.

■ Ricaricare le batterie ricaricabili solo ed esclusivamente nei dispositivi di carica consigliati dal produttore. Per un dispositivo di ricarica previsto per un determinato tipo di batteria sussiste il pericolo di incendio se viene utilizzato con un tipo diverso di batteria ricaricabile.

■ Avere cura d'impiegare negli elettrotensili esclusivamente batterie ricaricabili esplicitamente previste. L'impiego di batterie diverse da quelle consigliate potrà comportare il pericolo di lesione o d'incendio.

■ Non avvicinare batterie non utilizzate a fermagli, monete, chiavi, chiodi, viti oppure altri piccoli oggetti metallici che potrebbero provocare un cavallottamento dei contatti. Un corto circuito tra i contatti delle batterie ricaricabili può provocare bruciature oppure lo sviluppo di incendi.

■ In caso d'impiego errato si provoca il pericolo di fuoriuscita di liquido dalla batteria ricaricabile. Evitarne assolutamente il contatto. In caso di contatto accidentale, sciacquare accuratamente con acqua. Rivolgersi immediatamente al medico, qualora il liquido dovesse entrare in contatto con gli occhi. Il liquido fuoriuscito dalla batteria ricaricabile potrà causare irritazioni cutanee o ustioni.

Dati tecnici

Tosaerba a batteria		ART 23 ACCUTRIM/ ART 2300 ACCUTRIM	ART 26 ACCUTRIM/ ART 2600 ACCUTRIM
Codice di ordinazione		3 600 H78 E	3 600 H78 F
Numero di giri a vuoto	[g/min]	9 500	9 500
Impugnatura regolabile		●	●
Regolazione dell'angolo per testa del tosaerba a filo/Regolazione per il taglio di margini		●	●
Diametro del taglio	[cm]	23	26
Peso (senza accessori speciali)	[kg]	2,9	2,9
Numero di serie		Cfr. numero di serie 17 (targhetta di costruzione) applicata alla macchina.	
Batteria ricaricabile		NiCd	NiCd
Codice di ordinazione		2 607 335 535	2 607 335 535
Tensione nominale	[V]	18	18
Autonomia	[Ah]	1,5	1,5
Tempo di ricarica (a batteria scarica)	[min]	85 – 120	85 – 120
Stazione di ricarica		AL 60 DV 2411	AL 60 DV 2411
Codice di ordinazione		2 607 224 ..	2 607 224 ..
Corrente di ricarica			
– Operazione veloce di ricarica	[A]	1,2	1,2
– Operazione di ricarica di mantenimento	[mA]	60	60
Campo ammesso di temperatura di ricarica	[°C]	0–45	0–45

Uso conforme alle norme

L'utensile è idoneo per tagliare erba ed erbacce sotto cespugli nonché su scarpate e bordi non accessibili al tosaerba.

L'uso corretto si riferisce ad una temperatura ambientale tra 0 °C e 40 °C.

Introduzione

Il presente manuale fornisce le istruzioni necessarie per un corretto assemblaggio ed un utilizzo sicuro della Vostra macchina. È importante leggere attentamente le presenti istruzioni.

Volume di fornitura

Estrarre il tosaerba a batteria con attenzione dall'imballaggio ed accertarsi che tutte le componenti che seguono facciano parte della fornitura:

- Tosaerba a filo
- Calotta di protezione
- Impugnatura regolabile (montata)
- Ruote (solo ART 26/2600 ACCUTRIM)
- Staffa di protezione per piante (solo ART 26/2600 ACCUTRIM)
- Disco portalama
- Lama di taglio

- Stazione di ricarica
- Manuale di istruzioni

In caso che un qualsiasi elemento dovesse mancare oppure dovesse essere danneggiato, mettersi in contatto con il rivenditore presso il quale avete acquistato la macchina.

Elementi della macchina

- 1 Interruttore di avvio/arresto
- 2 Impugnatura
- 3 Vite dell'impugnatura
- 4 Impugnatura regolabile
- 5 Bussola di fissaggio
- 6 Tubo
- 7 Feritoie di ventilazione
- 8 Testa del tosaerba a filo
- 9 Staffa di protezione per piante (solo ART 26/2600 ACCUTRIM)
- 10 Calotta di protezione
- 11 Rotelle (solo ART 26/2600 ACCUTRIM)
- 12 Pedale per la regolazione dell'angolo della testa del tosaerba a filo
- 13 Batteria
- 14 Spia LED
- 15 Stazione di ricarica
- 16 Sede di ricarica della batteria
- 17 Numero di serie

Gli accessori illustrati o descritti nelle istruzioni per l'uso non sono sempre compresi nella fornitura!



Per la Vostra sicurezza

Attenzione: Prima di eseguire operazioni di regolazione o di pulizia, spegnere l'utensile e rimuovere la batteria ricaricabile.

Una volta spento il tosaerba a batteria, la lama di taglio continua a girare per alcuni secondi.

Attenzione – mai toccare la lama di taglio in rotazione.

Processo di ricarica

L'operazione di ricarica inizia non appena la spina di rete viene inserita nella presa per la corrente e la batteria **13** viene inserita nella sede di ricarica **16**.

Tramite il procedimento di ricarica intelligente è possibile riconoscere automaticamente lo stato di ricarica della batteria ricaricabile ed avviare l'operazione di ricarica a seconda della temperatura e della tensione della batteria ricaricabile.

Questa procedura consente di non sottoporre a sforzi eccessivi la batteria che in caso di deposito nella stazione di ricarica resta sempre completamente carica.

Il monitoraggio dell'operazione di carica viene segnalato per tramite del visualizzatore a LED **14**:

Operazione veloce di ricarica

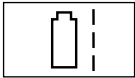

Il LED segnaletico di carica **14** visualizza il processo veloce di ricarica.

La batteria è completamente carica non appena la spia LED **4** passa dalla luce lampeggiante alla spia luminosa permanente. Una volta terminata l'operazione, la batteria può essere estratta ed è pronta per l'uso immediato.

Si consiglia di non estrarre la batteria prima che sia stata ricaricata completamente.

 L'operazione di carica rapida risulta possibile solo ed esclusivamente se la temperatura dell'accumulatore è compresa tra i 0 °C ed i 45 °C.

Operazione di ricarica di mantenimento



L'operazione di ricarica di mantenimento viene segnalata attraverso una spia luminosa permanente della spia LED **4**.

In caso di massimo livello di carica della batteria, la stazione di ricarica passa immediatamente alla ricarica di mantenimento che compensa l'autoscarica della batteria.

Indicazioni applicative

In presenza di cicli di carica continui ovvero che si susseguono l'un l'altro ripetute volte senza interruzioni sussiste la possibilità che il dispositivo di carica si riscaldi. Ciò non dovrà creare preoccupazioni e non sta ad indicare la presenza di un difetto tecnico dell'apparecchio.

Una batteria che non sia stata utilizzata per un lungo periodo di tempo arriva a portare la sua piena prestazione solo dopo ca. 5 cicli di ricarica e scarica.

Una durata di funzionamento della batteria che con ogni operazione di ricarica diventa sempre più breve sta ad indicare che le batterie sono usurate e che devono essere sostituite.

Montaggio



Riapplicare la batteria ricaricabile solo dopo aver assemblato completamente il tosaerba a batteria.

Accertarsi che il tosaerba a batteria venga assemblato secondo il seguente ordine:

A Montaggio della calotta di protezione

Applicare la cuffia di protezione **10** sulla testa del tosaerba a filo **8**.

1 Agganciare la cuffia di protezione alla testa del tosaerba a filo e spingerla all'indietro.

2 Premere la cuffia di protezione verso il basso fino a quando questa arriverà a fare presa (clic).

Montaggio delle rotelle (solo ART 26/2600 ACCUTRIM)

E1 Applicare le rotelle **11** sulla barra di guida **6**.

E2 Montare le vite **19** ed il dado ad alette **18**.

Nota bene: La posizione delle rotelle può essere spostata allentando il dado ad alette **18** e regolando sulla posizione richiesta.

E3 Le rotelle possono essere spostate verso l'alto e verso il basso lungo la barra di guida **6** e regolate in base all'altezza di taglio richiesta.

Montaggio disco portalama/lama di taglio

C Premere il disco portalama **20** sull'alberino di trasmissione (clic).

D Applicare la lama di taglio **22** sul perno **21**, premere verso il basso e tirarlo all'esterno fino a quando arriverà a fare presa.

Regolazione

E Utilizzo dell'impugnatura regolabile

L'impugnatura regolabile **4** può essere messa in diverse posizioni:

❶ Per modificarne la posizione, allentare la vite dell'impugnatura **3** e spostare l'impugnatura regolabile **4**.

❷ Avvitare forte la vite dell'impugnatura **3** per fissare l'impugnatura regolabile **4** alla posizione scelta.

F Regolazione della lunghezza di tosatura

❶ Ruotare la bussola di fissaggio **5** di 90°.

❷ Per allungare estrarre la barra di guida e per accorciare, inserire la barra di guida spingendola. Serrare di nuovo forte la bussola di fissaggio **5**.

G Regolazione dell'angolo della testa del tosaerba a filo:

Per modificare l'angolo di inclinazione del taglio, premere verso il basso il pedale **12** e ruotare la barra di guida **6** alla posizione richiesta.

Rilasciare il pedale **12**.

Regolazione per il taglio di margini

❶ Spostare le rotelle (se montate):

❶ Allentare il dado ad alette **18**.

❷ Ruotare le rotelle **11** di 90° come da illustrazione.

❸ Avvitare il dado ad alette **18**.

❶ Regolazione dell'angolo della testa del tosaerba a filo:

❶ Premere verso il basso il pedale **12**.

❷ Portare la barra di guida **6** alla posizione più bassa. Rilasciare il pedale **12**.

❶ Spostamento della testa del tosaerba a filo:

❶ Allentare la vite di fissaggio **5**.

❷ Ruotare la barra di guida **6** di 90° per poter regolare la testa del tosaerba a filo **8** come illustrato per il taglio/taglio di margini. Serrare di nuovo forte la bussola di fissaggio **5**.

Taglio e tosatura di bordi



Togliere pietre, pezzetti di legno ed ogni altro tipo di oggetti che possibilmente giacciono sulla superficie da tagliare.

Una volta spento il tosaerba a batteria, la lama di taglio di taglio continua a girare per alcuni secondi. Prima di riaccendere nuovamente il tosaerba a batteria, attendere che il motore e la lama di taglio si siano fermati completamente.

Non avviare nuovamente la macchina subito dopo averla disinserita.

Avviare ed arrestare la macchina

Premere l'interruttore **1** e tenerlo premuto. Per disinserire la macchina, rilasciare l'interruttore **1**.

K Taglio di erba

Operare con il tosaerba a batteria spostandolo verso sinistra e verso destra avendo cura di tenerlo sempre ad una distanza sufficiente dal corpo.

Il tosaerba a batteria può tagliare con efficacia l'erba fino ad un'altezza di 15 cm. In caso di erba più alta, tagliarla in diversi fasi.

Prima di tagliare erba alta, smontare le rotelle (solo ART 26/2600 ACCUTRIM).

L Tosatura di bordi

Operare con il tosaerba a batteria guidandolo lungo il bordo dell'erba. Per impedire un'usura veloce della lama di taglio, evitare che arrivi a toccare superfici dure oppure muri.

❶ Per poter operare più facilmente, utilizzare la staffa di protezione per piante **9** come supporto guida (solo ART 26/2600 ACCUTRIM – disponibile come accessorio opzionale per ART 23/2300 ACCUTRIM).

N Tagli intorno ad alberi e cespugli

Operare con attenzione quando si taglia intorno ad alberi oppure cespugli in modo da evitare un contatto con il filo da taglio.

Le piante possono morire se se ne danneggia la corteccia.

❶ Per poter operare più facilmente, utilizzare l'impugnatura regolabile e la staffa di protezione per piante **9** (solo ART 26/2600 ACCUTRIM – disponibile come accessorio opzionale per ART 23/2300 ACCUTRIM).

Autonomia della batteria ricaricabile

L'autonomia della batteria ricaricabile dipende dalle condizioni di lavoro:

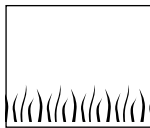

Condizioni facili:

fino a 800 metri

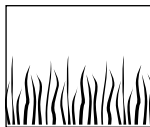

Condizioni medie:

fino a 350 metri

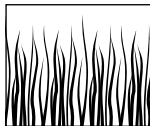

Condizioni difficili:

fino a 60 metri

Manutenzione

 **Prima di eseguire qualsiasi lavoro alla macchina, estrarre la batteria ricaricabile.**

Nota: Per garantire un funzionamento durevole ed affidabile, eseguire regolarmente le seguenti operazioni di manutenzione.

Controllare regolarmente se la macchina abbia dei difetti visibili come per esempio fissaggi liberi e componenti usurati oppure danneggiati.

Controllare che i coperchi e le protezioni non siano danneggiati e siano montati correttamente. Eseguire le necessarie operazioni di manutenzione e riparazione prima di usare la macchina.

Se nonostante gli accurati procedimenti di produzione e di controllo il tosaerba a filo dovesse guastarsi, la riparazione va fatta effettuare da un Centro di assistenza Clienti autorizzato per gli elettroutensili Bosch.

Comunicare sempre il codice di ordinazione a 10 cifre dell'elettroutensile in caso di richieste o di ordinazione di pezzi di ricambio!

Manutenzione della lama

 **Prima di eseguire qualsiasi lavoro alla macchina, estrarre la batteria ricaricabile.**

Per rimuovere la lama di taglio usurata **22**, premere la lama di taglio verso l'interno fino a farla saltare fuori dal perno **21**.

Utilizzando un coltello tagliente liberare il perno **21** da ogni resto di plastica/accumuli di sporcizia.

Per montare una nuova lama di taglio **22**, applicare la lama di taglio **22** sul perno **21**, premerlo verso il basso e tirarlo verso l'esterno fino a quando se ne percepisce l'incastro.

Nota bene: Utilizzare esclusivamente lame di ricambio Bosch. Questo sistema speciale è dotato di migliori caratteristiche di taglio e di una migliore tecnica di alimentazione. Altri tipi di lame da taglio portano ad una peggiore prestazione di lavoro.

Dopo la tosatura/conservare

 **Spegnere la macchina e rimuovere la batteria ricaricabile. Prima di conservare la macchina, accertarsi che la batteria ricaricabile sia stata rimossa.**

Pulire a fondo la parte esterna del tosaerba con una spazzola morbida ed un panno. Non usare acqua, né solventi, né lucidi. Rimuovere completamente l'erba rimasta attaccata ed ogni tipo di particella, in modo particolare dalle aperture di ventilazione **7**.

Poggiare la macchina lateralmente e pulire internamente la calotta di protezione **10**. Utilizzando un pezzo di legno oppure un pezzo di materiale in plastica, togliervi l'erba compatta rimasta attaccata.

La batteria ricaricabile dovrebbe essere conservata ad una temperatura tra 0 e 45 °C.

Individuazione dei guasti e rimedi

La tabella seguente indica i controlli da effettuare e le azioni da intraprendere se la Vostra macchina non dovesse funzionare correttamente. Qualora non si riuscisse ad identificare o a risolvere il problema, rivolgersi al rivenditore.

Attenzione: Prima di iniziare la ricerca di disturbi, spegnere la macchina ed estrarre la batteria ricaricabile.

Problema	Possibili cause	Rimedi
La calotta di protezione non può essere tirata sopra il disco portalama	Montaggio errato	Rimuovere il disco portalama e rimontare la calotta di protezione, vedere anche «Montaggio»
Il tosaerba a filo non funziona	Scaricare la batteria	Caricare la batteria, vedere anche Istruzioni per la ricarica
Il tosaerba a filo funziona con interruzioni	Cablaggio interno danneggiato Interruttore avvio/arresto difettoso	Contattare il Centro assistenza Clienti Contattare il Centro assistenza Clienti
Vibrazioni e rumore eccessivi	Macchina difettosa La lama di taglio è rotta	Contattare il Centro assistenza Clienti Sostituire la lama di taglio
La durata di taglio per ogni ricarica della batteria è troppo breve	La batteria ricaricabile non è stata utilizzata per maggiori periodi di tempo oppure solo per brevi durate Erba troppo alta La batteria ricaricabile è diventata inservibile	Ricaricare completamente la batteria, vedere anche Istruzioni per la ricarica Tagliare in diverse fasi Sostituire la batteria
La lama non si muove	Scaricare la batteria Macchina difettosa	Caricare la batteria, vedere anche Istruzioni per la ricarica Contattare il Centro assistenza Clienti
La macchina non taglia	La lama di taglio è rotta Batteria non ricaricata completamente L'erba si è avvolta nel disco portalama	Sostituire la lama di taglio Caricare la batteria, vedere anche Istruzioni per la ricarica Rimuovere l'erba
Operazione di ricarica non possibile per via di batteria difettosa	La temperatura della batteria ricaricabile è fuori del campo di temperatura ammesso I contatti delle batterie sono sporchi La batteria è difettosa perché all'interno della batteria vi è un'interruzione della linea di collegamento (singoli elementi della batteria)	Riportare la temperatura dell'accumulatore nell'ambito del campo di temperature ammissibili (0 °C fino a 45 °C) mediante raffreddamento ovvero riscaldamento. Non appena la temperatura dell'accumulatore risulterà nuovamente nell'ambito del campo di temperature ammissibili, il dispositivo di carica commuterà automaticamente in regime di carica rapida Pulire i contatti (ad es. mediante il ripetuto inserimento e disinserimento dell'accumulatore), se del caso sostituire la batteria ricaricabile Sostituire la batteria
L'indicatore LED 14 non si accende dopo l'inserimento della spina di collegamento alla rete nella presa di alimentazione e dopo l'applicazione della batteria ricaricabile nella sede di ricarica 16	La spina della stazione di ricarica per batteria non è stata inserita (correttamente) Difetto della presa per la corrente, del cavo di alimentazione oppure della stazione di ricarica	Inserire la spina (completamente) nella presa per la corrente Controllare la tensione di rete e, se il caso, far controllare la stazione di ricarica da un autorizzato Centro per Assistenza Clienti per Elettrodomestici Bosch

Smaltimento

Avviare ad un riciclaggio rispettoso dell'ambiente gli imballaggi, gli elettroutensili e gli accessori di smessi.

Solo per i Paesi della CE:



Non gettare elettroutensili dismessi tra i rifiuti domestici!

Conformemente alla norma della direttiva CE 2002/96 sui rifiuti di apparecchiature elettriche ed elettroniche (RAEE) ed all'attuazione del recepimento nel diritto nazionale, gli elettroutensili diventati inservibili devono essere raccolti separatamente ed essere inviati ad una riutilizzazione ecologica.

Centro di Assistenza Clienti

Per prendere visione dei disegni in vista esplosa e delle informazioni relative ai pezzi di ricambio consultare il sito:

www.bosch-pt.com

Italia

Robert Bosch S.p.A.
Via Giovanni da Udine 15
20156 Milano

☎ +39 02 / 36 96 26 63

Fax +39 02 / 36 96 26 62

☎ Filo diretto con Bosch +39 02 / 36 96 23 14

www.Bosch.it

Svizzera

☎ Servizio +41 (0)1 / 8 47 16 16

Fax +41 (0)1 / 8 47 16 57

☎ Consulente per la clientela 0 800 55 11 55

Dichiarazione di conformità

Valori misurati conformemente alla norma CE 2000/14 (1,60 m altezza, 1,0 m distanza) e EN 28 662.

La misurazione A del livello di pressione acustica dell'utensile è di solito di: Livello di rumorosità 72 dB (A). Potenza della rumorosità 88 dB (A).

Le vibrazioni sull'elemento mano-braccio di solito sono inferiori a 2,5 m/s².

Assumendone la piena responsabilità, dichiariamo che il prodotto è conforme alle seguenti normative ed ai relativi documenti: EN 786, EN 60 335 in base alle prescrizioni delle direttive CEE 89/336, CE 98/37, CE 2000/14.

CE 2000/14: Il livello della potenza sonora L_{WA} garantito è minore di 93 dB (A). Procedimento di valutazione della conformità secondo appendice VI.

Ufficio di sorveglianza tecnica: SRL, Sudbury England

Stazioni di prova indicate n. d'identificazione: 1088

Leinfelden, 01.12.2004.

Dr. Egbert Schneider
Senior Vice President
Engineering

Dr. Eckerhard Strötgen
Head of Product
Certification

Robert Bosch GmbH, Power Tools Division

Con riserva di modifiche



Veiligheidsvoorschriften

Let op! Lees de volgende voorschriften zorgvuldig. Maak uzelf vertrouwd met de bedieningselementen en het juiste gebruik van de accugazontrimmer. Bewaar de gebruiksaanwijzing goed voor later gebruik.

Verklaring van de symbolen op de accugazontrimmer



Algemene waarschuwing.



Lees de gebruiksaanwijzing.



Draag een veiligheidsbril.

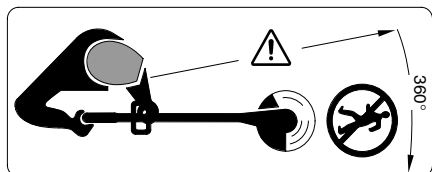

Voorkom dat personen in de buurt gewond raken door weggeslingerde voorwerpen.

Houd personen in de buurt op een veilige afstand tot de machine.

Verwijder de accu voordat u het gereedschap reinigt, instelt of voor korte tijd onbeheerd laat.



Trim geen gazon wanneer het regent. Laat de accugazontrimmer niet in de regen staan.

■ Gebruik de accugazontrimmer nooit met beschadigde afschermingen of veiligheidsvoorzieningen en evenmin wanneer deze verwijderd zijn.



Gebruik het oplaadapparaat niet als het beschadigd of versleten is.

■ Controleer de machine voor het gebruik en na een schok of slag op slijtage en beschadigingen en repareer indien nodig.

■ Gebruik de accugazontrimmer niet op blote voeten of met sandalen. Draag altijd stevige schoenen en een lange broek.

■ Laat kinderen of personen die deze voorschriften niet gelezen hebben de accugazontrimmer nooit gebruiken. In uw land gelden eventueel voorschriften ten aanzien van de leeftijd van de bediener. Bewaar de accugazontrimmer wanneer deze niet wordt gebruikt buiten bereik van kinderen.

■ Trim nooit gazon dicht in de buurt van personen, in het bijzonder kinderen, of huisdieren.

■ De bediener of gebruiker is verantwoordelijk voor ongevallen of verwondingen van anderen of schade aan hun eigendom.

■ Wacht tot het ronddraaiende mes volledig tot stilstand gekomen is voordat u dit aanraakt. Het mes draait na het uitschakelen van de motor nog en kan verwondingen veroorzaken.

■ Trim alleen gazon bij daglicht of goed kunstlicht.

■ Gebruik de accugazontrimmer bij voorkeur niet wanneer het gras nat is.

■ Schakel de accugazontrimmer uit wanneer u deze verplaatst van of naar het te bewerken oppervlak.

■ Houd voor het inschakelen uw handen en voeten uit de buurt van het ronddraaiende mes.

■ Breng uw handen en voeten niet in de buurt van het ronddraaiende mes.

■ Gebruik nooit snijmesses van metaal in deze trimmer.

■ Laat de accugazontrimmer regelmatig nazien en onderhouden.

■ Laat de accugazontrimmer alleen door een erkende servicewerkplaats repareren.

■ Controleer altijd dat de ventilatieopeningen vrij van gasresten zijn.

■ **Uitschakelen en de accu verwijderen:**

– altijd wanneer u het gereedschap onbeheerd laat

– voor het vervangen van het mes

– voor het reinigen of wanneer er aan de accugazontrimmer wordt gewerkt.

■ Bewaar de machine op een veilige en droge plaats, buiten bereik van kinderen. Plaats geen andere voorwerpen op de machine.

■ Vervang versleten of beschadigde delen veiligheids-halve.

■ Verzeker u ervan dat de vervangingsonderdelen van Bosch afkomstig zijn.

■ Controleer dat het gereedschap uitgeschakeld is voordat u de accu in het gereedschap zet. Het inzetten van een accu in elektrisch gereedschap dat ingeschakeld is, kan tot ongevallen leiden.

■ Laad accu's alleen op in oplaadapparaten die door de fabrikant worden geadviseerd. Voor een oplaadapparaat dat voor een bepaald type accu geschikt is, bestaat brandgevaar wanneer het met andere accu's wordt gebruikt.

■ Gebruik alleen de daarvoor bedoelde accu's in de elektrische gereedschappen. Het gebruik van andere accu's kan tot verwondingen en brandgevaar leiden.

■ Voorkom aanraking van de niet-gebruikte accu met paperclips, munten, sleutels, spijkers, schroeven en andere kleine metalen voorwerpen die overbrugging van de contacten kunnen veroorzaken. Kortsluiting tussen de accucontacten kan brandwonden of brand tot gevolg hebben.

■ Bij verkeerd gebruik kan vloeistof uit de accu lekken. Voorkom contact. Spoel bij onvoorzien contact met water af. Wanneer de vloeistof in de ogen komt, dient u bovendien een arts te raadplegen. Gelekte accuvloeistof kan tot huidirritaties en verbrandingen leiden.

Technische gegevens

Accugazontrimmer	ART 23 ACCUTRIM/ ART 2300 ACCUTRIM	ART 26 ACCUTRIM/ ART 2600 ACCUTRIM
Bestelnummer	3 600 H78 E	3 600 H78 F
Onbelast toerental [min ⁻¹]	9 500	9 500
Greep verstelbaar	●	●
Hoekinstelling trimmerkop/instelling voor het knippen van randen	●	●
Snijdiameter [cm]	23	26
Gewicht (zonder extra toebehoren) [kg]	2,9	2,9
Serienummer	Zie serienummer 17 (typeplaatje) op de machine.	
Accu	NiCd	NiCd
Bestelnummer	2 607 335 535	2 607 335 535
Nominale spanning [V]	18	18
Capaciteit [Ah]	1,5	1,5
Opladtid (bij lege accu) [min]	85 – 120	85 – 120
Oplaadapparaat	AL 60 DV 2411	AL 60 DV 2411
Bestelnummer	2 607 224 ..	2 607 224 ..
Laadstroom		
– Snel opladen [A]	1,2	1,2
– Druppelladen [mA]	60	60
Toegestaan oplaadtemperatuurbereik [°C]	0 – 45	0 – 45

Gebruik volgens bestemming

Het gereedschap is bestemd voor het knippen van gras en onkruid onder struiken en op hellingen en randen die niet met de grasmaaier bereikt kunnen worden.

Het gebruik volgens bestemming heeft betrekking op een omgevingstemperatuur tussen 0 en 40 °C.

Inleiding

Dit handboek bevat voorschriften over de juiste montage en het veilig gebruik van uw gereedschap. Het is belangrijk dat u deze voorschriften zorgvuldig leest.

Meegeleverd

Neem de accugazontrimmer voorzichtig uit de verpakking. Controleer of de volgende delen compleet zijn:

- Trimmer
- Beschermkap
- Verstelbare greep (gemonteerd)
- Wielen (alleen ART 26/2600 ACCUTRIM)
- Boombeschermbegel (alleen ART 26/2600 ACCUTRIM)
- Snijschijf

- Snijmes
- Oplaadapparaat
- Gebruiksaanwijzing

Neem contact op met uw leverancier wanneer onderdelen ontbreken of beschadigd zijn.

Bestanddelen van de machine

- 1 Aan/uitschakelaar
- 2 Greep
- 3 Greepschroef
- 4 Verstelbare greep
- 5 Klemhuls
- 6 Buis
- 7 Ventilatieopeningen
- 8 Trimmerkop
- 9 Boombeschermbegel (alleen ART 26/2600 ACCUTRIM)
- 10 Beschermkap
- 11 Wielen (alleen ART 26/2600 ACCUTRIM)
- 12 Voetpedaal voor hoekinstelling trimmerkop
- 13 Accu
- 14 LED-aanduiding
- 15 Oplaadapparaat
- 16 Acculaadschacht
- 17 Serienummer

In de gebruiksaanwijzing afgebeeld en beschreven toebehoren wordt niet altijd standaard meegeleverd.



Voor uw veiligheid

Let op! Schakel het gereedschap uit en verwijder de accu voordat u instel- of reinigingswerkzaamheden uitvoert.

Na het uitschakelen van de accugazontrimmer loopt het snijmes nog enkele seconden uit.

Voorzichtig! Raak het ronddraaiende snijmes niet aan.

Opladen

Het opladen begint zodra de netstekker in het stopcontact en de accu **13** in de oplaadschacht **16** wordt gestoken.

Door de intelligente oplaadmethode wordt de oplaadtoestand van de accu automatisch herkend en wordt de accu afhankelijk van de accutemperatuur en -spanning opgeladen.

Daardoor wordt de accu ontzien en blijft deze, indien in het oplaadapparaat bewaard, altijd volledig opgeladen.

Het bewaken van het opladen wordt aangegeven door de LED-indicatie **14**:

Snel opladen



Snel opladen wordt aangegeven door **knipperen** van de LED-indicatie **14**.

De accu is volledig opgeladen zodra de LED-indicatie **4** overschakelt van knipperen naar permanent branden. De accu kan vervolgens worden verwijderd en onmiddellijk worden gebruikt.

Geadviseerd wordt om de accu pas te verwijderen als deze volledig is opgeladen.



Snel opladen is alleen mogelijk wanneer de temperatuur van de accu tussen 0 °C en 45 °C ligt.

Druppelladen



Druppelladen wordt aangegeven door permanent branden van de LED-indicatie **4**.

Wanneer de accu volledig is opgeladen, schakelt het oplaadapparaat onmiddellijk over op druppelladen. Dit compenseert de natuurlijke zelfontlading van de accu.

Gebruiksaanwijzingen

Bij langdurig opladen of meermaals opladen zonder onderbreking kan het oplaadapparaat warm worden. Dit is echter zonder bezwaar en duidt niet op een technisch effect van het apparaat.

Een nieuwe of lang niet gebruikte accu levert pas na ca. 5 oplaad- en ontladacycli zijn volledige capaciteit.

Een duidelijk kortere gebruiksduur na het opladen geeft aan dat de accu's versleten zijn en moeten worden vervangen.

Montage



Zet de accu pas in de accutrimmer als deze volledig gemonteerd is.

monteerd:

A Montage van de beschermkap

Plaats de beschermkap **10** op de trimmerkop **8**.

1 Haak de beschermkap vast aan de trimmerkop en duw deze naar achteren.

2 Druk de beschermkap omlaag tot deze stevig vastklikt.

Wielen monteren

(alleen ART 26/2600 ACCUTRIM)

B1 Zet de wielen **11** op de geleidingsstang **6**.

B2 Monteer de schroef **19** en de vleugelmoer **18**.

Opmerking: De stand van de wielen kan worden veranderd door de vleugelmoer **18** los te draaien en naar de gewenste plaats te schuiven.

B3 De wielen kunnen omhoog en omlaag langs de geleidingsstang **6** worden verschoven en op de verhoogde kniphooft worden ingesteld.

Snijschijf en mes monteren

C Klik de snijschijf **20** op de aandrijfas (click).

D Zet het mes **22** op de stift **21**, druk het naar beneden en trek het naar buiten tot het vastklikt.

Instelling

E Gebruik van de beweegbare greep

De beweegbare greep 4 kan in verschillende standen worden gezet:

① Als u de stand wilt veranderen, draait u de greepschroef 3 los en verstelt u de beweegbare greep 4.

② Draai de greepschroef 3 vast om de beweegbare greep 4 in de ingestelde stand vast te zetten.

F Trimmerlengte instellen

① Draai de klemhuls 5 een kwartslag.

② Als u de geleidingsstang wilt verlengen, trekt u deze naar buiten. Als u de stang wilt verkorten, schuift u deze naar binnen. Draai de klemhuls 5 weer vast.

G Hoek van de trimmerkop instellen:

Als u de kniphoek wilt veranderen, drukt u het voetpedaal 12 in en draait u de geleidingsstang 6 in de gewenste stand.

Laat het voetpedaal 12 los.

Instelling voor het knippen van randen

H Wielen verschuiven (voor zover gemonteerd):

① Draai de vleugelmoer 18 los.

② Draai de wielen 11 een kwartslag zoals getoond.

③ Draai de vleugelmoer 18 vast.

I Hoek van de trimmerkop instellen:

① Druk het voetpedaal 12 in.

② Breng de geleidingsstang 6 in de onderste stand. Laat het voetpedaal 12 weer los.

J Trimmerkop verschuiven:

① Draai de klemhuls 5 los.

② Draai de geleidingsstang 6 een kwartslag om de trimmerkop 8 zoals getoond in te stellen voor het knippen resp. het knippen van randen. Draai de klemhuls 5 weer vast.

Knippen en trimmen van randen



Verwijder stenen, losse stukken hout en andere voorwerpen van het te knippen oppervlak.

Na het uitschakelen van de accugazontrimmer loopt het snijmes nog enkele seconden uit. Wacht tot de motor en het snijmes stilstaan voordat u het gereedschap opnieuw inschakelt. Schakel het gereedschap niet kort achtereen uit en weer in.

In- en uitschakelen

Druk de schakelaar 1 in en houd deze vast. Laat de schakelaar 1 los om het gereedschap uit te schakelen.

K Gras knippen

Verplaats de accugazontrimmer naar links en naar rechts en houd deze daarbij op voldoende afstand tot uw lichaam.

De accugazontrimmer kan gras tot een hoogte van 15 cm efficiënt knippen. Knip hoger gras in verschillende stappen.

Als u lang gras knipt, dient u eerst de wielen te verwijderen (alleen ART 26/2600 ACCUTRIM).

L Randen trimmen

Geleid de accugazontrimmer langs de gazonranden. Voorkom contact met vaste oppervlakken of muren om snel slijten van het mes te voorkomen.

M Gebruik voor een betere besturing de boombeschermbegel 9 als geleidingshulp (alleen ART 26/2600 ACCUTRIM – als toebehoren verkrijgbaar voor ART 23/2300 ACCUTRIM).

N Knippen rond bomen en struiken

Knip voorzichtig rond bomen en struiken zodat deze niet in contact met de draad komen.

Planten kunnen afsterven wanneer de schors beschadigd wordt.

M Gebruik voor een betere besturing de verstelbare greep en de boombeschermbegel 9 (alleen ART 26/2600 ACCUTRIM – als toebehoren verkrijgbaar voor ART 23/2300 ACCUTRIM).

Acculevensduur

De levensduur van de accu is afhankelijk van de werkomstandigheden:

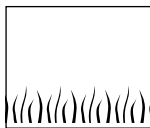

Lichte omstandigheden:

tot 800 meter

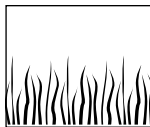

Gemiddelde omstandigheden:

tot 350 meter

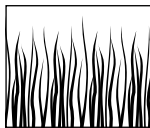

Zware omstandigheden:

tot 60 meter

Onderhoud

Verwijder voor werkzaamheden aan de machine altijd de accu.

Opmerking: Voer de volgende onderhoudswerkzaamheden regelmatig uit zodat u verzekerd bent van een lang en probleemloos gebruik.

Controleer het apparaat regelmatig op zichtbare gebreken zoals een losse bevestiging en versleten of beschadigde onderdelen.

Controleer of afschermingen en veiligheidsvoorzieningen niet beschadigd zijn en juist zijn aangebracht. Voer voor het gebruik eventueel noodzakelijke onderhouds- of reparatiewerkzaamheden uit.

Wanneer de gazontrimmer ondanks zorgvuldige productie- en testprocedures toch defect raakt, moet de reparatie door een erkende klantenservice voor Bosch elektrische gereedschappen worden uitgevoerd.

Vermeld bij vragen en bestellingen van vervangingsonderdelen altijd het bestelnummer van 10 cijfers van de machine.

Onderhoud van mes

Verwijder voor werkzaamheden aan de machine altijd de accu.

Als u het versleten mes **22** wilt verwijderen, duwt u het mes naar binnen tot het uit de stift **21** springt.

Verwijder alle kunststofresten en verontreinigingen met een scherp mes van de stift **21**.

Als u een nieuw mes **22** wilt monteren, zet u het mes **22** op de stift **21**. Vervolgens duwt u het mes naar beneden en trekt u het naar buiten tot het vastklikt.

Opmerking: Gebruik alleen Bosch-vervangingsmessen. Dit speciaal ontwikkelde product bezit verbeterde snij- en toevoereigenschappen. Andere snijmessen leiden tot een slechter werkresultaat.

Na het trimmen. Machine opbergen

Schakel het gereedschap uit en verwijder de accu. Controleer dat de accu verwijderd is voordat u het gereedschap opbergt.

Maak de buitenkant van de gazontrimmer grondig schoon met een zachte borstel en een doek. Gebruik geen water en geen oplos- of polijstmiddelen. Verwijder al het vastzittende gras en deeltjes, in het bijzonder van de ventilatieopeningen **7**.

Leg de machine op de zijkant en reinig de beschermkap **10** van binnen. Verwijder vastgekoekt gras met een stuk hout of plastic.

De accu moet worden bewaard bij een temperatuur tussen 0 en 45 °C.

Problemen oplossen

De volgende tabel geeft een overzicht van storingsverschijnselen en geeft aan hoe u problemen kunt oplossen wanneer uw machine niet goed werkt. Neem contact op met uw servicewerkplaats wanneer u het probleem niet zelf kunt verhelpen.

Let op: Schakel het apparaat uit en verwijder de accu voordat u op zoek gaat naar de fout.

Symptoom	Mogelijke oorzaak	Oplossing
Beschermkap kan niet over de snijschijf worden getrokken	Verkeerde montage	Verwijder de snijschijf en monteer de beschermkap opnieuw, zie ook „Montage”
Gazontrimmer loopt niet	Accu ontladen	Accu opladen, zie ook de aanwijzingen voor het opladen
Gazontrimmer loopt met onderbrekingen	Interne bekabeling van de machine defect Aan/uit-schakelaar defect	Neem contact op met de klantenservice Neem contact op met de klantenservice
Sterke trillingen of geluiden	Machine defect Mes gebroken	Neem contact op met de klantenservice Mes vervangen
Knipduur per acculading te gering	Accu is lang niet gebruikt of slechts gedurende een korte tijd Gras te hoog Accu versleten	Laad de accu volledig op, zie ook de aanwijzingen voor het opladen Knip het gras in stappen Vervang de accu
Mes beweegt niet	Accu ontladen Machine defect	Accu opladen, zie ook de aanwijzingen voor het opladen Neem contact op met de klantenservice
Machine knipt niet	Mes gebroken Accu niet vol opgeladen Gras is om de snijschijf gewikkeld	Mes vervangen Accu opladen, zie ook de aanwijzingen voor het opladen Verwijder het gras
Geen opladen mogelijk vanwege niet functionerende accu	De accutemperatuur ligt buiten het toegestane temperatuurbereik De contacten van de accu zijn vuil De accu is defect aangezien er sprake is van een verbindingsoverbreuk binnen in de accu (afzonderlijke cellen)	Breng de temperatuur van de accu door afkoelen of verwarmen weer in het toegestane temperatuurbereik (0 °C tot 45 °C). Zodra de accutemperatuur zich weer binnen het toegestane temperatuurbereik bevindt, schakelt het oplaadapparaat automatisch over op snel opladen Reinig de contacten (bijvoorbeeld door de accu enkele keren te plaatsen en te verwijderen) of vervang de accu indien nodig Vervang de accu
De LED-indicatie 14 brandt niet nadat de stekker in het stopcontact is gestoken en de accu in de oplaadschacht 16 is geplaatst	De stekker van het oplaadapparaat is niet (of niet goed) in het stopcontact gestoken Stopcontact, kabel of oplaadapparaat defect	Steek de stekker (goed) in het stopcontact Controleer de netspanning en laat het oplaadapparaat eventueel nazien door een erkende klantenservice voor Bosch elektrische gereedschappen

Afvalverwijdering

Elektrische gereedschappen, toebehoren en verpakkingen moeten op een voor het milieu verantwoorde wijze worden hergebruikt.

Alleen voor landen van de EU:



Gooi elektrische gereedschappen niet bij het huisvuil.

Volgens de Europese richtlijn 2002/96/EG over elektrische en elektronische oude apparaten en de omzetting van de richtlijn in nationaal recht moeten niet meer bruikbare elektrische gereedschappen

apart worden ingezameld en op een voor het milieu verantwoorde wijze worden hergebruikt.

Klantenservice

Explosietekeningen en informatie over vervangingsonderdelen vindt u op:
www.bosch-pt.com

Nederland

☎ +31 (0)76 / 5795454

Fax +31 (0)76 / 5795494

E-Mail: Gereedschappen@nl.bosch.com

België

☎ +32 (0)70 / 225565

Fax +32 (0)70 / 225575

E-Mail: outillage.Gereedscha@be.bosch.com

Conformiteitsverklaring

Meetwaarden vastgesteld volgens 2000/14/EG (1,60 m hoogte, 1,0 m afstand) en EN 28 662.

Het A-gewaardeerde geluidsdrukkniveau van de machine bedraagt kenmerkend: geluidsdrukkniveau 72 dB (A); geluidsvermogeniveau 88 dB (A).

Kenmerkend is dat de trillingen van hand en arm geringer zijn dan $2,5 \text{ m/s}^2$.

Wij verklaren op eigen verantwoording dat dit product voldoet aan de volgende normen en normatieve documenten: EN 786, EN 60 335 volgens de bepalingen van de richtlijnen 89/336/EEG, 98/37/EG, 2000/14/EG.

2000/14/EG: het gegarandeerde geluidsvermogeniveau L_{WA} is lager dan 93 dB (A). Waarderingsmethode van de conformiteit volgens aanhangsel VI.

Benoemde keuringsinstantie: SRL, Sudbury Eng-land

Identificatienummer benoemde keuringsinstantie: 1088

Leinfelden, 01.12.2004.

Dr. Egbert Schneider
Senior Vice President
Engineering

Dr. Eckerhard Strötgen
Head of Product
Certification

Robert Bosch GmbH, Power Tools Division

Wijzigingen voorbehouden



Sikkerhedsforskrifter

Bemærk! Gennemlæs denne vejledning grundigt. Gør dig fortrolig med akku-græstrimmerens betjeningsanordninger og korrekte anvendelse. Opbevar betjeningsvejledningen et sikkert sted til senere brug.

Forklaring af symboler på akku-græstrimmeren



Generel sikkerhedsadvarsel.



Læs betjeningsvejledningen.



Brug beskyttelsesbriller.

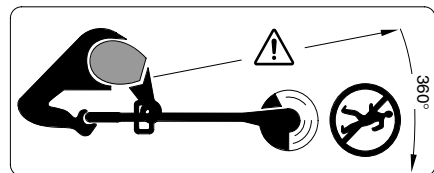

Pas på udkastede eller flyvende genstande, der kan kvæste tilskuere.

Hold tilskuere i sikker afstand fra maskinen.

Fjern akkuen, før trimmeren rengøres, indstilles eller forlades uden opsyn for et kort øjeblik.



Trim ikke græs i regnvejrs og lad ikke akku-græstrimmeren stå udenfor, når det regner.

■ Brug aldrig akku-græstrimmeren, hvis beskyttelseskærmene eller beskyttelsesanordningerne er beskadiget eller hvis de er taget af.

■ Brug ikke ladeaggregatet, hvis det er beskadiget eller slidt.



■ Undersøg trimmeren for slid eller skader og reparer den efter behov, før den tages i brug og efter stød/slag.

■ Betjen ikke akku-græstrimmeren med bare fødder eller åbne sandaler; brug altid solidt fodtøj og lange bukser.

■ Lad aldrig børn eller personer, der ikke har gennemlæst denne betjeningsvejledning, anvende akku-græstrimmeren. Lokale regler kan bestemme alderen på den person, som må betjene maskinen. Akku-græstrimmeren skal opbevares utilgængeligt for børn, når den ikke er i brug.

■ Benyt aldrig græstrimmeren, mens der er nogen, især børn eller kæledyr, i nærheden.

■ Brugeren er ansvarlig for ulykker og skader, der sker på andre mennesker eller deres ejendom.

■ Den roterende kniv skal altid stå helt stille, før den berøres. Kniven vil fortsætte med at rotere, efter at der er blevet slukket for maskinen. En roterende kniv kan forårsage kvæstelser.

■ Benyt kun græstrimmeren i dagslys eller i god kunstig belysning.

■ Undgå at bruge akku-græstrimmeren på vådt græs, hvor det er muligt.

■ Akku-græstrimmeren skal altid være slukket, når den transporteres fra og til arbejdsstedet.

■ Hold hænder og fødder væk fra den roterende kniv, når der tændes for græstrimmeren.

■ Hænder og fødder skal holdes væk fra den roterende kniv.

■ Denne græstrimmer må aldrig forsynes med en skærekniv af metal.

■ Kontrollér og vedligehold akku-græstrimmeren med regelmæssige mellemrum.

■ Akku-græstrimmeren må kun repareres af autoriserede serviceværksteder.

■ Ventilationsåbningerne skal altid være frie for græsrester.

■ **Sluk for trimmeren og tag akkuen ud:**

– før man forlader maskinen

– før kniven udskiftes

– før akku-trimmeren rengøres eller før der arbejdes på trimmeren.

■ Opbevar trimmeren et sikkert, tørt sted, uden for børns rækkevidde. Anbring ikke andre genstande oven på trimmeren.

■ Udskift slidte eller beskadigede dele for en sikkerheds skyld.

■ Sørg for kun at montere reservedele, der er godkendt af Bosch.

■ Kontrollér, at maskinen er slukket, inden akku'en sættes i. Det kan være farligt at sætte en akku i en maskine, der er tændt.

■ Oplad kun akku'er i ladeaggregater, der er anbefalet af fabrikanten. Et ladeaggregat, der er egnet til en bestemt type akku'er, må ikke benyttes med andre akku'er – brandfare.

■ Brug kun de akku'er, der er beregnet til el-værktøjet. Brug af andre akku'er øger risikoen for personskader og er forbundet med brandfare.

■ Ikke benyttede akku'er må ikke komme i berøring med kontrolclips, mønter, nøgler, søm, skruer eller andre små metalgenstande, da disse kan kortslutte kontakterne. En kortslutning mellem akku-kontakterne øger risikoen for personskader i form af forbrændinger.

■ Hvis akku'en anvendes forkert, kan der slippe væske ud af akku'en. Undgå at komme i kontakt med denne væske. Hvis det alligevel skulle ske, skylles med vand. Søg læge, hvis væsken kommer i øjnene. Akku-væske kan give hudirritation eller forbrændinger.

Tekniske data

Akku-græstrimmer	ART 23 ACCUTRIM/ ART 2300 ACCUTRIM	ART 26 ACCUTRIM/ ART 2600 ACCUTRIM
Bestillingsnummer	3 600 H78 E	3 600 H78 F
Omdrejningstal, ubelastet [min]	9 500	9 500
Greb justerbart	●	●
Vinkelindstilling til trimmerhoved/indstilling til kantskæring	●	●
Klippediameter [cm]	23	26
Vægt (uden ekstratilbehør) [kg]	2,9	2,9
Serienummer	Se serienummer 17 (typeskilt) på maskinen.	
Akku	NiCd	NiCd
Bestillingsnummer	2 607 335 535	2 607 335 535
Nominal spænding [V]	18	18
Kapacitet [Ah]	1,5	1,5
Ladetid (tom akku) [min]	85 – 120	85 – 120
Ladeaggregat	AL 60 DV 2411	AL 60 DV 2411
Bestillingsnummer	2 607 224 ..	2 607 224 ..
Ladestrøm		
– Hurtigopladning [A]	1,2	1,2
– Vedligeholdelsesladning [mA]	60	60
Tilladt temperaturområde for opladning [°C]	0 – 45	0 – 45

Foreskrevet anvendelse

Dette produkt er beregnet til at klippe græs og fjerne ukrudt under buske samt på skråninger, skrænter og langs kanter, hvor det ikke er muligt at benytte plæneklipperen.

Den beregnede anvendelse gælder omgivelsestemperaturer mellem 0 °C og 40 °C.

Introduktion

Denne vejledning giver instruktioner om den korrekte samling og sikre anvendelse af græstrimmeren. Det er vigtigt at gennemlæse disse instruktioner omhyggeligt.

Maskinens dele

Akku-græstrimmeren tages forsigtigt ud af emballagen. Kontrollér herefter at der ikke mangler nogle af delene:

- Trimmer
- Beskyttelseskappe
- Justerbart greb (monteret)
- Hjul (kun ART 26/2600 ACCUTRIM)
- Træ-beskyttelsesbøjle (kun ART 26/2600 ACCUTRIM)

- Skæreskive
- Skærekniv
- Ladeaggregat
- Betjeningsvejledning

Hvis nogle dele mangler eller er beskadigede, bedes du kontakte den forhandler, hvor du har købt maskinen.

Maskinelementer

- 1 Start-stop-kontakt
- 2 Greb
- 3 Grebskrue
- 4 Justerbart greb
- 5 Klemmekappe
- 6 Rør
- 7 Ventilationsåbninger
- 8 Trimmerhoved
- 9 Træ-beskyttelsesbøjle (kun ART 26/2600 ACCUTRIM)
- 10 Beskyttelsesskærm
- 11 Hjul (kun ART 26/2600 ACCUTRIM)
- 12 Fodpedal til trimmerhoved-vinkelindstilling
- 13 Akku
- 14 Kontrollampe
- 15 Ladeaggregat
- 16 Akku-ladeskakt
- 17 Serienummer

Tilbehør, som er illustreret og beskrevet i betjeningsvejledningen, er ikke altid indeholdt i leveringen.



For din egen sikkerheds skyld

Bemærk! Sluk for trimmeren og fjern akkuen, før den indstilles eller rengøres.

Skærekniven fortsætter med at rotere i et par sekunder, efter akku-trimmeren er slukket.

Pas på – berør ikke den roterende skærekniv.

Opladning

Ladningen starter, så snart netstikket er sat i stikdåsen og akkumulatoren **13** sidder i ladeskakt **16**.

Den intelligente opladningsproces gør, at akkuens ladetilstand tilkendes automatisk og lades afhængigt af akku-temperatur og -spænding.

Derved skånes akkumulatoren og er altid opladet 100%, når den opbevares i opladningsaggregatet.

Ladningen overvåges, hvilket signaliseres med LED-lampen **14**:

Hurtigopladning

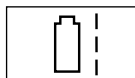

Hurtigopladningen signaliseres ved, at LED-kontrollampen **14** blinker.

Akkumulatoren er helt opladet, når LED-lampen **4** holder op med at blinke og lyser konstant. Herefter kan akkumulatoren tages ud til øjeblikkelig brug.

Det anbefales, først at tage akkuen ud, når den er helt opladet.

 Den hurtige opladning er kun mulig, hvis akku-temperaturen ligger mellem 0 °C og 45 °C.

Vedligeholdelsesladning



Vedligeholdelsesladningen signaliseres ved, at LED-lampen **4** lyser konstant.

Når akkumulatoren er helt opladet, skifter opladningsaggregatet straks til vedligeholdelsesladning. Dette udligner akkumulatorens naturlige selvafladning.

Brugshenvisninger

Ladeaggregatet kan opvarmes, hvis ladecyklerne gennemføres kontinuerligt eller flere gange i træk uden afbrydelse. Dette er dog uden betydning og tyder ikke på en teknisk defekt.

En ny akku eller en akku, som ikke har været benyttet i længere tid, yder først fuld kapacitet efter ca. 5 opladninger og afladninger.

Når driftstiden pr. opladning forkortes væsentligt, er det tegn på, at akkuerne er slidt op og skal udskiftes.

Samling



Sæt først akkuen i, når akku-trimmeren er helt samlet.

Sørg for, at akku-trimmeren samles i denne rækkefølge:

A Montering af beskyttelseskærm

Sæt beskyttelseskappen **10** fast på trimmerhovedet **8**.

1 Sæt beskyttelseskappen fast i trimmerhovedet og skub denne bagud.

2 Tryk beskyttelseskappen nedad, til denne falder sikkert i hak (klik).

Montering af hjul (kun ART 26/2600 ACCUTRIM)

B1 Anbring hjulene **11** på føringsstangen **6**.

B2 Montér skruen **19** og vingemøtrikken **18**.

Bemærk: Hjulenes position ændres ved at løsne vingemøtrikken **18** og forskyde den i den ønskede position.

B3 Hjulene kan forskydes op og ned langs med føringsstangen **6** og indstilles på den nødvendige snithøjde.

Montering af skæreskive/kniv

C Tryk skæreskiven **20** fast på drivakslen (klik).

D Sæt kniven **22** på stiften **21**, tryk den nedad og træk den udad, til den falder i hak.

Indstilling

E Brug af det bevægelige greb

Det bevægelige greb **4** kan stilles i forskellige positioner:

- 1 Positionen ændres ved at løsne grebskruen **3** og indstille det bevægelige greb **4**.
- 2 Spænd grebskruen **3**, så det bevægelige greb **4** sikres i den indstillede position.

F Indstilling af trimmerlængde

- 1 Drej klemmekappen **5** 90°.
- 2 Træk føringsstangen ud, hvis den skal forlænges, og skub den ind, hvis den skal gøres kortere. Spænd klemmekappen **5** fast igen.

G Indstilling af trimmerhovedets vinkel:

Snitvinklen ændres ved at trykke fodpedalen **12** ned og dreje føringsstangen **6** i den ønskede position.

Slip fodpedalen **12**.

Indstilling til kantskæring

H Forskydning af hjulene (hvis de er monteret):

- 1 Løsne vingemøtrikken **18**.
- 2 Drej hjulene **11** 90° som vist.
- 3 Spænd fløj møtrikken **18**.

I Indstilling af trimmerhovedets vinkel:

- 1 Tryk fodpedalen **12** ned.
- 2 Stil føringsstangen **6** i den nederste position. Slip fodpedalen **12** igen.

J Forskydning af trimmerhovedet:

- 1 Løsne klemmekappen **5**.
- 2 Drej føringsstangen **6** 90° for at indstille trimmerhovedet **8** som vist til skæring/kantskæring. Spænd klemmekappen **5** igen.

Klipning og trimning langs med en kant



Fjern sten, løse genstande af træ og andre genstande fra det område, hvor græstrimmeren skal benyttes.

Skærekniven fortsætter med at rotere i et par sekunder, efter akku-græstrimmeren er slukket. Motoren/skærekniven skal stå helt stille, før den tændes igen.

Sluk og tænd ikke for trimmeren hurtigt efter hinanden.

Tænd og sluk

Tryk på kontakten **1** og hold den nede. Slip kontakten **1** for at afbryde.

K Klipning af græs

Bevæg akku-græstrimmeren til højre og venstre. Den skal altid holdes i en god afstand fra kroppen.

Akku-græsgrimmeren kan klippe græs indtil en højde på 15 cm. Højere græs klippes i flere omgange.

Tag hjulene af, før der skæres langt græs (kun ART 26/2600 ACCUTRIM).

L Trimning langs med en kant

Før akku-græstrimmeren langs med græskanterne. Hurtigt slid af kniven undgås bedst ved at sørge for, at kniven ikke kommer i kontakt med faste overflader eller en mur.

M Anvend til bedre styring træ-beskyttelsesbøjlen **9** som føringshjælp (kun ART 26/2600 ACCUTRIM – fås som tilbehør til ART 23/2300 ACCUTRIM).

N Klipning rundt om træer og buske

Klip forsigtigt rundt om træer og buske, så de ikke kommer i kontakt med tråden.

Planter kan dø, hvis barken beskadiges.

M Anvend til bedre styring det indstillelige greb og træ-beskyttelsesbøjlen **9** (kun ART 26/2600 ACCUTRIM – fås som tilbehør til ART 23/2300 ACCUTRIM).

Akkuens levetid

Akkuens levetid afhænger af arbejdsbetingelserne:

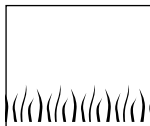

Nemme betingelser:

indtil 800 meter

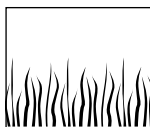

Gennemsnitlige betingelser:

indtil 350 meter

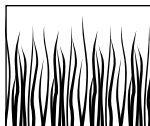

Vanskelige betingelser:

indtil 60 meter

Vedligeholdelse



Akkuen skal tages ud, før der arbejdes på trimmeren.

Bemærk: For at sikre lang og pålidelig drift skal følgende vedligeholdelse udføres jævnligt.

Undersøg maskinen for synlige mangler med regelmæssige mellemrum som f.eks. løse forbindelser og slidte eller beskadigede dele.

Kontrollér at dæksler og skærme ikke er beskadigede og at de er monteret rigtigt. Udfør evt. fornøden vedligeholdelse eller reparationer før brug.

Skulle græstrimmeren trods omhyggelig fabrikation og kontrol engang holde op med at fungere, skal reparationen udføres af et autoriseret serviceværksted for Bosch-elektroværktøj.

Det 10-cifrede bestillingsnummer for maskinen skal altid angives ved forespørgsler og bestilling af reservedele.

Vedligeholdelse af kniven



Akkuen skal tages ud, før der arbejdes på trimmeren.

Når kniven **22** er slidt, fjernes den ved at trykke den indad, til den springer ud af stiften **21**.

Rens stiften **21** for plastrester/snavs med en skarp kniv.

En ny kniv **22** monteres ved at anbringe kniven **22** på stiften **21**, trykke den nedad og trække den udad, indtil den falder i hak.

Bemærk: Anvend kun reserveskæreknive fra Bosch. Denne specialudvikling råder over forbedrede skære- og fremføringsegenskaber. Andre skæreknive fører til et dårligere arbejdsresultat.

Efter trimning/opbevaring



Sluk for trimmeren og tag akkuen ud. Sørg for, at akkuen er fjernet, før trimmeren stilles til opbevaring.

Rengør græstrimmeren grundigt udvendigt med en blød børste og en klud. Brug ikke vand, opløsnings- eller polemidler. Fjern alt græs og affald, især fra ventilationsåbningerne **7**.

Vend trimmeren om på siden og rengør den indvendige side af beskyttelsesskærmen **10**. Sammenpresset, afklippet græs fjernes med et træ- eller plastikredskab.

Akkuen skal opbevares ved en temperatur mellem 0 og 45° C.

Fejlfinding

I følgende tabel angives de kontroleftersyn og det arbejde, som kan udføres, hvis maskinen ikke fungerer rigtigt. Hvis du ikke kan finde/løse problemet hermed, bedes du kontakte serviceforhandleren.

OBS: Sluk for apparatet og tag akkuen ud, før fejlen søges.

Symptom	Mulig årsag	Afhjælpning
Beskyttelseskappen kan ikke trækkes hen over skæreskiven	Forkert montering	Fjern skæreskiven og monter beskyttelseskappen igen, se også „Montering“
Græstrimmeren arbejder ikke	Akkuen er afladet	Oplad akku, se også forskrifter mht. opladning
Græstrimmeren arbejder med afbrydelser	Maskinens indvendige ledninger er beskadiget Start-stop-kontakten er defekt	Kontakt serviceforhandleren Kontakt serviceforhandleren
For stor vibration/støj	Maskine defekt Kniv brækket	Kontakt serviceforhandleren Udskift kniven
For lille snitvarighed pr. akku-opladning	Akku har ikke været brugt i længere tid eller kun i kort tid Græsset er for højt Akku slidt	Oplad akkuen helt, se også forskrifter mht. opladning Klip græsset i flere omgange Erstat akkumulatoren
Kniv bevæger sig ikke	Akkuen er afladet Maskine defekt	Oplad akku, se også forskrifter mht. opladning Kontakt serviceforhandleren
Maskinen klipper ikke	Kniv brækket Akku ikke helt opladet Græsset har viklet sig ind i skæreskiven	Udskift kniven Oplad akku, se også forskrifter mht. opladning Fjern græsset
Opladning er ikke mulig, da akkumulatoren ikke er funktionsdygtig	Akku-temperaturen ligger uden for det tilladte temperaturområde Kontakterne på akkumulatoren er snavsede Akkumulatoren er defekt, fordi en ledning i akkumulatoren (enkeltceller) er afbrudt	Bring akku-temperaturen tilbage til det tilladte temperaturområde (0 °C til 45 °C) ved afkøling eller opvarmning. Så snart akku-temperaturen igen befinder sig inden for det tilladte temperaturområde, kobler ladeaggregatet automatisk om til hurtigopladning Rengør kontakterne (f.eks. ved at sætte akkuen i og tage den ud flere gange) Erstat akkumulatoren
LED-lampen 14 lyser ikke, når stikket er sat i stikdåsen og akkuen er sat i ladeskakten 16 .	Opladningsaggregatets stik er ikke sat rigtigt i stikdåsen Stikdåse, kabel eller opladningsaggregat er defekt	Sæt stikket rigtigt (helt) i stikdåsen Kontrollér netspændingen og lad evt. opladningsaggregatet blive kontrolleret af et autoriseret service-værksted for Bosch-elektroværktøj

Bortskaffelse

El-værktøj, tilbehør og emballage skal genbruges på en miljøvenlig måde.

Gælder kun for EU-lande:



Smid ikke el-værktøj ud sammen med det almindelige husholdningsaffald! Iht. det europæiske direktiv 2002/96/EF om affald af elektrisk og elektronisk udstyr skal kasseret elektrisk udstyr indsamles separat og genbruges iht. gældende miljøforskrifter.

Service

Reserveudrustninger og informationer om reservedele findes under:
www.bosch-pt.com

Bosch Service Center for el-værktøj
Telegrafvej 3
2750 Ballerup

- ☎ Service: +45 44 89 88 55
- Fax +45 44 89 87 55
- ☎ Teknisk vejledning: +45 44 89 88 56
- ☎ Den direkte line: +45 44 68 35 60

Overensstemmelseserklæring

Måleværdier beregnes iht. 2000/14/EF (1,60 m højde, 1,0 m afstand) og EN 28 662.

Værktøjets A-vurderede støjniveau er typisk: Lydtrykniveau 72 dB (A), lydeffektniveau 88 dB (A).

Hånd-arm-vibrationsniveauet er typisk under 2,5 m/s².

Vi erklærer under almindeligt ansvar, at dette produkt er i overensstemmelse med følgende standarder eller normative dokumenter: EN 786, EN 60 335 i henhold til bestemmelserne i direktiverne 89/336/EØF, 98/37/EF og 2000/14/EF.

2000/14/EF: Det garanterede lydeffektniveau L_{WA} er lavere en 93 dB (A). Producenter for overensstemmelsesvurdering iht. bilag VI.

Bemyndiget prøvelaboratorium: SRL, Sudbury England

Fastlagt kontrolsted-identifikationsnummer: 1088
Leinfelden, 01.12.2004.

Dr. Egbert Schneider
Senior Vice President
Engineering

Dr. Eckerhard Strötgen
Head of Product
Certification

Robert Bosch GmbH, Power Tools Division

Ret til ændringer forbeholdes



Säkerhetsanvisningar

Obs! Läs noga anvisningarna nedan. Gör dig förtrogen med den sladdlösa grästrimmerns manöverorgan och dess korrekta användning. Ta väl vara på bruksanvisningen för senare användning. Förklaring av symbolerna på den sladdlösa grästrimmern



Allmänna varningar för riskmoment.



Läs bruksanvisningen.



Använd skyddsglasögon.

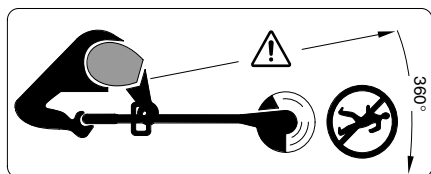

Se till att personer som står i närheten inte skadas av föremål som eventuellt slungas ut.

Håll personer på betryggande avstånd från maskinen. Ta bort batterimodulen före rengöring och inställning av trimmern eller om den en stund lämnas utan uppsikt.



Använd inte trimmern vid regn och låt den inte heller stå ute i regn.

■ Den sladdlösa grästrimmerna får inte användas med skadade kåpor eller skyddsutrustning eller om dessa demonterats.



Använd inte laddaren om den är skadad eller nedslitet.

■ Innan trimmern tas i bruk och efter stöt/slag kontrollera trimmern för slitage eller skador och reparera om så behövs.

■ Den sladdlösa grästrimmern får inte användas barfota eller med öppna sandaler, bär alltid kraftiga skor och långa byxor.

■ Låt aldrig barn eller personer som inte är förtrogna med bruksanvisningarna använda den sladdlösa grästrimmern. Nationella föreskrifter begränsar eventuellt tillåten ålder för användning. Uppbevara den sladdlösa grästrimmern oåtkomlig för barn.

■ Använd aldrig grästrimmern när personer, speciellt då barn, eller husdjur uppehåller sig i närheten.

■ Användaren eller ägaren ansvarar för olyckor eller skador som drabbar andra människor eller deras egendom.

■ Vänta tills den roterande kniven stannat fullständigt innan du griper tag i den. Kniven roterar en stund efter fränkoppling av motorn och kan orsaka kroppsskada.

■ Använd grästrimmern endast i dagsljus eller god belysning.

■ Den sladdlösa grästrimmer bör inte användas i vått gräs.

■ Den sladdlösa grästrimmern ska kopplas från när den transporteras från ett ställe till ett annat.

■ Vid inkoppling se till att händerna och fötterna är på betryggande avstånd från den roterande kniven.

■ För inte händerna eller fötterna mot den roterande kniven.

■ En metallkniv får inte användas i denna trimmer.

■ Kontrollera och underhåll den sladdlösa grästrimmern regelbundet.

■ Den sladdlösa grästrimmern får repareras endast av auktoriserade serviceverkstäder.

■ Se till att ventilationsöppningarna alltid är fria och rena.

■ **Fränkoppling och uttagning av batterimodulen:**

- varje gång du lämnar grästrimmern utan uppsikt – innan kniven byts ut
- före rengöring eller om arbeten utförs på den sladdlösa grästrimmern.

■ Förvara trimmern på ett säkert och torrt ställe utom räckhåll för barn. Ställ inte upp andra föremål på trimmern.

■ Av säkerhetsskäl ska slitna eller skadade delar bytas ut.

■ Kontrollera att reservdelarna kommer från Bosch.

■ Kontrollera att redskapet är fränkopplat innan batteriet läggs in. Insättning av batteriet i ett inkopplat redskap kan leda till olyckor.

■ Ladda batterierna endast i de laddare som tillverkaren rekommenderat. Om en laddare som är avsedd för en viss typ av batterier används för andra batterityper finns risk för brand.

■ Använd endast batterier som är avsedda för aktuellt redskap. Används andra batterier finns risk för kroppsskada och brand.

■ Håll gem, mynt, nycklar, spikar, skruvar och andra små metallföremål på avstånd från reservbatterier för att undvika en bygling av kontaktarna. En kortslutning av batteriets kontakter kan leda till brännskador eller brand.

■ Om batteriet används på fel sätt finns risk för att vätska rinner ur batteriet. Undvik kontakt med vätskan. Vid oavsiktlig kontakt spola med vatten. Om vätska kommer i kontakt med ögonen uppsök dessutom läkare. Batterivätskan kan medföra hudirritation eller brännskada.

Tekniska data

Sladdlös grässtrimmer	ART 23 ACCUTRIM/ ART 2300 ACCUTRIM	ART 26 ACCUTRIM/ ART 2600 ACCUTRIM
Artikelnummer	3 600 H78 E	3 600 H78 F
Tomgångsvarvtal [r/min]	9 500	9 500
Handtag, justerbart	●	●
Trimhuvudets vinkelinställning/inställning för kantrimning	●	●
Klippdiameter [cm]	23	26
Vikt (utan extra tillbehör) [kg]	2,9	2,9
Serienummer	Se serienummern 17 (typskylt) på maskinen.	
Batterimodul	NiCd	NiCd
Artikelnummer	2 607 335 535	2 607 335 535
Märkspänning [V]	18	18
Kapacitet [Ah]	1,5	1,5
Laddningstid (batteriet urladdat) [min]	85–120	85–120
Laddningsaggregat	AL 60 DV 2411	AL 60 DV 2411
Artikelnummer	2 607 224 ..	2 607 224 ..
Ladningsström		
– Snabbladdning [A]	1,2	1,2
– Underhållsladdning [mA]	60	60
Tillåtet laddningstemperaturområde [°C]	0–45	0–45

Ändamålsenlig användning

Grässtrimmern är avsedd för trimning av gräs och ogräs under buskar samt på slänter och vid kanter som inte kan nås med gräsklipparen.

Grässtrimmern kan användas vid en omgivningstemperatur mellan 0 °C och 40 °C.

Inledning

Denna instruktionsbok lämnar anvisningar för korrekt montage och säker användning av din grässtrimmer. Det är viktigt att du noggrant läser igenom anvisningarna.

Leveransen omfattar

Plocka försiktigt upp grässtrimmen ur förpackningen och kontrollera att följande delar finns med:

- Trimmer
- Skyddsskärm
- Justerbart handtag (monterat)
- Hjul (endast ART 26/2600 ACCUTRIM)
- Distansbygel (endast ART 26/2600 ACCUTRIM)
- Skärtallrik
- Kniv
- Laddningsaggregat
- Bruksanvisning

Saknas delar eller är de skadade ta genast kontakt med din återförsäljare.

Maskinens komponenter

- 1 Strömställare Till/Från
- 2 Handtag
- 3 Handtagsskruv
- 4 Justerbart handtag
- 5 Klämhylsa
- 6 Rör
- 7 Ventilationsöppningar
- 8 Trimmerhuvud
- 9 Distansbygel (endast ART 26/2600 ACCUTRIM)
- 10 Skyddsskärm
- 11 Hjul (endast ART 26/2600 ACCUTRIM)
- 12 Fotpedal för trimhuvudets vinkelinställning
- 13 Batterimodul
- 14 LED-indikator
- 15 Laddare
- 16 Batteriladdningsschakt
- 17 Serienummer

I bruksanvisningen avbildat och beskrivet tillbehör ingår inte alltid i leveransen!



Säkerhetsåtgärder

Obs! Koppla från trimmern och ta bort batterimodulen innan inställnings- eller rengöringsarbeten utförs.

Efter frånkoppling av grästrimmern roterar kniven ännu några sekunder.

Varning – berör inte den roterande kniven.

Laddningsförlopp

Laddningen startar när stickproppen ansluts till vägguttaget och batterimodulen **13** sticks in i laddningsschaktet **16**.

Genom den intelligenta laddningsmetoden kan batteriets laddningstillstånd automatiskt avkännas och batteriet laddas sedan i relation till dess temperatur och spänning.

Härvid skonas batterimodulen och är alltid fulladdad om den står kvar i laddaren.

LED-laddindikeringen **14** signalerar att laddningen övervakas:

Snabbladdning

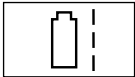

Pågående snabbladdning signaleras med blinkande LED-indikering **14**.

Batterimodulen är fulladdad när LED-indikeringen **4** växlar från blinkande till konstant ljus. Batterimodulen är genast klar för användning.

Vi rekommenderar att inte ta ut batterimodulen innan den är fullständigt uppladdad.

 Snabbladdning är möjlig endast om batterimodulens temperatur ligger mellan 0 °C och 45 °C.

Underhållsladdning



Underhållsladdning **signaleras genom konstant** lysande LED-indikering **4**.

Vid fulladdad batterimodul kopplar laddaren genast om till underhållsladdning. Denna kompenserar batterimodulens naturliga själv urladdning.

Anvisningar för användning

Vid kontinuerliga resp efter varandra upprepade laddningscykler utan avbrott kan laddaren bli varm. Detta är utan betydelse och är inte ett tecken på att laddaren har en teknisk defekt.

En ny eller under en längre tid inte använd batterimodul uppnår först efter ca. 5 laddnings- och urladdningscykler full kapacitet.

Är brukstiden efter uppladdning onormalt kort tyder det på att batterierna är förbrukade och måste bytas mot nya.

Montage



Sätt in batterimodulen först sedan grästrimmern är fullständigt monterad.

Se till att grästrimmern sätts ihop i följande ordningsföljd:

A Montering av skyddsskärm

Lägg upp skyddshuven **10** på trimmerhuvudet **8**.

1 Haka fast skyddshuven på trimmerhuvudet och skjut huven bakåt.

2 Tryck skyddshuven nedåt tills den låser i läget (click).

Montering av hjul

(endast ART 26/2600 ACCUTRIM)

E1 Lägg upp hjulen **11** på styrstängen **6**.

E2 Sätt in skruven **19** och vingmuttern **18**.

Anvisning: Genom att lossa vingmuttern **18** kan hjulens läge förändras och förskjutas till önskat läge.

E3 Hjulen kan skjutas uppåt eller nedåt på styrstängen **6** och ställas in på erforderlig snitthöjd.

Montering av skärtallrik/kniv

C Tryck fast skärtallriken **20** på drivaxeln (click).

D Lägg upp kniven **22** på stiftet **21**, tryck ner kniven och dra den utåt tills den snäpper fast.

Inställning

E Så här används det ställbara handtaget

Handtaget 4 kan ställas in i olika lägen:

- 1 För ändring av läget lossa handtagsskruven 3 och justera det ställbara handtaget 4.
- 2 Dra fast handtagsskruven 3 för att låsa det ställbara handtaget 4 i inställt läge.

F Inställning av trimhöjd

- 1 Vrid klämhylsan 5 90°.
- 2 Styrstängens blir längre när den dras ut och kortare när den skjuts in. Dra åter fast klämhylsan 5.

G Inställning av trimhuvudets vinkel:

För ändring av trimvinkeln tryck ned fotpedalen 12 och vrid styrstängens 6 till önskat läge.

Släpp fotpedalen 12.

Inställning för kantrimning

H Förskjutning av hjulen (om monterade):

- 1 Lossa vingmuttern 18.
- 2 Vrid hjulen 11 enligt bild 90°.
- 3 Dra fast vingmuttern 18.

I Inställning av trimhuvudets vinkel:

- 1 Tryck ned fotpedalen 12.
- 2 Skjut styrstängens 6 till lägsta läget. Släpp åter fotpedalen 12.

J Förskjutning av trimhuvud:

- 1 Lossa klämhylsan 5.
- 2 Vrid styrstängens 6 enligt bild 90° för inställning av trimhuvudet 8 för klippning/kantrimning. Dra åter fast klämhylsan 5.

Klippning och kantrimning

 **Plocka bort stenar, träbitar och andra föremål från stället som ska trimmas.**

Efter fränkoppling av grästrimmern roterar kniven ännu några sekunder. Vänta tills motorn/kniven stannat innan trimmern startas på nytt. Koppla inte från och på i korta intervaller.

In- och urkoppling

Tryck ned strömställaren 1 och håll den nedtryckt. För urkoppling släpp strömställaren 1.

K Gräsklippning

För grästrimmern åt vänster och höger och håll den på betryggande avstånd från kroppen.

Den sladdlösa grästrimmern kan effektivt klippa gräs upp till höjd på 15 cm. Högre gräs ska klippas i flera steg.

För klippning av högt gräs ska hjulen tas bort (endast ART 26/2600 ACCUTRIM).

L Kantrimning

För grästrimmern längs gräskanterna. För att motverka snabb nedslitning av kniven undvik kontakt med hårda ytor eller murar.

M Använd distansskyddsbygel 9 som styrhjälp (endast ART 26/2600 ACCUTRIM – finns att få som tillbehör för ART 23/2300 ACCUTRIM).

N Klippning kring träd och buskar

Klipp försiktigt kring träd och buskar och se till att träden inte kommer i kontakt med dem.

Träd och buskar kan dö om barken skadas.

M För att underlätta styrningen använd det justerbara handtaget och distansskyddsbygel 9 (endast ART 26/2600 ACCUTRIM – finns att få som tillbehör för ART 23/2300 ACCUTRIM).

Batterimodulens brukstid

Batterimodulens brukstid är beroende av arbetsvillkoren:

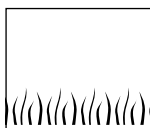

Lätt klippning:
upp till 800 meter

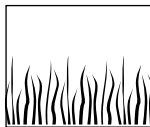

Medellätt klippning:
upp till 350 meter

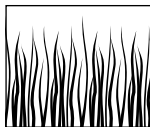

Kraftig klippning:
upp till 60 meter

Underhåll

 **Innan arbeten utförs på redskapet ska batterimodulen tas bort.**

Märk: Lång och tillförlitlig drift kan endast garanteras om följande underhållsarbeten regelbundet utförs.

Undersök högtryckstvätten regelbundet avseende defekter som t. ex. lös infästning och slitna eller skadade komponenter.

Kontrollera att täckåpor och skyddsanordningar är felfria och korrekt monterade. Eventuellt nödvändiga servicearbeten och reparationer ska utföras innan maskinen tas i bruk.

Om i grässtrimmern trots exakt tillverkning och sträng kontroll störning skulle uppstå, bör reparation utföras av auktoriserad serviceverkstad för Bosch-el-verktyg.

Var vänlig ange vid förfrågningar och reservdelsbeställningar produktens artikelnummer som består av 10 tecken.

Knivunderhåll

 **Innan arbeten utförs på redskapet ska batterimodulen tas bort.**

Ta bort den nedslitna kniven **22** genom att trycka den inåt tills den lossar från stiftet **21**.

Avlägsna med en vass kniv stiftet **21** från samtliga plastrester/föreningar.

Vid montering av en ny kniv **22**, lägg upp kniven **22** på stiftet **21**, tryck den ned och dra den utåt tills den snäpper fast.

Anvisning: Använd endast reservkniv från Bosch. Den för ändamålet utvecklade kniven har ypperliga skär- och matningsegenskaper. Knivar av annat fabrikat ger sämre arbetseffekt.

Efter trimning/förvaring

 **Koppla från trimmern och ta bort batterimodulen. Kontrollera att batterimodulen tagits ut innan trimmern läggs bort för förvaring.**

Rengör grässtrimmern noggrant utvändigt med en mjuk borste och en trasa. Använd inte vatten och inte heller lösnings- eller polermedel. Avlägsna alla gräsrester och partiklar, speciellt noggrant från ventilationsöppningarna **7**.

Lägg grässtrimmern att ligga på sidan och rengör skyddsskärmen **10** på insidan. Avlägsna ihoppresat gräs med en trä- eller plastbit.

Batterimodulen ska förvaras vid en temperatur mellan 0 und 45 °C.

Felsökning

Tabellen nedan anger felsymptomer och hur dessa kan åtgärdas om maskinen någon gång skulle krångla. Om du inte med hjälp av anvisningarna lyckas lokalisera och åtgärda problemet ta kontakt med din serviceverkstad.

Obs! Innan felsökning startas skall gräsklipparen kopplas från och batterimodulen tas bort

Symptom	Möjliga orsaker	Åtgärd
Skyddshuven kan inte dras över skärtallriken	Felaktig montering	Ta bort skärtallriken och montera skyddshuven på nytt, se även "Montering"
Trimmern startar inte	Ackumulatorm är urladdad	Vid laddning av batterimodulen följ anvisningarna
Trimmern går med avbrott	Interna ledningar i maskinen defekta Strömställaren defekt	Uppsök kundtjänsten Uppsök kundtjänsten
Kraftiga vibrationer/ljud	Redskapet defekt Kniven har brustit	Uppsök kundtjänsten Byt ut kniven
Uppladdat batteri har för låg snittkapacitet	Batterimodulen har under en längre tid inte använts eller endast helt kort Gräset är för högt Batterimodulen är förbrukad	Ladda fullständigt upp batterimodulen, följ anvisningarna för laddning Klipp i steg Byt batterimodulen mot ny
Kniven rör sig inte	Ackumulatorm är urladdad Redskapet defekt	Vid laddning av batterimodulen följ anvisningarna Uppsök kundtjänsten
Trimmern klipper inte	Kniven har brustit Batterimodulen inte fulladdad Gräs har snott sig in i skärtallriken	Byt ut kniven Vid laddning av batterimodulen följ anvisningarna Ta bort gräset
Laddning inte möjlig p.g.a. icke funktionsduglig batterimodul	Batteriets temperatur ligger ej inom tillåtet temperaturområde Batterimodulens kontakter förorenade Batterimodulen är defekt till följd av ledningsavbrott inom batterimodulen (enskilda celler)	Kyl eller värm batterimodulen tills den uppnår tillåtet temperaturområde (0 °C till 45 °C). När batterimodulens temperatur åter ligger inom tillåtet temperaturområde kopplar laddaren automatiskt om till snabbaddning Rengör kontakterna (t. ex. genom att upprepade gånger sätta in och ta ut batterimodulen), byt batterimodulen vid behov Byt batterimodulen mot ny
Lysdioden 14 tänds inte när stickproppen ansluts till vägguttaget och inte heller vid insättning av batterimodulen i laddningsschaktet 16	Laddarens stickkontakt är inte (korrekt) ansluten Vägguttag, kabel eller laddare defekt	Kontrollera korrekt anslutning av stickkontakt Kontrollera nätspänningen och låt, om så behövs, laddaren kontrolleras hos en auktoriserad serviceverkstad för Bosch-elverktyg

Avfallshantering

Elverktyg, tillbehör och förpackning ska omhändertas på miljövänligt sätt för återvinning.

Endast för EU-länder:



Släng inte elverktyg i hushållsavfall!
Enligt europeiska direktivet 2002/96/EG för elektriska och elektroniska apparater och dess modifiering till nationell rätt måste obrukbara elverktyg omhändertas separat och på miljövänligt sätt lämnas in för återvinning.

Kundtjänst

En sprängskiss och informationer om reservdelar lämnas under:
www.bosch-pt.com

☎ +46 (0)20 41 44 55
Fax +46 (0)11 18 76 91

Försäkran om överensstämmelse

Mätvärdena har tagits fram baserade på 2000/14/EG (1,60 m höjd, 1,0 m avstånd) och EN 28 662.

Maskinens A-vägd ljudnivå uppnår i typiska fall: Ljudtrycksnivå 72 dB (A); ljudeffektnivå 88 dB (A).

Vibration i hand/arm är lägre än 2,5 m/s².

Vi försäkrar härmed under exklusivt ansvar att denna produkt överensstämmer med följande normer och harmoniserade standarder: EN 786, EN 60 335 enligt bestämmelserna i direktiven 89/336/EEG, 98/37/EG, 2000/14/EG.

2000/14/EG: Garanterad ljudeffektnivå L_{WA} är lägre än 93 dB (A). Beräkningsmetod för konformitet enligt bilaga VI.

Nämnd provningsanstalt: SRL, Sudbury England

Nämnda provningsanstaltens identifikationsnummer: 1088

Leinfelden, 01.12.2004.

Dr. Egbert Schneider
Senior Vice President
Engineering

Dr. Eckerhard Strötgen
Head of Product
Certification

Robert Bosch GmbH, Power Tools Division

Ändringar förbehålles



Sikkerhetsinformasjoner

OBS! Les nøye gjennom de nedenstående anvisningene. Gjør deg kjent med betjeningselementene og korrekt bruk av akku-gresstrimmeren. Ta godt vare på bruksanvisningen til senere bruk.

Forklaring av symbolene på akku-gresstrimmeren



Generell advarsel.



Les bruksanvisningen.



Bruk vernebriller.

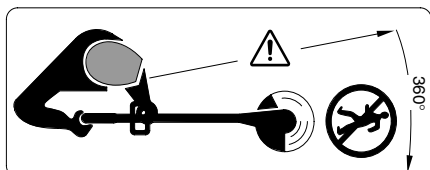

Pass på at personer som står i nærheten ikke skades av gjenstander som slynges ut.

Hold personer i nærheten i en sikker avstand fra gressklipperen.

Fjern akkumulatoren før du rengjør eller utfører innstillinger på maskinen, eller hvis du lar den stå uten oppsyn et øyeblikk.



Trim ikke når det regner og la heller ikke akku-gresstrimmeren stå ute i slikt vær.

■ Benytt aldri akku-gresstrimmeren med skadete deksler eller skadd verneutstyr, heller ikke hvis slike deksler/slikt utstyr er tatt av.



Benytt ikke ladeapparatet hvis det er skadet eller utslitt.

■ Før bruk og etter et støt/slag må maskinen kontrolleres med hensyn til slitasje eller skader og eventuelt repareres.

■ Benytt ikke akku-gresstrimmeren barbeint eller med åpne sandaler. Ha alltid på deg solide sko og lange bukser.

■ La aldri barn eller personer som ikke kjenner disse anvisningene bruke akku-gresstrimmeren. Nasjonale forskrifter innskrenker eventuelt brukens alder. Oppbevar akku-gresstrimmeren utilgjengelig for barn når den ikke brukes.

■ Bruk aldri gresstrimmeren når andre personer – særskilt barn eller husdyr – oppholder seg i nærheten.

■ Brukeren er ansvarlig for uhell eller skader på andre personer eller deres eiendeler.

■ Vent til den roterende kniven er stanset helt før du berører den. Kniven fortsetter å rotere etter at motoren er slått av og kan forårsake skader.

■ Bruk kun gresstrimmeren i dagslys eller bra kunstlig lys.

■ Bruk helst ikke akku-gresstrimmeren i vått gress.

■ Slå av akku-gresstrimmeren når den transporteres til/fra arbeidsstedet.

■ Før innkobling må du fjerne hender og ben fra den roterende kniven.

■ Ikke hold hender eller føtter i nærheten av den roterende kniven.

■ Bruk aldri trimmekniv av metall i denne trimmeren.

■ Kontroller og vedlikehold akku-gresstrimmeren med jevne mellomrom.

■ La akku-gresstrimmeren kun repareres av autoriserte service-veksteder.

■ Sørg alltid for at ventilasjonspaltene er frie for gressrester.

■ **Slå av og ta ut batteriet:**

– alltid når gresstrimmeren er uten oppsyn

– før du skifter ut kniven

– før rengjøring, eller når du arbeider på akku-gresstrimmeren.

■ Maskinen må oppbevares på et sikkert, tørt sted, utilgjengelig for barn. Ikke sett andre gjenstander på maskinen.

■ For sikkerhets skyld må slitte eller skadede deler skiftes ut.

■ Sørg for at deler som monteres er fra Bosch.

■ Sørg for at maskinen er slått av før du setter batteriet inn. Hvis du setter batteriet inn i et elektroverktøy som er slått på, kan dette medføre uhell.

■ Lad batteriet kun opp i ladeapparater som er anbefalt av produsenten. Det oppstår brannfare hvis et ladeapparat som er egnet til en bestemt type batterier, brukes med andre batterier.

■ Bruk derfor kun riktig type batterier for elektroverktøyene. Bruk av andre batterier kan medføre skader og brannfare.

■ Hold batteriet som ikke er i bruk unna binders, mynter, nøkler, spikre, skruer eller andre mindre metallgjenstander, som kan lage en forbindelse mellom kontaktene. En kortslutning mellom batterikontaktene kan føre til forbrenninger eller brann.

■ Ved gal bruk kan det lekke væske ut av batteriet. Unngå kontakt med denne væsken. Ved tilfeldig kontakt må det skylles med vann. Hvis det kommer væske i øynene, må du i tillegg oppsøke en lege. Batterivæske som renner ut kan føre til iritasjoner på huden eller forbrenninger.

Tekniske data

Akku-gresstrimmer	ART 23 ACCUTRIM/ ART 2300 ACCUTRIM	ART 26 ACCUTRIM/ ART 2600 ACCUTRIM
Bestillingsnummer	3 600 H78 E	3 600 H78 F
Tomgangsturtall [min ⁻¹]	9 500	9 500
Justérbart håndtak	●	●
Skråstilling for trimmerhode/Innstilling for å trimme kanter	●	●
Skjærediameter [cm]	23	26
Vekt (uten ekstrapstyr) [kg]	2,9	2,9
Serienummer	Se serienummeret 17 (typeskiltet) på maskinen.	
Batteri	NiCd	NiCd
Bestillingsnummer	2 607 335 535	2 607 335 535
Nominell spenning [V]	18	18
Kapasitet [Ah]	1,5	1,5
Ladetid (utladet batteri) [min]	85 – 120	85 – 120
Ladeapparat	AL 60 DV 2411	AL 60 DV 2411
Bestillingsnummer	2 607 224 ..	2 607 224 ..
Oppladningsstrøm		
– Hurtigopplading [A]	1,2	1,2
– Kompensasjonslading [mA]	60	60
Godkjent ladetemperaturområde [°C]	0 – 45	0 – 45

Formålmessig bruk

Maskinen er beregnet til klipping av gress og ugress under busker og i skråninger og i kanter, der man ikke kommer godt til med en gressklipper.

Den er beregnet til bruk i en omgivelsestemperatur på mellom 0 °C og 40 °C.

Innledning

Denne håndboken inneholder anvisninger om korrekt montering og sikker bruk av produktet. Det er viktig at du leser disse anvisningene nøye.

Dette inngår i leveransen

Ta akku-gresstrimmeren forsiktig ut av emballasjen, kontroller om alle de nedenstående delene er tilstede:

- Trimmer
- Vernebeskyttelse
- Justerbart håndtak (montert)
- Hjul (bare ART 26/2600 ACCUTRIM)
- Tre-vernebøyler (bare ART 26/2600 ACCUTRIM)
- Trimmefuller
- Trimmekniv
- Ladeapparat
- Bruksanvisning

Hvis deler mangler eller er skadet, må du henvende deg til din forhandler.

Maskinelementer

- 1 På-/av-bryter
- 2 Håndtak
- 3 Innstillingsmutter for håndtaket
- 4 Justérbart håndtak
- 5 Klemhylse
- 6 Rør
- 7 Ventilasjonsspalter
- 8 Trimmerhode
- 9 Tre-vernebøyler (bare ART 26/2600 ACCUTRIM)
- 10 Vernebeskyttelse
- 11 Hjul (bare ART 26/2600 ACCUTRIM)
- 12 Pedal til innstilling av trimmerhodets skråstilling
- 13 Batteri
- 14 LED-indikator
- 15 Ladeapparat
- 16 Batteri-ladesjakt
- 17 Serienummer

Tilbehør som er beskrevet og illustrert i bruksanvisningen inngår ikke alltid i leveransen.



Før din sikkerhet

OBS! Slå av maskinen og fjern akkumulatoren før du rengjør den eller utfører innstillinger.

Etter at akku-gresstrimmeren er slått av fortsetter trimmeknivene å rotere noen sekunder.

Vær forsiktig – ikke berør den roterende trimmeknivene.

Opplading

Oppladingen begynner med en gang nettstøpselet settes inn i stikkontakten og batteriet **13** settes inn i ladesjakt **16**.

Med den intelligente oppladingsmetoden registreres batteriets ladetilstand automatisk og det lades opp avhengig av batteri-temperatur og spenning.

Slik skånes batteriet og er alltid fullt oppladet ved oppbevaring i ladeapparatet.

Overvåkingen av oppladingen signaliseres med LED-indikatoren **14**:

Hurtigopplading

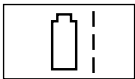

Hurtigoppladingen signaliseres med **blinking** i LED-indikatoren **14**.

Batteriet er fullt oppladet med en gang LED-indikatoren **4** skifter fra blinkende til kontinuerlig lys. Batteriet kan deretter tas ut til omgående bruk.

Det anbefales å ikke ta ut batteriet før det er helt oppladet.

 Hurtigopplading er kun mulig når batteriets temperatur er mellom 0 °C og 45 °C.

Kompensasjonslading



Kompensasjonsladingen signaliseres med et **kontinuerlig lys** i LED-indikatoren **4**.

Når batteriet er fullt oppladet, kobler ladeapparatet straks om til kompensasjonslading. Denne utlikner den naturlige selvutladingen til batteriet.

Tips om bruk

Ved kontinuerlige oppladingscykluser hhv. oppladingscykluser som følger rett etter hverandre uten avbrudd kan ladeapparatet bli varmt. Dette er ikke farlig og er ikke tegn på en teknisk defekt.

Et nytt batteri eller et batteri som ikke har vært brukt over lengre tid gir først sin fulle effekt etter ca. 5 oppladings- og utladingscykluser.

En vesentlig kortere driftstid etter oppladingen er et tegn på at batteriene er oppbrukt og må skiftes ut.

Montering



Sett akkumulatoren først inn etter at akku-trimmeknivene er komplett satt sammen.

Fosikre deg om at akku-gresstrimmeren settes sammen i denne rekkefølgen:

A Montering av vernedekselet

Sett vernedekselet **10** på trimmerhodet **8**.

1 Hekt vernedekselet inn på trimmerhodet og skyv dekselet bakover.

2 Trykk vernedekselet ned til dette går sikkert i lås (klikk).

Montere hjulene (bare ART 26/2600 ACCUTRIM)

E1 Sett hjulene **11** på føringsstangen **6**.

E2 Monter skruen **19** og vingemutteren **18**.

Merk: Hjulenes posisjon kan endres ved å løsne vingemutteren **18** og forskyve hjulene til ønsket stilling.

E3 Hjulene kan forskyves oppover og nedover langs føringsstangen **6** og innstilles på nødvendig klippehøyde.

Montere trimmetallerken/kniv

C Trykk trimmetallerkenen **20** ned på drivakselen (klikk).

D Sett kniven **22** på stift **21**, trykk den ned og dra den utover til den låses.

Innstilling

E Bruk av det bevegelige håndtaket

Det bevegelige håndtaket **4** kan settes i forskjellige stillinger:

- 1 For å forandre posisjonen, løs innstillingsmutter **3** og innstill det bevegelige håndtaket **4**.
- 2 Skru innstillingsmutter **3** fast for å være sikker på at det bevegelige håndtak **4** blir stående i en bestemt stilling.

F Stille inn trimmerlengden

- 1 Drei klemhylse **5** 90°.
- 2 For å øke trimmerlengden, trekk ut føringsstangen, for å minske trimmerlengden, skyv inn føringsstangen. Drei klemhylsen **5** fast igjen.

G Innstille trimmerhodets skråstilling:

For å forandre den skråstilling gresset trimmes i, trykk pedal **12** ned og drei føringsstangen **6** i den ønskede stilling.

Løsne pedal **12** igjen.

Innstilling for å trimme kanter

H Forskyv hjulene (hvis de er montert):

- 1 Løsne vingemutteren **18**.
- 2 Drei hjul **11** 90° som vist på tegningen.
- 3 Trekk fast vingemutteren **18**.

I Innstille trimmerhodets skråstilling:

- 1 Trykk ned pedal **12**.
- 2 Sett føringsstang **6** i nederste posisjon. Løsne pedal **12** igjen.

J Forskyv trimmerhodet:

- 1 Løsne klemhylse **5**.
- 2 Drei føringsstang **6** 90° for å bringe trimmerhodet **8** i en optimal stilling for å trimme/skjære kanter, slik dette er vist på tegningen. Drei klemhylse **5** fast igjen.

Klipping og kanttrimming

! Steiner, løse trebiter og andre gjenstander må fjernes fra flaten som skal klippes.

Etter at akku-gresstrimmeren er slått av, roterer trimmekniven ennå noen sekunder. Vent til motoren/trimmekniven står stille, før du slår den på igjen.

Slå ikke av og så på i rask rekkefølge.

Inn- og utkobling

Trykk bryter **1** og hold den trykt inne. For å slå av, slippes bryter **1**.

K Klippe gress

Beveg akku-gresstrimmeren mot venstre og høyre og hold den samtidig i tilstrekkelig avstand fra kroppen.

Akku-gresstrimmeren kan klippe gress effektivt opp til en høyde på 15 m. Høyere gress bør klippes trinnvis.

Ta hjulene av før du trimmer langt gress (bare ART 26/2600 ACCUTRIM).

L Kanttrimming

Før akku-gresstrimmeren langs plenkantene. For å unngå en hurtig slitasje av tråden, unngå kontakt med faste overflater eller murer.

M Benytt tre-vernebøylen **9** som styringshjelp (bare ART 26/2600 ACCUTRIM – kan fås som ekstrautstyr til ART 23/2300 ACCUTRIM).

N Klipping rundt trær og busker

Klipp forsiktig rundt trær og busker, slik at de ikke berøres av tråden.

Planter kan dø hvis barken skades.

M Benytt det innstillbare håndtaket og tre-vernebøylen **9** til bedre styring av maskinen (bare ART 26/2600 ACCUTRIM – kan fås som ekstrautstyr til ART 23/2300 ACCUTRIM).

Akkumulator-brukstid

Akkumulator-brukstiden avhenger av arbeidsforholdene:

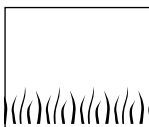

Enkle arbeidsforhold:

inntil 800 meter

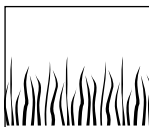

Middels arbeidsforhold:

inntil 350 meter

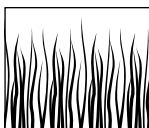

Vanskelige arbeidsforhold:

inntil 60 meter

Vedlikehold

Fjern akkumulatoren før du starter noe slags arbeid på maskinen.

Merk: Utfør følgende servicearbeider med jevne mellomrom, for å sikre en lang og pålitelig bruk.

Undersøk maskinen med jevne mellomrom med hensyn til åpenlyse feil slik som løse fester og slitte eller skadede deler.

Kontrollér at deksler og verneinnretninger ikke er skadet og er korrekt plassert. Utfør eventuelle vedlikeholds- eller reparasjonsarbeider før gressklipperen tas i bruk.

Skulle gresstrimmeren svikte til tross for omhyggelige produksjons- og kontrollmetoder, må reparasjonen utføres av et autorisert serviceverksted for Bosch-elektroverktøy.

Ved alle forespørsler og reservedelsbestillinger må du absolutt oppgi maskinens 10-sifrede bestillingsnummer.

Vedlikehold av kniven

Fjern akkumulatoren før du starter noe slags arbeid på maskinen.

For å fjerne den utslitte kniven **22**, trykk kniven innover til den spretter ut av stiften **21**.

Fjern samtlige plastikkrester/forurensninger fra stiften **21** med en skarp kniv.

For å montere en ny kniv **22**, sett kniven **22** på stiften **21**, trykk den nedover og dra den utover til den låses.

Henvising: Bruk kun Bosch reserve-trimmekniver. Disse spesielt utviklede knivene har forbedrede skjære- og føringsegenskaper. Andre trimmekniver medfører en dårligere arbeidsytelse.

Etter trimmingen/oppbevaring

Slå av maskinen og fjern akkumulatoren. Før oppbevaring må du forsikre deg om at akkumulatoren er fjernet.

Rengjør den ytre delene på gresstrimmeren grundig med en myk børste og en klut. Ikke bruk vann eller løse- og polérmidler. Fjern samtlige gressrester og partikler, særlig fra ventilasjonsspaltene **7**.

Legg gresstrimmeren på siden og rengjør vernedekselet **10** på innsiden. Kompakte gressrester fjernes med en tre- eller plastbit.

Akkumulatoren bør oppbevares ved en temperatur mellom 0 og 45 °C.

Feilsøking

Nedenstående tabell viser feilsymptomer og mulig utbedring av feil, hvis maskinen en gang skulle svikte. Hvis du ikke kan lokalisere og utbedre problemet, må du henvende deg til service-verkstedet.

OBS! Før feilsøkingen påbegynnes må maskinen slås av og batteriet tas ut.

Symptomer	Mulig årsak	Utbedring
Vernedekslet kan ikke trekkes over trimmetallerkenen	Uriktig montering	Fjern trimmetallerkenen og sett vernedekslet på på nytt, se også «Montering»
Gresstrimmeren går ikke	Utladet batteri	Lad opp batteriet, se også informasjonene om opplading
Gresstrimmeren går rykkvis	Interne ledninger i gressklipperen er defekt På-/av-bryter defekt	Henvend deg til kundeservice Henvend deg til kundeservice
Sterke vibrasjoner/lyder	Maskinen er defekt Kniven er brukket	Henvend deg til kundeservice Skift ut kniven
For kort klippetid pr. batteri-opplading	Akkumulatoren ble ikke brukt eller bare lite brukt i lengre tid Gresset er for høyt Akkumulatoren er tom	Akkumulatoren er fullstendig oppladet, se også henvisningene vedr. lading Klipp trinnvis Skift ut batteriet
Kniven beveger seg ikke	Utladet batteri Maskinen er defekt	Lad opp batteriet, se også informasjonene om opplading Henvend deg til kundeservice
Gresstrimmeren klipper ikke	Kniven er brukket Batteriet er ikke helt oppladet Gress har viklet seg inn i trimmetallerkenen	Skift ut kniven Lad opp batteriet, se også informasjonene om opplading Fjern gress
Ingen opplading mulig fordi batteriet ikke er funksjonsdyktig	Batteritemperaturen er utenfor tillatt temperaturområde Batterikontaktene er tilsmusset Batteriet er defekt, fordi det foreligger et brudd på ledningen til batteriet (en-keltceller)	Sørg med avkjøling eller oppvarming for at batteriets temperatur igjen er i tillatt temperaturområde (0 °C til 45 °C). Så snart batteriets temperatur igjen befinner seg innenfor det godkjente temperaturområdet, kobler ladeapparatet automatisk om til hurtigopplading Rengjør kontaktene (f. eks. ved hyppig innsetting og fjerning av batteriet) hhv. skift ut batteriet Skift ut batteriet
LED-indikatoren 14 lyser ikke etter innplugging av støpselet i stikkontakten og innsetting av batteriet i ladesjakten 16	Støpselet til ladeapparatet er ikke satt (riktig) inn Stikkontakt, kabel eller ladeapparat er defekt	Sett støpselet (helt) inn i stikkontakten Kontroller nettspenningen og få ladeapparatet kontrollert av et autorisert serviceverksted for Bosch-elektroverktøy

Deponering

Elektroverktøy, tilbehør og emballasje må leveres inn til miljøvennlig gjenvinning.

Kun for EU-land:



Elektroverktøy må ikke kastes i vanlig søppel!

Jf. det europeiske direktivet 2002/96/EF vedr. gamle elektriske og elektroniske apparater og tilpassingen til nasjonale lover må gammelt elektroverktøy som ikke lenger kan brukes samles inn og leveres inn til en miljøvennlig resirkulering.

Kundeservice

Eksplisjonsstegninger og informasjon om reservedeler finner du under:

www.bosch-pt.com

Robert Bosch A/S
Trollaasveien 8
Postboks 10
1414 Trollaasen

☎ Kundekonsulent..... +47 66 81 70 00
Fax +47 66 81 70 97

Samsvarserklæring

Måleverdier funnet i samsvar med 2000/14/EF (1,60 m høyde, 1,0 m avstand) og EN 28 662.

Det typiske A-bedømte støynivået for maskinen er: Lydtrykknivå: 72 dB (A). Lydstyrkenivå: 88 dB (A)

Den typiske hånd-arm-vibrasjonen er lavere enn 2,5 m/s².

Vi overtar ansvaret for at dette produktet er i overensstemmelse med følgende standarder eller standard-dokumenter: EN 786, EN 60 335 i samsvar med bestemmelsene i direktivene 89/336/EØF, 98/37/EF, 2000/14/EF.

2000/14/EF: Den garanterte lydstyrken L_{WA} er lavere enn 93 dB (A). Bedømmelsesmetode for samsvar se vedlegg VI.

Angitt kontrollsted: SRL, Sudbury England

Angitt kontrollinstans-identifikasjonsnummer: 1088

Leinfelden, 01.12.2004.

Dr. Egbert Schneider
Senior Vice President
Engineering

Dr. Eckerhard Strötgen
Head of Product
Certification

Robert Bosch GmbH, Power Tools Division

Retten til endringer forbeholdes



Turvaohjeet

Huomio! Lue seuraavat ohjeet tarkasti. Tutustu käyttöelimiin ja akkuviimeistelyleikkurin oikeaan käyttöön. Säilytä käyttöohje varmassa paikassa myöhempiä käyttöä varten.

Akkuviimeistelyleikkurissa olevien tunnuskuvien selvitys



Yleinen vaarasta ilmoittava ohje.



Lue käyttöohje.



Käytä suojalaseja.

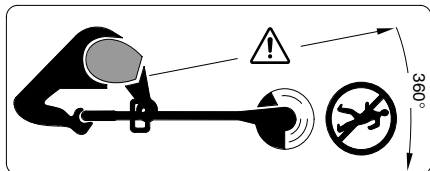

Varo, etteivät koneesta sinkoutuvat esineet loukkaa lähellä seisovia henkilöitä.

Pidä lähellä olevat henkilöt turvallisella etäisyydellä koneesta.

Irrota akku, ennen kuin puhdistat tai säädät laitetta tai jätät sitä edes vähäksi aikaa ilman valvontaa.



Älä käytä leikkuria sateessa äläkä jätä viimeistelyleikkuria ulos sateeseen.

■ Älä käytä akkuviimeistelyleikkuria, jos sen suojuukset tai suojalaitteet ovat vaurioituneet tai ne on poistettu leikkurista.



Älä käytä latauslaitetta, jos se on vaurioitunut tai loppuun käytetty.

■ Tarkista ennen käyttöä ja iskun/kolhun jälkeen, ettei laite ole kulunut tai vaurioitunut sekä korjaa se tarvittaessa.

■ Älä käytä akkuviimeistelyleikkuria paljain jaloin tai avoimissa sandaaleissa, käytä aina tukevia jalkineita ja pitkälahkeisia housuja.

■ Älä koskaan anna lasten tai henkilöiden, jotka eivät ole tutustuneet tähän käyttöohjeeseen käyttää akkuviimeistelyleikkuria. Kansalliset säännökset saattavat määrätä käyttäjän alaikärajan. Säilytä akkuviimeistelyleikkuri lasten ulottumattomissa, kun sitä ei käytetä.

■ Älä koskaan leikkaa ruohoa, jos välittömässä läheisyydessä on muita henkilöitä, varsinkin lapsia tai kotieläimiä.

■ Käyttäjä on vastuussa muille ihmisille tai heidän omaisuudelle aiheutuneista onnettomuuksista ja vaurioista.

■ Odota, että pyörivä terä on pysähtynyt täysin, ennen kuin kosketat sitä. Terä pyörii vielä moottorin poiskytkennän jälkeen ja voi aiheuttaa loukkaantumisia.

■ Käytä viimeistelyleikkuria ainoastaan päivänvalossa tai hyvässä sähkövalossa.

■ Vältä akkuviimeistelyleikkurin käyttöä märässä ruohossa.

■ Pysäytä akkuviimeistelyleikkuri, kun kuljetat sitä työkohteesta tai työkohteeseen.

■ Ota kädet ja jalat pois pyörivästä terästä ennen käynnistämistä.

■ Älä pidä käsiä tai jalkoja lähellä pyörivää terää.

■ Älä koskaan käytä metallista leikkuuterää tässä viimeistelyleikkurissa.

■ Tarkista ja huolla akkuviimeistelyleikkuri säännöllisesti.

■ Anna ainoastaan valtuutetun korjaamon korjata akkuviimeistelyleikkuria.

■ Varmista aina, että tuuletusaukot ovat vapaita ruohosta.

■ Pysäytä ja irrota akku:

– aina, jos jätät laitteen ilman valvontaa

– ennen leikkuuterän vaihtamista

– ennen puhdistusta, tai kun suoritat akkuviimeistelyleikkuriin kohdistuvia töitä.

■ Säilytä laite varmassa, kuivassa paikassa, lasten ulottumattomissa. Älä aseta muita esineitä koneen päälle.

■ Vaihda kuluneet tai vaurioituneet osat turvallisuuden varmistamiseksi.

■ Varmista, että vaihto-osat ovat Boschin hyväksymiä.

■ Varmista, että puutarhatyökalu on poiskytkettynä, ennen kuin asennat akun siihen. Akun asennus puutarhatyökaluun, jonka käynnistyskytkin on käynnistämässä altistaa onnettomuuksille.

■ Lataa akku vain valmistajan määräämässä latauslaitteessa. Latauslaite, joka soveltuu määrättytyypiselle akulle, saattaa muodostaa tulipalovaaran erilaista akkua ladattaessa.

■ Käytä puutarhatyökalussa ainoastaan kyseiseen puutarhatyökaluun tarkoitettua akkua. Jonkun muun akun käyttö saattaa johtaa loukkaantumiseen ja tulipaloon.

■ Pidä irrallista akkua loitolla metalliesineistä, kuten paperinliittimistä, koloista, avaimista, nauloista, ruuveista tai muista pienistä metalliesineistä, jotka voivat oikosulkea akun koskettimet. Akkukoskettimien välinen oikosulku saattaa aiheuttaa palovammoja tai johtaa tulipaloon.

■ Väärästä käytöstä johtuen saattaa akusta vuotaa nestettä, jota ei tule koskettaa. Jos nestettä vahingossa joutuu iholle, huuhtele kosketuskohta vedellä. Jos nestettä pääsee silmiin, tarvitaan tämän lisäksi lääkärin apua. Akusta vuotava neste saattaa aiheuttaa ärsytystä ja palovammoja.

Tekniset tiedot

Akkuviimeistelyleikkuri	ART 23 ACCUTRIM/ ART 2300 ACCUTRIM	ART 26 ACCUTRIM/ ART 2600 ACCUTRIM
Tilausnumero	3 600 H78 E	3 600 H78 F
Tyhjäkäyntikierrosluku [min ⁻¹]	9 500	9 500
Säädettävä kahva	●	●
Leikkuupään asetus kulmaan/asetus pystysuoraan viimeistelyä varten	●	●
Leikkuukehän halkaisija [cm]	23	26
Paino (ilman lisätarvikkeita) [kg]	2,9	2,9
Tilausnumero	Katso valmistusnumero 17 (mallikilpi) koneesta.	
Akku	NiCd	NiCd
Tilausnumero	2 607 335 535	2 607 335 535
Nimellisjännite [V]	18	18
Kapasiteetti [Ah]	1,5	1,5
Latausaika (akku tyhjä) [min]	85 – 120	85 – 120
Latauslaite	AL 60 DV 2411	AL 60 DV 2411
Tilausnumero	2 607 224 ..	2 607 224 ..
Latausvirta		
– Pikalataus [A]	1,2	1,2
– Ylläpitolataus [mA]	60	60
Latauksen sallittu lämpötila-alue [°C]	0–45	0–45

Asianmukainen käyttö

Laite on tarkoitettu ruohon ja rikkaruohon leikkuuseen pensaiden alla sekä rinteissä ja reunoissa, johon ei ruohonleikkurilla pääse.

Määräyksenmukainen käyttö rajoittuu lämpötilaan 0 °C ... 40 °C.

Johdanto

Tässä käsikirjassa on ohjeita laitteesi oikeasta kokoamisesta ja sen turvallisesta käytöstä. On tärkeää, että luet nämä ohjeet huolellisesti.

Toimitukseen kuuluu

Ota akkuviimeistelyleikkuri varovasti pakkauksestaan ja tarkista, että kaikki seuraavat osat löytyvät:

- Viimeistelyleikkuri
- Suojus
- Säädettävä kahva (asennettuna)
- Pyörät (vain ART 26/2600 ACCUTRIM)
- Kaarnasuoja (vain ART 26/2600 ACCUTRIM)
- Leikkuulautanen
- Leikkuuterä
- Latauslaite
- Käyttöohje

Jos jokin osa puuttuu tai on vaurioitunut, ota yhteys jälleenmyyjääsi.

Koneen osat

- 1 Käynnistyskytkin
- 2 Kahva
- 3 Kahvan ruuvi
- 4 Säädettävä kahva
- 5 Kiristysholkki
- 6 Putki
- 7 Tuuletusaukot
- 8 Leikkuupää
- 9 Kaarnasuoja (vain ART 26/2600 ACCUTRIM)
- 10 Suojus
- 11 Pyörät (vain ART 26/2600 ACCUTRIM)
- 12 Poljin leikkuupään kulmaan asetusta varten
- 13 Akku
- 14 LED-näyttö
- 15 Latauslaite
- 16 Akun latauskaukalo
- 17 Valmistusnumero

Käyttöohjeissa kuvatut lisätarvikkeet eivät välttämättä sisälly toimitukseen!



Työturvallisuus

Huomio! Pysäytä laite ja irrota akku, ennen kuin suoritat säätö- tai puhdistustöitä.

Akkuviimeistelyleikkurin poiskytkennän jälkeen, leikkuuterä liikkuu vielä muutaman sekunnin ajan.

Varoitus – älä kosketa pyörivää leikkuuterää.

Lataustapahtuma

Lataustapahtuma alkaa heti, kun pistotulppa liitetään pistorasiaan ja akku **13** on sijoitettu lataussyvennykseen **16**.

Älykäs latausmenetelmä tunnistaa automaattisesti akun lataustilan ja akkua ladataan huomioiden sen lämpötila ja jännite.

Täten akkua säästetään ja se pysyy latauslaitteessa säilytettävässä aina täysin ladattuna.

Lataustoimenpiteen valvonta viestitetään LED-näytöllä **14**:

Pikalataus

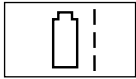

LED-merkkivalon **14** vilkkuminen osoittaa pikalatauksen olevan käynnissä.

Akku on täysin ladattu heti, kun LED-merkkivalo **4** siirtyy vilkkumisesta kestovaloon. Akku voidaan seuraavaksi heti ottaa käyttöön.

On suositeltavaa poistaa akku vasta kun se on täysin ladattu.

 Pikalataus on mahdollinen vain, jos akun lämpötila on välillä 0 °C ja 45 °C.

Ylläpitolataus



Ylläpitolatausta osoittaa LED-merkkivalon **4** kestovalo.

Akun ollessa täysin ladattu, kytkee latauslaite heti ylläpitolataukselle. Tämä latausmenetelmä korvaa akun tyyppillisen itsepurkautumisen.

Käyttövihjeitä

Jatkuvassa käytössä tai usean peräkkäisen tauotto-man latausjakson aikana saattaa latauslaite lämmentä. Tämä on kuitenkin vaaraton, eikä se viittaa laitteessa olevaan tekniseen vikaan.

Uusi tai kauan käyttämättä ollut akku saavuttaa täyden tehonsa vasta n. viiden lataus-purkausjakson jälkeen.

Huomattavasti lyhentynyt käyttöaika latauksen jälkeen osoittaa, että akut ovat loppuun käytetyt ja ne tulee uusia.

Kokoonpano



Asenna akku paikoilleen vasta, kun akkuviimeistelyleikkuri on kasattu kokonaan.

Varmista, että akkuviimeistelyleikkuri kootaan seuraavassa järjestyksessä:

A Suojuksen asennus

Aseta suojuus **10** leikkuupäähän **8**.

1 Ripusta suojuus leikkuupäähän ja työnnä se taakse.

2 Paina suojusta alaspäin, kunnes se selvästi lukkiutuu (naksahdus).

Pyörien asennus (vain ART 26/2600 ACCUTRIM)

B1 Aseta pyörät **11** ohjaintankoon **6**.

B2 Asenna ruuvi **19** ja siipimutteri **18**.

Huomio: Pyörien asento voidaan muuttaa avamalla siipimutteri **18** ja työntämällä ne haluttuun kohtaan.

B3 Pyöriä voidaan siirtää ylöspäin ja alaspäin pitkin ohjaintankoa **6**, ja asettaa tarvittavaa leikkuukorkeutta varten.

Leikkuulautasen/terän asennus

C Paina leikkuulautanen **20** käyttöakseliin (naksahdus).

D Asenna terä **22** tappiin **21**, paina sitä alaspäin ja vedä ulospäin kunnes se lukkiutuu.

Asetus

E Liikuteltavan kahvan käyttö

Liikuteltava kahva 4 voidaan asettaa eri asentoihin:

1 Muuta kahvan asento avaamalla kahvan ruuvi 3 ja muuttamalla liikuteltavan kahvan 4 asento.

2 Kiristä kahvan ruuvi 3 lukitaksesi liikuteltavan kahvan 4 asetettuun asentoon.

F Viimeistelyleikkurin varren pituuden asetus

1 Kierrä kiristysholkkia 5 90°.

2 Pidennä vartta vetämällä sitä ulospäin, ja lyhennä työntämällä vartta sisään. Kiristä kiristysholkki 5 uudelleen.

G Leikkuupään kulman asetus:

Muuta leikkuukulmaa painamalla poljinta 12 ja kääntämällä ohjaintanko 6 haluttuun asentoon.

Vapauta poljin 12.

Asetus reunojen leikkaamista varten

H Pyörien siirto (jos ne on asennettu):

1 Avaa siipimutteri 18.

2 Kierrä pyörät 11 90°, kuvan osoittamalla tavalla.

3 Kiristä siipimutteri 18.

I Leikkuupään kulman asetus:

1 Paina poljinta 12.

2 Saata ohjaintanko 6 alimpaan asentoon. Paina poljinta 12.

J Leikkuupään siirto:

1 Avaa kiristysholkki 5.

2 Kierrä ohjaintanko 6 90°, leikkuupään 8 asettamiseksi leikkuuta/reunojen leikkaamista varten, kuvan osoittamalla tavalla. Kiristä kiristysholkki 5 uudelleen.

Leikkuu ja reunanleikkuu



Poista kivet, irtonaiset puukappaleet ja muut esineet leikattavalta alueelta.

Akkuviimeistelyleikkurin poiskytkennän jälkeen, leikkuuterä liikkuu vielä muutaman sekunnin ajan. Odota, kunnes moottori/leikkuuterä on pysähtynyt, ennen kuin käynnistät koneen uudelleen.

Älä kytke konetta pois ja päälle nopeasti peräkkäin.

Käynnistys ja pysäytys

Paina käynnistyskytkintä 1 ja pidä se painettuna. Pysäytä päästämällä käynnistyskytkin 1 vapaaksi.

K Ruohon leikkuu

Liikuttale akkuviimeistelyleikkuria vasemmalle ja oikealle, pitäen sitä riittävän kaukana kehosta.

Akkuviimeistelyleikkuri pystyy tehokkaasti leikkaamaan jopa 15 cm korkean ruohon. Leikkaa pitempi ruoho vaiheittain.

Irrota pyörät, ennen kuin leikkaat pitkää ruohoa (vain ART 26/2600 ACCUTRIM).

L Reunanleikkuu

Kuljeta akkuviimeistelyleikkuria pitkin ruohikon reunaan. Vältä kosketusta kiinteiden pintojen ja muurien kanssa, terän nopean kulumisen estämiseksi.

M Käytä paremman ohjattavuuden saavuttamiseksi kaarnasuojaa 9 apuohjaimena (vain ART 26/2600 ACCUTRIM – saatavana lisätarvikkeena ART 23/2300 ACCUTRIM).

N Leikkuu puiden ja pensaiden ympäriltä

Leikkaa varovasti puiden ja pensaiden ympäriltä, jotta lanka ei kosketa runkoja.

Kasvit voivat kuolla, jos kuori vahingoittuu.

M Käytä paremman ohjattavuuden saavuttamiseksi säädettävää kahvaa ja kaarnasuojaa 9 apuohjaimena (vain ART 26/2600 ACCUTRIM – saatavana lisätarvikkeena ART 23/2300 ACCUTRIM).

Akun kesto

Akun kesto riippuu työolosuhteista:

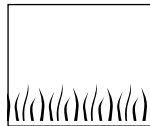

Kevyet olosuhteet:

jopa 800 metriä

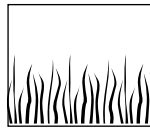

Puoliraskaat olosuhteet:

jopa 350 metriä

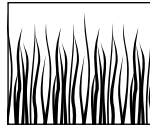

Raskaat olosuhteet:

jopa 60 metriä

Huolto



Irrota akku ennen kaikkia laitteeseen kohdistuvia töitä.

Ohje: Pitkäaikaisen ja luotettavan käytön varmistamiseksi tulee suorittaa seuraavat huoltotoimenpiteet säännöllisin väliajoin.

Tarkista säännöllisesti, ettei laitteessa ole ilmeisiä puutteita, kuten irtonainen liitos tai kuluneet tai vaurioituneet osat.

Tarkista, että suojukset ja turvalaitteet ovat kunnossa ja oikein asennettuja. Suorita tarvittavat huolto- ja korjaustoimet ennen käyttöä.

Jos viimeistelyleikkuriin, huolellisesta valmistus- ja koestusmenetelmästä huolimatta tulee vika, on korjaus annettava Bosch-sähkötyökalut keskuskuuillon suoritettavaksi.

Ilmoita ehdottomasti laitteen 10-numeroinen tilausnumero kaikissa kyselyissä ja varaosatilauksissa!

Leikkuun jälkeensäilytys



Pysäytä laite ja irrota akku. Varmista, että akku on irrotettu ennen leikkurin säilytystä.

Puhdista viimeistelyleikkurin ulkopinta perusteellisesti pehmeällä harjalla tai rievulla. Älä käytä vettä äläkä liuotin- tai kiillotusaineita. Poista kaikki tarttunut ruoho ja hiukkaset, etenkin tuuletusaukoista **7**.

Aseta laite kyljelleen ja puhdista suojus **10** sisäpuolelta. Poista tiukat ruohokertymät puu- tai muovipalalla.

Akku tulisi säilyttää lämpötilassa väliltä 0 ja 45 °C.

Terän huolto



Irrota akku ennen kaikkia laitteeseen kohdistuvia töitä.

Poista loppuun kulunut terä **22** painamalla sitä sisäänpäin, kunnes se ponnahtaa irti tapista **21**.

Puhdista muovijäännökset/lika tapoista **21** terävällä veitsellä.

Asenna uusi terä **22** asettamalla terä **22** tappiin **21**, painamalla alaspäin ja vetämällä ulospäin kunnes se lukkiutuu paikoilleen.

Huomio: Käytä vain Bosch-varaleikkuuteriä. Tämä erikoistuote on kehitetty parempia leikkuu- ja syöttöominaisuuksia varten. Muut leikkuuterät johtavat huonompaan työtehoon.

Vianetsintä

Seuraava taulukko osoittaa vikaoireita ja kertoo mitä on tehtävissä, jos kone joskus reistailee. Ellet taulukon avulla pysty paikallistamaan ja korjaamaan vikaa, tulee sinun ottaa yhteyttä huoltopisteeseen.

Huomio: Pysäytä kone ja irrota akku ennen vianhakua.

Oire	Mahdolliset syyt	Korjaustoimenpide
Suojusta ei voi työntää leikkuulautasen yli	Väärin asennettu	Irrota leikkuulautanen ja asenna suojus uudelleen, katso myös "Asennus"
Viimeistelyleikkuri ei käy	Akun purkautunut	Lataa akku, katso myös akun latausohjeita
Viimeistelyleikkuri käy katkonaisesti	Koneen sisäinen johdotus on viallinen Käynnistyskytkin viallinen	Ota yhteys huoltopisteeseen Ota yhteys huoltopisteeseen
Voimakas tärinä/melu	Kone on epäkunnossa Leikkuuterä on katkennut	Ota yhteys huoltopisteeseen Vaihda uusi terä
Leikkuaika latausta kohti on liian lyhyt	Akkua ei ole käytetty pitkään aikaan tai vain hetkellisesti Ruoho on liian korkea Akku on loppuun käytetty	Lataa akku täyteen, katso myös akun latausohjeita Leikkaa asteittain Vaihda akku
Terät eivät liiku	Akun purkautunut Kone on epäkunnossa	Lataa akku, katso myös akun latausohjeita Ota yhteys huoltopisteeseen
Laite ei leikkaa	Leikkuuterä on katkennut Akku ei ole täydessä latauksessa Leikkuulautaseen on sotkeutunut ruohoa	Vaihda uusi terä Lataa akku, katso myös akun latausohjeita Poista ruoho
Lataus ei ole mahdollista, johtuen toimintakyvystämistä akusta	Akun lämpötila on sallitun lämpötila-alueen ulkopuolella Akun kosketuspinnat ovat likaisia Akku on viallinen, koska akun sisällä on johdinkatkos (yksittäisten kennojen välissä)	Saata akun lämpötila takaisin sallitun lämpötila-alueen (0 °C ... 45 °C) sisälle. Heti, kun akun lämpötila taas on sallitulla lämpötila-alueella kytkeytyy latauslaite automaattisesti pikalataukselle Puhdista kosketuspinnat (esim. asentamalla ja irrottamalla akku useamman kerran), vaihda tarvittaessa akku uuteen Vaihda akku
LED-näyttö 14 ei syty, kun pistotulppa on liitetty pistorasiaan ja akku on asetettu lataussyvennykseen 16	Latauslaitteen pistotulppaa ei olla liitetty (oikein) Pistorasia, kaapeli tai latauslaite on viallinen	Työnnä pistotulppa (kokonaan) pistorasiaan Tarkista verkkojännite ja anna tarvittaessa Bosch-sopimushuollon sähkötyökaluille tarkistaa latauslaite

Hävitys

Sähkötyökalu, lisätarvikkeet ja pakkaukset tulee toimittaa ympäristöystävälliseen uusiokäyttöön.

Vain EU-maita varten:



Älä heitä sähkötyökaluja talousjätteisiin!

Eurooppalaisen vanhoja sähkö- ja elektroniikkalaitteita koskevan direktiivin 2002/96/EY ja sen kansallisten lakien muunnosten mukaan, tulee käyttökelvottomat sähkötyökalut kerätä erikseen ja toimittaa ympäristöystävälliseen uusiokäyttöön.

Asiakaspalvelu

Räjähdyspiirustuksia ja tietoja varaosista löydät osoitteesta:

www.bosch-pt.com

Bosch-keskushuolto
Pakkalantie 21A
01510 Vantaa

☎ +358 (0)9 / 43 59 - 91

Faksi +358 (0)9 / 8 70 23 18

Yhdenmukaisuusvakuutus

Mitta-arvot annettu 2000/14/EY mukaan (Korkeus 1,60 m, etäisyys 1,0 m) ja EN 28 662.

Työkalun tyyppillinen A-arvioitu melutaso: äänen painetaso 72 dB (A); äänentehotasoo 88 dB (A).

Tyyppillisesti käsivarren värinä on alle 2,5 m/s².

Todistamme täten ja vastaamme yksin siitä, että tämä tuote on alla lueteltujen standardien ja standardoimisasiakirjojen vaatimusten mukainen EN 786, EN 60 335 seuraavien direktiivien määräysten mukaisesti: 89/336/ETY, 98/37/EY, 2000/14/EY.

2000/14/EY: Taattu äänentehotasoo L_{WA} on alle 93 dB (A). Yhteensopivuuden arvostusmenetelmä liitteen VI mukaan.

Nimetty koestuslaitos: SRL, Sudbury England

Mainitun koestuspaikan tunnistusnumero: 1088

Leinfelden, 01.12.2004.

Dr. Egbert Schneider
Senior Vice President
Engineering

Dr. Eckerhard Strötgen
Head of Product
Certification

Robert Bosch GmbH, Power Tools Division

Pidätämme oikeuden muutoksiin



Υποδείξεις ασφάλειας

Προσοχή! Διαβάστε προσεκτικά όλες τις οδηγίες που ακολουθούν. Εξοικειωθείτε με τα στοιχεία χειρισμού και τη σωστή χρήση του χλοοκοπτικού μπαταρίας. Παρακαλούμε να διαφυλάξετε καλά αυτές τις οδηγίες χειρισμού για κάθε ενδεχόμενη μελλοντική χρήση.

Ερμηνεία των συμβόλων που βρίσκονται επάνω στο χλοοκοπτικό μπαταρίας



Γενική υπόδειξη ασφάλειας.



Διαβάστε ολόκληρο το εγχειρίδιο των οδηγιών χρήσης.



Φοράτε προστατευτικά γυαλιά.

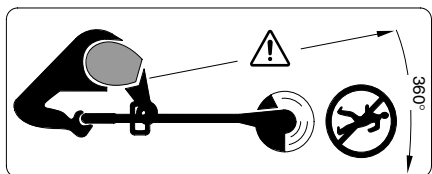

Προσέχετε, να μην τραυματιστούν από εκσφενδονιζόμενα αντικείμενα τυχόν παρευρισκόμενα άτομα.

Κρατάτε τα παρευρισκόμενα άτομα σε απόσταση από το μηχάνημα.

Αφαιρέστε την μπαταρία πριν καθαρίσετε ή ρυθμίσετε το μηχάνημα καθώς κι αν πρόκειται να το αφήσετε, έστω και για ελάχιστο χρόνο, ανεπιτήρητο.



Να μην εργάζεστε με το χλοοκοπτικό μπαταρίας όταν βρέχει και να μην το αφήνετε εκτεθειμένο στη βροχή.

■ Να μη χρησιμοποιήσετε ποτέ το χλοοκοπτικό μπαταρίας όταν οι καλύπτρες ή οι προστατευτικές διατάξεις έχουν υποστεί βλάβη ή όταν έχουν αφαιρεθεί.



Να μη χρησιμοποιήσετε το φορτιστή σε περίπτωση που είναι χαλασμένος ή φθαρμένος.

■ Ελέγξτε το μηχάνημα πριν το χρησιμοποιήσετε καθώς και μετά από μια τυχόν πρόσκρουση/ένα τυχόν χτύπημα για φθορές ή ζημιές και, αν χρειαστεί, επισκευάστε το.

■ Να μη χρησιμοποιήσετε το χλοοκοπτικό όταν είστε ξυπόλυτοι ή όταν φοράτε ανοιχτά παπούτσια, αλλά να φοράτε πάντοτε στερεά υποδήματα και μακριά παντελόνια.

■ Να μην επιτρέψετε ποτέ τη χρήση του χλοοκοπτικού μπαταρίας σε παιδιά ή σε άτομα που δεν είναι εξοικειωμένα με τις παρούσες οδηγίες χειρισμού. Εθνικοί κανονισμοί περιορίζουν ενδεχομένως την ηλικία του χειριστή. Διαφυλάγετε το χλοοκοπτικό μπαταρίας, όταν αυτό δε χρησιμοποιείται, σε θέση απρόσιτη στα παιδιά.

■ Μην κόβετε ποτέ όταν σε κοντινή απόσταση βρίσκονται άλλα άτομα, ιδιαίτερα παιδιά, ή κατοικίδια ζώα.

■ Ο χειριστής ή ο χρήστης ευθύνονται για ατυχήματα ή ζημιές που ενδεχομένως θα προκληθούν σε άλλους ανθρώπους ή την ιδιοκτησία τους.

■ Περιμένετε, το περιστρεφόμενο μαχαίρι να σταματήσει εντελώς την κίνησή του πριν το αγγίξετε. Το μαχαίρι συνεχίζει να περιστρέφεται μετά από τη διακοπή της λειτουργίας του κινητήρα και μπορεί να προκαλέσει τραυματισμούς.

■ Κόβετε πάντοτε υπό το φως της ημέρας ή υπό καλό τεχνητό φως.

■ Μη χρησιμοποιήσετε το χλοοκοπτικό μπαταρίας, κατά το δυνατό, όταν η χλόη είναι υγρή.

■ Να διακόπτετε τη λειτουργία του χλοοκοπτικού μπαταρίας όταν το μεταφέρετε από/προς την επιφάνεια εργασίας.

■ Πριν θέσετε το μηχάνημα σε λειτουργία απομακρύνετε τα χέρια και τα πόδια σας από το περιστρεφόμενο μαχαίρι.

■ Μη βάζετε τα χέρια και τα πόδια σας κοντά στο περιστρεφόμενο μαχαίρι.

■ Μη χρησιμοποιήσετε ποτέ μεταλλικά μαχαίρια κοπής σ' αυτό το χλοοκοπτικό.

■ Να ελέγχετε και να συντηρείτε τακτικά το χλοοκοπτικό μπαταρίας.

■ Να δίνετε το χλοοκοπτικό μπαταρίας για επισκευή πάντα σ' ένα εξουσιοδοτημένο συνεργείο Service.

■ Φροντίζετε πάντα, οι αχισμές αερισμού να παραμένουν ελεύθερες από κατάλοιπα χλόης.

Θέση εκτός λειτουργίας και αφαίρεση μπαταρίας:

– πάντοτε όταν αφήνετε το μηχάνημα ανεπιτήρητο

– πριν την αντικατάσταση του μαχαριού

– πριν τον καθαρισμό ή αν διεξάγετε κάποια εργασία στο χλοοκοπτικό μπαταρίας.

■ Διαφυλάγετε/αποθηκεύετε το μηχάνημα σ' έναν ασφαλή, στεγνό κι απρόσιτο στα παιδιά χώρο. Μην τοποθετείτε άλλα αντικείμενα επάνω στο μηχάνημα.

■ Για λόγους ασφαλείας αντικαθιστάτε τυχόν φθαρμένα ή χαλασμένα εξαρτήματα.

■ Βεβαιωθείτε, ότι τα ανταλλακτικά προέρχονται από την Bosch.

■ Πριν τοποθετήσετε το μπλοκ μπαταρίας βεβαιωθείτε ότι ο διακόπτης ON/OFF βρίσκεται στη θέση OFF (AUS). Η τοποθέτηση του μπλοκ μπαταρίας στο ηλεκτρικό εργαλείο όταν ο διακόπτης ON/OFF βρίσκεται στη θέση ON μπορεί να οδηγήσει σε ατυχήματα.

■ Φορτίζετε μόνο με φορτιστές που προβλέπει ο κατασκευαστής. Η φόρτιση με φορτιστές που δεν προορίζονται για τον υπό φόρτιση τύπο του μπλοκ μπαταρίας δημιουργεί κίνδυνο πυρκαγιάς.

■ Χρησιμοποιείτε τα ηλεκτρικά εργαλεία πάντοτε με τα προβλεπόμενα γι' αυτά μπλοκ μπαταρίας. Η χρήση διαφορετικών μπλοκ μπαταρίας μπορεί να οδηγήσει σε τραυματισμούς ή πυρκαγιά.

■ Διαφυλάγετε τις μπαταρίες που δε χρησιμοποιείτε μακριά από μεταλλικά αντικείμενα, π. χ. από συνδεδεμένες χαρτίων, νομισμάτα, κλειδιά, καρφιά, βίδες κι άλλα παρόμοια μικροαντικείμενα, τα οποία θα μπορούσαν να επιγεφυρώσουν τις διάφορες μεμονωμένες επαφές. Μια επιγεφυρώση από μεταλλικά αντικείμενα μπορεί να προκαλέσει βραχυκύκλωμα, σπινθηρισμό ή πυρκαγιά.

■ Υπό δυσμενείς συνθήκες λειτουργίας μπορεί να διαρρεύσουν υγρά από την μπαταρία. Αποφεύγετε κάθε επαφή με μια μη στεγανή μπαταρία. Σε περίπτωση ακούσιας επαφής με τα υγρά, ξεπλύντε αμέσως με νερό την αντίστοιχη θέση επαφής. Εκτός από αυτό, αν τα υγρά διεισδύσουν στα μάτια σας, επισκεφτήτε χωρίς καθυστέρηση ένα γιατρό. Τα διαρρέοντα υγρά των μπαταριών μπορεί να προκαλέσουν ερεθισμούς ή και εγκαύματα.

Χαρακτηριστικά μηχανήματος

Χλοοκοπτικό μπαταρίας		ART 23 ACCUTRIM/ ART 2300 ACCUTRIM	ART 26 ACCUTRIM/ ART 2600 ACCUTRIM
Κωδικός αριθμός		3 600 H78 E	3 600 H78 F
Αριθ. στροφών χωρίς φορτίο	[min ⁻¹]	9 500	9 500
Ρυθμιζόμενη λαβή		●	●
Ρύθμιση γωνίας για την κεφαλή κοπής/ Ρύθμιση για κοπή σε άκρες		●	●
Διάμετρος κοπής	[cm]	23	26
Βάρος (χωρίς εξαρτήματα)	[kg]	2,9	2,9
Αριθμός σειράς		Βλέπε αριθμό σειράς 17 (πινακίδα κατασκευαστή) στο μηχανήμα.	
Μπαταρία		NiCd	NiCd
Κωδικός αριθμός		2 607 335 535	2 607 335 535
Ονομαστική τάση	[V]	18	18
Χωρητικότητα	[Ah]	1,5	1,5
Χρόνος φόρτισης (μπαταρία εκφορτισμένη)	[min]	85 – 120	85 – 120
Φορτιστής		AL 60 DV 2411	AL 60 DV 2411
Κωδικός αριθμός		2 607 224 ..	2 607 224 ..
Ρεύμα φόρτισης			
- Ταχυφόρτιση	[A]	1,2	1,2
- Εκφόρτιση	[mA]	60	60
Εγκριμένη περιοχή θερμοκρασίας	[°C]	0 – 45	0 – 45

Χρήση σύμφωνα με τον προορισμό

Το μηχανήμα προορίζεται για την κοπή γρασιδιού και ζιζανίων κάτω από θάμνους καθώς και σε κατηφορίες και άκρες, όπου δεν μπορούν να χρησιμοποιηθούν τα κοινά χλοοκοπτικά.

Η χρήση σύμφωνα με τον προορισμό βασίζεται σε θερμοκρασία του περιβάλλοντος μεταξύ 0 °C και 40 °C.

Εισαγωγή

Το εγχειρίδιο αυτό περιέχει οδηγίες σχετικά με τη σωστή συναρμολόγηση και την ασφαλή χρήση του μηχανήματός σας. Η ανάγνωση των οδηγιών αυτών είναι σημαντική.

Συσκευασία

Αφαιρέστε το χλοοκοπτικό μπαταρίας προσεκτικά από τη συσκευασία κι ελέγξτε, αν υπάρχουν όλα τα παρακάτω εξαρτήματα:

- Κόπτης
- Προστατευτική καλύπτρα
- Ρυθμιζόμενη λαβή (συναρμολογημένη)
- Τροχοί (μόνο ART 26/2600 ACCUTRIM)
- Τόξο προστασίας δένδρων (μόνο ART 26/2600 ACCUTRIM)
- Δίσκος κοπής

- Μαχαιρι κοπής
- Φορτιστής
- Οδηγίες χρήσης

Αν λείπουν εξαρτήματα ή αν εξαρτήματα είναι χαλασμένα σας παρακαλούμε να απευθυνθείτε στον έμπορό σας.

Μέρη μηχανήματος

- 1 Διακόπτης ON/OFF
- 2 Λαβή
- 3 Βίδα λαβής
- 4 Ρυθμιζόμενη λαβή
- 5 Κέλυφος σύσφιξης
- 6 Σωλήνας
- 7 Σχισμή αερισμού
- 8 Κεφαλή κόπτη
- 9 Τόξο προστασίας δένδρων (μόνο ART 26/2600 ACCUTRIM)
- 10 Προστατευτική καλύπτρα
- 11 Τροχοί (μόνο ART 26/2600 ACCUTRIM)
- 12 Πετάλι για ρύθμιση της γωνίας κοπής της κεφαλής κοπής
- 13 Μπαταρία
- 14 Ενδειξη LED
- 15 Φορτιστής
- 16 Σήραγγα φόρτισης μπαταρίας
- 17 Αριθ. σειράς

Εξαρτήματα που απεικονίζονται και περιγράφονται στις οδηγίες χρήσης δεν είναι υποχρεωτικό συνοδεύουν πάντοτε το μηχανήμα!



Για την ασφάλειά σας

Προσοχή! Θέστε το μηχάνημα εκτός λειτουργίας κι αφαιρέστε την μπαταρία πριν διεξάγετε κάποια εργασίας καθαρισμού ή συντήρησης.

Μετά τη διακοπή της λειτουργίας του χλοοκοπτικού μπαταρίας το μαχαίρι κοπής συνεχίζει να κινείται για μερικά δευτερόλεπτα ακόμη.

Προσοχή – μην αγγίζετε το περιστρεφόμενο μαχαίρι.

Διαδικασία φόρτισης

Η φόρτιση αρχίζει μόλις μπουν: το φως στην πρίζα και η μπαταρία **13** τη σήραγγα φόρτισης **16**.

Χάρη στην «έξυπνη» διαδικασία φόρτισης αναγνωρίζεται αυτόματα η τρέχουσα κατάσταση φόρτισης της μπαταρίας κι έτσι η φόρτιση διεξάγεται ανάλογα με τη θερμοκρασία και την τάση της μπαταρίας.

Μ' αυτόν τον τρόπο προστατεύεται η μπαταρία και, όταν διαφυλάγεται μέσα στο φορτιστή, παραμένει συνεχώς πλήρως φορτισμένη.

Η επιτήρηση της φόρτισης σηματοδοτείται από την ένδειξη LED **14**:

Ταχυφόρτιση



Η ταχυφόρτιση σηματοδοτείται με **αναβόσβημα** της ένδειξης LED **14**.

Η μπαταρία είναι τελειώς φορτισμένη μόλις η ένδειξη με LED **4** σταματήσει ν' αναβοσβήνει κι αρχίσει να λάμπει διαρκώς. Ακολούθως η μπαταρία μπορεί να αφαιρεθεί για να χρησιμοποιηθεί αμέσως.

Σας συνιστάμε να μην αφαιρέσετε την μπαταρία πριν αυτή φορτιστεί εντελώς.

 Η ταχυφόρτιση είναι δυνατή μόνο όταν η θερμοκρασία της μπαταρίας κυμαίνεται μεταξύ 0 °C και 45 °C.

Εκφόρτιση



Η φόρτιση διατήρησης δείχνεται με **διαρκή λάμψη** της ένδειξης LED **4**.

Όταν η μπαταρία είναι πλήρως φορτιστισμένη ο φορτιστής μεταβαίνει αυτόματα στη φόρτιση διατήρησης. Έτσι αντισταθμίζεται η φυσική εκφόρτιση της μπαταρίας.

Υποδείξεις εφαρμογών

Σε περίπτωση συνεχών ή πολλών, αδιάκοπων αλληπάλληλων φορτίσεων μπορεί να ζεσταθεί ο φορτιστής. Αυτό, όμως, είναι ακίνδυνο και δε σημαίνει ότι η συσκευή υπέστη κάποια τεχνική βλάβη.

Μια νέα μπαταρία ή μια μπαταρία που δε χρησιμοποιήθηκε για αρκετό καιρό αποκτά τη βέλτιστη απόδοσή της μετά από 5 περίπου κύκλους φόρτισης-εκφόρτισης.

Μια σημαντικά μειωμένη διάρκεια λειτουργίας μετά τη φόρτιση σημαίνει ότι οι μπαταρίες έχουν αναλωθεί και πρέπει να αντικατασταθούν.

Συναρμολόγηση



Τοποθετήστε την μπαταρία μόνο όταν το χλοοκοπτικό μπαταρίας είναι τελειώς συναρμολογημένο.

Φροντίστε, το χλοοκοπτικό μπαταρίας να συναρμολογηθεί με την παρακάτω σειρά προτεραιότητας:

A Συναρμολόγηση της προστατευτικής καλύπτρας

Τοποθετήστε τον προφυλακτήρα **10** και την κεφαλή κοπής **8**.

1 Αναρτήστε τον προφυλακτήρα στην κεφαλή κοπής και ωθήστε τον προς τα πίσω.

2 Πατήστε τον προφυλακτήρα προς τα κάτω μέχρι ν' ασφαλίσει αισθητά (κλικ).

Συναρμολόγηση των τροχών (μόνο ART 26/2600 ACCUTRIM)

E1 Θέστε τους τροχούς **11** επάνω στη ράβδο οδήγησης **6**.

E2 Συναρμολογήστε τη βίδα **19** και το παξιμαδί μοχλού **18**.

Υπόδειξη: Η θέση των τροχών μπορεί να μεταβληθεί με λύσιμο του παξιμαδιού μοχλού **18** και ώθηση στην επιθυμητή θέση.

E3 Οι τροχοί μπορούν να μετακινηθούν προς τα επάνω και προς τα κάτω κατά μήκος της ράβδου οδήγησης **6** και να ρυθμιστούν έτσι στο κατάλληλο ύψος κοπής.

Συναρμολόγηση δίσκου/μαχαιριού κοπής

C Πατήστε το δίσκο κοπής **20** επάνω στον άξονα μετάδοσης κίνησης (κλικ).

D Τοποθετήστε το μαχαίρι κοπής **22** επάνω στον πύρο **21**, πατήστε το προς τα κάτω και τραβήξτε το προς τα έξω μέχρι ν' ασφαλίσει.

Ρύθμιση

E Χρήση της κινητής λαβής

Η κινητή λαβή 4 μπορεί να τεθεί σε διαφορετικές θέσεις:

- 1 Για ν' αλλάξετε τη θέση της λύστε τη βίδα λαβής 3 και ρυθμίστε την κινητή λαβή 4.
- 2 Σφίξτε πάλι τη βίδα λαβής 3 για να ασφαλίσετε την κινητή λαβή 4 στη ρυθμισμένη θέση.

F Ρύθμιση μήκους του χλοοκοπτικού

- 1 Γυρίστε το κέλυφος σύσφιξης 5 κατά 90°.
- 2 Για αύξηση του μήκους τραβήξτε τη ράβδο οδήγησης προς τα έξω, για μείωση σπρώξτε τη προς τα μέσα. Σφίξτε το κέλυφος σύσφιξης 5.

G Ρύθμιση της γωνίας της κεφαλής κοπής:

Για να αλλάξετε τη γωνία κοπής πατήστε με το πόδι σας το πετάλι 12 και γυρίστε τη ράβδο οδήγησης 6 στην επιθυμητή θέση.

Αφήστε ελεύθερο το πετάλι 12.

Ρύθμιση για κοπή στις άκρες

H Μετακίνηση των τροχών (αν είναι συναρμολογημένοι):

- 1 Λύστε το παξιμάδι μοχλού 18.
- 2 Γυρίστε τους τροχούς 11 κατά 90° όπως φαίνεται στην εικόνα.
- 3 Σφίξτε το παξιμάδι μοχλού 18.

I Ρύθμιση της γωνίας της κεφαλής κοπής:

- 1 Πατήστε με το πόδι σας το πετάλι 12.
- 2 Θέστε τη ράβδο οδήγησης 6 στην κατώτατη θέση. Αφήστε πάλι ελεύθερο το πετάλι 12.

J Μετακίνηση της κεφαλής κοπής:

- 1 Λύστε το κέλυφος 5.
- 2 Γυρίστε τη ράβδο οδήγησης 6 κατά 90°, όπως φαίνεται στην εικόνα, για να ρυθμίσετε την κεφαλή κοπής 8 για απλή κοπή/για κοπή στις άκρες. Σφίξτε πάλι το κέλυφος σύσφιξης 5.

Κοπή και κοπή άκρων

 Απομακρύντε τυχόν πέτρες, πεταμένα ξύλα και άλλα αντικείμενα από την υπό κοπή επιφάνεια.

Μετά τη θέση εκτός λειτουργίας του χλοοκοπτικού μπαταρίας το μαχαίρι κοπής συνεχίζει να κινείται για μερικά δευτερόλεπτα ακόμη. Περιμένετε μέχρι ο κινητήρας/το μαχαίρι κοπής να σταματήσει εντελώς να κινείται πριν το θέσετε πάλι σε λειτουργία. Μην το θέτετε σε λειτουργία κι αμέσως μετά εκτός λειτουργίας.

Θέση σε κι εκτός λειτουργίας

Πατήστε και κρατήστε πατημένο το διακόπτη 1. Για να διακόψετε τη λειτουργία αφήστε το διακόπτη 1 ελεύθερο.

K Κοπή χορταριού

Μετακινείτε το χλοοκοπτικό μπαταρίας προς τα δεξιά και προς τα αριστερά, κρατώντας ταυτόχρονα επαρκή απόσταση από το σώμα σας.

Το χλοοκοπτικό μπαταρίας μπορεί και κόβει αποτελεσματικά χορτάρι ύψους μέχρι 15 cm. Υψηλότερο χορτάρι κόβεται βαθμιαία.

Πριν κόψετε ψηλό χορτάρι αφαιρέστε τους τροχούς (μόνο ART 26/2600 ACCUTRIM).

L Κοπή άκρων

Οδηγείτε το χλοοκοπτικό μπαταρίας κατά μήκος της άκρης του χορτοτάπητα. Για να εμποδίσετε την ταχεία φθορά του μαχαιριού πρέπει ν' αποφεύγετε την επαφή του με στερεές επιφάνειες ή τοίχους.

M Για να μπορείτε να οδηγείτε καλύτερα το μηχάνημα χρησιμοποιείτε το τόξο προστασίας δένδρων 9 σαν ράβδο οδήγησης (μόνο ART 26/2600 ACCUTRIM – διατίθεται σαν ειδικό εξάρτημα για το ART 23/2300 ACCUTRIM).

N Κοπή γύρω από δένδρα και θάμνους

Προσοχή όταν κόβετε γύρω από δένδρα και θάμνους να μην τα εγγίξει η μεσηνέζα.

Τα φυτά μπορεί να μαραθούν, αν χαλάσει ο φλοιός τους.

M Για να μπορείτε να οδηγείτε καλύτερα το μηχάνημα χρησιμοποιείτε την κινητή λαβή και το τόξο προστασίας δένδρων 9 (μόνο ART 26/2600 ACCUTRIM – διατίθεται σαν ειδικό εξάρτημα για το ART 23/2300 ACCUTRIM).

Διάρκεια ωφέλιμης χρήσης της μπαταρίας

Η διάρκεια ωφέλιμης χρήσης της μπαταρίας εξαρτάται από τις συνθήκες εργασίας:

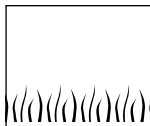

Ελαφρές συνθήκες:

έως 800 μέτρα

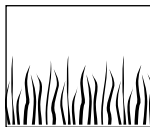

Μέτριες συνθήκες:

έως 350 μέτρα

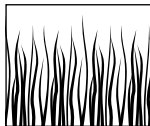

Βαριές συνθήκες:

έως 60 μέτρα

Συντήρηση



Να αφαιρείτε την μπαταρία πριν εκτελέσετε κάποια εργασία στο μηχάνημα.

Υπόδειξη: Διεξάγετε τακτικά τις παρακάτω εργασίες συντήρησης, για να εξασφαλιστεί μια μακρόχρονη και ασφαλής χρήση.

Ελέγχετε τακτικά το μηχάνημα, μήπως παρουσιάζει εμφανείς ελλείψεις, π. χ. χαλαρές συνδέσεις και φθαρμένα ή χαλασμένα εξαρτήματα.

Ελέγχετε, αν οι καλύπτρες και οι προστατευτικές διατάξεις είναι σώες και σωστά συναρμολογημένες. Πριν από κάθε χρήση διεξάγετε ενδεχομένως τυχόν απαραίτητες εργασίες συντήρησης ή επισκευής.

Αν παρόλες τις επιμελημένες μεθόδους κατασκευής και ελέγχου το χλοοκοπτικό σταματήσει κάποτε, τότε η επισκευή του πρέπει να ανατεθεί σ' ένα εξουσιοδοτημένο συνεργείο ηλεκτρικών συσκευών της Bosch.

Όταν ζητάτε διασαφητικές πληροφορίες και όταν παραγγέλλετε ανταλλακτικά, παρακαλούμε να αναφέρετε οπωσδήποτε το 10ψήφιο κωδικό αριθμό που υπάρχει στην πινακίδα κατασκευαστή!

▣ Συντήρηση Λεπίδων



Να αφαιρείτε την μπαταρία πριν εκτελέσετε κάποια εργασία στο μηχάνημα.

Για να αφαιρέσετε το φθαρμένο μαχαίρι **22** πατήστε το προς τα μέσα μέχρι να πεταχτεί έξω από τον πίσω **21**.

Καθαρίστε τον πίσω **21** απ' όλα τα πλαστικά κατάλοιπα/απ' όλες τις βρωμιές μ' ένα κοφτερό μαχαίρι.

Για να συναρμολογήσετε ένα νέο μαχαίρι **22** τοποθετήστε το επάνω στον πίσω **21**, πατήστε το προς τα κάτω και τραβήξτε το προς τα έξω μέχρι ν' ασφαλίσει.

Υπόδειξη: Να χρησιμοποιείτε πάντοτε εφεδρικά μαχαίρια από την Bosch. Αυτά τα ειδικώς εξελιγμένα προϊόντα διαθέτουν βελτιωμένες ιδιότητες κοπής και συναρμολόγησης. Άλλα, διαφορετικά μαχαίρια προκαλούν μείωση της απόδοσης κοπής.

Μετά την κοπή/Διαφύλαξη



Θέστε το μηχάνημα εκτός λειτουργίας κι αφαιρέστε την μπαταρία. Πριν τη διαφύλαξη/την αποθήκευση βεβαιωθείτε ότι η μπαταρία έχει αφαιρεθεί.

Καθαρίστε το εξωτερικό τμήμα του χλοοκοπτικού ριζικά με μια μαλακή βούρτσα κι ένα πανί. Μη χρησιμοποιείτε διαλύτες ή μέσα στίλβωσης. Απομακρύντε ολοσχερώς τα κολλημένα υπολείμματα της χλόης και τα άλλα μικροαντικείμενα, ιδιαίτερα από τις σχισμές αερισμού **7**.

Τοποθετήστε το μηχάνημα με την πλευρά στο δάπεδο και καθαρίστε το εσωτερικό της προστατευτικής καλύπτρας **10**. Αφαιρέστε τυχόν συμπιεσμένα υπολείμματα της χλόης μ' ένα κομμάτι ξύλο ή πλαστικό.

Η μπαταρία θα πρέπει να αποθηκεύεται/να διαφυλάγεται υπό θερμοκρασία μεταξύ 0 και 45 °C.

Αναζήτηση σφαλμάτων

Στον παρακάτω πίνακα αναφέρονται τα συμπτώματα των σφαλμάτων καθώς και πως μπορείτε να τα εξουδετερώσετε, αν κάποια φορά το μηχάνημα δε θα εργάζεται άψογα. Απευθυνθείτε στο συνεργείο σας της εξυπηρέτησης πελατών (Service) αν μ' αυτόν τρόπο δεν θα μπορέσετε να εντοπίσετε και να εξουδετερώσετε το πρόβλημα.

Προσοχή: Πριν την αναζήτηση βλαβών θέστε το μηχάνημα εκτός λειτουργίας και αφαιρέστε την μπαταρία.

Συμπτώματα	Πιθανή αιτία	Θεραπεία
Ο προφυλακτήρας δεν μπορεί να περαστεί πάνω στο δίσκο κοπής	Εσφαλμένη συναρμολόγηση	Αφαιρέστε το δίσκο κοπής και επαναλάβετε τη συναρμολόγηση του προφυλακτήρα, βλέπε επίσης «Συναρμολόγηση»
Το χλοοκοπτικό δε λειτουργεί	Η μπαταρία ίναι άδεια	φορτίστε την μπαταρία, βλέπε επίσης υποδείξεις για τη φόρτιση
Το χλοοκοπτικό κάνει διακοπές	Χαλασμένη εσωτερική καλωδίωση του μηχανήματος Χαλασμένος διακόπτης ON/OFF	Απευθυνθείτε στην υπηρεσία εξυπηρέτησης πελατών Απευθυνθείτε στην υπηρεσία εξυπηρέτησης πελατών
Ισχυροί κραδασμοί/ θόρυβοι	Χαλασμένο μηχάνημα Σπασμένο μαχαίρι	Απευθυνθείτε στην υπηρεσία εξυπηρέτησης πελατών Αντικαταστήστε το μαχαίρι
Πολύ μικρή διάρκεια κοπής μετά από κάθε φόρτιση της μπαταρίας	Η μπαταρία δε χρησιμοποιήθηκε καθόλου ή μόνο λίγο για ένα μεγάλο χρονικό διάστημα Πολύ υψηλό χορτάρι Αναλωμένη μπαταρία	Φορτίστε τελείως την μπαταρία, βλέπε επίσης και τις υποδείξεις φόρτισης Κόβετε βαθμιαία Αντικαταστήστε την μπαταρία
Το μαχαίρι δεν κινείται	Η μπαταρία ίναι άδεια Χαλασμένο μηχάνημα	φορτίστε την μπαταρία, βλέπε επίσης υποδείξεις για τη φόρτιση Απευθυνθείτε στην υπηρεσία εξυπηρέτησης πελατών
Το μηχάνημα δεν κόβει	Σπασμένο μαχαίρι η μπαταρία δεν είναι φορτισμένη Το χορτάρι μπλέχτηκε στο δίσκο κοπής	Αντικαταστήστε το μαχαίρι φορτίστε την μπαταρία, βλέπε επίσης υποδείξεις για τη φόρτιση Αφαιρέστε το χορτάρι
Η φόρτιση δεν είναι δυνατή επειδή δε λειτουργεί η μπαταρία	Η θερμοκρασία της μπαταρίας βρίσκεται εκτός της εγκριμένης περιοχής θερμοκρασίας Οι επαφές της μπαταρίας είναι λερωμένες Η μπαταρία είναι χαλασμένη επειδή διακόπηκε ο συνδετικός αγωγός στο εσωτερικό της μπαταρίας (μεμονωμένα στοιχεία)	Θερμάνετε ή ψύξτε ανάλογα την μπαταρία ώσπου η θερμοκρασία της μπαταρίας να εισέλθει πάλι στην επιτρεπτή περιοχή θερμοκρασίας (0 °C έως 45 °C). Μόλις η θερμοκρασία της μπαταρίας εισέλθει πάλι μέσα στην επιτρεπτή περιοχή θερμοκρασίας ο φορτιστής μεταβαίνει αυτόματα στην ταχυφόρτιση Καθαρίστε τις επαφές (π. χ. αφαιρώντας και επανατοποθετώντας την μπαταρία πολλές φορές αλληπάλληλα) ή, αν χρειαστεί, αντικαταστήστε την μπαταρία Αντικαταστήστε την μπαταρία
Όταν βάζετε το φινις στην πρίζα και την μπαταρία στη σήραγγα φόρτισης 16 η φωτοδίοδος 14 δεν ανάβει	Δεν αποκλείεται, το φινις του φορτιστή να μην είναι (σωστά) τοποθετημένο στην πρίζα Χαλασμένη πρίζα, χαλασμένο καλώδιο ή χαλασμένος φορτιστής	Τοποθετήστε το φινις (τέρμα) στην πρίζα Ελέγξτε την τάση δικτύου και, ενδεχομένως, δώστε το φορτιστή για έλεγχο σ' ένα εξουσιοδοτημένο συνεργείο για ηλεκτρικές συσκευές της Bosch

Απόσυρση

Τα ηλεκτρικά εργαλεία, τα εξαρτήματα και οι συσκευασίες πρέπει να ανακυκλώνονται με τρόπο φιλικό προς το περιβάλλον.

Μόνο για χώρες της ΕΕ:



Μη ρίχνετε τα ηλεκτρικά εργαλεία στα απορρίμματα του σπιτιού σας! Σύμφωνα με την Κοινοτική Οδηγία 2002/96/ΕΚ σχετικά με τις παλαιές ηλεκτρικές και ηλεκτρονικές συσκευές και την μεταφορά της

σε εθνικό δίκαιο, τα άχρηστα ηλεκτρικά εργαλεία δεν είναι υποχρεωτικό πλέον να συλλέγονται ξεχωριστά πριν να ανακυκλωθούν με τρόπο φιλικό προς το περιβάλλον.

Υπηρεσία εξυπηρέτησης πελατών (Service)

Αναλυτικά σχέδια και πληροφορίες για ανταλλακτικά θα βρείτε στην ηλεκτρονική διεύθυνση:

www.bosch-pt.com

Robert Bosch A.E.
Κηφισού 162
12131 Περιστέρι-Αθήνα

☎ +30 210 57 01 200 KENTPO

☎ +30 210 57 70 081-083 KENTPO

Fax +30 210 57 01 263

Fax +30 210 57 70 080

www.bosch.gr

ABZ Service A.E.

☎ +30 210 57 01 375-378 SERVICE

Fax +30 210 57 73 607

Δήλωση συμβατικότητας

Εξακριβωση των τιμών μέτρησης σύμφωνα με 2000/14/ΕΚ (ύψος 1,60 m, απόσταση 1,0 m) και EN 28 662.

Η σύμφωνα με την καμπύλη A εκτιμηθείσα στάθμη θορύβου της συσκευής ανέρχεται σε: Στάθμη ακουστικής πίεσης 72 dB (A). Στάθμη ηχητικής ισχύος 88 dB (A).

Ο χαρακτηριστικός κραδασμός χειριού-μπράτσου είναι χαμηλότερος από 2,5 m/s².

Δηλούμε υπευθύνως ότι το προϊόν αυτό εκπληρώνει τους εξής κανονισμούς ή κατασκευαστικές συστάσεις: EN 786, EN 60 335 σύμφωνα με τις διατάξεις των Οδηγιών 89/336/ΕΟΚ, 98/37/ΕΚ, 2000/14/ΕΚ.

2000/14/ΕΚ: Η εγγυημένη στάθμη ακουστικής πίεσης L_{WA} είναι μικρότερη από 93 dB (A). Διαδικασία αποτίμησης της συμβατικότητας σύμφωνα με το παράρτημα VI.

Δηλωμένη υπηρεσία ελέγχου: SRL, Sudbury England

Κωδικός αναγνώρισης (ID) των υπηρεσιών ελέγχου: 1088

Leinfelden, 01.12.2004.

Dr. Egbert Schneider
Senior Vice President
Engineering

Dr. Eckerhard Strötgen
Head of Product
Certification

Robert Bosch GmbH, Power Tools Division

Τηρούμε το δικαίωμα αλλαγών



Güvenlik talimatı

Dikkat! aşağıdaki talimat dikkatle bir biçimde okunmalıdır. Kumanda elemanlarının ve akülü misinali çim biçme makinesinin usulüne uygun olarak kullanılmasını tam olarak öğrenin. Kullanım kılavuzunu daha sonra kullanımlar için güvenli bir biçimde saklayın.

Akülü misinali çim biçme makinesi hakkında açıklamalar



Genel tehlike uyarıları.



Kullanma kılavuzuna bakın.



Koruyucu gözlük kullanın.

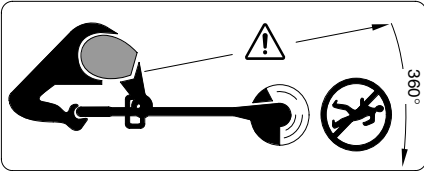

Çevredeki kişilere fırlatabilecek parçalara dikkat.

Çevredeki kişilerin aletten yeterli uzaklıkta bulunmalarını sağlayın.

Aleti temizlerken, ayarlama yaparken veya kısa süre kullanım dışında bırakacaksınız, aleti temizleyecek, ayarlayacak veya kısa bir süre denetiminiz dışında bırakacaksanız aküyü çıkarın.



Yağmur altında biçme yapmayın veya akülü misinali çim biçme makinesini yağmur altında bırakmayın.

■ Akülü çim biçme makinesini hiçbir zaman hasarlı kapaklar, hasarlı koruyucu donanımlar ile veya bunlar çıkarılmışken kullanmayın.



Hasarlı veya kullanım ömrünü tamamlamış şarj cihazını kullanmayın.

■ Kullandıktan sonra, çarpma veya darbelerden sonra alette yıpranma veya hasar olup olmadığını kontrol edin ve gerekiyorsa onarıma gönderin.

■ Akülü misinali çim biçme makinesini çıplak ayakla veya açık sandaletlerle kullanmayın, sağlam iş ayakkabıları ve uzun pantolon giyin.

■ Hiçbir zaman çocukların veya bu talimat hükümlerini bilmeyen kişilerin akülü misinali çim biçme makinesini kullanmasına izin vermeyin. Ulusal yönetmelikler kullanıcının yaşını kısıtlayabilir. Kullanım dışındaki akülü misinali çim biçme makinesini çocukların erişemeyeceği bir yerde saklayın.

■ Yakınızdaki başkaları, özellikle de çocuklar ve ev hayvanları varken biçme yapmayın.

■ Bu aleti kullanımlar, başkalarının başına gelebilecek yaralanma veya maddi hasarlardan sorumludur.

- Bıçağı tutmadan önce tam olarak durmasını bekleyin. Alet kapandıktan sonra bıçak bir süre serbest dönmüşe döner ve yaralanmalara neden olabilir.
- Sadece gündüz gözüyle veya iyi aydınlatılmış durumlarda biçme yapın.
- Akülü misinali çim biçme makinesini mümkün olduğu kadar ıslak çimlerde kullanmayın.
- Akülü misinali çim biçme makinesini çalıştığınız yüzeyden başka yere taşırken veya çalıştığınız yere taşırken her zaman kapatın.
- Aleti çalıştırmadan önce ellerinizi ve ayaklarınızı dönen bıçaktan uzakta tutun.
- Ellerinizi ve ayaklarınızı dönen bıçağın yanına yaklaştırmayın.
- Metalden yapılmış kesici bıçakları hiçbir zaman bu alette kullanmayın.
- Akülü misinali çim biçme makinesini düzenli olarak kontrol edin ve aletin bakımını yine düzenli olarak yapın.
- Akülü çim biçme makinesini sadece yetkili servis atölyelerinde onartın.
- Havalandırma aralıklarında hiçbir zaman çim kalıntılarının bulunmasına izin vermeyin.
- **Aleti kapatın ve aküyü çıkarın:**
 - aleti kontrol dışı bıraktığınızda
 - bıçağı değiştirmeden önce
 - temizlikten önce veya akülü çim biçme makinesinde bir çalışma yaparken.
- Aletinizi güvenli, kuru ve çocukların erişemeyeceği bir yerde saklayın. Aletin üzerine başka bir araç-gereç veya benzeri eşya koymayın.
- Güvenliğiniz için yıpranmış ve hasar görmüş parçaları değiştirin.
- Değiştirilecek parçaların Bosch kaynaklı olmasına dikkat edin.
- Aküyü alete yerleştirmeden önce aletin kapalı olduğundan emin olun. Açık olan bir alete akünün yerleştirilmesi kazalara neden olabilir.
- Aküleri sadece üretici tarafından tavsiye edilen şarj cihazlarında şarj edin. Belirli bir tür akü için geliştirilmiş bir şarj cihazını değil şarj aküsü için kullanılması yangın tehlikesine yol açar.
- Elektrikli el aletlerinde sadece o alet için öngörülen aküleri kullanın. Başka akülerin kullanılması yaralanmalara ve yangın tehlikesinin ortaya çıkmasına neden olabilir.
- Kullanım dışında bulunan aküleri, kontaklar arasında köprüleme yapma olasılığı bulunan büro ataçları, madeni paralar, anahtarlar, çiviler, vidalar veya diğer küçük metal eşya ve cisimlerden uzak tutun. Akü kontakları arasındaki bir kısa devre yanmalara veya yangın çıkmasına neden olabilir.
- Yanlış kullanım durumunda akünün dışına sıvılar sızabilir. Bu sıvılara temas etmeyin. Yanlışlıkla aküden sızan sıvılara temas ederseniz, temas yerini hemen su ile yıkayın. Eğer söz konusu sıvı gözünüze kaçacak olursa hemen bir hekime başvurun. Aküden dışarı sızan sıvılar cildinizde tahrişlere veya yanmalara neden olabilir.

Teknik veriler

Akölü misinalı çim biçme makinesi	ART 23 ACCUTRIM/ ART 2300 ACCUTRIM	ART 26 ACCUTRIM/ ART 2600 ACCUTRIM
Sipariş no.	3 600 H78 E	3 600 H78 F
Boştaki devir sayısı [dak]	9 500	9 500
Ayarlanabilir tutamak	●	●
Trimer başı açma ayarı/Kenar kesme ayarı	●	●
Kesme çapı [cm]	23	26
Ağırlığı (özel aksesuar olmadan) [kg]	2,9	2,9
Seri numarası	Aletin tip etiketi üzerindeki seri numarasına 17 bakınız.	
Akü	NiCd	NiCd
Sipariş no.	2 607 335 535	2 607 335 535
Anma gerilimi [V]	18	18
Kapasite [Ah]	1,5	1,5
Şarj süresi (akü boşken) [dak]	85 – 120	85 – 120
Şarj cihazı	AL 60 DV 2411	AL 60 DV 2411
Sipariş no.	2 607 224 ..	2 607 224 ..
Şarj akımı		
– Hızlı şarj işlemi [A]	1,2	1,2
– Koruyucu şarj işlemi [mA]	60	60
Müsaade edilen şarj sıcaklığı aralığı [°C]	0 – 45	0 – 45

Usulüne uygun kullanım

Bu alet; normal çim biçme makinelerinin yanaşamadığı, çalı ve bitki örtüsü altındaki çim ve yaban otlarının biçilmesi için geliştirilmiştir.

Bu aletin usulüne göre kullanımı 0 °C ve 40 °C sıcaklıklar arasındadır.

Giriş

Bu kitapçık aletin doğru montajı ve güvenli kullanımına ilişkin talimatı içerir. Bu talimatı dikkatlice okumanız önemlidir.

Teslimat kapsamı

Akölü misinalı çim biçme makinesini ambalajından dikkatle çıkarın ve aşağıdaki parçaların tam olarak ambalaj içinde bulunup bulunmadıklarını kontrol edin:

- Misinalı biçici
- Koruyucu kapak
- Ayarlanabilir tutamak (takılı)
- Tekerlekler (sadece ART 26/2600 ACCUTRIM)
- Ağaç koruma kolu (sadece ART 26/2600 ACCUTRIM)
- Kesici tabla
- Kesici bıçak

- Şarj cihazı
- Kullanma kılavuzu

Eğer parçalar eksik veya hasarlı ise lütfen yetkili satıcınıza başvurun.

Aletin elemanları

- 1 Açma/kapama şalteri
- 2 Tutamak
- 3 Tutamak vidası
- 4 Ayarlanabilir tutamak
- 5 Sıkma kovanı
- 6 Boru
- 7 Havalandırma aralıkları
- 8 Kesici baş
- 9 Ağaç koruma kolu (sadece ART 26/2600 ACCUTRIM)
- 10 Koruyucu kapak
- 11 Tekerlekler (sadece ART 26/2600 ACCUTRIM)
- 12 Trimer başı açma ayarı ayak pedalı
- 13 Akü
- 14 LED göstergesi
- 15 Şarj cihazı
- 16 Akü şarj yuvası
- 17 Seri numarası

Kullanım kılavuzunda tanımlanan ve şekilleri gösterilen aksesuarın mutlaka teslimat kapsamında bulunması gerekmektedir!



Güvenliğiniz İçin

Dikkat! Ayar veya temizlik işlerine başlamadan önce aleti kapatın.

Akülü misinalı çim biçme makinesi kapatıldıktan sonra da kesici bıçak birkaç saniye serbest dönüşte döner.

Dikkat – Dönmele olan kesici bıçağa dokunmayın.

Şarj işlemi

Şebeke fişi prize takıldığında ve akü **13** şarj yuvasına **16** yerleştirildiğinde şarj işlemi başlar.

Akıllı şarj yöntemi sayesinde akünün şarj durumu otomatik olarak algılanır ve akü, akü sıcaklığı ile akü gerilimine uygun olarak şarj edilir.

Bu sayede akü korunur ve şarj cihazında muhafaza edilirken tam şarjlı olarak kalır.

Şarj işlemi kontrolü LED gösterge **14** tarafından sinyalle gösterilir:

Hızlı şarj işlemi

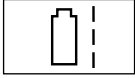

Hızlı şarj işlemi LED göstergesinin **14** yanıp sönmesi ile bildirilir.

LED göstergesi **4** yanıp/sönmeden sürekli yanmaya geçince akü tam olarak şarj olmuş demektir. Daha sonra akü hemen kullanılmak üzere cihazdan alınabilir.

Tam olarak deşarj olmadan önce akünün çıkarılmamasını tavsiye ederiz.

 Hızlı şarj işlemi ancak akü sıcaklığı 0 °C ila 45 °C arasında ise mümkün olur.

Koruyucu şarj işlemi



Koruyucu şarj işlemi LED göstergesinin **4** sürekli yanması ile bildirilir.

Akü tam olarak şarj olunca şarj cihazı hemen koruyucu şarj işlevine geçer. Bu işlev, aküye özgü doğal deşarj olgusunu dengeler.

Uygulama açıklamaları

Kesintisiz veya ara vermeden arka arkaya birçok kez yapılan şarj işlemlerinde şarj cihazı ısınabilir. Bu önemli değildir ve şarj cihazında bir hata veya arıza olduğu anlamına gelmez.

Yeni veya uzun süre kullanılmamış bir akü ancak yaklaşık 5 kez şarj/deşarj olduktan sonra tam performansına ulaşır.

Eğer aküler şarj işleminden sonra çok kısa bir süre çalışıyor ve deşarj oluyorsa, kullanım ömürlerini tamamlamışlar demektir ve yenilenmelidirler.

Montaj



Aküyü ancak, akülü misinalı çim biçme makinesi tam olarak monte edildikten sonra yerleştirin.

Akülü misinalı çim biçme makinesinin şu sıra ile monte edilmesine dikkat edin:

A Koruyucu kapağın takılması

Koruyucu kapağı **10** misinalı çim biçme makinesinin **8** baş kısmına takın.

1 Koruyucu kapağı misinalı çim biçme makinesinin başına takın ve arkaya doğru itin.

2 Koruyucu kapağı güvenli bir biçimde kavrama yapıncaya kadar (Klik) arkaya bastırın.

Tekerleklerin takılması

(sadece ART 26/2600 ACCUTRIM)

B1 Tekerlekleri **11** kılavuz kola **6** yerleştirin.

B2 Vidayı **19** ve kelebek somunu **18** takın.

Açıklama: Tekerleklerin pozisyonu kelebek somunu **18** gevşetmek ve istenilen konuma itmek suretiyle değiştirilebilir.

B3 Tekerlekler kılavuz kolda **6** yukarı ve aşağı doğru itilebilir ve gerekli kesme yüksekliğine ayarlanabilir.

Kesme tablasının/Bıçağın monte edilmesi

C Kesme tablasını **20** tahrik miline itin (click).

D Bıçağı **22** pim **21** üzerine yerleştirin, aşağı bastırın ve kilitlemeye yapıncaya kadar dışarı çekin.

Ayarlama

E Hareketli tutamağın kullanılması

Hareketli tutamak 4 çeşitli konumlara getirilebilir:

- 1 Konumu değiştirmek için tutamak vidasını 3 gevşetin ve hareketli tutamağı 4 istediğiniz konuma getirin.
- 2 Hareketli tutamağı 4 ayarlanan konumda emniyete almak için tutamak vidasını 3 sıkın.

F Trimer uzunluğunun ayarlanması

- 1 Sıkma kovanını 5 90° çevirin.
- 2 Uzatmak için kılavuz kolu dışarı çekin, kısaltmak için içeri itin. Sıkma kovanını tekrar sıkın.

G Trimer başı açısının ayarlanması:

Kesme açısını değiştirmek için ayak pedalını 12 aşağı bastırın ve kılavuz kolu 6 istediğiniz konuma çevirin.

Ayak pedalını 12 bırakın.

Kenar kesme ayarı

H Tekerleklerin ayarı (eğer takılı iseler):

- 1 Kelebek somunu 18 gevşetin.
- 2 Tekerlekleri 11 şekilde gösterildiği gibi 90° çevirin.
- 3 Kelebek somunu 18 sıkın.

I Trimer başı açısının ayarlanması:

- 1 Ayak pedalını 12 aşağı bastırın.
- 2 Kılavuz kolu 6 en aşağı pozisyona getirin. Ayak pedalını 12 tekrar bırakın.

J Trimer başının ayarı:

- 1 Sıkma kovanını 5 gevşetin.
- 2 Trimer başını 8 şekilde gösterildiği gibi kesme/kenar kesmeye ayarlamak için kılavuz kolu 6 90° çevirin. Sıkma kovanını 5 tekrar sıkın.

Biçme ve kenar düzeltme

⚠ Biçme yapacağınız yerdeki taş ve tahta parçaları ile diğer cisimleri temizleyin.

Akülü misinalı çim biçme makinesi kapatıldıktan sonra da kesici bıçak birkaç saniye kadar serbest dönüşte döner. Tekrar çalıştırmadan önce motor ve kesici bıçağın tam olarak durmasını bekleyin.

Kısa süre içinde arka kapama/açma yapmayın.

Açma/kapama

Şaltire 1 basın ve basılı tutun. Kapamak için şaltire 1 bırakın.

K Çim biçme

Akülü misinalı çim biçme makinesini sola ve sağa hareket ettirin ve onu bedeninizden yeterli ölçüde uzak tutun.

Akülü misinalı çim biçme makinesi 15 mm uzunluğa kadar olan çimleri etkin biçimde biçer. Daha yüksek çimleri kademeler halinde kesin.

Uzun çimleri kesmeden önce tekerlekleri çıkarın (sadece ART 26/2600 ACCUTRIM).

L Kenarlarda biçme (Kenar temizleme)

Akülü misinalı çim biçme makinesini çim kenarları boyunca hareket ettirin. Misinanın normalden hızlı yıpranmaması için, sert yüzeylere veya duvarlara temas ettirmeyin.

M Aleti daha iyi yönlendirmek için ağaç koruma kolunu 9 yardımcı olarak kullanın (sadece ART 26/2600 ACCUTRIM – ART 23/2300 ACCUTRIM için aksesuar olarak kullanılabilir).

N Ağaç ve çalılıklar çevresinde biçme

Misinanın ağaç ve çalılıklara temasını önlemek için ağaç çevrelerinde dikkatli çalışın.

Kabukları tahrip olunca bitkiler ölebilir.

M Aleti daha iyi yönlendirmek için konumu ayarlanabilir tutamağı ve ağaç koruma kolunu 9 kullanın (sadece ART 26/2600 ACCUTRIM – ART 23/2300 ACCUTRIM için aksesuar olarak kullanılabilir).

Akünün dayanma süresi

Akünün dayanımı çalışma koşullarına bağlıdır:

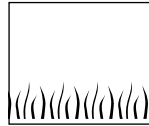

Hafif çalışma koşulları:

800 metreye kadar

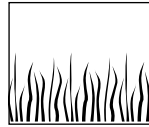

Orta zorlukta çalışma koşulları:

350 metreye kadar

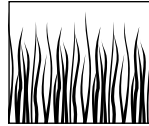

Ağır ve zor çalışma koşulları:

60 metreye kadar

Bakım



Aletin kendinde bir çalışma yapmadan önce her defasında aküyü çıkarın.

Uyarı: Aleti uzun süre ve güvenli biçimde kullanabilmek için aşağıdaki işlemleri düzenli olarak yapın.

Bu alette sadece üretici tarafından müsaade edilen aksesuar ve yedek parçaların kullanımına müsaade vardır. Orijinal aksesuar ve orijinal yedek parçalar aletin arızasız ve kususuz biçimde çalışmasını güvenceye alır.

Muhafazaların ve koruyucu donanımların hasarlı olup olmadıklarını ve doğru olarak takılıp takılmadıklarını kontrol edin. Aleti kullanmadan önce gerekli olan bakım ve onarım işlemlerini yerine getirin.

Titiz üretim ve test yöntemlerine rağmen misinali çim biçme makinesi arıza yapacak olursa, onarımı Bosch elektrikli el aletleri için yetkili bir Bosch Servisine yaptırın.

Bütün başvuru ve yedek parça siparişlerinizde lütfen aletin 10 haneli sipariş numarasını mutlaka belirtin!

Bıçak bakımı



Aletin kendinde bir çalışma yapmadan önce her defasında aküyü çıkarın.

Yıpranmış bıçağı **22** çıkarmak için bıçağı pimden **21** dışarı çıkıncaya kadar arkaya bastırın.

Pimi **21** keskin bir bıçakla plastik kalıntılarından ve pisliklerden temizleyin.

Yeni bir bıçağı **22** takmak için, bıçağı **22** pime **21** yerleştirin, aşağı bastırın ve kilitleme yapıncaya kadar dışarı çekin.

Açıklama: Sadece Bosch yedek kesici bıçağı kullanın. Özel olarak geliştirilmiş bu bıçak daha iyi kesme ve yönlendirme özelliklerine sahiptir. Diğer marka bıçaklar kötü çalışma performansına neden olur.

Biçmeden sonra/saklama



Aleti kapatın ve aküyü çıkarın. Aleti saklamaya almadan önce akünün çıkarılmış olduğundan emin olun.

Misinali çim biçme makinesinin dışını yumuşak bir fırça ve bezle esaslı biçimde temizleyin. Su, çözücü veya polisaj maddesi kullanmayın. Özellikle havalandırma aralıklarındakiler **7** olmak üzere yapışmış bulunan bütün çim kalıntılarını ve diğer parçacıkları temizleyin.

Aleti yana yatırın ve koruyucu kapağın **10** içini temizleyin. Yapışıp kalıplaşmış hale gelen çim kalıntılarını bir tahta veya plastik parça ile kazıyın.

Aküyü 0 - 45 °C sıcaklık arasında saklayın.

Hata arama

Aşağıdaki tablo hata olasılıklarını ve bu hataların nasıl giderileceğini göstermektedir. Eğer bu hataları kendiniz gideremiyorsanız bir servise başvurun.

Dikkat: Hata arama işleminden önce aleti kapatın ve aküyü çıkarın.

Hatalar	Olası nedenler	Giderilmesi
Koruyucu kapak kesme tablasının üzerine çekilmemelidir	Yanlık montaj	Kesme tablasını çıkarın ve koruyucu kapağı tekrar monte edin, bu konu için "Montaj" bölümüne bakınız
Misinalı çim biçme makinesi çalışmıyor	Akü deşarj olmuş durumda	Aküyü şarj edin, şarja ilişkin açıklamalara da bakın
Misinalı çim biçme makinesi kesintili çalışıyor	Aletin dahili kablajında hata var Açma/kapama şalteri bozuk	Müşteri servisine başvurun Müşteri servisine başvurun
Yüksek titreşim veya gürültü	Alet arızalı Bıçak kırılmış	Müşteri servisine başvurun Bıçağı yenileyin
Bir akü şarjı ile kesme süresi çok kısa	Akü çok kısa süre kullanılmış veya uzun süre kullanım dışı kalmış Çimlerin boyu çok yüksek Akü kullanım ömrünü tamamlamış	Aküyü tam olarak şarj edin, bu konuda şarj ile ilgili açıklamalara bakın Kademeli olarak biçme yapın Aküyü değiştirin
Bıçak hareket etmiyor	Akü deşarj olmuş durumda Alet arızalı	Aküyü şarj edin, şarja ilişkin açıklamalara da bakın Müşteri servisine başvurun
Alet kesmiyor	Bıçak kırılmış Akü tam şarj edilmemiş Çim kesme tablasına çim dolanmış	Bıçağı yenileyin Aküyü şarj edin, şarja ilişkin açıklamalara da bakın Çimleri temizleyin
İşlev görmeyen akü nedeniyle şarj işlemi mümkün olmuyor	Akü sıcaklığı müsaade edilen sıcaklık aralığı dışında Akünün kontak yerleri kirlenmiş olabilir Akü içinde bir iletim kopukluğu (tekil hücreler arasında) olduğu için akü arızalı	Akü sıcaklığını soğutma veya ısıtma suretiyle müsaade edilen sıcaklık aralığına (0 °C – 45 °C) getirin. Akü sıcaklığı müsaade edilen sıcaklık arasına geldiği anda şarj cihazı otomatik olarak hızlı şarj işlemini başlatır Kontakt yerlerini (örneğin aküyü birçok kez takıp çıkararak) temizleyin veya aküyü yenileyin Aküyü değiştirin
LED 14 göstergesi şebeke kablosu şebeke prizine takılınca yanar, ancak akünün akü yuvasına 16 yerleştirilmesiyle yanmaz	Şarj cihazının fişi takılı (doğru takılı) değil Priz, kablo veya şarj cihazı arızalı olabilir	Fişi (tam ve doğru olarak) prize takın Şebeke gerilimini kontrol edin ve şarj cihazını gerekiyorsa Bosch elektrikli el aletleri için yetkili bir servise kontrol ettirin

Tasfiye (atma)

Elektrikli el aletleri, aksesuar ve ambalaj malzemesi çevreye zarar vermeyecek biçimde yeniden kazanım işlemine tabi tutulmalıdır.

Sadece AB üyesi ülkeler için:



Elektrikli el aletlerini evsel çöplerin içine atmayın!
Kullanım ömrünü tamamlamış elektrikli ve elektronik aletlere ait Avrupa yönergeleri 2002/96/AT ve bunların ulusal yasalara uygulanması

uyarınca artık kullanılması mümkün olmayan elektrikli el aletleri ayrı ayrı toplanmak ve çevreye zarar vermeyecek yöntemlerle tekrar kazanılmak zorundadır.

Müşteri servisi

Dağıntık görünüş ve yedek parçalara ilişkin bilgileri aşağıdaki sayfada bulabilirsiniz:
www.bosch-pt.com

Bosch San. ve Tic. A.Ş.
Ahi Evran Cad. No:1 Kat:22
Polaris Plaza
80670 Maslak/Istanbul

Müşteri Danışmanı +90 (0)212 / 335 06 66
Müşteri Servis Hattı..... +90 (0)212 / 335 07 52

Uygunluk beyanı

Ölçüm değerleri 2000/14/AT'e göre belirlenmektedir (ölçme 1,60 m yükseklik ve 1,0 m mesafeden) ve EN 28 662.

Aletin, frekansa bağımlı uluslararası ses basıncı seviyesi değerlendirme eğrisi A'ya göre tipik gürültü seviyesi: Ses basıncı seviyesi 72 dB (A). Çalışma sırasındaki gürültü seviyesi 88 dB (A).

Tipik el/kol titreşimi 2,5 m/s²'den düşük.

Tek sorumlu olarak, bu ürünün aşağıdaki standartlara veya standart belgelerine uygun olduğunu beyan ederiz: 89/336/AET, 98/37/AT, 2000/14/AT yönetmeliği hükümleri uyarınca EN (avrupa standartları) 786, EN 60 335.

2000/14/AT: Garanti edilen gürültü emisyonu seviyesi L_{WA} 93 dB (A) daha düşüktür. Uygunluk değerlendirme yöntemi Ek VI uyarınca.

Yetkili test mercii: SRL, Sudbury England

Anılan test merkezi kimlik numarası: 1088

Leinfelden, 01.12.2004.

Dr. Egbert Schneider
Senior Vice President
Engineering

Dr. Eckerhard Strötgen
Head of Product
Certification

ppa. Schneider

i.v. Strötgen

Robert Bosch GmbH, Power Tools Division

Değişiklikler mümkündür



BOSCH

Robert Bosch GmbH
Power Tools Division
70745 Leinfelden-Echterdingen
www.bosch-pt.com

F016 L70 348 (05.11) O / 99