

 **SEB**

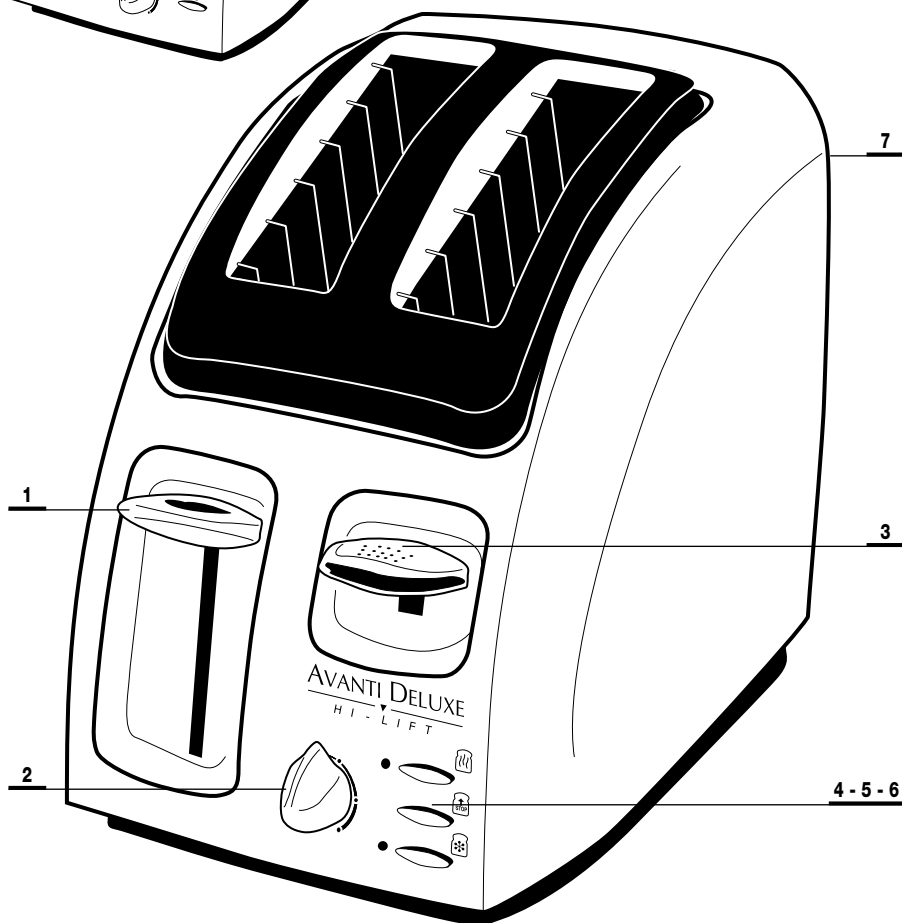

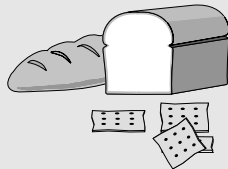



Caractéristiques de l'appareil

- | | |
|---|---|
| 1 Bouton de commande du chariot | 5 Bouton d'Annulation/Stop |
| 2 Bouton de réglage thermostat (6 positions) | 6 Bouton de décongélation (suivant modèle) |
| 3 Manette de surélévation | 7 Poignée de transport (derrière l'appareil) |
| 4 Bouton de réchauffage (suivant modèle) | |

Avant la première utilisation

- Déballer l'appareil et enlever tous les autocollants.
- L'emballage de votre grille-pain est recyclable, mais il peut également vous être utile pour retourner l'appareil à une station de service agréée.
- Lire le mode d'emploi et suivre attentivement les instructions d'utilisation.

Début de fonctionnement

- A la première utilisation, mettre le bouton de réglage sur la position minimum.
- Faire fonctionner le grille-pain à vide. Cela évitera l'odeur désagréable d'appareil neuf.

Mode d'emploi - Fig. 1 et 2

- Votre grille pain permet de griller tous les pains : baguette, pain de mie, pain de campagne, pain congelé... quelle que soit l'épaisseur des tranches, jusqu'à 3,5 cm environ.
- Le grille pain est équipé d'une manette de surélévation pour saisir plus facilement le pain. Lorsque le grillage est terminé, l'appui sur ce bouton remonte le pain à votre convenance. Ne pas utiliser ce bouton lorsque le cycle de grillage est en cours. (Fig. 2)
- La commande de fonctionnement est située en haut sur le côté gauche de l'appareil. (Fig. 1)
- Le bouton thermostat réglable à 6 positions se trouve sur le devant de l'appareil.

Fonctionnement

- Vérifier que le plateau ramasse-miettes est bien verrouillé sous le grille-pain. (voir Fig. 6)
- Dérouler complètement le cordon d'alimentation et brancher.

Réglage du thermostat

- Régler le thermostat sur la position désirée, suivant la nature et l'épaisseur du pain :
1-2 très légèrement grillé, 3 légèrement grillé
4-5 bien grillé, 6 très grillé
- Après quelques essais vous serez vite familiarisé avec ces réglages. Il est conseillé de réduire le réglage du thermostat lorsque vous n'utilisez pas toute la capacité choisie de l'appareil.

Mise en place des tranches de pain - Fig. 3

- Le bouton de commande de fonctionnement étant en position haute, disposer les tranches de pains.

Mise en marche

- Abaisser le bouton de commande. En appuyant, la commande se verrouille en position basse. Les grilles de maintien s'ajustent automatiquement selon l'épaisseur des tranches et les centres entre les éléments chauffants qui sont alors activés.
- Il est possible que ce fonctionnement soit gêné par des débris, des poussières restant trop longtemps à l'intérieur de l'appareil. Il suffit alors de manœuvrer plusieurs fois la touche de commande pour l'enclencher, néanmoins bien se référer aux conseils d'entretien et de nettoyage.
- Sur ce modèle électronique, la commande de fonctionnement ne s'enclenche en position basse que lorsque l'appareil est branché.
- Les tranches ne doivent pas dépasser les grilles, la partie qui dépasse ne pouvant être grillée.



1

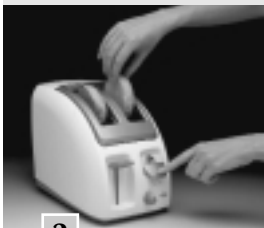

2



3



4

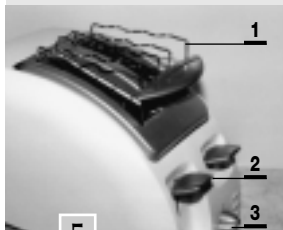

5

Arrêt

- En fin de cuisson, la commande de fonctionnement se déverrouille automatiquement, les

tranches de pain sont remontées et le grille-pain cesse de fonctionner.

Arrêt en cours de cycle

- Vous pouvez interrompre le grillage à tout moment en appuyant sur le bouton d'annulation «STOP» , le pain sera remonté automatiquement (par exemple si vous vous apercevez que vous avez fait un mauvais réglage ou si vous jugez que votre pain est suffisamment grillé).
- Si des tranches de pain restent coincées entre les grilles, débrancher, et attendre que l'appareil

refroidisse avant de retirer le pain. Ne pas utiliser d'objet métallique (cuillère, couteau ...).

- Si vous grillez des petits pains aux raisins, enlever les raisins qui risquent de se détacher car ceux-ci peuvent endommager l'appareil.

Modèle «DELUXE» • Fonctions spécifiques - Fig. 4

Réchauffage / Reheat

- Pour réchauffer des toasts (temps fixe, court), abaissez le bouton de commande du grille-pain, appuyer sur la touche «Réchauffage / reheat».
- L'appareil va fonctionner pendant un temps court, quelle que soit la position du bouton de réglage situé entre 1 et 6.

- A la fin du cycle, le pain est mis à disposition, le grille-pain cesse de fonctionner.

Décongélation / Frozen

- Pour griller du pain congelé, régler le degré de grillage souhaité entre 1 et 6 en fonction du type de pain à griller, armez le grille-pain, appuyer sur la touche «Décongélation / Frozen».

- Un temps supplémentaire de grillage sera automatiquement sélectionné.
- A la fin du cycle, le pain est mis à disposition, le grille-pain cesse de fonctionner.

Annulation / Stop

- Pour arrêter le cycle de grillage ou annuler les autres fonctions, appuyer sur le bouton annulation «STOP» .

- Le pain est mis à disposition, le grille-pain cesse de fonctionner.

Accessoires réchauffe petits-pains (selon modèle) - Fig. 5

Description :

- 1 Support petits pains (vendu séparément)
2 Bouton de commande

- 3 Bouton de réglage thermostat 6 positions

Utilisation :

- Dérouler complètement le cordon d'alimentation et brancer.
- Positionner le support petits pains (appui avant-arrière).
- Régler le temps de cuisson sur la position désirée (bouton 3) de 1 à 3 maxi.
- Disposer les petits pains, les croissants, etc ... sur les fils supports.

- Abaisser le levier de mise en marche situé à gauche de l'appareil.
- Lorsque le levier de mise en marche remonte, les petits pains sont prêts.
- En fin d'utilisation, laisser refroidir l'appareil et débrancher-le. Vous pourrez ranger le support petits pains une fois refroidi sur l'arrière de l'appareil.

Précautions :

- Ne jamais placer les petits pains ou les croissants directement sur l'ouverture supérieure de l'appareil.
- Ne pas utiliser l'appareil pour cuire ou décongeler des repas surgelés.

- Vous ne devez pas utiliser l'appareil pour griller simultanément des tranches de pain et réchauffer des petits pains.

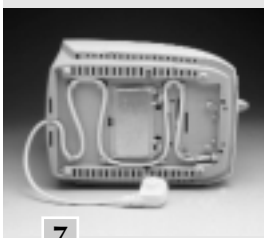

Entretien et nettoyage - Fig. 6, 7 et 8

- Avant tout entretien, débrancher et laisser refroidir l'appareil.
- Après avoir déverrouillé le plateau ramasse-miettes, et l'avoir vidé, retourner l'appareil à l'envers pour faire tomber les croûtes et les débris qui peuvent rester entre les éléments chauffants. Il est recommandé de nettoyer le plateau ramasse-miettes régulièrement. - Fig. 6
- Ne jamais intervenir à l'intérieur de l'appareil avec un objet métallique sous peine de détériorations graves.
- Essuyer l'extérieur de l'appareil et le cordon avec un linge humide. Sécher.
- Ne pas utiliser de produits d'entretien trop agressifs ou abrasifs, de produits à nettoyer les fours ou de l'eau de Javel.
- Ne pas enrouler le cordon autour du corps de l'appareil. Un range-cordon est situé sous l'appareil. - Fig. 7
- Une poignée située à l'arrière de l'appareil vous permet de le transporter plus facilement. - Fig. 8

CONSIGNES DE SÉCURITÉ

Prévention des accidents domestiques :

- La sécurité de cet appareil est conforme aux règles techniques et aux normes en vigueur.
- Directive Compatibilité Electro magnétique 89/336/CEE modifié 92/31/CEE et 93/68/CEE.
- Directive Basse tension 73/23/CEE modifiée 93/68/CEE.
- Compte-tenu de la diversité des normes en vigueur, si cet appareil est utilisé dans un pays différent de celui où il a été acheté, faites-le vérifier par une station service agréée. *
- Vérifiez que la tension du réseau correspond bien à celle indiquée sur l'appareil (courant alternatif seulement).
- Assurez-vous que l'installation électrique est suffisante pour alimenter un appareil de cette puissance.
- Branchez toujours l'appareil sur une prise reliée à la terre.
- Ne laissez pas le cordon pendre ou toucher les parties chaudes de l'appareil.
- Ne débranchez pas l'appareil en tirant sur le cordon.
- N'utilisez qu'une rallonge en bon état, avec une prise reliée à la terre, et avec un fil conducteur de section au moins égale au fil fourni avec le produit.
- Afin d'éviter les chocs électriques, ne plongez jamais le fil électrique, la prise de courant ou l'appareil dans l'eau ou un autre liquide.
- Ne pas utiliser d'ustensiles en métal qui pourraient provoquer des courts-circuits (cuillère, couteau ...).

Lorsqu'on utilise des appareils électriques, il y a un certain nombre de règles élémentaires qu'il faut toujours respecter, en particulier les suivantes :

- Lisez entièrement le mode d'emploi et suivez attentivement les instructions d'utilisation.
- Ne jamais laisser l'appareil fonctionner sans surveillance et particulièrement à chaque premier grillage ou changement de réglage.
- Ne pas laisser l'appareil à la portée des enfants.
- Le levier de commande doit être en position haute quand vous branchez ou débranchez l'appareil.
- Ne pas porter ou déplacer l'appareil pendant l'utilisation.
- Utilisez un plan de travail stable à l'abri des projections d'eau.
- Ne placez pas l'appareil à proximité d'une source de chaleur.
- Débranchez l'appareil après chaque utilisation ou avant de le nettoyer
- Avant chaque utilisation, vérifiez que le plateau ramasse-miettes est bien verrouillé sous le grille-pain.
- N'introduisez pas dans l'appareil des trop grosses tranches de pain susceptibles de coincer le mécanisme du grille-pain.
- En fin de cycle, si les tranches de pain restaient coincées entre les grilles, débranchez, et attendez que l'appareil refroidisse avant de retirer le pain.
- Ne placez jamais de papier, carton ou plastique dans, sur ou sous l'appareil.
- Ne pas poser de pain, croissants, ou autres pâtisseries sur le dessus de l'appareil, car un accessoire réchauffe petits-pains est prévu sur certains modèles.
- N'utilisez pas l'appareil simultanément pour le grillage du pain et le réchauffage des viennoiseries.
- Ne jamais poser de plat, assiette, barquette ou papier aluminium sur l'accessoire support petits pains. Ne pas utiliser le grille-pain pour cuire ou décongeler des plats surgelés.
- Ne pas utiliser l'appareil si :
 - celui-ci a un cordon défectueux ;
 - l'appareil est tombé et présente des détériorations visibles ou des anomalies de fonctionnement.
 Dans ce cas l'appareil doit être envoyé au Centre de Service Après-Vente agréé le plus proche* afin d'éviter tout danger.
- N'utilisez l'appareil que dans la maison.
- N'utilisez pas l'appareil comme une source de chaleur.
- Le pain peut brûler, aussi l'appareil ne doit pas être utilisé à proximité de matériaux combustibles tels que rideaux, étagères, meubles...
- Ne pas couvrir l'appareil pendant son fonctionnement. S'il arrivait que certaines parties du produit s'enflamment, ne tentez jamais de les éteindre avec de l'eau. Débranchez l'appareil et étouffez les flammes avec un linge humide.
- Ne rangez pas de produits inflammables à proximité de l'appareil.
- N'utilisez pas d'accessoires non recommandés par le fabricant, ni des accessoires d'une autre marque que celle de votre appareil.
- Cet appareil a été conçu pour un usage domestique uniquement, toute utilisation professionnelle, non appropriée ou non conforme au mode d'emploi n'engage ni la responsabilité, ni la garantie du fabricant.
- Pour votre sécurité, ne démontez jamais l'appareil par vous-même ; faites appel à un Centre Service Agréé*.

*(voir liste jointe)



Gardez précieusement ces instructions

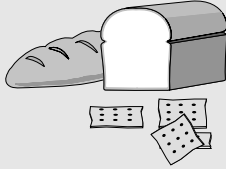

Beschrijving van het apparaat

- | | |
|---|--|
| <ul style="list-style-type: none"> 1 Bedieningsknop van de broodlift 2 Thermostaatknop voor de bruiningsgraad (6 standen) 3 Hendel voor de extra hoge uitneemstand 4 Toets voor opwarmstand (niet op alle modellen) | <ul style="list-style-type: none"> 5 Stoptoets voor handmatig uitschakelen 6 Toets voor diepvriesstand (niet op alle modellen) 7 Handgreep voor het verplaatsen (aan achterzijde) |
|---|--|

Vóór het eerste gebruik

- Het apparaat uitpakken en eventuele stickers verwijderen.
- Het verpakkingsmateriaal van uw broodrooster is geschikt voor recycling, maar is ook handig om te bewaren als het apparaat eventueel voor reparatie verzonden moet worden.
- Deze gebruiksaanwijzing helemaal doorlezen en de instructies zorgvuldig opvolgen.

De eerste keer aanzetten

- Zet de thermostaatknop voordat u de broodrooster daadwerkelijk gaat gebruiken op de laagste stand.
- Door de broodrooster nu één keer zonder brood te gebruiken, verdwijnt de onaangename nieuwe geur en heeft u daar bij het toasten straks geen last van.

Gebruiksaanwijzing - Fig. 1 en 2

- Uw broodrooster is geschikt voor alle gangbare soorten wit en bruin brood (stokbrood, vloerbrood, knip, boerenbrood en (halve) bolletjes, enz.), vers of diepgevroren, tot een dikte van de sneden van ongeveer 3,5 cm.
- De bedieningsknop van de broodlift bevindt zich linksboven aan de voorkant van het apparaat. - (Fig. 1)
- De thermostaatknop met 6 standen bevindt zich in het midden onderaan op de voorkant van het apparaat.
- Deze broodrooster is voorzien van een lift met extra hoge stand voor het gemakkelijk uitnemen van het brood. Zodra het brood klaar is, drukt u op de knop rechtsboven op de voorzijde van het apparaat, om de broodlift in de extra hoge stand te zetten. Deze knop niet tijdens het toasten gebruiken. - (Fig. 2)

Het gebruik van de broodrooster

- Controleer voor gebruik of de broodkruimelklep aan de onderzijde goed vergrendeld is. (zie Fig. 6)
- Rol het snoer volledig uit en steek de stekker in het stopcontact.

Het instellen van de juiste bruiningsgraad

- Stel de thermostaatknop in op de gewenste stand, al naar gelang het soort en de dikte van het brood :
1-2 heel licht geroosterd, 3 licht geroosterd, 4-5 vrij donker geroosterd, 6 donker geroosterd
- Na een paar keer zult u snel weten welke instelling het meest geschikt is voor welk soort brood. De instellingen gelden voor 2 sneden brood. Kies een lagere stand als u maar één sneetje brood roostert.

De sneden brood in de broodlift plaatsen - Fig. 3

- Zorg ervoor dat de broodlift (links) omhoog staat en zet de sneden brood in de broodgleuven.

Aanzetten

- Beweeg de knop voor de broodlift naar beneden. Door te drukken zet u de lift in de onderste stand vast. Het apparaat gaat aan. De roosters in de broodgleuven houden het brood vast en centreren het ten opzichte van de verwarmingselementen.
- Bij de elektronische modellen blijft de broodlift alleen in de laagste stand staan als de stekker zich in het stopcontact bevindt.
- Na verloop van tijd kunnen kruimels en stof het vastzetten van de liftknop bemoeilijken. Beweeg de liftknop dan een aantal malen omhoog en omlaag, tot hij weer goed vastklikt.



1

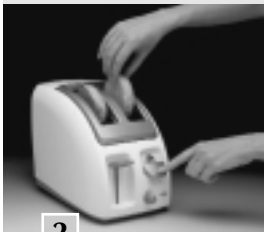

2



3



Schoonmaken - Fig. 6, 7 en 8

- Voor elke schoonmaak- en onderhoudsbeurt de stekker uit het stopcontact halen en het apparaat laten afkoelen.
- De kruimelklep losmaken en leegmaken. Het apparaat ondersteboven keren om resterende kruimels en stukjes korst uit het apparaat te schudden. Het apparaat op deze wijze regelmatig legen. De kruimelklep schoonmaken. - Fig. 6
- Nooit met een metalen voorwerp in het binnenwerk van de broodrooster komen. Hierdoor zou u het apparaat ernstig kunnen beschadigen.
- De buitenkant van de broodrooster en het snoer met een vochtig doekje afnemen en afdrogen.
- Geen schuurmiddelen en agressieve schoonmaakproducten, zoals ovenreiniger en bleekmiddel, gebruiken.
- Het snoer niet rond het apparaat wikkelen. Aan de onderzijde van de broodrooster bevindt zich een snoeropwikkeling. - Fig. 7
- Aan de achterzijde van het apparaat bevindt zich een handgreep om de broodrooster gemakkelijk te kunnen verplaatsen. - Fig. 8

VEILIGHEIDSVOORSCHRIFTEN

Voorom huishoudelijke ongevallen :

- Dit apparaat voldoet aan de geldende veiligheidseisen en -normen:
 - richtlijn 89/336/EEG van 03/06/89 als gewijzigd in richtlijn 92/31/EEG en richtlijn 93/68/EEG inzake elektromagnetische compatibiliteit.
 - richtlijn 73/23/EEG als gewijzigd in richtlijn 93/68/EEG inzake elektrisch materiaal bestemd voor gebruik binnen bepaalde spanningsgrenzen;
- Gezien de verscheidenheid van geldende normen verdient het aanbeveling dit toestel bij een erkend reparateur te laten repareren wanneer het gebruikt wordt in een land waarin het niet gekocht is.*
- Deze broodrooster is uitsluitend geschikt voor wisselspanning. Kijk of de spanning op de broodrooster gelijk is aan die op de meter bij u thuis.
- Kijk of het vermogen dat op de meter is aangegeven voldoende is voor het vermogen van de broodrooster.
- Sluit de broodrooster alleen aan op een geaard stopcontact.
- Laat het netsnoer niet hangen (u kunt erover struikelen) of in aanraking komen met de hete delen van de broodrooster.
- Trek nooit het netsnoer aan het snoer uit de stopcontact, maar aan de stekker.
- Gebruik alleen een onbeschadigd verlengsnoer met geaarde stekkers en van dezelfde dikte als het meegeleverde snoer.
- Pas op voor elektrische schokken; doop of steek het netsnoer, de stekker of de broodrooster zelf nooit in water of in een andere vloeistof.
- Gebruik geen metalen voorwerpen (lepels, messen e.d.) om de toast uit de broodrooster te halen - dit kan kortsluiting veroorzaken.

Bij het gebruik van elektrische apparaten is het van belang, een aantal elementaire voorzorgsmaatregelen in acht te nemen, en wel in het bijzonder deze :

- Lees de handleiding volledig en aandachtig en volg de daarin verstrekte instructies nauwlettend op.
- Laat de broodrooster bij gebruik nooit zonder toezicht, zeker niet wanneer u het voor het eerst gebruikt of wanneer u de thermostaatstand heeft veranderd.
- Houd de broodrooster buiten het bereik van kinderen.
- De broodliftknop moet in de bovenste stand staan wanneer u de broodrooster in- of uitschakelt.
- De broodrooster mag niet worden verplaatst of gedragen terwijl hij in gebruik is.
- Plaats de broodrooster op een stabiele plaats waar hij niet natgespat kan worden.
- Houd de broodrooster uit de buurt van hittebronnen.
- Neem na gebruik of voor het reinigen van de broodrooster de stekker uit de stopcontact.
- Kijk, voor u de broodrooster in gebruik neemt, of de kruimellade naar behoren vergrendeld is.
- Gebruik geen al te dikke sneden brood, deze kunnen beklemd raken.
- Mocht er brood tussen de roosters beklemd raken, haal dan de stekker uit de stopcontact, wacht tot de broodrooster afgekoeld is en verwijder pas dan het brood.
- Plaats in geen geval papier, karton of plastic in, op of onder de broodrooster.
- Plaats geen brood, croissants of iets dergelijks bovenop de broodrooster; bepaalde modellen hebben een broodwarmer.
- Gebruik de broodrooster niet tegelijkertijd voor brood roosteren en brood opwarmen.
- Zet in geen geval borden, schalen, bakjes of zilverpapier op de broodwarmer. Gebruik de broodrooster in geen geval voor het koken of ontdooien van diepvriesmaaltijden.
- Gebruik de broodrooster niet wanneer:
 - het netsnoer defect is;
 - de broodrooster gevallen, zichtbaar beschadigd of duidelijk defect is.
 Laat een defect of beschadigd broodrooster repareren door een erkend reparateur*, dat voorkomt ongevallen.
- Gebruik de broodrooster uitsluitend binnenshuis.
- Gebruik de broodrooster niet als verwarming of hittebron.
- Brood is brandbaar; gebruik de broodrooster dus niet in de nabijheid van brandbare materialen als gordijnen, boekenplanken, meubels e.d.
- Dek de broodrooster niet af tijdens het gebruik. Mochten bepaalde delen van de broodrooster vlam vatten, blus dan nooit met water, maar trek de stekker uit de stopcontact en doof de vlam met een natte doek.
- Houd brandbare stoffen uit de buurt van de broodrooster.
- Gebruik met deze broodrooster geen accessoires die de fabrikant niet aanbevolen heeft; gebruik geen merkvreemde accessoires.
- De broodrooster is uitsluitend geschikt voor huishoudelijk gebruik. Bij professioneel, oneigenlijk of gebruik niet in overeenstemming met de handleiding vervalt de aansprakelijkheid van de fabrikant alsmede de garantie.
- Knutsel nooit zelf aan de broodrooster, dat kan gevaarlijk zijn. Laat het apparaat repareren door een erkend reparateur.*

* (Zie bijgevoegde lijst)

Deze handleiding zorgvuldig bewaren

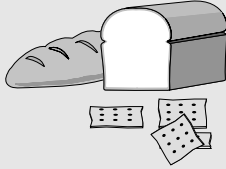

Features of the toaster

- | | |
|---|---|
| <ul style="list-style-type: none"> 1 Loading command 2 Browning control, 6 positions 3 Hi-lift command 4 Reheat button (on selected model only) | <ul style="list-style-type: none"> 5 Stop / Cancel button 6 Frozen button (on selected model only) 7 Carrying handle (behind the appliance) |
|---|---|

Before using for the first time

- Unpack the appliance and remove any labels.
- The packaging box may be recycled, but it may be useful for returning the appliance to an authorised Service Dealer if necessary.
- Read the manual and carefully follow the instructions.
- If the appliance is to be used in a country other than that of purchase, it should be checked by an approved Service Centre (See After Sales Service section). Standards may vary according to the country.
- Check that the crumb door, situated under the toaster, is correctly clipped onto the appliance. Connect to the mains.
- Unwind the supply cord completely. You can shorten the length of the cord by loosely wrapping it once around the pegs at the bottom of the toaster.

First time use

- Before using for the first time, set the «browning control» button to minimum without inserting any bread.
- Load the toaster. Using it for the first time without bread will remove any unpleasant odours from the new appliance.

Instruction for use - Fig. 1 and 2

- Your toaster is ideal for standard sized and country sized sliced white or wheat, fresh or frozen bread. It is also suitable for bagels, English muffins, rolls and other pastries (without filling) up to a thickness of 1.4 inches (3.5 cm).
- The loading lever is situated on the left side of the toaster, at the top. - Fig. 1
- The «browning control» with 6 settings is situated on the front of the appliance.
- The toaster includes a HI-LIFT feature to facilitate the removal of the bread. Once toasting is completed (top right lever), press the Hi-Lift button to raise the toasts higher. Do not use the Hi-Lift button during toasting. - Fig. 2
- The «browning control» with 6 settings is situated

Using the toaster

- Check that the crumb tray is locked underneath the toaster.
- Unwind the supply cord completely.

Setting the browning control

- Select the browning control to the appropriate setting depending on the type and thickness of the bread :
1-2 very slighty toasted, 3 slighty toasted, 4-5 well toasted, 6 very toasted
- After trying out the toaster a few times you will quickly get to know the right setting for each type of bread.
- For fresh bread, very fresh teacakes, English muffins and frozen bread, use a higher setting as they take slightly longer to toast. For some types of brown bread E.g. Wholemeal bread, use a slightly higher setting.
- When the toaster is hot, the bread toasts more quickly and may need adjusting to a lower setting.
- When toasting more than one slice of bread, they must be of the same size, type and thickness otherwise, they will brown unevenly.

Remember, this will need to be altered to suit your own taste and according to :

- The freshness and texture of the bread - For bread older than one or two days, use a lower number setting as it will toast more quickly.

Inserting the slices of bread - Fig. 3

- Place the slices of bread in the slots. Make sure the slices do not overlap each other. The loading command must be in the up position.



1



2



3



Making toast

- To load the toaster, press down the loading command until it locks in position, toasting begins. The metal grills will automatically adjust to the thickness of the slices.
- **On electronic models, the loading lever can only be locked in the lower position when the appliance is plugged in.**
- After extended use, crumbs or dust may block the locking system. To correct this, simply press down the loading command several times successively to lock it and please refer to maintenance and cleaning tips.

Stopping the toasting process

- Once toasted, the operating control is automatically unlocked, the slices of bread come up and the toaster stops working.

Interrupting toasting process

- The toaster has a «STOP / CANCEL»  function. So that you can interrupt the toasting process at any time by pressing the «STOP / CANCEL» button. The bread will automatically pop up. (For example, if you realise that the settings are not properly adjusted or if you think the bread is sufficiently toasted).
- If the bread jams in the slots and the elements do not switch off, remove the plug from the wall outlet and wait for the appliance to cool down. Then carefully remove the bread from the toaster slot, taking care not to touch the heating elements.
- **When toasting currant buns or teacakes, remove any loose currants from the bread before placing them in the toaster. Loose currants may fall into the appliance and damage the toaster.**

«Deluxe» model • Specific function - Fig. 4

Reheat

- To reheat toast (fixed, short time) lower the bread into the toaster and press the «reheat» button.
- The toaster will heat up independently from the setting of the browning control (1 and 6).
- At the end of the cycle, the bread will pop up automatically and the toaster switches off.

Frozen

- To toast bread straight from the freezer, select the browning level desired on the dial from 1 to 6. Lower the bread into the toaster, and press the «frozen» button.
- The appropriate toasting time will be automatically selected.
- At the end of the cycle, the bread will pop up and the toaster switches off.

Stop / Cancel

- To stop the toaster at any time or cancel the other functions, press the «STOP / CANCEL» button.
- The bread pops up, the toaster switches off.

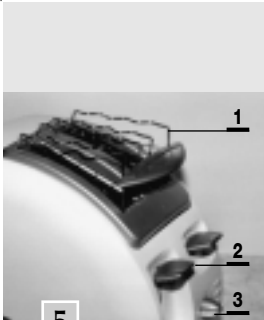

5

Bread roll toaster accessories (depending on the model) - Fig. 5

Description :

- 1 Bread roll holder (sold separately)
- 2 Loading command
- 3 Browning control 6 positions

Instructions for use :

- Unwind the power cord to its fullest extent and connect.
- Insert the bread roll holder (fore-back clips).
- Set toasting time (button 3) to desired position (1 to 3 max.).
- Lay the buns, bread rolls or croissants directly on the bread holder.
- Press down the loading command located to the left of the appliance.
- The bread rolls (croissants, etc.) will be ready when the lever has risen.
- After use, allow the toaster to cool and disconnect the appliance. Once the bread roll holder has cooled, attach to rear of the appliance.

Warning :

- Never place bread rolls or croissants directly on the upper aperture of the appliance.
- Never use the appliance to warm up or defrost frozen food trays.
- Never warm up bread rolls, croissants, etc., and toast bread at the same time.



6

Maintenance and cleaning - Fig. 6, 7 and 8

- To clean the toaster, unclip, open the crumb door and wipe it clean. Also turn the appliance upside down and shake out any pieces of bread that may be stuck between the grills. (We recommend that you clean the crumb door regularly). - Fig. 6
- Never insert any hard object into the bread slot as this could damage the heating elements.
- To clean the exterior and the cord, wipe it down with a damp cloth. Let it dry before using it again.
- Do not use scouring powders, abrasive pads, wire or steel wool, oven cleaners or bleach.
- Never wrap the cord around the outside of the appliance during or after use. A cord storage is located under the appliance. - Fig. 7
- To move the toaster, a carrying handle is located behind the appliance. - Fig. 8



7



8

SAFETY INSTRUCTIONS

To prevent any accidents :

- This toaster complies with the safety rules and conditions in effect, and with the following directives
- Electromagnetic Compatibility Directive 89/336/CEE modified by Directives 92/31/CEE and 93/68/CEE.
- Low Voltage Directive 73/23/CEE modified by Directive 93/68CEE.
- Given the many standards in effect, if this toaster is used in a country other than the country where it was purchased, have it verified by an approved service centre*.
- Check that the electricity supply voltage corresponds to the voltage indicated on the device (ac current only).
- Check that the electricity installation is sufficient to supply the power required by this appliance.
- Always plug the toaster into an earthed socket
- Do not let the cord hang and keep out of reach of children. Do not leave the cord in contact with the warm parts of the appliance.
- Do not disconnect the appliance by pulling on the cord.
- Use extension cords which are in good condition, with an earthed connection, and with a minimum rating of 10A.
- In order to avoid electric shock, do not immerse the cord, the plug or the toaster in water or any other liquid.
- Do not use metal utensils in the toasting mechanism, which could cause short circuits or electric shock.

When using electrical appliances, basic safety precautions should always be followed including the following :

- Read all instructions and keep this «User's Guide».
- Do not let the toaster operate unattended, particularly when toasting for the first time or when changing settings.
- Keep out of reach of children.
- The toaster must always be upright when plugged in and unplugged.
- Do not move the toaster when it is in operation.
- Use a stable work top, away from any contact with water
- Keep this toaster away from sources of heat (gas, electric burner, heated oven).
- Always unplug the toaster and let it cool before any cleaning.
- After every cleaning, check that the crumb door is correctly clipped onto the appliance.
- Do not try and toast very thick slices of bread which could block the toasting mechanism.
- If the bread jams in the slots after toasting and the elements do not switch off, disconnect the plug quickly from the wall socket and wait for the appliance to cool down before attempting to remove the bread.
- Do not put paper, cardboard or plastic in, on or under the toaster.
- Do not place bread, buns, croissants or other pastries directly on top of the toaster because a bread-warmer accessory is available on some models only.
- Never use the toaster for toasting bread and re-heating pastries/croissants at the same time.
- Never place a plate, paper, aluminium foil on the roll warmer. Do not use it for cooking or de-frosting frozen food.
- Do not use this appliance if :
 - The toaster or cord is faulty
 - It has fallen or shows visible damage or operating problemsIn any of these cases, the appliance must be sent to the nearest approved aftersales service centre* in order to avoid any risks.
- Do not use outdoors. This appliance is for household use only
- Do not use this appliance as a source of heat.
- Bread can burn. Therefore, do not use this appliance near any flammable materials such as curtains, under shelving or wall cupboards, etc.
- Do not cover this appliance while in use.
- If flames were to arise from parts of the toaster, never attempt to extinguish them with water. Unplug the appliance and smother the flames with a damp cloth.
- Do not store inflammable products near or under the place where the toaster is stored.
- Do not use accessories which have not been recommended by the manufacturer or accessories from any other brand of toaster.
- This product has been designed for domestic use only. Any professional use, inappropriate use or failure to comply with the instructions, the manufacturer accepts no responsibility and the guarantee will not apply.
- For your personal safety, do not dismantle the toaster yourself. Use the services of an approved service centre*.

**(see enclosed list)*

Keep these instructions for future reference

Wiring Instructions (for U.K. only)

WARNING : All appliances must be earthed

Important : The wires in this lead are coloured in accordance with the following codes :

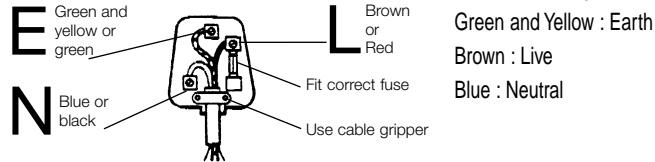

- Connect the Green/Yellow wire to the terminal in the plug marked «E» or by the earth symbol  or coloured Green or coloured Green and Yellow.
- Connect the Brown wire to the terminal in the plug marked «L» or coloured Red.
- Connect the Blue wire to the terminal in the plug marked «N» or coloured Black.
- A 13 amp fuse should be fitted when the appliance is connected to a BS 1363A plug.
- Seek professional advice if you are unsure of the correct procedure for the above.

About your factory fitted plug (for U.K. only - supplied with selected models)

- The cord is already fitted with a plug incorporating an appropriate fuse. If the plug does not fit your socket outlet, see paragraph below. Should you need to replace the fuse in the plug supplied an appropriately rated approved BS 1362 fuse must be used (refer to wiring instructions for fuse rating).
- If the plug supplied does not fit your socket outlet, it should be removed from the mains lead and disposed of safely. The flexible cord insulation should be stripped back as appropriate and a suitable alternative plug fitted. The replacement plug must be equipped with an appropriate fuse.
- If the plug has external access to the fuse (non-rewirable type plug) please note that the fuse cover is an important part of the plug. Please ensure that it is always refitted correctly. If you lose this cover please do not use the plug. You may contact Tefal UK Limited for a replacement.

Customer relations helpline

- For help and advice please call our customer relations team on :
 - 0845 602 1454 - UK (calls charged at local rate)
 - (01) 412 3000 - Ireland



