



MARQUE: PROLINE
REFERENCE: SGW 31 BLUE
CODIC: 4245865

NOTICE

PROLINE

SGW31

SANDWICH MAKER
CROQUE, GAUFRE & GRILL
TOSTI-APPARAAT



 INSTRUCTION MANUAL

 MANUEL D'INSTRUCTIONS

 HANDLEIDING

Catalogue

Language of introduction	Page
English - - - - -	GB1—GB6
French - - - - -	FR7—FR13
Dutch - - - - -	NL14—NL20

- ❖ Cet appareil est destiné à un usage domestique uniquement. Toute utilisation autre que celle prévue pour cet appareil, ou pour une autre application que celle prévue, par exemple une application commerciale, est interdite.
- ❖ Si le câble d'alimentation est endommagé, il doit être remplacé par le fabricant, son service après vente ou des personnes de qualification similaire afin d'éviter un danger.
- ❖ Cet appareil peut être utilisé par des enfants à partir de 8 ans et plus et par des personnes ayant des capacités physiques, sensorielles ou mentales réduites ou un manque d'expérience et de connaissances à condition qu'elles aient reçu une supervision ou des instructions concernant l'utilisation de l'appareil en toute sécurité et qu'elles comprennent les dangers encourus. Les enfants ne doivent pas jouer avec l'appareil. Le nettoyage et l'entretien par l'utilisateur ne doivent pas être effectués par des enfants, sauf s'ils ont plus de 8 ans et qu'ils

sont surveillés.

- ❖ Maintenir l'appareil et son cordon hors de portée des enfants de moins de 8 ans.
- ❖ Cet appareil n'est pas destiné à être mis en fonctionnement au moyen d'une minuterie extérieure ou par un système de commande à distance séparé.
- ❖ Les détails sur la façon de nettoyer les surfaces en contact avec les aliments sont définis en page 13 à la section "Nettoyage et entretien".
- ❖ La surface extérieure peut devenir chaude lorsque l'appareil fonctionne.
- ❖  Les surfaces sont susceptibles de devenir chaudes au cours de l'utilisation.
- ❖ La température des surfaces accessibles peut être élevée lorsque l'appareil est en fonctionnement.
- ❖ Ne pas toucher les surfaces chaudes. Utiliser la poignée lorsque vous déplacez l'appareil.
- ❖ Ne pas placer l'appareil près de ou sur une gazinière ou une plaque chauffante, ne le posez pas sur un four ou un mini-four.



Nos emballages /
produits peuvent faire l'objet
d'une consigne de tri,
pour en savoir plus :
www.quefairedemesdechets.fr

INSTRUCTIONS IMPORTANTES DE SÉCURITÉ

- Débranchez toujours le câble d'alimentation de la prise murale lorsque l'appareil n'est pas utilisé, avant de le déplacer et avant de le nettoyer.
- L'utilisation d'accessoires non recommandés par le fabricant de l'appareil peut causer des dangers.
- Ne déplacez pas l'appareil lorsqu'il est chaud.
- Utilisez ce produit dans un lieu bien ventilé. Afin de garantir une ventilation suffisante, laissez au moins 10 cm d'espace tout autour de l'appareil.
- Veillez à ce que cet appareil ne touche pas de rideau, de tapisserie, de vêtement, de serviette, ni aucun autre matériau inflammable durant son utilisation.
- N'essayez pas de décoinçer les aliments alors que l'appareil fonctionne.

DESCRIPTION DES PIÈCES

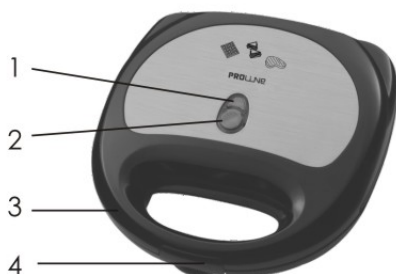

1. Indicateur lumineux de fin de préparation (vert)
2. Indicateur lumineux d'alimentation (rouge)
3. Poignée
4. Loquet

Plaques de cuisson

1 paire de plaques à gaufres



1 paire de plaques à sandwich



1 paire de plaques rainurées



AVANT LA PREMIÈRE UTILISATION

Enlevez tous les matériaux d'emballage et frottez l'extérieur de l'appareil avec un chiffon légèrement humide.

Nettoyez les plaques de cuisson dans de l'eau chaude savonneuse. Faites-les sécher intégralement avant de les remettre en place.

N'IMMERGEZ PAS L'APPAREIL DANS L'EAU OU TOUT AUTRE LIQUIDE.

PRÉPARATIONS

1. Sélectionnez la paire de plaques de cuisson désirée et assurez-vous qu'elles sont correctement installées.

Plaques rainurées Pour griller la viande, les saucisses, les burgers

Plaques à sandwich Pour griller les sandwiches

Plaques à gaufres Pour faire des gaufres

Pour insérer les plaques de cuisson

Assurez-vous que les fixations des plaques s'insèrent dans les cavités des charnières de l'appareil, puis appuyez les plaques vers le bas jusqu'à ce qu'elles s'enclenchent et se verrouillent en position.

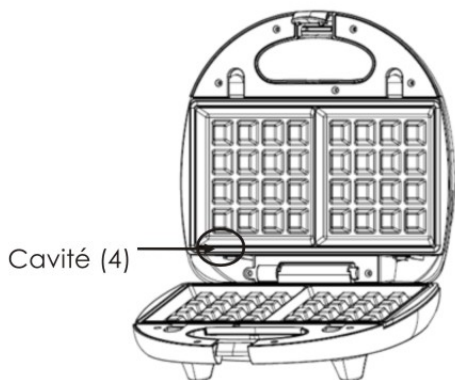

Pour retirer les plaques de cuisson

Appuyez sur les boutons de déverrouillage dans le sens des flèches, puis soulevez les plaques hors de l'appareil.

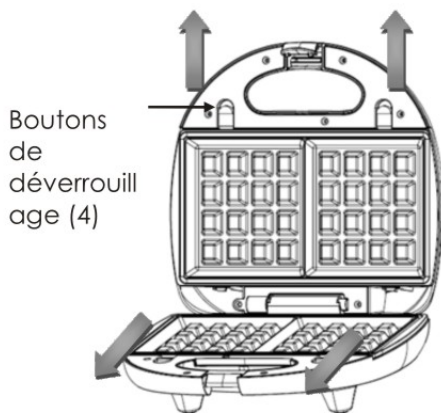

2. Fermez l'appareil et placez-le sur une surface plane, stable et résistante à la chaleur.

3. Branchez l'appareil à une prise électrique.

- L'indicateur lumineux d'alimentation rouge reste allumé, indiquant que l'appareil chauffe.
- **REMARQUE** : Lors de la première utilisation, vous pouvez sentir une légère odeur. Ce phénomène est normal.

4. Une fois que l'appareil a préchauffé pendant environ 5 minutes, l'indicateur lumineux vert s'allumera. L'appareil est maintenant prêt à l'emploi.

CUISSON

UTILISATION COMME APPAREIL À SANDWICH

1. Insérez les plaques à sandwich dans l'appareil.
2. Préparez votre sandwich lorsque l'appareil préchauffe.
3. Attendez que l'indicateur lumineux s'allume en vert signifiant que l'appareil a atteint la température correcte pour la cuisson.
4. Ouvrez l'appareil et placez les sandwiches sur chaque plaque inférieure.
5. Fermez l'appareil, puis serrez les poignées jusqu'à ce qu'elles se verrouillent.
6. Laissez cuire durant 4 à 5 minutes, ou jusqu'à ce que les sandwiches deviennent dorés.
7. Ouvrez l'appareil et retirez les sandwiches avec une spatule (non fournie).
8. Débranchez l'appareil de la prise secteur après l'utilisation.

UTILISATION COMME GAUFRIER

1. Insérez les plaques à gaufres dans l'appareil.
2. Préparez la pâte selon votre goût lorsque l'appareil préchauffe.
3. Attendez que l'indicateur lumineux s'allume en vert signifiant que l'appareil a atteint la température correcte pour la cuisson.
4. Ouvrez l'appareil et versez la pâte dans chaque plaque de cuisson inférieure. Ne remplissez pas trop les plaques.
- Les gaufres seront prêtes en 4 à 5 minutes.
5. Ouvrez l'appareil et retirez les gaufres avec une spatule (non fournie).
6. Débranchez l'appareil de la prise secteur après l'utilisation.

Suggestions pour préparer les gaufres:

- Pour obtenir de meilleurs résultats, tous les ingrédients doivent être à température ambiante avant de préparer la pâte.
- Lorsque vous préparez des gaufres, il est **important de ne pas mettre trop de graisses, de sucre ou d'œufs dans la pâte** car les gaufres se coloreront trop vite puis deviendront molles peu après la cuisson.

UTILISATION COMME APPAREIL À PANINI

1. Insérez les plaques rainurées dans l'appareil.
2. Coupez les aliments à cuire en morceaux de maximum 10 mm d'épaisseur.
3. Ouvrez l'appareil, et frottez les plaques avec un peu d'huile ou de beurre.
4. Placez les aliments sur la plaque inférieure avec une spatule (non fournie).
5. Fermez l'appareil et attendez que les aliments cuisent.
6. Vérifiez si les aliments sont cuits avant de les servir.
 - Faites cuire la viande et ses dérivés (viande hachée, hamburgers, etc.) jusqu'à ce que les jus soient clairs. Faites cuire le poisson jusqu'à ce que la chair soit opaque.
 - Lors de la cuisson des aliments pré-emballés, suivez les directives fournies sur l'emballage ou sur l'étiquette.
7. Ouvrez l'appareil et retirez les aliments avec une spatule (non fournie).
8. Débranchez l'appareil de la prise secteur après l'utilisation.

REMARQUE :

- Durant la cuisson, l'indicateur lumineux vert s'allumera et s'éteindra pour maintenir une température égale.
- N'utilisez pas de couteaux pointus ou de spatules métalliques tranchantes pour ne pas endommager les surfaces de cuisson.

NETTOYAGE ET ENTRETIEN

Débranchez l'appareil de la prise électrique et laissez-le refroidir avant de le nettoyer ou de le ranger.

Ouvrez l'appareil et retirez les plaques de cuisson. Nettoyez les plaques de cuisson dans de l'eau chaude savonneuse. Faites-les sécher intégralement avant de les remettre en place.

Les surfaces en contact avec les aliments doivent faire l'objet d'un nettoyage régulier afin d'éviter tout risque de contamination croisée entre les différents types d'aliments ; nettoyez-les de préférence avec de l'eau chaude propre et un détergent doux. Le maintien de bonnes pratiques en matière d'hygiène alimentaire permet d'éviter tout risque de contamination croisée ou d'intoxication alimentaire.

Nettoyez les surfaces externes de l'appareil avec un chiffon légèrement humide.

N'utilisez jamais de nettoyant chimique ou abrasif.

N'immergez pas l'appareil dans de l'eau ni dans aucun autre liquide.

SPÉCIFICATIONS

Caractéristiques nominales: 220-240V~, 50Hz
750W

MISE AU REBUT



En tant que distributeur responsable, nous accordons une grande importance à la protection de l'environnement.

Nous vous encourageons à respecter les procédures correctes de mise au rebut de votre appareil, des piles et des éléments d'emballage. Cela aidera à préserver les ressources naturelles et à garantir qu'il soit recyclé d'une manière respectueuse de la santé et de l'environnement.

Vous devez jeter ce produit et son emballage selon les lois et les règles locales.

Puisque ce produit contient des composants électroniques et parfois des piles, le produit et ses accessoires doivent être jetés séparément des déchets domestiques lorsque le produit est en fin de vie.

Pour plus de renseignements sur les procédures de mise au rebut et de recyclage, contactez les autorités de votre commune.

Apportez l'appareil à point de collecte local pour qu'il soit recyclé. Certains centres acceptent les produits gratuitement.

Hotline Darty France

Quels que soient votre panne et le lieu d'achat de votre produit en France, avant de vous déplacer en magasin Darty, appelez le 0 978 970 970 (prix d'un appel local) 7j/7 de 7h à 22h.

Hotline New Vandendorre

Le service après-vente est joignable du lundi au samedi au +32 2 334 00 00

En raison des mises au point et améliorations constamment apportées à nos produits, de petites incohérences peuvent apparaître dans ces instructions. Veuillez nous excuser pour la gêne occasionnée.

Darty Holdings SNC © 14 route d'Aulnay 93140 Bondy, France 16 / 07 / 2015