

FOR CAR USE ONLY/NUR FÜR AUTOMOBIL GEBRAUCH/POUR APPLICATION AUTOMOBILE UNIQUEMENT/PARA USO EN AUTOMÓVILES/SOLO PER L'UTILIZZO IN AUTOMOBILE/ENDAST FÖR BILBRUK/ALLEEN VOOR GEBRUIK IN DE AUTO/ ТОЛЬКО ДЛЯ ИСПОЛЬЗОВАНИЯ В АВТОМОБИЛЯХ/DO UŻYCIA TYLKO W SAMOCHODZIE

ALPINE®

CD/USB RECEIVER WITH ADVANCED BLUETOOTH

CDE-183BT



Alpine Tunelt App



compatible



- OWNER'S MANUAL
Please read before using this equipment.
- BEDIENUNGSANLEITUNG
Lesen Sie diese Bedienungsanleitung bitte vor Gebrauch des Gerätes.
- MODE D'EMPLOI
Veuillez lire avant d'utiliser cet appareil.
- MANUAL DE OPERACIÓN
Léalo antes de utilizar este equipo.
- ISTRUZIONI PER L'USO
Si prega di leggere prima di utilizzare il attrezzatura.
- ANVÄNDARHANDLEDNING
Innan du använder utrustningen bör du läsa igenom denna användarhandledning.
- GEBRUIKERSHANDLEIDING
Lees deze aanwijzingen aandachtig alvorens dit toestel te gebruiken.
- РУКОВОДСТВО ПО ЭКСПЛУАТАЦИИ
Прочтите настоящее руководство перед началом использования оборудования.
- INSTRUKCJA OBSŁUGI
Prosimy zapoznać się z tą instrukcją przed przystąpieniem do użytkowania urządzenia.

ALPINE ELECTRONICS MARKETING, INC.
1-7, Yukigaya-Otsukamachi, Ota-ku,
Tokyo 145-0067, JAPAN
Phone: 03-5499-4531

ALPINE ELECTRONICS OF AMERICA, INC.
19145 Gramercy Place, Torrance,
California 90501, U.S.A.
Phone 1-800-ALPINE-1 (1-800-257-4631)

ALPINE ELECTRONICS OF AUSTRALIA PTY. LTD.
161-165 Princes Highway, Hallam
Victoria 3803, Australia
Phone 03-8787-1200

ALPINE ELECTRONICS GmbH
Wilhelm-Wagenfeld-Str. 1-3, 80807 München, Germany
Phone 089-32 42 640

ALPINE ELECTRONICS OF U.K. LTD.
Alpine House
Fletchamstead Highway, Coventry CV4 9TW, U.K.
Phone 0870-33 33 763

ALPINE ELECTRONICS FRANCE S.A.R.L.
(RCS PONTOISE B 338 101 280)
98, Rue de la Belle Etoile, Z.I. Paris Nord II,
B.P. 50016, 95945 Roissy Charles de Gaulle
Cedex, France
Phone 01-48638989

ALPINE ITALIA S.p.A.
Viale C. Colombo 8, 20090 Trezzano
Sul Naviglio (MI), Italy
Phone 02-484781

ALPINE ELECTRONICS DE ESPAÑA, S.A.
Portal de Gamarra 36, Pabellón, 32
01013 Vitoria (Alava)-APDO 133, Spain
Phone 945-283588

EN

DE

FR

ES

IT

SE

NL

RU

PL

Mode d'emploi

AVERTISSEMENT

AVERTISSEMENT	6
ATTENTION	6
PRÉCAUTIONS	6

Mise en route

Liste des accessoires	9
Mise sous et hors tension	9
Fonction de démonstration	9
Sélection de la source	9
Retrait et pose du panneau avant	9
Retrait	9
Pose	9
Mise en service de l'appareil	10
Réglage du volume	10
Réglage de l'heure	10

Radio

Écoute de la radio	11
Préréglage manuel des stations	11
Préréglage automatique des stations	11
Accord d'une station préréglée	11
Fonction de recherche de la fréquence	11

RDS

Activation ou désactivation des fréquences alternatives (AF)	12
Réception des stations RDS régionales (locales)	12
Réglage de la fonction PI SEEK	12
Réception des informations routières	13
Réception d'informations routières pendant la lecture de fichiers audio d'un périphérique USB ou d'un programme radio	13
Affichage du radio-texte	13

CD/MP3/WMA/AAC

Lecture	14
Lecture répétée et aléatoire	14
Recherche de CD-texte	14
Recherche par nom de dossier/fichier (fichiers MP3/WMA/AAC)	15
Mode de recherche par nom de dossier	15
Mode de recherche par nom de fichier	15

Mémorisation de la position de recherche	15
A propos des données MP3/WMA/AAC	15
Terminologie	16

Réglage du son

Réglage du niveau du caisson de graves, du niveau des graves, du niveau des aigus, de la balance (droite et gauche), de l'équilibreur (avant/arrière) et de la fonction Defeat	17
Réglage du son	17
Préréglages de l'égaliseur	18
Activation/désactivation (ON/OFF) de la fonction BASS ENGINE SQ	18
Affichage du PARAMÈTRE BASS ENGINE SQ	18
Réglage de la courbe de l'égaliseur paramétrique (9BAND P-EQ)	18
Réglage de la fréquence (CENTER FRQ)	18
Réglage de la largeur de bande (WIDTH (Q))	18
Réglage du niveau	18
Réglage du niveau de volume de la source	18
Réglage du filtre passe-haut	18
Activation/désactivation du caisson de graves	19
Réglage du filtre passe-bas	19
Réglage de la phase du caisson de graves	19
Réglage du système du caisson de graves	19
Appareil externe	19
Raccordement à un amplificateur externe (POWER IC)	19
Réglage du mode Media Xpander	20
Fonction BASS ENGINE SQ	20
Réglage du mode BASS ENGINE SQ	20
Réglage du niveau du mode BASS ENGINE SQ	20

Autres fonctions

Affichage du texte	21
À propos du « Texte »	21
Utilisation de l'entrée AUX avant	21
Réglage via le menu Option	22
Utilisation de l'application Tunelt	22
Réglage du son via le téléphone portable	23
Fonction de notifications Facebook	23
Notification de réception	23
Affichage de la liste des notifications	23

Menu SETUP

Réglage.....	24
Réglages généraux.....	24
Réglage automatique de l'heure.....	24
Réglage de la langue du menu.....	24
Réglage du mode AUX SETUP.....	24
Réglage du mode AUX NAME.....	25
Lecture de données MP3/WMA/AAC (PLAY MODE).....	25
Réglage du mode de fonctionnement continu.....	25
Démonstration.....	25
Réglage de l'affichage.....	25
Modification de la couleur d'éclairage.....	25
Commande d'extinction progressive.....	25
Réglage du défilement (TEXTSCROLL).....	25
Réglage du type de défilement.....	25
Réglage du tuner.....	26
Réglage de la qualité tonale du TUNER (FM) (FM SET).....	26
Réglage de l'iPod.....	26
Réglage du mode de recherche de l'iPod/iPhone.....	26
Réglage de l'application (APP).....	26
Réglage du mode de communication avec un téléphone portable (ALPINE APP).....	26
Réglage du volume de la fonction TTS (Text To Speech, texte vers parole).....	26

Appel mains libres BT

Configuration avant utilisation.....	27
À propos des données BLUETOOTH.....	27
Avant d'utiliser la fonction BLUETOOTH.....	27
Comment connecter un périphérique compatible BLUETOOTH (jumelage).....	27
Jumelage d'un périphérique compatible BLUETOOTH à l'aide du protocole SSP (Secure Simple Pairing).....	27
Jumelage d'un périphérique compatible BLUETOOTH sans le protocole SSP (Secure Simple Pairing).....	27
Jumelage automatique avec un iPod/iPhone.....	27
Configuration de la fonction BLUETOOTH.....	28
Réglage de la connexion BLUETOOTH (BT IN).....	28
Réglage du jumelage automatique avec un iPod/iPhone.....	28
Sélection du périphérique BLUETOOTH.....	28
Réglage du mode Visible.....	29
Réglage de la qualité du son de la fonction BLUETOOTH.....	29
Réglage du volume (SOURCE VOL).....	29
Réglage automatique du son (TYPE SET).....	29

Activation/désactivation de l'affichage des informations d'identification de l'appelant.....	29
Réglage de la mise à jour du répertoire.....	29
Activation/désactivation de la mise à jour automatique du répertoire (AUTO).....	29
Activation/désactivation de la mise à jour manuelle du répertoire (MANUAL).....	29
Modification de l'ordre de la liste des contacts.....	30
Réception automatique des appels (Auto Answer).....	30
Sélection du haut-parleur de sortie.....	30
Affichage de la version du microprogramme.....	30
Mise à jour du microprogramme.....	30
Commande du téléphone mains libres.....	30
À propos du téléphone mains libres.....	30
Prise d'appel.....	31
Fin d'un appel.....	31
Historique des appels.....	31
Rappel d'un numéro de l'historique des appels sortants.....	31
Appel d'un numéro de l'historique des appels entrants.....	31
Appel d'un numéro de l'historique des appels manqués.....	31
Appel d'un numéro du répertoire.....	31
Fonction de recherche alphabétique de la liste des contacts.....	32
Fonction de contrôle vocal.....	32
Fonction de mise en attente d'appel.....	32
Mémorisation d'un numéro dans le menu du téléphone (numérotation rapide).....	32
Appel d'un numéro mémorisé.....	33
Réglage du volume lors de la réception d'un appel.....	33
Désactivation rapide du son de l'entrée microphone (Voice Mute).....	33
Commutation d'appel.....	33
Utilisation du mode audio BLUETOOTH.....	33
Rappel du mode audio BLUETOOTH.....	33
Sélection du morceau souhaité.....	33
Interruption de la lecture.....	33
Sélection du groupe souhaité.....	33
Recherche d'un morceau souhaité.....	34

Clé USB (en option)

Lecture de fichiers MP3/WMA/AAC à partir d'une clé USB (en option).....	34
À propos des fichiers MP3/WMA/AAC de la clé USB.....	34

iPod/iPhone (en option)

Connexion d'un iPod/iPhone	35
Réglage de la commande iPod	35
Lecture	35
Recherche d'un morceau souhaité.....	36
Fonction de recherche directe	36
Sélection d'une liste de lecture/d'un artiste/ d'un album/d'un genre/d'un compositeur/ d'un épisode	37
Fonction de recherche alphabétique	37
Mémorisation de la position de recherche.....	37
Lecture aléatoire Shuffle (M.I.X.).....	37
Lecture répétée.....	38
Affichage du texte	38

Informations

En cas de problème.....	38
Problèmes communs.....	38
Radio.....	38
CD.....	39
MP3/WMA/AAC	39
Audio.....	39
iPod.....	39
Indications relatives au lecteur de CD.....	39
Indications relatives au périphérique de mémoire USB.....	40
Indications relatives au mode iPod	40
Indications relatives au mode BLUETOOTH	40
Spécifications	41

Installation et raccordements

AVERTISSEMENT	42
ATTENTION	42
PRÉCAUTIONS	42
Installation.....	43
Retrait.....	43
Installation du microphone.....	44
Raccordements	45

Mode d'emploi

AVERTISSEMENT

! AVERTISSEMENT

Ce symbole désigne des instructions importantes. Le non-respect de ces instructions peut entraîner de graves blessures, voire la mort.

N'ACTIVER AUCUNE FONCTION SUSCEPTIBLE DE DETOURNER VOTRE ATTENTION DE LA CONDUITE DU VÉHICULE.

Les fonctions requérant une attention prolongée ne doivent être exploitées qu'à l'arrêt complet du véhicule. Toujours arrêter le véhicule à un endroit sûr avant d'activer ces fonctions. Il y a risque de provoquer un accident.

GARDER LE VOLUME À FAIBLE NIVEAU DE MANIÈRE À POUVOIR ENTENDRE LES BRUITS EXTÉRIEURS PENDANT LA CONDUITE.

Des niveaux de volume excessifs qui couvrent les sirènes des ambulances ou les signaux routiers (passages à niveau, etc.) peuvent être dangereux et provoquer un accident. **UN NIVEAU DE VOLUME TROP ÉLEVÉ À L'INTÉRIEUR DU VÉHICULE PEUT ÉGALEMENT AVOIR DES EFFETS IRRÉVERSIBLES SUR VOTRE AUDITION.**

NE PAS DESASSEMBLER NI MODIFIER L'APPAREIL.

Il y a risque d'accident, d'incendie ou de choc électrique.

A UTILISER UNIQUEMENT SUR DES VOITURES A MASSE NEGATIVE DE 12 VOLTS.

(Vérifiez auprès de votre concessionnaire si vous n'en êtes pas certain.) Il y a risque d'incendie, etc.

GARDER LES PETITS OBJETS COMME LES PILES HORS DE PORTEE DES ENFANTS.

L'ingestion de tels objets peut entraîner de graves blessures. En cas d'ingestion, consulter immédiatement un médecin.

UTILISER DES FUSIBLES DE L'AMPÉRAGE APPROPRIÉ.

Il y a risque d'incendie ou de décharge électrique.

NE PAS OBSTRUER LES SORTIES D'AIR NI LES PANNEAUX DU RADIATEUR.

Une surchauffe interne peut se produire et provoquer un incendie.

UTILISER CET APPAREIL POUR DES APPLICATIONS MOBILES DE 12 V.

Toute utilisation autre que l'application désignée comporte un risque d'incendie, de choc électrique ou de blessure.

NE PAS INTRODUIRE LES MAINS, LES DOIGTS NI DE CORPS ÉTRANGERS DANS LES FENTES ET LES INTERSTICES.

Il y a risque de blessures ou de dommages à l'appareil.

! ATTENTION

Ce symbole désigne des instructions importantes. Le non-respect de ces instructions peut entraîner des blessures ou des dommages matériels.

INTERROMPRE TOUTE UTILISATION EN CAS DE PROBLÈME.

Le non-respect de cette précaution peut entraîner des blessures ou endommager l'appareil. Retourner l'appareil auprès du distributeur Alpine agréé ou un centre de service après-vente Alpine en vue de la réparation.

! PRÉCAUTIONS

Nettoyage du produit

Utilisez un chiffon doux pour le nettoyage périodique du produit. Pour les taches plus importantes, veuillez humidifier le chiffon avec de l'eau uniquement. Les autres produits risquent de dissoudre la peinture ou d'endommager le plastique.

Température

Veillez à ce que la température dans le véhicule soit comprise entre +60 °C (+140 °F) et -10 °C (+14 °F) avant de démarrer l'unité.

Condensation d'humidité

Si le son est irrégulier pendant la lecture de CD, de l'humidité s'est probablement condensée. Dans ce cas, enlevez le disque du lecteur et attendez environ une heure pour que l'humidité s'évapore.

Disque endommagé

N'essayez pas de reproduire des disques craquelés, déformés ou endommagés. Vous risquez en effet de détériorer sérieusement le mécanisme de lecture.

Maintenance

Si vous rencontrez des problèmes, ne tentez pas de réparer l'unité vous-même. Retournez-la à votre distributeur Alpine ou à la centre de réparation Alpine le plus proche de chez vous pour les réparations.

Ne tentez jamais d'effectuer les opérations suivantes

Ne saisissez pas ou ne tirez pas sur le disque pendant qu'il est attiré dans le lecteur par le mécanisme de recharge automatique. N'essayez pas d'insérer un disque dans l'appareil quand celui-ci est hors tension.

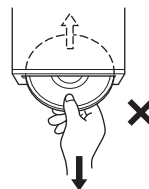

Insertion des disques

Votre appareil ne peut lire qu'un seul disque à la fois. N'essayez donc pas de charger plusieurs disques.

Insérez le disque en orientant vers le haut la face imprimée. Le message « ERROR » s'affiche sur l'appareil si le disque n'est pas correctement inséré. Si le message « ERROR » persiste alors que le disque est correctement inséré, appuyez sur l'interrupteur **RESET** avec un objet pointu comme un stylo à bille.

L'écoute d'un disque sur une route très abîmée peut provoquer des sautes de son, mais ne risque pas de rayer le disque ou d'endommager le lecteur.

Disques neufs

Pour éviter qu'un disque ne reste coincé dans l'appareil, le message « ERROR » s'affiche si un disque n'est pas inséré correctement ou si sa surface est irrégulière. Si le lecteur éjecte un disque neuf chargé pour la première fois, touchez le contour de l'orifice central et de la périphérie du disque avec le doigt. Si le disque contient des résidus ou des irrégularités, il ne pourra pas être chargé. Pour enlever les résidus, passez un stylo à bille ou un objet similaire sur le contour de l'orifice central et de la périphérie du disque, puis réinsérez le disque.

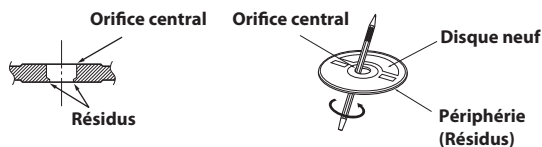

Disques de forme irrégulière

Utilisez uniquement des disques ronds avec cet appareil à l'exclusion de tout autre.

L'utilisation de disques de forme spéciale peut endommager le mécanisme.



Emplacement de montage

Veillez à ne pas installer cet appareil dans un endroit présentant l'une des caractéristiques suivantes :

- Directement au soleil ou à la chaleur,
- À l'humidité et à l'eau,
- Aux poussières excessives,
- Aux vibrations excessives.

Manipulation correcte

Veillez à ne pas faire tomber le disque. Tenez le disque de manière à ne pas laisser d'empreintes sur la surface. Ne collez pas de ruban adhésif, papier ou étiquette sur le disque. N'écrivez pas sur le disque.

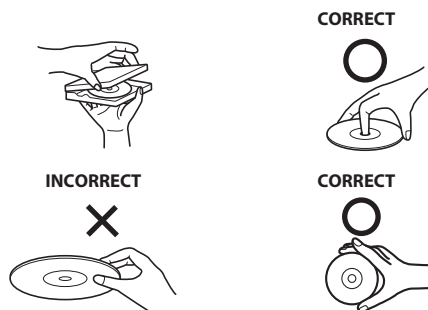

Nettoyage des disques

Des traces de doigts, de poussière ou de saleté sur la surface du disque peuvent provoquer des sautes de son. Essayez le disque du centre vers la périphérie avec un chiffon doux et propre. Si la surface du disque est vraiment sale, humidifiez le chiffon d'une solution détergente neutre avant d'essuyer le disque.



Au sujet des accessoires pour disque

Beaucoup d'accessoires sont disponibles dans le commerce pour protéger la surface du disque et améliorer la qualité sonore. Néanmoins, la plupart d'entre eux risquent de modifier l'épaisseur et/ou le diamètre du disque. L'utilisation de tels accessoires peut altérer les caractéristiques du disque et entraîner des dysfonctionnements. Nous déconseillons l'utilisation de tels accessoires avec des disques à reproduire sur les lecteurs CD Alpine.

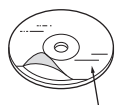

Feuille transparente

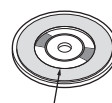

Stabilisateur de disque

Manipulation des disques compacts (CD/CD-R/CD-RW)

- Ne touchez pas la surface du disque.
- N'exposez pas le disque à la lumière directe du soleil.
- N'apposez pas d'autocollants ou d'étiquettes sur le disque.
- Nettoyez le disque lorsqu'il est poussiéreux.
- Assurez-vous que le disque ne présente pas d'irrégularité.
- N'utilisez pas d'accessoires pour disques vendus dans le commerce.

Ne laissez pas le disque dans la voiture ou dans l'appareil pendant une période prolongée. N'exposez jamais le disque à la lumière directe du soleil. La chaleur et l'humidité risquent de l'endommager et d'empêcher son fonctionnement ultérieur.

A l'attention des utilisateurs de disques CD-R/CD-RW

- S'il est impossible de lire un CD-R/CD-RW, assurez-vous que la dernière session d'enregistrement a bien été fermée (finalisée).
- Finalisez le CD-R/CD-RW si nécessaire, puis reprenez la lecture.

A propos des supports susceptibles d'être lus

Utilisez exclusivement des disques compacts dont la face de l'étiquette fait apparaître les marques du logo CD ci-dessous.



Si vous utilisez des CD non standard, les performances risquent de ne pas être correctes.

Vous pouvez lire des CD-R (CD-Recordable)/CD-RW (CD-ReWritable) enregistrés exclusivement sur des périphériques audio.

Vous pouvez également lire des CD-R/CD-RW contenant des fichiers audio au format MP3.

- Il est possible que cet appareil ne puisse pas lire certains disques : CD imparfaits, CD contenant des traces de doigt, CD exposés à des températures extrêmes ou aux rayons directs du soleil (par exemple, abandonnés dans le véhicule ou dans l'appareil), CD enregistrés dans des conditions défavorables, CD sur lesquels un enregistrement a échoué ou qui ont fait l'objet d'une tentative de réenregistrement et CD protégés contre la copie qui ne sont pas conformes aux normes industrielles applicables aux CD audio.
- Utilisez des disques dont les fichiers audio compressés ont été créés dans un format compatible avec cet appareil. Pour plus de détails, reportez-vous à la section « A propos des données MP3/WMA/AAC » à la page 15.
- Les fichiers de données, autres qu'audio, sur le disque sont ignorés et ne sont pas lus.

Protection du port USB

- Seuls un périphérique USB et un iPod/iPhone peuvent être raccordés au port USB de cet appareil. Le bon fonctionnement de l'appareil n'est pas garanti si vous utilisez d'autres produits USB. Un concentrateur USB n'est pas pris en charge.
- Selon la forme ou la taille du périphérique USB, il est possible que vous ne puissiez pas le raccorder à la borne USB de cet appareil. Un câble d'extension USB (vendu séparément) est dans ce cas recommandé. Évitez en outre de raccorder simultanément une clé USB et l'entrée auxiliaire avant.
- Si vous insérez un dispositif USB dans l'appareil, celui-ci forme saillie et peut être dangereux lors de la conduite. Procurez-vous un câble d'extension USB, vendu dans le commerce, et connectez-le correctement.
- Selon le type de dispositif USB raccordé, il est possible que l'appareil ne fonctionne pas ou que certaines fonctions ne soient pas disponibles.
- Les formats de fichier audio pouvant être lus sur cet appareil sont les suivants : MP3/WMA/AAC.
- Vous pouvez afficher le nom de l'artiste, du morceau, etc., mais il est possible que certains caractères ne s'affichent pas correctement.

Utilisation de la clé USB

ATTENTION

Alpine décline toute responsabilité en cas de perte de données, etc., même si les données sont perdues pendant l'utilisation de ce produit.

- Afin d'éviter tout dysfonctionnement, notez les points suivants. Lisez attentivement le mode d'emploi de la clé USB.
- Installez la clé USB dans un endroit qui ne fasse pas obstacle aux manoeuvres du conducteur.
- La clé USB risque de ne pas fonctionner correctement sous des températures extrêmes.

- N'utilisez que des clés USB certifiées. Notez cependant que certaines clés USB certifiées conformes risquent de ne pas fonctionner correctement selon leur type ou leur état.
- Le fonctionnement de la clé USB n'est pas garanti. Utilisez la clé USB conformément aux conditions d'utilisation.
- Selon les réglages de la clé USB, l'état de la mémoire ou le logiciel d'encodage, il est possible que cet appareil ne lise pas ou n'affiche pas correctement.
- Un fichier protégé contre la copie (protection par copyright) ne peut pas être lu.
- La clé USB peut prendre un certain temps à démarrer la lecture. Si la clé USB comporte un fichier autre qu'un fichier audio, il est possible que la lecture ou la recherche de ce fichier soit extrêmement lente.
- Cet appareil peut lire des fichiers portant des extensions « mp3 », « wma » ou « m4a ».
- N'ajoutez pas les extensions de fichier ci-dessus à un fichier autre qu'un fichier audio. Les données non audio ne seront pas reconnues. La lecture conséquente peut contenir des bruits qui endommagent les enceintes et/ou les amplificateurs.
- Nous vous recommandons de sauvegarder les données importantes sur un ordinateur personnel.
- Ne retirez pas la clé USB pendant la lecture. Sélectionnez une SOURCE autre que USB, puis retirez la clé USB pour éviter d'endommager sa mémoire.

- *Windows Media et le logo Windows sont des marques déposées ou des marques déposées enregistrées chez Microsoft Corporation aux États-Unis et/ou dans d'autres pays.*
- *iPhone, iPod, iPod classic, iPod nano et iPod touch sont des marques déposées d'Apple Inc. enregistrées aux États-Unis et dans d'autres pays.*
- *"Made for iPod," et "Made for iPhone," indiquent que l'accessoire électronique a été spécialement conçu pour se connecter spécifiquement à un iPod, un iPhone et que les performances des standard Apple sont garanties par les concepteurs. Apple n'est pas responsable quant au fonctionnement de ce système ou bien du respect de celui-ci, de la législation ou des normes de sécurité en vigueur. Veuillez noter que l'utilisation de cet accessoire avec un iPod où iPhone peut affecter les performances de communication sans fil.*
- *La marque et les logos BLUETOOTH® sont des marques de commerce appartenant à Bluetooth SIG, Inc. Ces marques sont utilisées par Alpine Electronics, Inc. sous licence. Les autres marques déposées et appellations commerciales sont celles de leurs propriétaires respectifs.*
- *Technologie de codage audio MPEG Layer-3 sous licence de Fraunhofer IIS et Thomson. La fourniture de ce produit ne confère qu'une licence pour une utilisation privée de nature non commerciale, mais ne confère aucune licence et n'implique aucun droit d'utiliser ce produit pour une diffusion commerciale (c'est-à-dire générant des recettes) en temps réel (par voie terrestre, satellite, câble et/ou tout autre support), une diffusion/lecture en transit via Internet, des intranets et/ou autres réseaux, ou sur tout autre système de distribution de contenu électronique tel que les applications audio à péage ou à la demande. Une licence indépendante est requise pour ce type d'utilisation. Pour obtenir de plus amples informations, consultez le site <http://www.mp3licensing.com>.*
- *Android est une marque de Google Inc.*

Mise en route

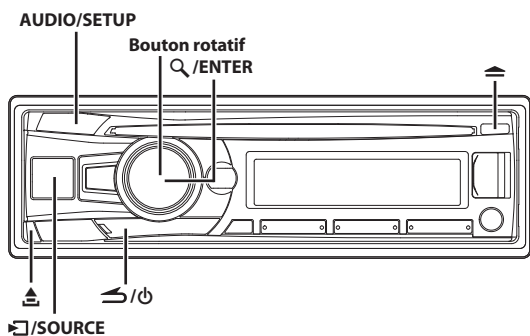

Liste des accessoires

• Unité principale.....	1
• Câble d'alimentation.....	1
• Microphone	1
• Gaine de montage.....	1
• Etui	1
• Capuchon en caoutchouc	1
• Boulon à six pans.....	1
• Clé de support	2
• Vis (M5 x 8).....	4
• Mode d'emploi.....	1 exemplaire

Mise sous et hors tension

Appuyez sur pour mettre l'appareil sous tension.

Remarque

- Vous pouvez également mettre l'appareil sous tension en appuyant sur n'importe quelle autre touche à l'exception des touches et (Retrait).

Appuyez sur la touche pendant au moins 2 secondes pour mettre l'appareil hors tension.

Remarque

- La première fois que vous mettez l'appareil sous tension, le niveau du volume est 12.

Fonction de démonstration

Cet appareil possède une fonction de démonstration de l'affichage. Lorsque vous réglez le mode de démonstration sur ON (réglage initial), l'appareil commence la démonstration si vous n'exécutez aucune opération pendant 30 secondes.

La première fois que vous installez cet appareil dans un véhicule, l'écran DEMO OFF s'affiche pendant 30 secondes après la mise sous tension de l'appareil.

Appuyez sur dans les 30 secondes qui suivent pour désactiver le mode de démonstration*.

Dans le cas contraire, le mode de démonstration reste activé (réglé sur ON) et l'appareil lance la démonstration si vous n'effectuez aucune opération dans les 30 secondes.

* Cette opération équivaut à régler DEMO MODE sur OFF dans le menu Setup. Néanmoins, si vous déconnectez l'appareil de la batterie du véhicule, le mode DEMO MODE sera automatiquement activé (ON) lors de la prochaine utilisation de l'appareil. Si vous souhaitez quitter complètement le mode de démonstration, réglez DEMO MODE sur QUITE OFF. Pour plus de détails, reportez-vous à la section « Démonstration » à la page 25.

Sélection de la source

Appuyez sur /SOURCE pour changer de source.

TUNER → DISC → USB AUDIO*1/iPod*2 → BT AUDIO*3 → AUXILIARY*4 → TUNER

*1 S'affiche uniquement lorsqu'aucun iPod/iPhone n'est raccordé.

*2 S'affiche uniquement lorsqu'un iPod/iPhone est raccordé.

*3 S'affiche uniquement lorsque vous réglez BT IN sur ON, reportez-vous à la section « Réglage de la connexion BLUETOOTH (BT IN) » à la page 28.

*4 Reportez-vous à la section « Utilisation de l'entrée AUX avant » à la page 21.

Retrait et pose du panneau avant

Retrait

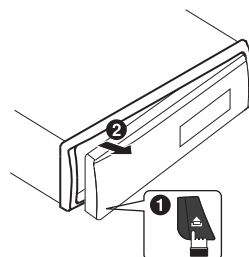

Remarques

- Le panneau avant peut chauffer en cours de fonctionnement normal (surtout au niveau des bornes des connecteurs à l'arrière du panneau avant). Il ne s'agit pas d'un dysfonctionnement.
- Afin de protéger le panneau avant, rangez-le dans l'étui fourni.
- Ne forcez pas sur le panneau avant lors du retrait, car vous pourriez provoquer un dysfonctionnement.

Pose

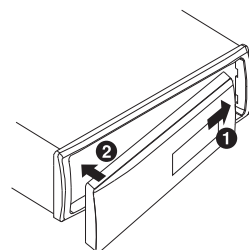

Remarques

- Avant de fixer le panneau avant, vérifiez qu'il n'y a pas de poussière ni de saleté sur les bornes du connecteur et qu'aucun objet ne se trouve entre le panneau avant et l'appareil.
- Fixez soigneusement le panneau avant, en le tenant par les côtés pour éviter d'appuyer sur les touches par inadvertance.

Mise en service de l'appareil

Appuyez sur le commutateur **RESET** lorsque vous utilisez l'appareil pour la première fois, après avoir changé la batterie du véhicule, etc.

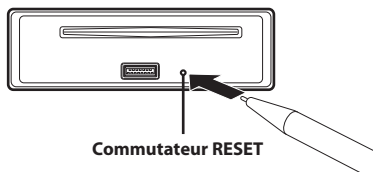

Réglage du volume

Tournez le **bouton rotatif** jusqu'à ce que vous obteniez le niveau souhaité.

Réglage de l'heure

- 1 Appuyez sur la touche **AUDIO/SETUP** pendant au moins 2 secondes pour activer le mode de sélection **SETUP**.
- 2 Tournez le **bouton rotatif** pour sélectionner **GENERAL**, puis appuyez sur **Q/ENTER**.
- 3 Tournez le **bouton rotatif** pour sélectionner le mode **CLOCK ADJ**, puis appuyez sur **Q/ENTER**.
L'heure clignote.
- 4 Tournez le **bouton rotatif** pour régler les heures pendant que l'indication de l'heure clignote.
- 5 Une fois les heures réglées, appuyez sur **Q/ENTER**.
- 6 Tournez le **bouton rotatif** pour régler les minutes pendant que l'indication de l'heure clignote.
- 7 Appuyez sur la touche **AUDIO/SETUP** pendant au moins 2 secondes pour revenir au mode normal.

Remarques

- Pour synchroniser l'horloge sur une autre horloge/montre ou annonce horaire radio, appuyez sur la touche **Q/ENTER** pendant au moins 2 secondes après le réglage de l'heure. Les minutes sont remises à zéro (« 00 »). Si l'écran indique plus de « 30 » minutes lorsque vous effectuez cette opération, l'horloge avance d'une heure.
- Même si vous réglez **AUTO CLOCK** sur **ON** (reportez-vous à la section « Réglage automatique de l'heure » à la page 24), vous pouvez régler l'heure manuellement. Par ailleurs, si le système RDS indique qu'un réglage est nécessaire, l'heure est automatiquement réglée en fonction des données RDS.
- Appuyez sur **➔** pour revenir au mode précédent.
- Si vous n'effectuez aucune opération dans les 60 secondes, le mode normal est automatiquement rétabli.

Utilisation de la télécommande pour commander l'appareil

Il est possible de commander cet appareil avec une télécommande Alpine en option. Pour obtenir de plus amples informations, contactez votre revendeur Alpine.

Dirigez l'émetteur de la télécommande en option vers le capteur de télécommande.

Capteur de télécommande

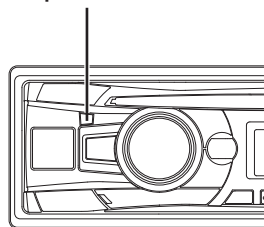

Connexion au boîtier d'interface de la télécommande

Il est possible de commander cet appareil via les commandes au volant du véhicule à l'aide d'un boîtier d'interface de télécommande au volant Alpine en option (non fourni). Pour obtenir de plus amples informations, contactez votre revendeur Alpine.

Radio

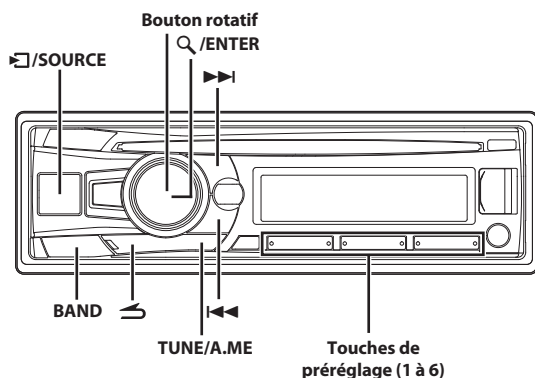

Écoute de la radio

- 1 Appuyez sur **☐ /SOURCE** pour sélectionner le mode TUNER.
 - 2 Appuyez plusieurs fois sur **BAND** jusqu'à ce que la gamme souhaitée soit affichée.
F1 (FM1) → F2 (FM2) → F3 (FM3) → MW → LW → F1 (FM1)
 - 3 Appuyez sur **TUNE/A.ME** pour sélectionner le mode de recherche de fréquence.
SEEK DX (Mode distance) → SEEK LOCAL (Mode local) → MANUAL (Mode manuel) → SEEK DX
- Remarque**
- Le mode distance est sélectionné initialement.
- Mode distance :**
Toutes les stations à signal puissant ou faible sont captées automatiquement (accord par recherche automatique).
- Mode local :**
Seules les stations à signal puissant sont captées automatiquement (accord par recherche automatique).
- Mode manuel :**
La fréquence est accordée manuellement par étapes (accord manuel).- 4 Appuyez sur **◀◀** ou **▶▶** pour accorder l'appareil sur la station souhaitée.
Si vous maintenez la touche **◀◀** ou **▶▶** enfoncée, la fréquence change en continu.

Préréglage manuel des stations

Lorsque vous recevez la station que vous souhaitez mémoriser, maintenez enfoncée pendant au moins 2 secondes l'une des **touches de pré réglage (1 à 6)** sous laquelle vous souhaitez pré régler la station.

L'affichage indique la gamme, le numéro de pré réglage et la fréquence de la station mémorisée.

Remarques

- Vous pouvez mémoriser 30 stations au total (6 stations sur chaque gamme : FM1, FM2, FM3, MW et LW).

- Si vous mémorisez une station sur un pré réglage qui a déjà été utilisé pour une autre station, cette station sera effacée et remplacée par la nouvelle.

Préréglage automatique des stations

- 1 Appuyez plusieurs fois sur **BAND** jusqu'à ce que la gamme souhaitée soit affichée.
- 2 Maintenez la touche **TUNE/A.ME** enfoncée pendant au moins 2 secondes.
La fréquence change continuellement sur l'affichage pendant que la mémorisation automatique est en cours. Le tuner recherche et mémorise automatiquement les 6 stations les plus puissantes sur la gamme sélectionnée. Elles seront mémorisées sous les touches de pré réglage 1 à 6, dans l'ordre de la puissance des signaux.
Une fois la mémorisation automatique terminée, le tuner revient à la station mémorisée sous la touche de pré réglage 1.

Remarque

- Si aucune station n'est mémorisée, le tuner revient à la station que vous écoutiez avant que la mémorisation automatique ne commence.

Accord d'une station pré réglée

Sélectionnez l'une des gammes, puis appuyez sur l'une des **touches de pré réglage (1 à 6)** sous laquelle la station souhaitée est mémorisée.

L'affichage indique la gamme, le numéro pré réglé et la fréquence de la station sélectionnée.

Fonction de recherche de la fréquence

Vous pouvez rechercher une station radio par sa fréquence.

- 1 Appuyez sur **Q /ENTER** en mode Radio pour activer le mode de recherche de fréquence.
L'indicateur « **Q** » s'allume.
- 2 Tournez le **bouton rotatif** pour sélectionner la fréquence de votre choix.
- 3 Appuyez sur **Q /ENTER** pour recevoir la fréquence sélectionnée.

Remarque

- Appuyez sur **↵** en mode recherche pour annuler. Le mode de recherche est également annulé si vous n'effectuez aucune opération dans les 60 secondes.

RDS

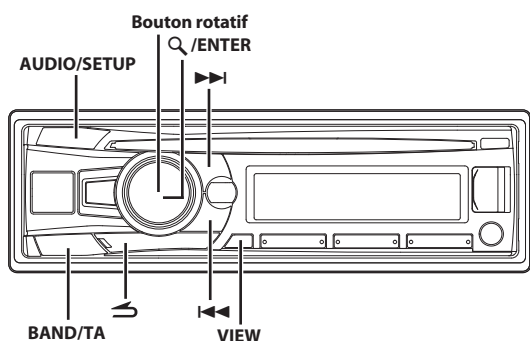

Activation ou désactivation des fréquences alternatives (AF)

Le RDS (Radio Data System) est un système d'information radio qui utilise la sous-porteuse de 57 kHz de la gamme FM ordinaire. Le système RDS permet de recevoir toutes sortes d'informations, telles qu'informations routières et noms des stations, et de refaire l'accord sur un émetteur plus puissant qui diffuse le même programme.

- 1 Appuyez sur la touche **AUDIO/SETUP** pendant au moins 2 secondes pour activer le mode de sélection **SETUP**.
- 2 Tournez le **bouton rotatif** pour sélectionner le mode de configuration « **TUNER** », puis appuyez sur **Q/ENTER**.
- 3 Tournez le **bouton rotatif** pour sélectionner « **AF** », puis appuyez sur **Q/ENTER**.
- 4 Tournez le **bouton rotatif** pour sélectionner le mode **AF** (fréquence alternative) **ON** ou **OFF**.
- 5 Appuyez sur la touche **AUDIO/SETUP** pendant au moins 2 secondes pour revenir au mode normal.

Remarques

- Lorsque vous choisissez le mode **AF ON**, l'appareil sélectionne automatiquement une station à signal puissant dans la liste **AF**.
- Sélectionnez le mode **AF OFF** lorsque vous ne souhaitez pas activer la syntonisation automatique.

Les données numériques RDS comprennent les éléments ci-dessous :

PI	Identification du programme
PS	Nom du service de programme
AF	Liste des fréquences alternatives
TP	Programme d'informations routières
TA	Annonces routières
PTY	Type de programme
EON	Autres réseaux améliorés

Réception des stations RDS régionales (locales)

- 1 Maintenez la touche **AUDIO/SETUP** enfoncée pendant au moins 2 secondes pour activer le mode **SETUP**.
- 2 Tournez le **bouton rotatif** pour sélectionner le mode **TUNER**, puis appuyez sur **Q/ENTER**.
- 3 Tournez le **bouton rotatif** pour sélectionner le mode **REGIONAL**, puis appuyez sur **Q/ENTER**.
- 4 Tournez le **bouton rotatif** pour sélectionner **REG ON** ou **REG OFF**.
En mode **OFF**, l'appareil continue de recevoir les stations RDS locales correspondantes.
- 5 Maintenez la touche **AUDIO/SETUP** enfoncée pendant au moins 2 secondes pour revenir au mode normal.

Remarques

- Appuyez sur ↵ pour revenir au mode précédent.
- Si vous n'exécutez aucune opération dans les 60 secondes, le mode normal est automatiquement rétabli.

Réglage de la fonction PI SEEK

- 1 Maintenez la touche **AUDIO/SETUP** enfoncée pendant au moins 2 secondes pour activer le mode **SETUP**.
- 2 Tournez le **bouton rotatif** pour sélectionner le mode **TUNER**, puis appuyez sur **Q/ENTER**.
- 3 Tournez le **bouton rotatif** pour sélectionner le mode **PI SEEK**, puis appuyez sur **Q/ENTER**.
- 4 Tournez le **bouton rotatif** pour sélectionner **PISEEK ON** ou **PISEEK OFF**.
- 5 Maintenez la touche **AUDIO/SETUP** enfoncée pendant au moins 2 secondes pour revenir au mode normal.

Remarques

- Appuyez sur ↵ pour revenir au mode précédent.
- Si vous n'exécutez aucune opération dans les 60 secondes, le mode normal est automatiquement rétabli.

Réception des informations routières

- 1 Appuyez sur la touche **BAND/TA** pendant au moins 2 secondes afin que l'indicateur « **TA** » s'allume.
- 2 Appuyez sur **◀◀** ou **▶▶** pour sélectionner la station d'informations routières de votre choix.
Lorsqu'une station d'informations routières est captée, l'indicateur « **TP** » s'allume.
Vous entendez les informations routières uniquement lorsqu'elles sont diffusées. Si aucune information routière n'est diffusée, l'appareil se met en mode d'attente. Lorsqu'une émission d'informations routières commence, l'appareil la reçoit automatiquement et l'indication « TRF-INFO » s'affiche à l'écran. Une fois la diffusion des informations routières terminée, l'appareil se met automatiquement en mode d'attente.

Remarques

- Lorsque le signal d'émission des informations routières tombe sous un certain niveau, l'appareil reste en mode de réception pendant 1 minute. Si le signal reste en dessous d'un certain niveau pendant plus d'1 minute, l'indicateur « **TA** » clignote.
- Si vous ne souhaitez pas écouter les informations routières en cours de réception, appuyez brièvement sur **◀◀** ou **▶▶** pour sauter ces informations. Le mode TA reste activé (ON) pour la réception des prochaines informations routières.
- Si vous modifiez le volume lors de la réception des informations routières, ce changement sera automatiquement mémorisé. Lors de la prochaine émission d'informations routières, le volume sera automatiquement réglé au niveau mémorisé.
- En mode TA, seules les stations TP sont sélectionnées lors de l'accord avec SEEK.

Réception d'informations routières pendant la lecture de fichiers audio d'un périphérique USB ou d'un programme radio

- 1 Appuyez sur la touche **BAND/TA** pendant au moins 2 secondes afin que l'indicateur « **TA** » s'allume.
- 2 Appuyez sur **◀◀** ou **▶▶** pour sélectionner une station qui diffuse des informations routières si nécessaire.
Lorsque des informations routières sont diffusées, l'appareil coupe automatiquement le son de la source audio (CD, radio FM ordinaire, périphérique USB (USB AUDIO), etc.). Une fois la diffusion des informations routières terminée, l'appareil revient automatiquement à la source que vous écoutiez avant la diffusion des informations routières.

Si les stations d'informations routières ne peuvent pas être reçues :

Autre mode source audio :

Si le signal TP ne peut plus être reçu, une station d'informations routières d'une autre fréquence est automatiquement sélectionnée.

Remarque

- L'ampli-tuner est équipé de la fonction EON (autres réseaux renforcés) qui permet la mise à jour de la liste des fréquences alternatives (AF). Si la station en cours de réception ne diffuse pas d'informations routières, l'ampli-tuner accorde automatiquement une station qui diffuse les informations routières.

- 3 Appuyez sur la touche **BAND/TA** pendant au moins 2 secondes pour désactiver le mode de réception des informations routières.

L'indicateur « **TA** » s'éteint.

Affichage du radio-texte

Il est possible d'afficher des messages de texte diffusés par une station radio.

Appuyez sur **VIEW** lors de la réception d'une émission FM en mode radio pour sélectionner l'affichage du radio-texte.

L'affichage change chaque fois que vous appuyez sur cette touche.

Pour plus de détails, reportez-vous à la section « Affichage du texte » à la page 21.

CD/MP3/WMA/AAC

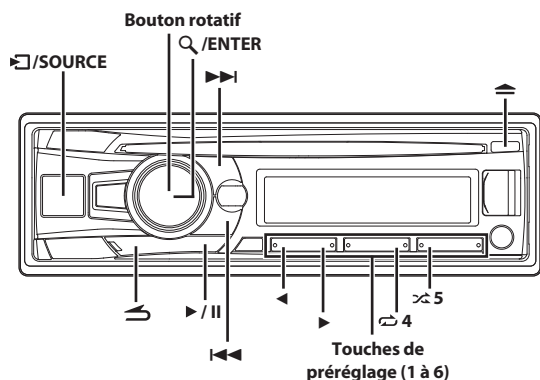

Lecture

- 1 Insérez un disque avec la face imprimée vers le haut.
Le disque est automatiquement inséré dans l'appareil.

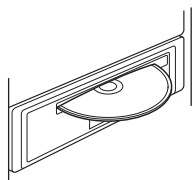

Remarque

- Si un disque est déjà inséré, appuyez sur **SOURCE** pour passer en mode DISC.

- 2 Pendant la lecture d'un fichier MP3/WMA/AAC, appuyez sur **◀** ou **▶** pour sélectionner le dossier de votre choix.
- 3 Appuyez sur **◀◀** ou **▶▶** pour sélectionner la piste (fichier) désirée.
Maintenez enfoncée la touche **◀◀** ou **▶▶** pour effectuer une recherche rapide vers l'arrière/vers l'avant au sein de la piste de façon continue.
- 4 Pour interrompre la lecture, appuyez sur **▶/II**.
Appuyez à nouveau sur **▶/II** pour reprendre la lecture.
- 5 Pour éjecter le disque, appuyez sur **▲**.

Remarques

- Ne retirez pas un CD pendant l'éjection. Ne chargez pas plus d'un disque à la fois. Dans les deux cas, cela pourrait entraîner une défaillance de l'appareil.
- Les CD de 8 cm (trois pouces) ne peuvent pas être utilisés.
- Cet appareil ne prend pas en charge les fichiers protégés par DRM (Digital Rights Management, gestion des droits numériques).
- L'affichage des pistes pour la lecture de données MP3/WMA/AAC correspond aux numéros des fichiers enregistrés sur le disque.
- Pendant la lecture d'un fichier VBR (débit binaire variable), le temps écoulé risque de ne pas s'afficher correctement.

Lecture répétée et aléatoire

- 1 Pendant la lecture, appuyez plusieurs fois sur **↺** 4 ou **↻** 5 jusqu'à ce que le réglage apparaisse.

RPT ONE :

Le fichier/la piste est lu(e) de manière répétée.

RPT FOLDER* :

Les fichiers d'un dossier sont lus de manière répétée.

MIX FOLDER* :

Les fichiers d'un dossier sont lus de manière aléatoire.

MIX ALL :

Tous les fichiers du disque ou de la clé USB sont lus de manière aléatoire.

* Lors de la lecture de fichiers MP3/WMA/AAC.

- 2 Pour annuler la lecture répétée ou la lecture M.I.X., sélectionnez (OFF) en exécutant la procédure ci-dessus.

Remarques

- L'indicateur **↺** s'allume en mode de lecture répétée.
- L'indicateur **↻** s'allume en mode de lecture aléatoire.

Recherche de CD-texte

Si le disque est muni de la fonction de CD-texte, vous pouvez rechercher et lire les morceaux à l'aide des titres enregistrés sur le disque. Si le disque n'est pas muni de la fonction de CD-texte, les recherches sont effectuées à l'aide du numéro de piste associé à chaque morceau.

- 1 Appuyez sur **Q/ENTER** pendant la lecture.
Vous passez ainsi en mode de recherche et l'indicateur « **Q** » s'allume.
- 2 Tournez le bouton rotatif pour sélectionner la piste souhaitée, puis appuyez sur **Q/ENTER**.
La lecture de la piste sélectionnée commence.

Remarques

- Appuyez sur l'une des **touches de pré-réglage (1 à 6)** pendant une recherche pour sauter un pourcentage de pistes donné. Pour plus de détails, reportez-vous à la section « Fonction de recherche directe » à la page 36.
- Appuyez sur **↵** en mode recherche pour annuler. Le mode recherche est également annulé si vous n'effectuez aucune opération dans les 60 secondes.
- Lorsque la recherche à partir du CD-texte est effectuée pendant la lecture M.I.X., le mode de lecture M.I.X. est annulé.

Recherche par nom de dossier/fichier (fichiers MP3/WMA/AAC)

Il est possible de rechercher et d'afficher les noms de dossier et de fichier pendant la lecture.

Mode de recherche par nom de dossier

- 1 Pendant la lecture d'un fichier MP3/WMA/AAC, appuyez sur **Q** /ENTER pour activer le mode recherche.
L'indicateur « **Q** » s'allume.
- 2 Tournez le **bouton rotatif** pour sélectionner le mode recherche par nom de dossier, puis appuyez sur **Q** /ENTER.
- 3 Tournez le **bouton rotatif** pour sélectionner le dossier de votre choix.
- 4 Appuyez sur **Q** /ENTER pendant au moins 2 secondes pour lire le premier fichier du dossier sélectionné.

Remarques

- Appuyez sur l'une des **touches de prééglage (1 à 6)** pendant une recherche par nom de dossier pour sauter un pourcentage de dossiers donné. Pour plus de détails, reportez-vous à la section « Fonction de recherche directe » à la page 36.
- Appuyez sur **↵** en mode recherche pour revenir au mode précédent. Le mode recherche est également annulé si vous n'effectuez aucune opération dans les 60 secondes.
- Pour rechercher des fichiers en mode recherche par nom de dossier, appuyez sur **Q** /ENTER. La recherche des fichiers contenus dans le dossier commence.
- Le dossier racine est représenté par « \ROOT ».
- Lorsque la recherche par nom de dossier est effectuée pendant la lecture M.I.X., le mode de lecture M.I.X. est annulé.

Mode de recherche par nom de fichier

- 1 Pendant la lecture d'un fichier MP3/WMA/AAC, appuyez sur **Q** /ENTER pour activer le mode recherche.
L'indicateur « **Q** » s'allume.
- 2 Tournez le **bouton rotatif** pour sélectionner le mode recherche par nom de fichier, puis appuyez sur **Q** /ENTER.
- 3 Sélectionnez le fichier de votre choix en tournant le **bouton rotatif**.
- 4 Appuyez sur **Q** /ENTER pour lire le fichier sélectionné.

Remarques

- Appuyez sur l'une des **touches de prééglage (1 à 6)** pendant une recherche par nom de fichier pour sauter un pourcentage de fichiers donné. Pour plus de détails, reportez-vous à la section « Fonction de recherche directe » à la page 36.
- Appuyez sur **↵** en mode recherche pour revenir au mode précédent. Le mode recherche est également annulé si vous n'effectuez aucune opération dans les 60 secondes.
- Lorsque la recherche par nom de fichier est effectuée pendant la lecture M.I.X., le mode de lecture M.I.X. est annulé.

Mémorisation de la position de recherche

Lors de la lecture, vous pouvez revenir rapidement à la dernière hiérarchie sélectionnée en mode de recherche.

Appuyez sur **↵**.

La dernière hiérarchie que vous avez sélectionnée en mode de recherche s'affiche.

A propos des données MP3/WMA/AAC

⚠ ATTENTION

À l'exception d'un usage personnel, la copie et le transfert de données audio (y compris de données MP3/WMA/AAC), gratuitement ou contre rémunération, sans l'autorisation du détenteur du copyright sont strictement interdits par le Copyright Act et par un traité international.

Que signifie MP3 ?

MP3, dont le nom officiel est « MPEG Audio Layer 3 » est une norme de compression prescrite par l'organisation internationale de normalisation (ISO) et MPEG, une institution conjointe de l'IEC. Les fichiers MP3 contiennent des données audio compressées. L'encodage MP3 peut compresser les données audio à des taux très élevés en réduisant les fichiers musicaux à dix pour cent de leur taille originale. Tout ceci en conservant une qualité proche de la qualité du CD. Le format MP3 parvient à de tels taux de compression en éliminant les sons inaudibles à l'oreille humaine ou masqués par d'autres sons.

Que signifie WMA ?

WMA ou « Windows Media™ Audio » correspond à des données audio compressées.

Les données audio WMA sont similaires aux données audio MP3.

Que signifie AAC ?

AAC est l'abréviation de « Advanced Audio Coding », format de base de la compression audio utilisée par MPEG2 ou MPEG4.

Méthode de création de fichiers MP3/WMA/AAC

Les données audio sont compressées à l'aide de codecs MP3/WMA/AAC. Pour plus de détails sur la création de fichiers MP3/WMA/AAC, reportez-vous au guide utilisateur du logiciel.

Les fichiers MP3/WMA/AAC pouvant être lus par cet appareil portent l'extension de fichier « mp3 », « wma » ou « m4a ». Les fichiers sans extension ne peuvent pas être lus (les fichiers WMA versions 7.1, 8 et 9 sont pris en charge). Les fichiers protégés ne sont pas pris en charge, pas plus que les fichiers AAC bruts (portant l'extension « .aac »). Il existe différentes versions du format AAC. Assurez-vous que le logiciel utilisé est conforme à un des formats reconnus énumérés ci-dessus. Il est possible que le format soit illisible, malgré que l'extension soit correcte.

La lecture de fichiers AAC encodés par iTunes est prise en charge.

Taux d'échantillonnage et débit binaire de lecture pris en charge

MP3

Taux d'échantillonnage : 48 kHz, 44,1 kHz, 32 kHz, 24 kHz, 22,05 kHz, 16 kHz, 12 kHz, 11,025 kHz, 8 kHz
Débit binaire : 8 - 320 kbps

WMA

Taux d'échantillonnage : 48 kHz, 44,1 kHz, 32 kHz
Débit binaire : 32 - 192 kbps

AAC

Taux d'échantillonnage : 48 kHz, 44,1 kHz, 32 kHz, 24 kHz, 22,05 kHz, 16 kHz, 12 kHz, 11,025 kHz, 8 kHz
Débit binaire : 16 - 320 kbps

En fonction des taux d'échantillonnage, la lecture sur cet appareil peut être incorrecte.

Étiquettes ID3/étiquettes WMA

Cet appareil prend en charge les étiquettes ID3 v1 et v2 et les étiquettes WMA.

Si un fichier MP3/WMA/AAC contient des données d'étiquette, cet appareil peut afficher le titre (titre de la piste), le nom de l'artiste et le nom de l'album des données d'étiquette ID3 ou d'étiquette WMA. Cet appareil peut uniquement afficher des caractères alphanumériques d'un octet (jusqu'à 30 pour les étiquettes ID3 et 15 pour les étiquettes WMA) et le trait de soulignement. Pour les caractères non pris en charge, l'indication « NO SUPPORT » s'affiche ou un espace s'affiche à la place du caractère.

Si les informations contiennent des caractères autres qu'une étiquette ID3, la lecture du fichier risque d'être impossible.

Les informations d'étiquette peuvent ne pas s'afficher correctement en fonction du contenu.

Production de disques MP3/WMA/AAC

Les fichiers MP3/WMA/AAC sont préparés, puis écrits sur un CD-R ou un CD-RW à l'aide d'un logiciel d'écriture de CD-R. Un disque peut contenir jusqu'à 509 fichiers/255 dossiers.

Si un disque dépasse ces limites, il risque de ne pas pouvoir être lu.

Supports pris en charge

Les supports pouvant être lus par cet appareil sont les CD-ROM, les CD-R et les CD-RW.

Systèmes de fichiers correspondants

Cet appareil prend en charge les disques au format ISO9660 Niveau 1 ou Niveau 2.

Pour la norme ISO9660, certaines restrictions doivent être respectées. Le nombre maximal de fichiers imbriqués est 8 (répertoire racine compris). Le nombre de caractères d'un nom de dossier/fichier est limité.

Les caractères valides pour les noms de dossiers/fichiers sont les lettres A à Z (en majuscule), les nombres 0 à 9 et '_' (trait de soulignement). Cet appareil peut également lire des disques au format Joliet, Romeo, etc., ainsi que d'autres formats normalisés conformes à la norme ISO9660. Cependant, les noms de fichiers, de dossiers, etc., n'apparaissent parfois pas correctement.

Formats pris en charge

Cet appareil peut lire les CD-ROM XA, les Mixed Mode CD (mixtes), les Enhanced CD (améliorés) (CD-Extra) et les Multi-Session.

Cet appareil ne peut pas lire correctement les disques enregistrés en mode Track At Once (piste à piste) ou en écriture par paquets.

Ordre des fichiers

Les fichiers sont lus dans l'ordre où ils sont écrits sur le disque par le logiciel d'enregistrement. L'ordre de lecture ne correspond donc peut-être pas à ce que vous souhaitez. Vérifiez l'ordre d'écriture dans la documentation du logiciel. L'ordre de lecture des dossiers et des fichiers est le suivant.

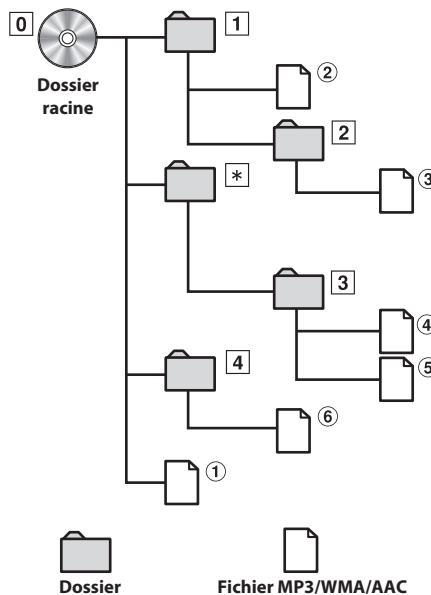

* Le numéro et le nom du dossier ne s'affichent pas si le dossier ne contient aucun fichier lisible.

Terminologie

Débit binaire

Il s'agit du taux de compression du « son » spécifié pour l'encodage. Plus il est élevé, plus la qualité sonore est bonne, mais plus la taille des fichiers est importante.

Taux d'échantillonnage

Cette valeur indique combien de fois par seconde les données sont échantillonnées (enregistrées). Par exemple, les CD musicaux utilisent un taux d'échantillonnage de 44,1 kHz ; le niveau de son est donc échantillonné (enregistré) 44 100 fois par secondes. Plus le taux d'échantillonnage est élevé, plus la qualité du son est bonne, mais plus le volume des données est important.

Encodage

Conversion des CD musicaux, des fichiers WAVE (AIFF) et d'autres fichiers de son au format de compression audio spécifié.

Étiquette

Informations concernant les chansons, telles que titres des pistes, noms d'artiste, noms d'album, etc., écrites sur les fichiers MP3/WMA/AAC.

Dossier racine

Le dossier racine (aussi appelé répertoire racine) se trouve au sommet du système de fichiers. C'est lui qui contient l'ensemble des dossiers et fichiers. Il est automatiquement créé chaque fois qu'un disque est gravé.

Réglage du son

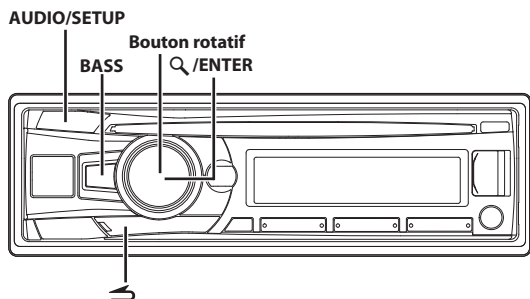

Réglage du niveau du caisson de graves, du niveau des graves, du niveau des aigus, de la balance (droite et gauche), de l'équilibreur (avant/arrière) et de la fonction Defeat

1 Appuyez plusieurs fois sur AUDIO pour sélectionner le mode désiré.

Chaque fois que vous appuyez sur cette touche, le mode change de la façon suivante :

SUBWOOFER^{*1/*2} → BASS LEVEL^{*2/*3} → TRE LEVEL^{*2/*3} → BALANCE → FADER → DEFEAT → VOLUME → SUBWOOFER

- *1 Lorsque le mode subwoofer est réglé sur OFF, son niveau ne peut pas être ajusté, reportez-vous à la section « Activation/désactivation du caisson de graves » à la page 19.
- *2 Ne s'affiche pas lorsque le mode BASS ENGINE SQ est sélectionné. (Reportez-vous à la section « Réglage du mode BASS ENGINE SQ » à la page 20)
- *3 Réglable uniquement si DEFEAT est réglé sur OFF.

Caisson de graves	+0 ~ +15
Niveau des graves	-7 ~ +7
Niveau des aigus	-7 ~ +7
Balance	L15 ~ R15
Équilibreur	R15 ~ F15
Fonction Defeat	ON/OFF
Volume	0 ~ 35

Remarque

- Si vous n'exécutez aucune opération dans les 5 secondes, le mode normal est automatiquement rétabli.

2 Tournez le bouton rotatif jusqu'à ce que le son désiré soit obtenu dans chaque mode.

Lorsque vous choisissez DEFEAT ON, les valeurs par défaut des paramètres BASS et TREBLE sont rétablies.

Réglage du son

Vous pouvez facilement personnaliser l'appareil en fonction de vos préférences et de l'utilisation que vous en faites. Il est possible de modifier le réglage audio dans le menu AUDIO SETUP.

Suivez les étapes 1 à 5 pour sélectionner la catégorie à modifier. Pour plus de détails sur la façon de modifier chaque réglage, reportez-vous aux sections ci-dessous.

- 1 Maintenez la touche AUDIO/SETUP enfoncée pendant au moins 2 secondes pour activer le mode SETUP.
- 2 Tournez le bouton rotatif pour sélectionner AUDIO, puis appuyez sur Q/ENTER.
- 3 Tournez le bouton rotatif pour sélectionner le menu de réglage du son de votre choix, puis appuyez sur Q/ENTER.

EQ PRESETS^{*1/*2/*3} ↔ BASS ENGINE^{*4} ↔ PARAMETER^{*5} ↔ 9BAND P-EQ^{*1/*3/*6} ↔ SOURCE VOL ↔ HPF^{*1/*3} ↔ SUBWOOFER^{*7} ↔ SUBW LPF^{*1/*3/*8} ↔ SUBW PHASE^{*1/*8/*9} ↔ SUBW SYS^{*3/*8} ↔ POWER IC ↔ MX SETTING^{*1/*3}

- *1 Le réglage ne peut être effectué lorsque DEFEAT est défini sur ON.
- *2 Toute modification apportée au réglage EQ PRESETS ou 9BAND P-EQ est appliquée aux autres réglages.
- *3 Ces options ne peuvent pas être réglées en mode BASS ENGINE SQ. Si vous souhaitez régler ces options séparément, suivez le message de confirmation et sélectionnez « YES » pour quitter le mode BASS ENGINE SQ, puis procédez au réglage.
- *4 Ne s'affiche pas lorsque le mode de réglage du son est activé en appuyant sur la touche BASS.
- *5 Ne s'affiche pas lorsque BASS ENGIN est défini sur OFF.
- *6 À l'étape 3, après avoir sélectionné une gamme (BAND1 à BAND9) en mode de réglage 9BAND P-EQ. Tournez le bouton rotatif pour sélectionner le réglage de votre choix, puis appuyez sur Q/ENTER pour passer à l'étape 4.
- *7 Cette option est également associée au mode BASS ENGINE SQ lorsque vous procédez au réglage du son via l'application TuneIt sur un smartphone. (Reportez-vous à la section « Réglage du son via le téléphone portable » à la page 23)
- *8 Ces fonctions sont inopérantes lorsque Subwoofer est réglé sur OFF.
- *9 Ne s'affiche pas lorsque SUBW LPF est défini sur OFF.

4 Tournez le bouton rotatif pour modifier le paramètre, puis appuyez sur Q/ENTER.

(par exemple sélectionnez SUBW ON ou SUBW OFF)

5 Maintenez la touche AUDIO/SETUP enfoncée pendant au moins 2 secondes pour revenir au mode normal.

Remarques

- Il est impossible de sélectionner ce réglage pendant un appel.
- Appuyez sur  pour revenir au mode du menu Son précédent.
- Si aucune opération n'est exécutée pendant 60 secondes, le mode du menu Son est annulé.
- Vous pouvez accéder au mode du menu Son en appuyant sur la touche BASS lorsque BASS ENGIN est défini sur OFF. (Reportez-vous à la section « Réglage du mode BASS ENGINE SQ » à la page 20)

Préréglages de l'égaliseur

10 paramètres de l'égaliseur sont préréglés en usine pour une grande variété de sources musicales. Les paramètres du réglage USER sont créés en mode 9BAND P-EQ.

USER ↔ FLAT (Réglage initial) ↔ POPS ↔ ROCK ↔ NEWS ↔ JAZZ
↔ ELEC DANCE ↔ HIP HOP ↔ EASY LIS ↔ COUNTRY ↔
CLASSICAL

Remarque

- Le réglage 9Band P-EQ permet de définir les paramètres du réglage EQ PRESETS.

Activation/désactivation (ON/OFF) de la fonction BASS ENGINE SQ

Cette fonction offre un raccourci vers le réglage BASS ENGINE SQ. EQ PRESETS, 9BAND P-EQ, etc., ne peuvent plus être réglés lorsque vous sélectionnez ON.

■ Désignation du réglage : BASS ENGIN

Valeurs du réglage :

OFF (Réglage initial) / ON

OFF (mode MANUAL SET) :

Réglez chaque effet audio séparément.

ON (mode BASS ENGINE SQ) :

Réglez BASS ENGINE SQ via un raccourci.

Remarque

- Vous pouvez également régler la fonction BASS ENGINE SQ sur ON/OFF directement en maintenant la touche **BASS** enfoncée. (Reportez-vous à la section « Réglage du mode BASS ENGINE SQ » à la page 20).

Affichage du PARAMÈTRE BASS ENGINE SQ

Après avoir réglé BASS ENGIN sur ON, vous pouvez afficher le paramètre BASS ENGINE SQ actuel.

■ Désignation du réglage : PARAMETER

Contenu de l'affichage :

Le nom du paramètre actuellement sélectionné s'affiche. (INITIAL / TUNEIT A ~ TUNEIT E)

Réglage de la courbe de l'égaliseur paramétrique (9BAND P-EQ)

Vous pouvez modifier les paramètres de l'égaliseur afin de créer une courbe de réponse plus adaptée à vos goûts.

1 Après avoir sélectionné une BAND (BAND1 ~ BAND9) en mode de réglage 9BAND P-EQ, tournez le bouton rotatif pour sélectionner le réglage souhaité, puis appuyez sur **Q** / ENTER.

CENTER FRQ ↔ WIDTH (Q) ↔ LEVEL

2 Tournez le bouton rotatif pour sélectionner la valeur de réglage de votre choix, puis appuyez sur **Q** / ENTER.

3 Appuyez sur **↶** pour revenir à l'étape précédente.

Réglage de la fréquence (CENTER FRQ)

Gammes de fréquences ajustables : 20 Hz à 20 kHz

Band1	20 Hz ~ 100 Hz (63 Hz)
Band2	63 Hz ~ 315 Hz (125 Hz)
Band3	125 Hz ~ 500 Hz (250 Hz)
Band4	250 Hz ~ 1 kHz (500 Hz)
Band5	500 Hz ~ 2 kHz (1 kHz)
Band6	1 kHz ~ 4 kHz (2 kHz)
Band7	2 kHz ~ 7,2 kHz (4 kHz)
Band8	5,8 kHz ~ 12 kHz (8 kHz)
Band9	9 kHz ~ 20 kHz (16 kHz)

Réglage de la largeur de bande (WIDTH (Q))

Valeurs du réglage :

3.0 (Réglage initial) / 4.0 / 5.0

Réglage du niveau

Valeurs du réglage :

-7 à +7 (Réglage initial : 0)

Remarques

- BAND2 et BAND8 équivalent aux commandes de graves et d'aigus. Il est également possible de contrôler le réglage de leur niveau en appuyant sur **AUDIO** et en sélectionnant Bass Level ou Treble Level. Reportez-vous à la section « Réglage du niveau du caisson de graves, du niveau des graves, du niveau des aigus, de la balance (droite et gauche), de l'équilibre (avant/arrière) et de la fonction Defeat » à la page 17.
- Les réglages qui dépassent les fréquences des gammes adjacentes ne sont pas disponibles.
- Pendant le réglage de 9BAND P-EQ, vous devez prendre en compte la réponse en fréquence des enceintes raccordées.
- Le réglage 9Band P-EQ permet de définir les paramètres du réglage EQ PRESETS.

Réglage du niveau de volume de la source

Le niveau de sortie de chaque source peut être réglé individuellement. Par exemple, si le niveau du TUNER est plus faible que celui du CD, il est possible de régler sa sortie sans affecter les autres sources.

■ Désignation du réglage : SOURCE VOL

■ Autres réglages : TUNER / DISC / USB / iPod / BT AUDIO / AUX

Valeurs du réglage :

-14 dB ~ +14 dB

Réglage du filtre passe-haut

Le filtre passe-haut de cet appareil peut être réglé selon vos préférences.

■ Désignation du réglage : HPF

Valeurs du réglage :

OFF (Réglage initial) / 60 (Hz) / 80 (Hz) / 120 (Hz) / 160 (Hz)

Toutes les fréquences situées au-dessus de la fréquence de coupure choisie sont reproduites.

Activation/désactivation du caisson de graves

Lorsque le caisson de graves est activé, vous pouvez en régler le niveau de sortie (reportez-vous à la section « Réglage du niveau du caisson de graves, du niveau des graves, du niveau des aigus, de la balance (droite et gauche), de l'équilibreur (avant/arrière) et de la fonction Defeat » à la page 17).

■ Désignation du réglage : SUBWOOFER

Valeurs du réglage :

SUBW OFF / SUBW ON (Réglage initial)

SUBW OFF:

Aucun signal du caisson de graves ne provient des connecteurs RCA du caisson de graves (reportez-vous à la section « Raccordements » à la page 45).

SUBW ON:

Le signal du caisson de graves provient des connecteurs RCA du caisson de graves (reportez-vous à la section « Raccordements » à la page 45).

Réglage du filtre passe-bas

Le filtre passe-bas de cet appareil peut être réglé selon vos préférences.

■ Désignation du réglage : SUBW LPF

Valeurs du réglage :

OFF (Réglage initial) / 60 (Hz) / 80 (Hz) / 120 (Hz) / 160 (Hz)

Toutes les fréquences situées en dessous de la fréquence de coupure choisie sont reproduites.

Réglage de la phase du caisson de graves

La phase de sortie du caisson de graves bascule sur SUBWOOFER NORMAL (0°) ou sur SUBWOOFER REVERSE (180°). Selon l'emplacement d'installation de votre caisson de graves, l'un de ces réglages produit un meilleur son.

■ Désignation du réglage : SUBW PHASE

Valeurs du réglage :

NORMAL (Réglage initial) / REVERSE

Réglage du système du caisson de graves

Lorsque le caisson de graves est activé, vous pouvez sélectionner SYSTEM 1 ou SYSTEM 2 pour obtenir l'effet de caisson de graves souhaité.

■ Désignation du réglage : SUBW SYS

Valeurs du réglage :

SUBW SYS 1 / SUBW SYS 2 (Réglage initial)

SUBW SYS 1:

Le niveau du caisson de graves varie en fonction du réglage du volume principal.

SUBW SYS 2:

Le niveau du caisson de graves est différent du réglage du volume principal. Par exemple, le caisson de graves demeure audible même lorsque le volume est réglé à un niveau bas.

Appareil externe

Raccordement à un amplificateur externe (POWER IC)

Lorsque vous raccordez un amplificateur externe, vous pouvez améliorer la qualité sonore en coupant l'alimentation de l'amplificateur intégré.

■ Désignation du réglage : POWER IC

Valeurs du réglage :

OFF / ON (Réglage initial)

OFF:

Utilisez ce mode lorsque la sortie de ligne de cet appareil est utilisée pour piloter un amplificateur externe. Lorsque ce mode est activé, l'amplificateur interne de l'appareil principal est désactivé (OFF) et ne peut plus piloter les enceintes.

ON:

Les enceintes sont pilotées par un amplificateur intégré.

OFF :

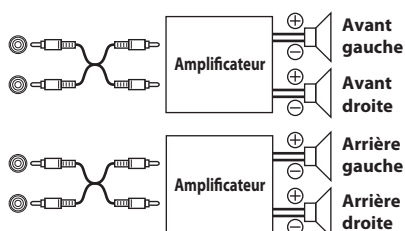

ON :

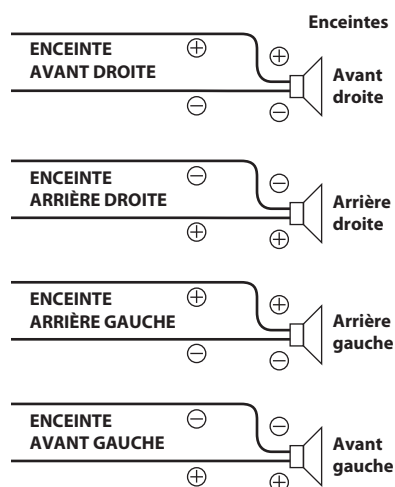

Remarque

- Le système n'émet aucun son lorsque l'alimentation est réglée sur OFF.

Réglage du mode Media Xpander

Le mode MX (Media Xpander) différencie les sons vocaux des sons des instruments, indépendamment de la source musicale. Il permet au CD et à l'iPod, entre autres, de reproduire clairement la musique, même lorsque les bruits de la route envahissent le véhicule.

■ Désignation du réglage : MX SETTING

1 Tournez le bouton rotatif pour sélectionner la source à laquelle vous souhaitez appliquer le mode Media Xpander, puis appuyez sur **Q** /ENTER.

CD ↔ CMPM* ↔ USB ↔ iPod ↔ BT AUDIO ↔ AUX

* Mode appliqué aux fichiers MP3/WMA/AAC d'un disque.

2 Tournez le bouton rotatif pour sélectionner le niveau Media Xpander, puis appuyez sur **Q** /ENTER.

LEVEL OFF ↔ LEVEL 1 ↔ LEVEL 2 ↔ LEVEL 3

Remarque

- Le mode MX n'est pas disponible pour les radios FM, MW et LW.

Fonction BASS ENGINE SQ

Grâce à la fonction BASS ENGINE SQ de cet appareil, il est possible de régler simultanément plusieurs paramètres liés aux performances des graves. Le réglage du niveau des graves permet de varier ces paramètres uniformément pour un effet de graves optimal à différents niveaux.

Réglage du mode BASS ENGINE SQ

Maintenez la touche BASS enfoncée pendant au moins 2 secondes en mode son.

BASS ENGIN ↔ MANUAL SET (Réglage initial)

BASS ENGIN:

Réglez les paramètres de graves concernés uniformément et automatiquement.

MANUAL SET:

Réglez chaque effet audio séparément et manuellement.

Remarques

- Vous pouvez également effectuer cette opération en sélectionnant BASS ENGIN en mode de réglage du son. (Reportez-vous à la section « Activation/désactivation (ON/OFF) de la fonction BASS ENGINE SQ » à la page 18)
- L'indicateur «  » s'allume lorsque le mode BASS ENGINE SQ est défini sur ON.
- Vous pouvez accéder au mode du menu Son en appuyant sur la touche **BASS** lorsque BASS ENGIN est défini sur OFF.
- Vous pouvez régler cette option via l'application TuneIt sur un smartphone. (Reportez-vous à la section « Réglage du son via le téléphone portable » à la page 23)

Réglage du niveau du mode BASS ENGINE SQ

Lorsque la fonction BASS ENGINE SQ est réglée sur ON, le réglage uniforme du niveau des graves a un effet sur divers paramètres sonores pour un effet de graves optimal.

1 Appuyez sur **BASS** pour afficher l'écran de réglage du niveau du mode BASS ENGINE SQ.

Le rétro-éclairage de l'appareil clignote pendant cette période.

2 Tournez le bouton rotatif pour sélectionner le niveau de votre choix (0-+6).

Le niveau initial est de +3.

Remarques

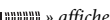
- Réglable uniquement si DEFEAT est réglé sur OFF.
- Les paramètres de graves concernés sont les suivants : EQ PRESETS, 9BAND EQ, HPF, SUBWOOFER (lorsque cette option a été réglée via l'application TuneIt), SUBW LPF, SUBW SYS et MX SETTING. Ces options sont définies automatiquement en mode BASS ENGINE SQ et ne peuvent pas être réglées séparément.
- Du niveau 0 au niveau 6, l'effet du mode BASS ENGINE SQ augmente progressivement.
- L'indicateur «  » affiche le niveau actuel du mode BASS ENGINE SQ.
- Si vous n'exécutez aucune opération dans les 5 secondes, le mode normal est automatiquement rétabli.

À propos de la configuration lorsque l'amplificateur de puissance externe est raccordé

Pour optimiser le réglage BASS ENGINE SQ, nous recommandons la configuration d'amplificateur de puissance suivante.

Après la configuration, vous pouvez régler le niveau de BASS ENGINE SQ en fonction de la musique.

- 1** Réglez le gain de l'amplificateur de puissance sur « MIN ».
- 2** Réglez le sélecteur du mode de transfert sur « OFF ».
- 3** Réglez le paramètre BASS ENGIN de cet appareil sur « ON », puis le niveau de BASS ENGINE SQ sur « +3 ».
- 4** Lisez un morceau du genre que vous écoutez fréquemment, puis réglez le gain de l'amplificateur de puissance.

Autres fonctions

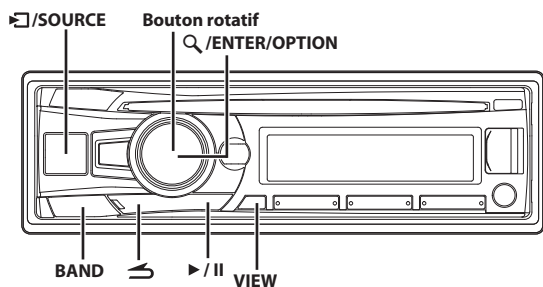

Affichage du texte

Les informations textuelles, notamment le nom du disque et de la piste, s'affichent lors de la lecture d'un disque compatible CD-texte. Il est également possible d'afficher le nom de dossier, le nom de fichier et l'étiquette, etc., pendant la lecture des fichiers MP3/WMA/AAC.

Appuyez sur VIEW.

L'affichage change chaque fois que vous appuyez sur cette touche.

Remarque

- Lorsque vous réglez TEXTSCROLL sur SCR MANUAL, appuyez sur la touche **VIEW** pendant au moins 2 secondes pour faire défiler le texte actuel une seule fois (sauf mode Radio).

L'affichage en mode Radio :

S'il existe un nom du service de programme (PS)

PS (Nom du service de programme) → NOM DU MORCEAU^{*1} →
NOM DE L'ARTISTE^{*1} → PTY (Type de programme)^{*2} →
TEXTE RADIO^{*1} → GAMME/HORLOGE →
PS (Nom du service de programme)

S'il n'existe pas de nom du service de programme (PS)

GAMME/FRÉQUENCE → NOM DU MORCEAU^{*1} →
NOM DE L'ARTISTE^{*1} → PTY (Type de programme)^{*2} →
TEXTE RADIO → GAMME/HORLOGE → GAMME/FRÉQUENCE

L'affichage en mode CD :

N° DE LA PISTE/TEMPS ÉCOULÉ → TEXTE DU DISQUE^{*3} →
TEXTE DE LA PISTE^{*3} → N° DE LA PISTE/HORLOGE →
N° DE LA PISTE/TEMPS ÉCOULÉ

L'affichage en mode MP3/WMA/AAC :

N° DU FICHIER/TEMPS ÉCOULÉ →
N° DU DOSSIER/N° DU FICHIER →
NOM DU DOSSIER → NOM DU FICHIER → NOM DE L'ARTISTE^{*4} →
NOM DE L'ALBUM^{*4} → NOM DU MORCEAU^{*4} →
N° DU FICHIER/HORLOGE → N° DU FICHIER/TEMPS ÉCOULÉ

L'affichage en mode audio BLUETOOTH :

BT A/TEMPS ÉCOULÉ^{*5} → NOM DE L'ARTISTE^{*4} →
NOM DE L'ALBUM^{*4} → NOM DU MORCEAU^{*4} →
BT A/HORLOGE → BT A/TEMPS ÉCOULÉ

*1 S'il n'existe aucun message textuel ou si l'appareil ne reçoit pas correctement les messages textuels, l'indication « NO DATA »/« NO TEXT » s'affiche.

*2 S'il n'existe aucune diffusion PTY disponible, l'indication « NO PTY » s'affiche.

*3 S'affiche pendant la lecture d'un disque avec CD texte. En cas d'absence de texte (nom du disque ou de la piste), l'indication « DISC TEXT »/« TRACK TEXT » s'affiche.

*4 Étiquettes ID3/étiquettes WMA

Si un fichier MP3/WMA/AAC contient des informations d'étiquette ID3 ou d'étiquette WMA, les informations d'étiquette ID3/étiquettes WMA s'affichent (par exemple, nom du morceau, nom de l'artiste et nom de l'album). Toutes les autres données d'étiquette sont ignorées. S'il n'existe aucune information d'étiquette, « ARTIST »/« ALBUM »/« SONG » est affiché.

*5 Selon le Smartphone raccordé, il est possible que la durée écoulée ne s'affiche pas.

À propos du « Texte »

Les CD compatibles texte contiennent des informations sous forme de texte telles que le nom de disque et le nom de piste. De telles informations sont appelées « texte ».

Remarques

- Certains caractères peuvent ne pas être affichés correctement avec cet appareil, suivant le type de caractère.
- L'indication « NO SUPPORT » apparaît lorsque les informations de texte souhaitées ne peuvent pas être affichées sur cet appareil.
- Les informations de texte ou d'étiquette peuvent ne pas s'afficher correctement en fonction du contenu.

Utilisation de l'entrée AUX avant

Pour connecter un lecteur portable ou d'autres appareils, il vous suffit de le raccorder à la borne d'entrée du panneau avant. Vous devez vous procurer un câble adaptateur en option (connecteur RCA standard à miniprise phono 3,5ø, ou miniprise phono 3,5ø à miniprise phono 3,5ø).

Appuyez sur □/SOURCE, puis sélectionnez le mode AUXILIARY pour utiliser le lecteur portable.

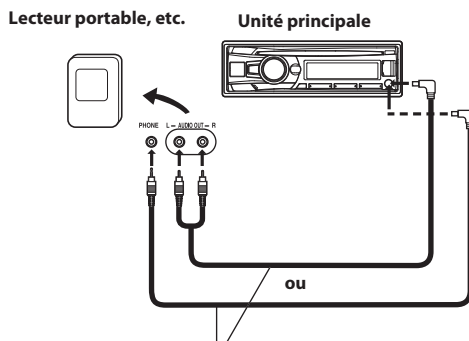

Câble adaptateur en option (connecteur à broche RCA [rouge, blanc] miniprises 3,5ø) ou (miniprises 3,5ø).

Remarques

- Cette fonction n'est disponible que lorsque vous réglez AUX SETUP sur ON. Pour obtenir de plus amples informations, reportez-vous à la section « Réglage du mode AUX SETUP » à la page 24.
- Ne raccordez pas simultanément un périphérique USB et un appareil à la borne d'entrée AUX.

Réglage via le menu Option

Vous pouvez rapidement définir les options de réglage correspondant à la SOURCE actuelle à l'aide du menu Option.

- 1 Appuyez sur la touche **Q / ENTER/OPTION** pendant au moins 2 secondes pour activer le menu Option correspondant à la source actuelle.

Remarque

- Le menu d'options varie en fonction de la source.

- 2 Tournez le bouton rotatif pour sélectionner l'option de réglage votre choix, puis appuyez sur **Q / ENTER**.

- 3 Tournez le bouton rotatif pour modifier le réglage, puis appuyez sur **Q / ENTER**.

Une fois le réglage effectué, l'écran de la source actuelle est automatiquement rétabli.

Les éléments de réglage suivants s'affichent lorsque vous réglez MENU LANG sur ENGLISH. Pour plus de détails, reportez-vous à la section « Réglage de la langue du menu » à la page 24.

■ Désignation du réglage :

Mode TUNER :

TUNER SET*1 ↔ SOURCE VOL*2 ↔ DIMMER*3

Mode DISC :

CD SET*4 ↔ SOURCE VOL*2 ↔ MX SETTING*5 ↔ DIMMER*3

Mode USB :

SOURCE VOL*2 ↔ MX SETTING*5 ↔ DIMMER*3

Mode iPod :

APP DIRECT*6 ↔ iPod SET*7 ↔ SOURCE VOL*2 ↔ MX SETTING*5 ↔ DIMMER*3

Mode AUX :

AUX SET*8 ↔ SOURCE VOL*2 ↔ MX SETTING*5 ↔ DIMMER*3

Mode BT AUDIO :

BT SET*9 ↔ SOURCE VOL*2 ↔ MX SETTING*5 ↔ DIMMER*3

Mode téléphone (pas d'appel en cours) :

PHONE SET*10 ↔ SOURCE VOL*11 ↔ DIMMER*3

Mode téléphone (appel en cours) :

MIC GAIN*12 ↔ CALL SOUND*12 ↔ SPK SWITCH*13 ↔ VOICE MUTE*14 ↔ CALL WAIT*15 ↔ END CALL*16 ↔ SOURCE VOL*11 ↔ DIMMER*3

*1 Les options de réglage sont identiques à celles du réglage TUNER en mode SETUP. Pour obtenir de plus amples informations, reportez-vous à la section « Menu SETUP » à la page 24.

*2 Vous pouvez augmenter ou réduire le niveau de volume de la source actuelle pour créer la tonalité de votre choix. Les valeurs de réglage en mode Option et en mode SETUP sont liées. Reportez-vous à la section « Réglage du niveau de volume de la source » à la page 18.

*3 Reportez-vous à la section « Commande d'extinction progressive » à la page 25.

*4 Dans ce mode, vous pouvez sélectionner PLAY MODE. Pour obtenir de plus amples informations, reportez-vous à la section « Lecture de données MP3/WMA/AAC (PLAY MODE) » à la page 25.

*5 Reportez-vous à la section « Réglage du mode Media Xpander » à la page 20.

*6 Reportez-vous à la section « Réglage de la commande iPod » à la page 35.

*7 Les options de réglage sont identiques à celles du réglage iPod en mode SETUP. Pour obtenir de plus amples informations, reportez-vous à la section « Réglage du mode de recherche de l'iPod/iPhone » à la page 26.

*8 Dans ce mode, vous pouvez sélectionner AUX NAME. Pour obtenir de plus amples informations, reportez-vous à la section « Réglage du mode AUX NAME » à la page 25.

*9 Dans ce mode, vous pouvez sélectionner FW VERSION. Ce réglage permet d'afficher la version actuelle du microprogramme de l'appareil BLUETOOTH.

*10 CALL SOUND, CALLER ID, PB UPDATE, PB ORDER, AUTO ANS, SPEAKER SL et FW VERSION sont disponibles dans ce mode. Pour plus de détails sur ces réglages, reportez-vous à la section « Configuration de la fonction BLUETOOTH » à la page 28.

*11 Vous pouvez régler le niveau de volume du téléphone mains libres, le niveau de la sonnerie et le niveau de gain du microphone à l'aide de ce réglage. Les valeurs de réglage en mode Option et en mode SETUP sont liées. Reportez-vous à la section « Réglage du volume (SOURCE VOL) » à la page 29.

*12 Reportez-vous à la section « Réglage de la qualité du son de la fonction BLUETOOTH » à la page 29.

*13 Pendant un appel, utilisez ce réglage pour commuter le son de l'appel entre l'appareil et le Smartphone.

Vous pouvez également effectuer cette opération en appuyant sur **BAND**. Reportez-vous à la section « Commutation d'appel » à la page 33.

*14 Pendant un appel, si la fonction Voice Mute est activée, l'entrée du microphone est instantanément coupée et l'indication « VOICE MUTE » clignote à l'écran. Vous pouvez également effectuer cette opération en appuyant sur **▶/II**. Reportez-vous à la section « Désactivation rapide du son de l'entrée microphone (Voice Mute) » à la page 33.

*15 Si un appel est en attente, sélectionnez cette option pour afficher le nom du correspondant et le numéro en attente (1 ou 2). Appuyez sur **VIEW** pour commuter l'affichage.

*16 Sélectionnez cette option pour raccrocher.

Remarques

- Appuyez sur **↶** pour revenir au mode précédent.
- Si vous n'exécutez aucune opération dans les 60 secondes, le mode normal est automatiquement rétabli.

Utilisation de l'application TuneIt

Il est possible de programmer les réglages sonores de cet appareil via un smartphone connecté. Il est également possible de télécharger des paramètres spécifiques pour certains véhicules via la base de données TuneIt d'Alpine disponible sur le nuage. Grâce à l'application TuneIt, il est également possible de charger des paramètres personnalisés afin que d'autres personnes puissent les partager et les évaluer.

Cet appareil permet par ailleurs de recevoir et de répondre aux informations du réseau social Alpine (SNS) disponible via le téléphone portable connecté.

Vous devez lancer l'application TuneIt App sur le téléphone portable avant de connecter ce dernier à l'appareil.

Vous pouvez télécharger TuneIt depuis l'App Store d'Apple; les utilisateurs d'Android peuvent télécharger l'application depuis Google Play. Pour obtenir de plus amples informations, contactez votre revendeur Alpine.

Avant toute opération, réglez ALPINE APP sur USB ou BT selon le téléphone portable connecté. Pour obtenir de plus amples informations, reportez-vous à la section « Réglage du mode de communication avec un téléphone portable (ALPINE APP) » à la page 26.

Remarques

- Le programme d'application, ainsi que les spécifications et les données associées, peuvent être supprimés sans avis préalable.

- Il est possible que certaines fonctions de TuneIt ne soient pas disponibles si le Smartphone ne se trouve pas dans la zone de service ou ne reçoit pas de signal.

Réglage du son via le téléphone portable

Une fois la procédure ci-dessus effectuée, l'indicateur  s'allume et vous pouvez régler le son de l'appareil sur le Smartphone.

- 1 Vérifiez que l'appareil est sous tension.
- 2 Lancez l'application TuneIt App sur le téléphone portable. Réglez le son de l'appareil en fonction du téléphone portable.

Lors du réglage du son, il est possible que l'indicateur  clignote.

Remarques

- Vous ne pouvez pas régler le volume via le Smartphone.
- Il est possible d'effectuer ce réglage sur le téléphone portable et sur cet appareil simultanément. Lorsque vous réglez le son de cet appareil via le téléphone portable, les réglages sonores sur le CDE-183BT s'affichent comme suit : « APPCONNECT ».
- Dans certaines situations, par exemple si vous mettez l'appareil hors tension ou passez ou recevez un appel, il est impossible de régler le son via le Smartphone.
- Il est possible que cette fonction ne soit pas disponible selon le téléphone portable connecté.
- Veillez à respecter la législation en matière de circulation routière lorsque vous utilisez cette fonction.

Fonction de notifications Facebook



Certaines fonctions seront disponibles dans une prochaine version de TuneIt.

Remarque

- Selon le téléphone portable connecté, les fonctions suivantes peuvent ne pas être disponibles même si vous utilisez la version mise à jour de TuneIt.

Notification de réception

Lorsque le smartphone connecté à cet appareil reçoit une notification de Facebook, le rétro-éclairage de l'appareil et l'indicateur  clignotent (selon les paramètres de l'application TuneIt installée sur le téléphone). En même temps, le nom de l'utilisateur s'affiche à l'écran (20 caractères maximum). Lisez la notification via la fonction TTS (Text To Speech, texte vers parole) en suivant la procédure suivante.

- 1 Lors de la réception d'une notification Facebook, appuyez sur  /SOURCE.
- 2 Tournez le bouton rotatif pour sélectionner le mode de votre choix, puis appuyez sur  /ENTER.

LIKE*1 ↔ REPLAY ↔ NEXT ↔ PREVIOUS ↔ TTS VOLUME*2

*1 Ne s'affiche pas lorsque la notification reçue est un message.

*2 Il est également possible de régler ce mode à la section SETUP. Pour plus de détails, reportez-vous à la section « Réglage du volume de la fonction TTS (Text To Speech, texte vers parole) » à la page 26.



- LIKE :** Le téléphone portable envoie une notification « J'aime » sur Facebook, et les publications du mur ou les commentaires reçus sont lus par la fonction TTS (Text To Speech, texte vers parole).
- REPLAY :** Ce mode permet de relire la notification via la fonction TTS (Text To Speech, texte vers parole).
- NEXT :** Ce mode permet de sélectionner la notification suivante.
- PREVIOUS :** Ce mode permet de sélectionner la notification précédente.
- TTS VOLUME :** Ce mode permet de régler le volume de la fonction TTS (Text To Speech, texte vers parole).

Remarques

- Appuyez sur  pour revenir au mode précédent.
- Le message indiquant la réception d'une nouvelle notification reste affiché pendant 30 secondes. Si aucune opération n'est effectuée dans les 30 secondes, l'appareil revient en mode normal.
- Dans certaines situations, par exemple si vous mettez l'appareil hors tension ou passez ou recevez un appel, les notifications du smartphone ne s'affichent pas sur cet appareil.

Affichage de la liste des notifications

Vous pouvez afficher les notifications Facebook reçues sur le téléphone portable via cet appareil.

- 1 Maintenez la touche  /SOURCE enfoncée pendant au moins 2 secondes. La notification reçue s'affiche en fonction de sa date de publication.
- 2 Tournez le bouton rotatif pour sélectionner la notification de votre choix, puis appuyez sur  /ENTER.
- 3 Passez alors à l'étape 2 de la section « Notification de réception ».

Remarques

- Si aucune notification n'est disponible, l'indication « NO NOTIF » s'affiche.
- Le nombre de notifications affichées dans la liste dépend du téléphone connecté.
- Si vous n'exécutez aucune opération dans les 60 secondes, le mode normal est automatiquement rétabli.

Menu SETUP

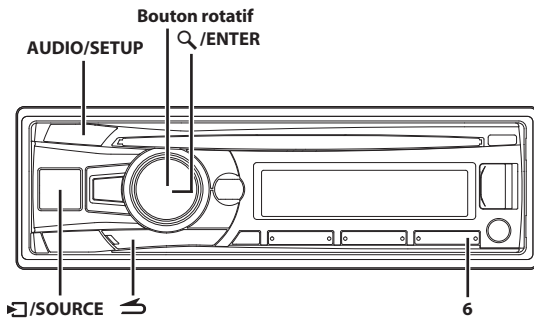

Réglage

Vous pouvez facilement personnaliser l'appareil en fonction de vos préférences et de l'utilisation que vous en faites. Vous pouvez modifier les réglages GENERAL, DISPLAY, etc., dans le menu SETUP.

Suivez les étapes 1 à 5 pour sélectionner un des modes SETUP à modifier. Reportez-vous à la section correspondante pour plus d'informations sur l'option SETUP sélectionnée.

1 Maintenez la touche **AUDIO/SETUP** enfoncée pendant au moins 2 secondes pour activer le mode SETUP.

2 Tournez le bouton rotatif pour sélectionner l'option de votre choix, puis appuyez sur **Q/ENTER**.

AUDIO*¹ ↔ GENERAL ↔ DISPLAY ↔ TUNER ↔ iPod ↔ APP ↔ BLUETOOTH*²

(par exemple sélectionnez GENERAL)

GENERAL :

AUTO CLOCK ↔ CLOCK ADJ*³ ↔ MENU LANG ↔ AUX SETUP ↔ AUX NAME*⁴ ↔ PLAY MODE ↔ STAY ON ↔ DEMO MODE

DISPLAY :

ILLUMINATI ↔ DIMMER ↔ TEXTSCROLL ↔ SCROLLTYPE

TUNER :

AF*⁵ ↔ REGIONAL*⁶ ↔ PI SEEK*⁷ ↔ FM SET

iPod:

iPod LIST

APP :

ALPINE APP ↔ TTS VOLUME

*1 Reportez-vous à la section « Réglage du son » à la page 17.

*2 Reportez-vous à la section « Configuration de la fonction BLUETOOTH » à la page 28.

*3 Reportez-vous à la section « Réglage de l'heure » à la page 10.

*4 S'affiche uniquement lorsque AUX SETUP est défini sur ON.

*5 Reportez-vous à la section « Activation ou désactivation des fréquences alternatives (AF) » à la page 12.

*6 Reportez-vous à la section « Réception des stations RDS régionales (locales) » à la page 12.

*7 Reportez-vous à la section « Réglage de la fonction PI SEEK » à la page 12.

3 Sélectionnez une option avec le bouton rotatif, puis appuyez sur **Q/ENTER**.

(par exemple sélectionnez AUX SETUP)

4 Tournez le bouton rotatif pour modifier le paramètre, puis appuyez sur **Q/ENTER**.

(par ex., sélectionnez AUX ON ou AUX OFF)

5 Maintenez la touche **AUDIO/SETUP** enfoncée pendant au moins 2 secondes pour revenir au mode normal.

Remarques

- Appuyez sur **↵** pour revenir au mode précédent.
- Si vous n'exécutez aucune opération dans les 60 secondes, le mode normal est automatiquement rétabli.

Réglages généraux

Les réglages généraux (GENERAL) sont sélectionnés dans le menu de configuration principal à l'étape 2.

Réglage automatique de l'heure

Lorsque vous sélectionnez ON, l'horloge est automatiquement réglée en fonction des données horaires transmises par la diffusion RDS.

Désignation du réglage : AUTO CLOCK

Valeurs du réglage :

OFF / ON (Réglage initial)

OFF :

Réglage manuel de l'horloge.

ON :

Réglage automatique de l'horloge en fonction des données horaires.

Réglage de la langue du menu

Sélectionnez la langue d'affichage de votre choix. Six types de polices de caractères sont disponibles.

Désignation du réglage : MENU LANG

Valeurs du réglage :

ENGLISH (Réglage initial) / RUSSIAN / GERMAN / FRENCH / SPANISH / ITALIAN / DUTCH

Remarque

- Ce mode d'emploi décrit uniquement l'affichage du menu de configuration lorsque vous sélectionnez ENGLISH.

Réglage du mode AUX SETUP

Vous pouvez reproduire le son d'un périphérique externe (un lecteur audio portable, par exemple) au connecteur AUX de cet appareil.

Désignation du réglage : AUX SETUP

Valeurs du réglage :

AUX OFF / AUX ON (Réglage initial)

AUX OFF :

Lorsque vous sélectionnez OFF, il est impossible de sélectionner la source AUX.

AUX ON :

Sélectionnez ON lorsqu'un dispositif portable est raccordé. Si vous appuyez sur **↵/SOURCE** et sélectionnez AUX, le son du dispositif portable est reproduit sur cet appareil.

Réglage du mode AUX NAME

Vous pouvez modifier l'affichage AUX NAME en mode SETUP.

■ Désignation du réglage : AUX NAME

Valeurs du réglage :

AUXILIARY (Réglage initial) / TV / DVD / PORTABLE / GAME

Remarque

- *PORTABLE est abrégé sous la forme PMD sur l'affichage.*

Lecture de données MP3/WMA/AAC (PLAY MODE)

Cet appareil peut lire des CD contenant des données de CD et des données MP3/WMA/AAC (créées au format Enhanced CD (CD Extra)). Toutefois, dans certains cas, la lecture des CD améliorés peut s'avérer difficile. Dans ce cas, vous pouvez choisir de lire uniquement la session de données de CD. Lorsqu'un disque contient à la fois des données de CD et des données MP3/WMA/AAC, la lecture commence à partir de l'endroit où débutent les données de CD du disque.

■ Désignation du réglage : PLAY MODE

Valeurs du réglage :

CD-DA / CDDA/MP3 (Réglage initial)

CD-DA :

Seul le CD de données de la session 1 peut être lu.

CDDA/MP3 :

Vous pouvez lire des données de CD, des fichiers MP3/WMA/AAC en mode mixte et des disques multisessions.

Remarque

- *Effectuez ce réglage avant d'insérer un disque. Si un disque est déjà inséré, retirez-le.*

Réglage du mode de fonctionnement continu

Vous pouvez régler le délai en mettant l'appareil hors tension (OFF) une fois la clé de contact mise sur la position d'arrêt (ACC OFF). Lorsque vous sélectionnez un mode autre que OFF, la musique est mise en pause une fois la clé de contact mise sur la position d'arrêt (ACC OFF). En même temps, le message d'invite « PRESS PRESET 6 TOSTAY ON » défile une fois. Appuyez sur **6** dans les 15 secondes qui suivent pour continuer à écouter la musique pendant la période sélectionnée. Si vous n'appuyez pas sur **6**, l'appareil se met hors tension dans les 15 secondes qui suivent. Pendant cette période, vous ne pouvez recevoir des appels qu'en utilisant un Smartphone jumelé.

■ Désignation du réglage : STAY ON

Valeurs du réglage :

OFF (Réglage initial) / 5 MIN / 15 MIN / 30 MIN

Remarque

- *Notez qu'il est possible que la batterie s'épuise complètement si elle est déjà faible durant cette période.*

Démonstration

Cet appareil possède une fonction de démonstration de l'affichage.

■ Désignation du réglage : DEMO MODE

Valeurs du réglage :

ON (Réglage initial) / OFF / QUITE OFF

ON :

L'appareil lance la démonstration si aucune opération n'est effectuée dans les 30 secondes.

OFF :

Vous quittez le mode de démonstration. Notez que si vous déconnectez l'appareil de la batterie du véhicule, le mode Demo sera défini sur ON lors de la prochaine utilisation de l'appareil.

QUITE OFF :

Vous quittez complètement le mode de démonstration.

Réglage de l'affichage

Les réglages généraux (DISPLAY) sont sélectionnés dans le menu de configuration principal à l'étape 2.

Modification de la couleur d'éclairage

Vous pouvez changer la couleur d'éclairage des quatre touches suivantes.

■ Désignation du réglage : ILLUMINATI

Valeurs du réglage :

ILUM TYPE1 (Réglage initial) / ILUM TYPE2

ILUM TYPE1 :

Tous les boutons sont de couleur verte.

ILUM TYPE2 :

Tous les boutons sont de couleur rouge.

Commande d'extinction progressive

Réglez la commande Dimmer sur AUTO pour diminuer la luminosité de l'affichage de l'appareil lorsque les phares du véhicule sont allumés (ON). Ce mode est utile si vous trouvez que le rétroéclairage de l'appareil est trop lumineux dans l'obscurité.

■ Désignation du réglage : DIMMER

Valeurs du réglage :

DIM MANUAL / DIM AUTO (Réglage initial)

Réglage du défilement (TEXTSCROLL)

Ce lecteur CD peut faire défiler les noms de disque et de piste enregistrés sur des disques CD-TEXT, ainsi que les informations de texte des fichiers MP3/WMA/AAC, les noms de dossier et les étiquettes.

■ Désignation du réglage : TEXTSCROLL

Valeurs du réglage :

SCR MANUAL (Réglage initial) / SCR AUTO

SCR MANUAL :

L'affichage défile uniquement au moment où vous chargez un disque, changez de piste, etc.

SCR AUTO :

Les informations de texte du CD, du dossier, des étiquettes, etc., défilent automatiquement.

Remarque

- *L'appareil fait défiler les noms de CD de texte, les noms des dossiers, les noms des fichiers ou les étiquettes.*

Réglage du type de défilement

Choisissez l'une des deux méthodes de défilement. Sélectionnez celle de votre choix.

■ Désignation du réglage : SCROLLTYPE

Valeurs du réglage :

SCR TYPE1 / SCR TYPE2 (Réglage initial)

SCR TYPE1 :

Les caractères défilent de droite à gauche, un caractère à la fois.

SCR TYPE2 :

Les caractères s'accumulent de gauche à droite, un caractère à la fois. Lorsque l'affichage est rempli, il s'efface et les autres mots s'affichent de la même manière, jusqu'à ce que tous les mots du titre aient été affichés.

Réglage du tuner

Les réglages généraux (TUNER) sont sélectionnés dans le menu de configuration principal à l'étape 2.

Réglage de la qualité tonale du TUNER (FM) (FM SET)

Vous pouvez régler la qualité sonore des stations radio analogiques FM.

■ Désignation du réglage : FM SET

Valeurs du réglage :

HI-FI / NORMAL (Réglage initial) / STABLE

HI-FI :

Réglage haute qualité

NORMAL :

Réglage standard

STABLE :

Contrôle du bruit

Remarque

- Il est possible que vous entendiez plus de bruit lorsque vous sélectionnez HI-FI, selon l'état de réception. Dans ce cas, sélectionnez Normal.

Réglage de l'iPod

« iPod » est sélectionné dans le menu de réglage principal à l'étape 2.

Réglage du mode de recherche de l'iPod/iPhone

Cet appareil dispose de neuf modes de recherche différents pour effectuer des recherches sur un iPod/iPhone.

■ Désignation du réglage : iPod LIST

■ **Autres réglages :** PLAYLISTS / ARTISTS / ALBUMS / AUDIOBOOKS / PODCASTS / GENRES / COMPOSERS / SONGS / GENIUS MIX

Valeurs du réglage :

OFF / ON

Remarques

- Lorsque le mode de recherche Listes de lecture/Artistes/Albums/Podcasts/Genres/Morceaux/Genius Mix est sélectionné, le réglage initial est On. Lorsque le mode de recherche est Livres audio/Compositeurs, le réglage initial est Off.
- Pour plus d'informations sur le mode recherche, reportez-vous à la section « Recherche d'un morceau souhaité » à la page 36.

Réglage de l'application (APP)

Vous avez sélectionné APP dans le menu de configuration principal à l'étape 2.

Réglage du mode de communication avec un téléphone portable (ALPINE APP)

Réglez ALPINE APP sur USB lorsque vous connectez un iPhone, ou sur BT lorsque vous connectez un téléphone Android.

■ Désignation du réglage : ALPINE APP

Valeurs du réglage :

USB (Réglage initial) / BT / OFF

USB :

Lorsque vous connectez un iPhone au port USB du CDE-183BT, vous pouvez programmer les paramètres de réglage du son de l'appareil ou communiquer avec le réseau SNS.

BT :

Choisissez ce réglage lorsque vous connectez un téléphone Android à cet appareil via la technologie BLUETOOTH. À ce stade, vous pouvez programmer les paramètres de réglage du son de l'appareil ou communiquer avec le réseau SNS.

OFF :

Aucun téléphone connecté.

Remarques

- La validation de cette fonction prend quelques secondes.
- Pour que cette fonction fonctionne correctement, vous devez installer des applications spécifiques sur votre téléphone portable avant la connexion. Pour obtenir de plus amples informations, contactez votre revendeur Alpine ou consultez le site Web Alpine.
- Seuls l'iPhone et certains téléphones Android prennent en charge cette fonction.

Réglage du volume de la fonction TTS (Text To Speech, texte vers parole)

Cette fonction permet de transformer le texte, notamment les commentaires, en message vocaux, qui sont ensuite diffusés via les enceintes de l'appareil.

■ Désignation du réglage : TTS VOLUME

Valeurs du réglage :

0 ~ 35

Remarque

- Le niveau de volume initial est de 12.

Appel mains libres BT

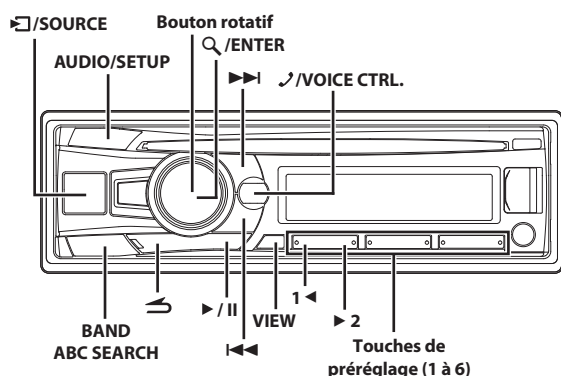

Configuration avant utilisation

À propos des données BLUETOOTH

BLUETOOTH est une technologie sans fil permettant d'établir une communication entre des périphériques mobiles ou ordinateurs personnels sur de courtes distances. Vous pouvez ainsi passer des appels mains libres ou transmettre des données entre des périphériques compatibles BLUETOOTH. La transmission BLUETOOTH est disponible dans le spectre 2,4 GHz si la distance entre les périphériques est inférieure ou égale à 10 mètres. Pour obtenir de plus amples informations, consultez la page d'accueil du site BLUETOOTH (<http://www.bluetooth.com>).

Remarques

- Selon la version BLUETOOTH, il est possible que le périphérique compatible BLUETOOTH ne puisse pas communiquer avec cet appareil.
- Le fonctionnement correct de cet appareil avec tous les périphériques compatibles BLUETOOTH n'est pas garanti. Pour savoir comment utiliser le périphérique compatible BT, adressez-vous au revendeur ALPINE ou consultez le site Web d'ALPINE.
- Selon l'environnement d'utilisation, il est possible que la connexion sans fil BLUETOOTH soit instable.
- Lorsque vous passez un appel ou effectuez des réglages, arrêtez votre véhicule dans un lieu sûr.
- Cette fonction peut différer selon le ou les périphériques compatibles BLUETOOTH raccordés. Consultez également le mode d'emploi du ou des périphériques raccordés.
- Lorsque vous recherchez cet appareil à l'aide d'un téléphone compatible BLUETOOTH, le nom de l'appareil est le suivant : « CDE-183Series ».

Avant d'utiliser la fonction BLUETOOTH

Effectuez les réglages suivants avant d'utiliser la fonction BLUETOOTH.

Réglez BT IN sur ON lorsque vous souhaitez utiliser le téléphone mains libres ou la fonction Bluetooth audio. Reportez-vous à la section « Réglage de la connexion BLUETOOTH (BT IN) » à la page 28.

Remarque

- Avant d'utiliser la fonction BLUETOOTH, vous devez procéder au jumelage avec cet appareil. Reportez-vous à la section « Comment connecter un périphérique compatible BLUETOOTH (jumelage) » à la page 27.

Comment connecter un périphérique compatible BLUETOOTH (jumelage)

Pour plus de détails sur la commande à partir d'un périphérique compatible BLUETOOTH, consultez le mode d'emploi du périphérique compatible BLUETOOTH.

Jumelage d'un périphérique compatible BLUETOOTH à l'aide du protocole SSP (Secure Simple Pairing)

- 1 À l'aide de votre périphérique compatible BLUETOOTH, sélectionnez le « CDE-183Series » pour le jumelage.
- 2 Tournez le bouton rotatif pour que l'affichage de l'appareil principal n'indique plus « PAIR NO », mais « PAIR YES », puis appuyez sur Q /ENTER. Si vous sélectionnez « PAIR NO », la connexion est annulée.
- 3 Si le jumelage réussit, l'indication « CONNECTED » s'affiche pendant quelques secondes. L'appareil principal revient au mode précédent.

Jumelage d'un périphérique compatible BLUETOOTH sans le protocole SSP (Secure Simple Pairing)

- 1 À l'aide de votre périphérique compatible BLUETOOTH, sélectionnez le « CDE-183Series » pour le jumelage.
- 2 Saisissez le code PIN (« 0000 ») sur le périphérique compatible BLUETOOTH.

Remarque

- Le code PIN par défaut est « 0000 ».

- 3 Si le jumelage réussit, l'indication « CONNECTED » s'affiche pendant quelques secondes. L'appareil principal revient au mode précédent.

Jumelage automatique avec un iPod/iPhone

Lorsque vous connectez un iPod/iPhone au port USB, l'appareil est automatiquement jumelé à celui-ci.

- 1 Vérifiez que USB PAIR est défini sur ON. (Reportez-vous à la section « Réglage du jumelage automatique avec un iPod/iPhone » à la page 28)
- 2 Connectez un iPod/iPhone au port USB de cet appareil.
- 3 Tournez le bouton rotatif pour sélectionner « PAIR YES », puis appuyez sur Q /ENTER.*

Si vous sélectionnez « PAIR NO », la connexion est annulée.

- * Selon la version d'iOS, vous devrez peut-être activer manuellement la fonction Bluetooth sur l'iPod/iPhone avant d'effectuer cette étape.

- 4** Si le jumelage réussit, l'indication « **CONNECTED** » s'affiche pendant quelques secondes. L'appareil principal revient au mode précédent.

Remarques

- Si vous avez déjà jumelé le périphérique avec l'appareil, le jumelage USB n'est pas automatique.
- Si la connexion échoue, l'indication « **FAILED** » s'affiche.
- Une fois le jumelage effectué, les deux périphériques sont automatiquement connectés chaque fois que vous placez la clé de contact sur ON. Si la reconnexion automatique échoue, essayez de connecter le périphérique manuellement.
- Réglez « **VISIBLE M** » sur ON afin qu'un périphérique compatible BLUETOOTH puisse détecter cet appareil, reportez-vous à la section « Réglage du mode Visible » à la page 29.

Configuration de la fonction BLUETOOTH

Les étapes suivantes 1 à 5 sont communes à différentes fonctions BLUETOOTH. Pour plus de détails, reportez-vous à chaque fonction.

Remarque

- Réglez BT IN sur ON, puis effectuez le réglage de la fonction BLUETOOTH. Reportez-vous à la section « Réglage de la connexion BLUETOOTH (BT IN) » à la page 28.

- 1** Maintenez enfoncée la touche **AUDIO/SETUP** pendant au moins 2 secondes pour activer le mode **SETUP**.

- 2** Tournez le bouton rotatif pour sélectionner « **BLUETOOTH** », puis appuyez sur **Q/ENTER**.
Le mode de configuration de la fonction BLUETOOTH est activé.

- 3** Tournez le bouton rotatif pour sélectionner les options de votre choix, puis appuyez sur **Q/ENTER**.

BLUETOOTH :

BT IN*1 ↔ USB PAIR ↔ PAIRED DEV ↔ VISIBLE M ↔
CALL SOUND ↔ CALLER ID ↔ PB UPDATE*1 ↔
PB ORDER ↔ AUTO ANS ↔ SPEAKER SL ↔
FW VERSION ↔ FW UPDATE*1

*1 Ces options ne sont pas disponibles pendant un appel téléphonique.

- 4** Tournez le bouton rotatif pour modifier les réglages.

- 5** Maintenez la touche **AUDIO/SETUP** enfoncée pendant au moins 2 secondes.
Le mode **SETUP** est annulé.

Remarques

- Appuyez sur **↶** pour revenir au mode précédent.
- Si vous n'exécutez aucune opération dans les 60 secondes, le mode normal est automatiquement rétabli.

Réglage de la connexion BLUETOOTH (BT IN)

Grâce à la technologie BLUETOOTH, vous pouvez passer des appels mains libres via un Smartphone compatible BLUETOOTH. Vous pouvez commander/lire sans fil les informations audio d'un Smartphone compatible BLUETOOTH, d'un lecteur audio portable, etc., à partir de cet appareil.

■ Désignation du réglage : BT IN

Valeurs du réglage :

OFF / ON (Réglage initial)



OFF :

Les fonctions téléphone mains libres et BLUETOOTH Audio ne sont pas utilisées.

ON :

Sélectionnez ce réglage lorsque vous souhaitez jumeler votre téléphone compatible BLUETOOTH avec cet appareil ou utiliser la fonction BLUETOOTH audio.

Remarque

- Lorsque vous réglez BT IN sur OFF, les indicateurs liés au téléphone mains libres ( niveau de la batterie et  puissance du signal) ne s'affichent pas.

Réglage du jumelage automatique avec un iPod/iPhone

Après avoir défini cette option sur ON, l'appareil est automatiquement jumelé à celui-ci lorsqu'un iPod/iPhone est connecté au port USB de cet appareil.

■ Désignation du réglage : USB PAIR

Valeurs du réglage :

OFF / ON (Réglage initial)

OFF :

Désactive la fonction de jumelage automatique.

ON :

Effectue le jumelage automatique lorsqu'un iPod/iPhone est connecté au port USB de cet appareil.

Remarque

- Le jumelage automatique USB est impossible si les périphériques ont été jumelés précédemment. Veillez à supprimer le nom des deux périphériques.

Sélection du périphérique BLUETOOTH

Sélectionnez l'un des 5 périphériques compatibles BLUETOOTH connectés précédemment enregistrés.

■ Désignation du réglage : PAIRED DEV

- 1** Tournez le bouton rotatif pour sélectionner le périphérique compatible BLUETOOTH que vous souhaitez utiliser (dont vous souhaitez modifier la connexion), puis appuyez sur **Q/ENTER**.





- 2** Tournez le bouton rotatif pour sélectionner « **CONNECT** » afin de connecter le périphérique sélectionné.

Le périphérique connecté est identifié comme suit : «  ».

Sélectionnez « **DISCONNECT** » pour déconnecter le périphérique. Sélectionnez « **CLEAR** » si vous souhaitez supprimer le périphérique de la liste des périphériques.

Remarques

- Si vous avez correctement modifié la connexion, l'indication « **CONNECTED** » s'affiche pendant 2 secondes, l'indicateur  s'allume et l'écran **SETUP** est rétabli.

- Si vous parvenez à connecter un téléphone portable à cet appareil, l'indicateur  s'allume pour indiquer le niveau de batterie du téléphone portable connecté. L'indicateur  s'allume lorsque la batterie atteint un niveau moyen et clignote lorsqu'elle atteint un niveau faible.
- Indicateur  (puissance du signal) : Cet indicateur affiche la puissance du signal de votre téléphone portable. Il clignote lorsque le signal du téléphone portable connecté est faible.
- Selon le modèle du téléphone portable connecté, il est possible que les indicateurs  (niveau de la batterie) et  (puissance du signal) ne s'affichent pas.
- Cinq périphériques peuvent être enregistrés au total. Si un 6e périphérique est enregistré, le plus ancien appareil enregistré est automatiquement supprimé.

Réglage du mode Visible

Vous pouvez activer ou désactiver la détection de cet appareil par un périphérique compatible BLUETOOTH. En règle générale, ce mode est réglé sur VISIBLE M ON.

■ Désignation du réglage : VISIBLE M

Valeurs du réglage :

VISI M OFF / VISI M ON (Réglage initial)

VISI M OFF :

La détection de l'appareil par le périphérique compatible BLUETOOTH est désactivée.

VISI M ON :

La détection de l'appareil par le périphérique compatible BLUETOOTH est activée.

Réglage de la qualité du son de la fonction BLUETOOTH

Modifiez les réglages suivants pour améliorer la qualité du son de l'appel entrant ou sortant.

■ Désignation du réglage : CALL SOUND

■ Autres réglages : SOURCE VOL / TYPE SET

Réglage du volume (SOURCE VOL)

Vous pouvez augmenter ou réduire le niveau de volume de l'appel téléphonique, de la sonnerie et de l'entrée microphone selon vos préférences.

Valeurs du réglage :

PHONE TALK :

-5 dB ~ +5 dB

RING TONE :

-5 dB ~ +5 dB

MIC GAIN :

-5 dB ~ +5 dB

Réglage automatique du son (TYPE SET)

Selon votre environnement d'appel, sélectionnez l'un des réglages suivants pour optimiser la qualité du son.

Valeurs du réglage :

TYPE1 (Réglage initial) / TYPE2 / TYPE3 / TYPE4 / TYPE5

TYPE1 :

Mode standard (recommandé)

TYPE2 :

Améliore la réduction du bruit

TYPE3 :

Améliore l'annulation de l'écho acoustique

TYPE4 :

Améliore la réduction du bruit et l'annulation de l'écho acoustique

TYPES :

Diminue la réduction du bruit et l'annulation de l'écho acoustique

Remarque

- Les fonctions ci-dessous permettent d'améliorer la qualité du son de l'appel sortant.
Réduction du bruit : cette fonction peut réduire le bruit de la route, mais une amélioration excessive risque d'affecter la qualité du son de l'appel.
Annulation de l'écho acoustique : cette fonction peut réduire l'écho acoustique, mais une amélioration excessive risque d'affecter la qualité du son de l'appel.

Activation/désactivation de l'affichage des informations d'identification de l'appelant

Vous pouvez choisir d'utiliser ou non cette fonction à l'aide du réglage suivant.

■ Désignation du réglage : CALLER ID

Valeurs du réglage :

OFF / ON (Réglage initial)

Si vous ne souhaitez pas révéler aux autres les informations d'ID de l'appelant, réglez cette option sur OFF. Selon les informations d'ID mémorisées, lorsque vous composez un numéro ou bien en cours de numérotation, seul le numéro de téléphone s'affiche ; pendant un appel, l'indication « NO NAME » s'affiche.

Réglage de la mise à jour du répertoire

Vous pouvez mettre à jour le répertoire automatiquement ou manuellement.

■ Désignation du réglage : PB UPDATE

■ Autres valeurs du réglage : AUTO/MANUAL

Activation/désactivation de la mise à jour automatique du répertoire (AUTO)

Lorsque vous sélectionnez AUTO ON, dès que vous placez la clé de contact sur ON ou connectez le téléphone à cet appareil, le répertoire est automatiquement mis à jour.

Valeurs du réglage :

AUTO OFF / AUTO ON (Réglage initial)

Remarque

- L'indication « UPDATING » s'affiche lors de la mise à jour du répertoire.

Activation/désactivation de la mise à jour manuelle du répertoire (MANUAL)

Lorsque vous sélectionnez MANUAL YES, le répertoire est immédiatement mis à jour, que vous ayez activé ou non la fonction de mise à jour automatique.

Valeurs du réglage :

UPDATE NO (Réglage initial) / UPDATE YES

Remarque

- L'indication « UPDATING » s'affiche lors de la mise à jour du répertoire.

Modification de l'ordre de la liste des contacts

Les noms du répertoire sont classés par ordre alphabétique en commençant par la première lettre du prénom (FIRST) ou du nom (LAST NAME).

Le classement par prénoms (FIRST NAME) est le réglage par défaut, bien que vous puissiez sélectionner le classement par noms (LAST NAME).

■ Désignation du réglage : PB ORDER

Valeurs du réglage :

FIRST NAME (Réglage initial) / LAST NAME

Remarque

- L'indication « WAITING » s'affiche lorsque vous modifiez l'ordre de classement du répertoire. Vous pouvez quitter l'écran « WAITING » pour effectuer d'autres opérations en appuyant sur  lorsque le classement est toujours en cours. À ce stade, le répertoire n'est pas accessible. En outre, le classement peut affecter la lecture en mode BT AUDIO.

Réception automatique des appels (Auto Answer)

Lors de la réception d'un appel, vous pouvez choisir d'y répondre automatiquement.

■ Désignation du réglage : AUTO ANS

Valeurs du réglage :

AT ANS OFF (Réglage initial) / AT ANS ON

AT ANS OFF :

L'appel reçu n'est pas pris automatiquement. Appuyez sur  pour prendre l'appel.

AT ANS ON :

L'appel reçu est automatiquement pris au bout de 5 secondes.

Remarque

- Si vous activez la prise d'appel automatique sur le Smartphone, l'appel est automatiquement pris même si ce réglage est défini sur OFF.

Sélection du haut-parleur de sortie

Choisissez le haut-parleur de votre véhicule via lequel vous souhaitez écouter l'appel.

■ Désignation du réglage : SPEAKER SL

Valeurs du réglage :

ALL (Réglage initial) / FRONT-L / FRONT-R / FRONT-LR

ALL :

Le son est diffusé sur tous les haut-parleurs du véhicule.

FRONT-L :

Le son est diffusé uniquement sur le haut-parleur avant gauche.

FRONT-R :

Le son est diffusé uniquement sur le haut-parleur avant droit.

FRONT-LR :

Le son est diffusé sur les haut-parleurs avant gauche et avant droit.

Affichage de la version du microprogramme

La version actuelle du microprogramme s'affiche.

■ Désignation du réglage : FW VERSION

Mise à jour du microprogramme

De nouvelles mises à jour du microprogramme BLUETOOTH seront disponibles pour assurer l'interopérabilité du téléphone.

Pour plus d'informations sur la mise à jour de votre microprogramme BLUETOOTH, consultez votre site Web local Alpine ou sélectionnez votre pays sur la page d'accueil du site européen Alpine (<http://www.alpine-europe.com>).

■ Désignation du réglage : FW UPDATE

Valeurs du réglage :

UPDATE NO (Réglage initial) / UPDATE YES

Commande du téléphone mains libres

À propos du téléphone mains libres



Vous pouvez passer des appels mains libres lorsque vous utilisez un Smartphone compatible HSP (profil casque) et HFP (profil mains libres) avec cet appareil.

Remarques

- Évitez de passer un appel mains libres si la circulation est dense, ou dans des rues étroites ou ventées.
- Fermez les fenêtres pendant l'appel afin de réduire le bruit de fond.
- Si vous passez l'appel dans un endroit bruyant, ou si vous et votre correspondant utilisez un téléphone mains libres, il est normal que vous ayez des difficultés à entendre la voix de l'autre personne.
- Selon les conditions de la ligne téléphonique ou le type de téléphone portable que vous utilisez, les voix peuvent paraître artificielles.
- Lorsque vous utilisez un microphone, parlez le plus près possible du microphone pour optimiser la qualité du son.
- Certaines fonctions du Smartphone dépendent des capacités et des réglages du réseau de votre fournisseur de services. Il est par ailleurs possible que votre fournisseur de services ait désactivé certaines fonctions et/ou que les paramètres réseau qu'il a définis limitent leurs fonctionnalités.
Veillez à toujours contacter votre fournisseur de services pour connaître la disponibilité et l'étendue des fonctions.
Les fonctions, fonctionnalités et spécifications, ainsi que les informations contenues dans le mode d'emploi, sont basées sur les dernières informations disponibles et ont été mises à jour au moment de l'impression.
Alpine se réserve le droit de modifier ces informations ou spécifications sans avis préalable.

Prise d'appel

Les appels entrants sont annoncés par la sonnerie d'appel reçu et par un message à l'écran (PHONE).

Appuyez sur  ou  /ENTER.

L'appel commence.

Remarques

- Lorsque vous réglez « AUTO ANS » sur AT ANS ON, vous pouvez prendre un appel automatiquement. Reportez-vous à la section « Réception automatique des appels (Auto Answer) » à la page 30.
- Pendant l'appel, le son de l'appareil est coupé. Une fois l'appel terminé, la lecture reprend.

Fin d'un appel

Appuyez sur  ou .

L'appel est terminé.

Historique des appels

L'historique des appels répertorie les derniers appels numérotés/reçus/en absence (20 entrées pour chaque type d'appel). Il existe plusieurs façons d'effectuer des appels en fonction du « mode d'appel ». Les étapes suivantes 1 à 5 sont communes aux différentes façons de passer des appels. Pour plus de détails, reportez-vous à chaque catégorie d'appel.

1 Appuyez sur .

La liste des modes d'émission d'appel s'affiche.

2 Tournez le bouton rotatif pour sélectionner le mode sortant.

Valeurs du réglage :

DIALLED / RECEIVED / MISSED / PHONE BOOK

DIALLED :

Historique des appels numérotés

RECEIVED :

Historique des appels reçus

MISSED :

Historique des appels manqués

PHONE BOOK :

Liste des contacts du Smartphone

3 Appuyez sur .

Le mode d'émission d'appel est activé et la liste de chaque mode s'affiche.

Remarque

- L'affichage de la liste peut prendre un certain temps après la connexion. Il est possible que cette liste ne soit pas mise à jour selon le périphérique connecté.



4 Tournez le bouton rotatif pour sélectionner un nom ou un numéro de téléphone dans la liste.

Remarque

- Vous pouvez utiliser la fonction de recherche alphabétique pour rechercher un nom ou un numéro de téléphone dans la liste des contacts. Pour plus de détails, reportez-vous à la section « Fonction de recherche alphabétique de la liste des contacts » à la page 32.

5 Appuyez sur .

Le numéro de téléphone sélectionné est appelé.

Si plusieurs numéros du répertoire sont associés à un même nom, appuyez sur  /ENTER après avoir sélectionné le nom*, tournez le bouton rotatif pour sélectionner le numéro de votre choix, puis appuyez sur  /ENTER pour appeler le numéro de téléphone.

* Si la détection du nom s'avère impossible, l'indication « NO NAME » s'affiche.

Remarques

- Appuyez sur  pour revenir au mode précédent.
- Si vous n'exécutez aucune opération dans les 60 secondes, le mode normal est automatiquement rétabli.

Rappel d'un numéro de l'historique des appels sortants

Les numéros de téléphone précédemment composés (20 appels au maximum dans l'historique) sont mémorisés dans l'historique des numéros composés. Vous pouvez rappeler un numéro en effectuant une recherche dans cet historique.

■ Désignation du réglage : DIALLED

Appel d'un numéro de l'historique des appels entrants

Les numéros de téléphone des appels reçus (20 appels maximum dans l'historique) sont mémorisés dans la liste des appels reçus. Vous pouvez rappeler ces numéros en effectuant une recherche dans cette liste.

■ Désignation du réglage : RECEIVED

Appel d'un numéro de l'historique des appels manqués

Les numéros de téléphone des appels en absence (20 appels maximum dans l'historique) sont mémorisés dans la liste des appels en absence. Vous pouvez rappeler ces numéros en effectuant une recherche dans cette liste.

■ Désignation du réglage : MISSED

Appel d'un numéro du répertoire

Vous pouvez télécharger jusqu'à 1 000 noms (maximum 5 numéros de téléphone pour chaque nom) de votre smartphone. Passez un appel en sélectionnant une personne dans la liste des contacts.

■ Désignation du réglage : PHONE BOOK

Remarques

- L'ordre de la liste dépend du réglage de « PB ORDER » (reportez-vous à la section « Modification de l'ordre de la liste des contacts » à la page 30).
- Si vous ajoutez ou supprimez l'historique des appels ou la liste des contacts du Smartphone lorsque ce dernier est connecté à l'appareil, il est probable que la liste affichée sur l'appareil ne soit pas à jour. Si elle n'est pas à jour, vous ne pouvez pas passer correctement l'appel.
- Vous pouvez afficher les informations d'un numéro mémorisé dans le répertoire en appuyant sur **VIEW**. Chaque fois que vous appuyez sur cette touche, l'affichage change comme suit : Nom → N° de téléphone → Étiquette téléphonique* → Nom
S'il s'avère impossible d'obtenir ces informations, l'indication « NO NAME », « NO LABEL » ou « NO NUMBER » s'affiche.

* L'étiquette téléphonique d'un numéro dépend des informations de numéro mémorisées dans le répertoire du Smartphone, qui inclut 4 types de numéros : MOBILE, HOME, OFFICE et OTHER.

Fonction de recherche alphabétique de la liste des contacts

Vous pouvez sélectionner les trois premières lettres pour rechercher un nom dans la liste des contacts à l'aide de la fonction de recherche alphabétique.

Par exemple :

Recherche du nom « Michael James »
L'exemple suivant illustre comment effectuer la recherche.
Selon le réglage de PB ORDER (reportez-vous à la section « Modification de l'ordre de la liste des contacts » à la page 30), la liste des contacts est classée par prénom ou par nom. Recherchez le prénom ou le nom en fonction de ce réglage.

- 1 Appuyez sur **BAND/ABC SEARCH** lorsque vous vous trouvez dans le répertoire pour activer la fonction de recherche alphabétique du répertoire.
L'écran de sélection des lettres s'affiche.
- 2 Tournez le bouton rotatif pour sélectionner la première lettre (par exemple, M), puis appuyez sur **▶▶**.
- 3 Tournez le bouton rotatif pour sélectionner la deuxième lettre (par exemple, I), puis appuyez sur **▶▶**.
- 4 Tournez le bouton rotatif pour sélectionner la troisième lettre (par exemple, C), puis appuyez sur **Q/ENTER**.
Les noms enregistrés dans la liste des contacts commençant par « MIC » s'affichent.
- 5 Tournez le bouton rotatif pour sélectionner le nom de votre choix (par exemple, Michael James), puis appuyez sur **Q/ENTER** pour passer l'appel.

Remarques

- Le réglage initial de la fonction de recherche alphabétique est uniquement applicable aux caractères alphabétiques anglais ; néanmoins, lorsque vous sélectionnez « RUSSIAN », la fonction de recherche alphabétique du répertoire est également applicable aux lettres russes. Reportez-vous à la section « Réglage de la langue du menu » à la page 24.
- Si plusieurs numéros ont été attribués au nom sélectionné dans le répertoire, vous devez tourner le bouton rotatif pour sélectionner le numéro souhaité, puis appuyez sur **Q/ENTER**.
- Appuyez sur **◀◀** à l'étape 3 ou 4 pour supprimer l'entrée en cours et revenir à l'étape précédente.
- Vous pouvez rechercher un nom en indiquant la lettre initiale, les deux premières lettres ou les trois premières lettres. Appuyez sur **Q/ENTER** après avoir saisi le nombre de lettres souhaité. Une liste contenant les noms commençant par la ou les lettres saisies s'affiche.

Fonction de contrôle vocal

Lorsque vous jumelez un téléphone portable doté d'une fonction de reconnaissance vocale, il est possible de commander le téléphone portable via cet appareil grâce à la fonction de contrôle vocal.

Appuyez sur la touche VOICE CTRL. pendant au moins 2 secondes pour activer le mode de reconnaissance vocale.

Une fois le mode de reconnaissance vocale activé et l'indication « SPEAK » affichée, vous pouvez passer un appel, lire un morceau, etc., via cet appareil en créant des commandes de contrôle vocal*.

* Reportez-vous à la documentation de votre téléphone portable pour connaître les autres commandes de contrôle vocal.

Remarques

- La reconnaissance vocale est disponible uniquement lorsque vous connectez un Smartphone compatible avec cette fonction. Si votre Smartphone n'est pas compatible avec la fonction de reconnaissance vocale, l'indication « NO SUPPORT » s'affiche pendant 2 secondes.
- Les performances de la fonction de reconnaissance vocale dépendent du smartphone et de l'emplacement d'installation du microphone. Soyez attentif lors de l'installation du microphone.
- La reconnaissance vocale dépend des fonctionnalités du Smartphone. Pour obtenir de plus amples informations, reportez-vous au mode d'emploi du Smartphone.
- Si le nom de la personne que vous appelez est introuvable, l'indication « NO CALL » s'affiche pendant 2 secondes.
- Veillez à respecter la législation en matière de circulation routière lorsque vous utilisez cette fonction.

Fonction de mise en attente d'appel

Si vous recevez un autre appel pendant l'appel en cours, vous pouvez mettre en attente le premier correspondant pour prendre le second appel. Lorsque vous avez terminé un appel, vous pouvez prendre l'autre.

Si vous recevez un autre appel pendant l'appel en cours (appel1), les informations du deuxième correspondant (appel2) s'affichent en lieu et place du nom du correspondant actuel. Appuyez sur **2** pour activer le mode de mise en attente.

Dans ce cas, l'appel1 est en attente pendant que vous prenez l'appel2.

Remarques

- En mode de mise en attente, appuyez sur **1** ou sur **2** pour basculer entre l'appel en cours et la personne en attente.
- En mode de mise en attente, maintenez enfoncée la touche **1** ou **2** pendant au moins 2 secondes pour raccrocher l'appel1 ou l'appel2 et prendre automatiquement l'autre appel. (L'action dépend du périphérique jumelé.)
- En mode de mise en attente, vous pouvez appuyer sur **VIEW** pour commuter l'affichage du numéro en attente (1 ou 2) et l'affichage du nom du correspondant.

Mémorisation d'un numéro dans le menu du téléphone (numérotation rapide)

Affectez les numéros que vous appelez fréquemment à des touches de pré-réglage de façon à les rappeler rapidement. Vous pouvez attribuer jusqu'à six numéros de téléphone aux touches de pré-réglage.

Sélectionnez le numéro que vous souhaitez mémoriser dans la liste du menu du téléphone (PHONE BOOK, DIALLED, etc.). Appuyez pendant au moins 2 secondes sur l'une des touches de pré-réglage (**1 à 6**) sous laquelle vous souhaitez mémoriser le numéro.



Le numéro de téléphone que vous avez sélectionné est mémorisé sous la touche indiquée.

Remarques

- Si le nom dispose de plusieurs numéros enregistrés dans la liste des contacts, appuyez sur **Q/ENTER** après avoir sélectionné le nom. Tournez le bouton rotatif pour choisir le numéro souhaité. Maintenez enfoncée l'une des touches de pré-réglage (**1 à 6**) pendant au moins 2 secondes. Le numéro sélectionné est mémorisé sous une touche de pré-réglage.
- Vous pouvez mémoriser jusqu'à 30 numéros de téléphone (6 numéros par Smartphone de la liste des périphériques jumelés). Si vous supprimez un Smartphone de la liste des périphériques jumelés, les numéros mémorisés de ce Smartphone sont également supprimés, même si vous le jumelez à nouveau.

- Si vous mémorisez un numéro de téléphone sous une touche de pré-réglage comportant déjà un numéro, le numéro actuel est effacé et remplacé par le nouveau.

Appel d'un numéro mémorisé

- 1 Appuyez sur l'une des touches de pré-réglage (1 à 6) disposant d'un numéro mémorisé en mode téléphone.
Les informations (nom/numéro) enregistrées sous la touche de pré-réglage s'affichent.
- 2 Appuyez sur  ou  /ENTER.
Le numéro mémorisé sous la touche désignée est appelé directement.

Réglage du volume lors de la réception d'un appel

Vous pouvez régler le volume lors d'un appel.

Tournez le bouton rotatif pour régler le volume.

Remarque

- Il est possible que vous deviez augmenter le volume par rapport à votre source d'écoute audio habituelle. Une augmentation excessive du volume risque néanmoins de provoquer un effet de larsen. L'effet de larsen est directement lié au volume. Baissez le volume à un niveau acceptable pour minimiser cet effet. Placer le microphone à l'écart des haut-parleurs principaux du véhicule (par exemple, sur le rétroviseur) peut également réduire l'effet de larsen à un volume élevé.

Désactivation rapide du son de l'entrée microphone (Voice Mute)

Si vous activez la fonction Voice Mute pendant un appel, le son de l'entrée microphone est instantanément coupé. Votre correspondant n'entend plus votre voix.

Pendant un appel, appuyez sur  /II pour désactiver le son de l'entrée microphone.

Appuyez à nouveau sur  /II pour rétablir le son de l'entrée microphone au niveau de volume précédent.

Commutation d'appel

Pendant un appel, cette fonction vous permet d'initier le transfert du son entre le Smartphone et les haut-parleurs du véhicule.

Lors d'un appel, appuyez sur BAND ou maintenez la touche  /II enfoncée pendant au moins 2 secondes pour commuter le son de l'appel entre l'appareil et le Smartphone.

Remarque

- Selon le Smartphone, il se peut que cette opération soit impossible.

Utilisation du mode audio BLUETOOTH

Avec un lecteur de musique ou un Smartphone compatible Bluetooth, il est possible de lire et de commander la lecture de musique sans fil*.

- * Pour lire les informations audio, vous devez disposer d'un Smartphone ou d'un lecteur portable conforme au profil A2DP (profil de distribution audio avancé) et au profil AVRCP (profil de télécommande audio/vidéo).

Toutes les fonctions ne sont pas disponibles sur tous les périphériques.



Remarques



- Réglez BT IN sur ON lorsque vous souhaitez utiliser la fonction BLUETOOTH Audio. Reportez-vous à la section « Réglage de la connexion BLUETOOTH (BT IN) » à la page 28.
- Pendant un appel, le son de la source audio BLUETOOTH est désactivé.
- Si vous utilisez un téléphone mains libres (notamment si vous effectuez une recherche dans la liste des contacts) lorsque la fonction BLUETOOTH Audio est activée, il est possible vous ayez des difficultés à lire le son BLUETOOTH.

Rappel du mode audio BLUETOOTH

Appuyez sur  /SOURCE pour sélectionner le mode BT AUDIO.

Sélection du morceau souhaité

Appuyez sur  ◀ ou ▶  pour sélectionner le morceau souhaité.

Maintenez enfoncée la touche  ◀ ou ▶  pour effectuer une recherche rapide vers l'arrière/vers l'avant au sein de la piste de façon continue.

Remarque

- L'action dépend du périphérique jumelé.

Interruption de la lecture

Appuyez sur  /II.

La lecture s'arrête. Appuyez à nouveau sur cette touche pour reprendre la lecture.

Sélection du groupe souhaité

Appuyez sur ◀ ou ▶ pour sélectionner le groupe souhaité.

Remarque

- Il est possible que cette fonction ne soit pas disponible sur tous les périphériques jumelés.

Recherche d'un morceau souhaité

Vous pouvez rechercher et afficher le nom de l'artiste, le titre de l'album, etc., pendant la lecture ou la pause.

- 1 Appuyez sur **Q** /ENTER pour activer le mode de recherche.
- 2 Tournez le **bouton rotatif** pour sélectionner le groupe (dossier) de votre choix, puis appuyez sur **Q** /ENTER.
- 3 Tournez le **bouton rotatif** pour sélectionner l'album, le dossier, etc., de votre choix au sein du groupe (dossier) sélectionné, puis appuyez sur **Q** /ENTER.
- 4 Répétez l'étape 3 si nécessaire jusqu'à ce que vous trouviez le morceau souhaité.

Remarques

- Le mode de recherche peut varier selon le périphérique jumelé.
- Le mode pause peut être annulé après la recherche.
- Il est possible que cette fonction ne soit pas disponible selon le périphérique jumelé.

Clé USB (en option)

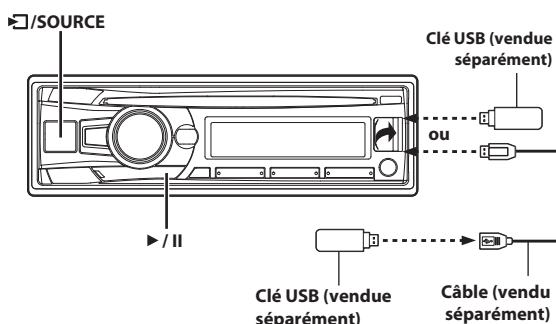

Lecture de fichiers MP3/WMA/AAC à partir d'une clé USB (en option)

Si vous raccordez un périphérique USB à cet appareil, il est possible de rechercher et de lire des fichiers MP3/WMA/AAC.

- 1 Appuyez sur **SOURCE** pour sélectionner le mode USB AUDIO.
- 2 Pour interrompre la lecture, appuyez sur **II**.
Appuyez à nouveau sur **II** pour reprendre la lecture.

Remarques

- La lecture des fichiers de la clé USB est effectuée à l'aide des mêmes commandes et modes que la lecture de CD contenant des fichiers MP3/WMA/AAC. Pour plus de détails, reportez-vous à la section « CD/MP3/WMA/AAC » à la page 14.
- Le dossier racine est représenté par « \ROOT ».
- Avant de déconnecter la clé USB, veuillez à changer de source ou à activer le mode pause.
- Pendant la lecture d'un fichier VBR (débit binaire variable), le temps écoulé risque de ne pas s'afficher correctement.

À propos des fichiers MP3/WMA/AAC de la clé USB

Lecture de fichiers MP3/WMA/AAC

Les fichiers MP3/WMA/AAC sont préparés, puis enregistrés sur une clé USB. Cet appareil peut reconnaître au maximum 255 dossiers et 255 fichiers par dossier enregistrés sur une clé USB. La lecture peut être impossible si une clé USB dépasse les limitations décrites ci-dessus. La lecture d'un fichier ne doit pas dépasser 1 heure.

Supports pris en charge

Cet appareil prend en charge les fichiers enregistrés sur des périphériques clé USB prenant en charge la connexion USB.

Systèmes de fichiers correspondants

Cet appareil prend en charge la table d'allocation de fichier FAT 12/16/32 pour les clés USB.

iPod/iPhone (en option)

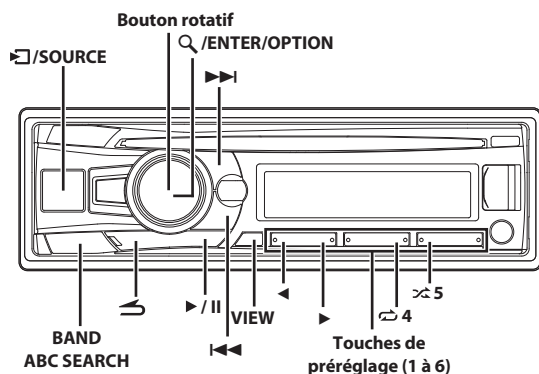

Connexion d'un iPod/iPhone

Il est possible de raccorder un iPod/iPhone à cet appareil à l'aide du câble d'interface pour iPod fourni avec l'iPod/iPhone. Lorsque vous raccordez un iPod/iPhone à cet appareil, vous pouvez choisir de contrôler l'iPod/iPhone avec ses propres commandes ou à l'aide des commandes de l'unité principale. Pour plus de détails, reportez-vous à la section « Réglage de la commande iPod » à la page 35.

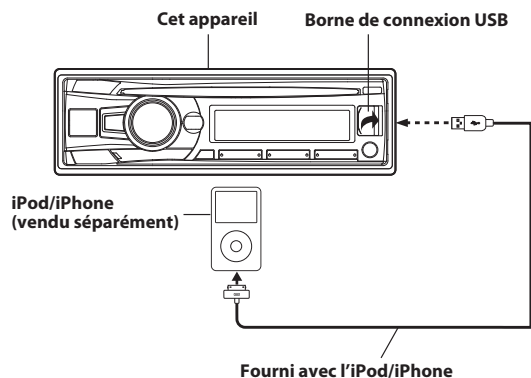

Remarques

- Il est également possible d'utiliser les fonctions Internet et téléphone de l'iPod touch ou de l'iPhone, par exemple, lorsque celui-ci est connecté à cet appareil. Néanmoins, l'utilisation de ces fonctions arrête ou met en pause les morceaux en cours de lecture. Veillez à ne pas utiliser l'appareil pendant cette opération afin d'éviter un dysfonctionnement.
- Si vous raccordez un iPhone à cet appareil, vous pouvez l'utiliser comme un iPod. Si vous utilisez un iPhone comme téléphone mains libres, utilisez l'appareil disposant de la fonction BLUETOOTH.
- Ne laissez pas un iPod/iPhone dans une voiture ; son mécanisme est en effet sensible aux températures élevées et à l'humidité, et risquera d'être endommagé.

À propos des modèles d'iPod/iPhone compatibles avec cet appareil

- Dispositifs portant la marque Made for iPod. Le fonctionnement correct des versions antérieures n'est pas garanti.
 - iPod nano (7e génération) : Ver.1.0.2
 - iPod touch (5e génération) : Ver.6.1.3
 - iPod touch (4e génération) : Ver. 6.1.3
 - iPod nano (6e génération) : Ver. 1.2
 - iPod touch (3e génération) : Ver. 5.1.1

- iPod nano (5e génération) : Ver.1.0.2
- iPod classic (160 Go) (fin 2009) : Ver. 2.0.4
- iPod touch (2e génération) : Ver. 4.2.1
- iPod nano (4e génération) : Ver.1.0.4
- iPod classic (120 Go) : Ver. 2.0.1
- iPod touch (1ère génération) : Ver.3.1.3
- iPod nano (3e génération) : Ver.1.1.3
- iPod classic (80 Go, 160 Go) : Ver. 1.1.2

- Dispositifs portant la marque Made for iPhone. Le fonctionnement correct des versions antérieures n'est pas garanti.
 - iPhone 5 : Ver.6.1.3
 - iPhone 4S : Ver.6.1.3
 - iPhone 4 : Ver.6.1.3
 - iPhone 3GS : Ver.6.1.3
 - iPhone 3G : Ver. 4.2.1
 - iPhone : Ver. 3.1.3
- Pour identifier plus facilement votre modèle d'iPod, reportez-vous au document d'Apple intitulé « Identification des modèles d'iPod » à l'adresse <http://support.apple.com/kb/HT1353>
- Cet appareil ne prend pas en charge la lecture vidéo à partir de l'iPod/iPhone, même lorsque vous utilisez un câble compatible vidéo.

Réglage de la commande iPod

Lorsque vous raccordez un iPod/iPhone, commandez-le à partir de ses propres commandes ou de celles de l'unité principale.

- 1 Appuyez sur la touche Q /ENTER/OPTION pendant au moins 2 secondes lorsque la source iPod est sélectionnée.

Le menu d'options du mode iPod s'affiche.

- 2 Tournez le bouton rotatif pour sélectionner APP DIRECT, puis appuyez sur Q /ENTER.

Le mode de commande de l'iPod commute les modes iPod MODE et HU MODE.

HU (HEAD UNIT) MODE :

Pour commander l'iPod/iPhone via cet appareil. Ce mode permet d'utiliser les fonctions de lecture M.I.X., de lecture répétée et de recherche de morceaux dans un iPod/iPhone à partir de l'appareil principal.

Remarque

- En mode HU MODE, si vous utilisez un iPod/iPhone, il est possible que l'affichage et les opérations de l'appareil principal ne correspondent pas à ceux de l'iPod/iPhone.

iPod MODE :

Pour commander l'iPod/iPhone à l'aide de ses propres commandes. Lorsque vous sélectionnez l'iPod MODE, il est impossible de commander certaines fonctions via l'appareil principal.

Remarques

- En mode HU MODE, vous pouvez passer directement au mode iPod MODE en appuyant sur BAND.
- Une fois le mode de commande modifié, l'iPod/iPhone est mis en pause. Appuyez sur ▶/II pour continuer.

Lecture

- 1 Appuyez sur ▶/SOURCE pour passer à la source iPod.

- 2 Appuyez sur ◀◀ ou ▶▶ pour sélectionner le morceau souhaité.

Maintenez enfoncée la touche ◀◀ ou ▶▶ pour effectuer une recherche rapide vers l'avant/vers l'arrière au sein de la piste actuelle.

- 3** Pour interrompre la lecture, appuyez sur ►/II.
Appuyez à nouveau sur ►/II pour reprendre la lecture.

Remarques

- La lecture d'un morceau sur l'iPod/iPhone raccordé à l'appareil reprend là où elle a été interrompue après son débranchement.
- Lorsque vous écoutez un épisode du podcast ou du livre audio sélectionné, vous pouvez changer d'épisode en appuyant sur ◀ ou ►.
- Un épisode peut contenir plusieurs chapitres. Pour changer de chapitre, appuyez sur ◀◀ ou ▶▶.

Recherche d'un morceau souhaité

Un iPod/iPhone peut contenir plusieurs centaines de morceaux. Utilisez l'un des modes de recherche ci-dessous pour trouver le morceau de votre choix.

Chaque catégorie musicale possède sa propre hiérarchie. Utilisez le mode de recherche par liste de lecture/artiste/album/morceau/podcast/genre/compositeur/livre audio/liste Genius Mix pour affiner les recherches en vous basant sur le tableau ci-dessous.

Hiérarchie 1	Hiérarchie 2	Hiérarchie 3	Hiérarchie 4
Liste de lecture (PLAYLIST)	Morceau	—	—
Artiste (ARTIST)*	Album*	Morceau	—
Album (ALBUM)*	Morceau	—	—
Morceau (SONG)	—	—	—
Podcast (PODCAST)	Épisode	—	—
Genre (GENRE)*	Artiste*	Album*	Morceau
Compositeur (COMPOSER)*	Album*	Morceau	—
Livre audio (AUDIOBOOK)	—	—	—
Liste Genius Mix (Genius Mix List)	—	—	—

Par exemple :

Recherche par nom d'artiste

L'exemple suivant illustre comment effectuer une recherche par ARTIST.

Un autre mode de recherche peut être choisi pour la même opération, bien que la hiérarchie soit différente.

- 1** Appuyez sur Q /ENTER pour activer le mode de sélection de recherche.

- 2** Tournez le bouton rotatif pour sélectionner le mode recherche par ARTIST, puis appuyez sur Q /ENTER.

SHUFFLEALL*1 ↔ PLAYLIST ↔ ARTIST ↔ ALBUM ↔ SONG ↔
PODCAST ↔ GENRE ↔ COMPOSER ↔ AUDIOBOOK ↔
GENIUS MIX*2/*3 ↔ SHUFFLEALL

*1 Reportez-vous à la section « Lecture aléatoire Shuffle (M.I.X.) » à la page 37.

*2 Selon l'iPod/iPhone connecté, il est possible que la fonction Genius Mix ne soit pas prise en charge.

*3 Lorsque vous raccordez à cet appareil un iPod/iPhone doté d'une liste Genius Mix créée sur iTunes, vous pouvez utiliser le mode de recherche GENIUS MIX pour rechercher une liste Genius Mix.

Remarque

- L'affichage de la liste du mode de recherche varie selon le réglage de iPod LIST. Pour obtenir de plus amples informations, reportez-vous à la section « Réglage du mode de recherche de l'iPod/iPhone » à la page 26.

- 3** Tournez le bouton rotatif pour sélectionner l'artiste de votre choix, puis appuyez sur Q /ENTER.

- 4** Tournez le bouton rotatif pour sélectionner l'album de votre choix, puis appuyez sur Q /ENTER.

- 5** Tournez le bouton rotatif pour sélectionner le morceau de votre choix, puis appuyez sur Q /ENTER.

Remarques

- Cette fonction n'est pas disponible lorsque vous sélectionnez iPod MODE à la section « Réglage de la commande iPod » (reportez-vous à la section « Réglage de la commande iPod » à la page 35). L'indication « iPod CONT » s'affiche.
- Après avoir appuyé sur Q /ENTER pendant 2 secondes au moins au sein d'une hiérarchie (sauf les hiérarchies SONG, AUDIOBOOK et liste GENIUS MIX), tous les morceaux de la hiérarchie sélectionnée sont lus.
- Le mode de lecture [ALL] est uniquement applicable aux catégories accompagnées du symbole « * » ; appuyez sur la touche Q /ENTER pendant au moins 2 secondes pour lire tous les morceaux de l'iPod/iPhone ou du mode de recherche sélectionné.
- Si aucune opération n'est effectuée dans les 60 secondes, le mode de recherche est annulé.
- En mode recherche, appuyez sur ↵ pour revenir au mode précédent.
- Lorsque la recherche est effectuée pendant la lecture M.I.X., le mode de lecture M.I.X. est annulé.
- Lorsque la recherche est effectuée pendant le téléchargement des morceaux sur iPhone, « UPDATING » s'affiche pendant quelques secondes et le mode de recherche est annulé.
- L'indication « NO SONG » s'affiche si la liste de lecture sélectionnée en mode recherche PLAYLIST ne contient aucun morceau.
- L'indication « NO PODCAST » s'affiche si l'iPod/iPhone ne contient aucun podcast en mode recherche PODCAST.
- L'indication « NO AUDIOBOOK » s'affiche si l'iPod/iPhone ne contient aucun livre parlé en mode recherche AUDIOBOOK.
- L'indication « NO GENIUS » s'affiche s'il n'existe aucune donnée de liste Genius Mix en mode de recherche GENIUS MIX.
- Si le « nom de l'iPod » enregistré dans l'iPod/iPhone est sélectionné dans le mode de recherche par liste de lecture, et si vous appuyez sur la touche Q /ENTER, vous pouvez rechercher tous les morceaux présents sur l'iPod/iPhone. En outre, si vous maintenez la touche Q /ENTER enfoncée pendant au moins 2 secondes, tous les morceaux de l'iPod/iPhone sont lus.
- La recherche par podcast n'est pas prise en charge par tous les iPod/iPhone.
- Appuyez sur l'une des touches de pré-réglage (1 à 6) pendant une recherche pour sauter un pourcentage de morceaux donné. Pour plus de détails, reportez-vous à la section « Fonction de recherche directe » à la page 36.
- En mode de recherche, il est possible de rechercher rapidement l'artiste, le morceau, etc., de votre choix. Pour plus de détails, reportez-vous à la section « Fonction de recherche alphabétique » à la page 37.

Fonction de recherche directe

Vous pouvez utiliser la fonction de recherche directe de l'appareil pour rechercher plus efficacement un album, un morceau, etc. Recherchez le morceau de votre choix en un éclair en mode PLAYLIST/ARTIST/ALBUM/SONG/PODCAST/GENRE/COMPOSER/AUDIOBOOK.

En mode de recherche, appuyez sur une des touches de pré-réglage (1 à 6) qui correspondent chacune à un pourcentage différent pour progresser rapidement dans le morceau.

Exemple de recherche d'un morceau :

Si l'iPod/iPhone contient 100 morceaux, ils sont divisés en 6 groupes sous la forme de pourcentages (illustrés ci-dessous). Ces groupes correspondent aux touches de pré-réglage (1 à 6).

Exemple 1 :

Supposons que le morceau recherché se situe plus ou moins au milieu (50 %) de la bibliothèque : appuyez sur la touche 4 pour accéder au 50e morceau et tournez le bouton rotatif pour rechercher le morceau souhaité.

Exemple 2 :

Supposons que le morceau recherché se situe plus ou moins à la fin (83 %) de la bibliothèque : appuyez sur la touche 6 pour accéder au 83e morceau et tournez le bouton rotatif pour rechercher le morceau souhaité.

	Total : 100 morceaux (100 %)					
	0 %	17 %	33 %	50 %	67 %	83 %
Tou-ches de pré-ré-glage	1	2	3	4	5	6
Mor-ceaux	1re mor-ceau	17e mor-ceau	33e mor-ceau	50e mor-ceau	67e mor-ceau	83e mor-ceau

Remarques

- Cette fonction est inactive en mode de recherche alphabétique.
- Cette fonction est également applicable à la recherche CD/MP3/WMA/AAC.

Sélection d'une liste de lecture/d'un artiste/d'un album/d'un genre/d'un compositeur/d'un épisode

Vous pouvez changer facilement de liste de lecture, d'artiste, d'album, de genre, de compositeur ou d'épisode.

Si, par exemple, vous écoutez un morceau d'un album déterminé, vous pouvez changer celui-ci.

Appuyez sur ◀ ou ▶ pour sélectionner la liste de lecture, l'artiste, l'album, le genre, le compositeur ou l'épisode de votre choix.

Remarques

- Si vous recherchez un morceau à l'aide du mode de recherche par morceaux, cette fonction est inopérante.
- Si vous sélectionnez un album pendant la recherche d'un artiste, il est possible de rechercher d'autres albums du même artiste.
- Cette fonction est inactive lors de la lecture aléatoire (M.I.X.).

Fonction de recherche alphabétique

Vous pouvez rapidement rechercher un artiste, un album, etc., grâce à la première lettre de son nom ou de son titre.

- 1 En mode de recherche, appuyez sur BAND/ABC SEARCH pour activer la fonction de recherche alphabétique.

- 2 Tournez le bouton rotatif pour sélectionner la lettre initiale souhaitée (par exemple, « M »), puis appuyez sur Q / ENTER.

La recherche de la liste commençant par la lettre initiale sélectionnée démarre.

- 3 Tournez le bouton rotatif pour sélectionner l'entrée de votre choix (qui commence par la lettre « M »), puis appuyez sur Q / ENTER.

L'entrée correspondante est sélectionnée.

Remarques

- La fonction de recherche alphabétique est uniquement applicable aux caractères alphabétiques français.
- En mode de recherche alphabétique, appuyez sur ↵ pour revenir au mode précédent.
- Si vous utilisez le mode de recherche PLAYLIST pour rechercher un morceau, la fonction de recherche alphabétique n'est pas active dans la hiérarchie de recherche des morceaux.
- Cette fonction n'est pas disponible lorsque vous sélectionnez GENIUS MIX.

Mémorisation de la position de recherche

Lors de la lecture d'un iPod/iPhone, vous pouvez revenir rapidement à la dernière hiérarchie sélectionnée en mode recherche.

Appuyez sur ↵.

La dernière hiérarchie que vous avez sélectionnée en mode recherche s'affiche.

Remarque

- Cette fonction n'est pas disponible lorsque vous sélectionnez iPod MODE à la section « Réglage de la commande iPod » (reportez-vous à la section « Réglage de la commande iPod » à la page 35).

Lecture aléatoire Shuffle (M.I.X.)

La fonction de lecture aléatoire de l'iPod/iPhone s'affiche sous le nom ⚡ sur cet appareil.

Lecture aléatoire des albums :

Les morceaux de chaque album sont lus dans l'ordre dans lequel ils ont été enregistrés. Une fois que tous les morceaux de l'album ont été lus, un autre album est choisi au hasard. Cela se poursuit jusqu'à ce que tous les albums aient été lus.

Lecture aléatoire des morceaux :

Cette fonction lit de manière aléatoire les morceaux d'une catégorie choisie (liste de lecture, album, etc.). Chaque morceau de la catégorie n'est lu qu'une seule fois jusqu'à ce que tous les morceaux soient lus.

- 1 Appuyez sur ⚡ 5.

Les morceaux sont lus dans un ordre aléatoire.

MIX ALBUM*1 → MIX SONG*2 → MIX OFF → MIX ALBUM

*1 Lecture aléatoire des albums.

*2 Lecture aléatoire des morceaux.

- 2 Pour annuler la lecture M.I.X., sélectionnez (MIX OFF) en suivant la procédure ci-dessus.

Remarque

- Si un morceau est sélectionné en mode de recherche par album avant que soit sélectionnée la lecture M.I.X., les morceaux ne sont pas lus de manière aléatoire, même si la lecture aléatoire des albums est sélectionnée.

Lecture aléatoire de tous les morceaux (ALL) :

La fonction Shuffle ALL permet de lire tous les morceaux de l'iPod/iPhone de manière aléatoire. Chaque morceau n'est lu qu'une seule fois jusqu'à ce que tous les morceaux soient tous lus.

1 Appuyez sur  /ENTER pour activer le mode de sélection de recherche.

2 Tournez le bouton rotatif pour sélectionner SHUFFLEALL, puis appuyez sur  /ENTER.

Pour annuler la lecture M.I.X., appuyez sur  5 en vue de sélectionner OFF.

Remarques

- Si vous avez choisi la lecture aléatoire ALL, les morceaux sélectionnés qui sont lus en mode de recherche sont annulés.
- Cette fonction n'est pas disponible lorsque vous sélectionnez iPod MODE à la section « Réglage de la commande iPod » (reportez-vous à la section « Réglage de la commande iPod » à la page 35).

Lecture répétée

Seul Répéter Un est disponible pour l'iPod/iPhone.

Répéter Un :

Un seul morceau peut être lu de manière répétée.

1 Appuyez sur  4.

Le morceau est lu de manière répétée.

RPT ONE* → RPT OFF → RPT ONE

* Répéter Un.

2 Pour annuler la lecture répétée, sélectionnez (RPT OFF) en suivant la procédure ci-dessus.

Remarque

- Selon l'iPod connecté, il est possible que la recherche des pistes précédentes ou suivantes ne soit pas disponible pendant la lecture répétée.

Affichage du texte

Vous pouvez afficher les informations d'étiquette d'un morceau dans l'iPod/iPhone.

Appuyez sur VIEW.

Chaque fois que vous appuyez sur cette touche, l'affichage change.

Remarque

- Lorsque vous réglez TEXTSCROLL sur MANUAL, appuyez sur la touche VIEW pendant au moins 2 secondes pour faire défiler le texte actuel une seule fois.

N° DE LA PISTE/TEMPS ÉCOULÉ → NOM DE L'ARTISTE* → NOM DE L'ALBUM* → TITRE DU MORCEAU* → N° DE LA PISTE/HORLOGE → N° DE LA PISTE/TEMPS ÉCOULÉ

* Informations d'étiquette

« ARTIST »/« ALBUM »/« SONG » s'affiche s'il n'existe pas d'information d'étiquette.

Remarques

- Le nombre maximal de caractères est de 70 (70 octets) pour l'appareil principal.
- Il est possible que certains caractères ne s'affichent pas correctement.

Informations

En cas de problème

En cas de problème, éteignez l'appareil, puis remettez-le sous tension. Si l'appareil ne fonctionne toujours pas correctement, vérifiez les éléments de la liste de contrôle ci-dessous. Ce guide devrait vous aider à résoudre tout problème provenant de l'appareil. Sinon, vérifiez les connexions du reste du système ou consultez un revendeur Alpine agréé.

Problèmes communs

Fonctions inopérantes ou absence d'affichage.

- La clé de contact du véhicule est sur la position d'arrêt.
 - Si l'appareil est raccordé selon les instructions, il ne fonctionne pas quand la clé de contact est sur la position d'arrêt.
- Connexions incorrectes du fil d'alimentation (Rouge) et du fil de la batterie (Jaune).
 - Vérifiez les connexions du fil d'alimentation et du fil de la batterie.
- Fusible grillé.
 - Vérifiez le fusible de l'appareil et remplacez-le par un fusible approprié, si nécessaire.
- Dysfonctionnement du microprocesseur interne dû à des interférences de bruit, etc.
 - Appuyez sur le commutateur RESET avec un stylo à bille ou un objet pointu.

Radio

Impossible de recevoir les stations.

- Pas d'antenne ou connexion incorrecte des câbles.
 - Vérifiez que l'antenne est bien raccordée ; remplacez l'antenne ou le câble si nécessaire.

Impossible d'accorder les stations en mode de recherche automatique.

- Les signaux dans la région sont faibles.
 - Vérifiez que le tuner est en mode DX.
- Si vous vous trouvez dans une région à signal fort, l'antenne n'est peut-être pas mise à la terre ou raccordée correctement.
 - Vérifiez les connexions de l'antenne ; vérifiez quelle est correctement reliée à l'emplacement de montage.
- Il est possible que la longueur de l'antenne ne convienne pas.
 - Vérifiez si l'antenne est complètement déployée ; si l'antenne est endommagée, remplacez-la par une neuve.

Réception parasitée.

- La longueur de l'antenne ne convient pas.
 - Déployez complètement l'antenne, remplacez-la si elle est endommagée.
- L'antenne n'est pas correctement reliée à l'emplacement de montage.
 - Vérifiez que l'antenne est correctement reliée à l'emplacement de montage.

CD

Le lecteur de CD ne fonctionne pas.

- La température dépasse +50 °C (+120 °F) pour le CD.
 - Laissez la température de l'habitacle (ou du coffre) baisser.

Le son de lecture du disque est déformé.

- Condensation de l'humidité dans le module CD.
 - Attendez que l'humidité s'évapore (environ 1 heure).

Insertion de disque impossible.

- Le lecteur contient déjà un CD.
 - Éjectez le disque et enlevez-le.
- Le CD est mal inséré.
 - Assurez-vous que le CD est inséré conformément aux instructions décrites à la section relative au fonctionnement du lecteur CD.

Recherche rapide vers l'avant/vers l'arrière impossible.

- Le CD est endommagé.
 - Éjectez le disque et jetez-le ; l'utilisation d'un disque endommagé peut altérer le mécanisme de l'appareil.

Pertes de son dues à des vibrations.

- Mauvais montage de l'appareil.
 - Réinstallez l'appareil correctement.
- Disque très sale.
 - Nettoyez le disque.
- Disque rayé.
 - Remplacez le disque.
- Lentille de lecture sale.
 - N'utilisez pas un disque de nettoyage disponible dans le commerce. Consultez le revendeur Alpine le plus proche.

Pertes de son non dues à des vibrations.

- Disque sale ou rayé.
 - Nettoyez le disque ; remplacez tout disque endommagé.

Écrans d'erreur (lecteur CD intégré seulement).

- Erreur mécanique.
 - Appuyez sur **▲**. Après que l'indication d'erreur a disparu, réintroduisez le disque. Si la solution mentionnée ci-dessus ne résout pas le problème, consultez votre revendeur Alpine.

La lecture de fichiers CD-R/CD-RW est impossible.

- La session de fermeture (finalisation) n'a pas été effectuée.
 - Effectuez la finalisation et reprenez la lecture du disque.

MP3/WMA/AAC

Le fichier MP3, WMA ou AAC n'est pas lu.

- Une erreur de lecture s'est produite. Le format MP3/WMA/AAC n'est pas compatible.
 - Assurez-vous que le fichier MP3/WMA/AAC a été écrit dans un format pris en charge. Reportez-vous à la section « A propos des données MP3/WMA/AAC » à la page 15, puis procédez à la réécriture dans un format pris en charge par cet appareil.

Audio

Le son n'est pas reproduit par les enceintes.

- L'appareil ne reçoit pas le signal de sortie de l'amplificateur interne.
 - POWER IC est réglé sur « ON », reportez-vous à la section « Raccordement à un amplificateur externe (POWER IC) » à la page 19.

iPod

Absence de son et de lecture sur l'iPod.

- L'iPod n'est pas reconnu.
 - Réinitialisez l'appareil et l'iPod. Reportez-vous à la section « Mise en service de l'appareil » à la page 10. Pour réinitialiser l'iPod, reportez-vous au mode d'emploi de l'iPod.

Indications relatives au lecteur de CD

NO DISC

- Aucun CD n'a été introduit.
 - Introduisez un CD.
- Bien qu'un disque soit inséré dans l'appareil, « NO DISC » est affiché et le disque ne peut pas être lu ou éjecté.
 - Retirez le disque en procédant comme suit :
 - Appuyez à nouveau sur la touche **▲** pendant au moins 2 secondes.
 - Si le disque ne s'éjecte toujours pas, consultez votre revendeur Alpine.

ERROR

- Erreur du mécanisme.
 - 1 Appuyez sur la touche **▲**, puis éjectez le CD.**
Si le disque ne s'éjecte toujours pas, consultez votre revendeur Alpine.
 - 2 Lorsqu'une indication d'erreur persiste après l'éjection, appuyez à nouveau sur **▲**.**
Si l'indication d'erreur persiste après avoir appuyé plusieurs fois sur **▲**, consultez votre revendeur Alpine.
- Lorsque « ERROR » s'affiche :
S'il est impossible d'éjecter le disque en appuyant sur **▲**, appuyez sur le commutateur **RESET** (reportez-vous à la section « Mise en service de l'appareil » à la page 10), puis appuyez à nouveau sur **▲**.
Si le disque ne s'éjecte toujours pas, consultez votre revendeur Alpine.

PROTECT

- Un fichier WMA protégé par des droits d'auteur a été lu.
 - Vous pouvez lire uniquement les fichiers non protégés contre la copie.

UNSUPPORTED

- Un taux d'échantillonnage/taux binaire n'est pas pris en charge par l'appareil.
 - Utilisez un taux d'échantillonnage/taux binaire pris en charge par l'appareil.

Indications relatives au périphérique de mémoire USB

ERROR

- Erreur de communication ou autre
 - Vous pouvez résoudre le problème en changeant de source, en mettant l'appareil hors/sous tension ou en coupant/remettant le contact (c'est-à-dire en réglant ACC sur ON/OFF).

ERROR-01

- Erreur de communication
 - Vous pouvez résoudre le problème en changeant de source, en mettant l'appareil hors/sous tension ou en coupant/remettant le contact (c'est-à-dire en réglant ACC sur ON/OFF).

ERROR-04

- Un courant anormal parcourt le périphérique USB.
 - Vous pouvez résoudre le problème en changeant de source, en mettant l'appareil hors/sous tension ou en coupant/remettant le contact (c'est-à-dire en réglant ACC sur ON/OFF).

NO DEVICE

- Aucune clé USB n'est raccordée.
 - Vérifiez que la clé USB est correctement raccordée.

NO FILE

- La clé USB ne contient aucun morceau (fichier).
 - Connectez la clé USB après avoir enregistré des morceaux (fichiers).

UNSUPPORTED

- Un taux d'échantillonnage/taux binaire n'est pas pris en charge par l'appareil.
 - Utilisez un taux d'échantillonnage/taux binaire pris en charge par l'appareil.

PROTECT

- Un fichier WMA protégé par des droits d'auteur a été lu.
 - Vous pouvez lire uniquement les fichiers non protégés contre la copie.

NO SUPPORT

- Des informations textuelles non reconnues par l'appareil sont utilisées.
 - Modifiez les informations de texte en les remplaçant par du texte pris en charge par l'appareil.

DEVICE ERR

- Vous avez connecté un périphérique USB non pris en charge.
 - Utilisez un autre périphérique USB.

Indications relatives au mode iPod

NO SONG

- L'iPod/iPhone ne comporte aucun morceau.
 - Téléchargez des morceaux sur l'iPod/iPhone.

ERROR-01

- Erreur de communication ou erreur au démarrage, etc.
 - Vous pouvez résoudre le problème en changeant de source, en mettant l'appareil hors/sous tension ou en coupant/remettant le contact (c'est-à-dire en réglant ACC sur ON/OFF).

ERROR-02

- La version de l'iPod/iPhone n'est pas assez récente.
 - Mettez à jour la version de l'iPod/iPhone.

ERROR-03

- L'iPod/iPhone n'est pas vérifié.
 - Vous pouvez résoudre le problème en reconnectant l'iPod/iPhone.

ERROR-04

- Un courant anormal parcourt l'iPod/iPhone.
 - Vous pouvez résoudre le problème en changeant de source, en mettant l'appareil hors/sous tension ou en coupant/remettant le contact (c'est-à-dire en réglant ACC sur ON/OFF).

NO DEVICE

- L'iPod/iPhone n'est pas raccordé.
 - Vérifiez que l'iPod/iPhone est correctement raccordé et que le câble n'est pas excessivement plié.

UPDATING

- Le mode de recherche est activé durant le téléchargement des morceaux.
 - Aucune opération n'est requise.

Indications relatives au mode BLUETOOTH

NO UNIT

- Le périphérique BLUETOOTH n'est pas connecté.
 - Connectez le périphérique BLUETOOTH.

Spécifications

SECTION DU TUNER FM

Plage de syntonisation	87,5 ~ 108,0 MHz
Sensibilité mono utilisable	0,7 μ V
Sélectivité de canal alternatif	80 dB
Rapport signal-bruit	65 dB
Séparation stéréo	35 dB
Taux de capture	2,0 dB

SECTION DU TUNER MW

Plage de syntonisation	531 ~ 1 602 kHz
Sensibilité (norme IEC)	25,1 μ V/28 dB

SECTION DU TUNER LW

Plage de syntonisation	153 ~ 281 kHz
Sensibilité (norme IEC)	31,6 μ V/30 dB

SECTION DU LECTEUR DE CD

Réponse en fréquence	5 ~ 20 000 Hz (\pm 1 dB)
Pleurage et scintillement (% WRMS)	Inférieur aux limites mesurables
Distorsion harmonique totale	0,008 % (à 1 kHz)
Gamme dynamique	95 dB (à 1 kHz)
Rapport signal-bruit	105 dB
Séparation des canaux	85 dB (à 1 kHz)

SECTION DE LA CLÉ USB

Configuration USB	USB 1.1/2.0
Consommation maximale	Capacité de charge du Smartphone
Classe USB	Stockage de masse
Système de fichier	FAT 12/16/32
Décodage MP3	MPEG AUDIO Layer-3
Décodage WMA	Windows Media™ Audio
Décodage AAC	Fichier « .m4a » au format AAC-LC

LENTILLE

Longueur d'onde	795 nm
Puissance du laser	CLASS I

SECTION DE LA CLÉ BLUETOOTH

Spécifications BLUETOOTH	Bluetooth v2.1 + EDR
Puissance de sortie	+4 dBm max. (puissance de classe 2)
Profil	HFP (profil mains libres) HSP (profil casque) A2DP (profil de distribution audio avancé) AVRCP (profil de télécommande audio/vidéo)

GÉNÉRALITÉS

Alimentation	14,4 V CC (11 ~ 16 V admissibles)
Puissance de sortie maximum	50 W \times 4
Tension sortie pré-ampli max.	2 V/10 kohms
Graves	\pm 9,1 dB à 100 Hz
Aigus	\pm 9,1 dB à 10 kHz
Poids	1,4 kg (3 lbs. 1 oz)

DIMENSIONS DU CHÂSSIS

Largeur	178 mm (7")
Hauteur	50 mm (2")
Profondeur	161,5 mm (6-3/8")

DIMENSIONS DE L'AVANT

Largeur	170 mm (6-3/4")
Hauteur	46 mm (1-13/16")
Profondeur	25 mm (1")

Remarque

- La conception et les spécifications peuvent être modifiées sans préavis en vue d'améliorer les produits.

⚠ ATTENTION



(Côté inférieur du lecteur)

Installation et raccordements

Avant d'installer ou de raccorder votre appareil, lisez les informations ci-dessous et reportez-vous à la section « Mode d'emploi » à la page 6 pour savoir comment utiliser correctement l'appareil.

AVERTISSEMENT

EFFECTUER CORRECTEMENT LES CONNEXIONS.

Il y a risque de blessures ou de dommages à l'appareil.

A UTILISER UNIQUEMENT SUR DES VOITURES A MASSE NEGATIVE DE 12 VOLTS.

(Vérifiez auprès de votre concessionnaire si vous n'en êtes pas certain.) Il y a risque d'incendie, etc.

AVANT TOUTE CONNEXION, DEBRANCHER LE CABLE DE LA BORNE NEGATIVE DE LA BATTERIE.

Il y a risque de choc électrique ou de blessure par courts-circuits.

NE PAS DENUDER LES CABLES ELECTRIQUES.

Ne jamais enlever la gaine isolante pour alimenter un autre appareil. Il y a risque de dépassement de la capacité de courant et, partant, d'incendie ou de choc électrique.

NE PAS ENDOMMAGER DE CONDUITES NI DE CABLES LORS DU FORAGE DES TROUS.

Lors du forage de trous dans le châssis en vue de l'installation, veiller à ne pas entrer en contact, endommager ni obstruer de conduites, de tuyaux à carburant ou de fils électriques. Le non-respect de cette précaution peut entraîner un incendie.

NE PAS UTILISER DES EROUS NI DES BOULONS DU CIRCUIT DE FREINAGE OU DE DIRECTION POUR LES CONNEXIONS DE MASSE.

Les boulons et les écrous utilisés pour les circuits de freinage et de direction (ou de tout autre système de sécurité) ou les réservoirs ne peuvent JAMAIS être utilisés pour l'installation ou la liaison à la masse. L'utilisation de ces organes peut désactiver le système de contrôle du véhicule et causer un incendie, etc.

GARDER LES PETITS OBJETS COMME LES PILES HORS DE PORTEE DES ENFANTS.

L'ingestion de tels objets peut entraîner de graves blessures. En cas d'ingestion, consulter immédiatement un médecin.

NE PAS INSTALLER A DES ENDROITS SUSCEPTIBLES D'ENTRAVER LA CONDUITE DU VEHICULE, COMME LE VOLANT OU LE LEVIER DE VITESSES.

La vue vers l'avant pourrait être obstruée ou les mouvements gênés, etc., et provoquer un accident grave.

ATTENTION

FAIRE INSTALLER LE CABLAGE ET L'APPAREIL PAR DES EXPERTS.

Le câblage et l'installation de cet appareil requiert des compétences techniques et de l'expérience. Pour garantir la sécurité, faire procéder à l'installation de cet appareil par le distributeur qui vous l'a vendu.

UTILISER LES ACCESSOIRES SPECIFIES ET LES INSTALLER CORRECTEMENT.

Utiliser uniquement les accessoires spécifiés. L'utilisation d'autres composants que les composants spécifiés peut causer des dommages internes à cet appareil ou son installation risque de ne pas être effectuée correctement. Les pièces utilisées risquent de se desserrer et de provoquer des dommages ou une défaillance de l'appareil.

FAIRE CHEMINER LE CABLAGE DE MANIERE A NE PAS LE COINCER CONTRE UNE ARETE METALLIQUE.

Faire cheminer les câbles à l'écart des pièces mobiles (comme les rails d'un siège) et des arêtes acérées ou pointues. Cela évitera ainsi de coincer et d'endommager les câbles. Si un câble passe dans un orifice métallique, utiliser un passe-cloison en caoutchouc pour éviter que la gaine isolante du câble ne soit endommagée par le rebord métallique de l'orifice.

NE PAS INSTALLER A DES ENDROITS TRES HUMIDES OU POUSSIEREUX.

Eviter d'installer l'appareil à des endroits soumis à une forte humidité ou à de la poussière en excès. La pénétration d'humidité ou de poussière à l'intérieur de cet appareil risque de provoquer une défaillance.

PRÉCAUTIONS

- Veillez à débrancher le câble du pôle négatif (-) de la batterie avant d'installer le CDE-183BT. Les risques de dommages causés par un court-circuit seront réduits.
- Veillez à raccorder les fils codes couleur selon le schéma de connexion. De mauvaises connexions peuvent entraîner un dysfonctionnement ou endommager le système électrique du véhicule.
- Lorsque vous raccordez les fils au système électrique du véhicule, faites attention aux composants installés en usine (par exemple microprocesseur). Ne pas essayer d'alimenter l'appareil en le raccordant aux fils de ces appareils. Lorsque vous raccordez le CDE-183BT au boîtier à fusible, assurez-vous que le fusible du circuit désigné pour le CDE-183BT possède l'ampérage approprié. Dans le cas contraire, vous risquez d'endommager l'appareil et/ou le véhicule. En cas de doute, consultez votre revendeur Alpine.
- Le CDE-183BT utilise des prises femelles de type RCA pour la connexion à d'autres unités (par exemple un amplificateur) équipées de connecteurs RCA. Vous aurez éventuellement besoin d'un adaptateur pour le relier à d'autres appareils. Le cas échéant, contactez votre revendeur Alpine qui vous conseillera à ce sujet.
- Veillez à connecter le cordon de l'enceinte (-) à la borne de l'enceinte (-). Ne connectez jamais les câbles d'enceintes des voies gauche et droite ensemble ou au corps du véhicule.

IMPORTANT

Notez le numéro de série de l'appareil dans l'espace prévu ci-dessous et conservez-le en lieu sûr. La plaque sur laquelle est inscrit le numéro de série est située sous l'appareil.

NUMÉRO DE SÉRIE : []
DATE D'INSTALLATION : []
INSTALLATEUR : []
LIEU D'ACHAT : []

Installation

Pour éviter la pénétration de parasites externes dans le système audio.

- Installez l'appareil et acheminez les câbles à au moins 10 cm de distance du faisceau de câbles du véhicule.
- Éloignez les câbles d'alimentation de la batterie le plus possible des autres câbles.
- Raccordez le fil de terre à un point métallique apparent (enlevez la couche de peinture, de saleté ou de graisse si nécessaire) du châssis du véhicule.
- Si vous ajoutez un filtre antiparasites en option, raccordez-le le plus loin possible de l'appareil. Contactez votre revendeur Alpine pour plus de détails sur les divers filtres antiparasites disponibles.
- Consultez votre revendeur Alpine pour plus de détails sur les mesures de prévention contre les parasites.

⚠ ATTENTION

Lorsque vous installez cet appareil dans votre véhicule, ne retirez pas le panneau avant amovible.

Si vous retirez le panneau avant pendant l'installation, vous risquez d'exercer une trop forte pression et de plier la plaque en métal qui le maintient en place.

L'unité principale doit être fixée à moins de 35 degrés du plan horizontal, de l'arrière vers l'avant.

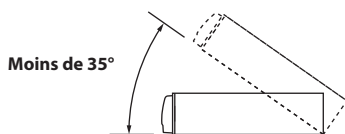

- 1 Enlevez la gaine de montage de l'appareil principal (reportez-vous à la section « Retrait » à la page 43). Insérez la gaine de montage dans le tableau de bord, puis fixez-la à l'aide des attaches en métal.

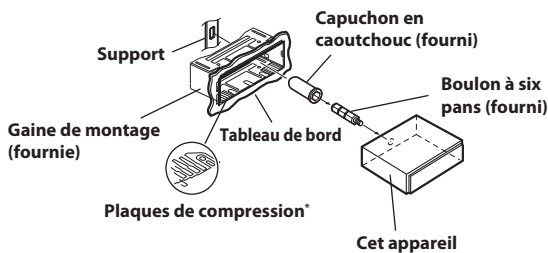

* Si la gaine de montage installée n'épouse pas bien la forme du tableau de bord, vous pouvez plier légèrement les plaques de compression pour remédier au problème.

- 2 Si votre véhicule possède un support, installez le long boulon à tête hexagonale sur le panneau arrière du CDE-183BT, puis placez le capuchon de caoutchouc sur le boulon. Si le véhicule ne possède pas de support de montage, renforcez l'appareil principal avec une attache de montage métallique (non fournie). Raccordez tous les fils du CDE-183BT de la manière décrite à la section RACCORDEMENTS.

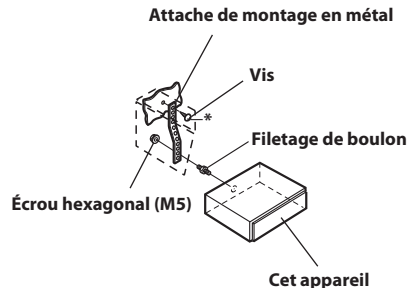

* Pour la vis*, procurez-vous une vis appropriée à l'emplacement d'installation du châssis.

- 3 Insérez le modèle CDE-183BT dans le tableau de bord jusqu'à ce que vous entendiez un clic. De cette façon, l'appareil sera convenablement fixé et ne risquera pas de tomber accidentellement du tableau de bord. Installez le panneau avant amovible.

Retrait

- 1 Retirez le panneau avant amovible.
- 2 Insérez les clés de support dans l'appareil, le long des guides latéraux. L'appareil peut maintenant être retiré de la gaine de montage.

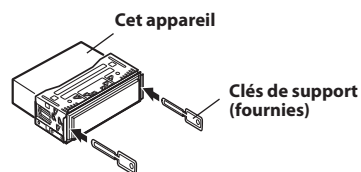

- 3 Extrayez l'appareil, en le maintenant déverrouillé.

VOITURE JAPONAISE

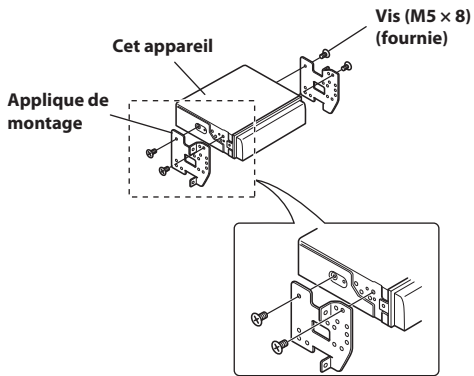
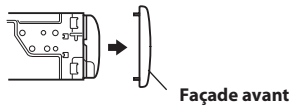

Installation du microphone

Pour des raisons de sécurité, installez le microphone dans l'un des endroits suivants.

- Dans un endroit stable et sécurisé.
- Dans un endroit qui permet de conduire le véhicule en toute sécurité.
- Installez le microphone de façon à capter sans problème la voix du conducteur.

Placez le microphone de façon à capter facilement la voix du conducteur. Si le conducteur doit se pencher vers le microphone pour pouvoir enregistrer correctement sa voix, il risque de se distraire et d'avoir un accident.

Raccordements

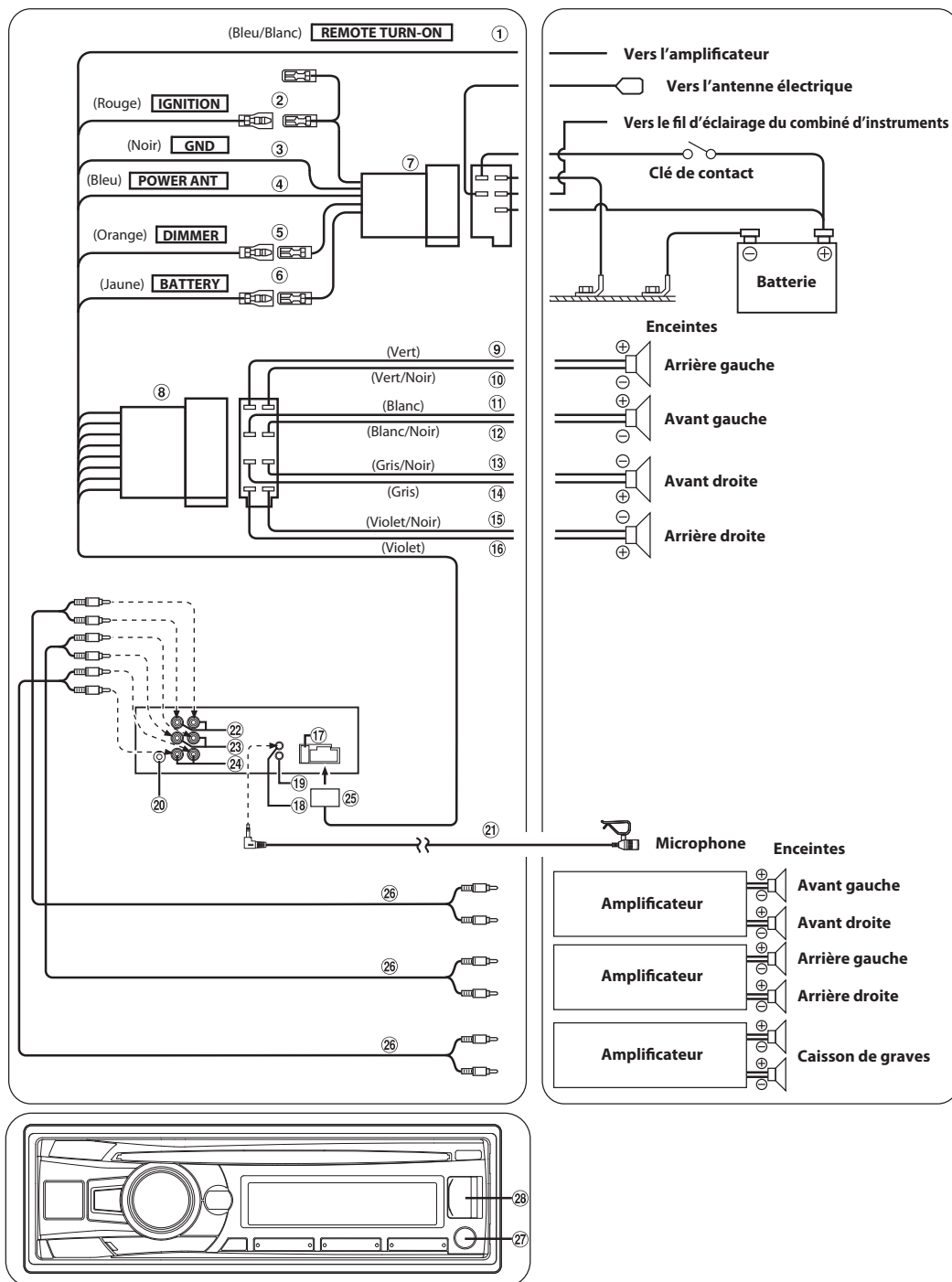

- ① **Fil de mise sous tension à distance (Bleu/Blanc)**
Connectez ce fil au fil de mise sous tension à distance de votre amplificateur ou processeur de signal.
- ② **Fil d'alimentation commutée (allumage) (Rouge)**
Connectez ce fil à une borne ouverte sur la boîte à fusible du véhicule ou à une autre source d'énergie inutilisée qui fournit (+) 12 V uniquement lorsque l'allumage est mis sous tension ou réglé sur la position accessoire.
- ③ **Fil de terre (Noir)**
Connectez ce fil à une bonne masse du châssis sur le véhicule. Assurez-vous que la connexion est établie à un métal nu et solidement fixée en utilisant la vis de feuille métallique fournie.
- ④ **Fil d'antenne électrique (Bleu)**
Connectez ce fil à la borne +B de l'antenne électrique éventuelle.
Remarque
 - *Ce fil doit uniquement être utilisé pour commander l'antenne électrique du véhicule. N'utilisez pas ce fil pour mettre sous tension un amplificateur ou un processeur de signal, etc.*
- ⑤ **Fil de commande d'extinction progressive (Orange)**
Ce fil peut être raccordé au fil d'éclairage du combiné d'instruments du véhicule. Cela permettra à la commande d'extinction progressive de diminuer le rétroéclairage de l'appareil.
- ⑥ **Fil de la batterie (Jaune)**
Connectez ce fil à la borne positive (+) de la batterie du véhicule.
- ⑦ **Connecteur d'alimentation ISO**
- ⑧ **Connecteur ISO (sortie d'enceinte)**
- ⑨ **Fil de sortie de l'enceinte arrière gauche (+) (Vert)**
- ⑩ **Fil de sortie de l'enceinte arrière gauche (-) (Vert/Noir)**
- ⑪ **Fil de sortie de l'enceinte avant gauche (+) (Blanc)**
- ⑫ **Fil de sortie de l'enceinte avant gauche (-) (Blanc/Noir)**
- ⑬ **Fil de sortie de l'enceinte avant droite (-) (Gris/Noir)**
- ⑭ **Fil de sortie de l'enceinte avant droite (+) (Gris)**
- ⑮ **Fil de sortie de l'enceinte arrière droite (-) (Violet/Noir)**
- ⑯ **Fil de sortie de l'enceinte arrière droite (+) (Violet)**
- ⑰ **Porte-fusible (10 A)**
- ⑱ **Connecteur d'entrée MIC**
Au microphone.
- ⑲ **Connecteur de l'interface de télécommande au volant**
Au boîtier d'interface de la télécommande au volant. Pour obtenir des informations détaillées à ce sujet, consultez votre revendeur Alpine.
- ⑳ **Réceptacle d'antenne**
- ㉑ **Microphone (fourni)**
- ㉒ **Connecteurs RCA de sortie avant**
ROUGE est droit et BLANC est gauche.
- ㉓ **Connecteurs RCA de sortie arrière**
ROUGE est droit et BLANC est gauche.
- ㉔ **Connecteurs RCA de sortie du caisson de graves**
ROUGE est droit et BLANC est gauche.
- ㉕ **Connecteur d'alimentation**
- ㉖ **Câble d'extension RCA (vendu séparément)**
- ㉗ **Borne d'entrée AUX avant**
Cette borne permet l'entrée audio d'un équipement externe (tel qu'un lecteur portable) à l'aide d'un câble de conversion disponible dans le commerce.
- ㉘ **Borne USB avant**
Raccordez-la à la clé USB ou à un iPod/iPhone.

About the Rules of Bluetooth Electromagnetic Radiation Regulation



Declaration of Conformity

DECLARATION OF CONFORMITY

In accordance with Annex IV of the EU directive 1999/5/EC

declare under our responsibility that the product: **CD Player with Radio Receiver**

Type: **14BT60**

1

Intended Purpose **Equipment Class**

complies with the appropriate essential requirements of the Article 3 of the R&TTE and the other relevant provisions, when used for its intended purpose.

Health and Safety requirements contained in Article 3 (1) a)

EN 60950-1:2006+A11:2009+A1:2010+A12:2011

Information technology equipment - Safety

Protection requirements with respect to electromagnetic compatibility Art.3 (1) b)

EN 301 489-1 V1.9.2, Electromagnetic compatibility and Radio spectrum Matters (ERM); ElectroMagnetic Compatibility (EMC) standard for radio equipment and services; Part 1: Common technical requirements

EN 301 489-17 V2.1.1, Electromagnetic compatibility and Radio spectrum Matters (ERM); ElectroMagnetic Compatibility (EMC) standard for radio equipment and services; Part 17: Specific conditions for 2,4 GHz wideband transmission systems and 5 GHz high performance RLAN equipment

Means of the efficient use of the radio frequency spectrum Art.3 (2)

EN 300 328 V1.7.1, Electromagnetic compatibility and Radio Spectrum Matters (ERM); Wideband Transmission systems; Data transmission equipment operating in the 2,4 GHz ISM band and using spread spectrum modulation techniques; Part 2: Harmonized EN covering essential requirements under article 3.2 of the R&TTE Directive

Iwaki, Japan. September 27, 2013

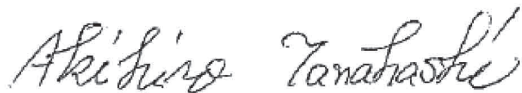

Place, date of issue

Akihiro Tanahashi : Global Engineering Strategy Office