

WARRANTY INFORMATION

3 YEAR LIMITED WARRANTY

Sunbeam Products, Inc. doing business as Jarden Consumer Solutions or if in Canada, Sunbeam Corporation (Canada) Limited doing business as Jarden Consumer Solutions (collectively "JCS") warrants that for a period of three years from the date of purchase, this product will be free from defects in material and workmanship. JCS, at its option, will repair or replace this product or any component of the product found to be defective during the warranty period. Replacement will be made with a new or remanufactured product or component. If the product is no longer available, replacement may be made with a similar product of equal or greater value. This is your exclusive warranty. Do NOT attempt to repair or adjust any electrical or mechanical functions on this product. Doing so will void this warranty.

This warranty is valid for the original retail purchaser from the date of initial retail purchase and is not transferable. Keep the original sales receipt. Proof of purchase is required to obtain warranty performance. JCS dealers, service centers, or retail stores selling JCS products do not have the right to alter, modify or in any way change the terms and conditions of this warranty.

This warranty does not cover normal wear of parts or damage resulting from any of the following: negligent use or misuse of the product, use on improper voltage or current, use contrary to the operating instructions, disassembly, repair or alteration by anyone other than JCS or an authorized JCS service center. Further, the warranty does not cover: Acts of God, such as fire, flood, hurricanes and tornadoes.

What are the limits on JCS's Liability?

JCS shall not be liable for any incidental or consequential damages caused by the breach of any express, implied or statutory warranty or condition.

Except to the extent prohibited by applicable law, any implied warranty or condition of merchantability or fitness for a particular purpose is limited in duration to the duration of the above warranty.

JCS disclaims all other warranties, conditions or representations, express, implied, statutory or otherwise.

JCS shall not be liable for any damages of any kind resulting from the purchase, use or misuse of, or inability to use the product including incidental, special, consequential or similar damages or loss of profits, or for any breach of contract, fundamental or otherwise, or for any claim brought against purchaser by any other party.

Some provinces, states or jurisdictions do not allow the exclusion or limitation of incidental or consequential damages or limitations on how long an implied warranty lasts, so the above limitations or exclusion may not apply to you.

This warranty gives you specific legal rights, and you may also have other rights that vary from province to province, state to state or jurisdiction to jurisdiction.

How to Obtain Warranty Service

In the U.S.A.

If you have any questions regarding your product, this warranty, or would like to obtain warranty service, please visit our website at www.holmesproducts.com or call 1-800-546-5637 and a convenient service center address will be provided to you.

In Canada

If you have any questions regarding your product, this warranty, or would like to obtain warranty service, please visit our website at www.holmesproducts.com or call 1-800-546-5637 and a convenient service center address will be provided to you.

WARRANTY INFORMATION

In the U.S.A., this warranty is offered by Sunbeam Products, Inc. doing business as Jarden Consumer Solutions located in Boca Raton, Florida 33431. In Canada, this warranty is offered by Sunbeam Corporation (Canada) Limited doing business as Jarden Consumer Solutions, located at 20B Hereford Street, Brampton, Ontario L6Y 0M1. If you have any other problem or claim in connection with this product, please write our Consumer Service Department. **PLEASE DO NOT RETURN THIS PRODUCT TO ANY OF THESE ADDRESSES OR TO THE PLACE OF PURCHASE.**

© 2007 Sunbeam Products, Inc. doing business as Jarden Consumer Solutions. All Rights Reserved.
Distributed by Sunbeam Products, Inc. doing business as Jarden Consumer Solutions, Boca Raton, Florida 33431.

9100010009616

HAOF90/90C/91UC07EFM1

Printed In China

INFORMATION SUR LA GARANTIE

GARANTIE LIMITÉE DE 3 ANS

Sunbeam Products, Inc. faisant affaires sous le nom de Jarden Consumer Solutions ou, si au Canada, Sunbeam Corporation (Canada), faisant affaires sous le nom de Jarden Consumer Solutions (collectivement, « JCS »), garantit que, pendant trois ans à compter de la date d'achat, ce produit sera exempt de toute défectuosité matérielle ou de main-d'œuvre. JCS se réserve le droit de choisir entre réparer ou remplacer cet article ou toute pièce de celui-ci dont la défectuosité a été constatée au cours de la période de garantie. Le remplacement se fera au moyen d'un produit neuf ou remanufacturé ou bien d'une pièce neuve ou remanufacturée. Si l'article n'est plus disponible, il sera remplacé par un article semblable, de valeur égale ou supérieure. La présente constitue votre garantie exclusive. NE TENTEZ PAS de réparer ou de régler une fonction électrique ou mécanique de ce produit. Ce faisant, vous annuleriez cette garantie.

Cette garantie n'est valable que pour l'acheteur au détail original à partir de la date de l'achat au détail initial et elle n'est pas transférable. Veuillez conserver le reçu d'achat original. La preuve d'achat est exigée pour tout service couvert par la garantie. Les concessionnaires JCS, les centres de service et les détaillants qui vendent des articles JCS n'ont pas le droit d'altérer, de modifier ou de changer d'une manière quelconque les modalités de cette garantie.

Cette garantie ne couvre pas l'usure normale des pièces ou l'endommagement attribuable à la négligence, à l'utilisation abusive du produit, au branchement sur un circuit de tension ou courant inapproprié, au non-respect du mode d'emploi, au démontage et à la réparation ou à l'altération par quiconque, sauf JCS ou un centre de service agréé JCS. Cette garantie ne couvre pas non plus les cas de force majeure comme incendies, inondations, ouragans et tornades.

Quelles sont les limites de la responsabilité de JCS?

JCS n'assume aucune responsabilité pour les dommages accessoires ou indirects résultant du non-respect de toute garantie ou condition explicite, implicite ou générale.

Sauf dans la mesure interdite par la législation pertinente, toute garantie implicite de qualité marchande ou d'application à un usage particulier est limitée à la durée de la garantie ou condition ci-dessus.

JCS décline toutes autres garanties, conditions ou représentations expresses, sous-entendues, générales, ou autres.

JCS n'assume aucune responsabilité pour les dommages, quels qu'ils soient, résultant de l'achat, de l'utilisation normale ou abusive ou de l'incapacité à utiliser le produit, y compris les dommages accessoires, les dommages-intérêts particuliers, les dommages immatériels et les dommages similaires ou pertes de profits; ou bien pour les violations de contrat, fondamentales, ou autres, ou les réclamations contre l'acheteur par un tiers.

Certaines provinces ou juridictions et certains états interdisent d'exclure ou de limiter les dommages accessoires ou indirects, ou ne permettent pas la limitation de la durée d'application de la garantie implicite, de sorte que vous pouvez ne pas être assujéti aux limites ou exclusions énoncées ci-dessus.

Cette garantie vous confère des droits juridiques précis et vous pouvez avoir d'autres droits, ces droits variant d'une province, d'un état ou d'une juridiction à l'autre.

Comment obtenir le service prévu par la garantie

Aux États-Unis

Si vous avez des questions sur le produit ou la garantie, ou si vous voulez bénéficier d'un service dans le cadre de la garantie, veuillez vous rendre sur notre site Web, à www.holmesproducts.com vous pouvez aussi appeler le 1-800-546-5637 pour recevoir l'adresse d'un centre de service agréé.

Au Canada

Si vous avez des questions sur le produit ou la garantie, ou si vous voulez bénéficier d'un service dans le cadre de la garantie, veuillez vous rendre sur notre site Web, à www.holmesproducts.com vous pouvez aussi appeler le 1-800-546-5637 pour recevoir l'adresse d'un centre de service agréé.

INFORMATION SUR LA GARANTIE

Aux États-Unis, cette garantie est offerte par Sunbeam Products Inc. faisant affaires sous le nom de Jarden Consumer Solutions, située à Boca Raton, Floride 33431. Au Canada, cette garantie est offerte par Sunbeam Corporation (Canada), exerçant ses activités sous le nom de Jarden Consumer Solutions, située au 20B Rue Hereford, Brampton, (Ontario) L6Y 0M1. Si vous éprouvez tout autre problème ou si vous désirez effectuer toute autre réclamation quant à ce produit, veuillez écrire à notre service à la clientèle. NE RETOURNEZ CE PRODUIT NI A L'UNE DES ADRESSES CI-DESSUS NI AU LIEU D'ACHAT.

© 2007 Sunbeam Products, Inc. faisant affaires sous le nom de Jarden Consumer Solutions. Tous droits réservés.
Distribué par Sunbeam Products, Inc. faisant affaires sous le nom de Jarden Consumer Solutions, Boca Raton, Floride 33431.

9100010009616

HAOF90/90C/91UC07EFM1

Imprimé en Chine

Holmes

Owner's Guide

HAOF90/90C/91



Blizzard® Oscillating Power Fan

PLEASE READ AND SAVE THESE IMPORTANT INSTRUCTIONS

Holmes

Guide d'Utilisation

HAOF90/90C/91



Ventilateur Puissant Oscillant Blizzard®

VEUILLEZ LIRE ET CONSERVER CES DIRECTIVES IMPORTANTES

PLEASE READ AND SAVE THESE IMPORTANT SAFETY INSTRUCTIONS

When using electrical appliances, basic safety precautions should always be followed to reduce the risk of fire, electric shock, and injury to persons, including the following:

1. Read all instructions before using this appliance.
2. Use fan only for purposes described in the instruction manual.
3. To protect against electrical shock do not immerse unit, plug or cord in water or spray with liquids and plug the appliance directly into a 120V AC electrical outlet.
4. Close supervision is necessary when any appliance is used by or near children.
5. Unplug from outlet when not in use, when moving fan from one location to another, before putting on or taking off parts and before cleaning.
6. Avoid contact with moving parts.
7. Do not operate in the presence of explosive and/or flammable fumes.
8. To avoid fire hazard, NEVER place the cord under rugs or any parts near an open flame, cooking or other heating appliance.
9. Do not operate any appliance with a damaged cord or plug after the appliance malfunctions, or has been dropped/damaged in any manner.
10. The use of attachments not recommended or sold by the appliance manufacturer may cause hazards.
11. Do not let the cord hang over the edge of a table, counter or come in contact with hot surfaces or leave exposed to high traffic areas.
12. Do not use outdoors.
13. To disconnect, grip plug and pull from wall outlet. Never yank on cord.
14. Always use on a dry, level surface.
15. Do not operate fan until fully assembled with all parts properly in place.
16. This product is intended for household use ONLY and not for commercial or industrial applications.
17. **WARNING:** To reduce the risk of electrical shock and injury to persons, do not use in window.
18. **WARNING:** To reduce the risk of fire or electric shock, DO NOT use this fan with any solid-state speed control device.

PLEASE READ AND SAVE THESE IMPORTANT SAFETY INSTRUCTIONS

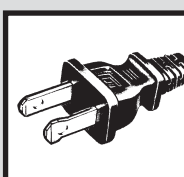

THIS APPLIANCE HAS A POLARIZED PLUG (one blade is wider than the other). To reduce the risk of electric shock, this plug is intended to fit in a polarized outlet only one way. If the plug does not fit fully in the outlet, reverse the plug. If it still does not fit, contact a qualified electrician to install the proper outlet.

DO NOT ATTEMPT TO MODIFY THIS PLUG OR DEFEAT THIS SAFETY FEATURE IN ANY WAY.

VEUILLEZ LIRE ET CONSERVER CES DIRECTIVES DE SÉCURITÉ IMPORTANTES

Il faut toujours respecter les mesures de sécurité de base, y compris celles stipulées ci-dessous, en utilisant un appareil électrique afin de réduire le risque d'incendie, de chocs électriques et de blessures corporelles:

1. Lisez toutes les directives avant d'utiliser cet appareil.
2. N'utilisez le ventilateur qu'aux fins précisées dans le guide d'instructions.
3. Pour éviter le risque de choc électrique, évitez de submerger l'appareil, la fiche ou le cordon d'alimentation dans l'eau ou de les éclabousser avec tout liquide. Branchez le ventilateur directement dans une prise électrique CA de 120 V.
4. Une surveillance étroite est requise lorsque l'appareil est utilisé par des enfants ou à proximité de ceux-ci.
5. Lorsque l'appareil n'est pas utilisé, lorsque vous le déplacez d'un endroit à l'autre, avant d'ajouter ou d'enlever des pièces ou avant de le nettoyer, débranchez-le de la prise électrique.
6. Évitez tout contact avec les pièces en mouvement.
7. Évitez d'utiliser l'appareil en présence de vapeurs explosives et (ou) inflammables.
8. Pour éviter tout risque d'incendie, ÉVITEZ de placer le cordon d'alimentation sous des moquettes, d'en placer toute pièce près d'une flamme nue, d'un appareil de cuisson ou de tout appareil de chauffage.
9. Évitez d'utiliser l'appareil si sa fiche ou son cordon est endommagé, après un mauvais fonctionnement de l'appareil ou si celui-ci a été échappé ou endommagé de quelque façon que ce soit.
10. L'usage d'accessoires non recommandés ou non vendus par le fabricant de l'appareil peut présenter des dangers.
11. Évitez de laisser pendre le cordon sur le rebord d'une table ou d'un comptoir, de le laisser toucher toute surface chaude ou de le disposer dans un endroit achalandé.
12. Ne pas utiliser l'appareil à l'extérieur.
13. Pour débrancher l'appareil, saisissez la fiche et tirez-la de la prise murale. Ne tirez jamais sur le cordon.
14. Utilisez toujours l'appareil sur une surface sèche et plane.
15. Évitez d'utiliser l'appareil avant qu'il soit complètement assemblé et que toutes ses pièces soient bien en place.
16. Ce produit est conçu pour une utilisation domestique SEULEMENT et ne doit pas servir à des fins commerciales ou industrielles.
17. **AVERTISSEMENT:** Pour réduire le risque de choc électrique et de blessures, évitez d'utiliser ce ventilateur dans une fenêtre.
18. **AVERTISSEMENT:** Afin de réduire le risque d'incendie ou de chocs électriques, N'utilisez PAS ce ventilateur avec un dispositif de commande de vitesse transistorisé.

VEUILLEZ LIRE ET CONSERVER CES DIRECTIVES DE SÉCURITÉ IMPORTANTES

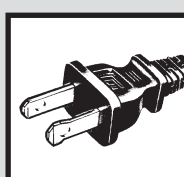

CET APPAREIL EST DOTÉ D'UN CORDON À FICHE POLARISÉE (une lame est plus large que l'autre). Afin de réduire les risques d'électrocution, cette fiche ne s'insère que d'un seul sens dans la prise électrique. Si la fiche ne s'insère pas dans la prise, retournez la fiche. Si elle ne s'adapte toujours pas, contactez un électricien qualifié afin d'installer la prise appropriée.

NE CONTOURNEZ PAS CE DISPOSITIF DE SÉCURITÉ ET N'ALTÉREZ LA FICHE D'AUCUNE FAÇON.

FEATURES - OPERATIONS

ASSEMBLY INSTRUCTIONS

Your fan comes fully assembled and ready for use.

OPERATING INSTRUCTIONS

1. Set the fan base on a dry, level surface.
2. Please make sure the On/Speed knob is in the "Off" (○) position. Plug the cord into any standard 120-volt A/C outlet.
3. The SPEED is adjusted by moving the knob left or right to the desired setting: OFF-(○), LOW-(I), MEDIUM-(II), HIGH-(III).

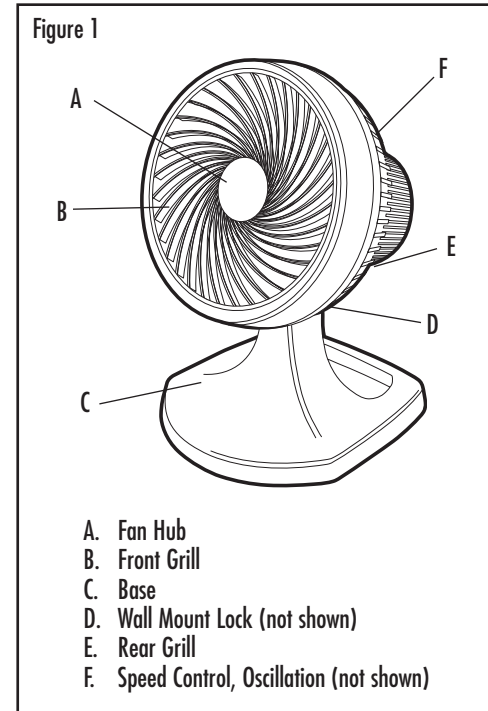

4. The OSCILLATION control knob is located on top of the fan motor housing. To start oscillation, push control knob down. To stop oscillation, pull control knob up.

WALL MOUNTING INSTRUCTIONS

Your Blizzard® power fan can be wall mounted and is designed to operate from 4 different positions while wall mounted. The first 3 positions are set by gently pushing the fan head to the desired location. To set the fan in the fourth and furthest back position, press down firmly on the wall mount lock at the back of the fan neck with one hand, while pushing the fan head back into the fourth position with your other hand.

Please Note: When taking the fan down from the wall and changing to table fan operation, make sure to pull the fan head forward out of the fourth wall-position. Pull gently forward until you hear the wall mount lock secure the fan back into table mode. You will then have the 3 standard table fan positions available to choose from.

- Step 1: After selecting a suitable location on the wall, use the corresponding mounting location guide below to ensure proper placement.
- Step 2: Use the holes below as a guide and mark the correct place where the screws will be inserted. Consult with a Hardware or Home Center for the best screws for your type of wall.

NOTE: Please be sure that you use the correct mounting location guide for your particular fan. The model number can be located on the box or on the rating label which is located on the back of the fan head.

- Step 3: Secure the screws almost all the way into the wall using a screwdriver.
- Step 4: Line up the holes on the back of the unit with the screws to hang your fan. Make sure the screws are secured into the wall before carefully placing the fan on them.

CLEANING / MAINTENANCE

CLEANING/MAINTENANCE INSTRUCTIONS

Follow these instructions to correctly and safely care for your power fan. Please remember:

- Always unplug the fan before cleaning or disassembling.
- Be sure to use a soft cloth moistened with a mild soap solution.
- Do not allow water to drip on or into the fan motor housing.
- Do not use any of the following as a cleaner: gasoline, thinner, benzene.
- Use a soft cloth moistened with a soap solution to carefully clean the front and rear grills.
- We also recommend the periodic cleaning of this fan by lightly running a vacuum cleaner nozzle over the fan grill to remove any dust or dirt that may have accumulated inside or on the unit.

FAN STORAGE

Your fan can be stored in the off-season in the original (or appropriately sized) box. It is important to keep it in a safe, dry location.

If you have any questions regarding your product or would like to learn more about other Holmes® products, please contact our Consumer Service Department at 1-800-546-5637 or visit our website at www.holmesproducts.com

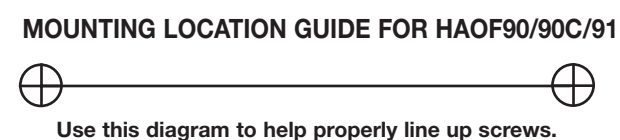

CARACTÉRISTIQUES – UTILISATION

INSTRUCTIONS D'ASSEMBLAGE

Votre ventilateur est complètement assemblé et prêt à utiliser.

INSTRUCTIONS D'UTILISATION

1. Placez le ventilateur sur une surface sèche et de niveau.
2. Assurez-vous que le bouton de mise en « marche/vitesse On/Speed » est réglé à la position d'arrêt « Off » (○). Branchez le cordon dans une prise électrique standard de 120 volts c.a.
3. La VITESSE s'ajuste en déplaçant le bouton vers la gauche ou la droite pour obtenir le réglage désiré: ARRÊT -(○), BAS -(I), MOYEN -(II), ÉLEVÉ -(III).
4. Le bouton de commande d'OSCILLATION se situe sur la surface supérieure du boîtier du moteur du ventilateur. Pour commencer l'oscillation, poussez sur le bouton de commande. Pour arrêter l'oscillation, tirez le bouton de commande vers le haut.

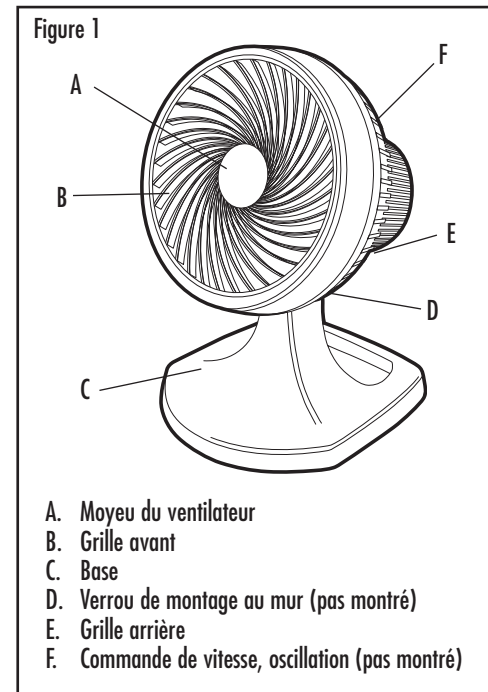

INSTRUCTIONS DE MONTAGE AU MUR

Votre ventilateur puissant Blizzard® peut être monté au mur et a été conçu pour permettre l'utilisation à partir de quatre positions différentes lorsqu'il est monté au mur. Réglez les premières trois positions en poussant doucement la tête du ventilateur vers l'endroit désiré. Pour régler le ventilateur dans la quatrième position (la position la plus vers l'arrière), appuyez fermement, avec une main, sur le verrou de montage au mur, situé à l'arrière du cou du ventilateur, tout en poussant la tête du ventilateur vers l'arrière pour le placer dans la quatrième position avec l'autre main.

Veillez noter: Lorsque vous démontez le ventilateur du mur afin de l'utiliser en tant que ventilateur de table, n'oubliez pas de tirer la tête du ventilateur vers l'avant afin de le retirer de la quatrième position de montage au mur. Tirez doucement vers l'avant jusqu'à ce que vous entendiez un déclic indiquant que le verrou de montage au mur a remis le ventilateur en position d'utilisation sur table. Vous pouvez alors sélectionner une des trois positions standard d'un ventilateur de table.

Étape 1: Une fois que vous avez choisi en endroit convenable au mur, utilisez le gabarit de montage ci-dessous pour assurer un emplacement approprié.

Étape 2: Utilisez l'emplacement des trous ci-dessous en tant que guide et marquez les endroits où les vis seront insérées. Consultez le personnel d'une quincaillerie ou d'un magasin d'articles pour maison pour connaître les meilleures vis pour votre type de mur.

REMARQUE: Assurez-vous d'utiliser le gabarit de montage approprié pour votre ventilateur particulier. Le numéro de modèle se trouve sur la boîte et sur l'étiquette des caractéristiques nominales qui se situe sur la surface arrière de la tête du ventilateur.

Étape 3: À l'aide d'un tournevis, insérez les vis presque complètement dans le mur.

Étape 4: Alignez les trous à l'arrière de votre appareil avec les vis pour suspendre votre ventilateur au mur. Assurez-vous que les vis sont bien fixées dans le mur avant de suspendre soigneusement le ventilateur sur les vis.

NETTOYAGE/ENTRETIEN

INSTRUCTIONS DE

NETTOYAGE/ENTRETIEN

Suivez ces instructions pour entretenir adéquatement et en toute sécurité votre ventilateur puissant. N'oubliez pas:

- Débranchez toujours le ventilateur avant de le nettoyer ou de le démonter.
- Utilisez un chiffon doux humecté d'une solution savonneuse douce.
- Ne laissez pas de l'eau dégoutter sur ou dans le boîtier du moteur du ventilateur.
- N'utilisez aucun des produits suivants comme produit de nettoyage: essence, diluant, benzène.
- Utilisez un chiffon doux humecté d'une solution savonneuse pour nettoyer soigneusement les grilles avant et arrière.
- Nous vous recommandons également de passer de temps en temps la buse d'un aspirateur par-dessus la grille du ventilateur afin d'enlever toute poussière ou saleté qui s'est accumulée dans ou sur l'appareil.

ENTREPOSAGE DU VENTILATEUR

Pendant la saison froide, votre ventilateur peut être entreposé dans la boîte d'origine (ou une boîte de taille appropriée). Il est important de le conserver dans un endroit sûr et sec.

Si vous avez des questions sur le produit ou que vous voulez en savoir plus sur d'autres produits Holmes®, veuillez vous adresser à notre Service client au 1-800-546-5637 vous pouvez aussi vous rendre sur notre site Web, à www.holmesproducts.com

GABARIT DE MONTAGE POUR LE MODÈLE HAOF90/90C/91

