

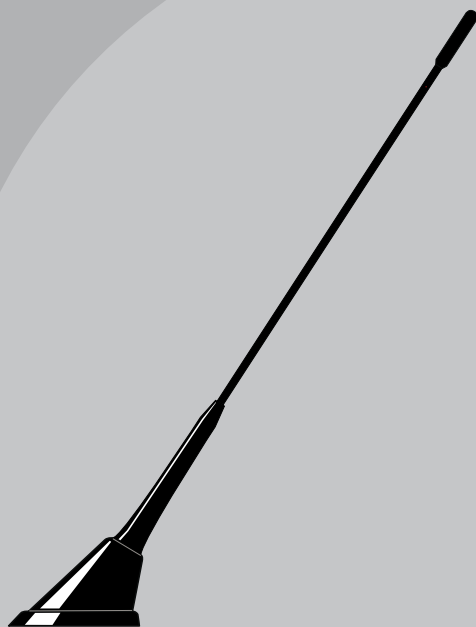

Zubehör / Accessories

CLUB GTI-FLEX A-RT 07-M

7 617 495 218

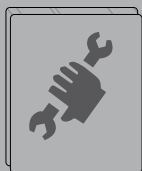

OK

[www.blaupunkt.com](http://www.blaupunkt.com)

 **BLAUPUNKT**

<b>DEUTSCH</b> .....	<b>6</b>	<b>DANSK</b> .....	<b>10</b>
Lieferumfang .....	3	Medfølgende dele .....	3
Technische Daten.....	3	Tekniske data .....	3
Einbau.....	4	Montering.....	4
<b>ENGLISH</b> .....	<b>6</b>	<b>POLSKI</b> .....	<b>10</b>
Scope of delivery .....	3	Zakres dostawy.....	3
Specifications .....	3	Dane techniczne .....	3
Installation .....	4	Montaż .....	4
<b>FRANÇAIS</b> .....	<b>7</b>	<b>ČESKY</b> .....	<b>11</b>
Composition de la fourniture.....	3	Rozsah dodávky .....	3
Caractéristiques techniques .....	3	Technické údaje .....	3
Montage.....	4	Montáž .....	4
<b>ITALIANO</b> .....	<b>7</b>	<b>SLOVENSKY</b> .....	<b>11</b>
Dotazione.....	3	Rozsah dodávky .....	3
Dati tecnici.....	3	Technické údaje .....	3
Montaggio.....	4	Montáž .....	4
<b>NEDERLANDS</b> .....	<b>8</b>	<b>ΕΛΛΗΝΙΚΑ</b> .....	<b>12</b>
Leveringsomvang .....	3	Περιεχόμενο παράδοσης .....	3
Technische gegevens .....	3	Τεχνικά χαρακτηριστικά .....	3
Inbouw.....	4	Τοποθέτηση .....	4
<b>SVENSKA</b> .....	<b>8</b>	<b>TÜRKÇE</b> .....	<b>12</b>
Levererade komponenter .....	3	Teslimat kapsamı .....	3
Tekniska data .....	3	Teknik veriler .....	3
Montering .....	4	Takma.....	4
<b>ESPAÑOL</b> .....	<b>9</b>	<b>SUOMI</b> .....	<b>13</b>
Volumen de suministro.....	3	Toimitussisältö.....	3
Datos técnicos .....	3	Tekniset tiedot .....	3
Instalación .....	4	Asennus .....	4
<b>PORTUGUÊS</b> .....	<b>9</b>	<b>РУССКИЙ</b> .....	<b>13</b>
Fornecimento.....	3	Комплект поставки .....	3
Dados técnicos .....	3	Технические характеристики .....	3
Instalação.....	4	Установка .....	4

Lieferumfang / Scope of delivery / Composition de la fourniture / Dotazione / Leve-  
ringsomvang / Levererade komponenter / Volumen de suministro / Fornecimento / Med-  
følgende dele / Toimitussisältö / Περιεχόμενο παράδοσης / Teslimat kapsamı / Zakres  
dostawy / Rozsah dodávky / Rozsah dodávky / Комплект поставки

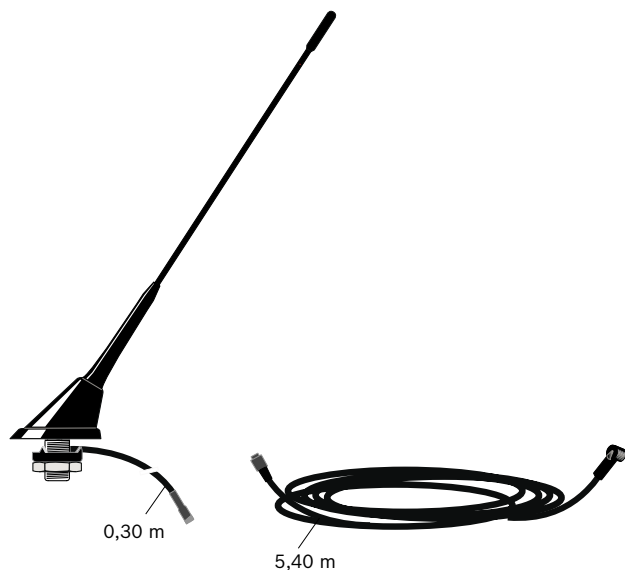

Technische Daten / Specifications / Caractéristiques techniques / Dati tecnici / Tech-  
nische gegevens / Tekniska data / Datos técnicos / Dados técnicos / Tekniske data /  
Dane techniczne / Technické údaje / Technické údaje / Τεχνικά χαρακτηριστικά / Tek-  
nik veriler / Tekniset tiedot / Технические характеристики

**Club GTI Flex A-RT 07-M**

Frequency range	AM/FM:	0,145 - 108 MHz
weight		330 g

Einbau / Installation / Montage / Montaggio / Inbouw / Montering / Instalación / Instalação / Montering / Montaż / Montáž / Montáž / Τοποθέτηση / Takma / Asennus / Установка

1.

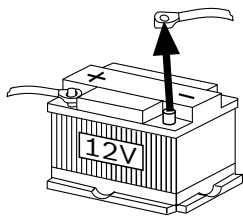

2.

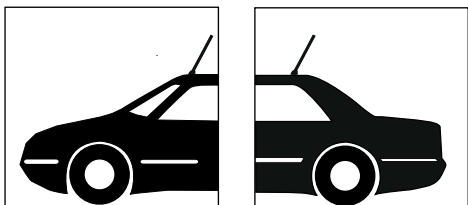

3.

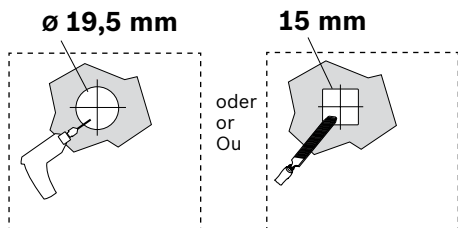

4.

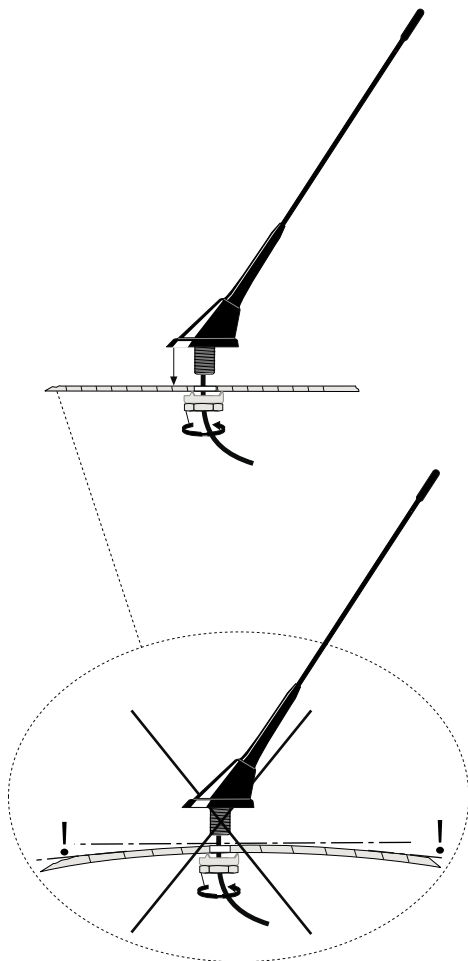

Anschlussbeispiel / Connection example / Exemple de branchement / Esempi di allacciamento / Voorbeelden van de aansluiting / Anslutningsexempel / Ejemplos de conexión / Exemplos de ligação / Tilslutningseksempler / Przykłady podłączenia / Příklady připojení / Příklady pripojenia / Παραδείγματα σύνδεσης / Bağlantı örnekleri / Kytkäntäesimerkkejä / Примеры подключения /

5.

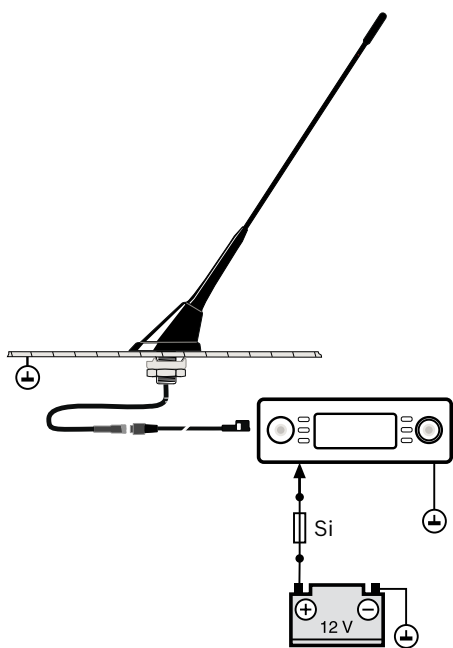

Sonderzubehör / Optional equipment / Accessoires spéciaux / Accessori speciali / Speciale toebehoren / Specialtillbehö / Accesorios especiales / Tquipamento extra / Skruadapter, Wyposażenie dodatkowe / Zvláštní příslušenství / Osobitné príslušenstvo, Ακροδέκτης / Özel aksesuar / Erikoisvarusteet / Резьбовой адаптер / Дополнительные принадлежности

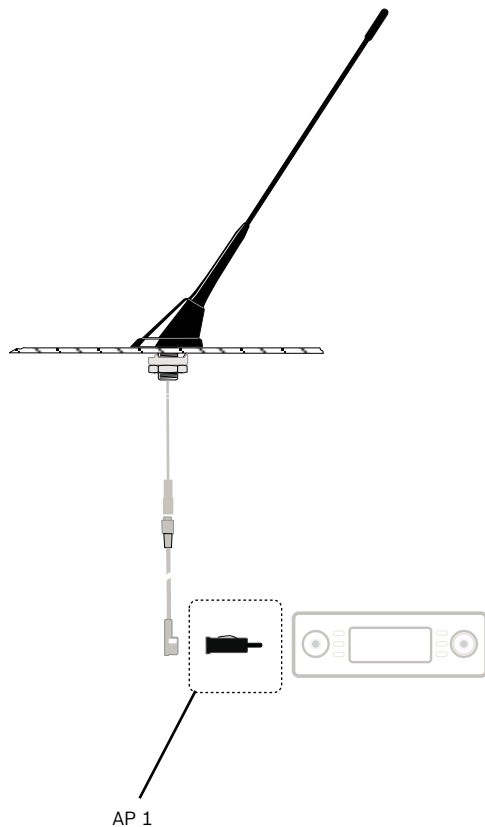

AP 1  
8 694 419 761

## DEUTSCH

Für unsere innerhalb der Europäischen Union gekauften Produkte, geben wir eine Herstellergarantie. Die Garantiebedingungen können Sie unter [www.blaupunkt.de](http://www.blaupunkt.de) abrufen oder direkt anfordern bei:

Blaupunkt GmbH  
Hotline  
Robert-Bosch-Str. 200  
D-31139 Hildesheim

## Sicherheitshinweise

 **Für die Dauer der Montage und des Anschlusses ist der Minuspol der Batterie abzuklemmen.**

Hierbei sind die Sicherheitshinweise des Kfz- Herstellers (Airbag, Alarmanlagen, Bordcomputer, Wegfahrsperrern) zu beachten.

Beim Bohren von Löchern darauf achten, dass keine Fahrzeugteile (Batterie, Kabel, Sicherungskasten) beschädigt werden.

Antennenkabel sind zur Störsicherheit in genügendem Abstand von Kabelbäumen zu verlegen. An scharfkantigen Löchern Kabeldurchführungen verwenden.

Für Schäden durch nicht fachgerechte Montage, unsachgemäßen Gebrauch oder zweckentfremdeten Einsatz übernehmen wir keine Haftung.

Abweichende Montageorte führen zum Erlöschen der Kfz.-Betriebslaubnis gemäß ECE-R 26, Paragraph 6.17.

 Vor der Benutzung einer Autowaschanlage muß der Antennenstab abgeschraubt werden.

## Einbau

Rund um die Bohrung (ca. 5mm) von der Blechunterseite den Lack gut abkratzen und die blanken Stellen mit säurefreiem Fett schützen. Wichtig für eine gute Masseverbindung.

Für eine einwandfreie Funktion muß die Montage auf einer ebenen Metallfläche (Blechdach) erfolgen. Bei Kunststoffteilen eine Metallfolie (50 x 50 cm) unterkleben.

## Recycling und Entsorgung



Bitte nutzen Sie zur Entsorgung des Produktes die zur Verfügung stehenden Rückgabe- und Sammelsysteme.

Änderungen vorbehalten!

## ENGLISH

We provide a manufacturer guarantee for our products bought within the European Union. You can view the guarantee conditions at [www.blaupunkt.de](http://www.blaupunkt.de) or ask for them directly at:

Blaupunkt GmbH  
Hotline  
Robert-Bosch-Str. 200  
D-31139 Hildesheim  
Germany

## Safety notes

 **The negative terminal on the battery must be disconnected while the device is being installed and connected.**

Observe the safety notes from the vehicle manufacturer (airbag, alarm systems, on-board computers, immobilisers).

When drilling holes, ensure that no vehicle components (battery, cables, fuse boxes) are damaged.

To maintain noise immunity, route all antenna wires at a sufficient distance to wiring harnesses. Use cable glands for holes with sharp edges.

We do not assume any liability for damages caused by improper installation or use or by any use other than for the intended purpose.

Deviating installation sites void the vehicle operating permit in accordance with ECE-R 26, section 6.17.

 The antenna rod must be unscrewed before using a car wash.

## Installation

Properly scratch of the paint around the borehole (approx. 5 mm) on the underside of the sheet metal and protect the bare locations with acidfree grease. Important for a good earth connection.

To ensure a flawless function, the installation must be performed on a level metal surface (metal roof). For plastic components, bond a foil (50 x 50 cm) underneath.

## Recycling and disposal



To dispose of the product, please use the available waste return and collection systems.

Subject to changes!

## FRANÇAIS

Notre garantie s'étend à tous les produits achetés à l'intérieur de l'Union Européenne. Vous en trouverez les conditions sur notre site Internet : [www.blaupunkt.de](http://www.blaupunkt.de). Vous pourrez aussi les obtenir en vous adressant à :

Blaupunkt GmbH, Hotline  
Robert-Bosch-Str. 200  
D-31139 Hildesheim

## Consignes de sécurité

 **Déconnectez la borne moins de la batterie durant les opérations de montage et de raccordement.**

Respectez les consignes de sécurité du constructeur automobile (airbag, système d'alarme, ordinateur de bord, antidémarrage).

En perçant des trous, il est nécessaire de faire attention à ne pas endommager des pièces du véhicule telles que la batterie, les câbles ou la boîte à fusibles.

Posez les câbles d'antenne à bonne distance des faisceaux de câbles afin d'éviter tout parasitage. Utilisez des passe-câbles si les trous sont coupants aux bords.

Nous déclinons toute responsabilité pour les dommages dus à un montage incorrect, une utilisation inadéquate ou inappropriée.

Le montage à un endroit différent entraîne, conformément à la directive CEE-R 26, paragraphe 6.17, l'annulation de l'autorisation de mise en circulation du véhicule.

 La tige d'antenne doit être dévissée avant d'entrer dans une station de lavage.

## Montage

Gratter le bord du trou (sur 5 mm environ) du côté inférieur de la tôle pour enlever complètement la peinture et protéger les endroits mis à nu avec une graisse qui ne contient pas d'acide. Une bonne liaison à la masse est importante.

Pour un fonctionnement sans problème, le montage doit s'effectuer sur une surface métallique plane (tôle du pavillon). En cas de montage sur des pièces en plastique, coller une feuille métallique (50 x 50 cm) en dessous.

## Recyclage et récupération



Nous vous invitons à utiliser les programmes de récupération et de collecte mis en place pour recycler le produit.

Sous réserve de modifications!

## ITALIANO

Per i prodotti acquistati nell'ambito dell'Unione Europea concediamo una garanzia di produttore. Le condizioni di garanzia potete richiamarle all'indirizzo Internet [www.blaupunkt.de](http://www.blaupunkt.de) oppure anche richiederle direttamente a noi:

Blaupunkt GmbH, Hotline  
Robert-Bosch-Str. 200  
D-31139 Hildesheim

## Norme di sicurezza

 **Per tutta la durata del montaggio e del collegamento, il polo negativo della batteria deve rimanere staccato.**

Devono essere osservate le norme di sicurezza del costruttore del veicolo (airbag, impianti di allarme, computer di bordo, immobilizzatori).

Quando si eseguono dei fori, fare attenzione a non danneggiare componenti del veicolo (batteria, cavi, cassette fusibili).

Al fine di evitare disturbi, i cavi dell'antenna devono essere posati a una distanza sufficiente dai cablaggi. Nei fori con bordi taglienti utilizzare passacavi.

Non si assumono responsabilità per danni causati da un montaggio non eseguito a regola d'arte, da un uso improprio o dall'impiego per uno scopo diverso da quello previsto.

Luoghi di montaggio diversi portano alla perdita dell'autorizzazione all'utilizzo del veicolo secondo ECE-R 26, paragrafo 6.17.

 Prima di entrare in un impianto di autolavaggio, è necessario svitare l'antenna.

## Montaggio

Raschiare bene la vernice intorno al foro (ca. 5 mm) dalla parte inferiore della lamiera ed applicare sui punti puliti del grasso privo di sostanze acide. Importante per un buon collegamento a massa.

Per un perfetto funzionamento, il montaggio deve avvenire su una superficie metallica piana (tetto in lamiera). Sotto le parti in plastica incollare una pellicola metallica (50 x 50 cm).

## Riciclaggio e smaltimento



Per lo smaltimento del prodotto servitevi per favore degli appositi sistemi di restituzione e raccolta.

Modifiche riservate!

## NEDERLANDS

Voor onze producten die binnen de Europese Unie zijn gekocht, bieden wij een fabrieksgarantie. U kunt de garantievoorwaarden oproepen op [www.blaupunkt.de](http://www.blaupunkt.de) of direct opvragen bij:

Blaupunkt GmbH  
Hotline  
Robert-Bosch-Str. 200  
D-31139 Hildesheim

## Veiligheidsinstructies

### **Gedurende de montage en aansluiting moet de minpool van de batterij worden losgekoppeld.**

Hierbij moeten de veiligheidsinstructies van de voertuigfabrikant (airbag, alarminstallaties, boordcomputers, startonderbrekers) worden aangehouden.

Antennekabels moeten om reden van storingsongevoeligheid op voldoende afstand van bestaande kabelbomen worden gelegd. Gebruik bij gaten met scherpe randen kabeldoorvoeren.

Voor schade die ontstaat door ondeskundige montage, onjuist gebruik of verkeerde toepassing zijn wij niet aansprakelijk.

Andere montageplaatsen doen de goedkeuring conform ECE-R 26, paragraaf 6.17 komen te vervallen.

### Voor gebruik van een autowasstraat moet de antenne worden afgeschroefd.

## Inbouw

Rond om de boring (ca. 5 mm) van de onderkant van het metaal de lak goed afkrassen en de blanke delen met zuurvrij vet beschermen. Belangrijk voor een goede massaverbinding.

Voor een optimale werking moet de antenne op een vlak metalen oppervlak (stalen dak) worden gemonteerd. Bij kunststof onderdelen een metalen folie (50 x 50 cm) daaronder kleven.

## Recycling en afvalverwerking



Gebruik voor het wegwerpen van het product de beschikbare teruggeef- en inzamelsystemen.

Wijzigingen voorbehouden!

## SVENSKA

För produkter köpta inom Europeiska unionen ger vi en tillverkargaranti. Villkoren för vårt garantiåtagande publiceras på [www.blaupunkt.de](http://www.blaupunkt.de) och kan beställas på följande adress.

Blaupunkt GmbH  
Hotline  
Robert-Bosch-Str. 200  
D-31139 Hildesheim  
Tyskland

## Säkerhetsanvisningar

### **Under monteringen och anslutningen ska minuspolen på batteriet vara fränkopplad.**

Observera säkerhetsföreskrifterna från fordonstillverkaren (krockkudde, larmanläggning, färd dator, startspärr).

För att undvika störningar ska antennkabeln dras på tillräckligt avstånd från befintliga kabelstammar. Använd kabelgenomföringar för håll med vassa kanter.

Vi kan inte ta på oss något ansvar för skador som uppkommer på grund av icke fackmässig montering, felaktig användning eller icke ändamålsenlig hantering.

Montering på felaktigt plats leder till att användning av antennen i ett fordon inte längre är tillåten i enlighet med ECE-R 26, paragraf 6.17.

### Antennstaven måste skruvas av innan fordonet går igenom en bilvätt.

## Montering

Skrapa av lacken ordentligt runt borrhålet (ca. 5 mm) på undersidan av plåten och skydda den bara plåten med syrafritt fett. Detta är viktigt för en felfri jordanslutning.

För bästa funktion ska antennen monteras på en jämn metallyta (plåttak). Om antennen monteras på syntetiskt material ska du fästa en bit metallfolie (50 x 50 cm) under den.

## Återvinning och avfallshantering



Vänligen använd de miljö- och återvinningsstationer som finns tillgängliga när Du avfallshanterar din produkt.

Ändringar förbehålles!



## ESPAÑOL

Para los productos adquiridos dentro de la Unión Europea, le ofrecemos una garantía del fabricante. Las condiciones de esta garantía pueden consultarse en [www.blaupunkt.de](http://www.blaupunkt.de) o solicitarse directamente a:

Blaupunkt GmbH  
Hotline  
Robert-Bosch-Str. 200  
D-31139 Hildesheim

## Advertencias de seguridad

 **El polo negativo de la batería debe estar des-embornado durante todo el montaje y la conexión.**

Tenga en cuenta las advertencias de seguridad del fabricante de su vehículo (airbag, instalaciones de alarma, ordenador de a bordo, sistema de bloqueo de arranque).

Al taladrar los orificios, asegúrese de no provocar daños en ningún componente del vehículo (batería, cables, caja de fusibles).

El cable de la antena debe colocarse a una distancia suficiente de los mazos de cables del vehículo para evitar las interferencias. Utilice pasos de cable en los orificios que presenten bordes cortantes.

No asumimos ninguna responsabilidad en caso de daños debidos a una montaje incorrecto, un uso inadecuado, o un empleo no conforme al uso previsto.

Si no se respeta la posición de montaje, incurrirá en una falta que puede ser sancionada con la retirada del permiso de circulación de acuerdo con el artículo 26, párrafo 6.17 de la CEE.

 Antes de utilizar un lavacoche hay que desenroscar la varilla de la antena.

## Instalación

Eliminar la pintura alrededor del taladro (aprox. 5 mm) desde la parte inferior de la chapa y proteger las zonas pulidas con grasa exenta de ácido. Importante para una buena conexión a masa.

Para que la antena funcione perfectamente, el montaje debe efectuarse sobre una superficie metálica plana (techo de chapa). Para las piezas de plástico, pegar una hoja metálica debajo (50 x 50 cm).

## Reciclaje y eliminación de residuos



Haga el favor de utilizar los sistemas de devolución y recolección que existan para la eliminación del producto.

Modificaciones reservadas!

## PORTUGUÊS

A Blaupunkt concede aos produtos por ela fabricados e comprados na União Europeia uma garantia do fabricante. Os termos e condições da garantia poderão ser consultados sob o endereço [www.blaupunkt.de](http://www.blaupunkt.de) ou requisitados directamente à:

Blaupunkt GmbH  
Hotline  
Robert-Bosch-Str. 200  
D-31139 Hildesheim

## Indicações de segurança

 **Durante a montagem e a ligação, deve separar-se a ligação do pólo negativo à bateria.**

Para isto, devem observar-se as indicações de segurança do fabricante do veículo (airbag, sistemas de alarme, computador de bordo, imobilizadores).

Ao broquear orifícios, verificar que nenhuma peça do veículo (bateria, cabos, caixa dos fusíveis) é danificada.

Os cabos de antena devem ser colocados a uma distância suficiente das cablagens, de forma a evitar perturbações. Em orifícios de arestas vivas, utilizar guias de cabos.

Não assumimos qualquer responsabilidade por danos devido a uma montagem imprópria, uma utilização incorrecta ou uma aplicação não conforme ao fim previsto.

Locais de montagem diferentes levam ao cancelamento da licença de circulação do veículo, de acordo com a norma ECE-R 26, Paragraph 6.17.

 Desenroscar a vareta da antena antes de se entrar numa estação de lavagem automática.

## Montagem

Em redor do orifício (aprox. 5 mm) da parte inferior da chapa, raspar bem a tinta e proteger as zonas despolidas com massa lubrificante não ácida. Importante para uma boa ligação à massa.

Para um funcionamento correcto, a montagem deve ser feita sobre uma superfície metálica plana (tejadilho de chapa). Colar uma película metálica (50 x 50 cm) sobre as peças de plástico.

## Reciclagem e eliminação



Para uma eliminação deste produto, use, por favor, os sistemas de devolução e selecção colocados à disposição para o efeito.

Sob reserva de alterações!

## DANSK

For vore produkter yder vi en producentgaranti for apparater, der er købt inden for den Europæiske Union. Garantibetingelserne kan du hente under [www.blaupunkt.de](http://www.blaupunkt.de) eller bestille direkte hos:

Blaupunkt GmbH  
Hotline  
Robert-Bosch-Str. 200  
D-31139 Hildesheim

## Sikkerhedsanvisninger

 **Ved montering og tilslutning skal minuskablet på batteriet afbrydes.**

Overhold i den forbindelse sikkerhedsanvisningerne fra bilproducenten, (airbag, alarmsystemer, computer, startspærre).

Ved boring af huller skal du være opmærksom på, at du ikke beskadiger nogen dele på bilen (batteri, kabler, sikringsboks).

Antennekabler skal trækkes i tilstrækkelig god afstand til kabelnet for at undgå forstyrrelser. Anvend kabelgennemføringer ved huller med skarpe kanter.

Vi påtager os intet ansvar for skader som følge af ukorrekt montering, forkert brug eller ikke-bestemmelsesmæssig anvendelse.

Ved montering andre steder, bortfalder tilladelsen til anvendelse på biler iht. ECE-R 26, paragraf 6.17.

 Hvis du kører bilen i vaskehal, skal du forinden huske at skrue antennen af.

## Montering

Fjern malingen omkring boringen (ca. 5 mm) på undersiden af pladen, og beskyt pladen med syrefrit fedt. Dette er vigtigt for at sikre en fejlfri jordtilslutning.

For at sikre korrekt funktion skal antennen monteres på en plan metaloverflade (f.eks. bilens tag). Ved montering på plastdele skal der klæbes metalfolie (50 x 50 cm) under antennen.

## Genvinding og bortskaffelse



Vi anbefaler, at du anvender de returnerings- og indsamlingsmuligheder, som findes for bortskaffelse af produktet.

Ret til ændringer forbeholdes

## POLSKI

Na produkty zakupione w Unii Europejskiej wystawiamy gwarancję producenta. Z warunkami gwarancji można zapoznać się na stronie [www.blaupunkt.de](http://www.blaupunkt.de) lub zamówić je pod wskazanym adresem:

Blaupunkt GmbH  
Hotline  
Robert-Bosch-Str. 200  
D-31139 Hildesheim

## Wskazówki bezpieczeństwa

 **Na czas montażu i podłączania należy odłączyć biegun ujemny akumulatora.**

Należy przy tym przestrzegać wskazówek bezpieczeństwa producenta samochodów (poduszki powietrzne, autoalarm, komputer pokładowy, immobilizer).

Przy wierceniu otworów zwrócić uwagę na to, aby nie uszkodzić elementów pojazdu (akumulatora, kabli, skrzynki bezpiecznikowej).

Kable antenowe należy w celu zabezpieczenia przed zakłóceniami układać w dostatecznej odległości od wiązek kablowych. W otworach o ostrych krawędziach należy używać osłonek kablowych.

Za szkody powstałe wskutek niefachowego montażu lub eksploatacji niezgodnej z przeznaczeniem producent nie ponosi odpowiedzialności.

Nieodpowiednie miejsce montażu prowadzi do wygaśnięcia zezwolenia o dopuszczeniu pojazdu do ruchu, zgodnie z ECE-R 26, paragraf 6.17.

 Przed przejazdem przez myjnię samochodową należy odkręcić maszt antenowy.

## Montaż

Wokół otworu (ok. 5 mm) na spodniej cz. ąci blachy zdrapać lakier i zabezpieczyć goły metal smarem nie zawierającym kwasów. Ważne dla dobrego podłączenia masy.

W celu uzyskania optymalnego funkcjonowania anteny należy ją zamontować na płaskiej powierzchni metalowej (blaszany dach). Części z tworzywa sztucznego podkleić folią metalową (50 x 50 cm).

## Recykling i złomowanie



Do utylizacji produktu należy wykorzystać dostępne punkty zbiórki zużytego sprzętu.

Zmiany techniczne zastrzeżone

## ČESKY

Pro naše výrobky zakoupené v Evropské unii poskytujeme záruku výrobce. Se záručními podmínkami se můžete seznámit na [www.blaupunkt.de](http://www.blaupunkt.de) nebo si je přímo vyžádat na adrese:

Blaupunkt GmbH  
Hotline  
Robert-Bosch-Str. 200  
D-31139 Hildesheim

## Bezpečnostní pokyny

 **Po dobu montáže a připojení je nutné odpojit záporný pól akumulátoru.**

Dodržujte bezpečnostní pokyny výrobce vozidla (airbag, alarm, palubní počítač, imobilizéry).

Při vrtání otvorů dbejte, aby nedošlo k poškození žádných dílů vozidla (akumulátor, kabely, pojistková skříňka).

Aby nedocházelo k rušení, je nutné vést anténní kabel v dostatečné vzdálenosti od kabelových svazků. U otvorů s ostrými hranami použijte kabelové průchodky.

Za škody způsobené neodbornou montáží, nesprávným používáním nebo použitím k jinému než určenému účelu nepřebíráme záruku.

Při odlišném místě montáže dochází k zániku provozního oprávnění vozidla podle ECE-R 26, paragraf 6.17.

 Před použitím automyčky je nutné prut antény odšroubovat.

## Montáž

Okolo otvoru (cca 5 mm) ze spodní strany plechu řádně vyškrábejte lak a holá místa namažte tukem bez obsahu kyselin. Důležité pro řádné ukostření.

Pro bezvadnou funkci je nutné anténu namontovat na rovnou kovovou plochu (střešní plech). Plastové díly podlepte kovovou fólií (50 x 50 cm).

## Recyklace a likvidace



Pro likvidaci starého výrobku využijte k tomu určené služby pro odevzdání a sběr.

Změny vyhrazeny

## SLOVENSKY

Na naše výrobky kupované v EÚ poskytujeme štandardnú záruku. Záručné podmienky sa nachádzajú pod [www.blaupunkt.de](http://www.blaupunkt.de) alebo o ne môžete zažiadať na adrese:

Blaupunkt GmbH  
Hotline  
Robert Bosch Str. 200  
D-31139 Hildesheim

## Varnostna navodila

 **Za čas montaže in priklopa morate odklopiti minus pól akumulatorja.**

Pri tem upoštevajte varnostna navodila proizvajalca vozila (zračni mehovi, alarmni sistem, računalnik, blokada motorja).

Pri vrtanju lukenj pazite, da ne poškodujete delov vozila (akumulator, kabli, omarica z varovalkami).

Antenski kabel mora biti dovolj oddaljen od kabelskih snopov, da ne povzroča motenj. Pri luknjah z ostrimi robovi uporabite kabelske uvodnice.

Proizvajalec ne prevzema odgovornosti za škodo, ki bi nastala zaradi nestrokovne montaže, nestrokovne ali nenamenske uporabe.

Montaža na drugo mesto privede do ugasnitve veljavnosti prometnega dovoljenja skladno z ECE-R 26, odstavkom 6.17.

 Pred pranjem v avtopralnici morate odviti anteno.

## Vgradnja

Skrapa av lacken ordentligt runt borrhålet (ca. 5 mm) på undersidan av plåten och skydda den bara plåten med syrafri fett. Detta är viktigt för en felfri jordanslutning.

Pogoj za brezhibno delovanje je montaža na ravno kovinsko površino (střešno pločevino). Pri plastičnih delih morate spodaj nalepiti kovinsko folijo (50 x 50 cm).

## Recyklácia a likvidácia



Na likvidáciu starého výrobku využite na to určené služby pre odovzdanie a zber.

Výrobca si vyhradzuje právo zmien

## ΕΛΛΗΝΙΚΑ

Για προϊόντα που έχουν αγοραστεί εντός της Ευρωπαϊκής Ένωσης παρέχουμε εγγύηση κατασκευαστή. Τους όρους της εγγύησης μπορείτε να τους πληροφορηθείτε στην ηλεκτρονική διεύθυνση **www.blaupunkt.de** ή να τους ζητήσετε απευθείας στην διεύθυνση:

Blaupunkt GmbH  
Hotline  
Robert-Bosch-Str. 200  
D-31139 Hildesheim

## Οδηγίες ασφαλείας

 **Κατά τη διάρκεια της τοποθέτησης και της σύνδεσης πρέπει να είναι αποσυνδεδεμένος ο αρνητικός πόλος της μπαταρίας.**

Εδώ πρέπει να προσέξετε τις οδηγίες ασφαλείας του κατασκευαστή του οχήματος (αερόσακος, συστήματα συναγερμού, υπολογιστής οχήματος, συστήματα ακινητοποίησης).

Κατά το άνοιγμα των οπών προσέξτε, να μην υποστούν ζημιά εξαρτήματα του οχήματος (μπαταρία, καλώδιο, ασφαλειοθήκη).

Τα καλώδια της κεραίας πρέπει να τοποθετηθούν για προστασία κατά των παρεμβολών σε αρκετή απόσταση από πλεξούδες καλωδίων. Σε αιχμηρές τρύπες χρησιμοποιήστε προστατευτικούς δαχτύλιους καλωδίων.

Για ζημιές από λανθασμένη τοποθέτηση, ακατάλληλη ή διαφορετική από την προβλεπόμενη χρήση δεν φέρουμε καμία ευθύνη.

Παρακκλίνοντα σημεία τοποθέτησης οδηγούν στην ακύρωση της άδειας κυκλοφορίας του οχήματος σύμφωνα με την ECE-R 26, παράγραφος 6.17.

 Πριν το πλύσιμο σε πλυντήριο πρέπει να ξεβιδωθεί η ράβδος της κεραίας.

## Τοποθέτηση

Ξύστε καλά το χρώμα γύρω από την τρύπα (περ. 5 mm) από την κάτω πλευρά της λαμαρίνας και προστατέψτε τα γυμνά σημεία με γράσο χωρίς οξέα. Σημαντικό για καλή γείωση.

Για τη σωστή λειτουργία πρέπει η τοποθέτηση να πραγματοποιηθεί σε μία επίπεδη μεταλλική επιφάνεια (οροφή από λαμαρίνα). Σε πλαστικά εξαρτήματα κολλήστε από κάτω μια μεταλλική μεμβράνη (50 x 50 εκ.).

## Ανακύκλωση και αποκομιδή



Παρακαλούμε χρησιμοποιήστε για την αποκομιδή του προϊόντος τους συνήθεις τρόπους ανακύκλωσης.

Επιφύλασώμεθα του δικαιώματος αλλαγών χωρίς προειδοποίηση

## TÜRKÇE

Avrupa Birliği dahilinde satın alınmış ürünlerimiz için üretici garantisi sunmaktayız. Garanti şartlarını **www.blaupunkt.de** adresinden çağırabilir veya doğrudan aşağıdaki adresten talep edebilirsiniz:

Blaupunkt GmbH  
Hotline  
Robert-Bosch-Str. 200  
D-31139 Hildesheim

## Güvenlik uyarıları

 **Bağlantılar ve montaj süresince akünün eksi kutbu ayrılmalıdır.**

Bunun için araç üreticisinin güvenlik uyarıları (Hava yastığı, alarm sistemi, araç bilgisayarı, elektronik çalıştırma engelleri) dikkate alınmalıdır.

Deliklerin delinmesinde araç parçalarının (akümülatör, kablo, sigorta kutusu) hasar görmemesine dikkat edilmelidir.

Arıza emniyeti için kablolar, kablo gruplarına yeterli mesafede döşenmelidir. Keskin kenarlı deliklerde kablo geçişleri kullanınız.

Tekniğine uygun yapılmayan montajlardaki hasarlarda, usulüne uygun olmayan kullanım ve amacının dışındaki kullanımda sorumluluk üstlenilmez.

Farklı montaj yerleri ECE-R 26, Paragraf 6.17'ye göre araç kullanım izninin sona ermesine neden olur.

 Bir yıkama tesisine girilmeden önce anten çubuğu sökülmelidir.

## Takma

Sacın alt kısmındaki deliğin (yakl. 5 mm) etrafındaki boyayı iyice kazıyınız ve açık yerleri asit katkısız yağ ile koruyunuz. İyi bir şase bağlantısı için önemlidir.

Sorusuz bir çalışma için montajın düz bir metal yüzey üzerinde (sac tavan) gerçekleşmesi gerekir. Plastik parçalarda alta metal folyo (50 x 50 cm) yapıştırılmalıdır.

## Geri dönüşüm ve imha



Lütfen ürününüzün imhası için mevcut geri verme veya toplama sistemlerini kullanınız.

Değişiklikler saklıdır

## SUOMI

Annamme valmistajatakuun niille tuotteille, jotka on ostettu Euroopan Unionin alueelta. Takuuehdot löytyvät Internet-osoitteestamme [www.blaupunkt.de](http://www.blaupunkt.de) tai voit tilata ne suoraan valmistajalta:

Blaupunkt GmbH  
Hotline  
Robert-Bosch-Str. 200  
D-31139 Hildesheim

## Turvallisuusohjeita

 **Asennuksen ja kytkennän ajaksi akun miinusnapa on irrotettava.**

Tämän yhteydessä on noudatettava ajoneuvon valmistajan turvallisuusohjeita (turvatyyny, hälytyslaitteet, ajotietokone, ajonestolaitteet).

Huolehdi reikien porauksen yhteydessä siitä, ettet vaurioita mitään auton osia (akku, johdot, sulakekotelo).

Häiriöttömyyden takaamiseksi antennijohdot täytyy asentaa riittävän kauaksi johdinsarjoista. Käytä teräväreunaisissa rei'issä läpivientikumeja.

Emme vastaa vaurioista, jotka johtuvat virheellisestä asennuksesta tai epäasianmukaisesta tai käyttötarkoituksen vastaisesta käytöstä.

Auton tyyppihyväksyntä raukeaa, jos asennus tehdään ohjeiden vastaiseen paikkaan (ECE-R 26, pykälä 6.17).

 Jos auto viedään automaattipesuun, antennipiisiä täytyy ruuvata sitä ennen irti.

## Asennus

Raaputa maali pellin alapinnalta reiän (n. 5 mm) ympäriltä huolellisesti pois ja suojaa kirkkaat kohdat happottamalla rasvalla. Tärkeää hyvän maadoitusliitoksen takaamiseksi.

Moitteettoman toiminnan takaamiseksi asennus täytyy tehdä tasaiselle metallipinnalle (peltikatko). Muoviosien yhteydessä alle tulee liimata metallikalvo (50 x 50 cm).

## Kierrätys ja hävitys



Toimita käytöstä poistettu tuote kierrätyspisteeseen.

Oikeudet muutoksiin pidätetään

## РУССКИЙ

На наши изделия, купленные в Европейском Союзе, распространяется заводская гарантия. Условия гарантии Вы можете посмотреть по адресу в Интернет [www.blaupunkt.de](http://www.blaupunkt.de) или запросить напрямую:

Blaupunkt GmbH  
Hotline  
Robert-Bosch-Str. 200  
D-31139 Hildesheim, Германия

## Указания по технике безопасности

 **На время монтажа и подключения отсоединить минусовую клемму от аккумулятора.**

При этом выполнять указания по безопасности производителя автомобиля (подушка безопасности, сигнализация, борт-компьютер, иммобилайзер).

Перед сверлением отверстий убедиться, что не будут повреждены детали автомобиля (аккумулятор, кабели, коробки предохранителей).

Антенный кабель для предотвращения возможных помех прокладывать на достаточном расстоянии от кабельных жгутов. В отверстиях с острыми краями использовать кабельные вводы.

Мы не несем ответственности за ущерб вследствие неверного монтажа, ненадлежащего обращения или использования не по назначению.

При установке в непредназначенных для этого местах теряет свою силу разрешение на эксплуатацию транспортного средства согласно ECE-R 26, параграф 6.17.

 Перед заездом на автомойку стержень антенны необходимо откручивать.

## Установка

Тщательно снять краску вокруг отверстия (прим. 5 мм) с нижней стороны листа, и нанести на голые поверхности не содержащую кислоты консистентную смазку. Важно для хорошего соединения с корпусом.

Для обеспечения надлежащего функционирования монтаж должен выполняться на ровной металлической поверхности (крыша). При монтаже на пластиковых поверхностях приклеивать снизу металлическую фольгу (50 x 50 см).

## Утилизация и переработка



Для утилизации старой аппаратуры воспользуйтесь доступными пунктами приема и сбора вторсырья.

Право на внесение изменений сохраняется





**Service-Nummern, Service numbers, Numéros de service, Numeri del servizio di assistenza, Servicenummers, Servicenummer, Números de servicio, Números de serviço, Servicenumre, Numery serwisowe, Servisní čísla, Servisné čísla, Τηλέφωνα σέρβις, Servis numaraları, Palvelunumerot, Номера службы сервиса**

<b>Country:</b>		<b>Phone:</b>	<b>Fax:</b>
Germany	(D)	0180-5000225	05121-49 4002
Austria	(A)	01-610 39 0	01-610 393 91
Belgium	(B)	02-525 5444	02-525 5263
Denmark	(DK)	44 898 360	44-898 644
Finland	(FIN)	09-435 991	09-435 99236
France	(F)	01-4010 7007	01-4010 7320
Great Britain	(GB)	01-89583 8880	01-89583 8394
Greece	(GR)	210 94 27 337	210 94 12 711
Ireland	(IRL)	01-46 66 700	01-46 66 706
Italy	(I)	02-369 6331	02-369 6464
Luxembourg	(L)	40 4078	40 2085
Netherlands	(NL)	0800 400 1010	0800 400 1040
Norway	(N)	66-817 000	66-817 157
Portugal	(P)	2185 00144	2185 00165
Spain	(E)	902 52 77 70	91 410 4078
Sweden	(S)	08-7501850	08-7501810
Switzerland	(CH)	01-8471644	01-8471650
Czech. Rep.	(CZ)	02-6130 0446	02-6130 0514
Hungary	(H)	76 511 803	76 511 809
Poland	(PL)	0800-118922	022-8771260
Turkey	(TR)	0212-335 06 71	0212-3460040
USA	(USA)	800-950-2528	708-865 5296
Brasil (Mercosur)	(BR)	0800 7045446	+55-19 3745 2773
Malaysia			

Blaupunkt GmbH  
Robert-Bosch-Str. 200  
D-31139 Hildesheim