

## TravelPilot DX-N

- 7 612 001 460 Ecran noir
- 7 612 001 461 Mise à jour sans écran
- 7 612 001 462 Ecran argenté

### Notice de montage



**BLAUPUNKT**

● **BLAUPUNKT**  
**TravelPilot DX**

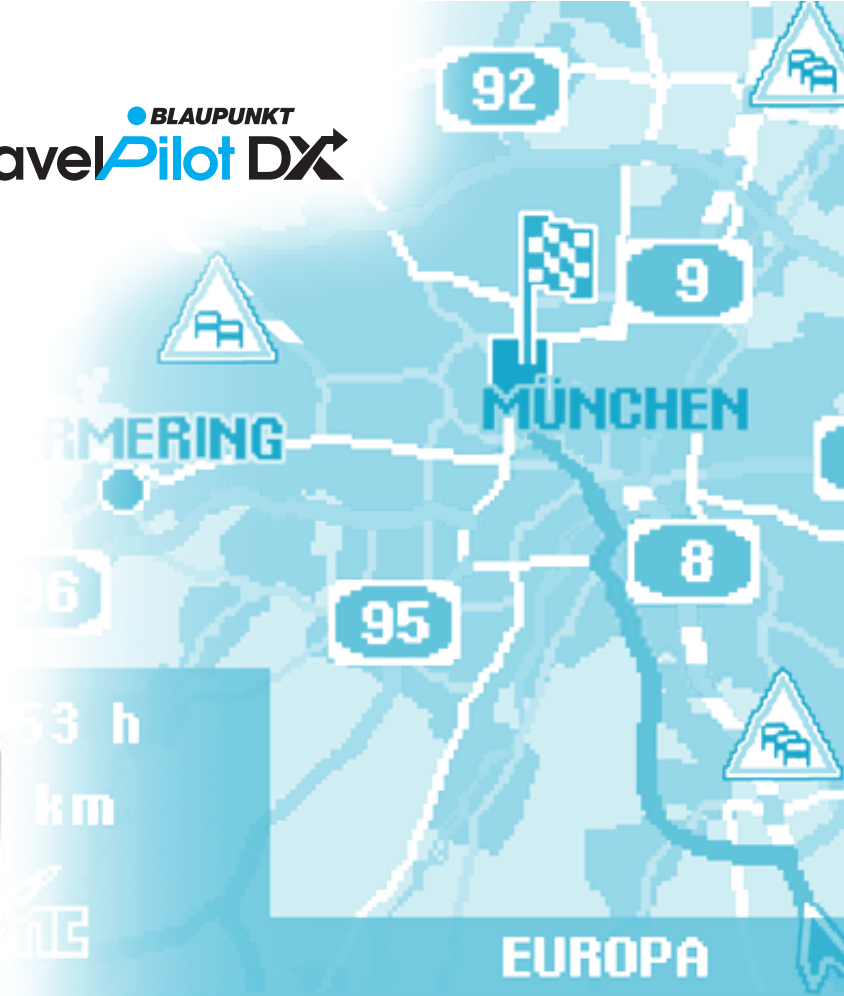

53 h  
km

EUROPA

A8/E45

Nous sommes heureux que vous ayez choisi un produit Blaupunkt et nous vous remercions de la confiance que vous nous témoignez par l'achat de ce produit. Les consignes de montage suivantes vous serviront à tirer le meilleur profit de ce produit.

Etant donné que des erreurs de montage peuvent causer de graves problèmes, nous vous recommandons de confier donc cette tâche au personnel compétent de votre revendeur.

### **Prescriptions de montage et de branchement**

**Débrancher le pôle (+) de la batterie pendant le branchement et le montage de l'appareil.**

**Attention !**

**Observez les consignes de sécurité du constructeur automobile (alarmes, blocage des roues, airbag) !**

**Avant de percer les trous de fixation et de passage de câbles, veiller à n'endommager aucun câble posé ou aucune pièce du véhicule (par ex. réservoir, conduite d'essence).**

**Utiliser des passe-câbles pour les trous à bords vifs.**

**Il est impératif de poser tous les câbles à une distance suffisante du faisceau de câbles pour éviter toute perturbation.**

**Le câble d'alimentation (+) doit être muni d'un fusible, à 30 cm au maximum de la batterie pour protéger la batterie du véhicule et le câble d'alimentation (+) en cas de court-circuit.**

**Le système de navigation convient aux véhicules offrant les caractéristiques suivantes :**

- Tension de batterie 12 V
- Pôle (-) sur la carrosserie

## Table des matières

<b>Consignes de sécurité .....</b>	<b>2</b>	<b>Montage de la commande ..</b>	<b>7</b>	<b>Matériel fourni .....</b>	<b>11</b>
<b>Montage .....</b>	<b>4</b>	<b>Consignes de montage importantes pour le signal tachymétrique .....</b>	<b>7</b>	<b>Schémas de montage .....</b>	<b>16</b>
Description .....	4	Connexion du signal tachymétrique ...	7	<b>Branchement des capteurs .....</b>	<b>18</b>
Fonctionnement .....	4	Connexion du câble de signal de feu marche-arrière .....	7	DX-N et RC 09H à l'avant .....	18
Préparations du montage .....	4	<b>Affectation de l'entrée vidéo .....</b>	<b>8</b>	<b>Branchement des capteurs .....</b>	<b>19</b>
<b>Montage de l'unité de navigation .....</b>	<b>5</b>	<b>Test système après montage .....</b>	<b>8</b>	DX-N dans le coffre, Boîtier tuner TMC et RC 09H à l'avant .....	19
Lieu de montage de l'unité de navigation .....	5	<b>Calibrage .....</b>	<b>9</b>		
Branchement au pôle (+) .....	5	Calibrage de la courbe GALA .....	9		
Branchement au pôle (-) .....	5	<b>Caractéristiques techniques .....</b>	<b>10</b>		
<b>Montage de l'antenne GPS ..</b>	<b>5</b>	Appareil principal de navigation .....	10		
<b>Montage de l'afficheur (écran) .....</b>	<b>6</b>	Moniteur couleur 5" .....	10		
Indications de sécurité .....	6				
Montage de l'afficheur .....	6				
Démontage de l'afficheur .....	6				
<b>Montage du haut-parleur ....</b>	<b>6</b>				

## Description

Le système de navigation **TravelPilot DX-N** est un système autonome équipé d'un capteur de rotations intégré (gyro). Après avoir spécifié et activé une destination, le système fournit aux points décisifs des recommandations de conduite visuelles sous forme de pictogrammes sur un écran couleur 5" ainsi que des informations de guidage vocales via le haut-parleur séparé et conduit le conducteur de manière optimale au point de destination. L'ensemble des fonctions offertes est précisé dans les spécifications du CD-ROM respectivement utilisé.

## Fonctionnement

**Le TravelPilot offre une fonction de calibrage automatique requise pour pouvoir localiser la position du véhicule. En fonction de la réception GPS présente, ce calibrage est effectué automatiquement au bout d'une distance parcourue de 15 km. Les parcours présentant nombreux virages (zone urbaine), représentés sous forme de carte sur l'écran, accélèrent le calibrage.**

Le système calcule la longueur de la distance parcourue via la connexion au signal tachymétrique du véhicule. **En cas d'absence de ce signal**, un capteur de parcours doit être monté par un service après-vente homologué.

**Dans ce cas, il vous faut acheter un kit capteur (capteur de parcours, bande magnétique, support, fiches et notice de montage) auprès de votre revendeur.**

**N° de commande : 7 607 611 093**

## Préparations du montage

Vérifiez l'intégralité de la fourniture avant de commencer le montage. .... Page 11

Effectuer impérativement les opérations suivantes :

- **Montage de l'unité de navigation (ordinateur)** ..... Page 5
- **Montage de l'antenne GPS** ..... Page 5
- **Montage de l'écran (moniteur)** ..... Page 6
- **Montage du haut-parleur** ..... Page 6
- **Montage de la façade** ..... Page 7
- **Montage du câble de signal du feu marche arrière** ..... Page 7
- **Montage du câble du signal tachymétrique** ..... Page 7

## Montage de l'unité de navigation

### Lieu de montage de l'unité de navigation

#### Attention !

**Avant d'insérer le TravelPilot, le capteur de rotations (gyroscope) doit être mis à l'horizontale (cf. Fig. 7, Page 17).**

Le **TravelPilot DX-N** peut être monté dans l'espace réservé à l'autoradio, prévu par le constructeur automobile (profondeur de montage 218 mm). Pour cela, il faut vous utiliser le support de montage (n° de commande 8 601 310 555) (cf. Fig. 1 Page 16). Pour les véhicules sans encastrément DIN, un boîtier d'autoradio universel est fourni (cf. Fig. 1.1 Page 16). Vérifiez quelles possibilités de montage offre le véhicule, et utilisez éventuellement pour le montage un kit de montage spécifique au véhicule en question.

**Si vous souhaitez ajouter ultérieurement au TravelPilot un boîtier tuner ou une télécommande tunerbox, il est possible de monter le câble de branchement fourni (8 604 492 522) simultanément.**

Notez en choisissant le lieu de montage que l'unité de navigation doit être montée sur la carrosserie.

#### Lieu de montage :

à droite / à gauche      min. -5° / max. +5°  
inclinaison vers l'arrière      min. -3° / max. +100°

**Pour le refroidissement, un ventilateur est intégré au dos de l'appareil. Pour faire circuler l'air, ne pas obstruer les orifices de sortie et d'entrée d'air. Une fixation sur le boulon de retenue ne peut s'effectuer qu'avec une bande perforée.**

Dans la zone d'insertion CD, veiller à ce qu'il y ait suffisamment d'espace libre pour l'insertion du CD de navigation.

### Branchement au pôle (+)

L'unité de navigation doit être branché à la borne (+) permanent et à la borne (+) via le contact.

Relier le câble (+) permanent (rouge) à la batterie (ne pas poser le câble près des faisceaux de câbles). **Brancher le porte-fusible pour protéger le câble (+) à 30 cm max. de la batterie du véhicule au pôle (+)** (percer éventuellement un trou dans le tablier d'auvent et utiliser un passe-câble adéquat). Brancher le câble (+) de connexion sur le porte-fusible borne 15 ((+) commuté via la serrure de contact) derrière le fusible.

### Branchement au pôle (-)

Visser le câble (-) (brun) directement sur la carrosserie. Gratter la surface de contact du point masse de façon à ce qu'elle soit bien brillante et la lubrifier avec de la graisse graphite (très important pour une bonne mise à la masse).

## Montage de l'antenne GPS

Le montage doit être effectué conformément aux consignes de montage fournies.

En cas de montage de l'antenne GPS à l'intérieur du véhicule, aucune garantie ne pourra être assumée pour le fonctionnement parfait du système.

## Montage de l'afficheur (écran)

### Indications de sécurité

**Le joint de pied sphérique ne doit être ni graissé ni huilé. Posez le câble de l'écran sans le tendre ou le soumettre à des sollicitations.**

#### Attention !

**L'écran ne doit pas être monté dans la zone de gonflement de l'air bag (coussins conducteur, passager, latéraux) ni dans les zones d'impact au niveau de la tête et des genoux.**

**Avant de pratiquer les trous de fixation et pour le passage des câbles, veuillez vous assurer qu'aucun câble caché ni le réservoir ou les tuyaux à carburant ne seront endommagés.**

### Montage de l'afficheur

Fig. 3 L'afficheur est monté, à l'aide du pied de support sphérique, sur le tableau de bord ou la console.

Fig. 4 L'afficheur est monté, à l'aide du pied sphérique, directement sur une console (console de téléphone).

Fig. 5 L'afficheur est monté à l'aide du col-de-cygne 7 612 001 204 et du pied sphérique. A cet effet, il sera nécessaire de démonter la face arrière de l'afficheur. Pour le câble, il faut pratiquer un grand trou de 10 mm à l'emplacement ; poser le câble sans le tendre ou le soumettre à des sollicitations.

### Démontage de l'afficheur (Fig. 6)

1. Dévissez les quatre vis sur la face arrière de l'afficheur et enlevez la plaque arrière.
2. Retirez la fiche avec précaution et faites glisser à travers le pied de montage.
3. Puis montez le support souhaité.

## Montage du haut-parleur

Placez le haut-parleur pour les instructions de guidage dans l'espace pour les pieds.

#### Attention !

Lors du montage, assurez-vous qu'à la suite de la pose du câble de connexion et de la fixation du haut-parleur, les éléments de commande du véhicule n'en restent pas moins accessibles et qu'ils ne sont pas entravés dans leur fonctionnement (boîte de vitesses, levier de frein à main, pédales d'accélérateur, d'embrayage et de frein, etc.).

En pratiquant les trous de support, veuillez vous assurer qu'aucun câble caché ni le réservoir ou les tuyaux à carburant ne subissent de dommages.

## Montage de la commande

Montez le support de la commande à un endroit d'accès facile, p. ex. sur la console centrale.

### Attention !

La commande ne doit pas être montée dans la zone de gonflement de l'air bag (coussins conducteur, passager, latéraux) ni dans les zones d'impact au niveau de la tête et des genoux.

En pratiquant les trous de support, veuillez vous assurer qu'aucun câble caché ni les tuyaux à carburant ne subissent de dommages.

Assurez-vous que les éléments de commande du véhicule restent accessibles et qu'ils ne sont pas entravés dans leur fonctionnement (boîte de vitesses, levier de frein à main, etc.).

## Consignes de montage importantes pour le signal tachymétrique

**Pour la connexion du signal tachymétrique, respecter impérativement les consignes suivantes :**

1. **Lieu du signal :** Sur nombreux véhicules, le signal tachymétrique se trouve sur le connecteur autoradio spécifique au véhicule.

Consulter le service après-vente de votre constructeur automobile ou un revendeur homologué de votre système de navigation pour connaître l'affectation exacte des broches.

2. Le signal tachymétrique ne doit pas enlever des unités de commande ABS ou des câbles de commande.

3. **Attention :**

Nous déclinons toute responsabilité en cas d'erreurs de connexion et de leurs conséquences !

## Connexion du signal tachymétrique

**Attention :** Il est recommandé de faire effectuer cette connexion par un point de service après-vente homologué.

Relier le câble de signal tachymétrique (8 618 841 988) à la prise de signal tachymétrique spécifique au véhicule (cf. schéma de connexion, page 18).

## Connexion du câble de signal de feu marche-arrière

**Attention :** Il est recommandé de faire effectuer cette connexion par un point de service après-vente homologué.

Relier le câble de signal de feu marche arrière (8 618 842 033) au feu marche-arrière du véhicule. Veiller à ce que **+12V** soit actif sur la prise en marche arrière (cf. schéma de connexion, page 18).

### Attention :

Nous déclinons toute responsabilité en cas d'erreurs de connexion et de leurs conséquences !

## Affectation de l'entrée vidéo

Le connecteur de l'entrée vidéo est prévu pour d'autres applications. Pour tout renseignements sur les branchements possibles, contactez un revendeur Blaupunkt ou notre service d'assistance téléphonique.

Affectation, cf. schéma de connexion.

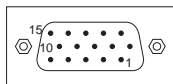

Pin	Description	Entrée / Sortie	Remarques
1	EXT_R	E	Entrée Rouge (R)
2	EXT_G	E	Entrée Vert (G)
3	EXT_B	E	Entrée Bleu (B)
4	V_GND	E	Masse vidéo
5	EXT_SYNC	E	Entrée synchrone
6	NC	-	
7	U14	A	
8	commutation de norme	E	Low= format PAL / High = Format NTSC
9	MASSE	A	
10	NC		
11	N. B.		
12	EXT. Allumer	E	Low = ON / High = OFF
13	UB	A	
14	Commutation d'image	A	Low = image réfléchie / High = image normale
15	MP_U53	A	

## Test système après montage

Le test système vous permet de vérifier le fonctionnement parfait des connexions externes.

Pour cela, procédez comme suit :

1. Eteindre le TravelPilot DX-N
2. Presser la touche **i** et la maintenir enfoncée.
3. Allumer le TravelPilot DX-N et relâcher la touche **i** lorsque le menu Service apparaît.
4. Sélectionner le menu Test  avec la touche **>** et validez la touche **OK**.
5. Choisir le test de votre choix avec la touche **▼** ou **▲**, presser la touche **OK** et suivre les instructions affichées sur l'écran.  
A la fin du test, le menu est coché sur l'écran. Un message d'avertissement apparaît sur l'écran en cas d'erreur.
6. Quitter le menu Service avec la touche **⇒**.









## Calibrage

Le TravelPilot DX-N doit être calibré, une fois installé. Pour la procédure à suivre, reportez-vous au mode d'emploi.

## Calibrage de la courbe GALA

Une fois le TravelPilot DX-N calibré, les paramètres obtenus doivent être transmis au logiciel du système pour assurer le parfait fonctionnement de la fonction GALA (adaptation du volume en fonction du bruit à l'intérieur du véhicule).

Pour cela, procédez comme suit :

1. Eteindre le TravelPilot DX-N
2. Presser la touche  et la maintenir enfoncée.
3. Allumer le TravelPilot DX-N et relâcher la touche  lorsque le menu Service apparaît.
4. Sélectionner le menu Réglages  avec la touche  et validez la touche . Ceci permet de transmettre le paramètre de calibrage au système.
5. Quitter le menu Service en pressant la touche .

## Appareil principal de navigation

Tension de service (UB)	14 V / c.c.
Courant de service (I)	0,55 A typ. (I max. 1,05A)
Courant de veille	0,35 A typ.
Répo. vocale / vol. sonore	3 watts / 4 ohms au maximum
Localisation (type)	(Démarrage à chaud, rafraîchissement de la mémoire) < 2 minutes, (démarrage à froid, mémoire vide) < 15 minutes
Lecteur CD-ROM	uniquement pour les CD de 12 cm conformes à DIN EN 60908
Température de service	De -15° C à +60° C
Position de montage	à droite / à gauche min. - 5° / max. + 5° Inclinaison vers l'arrière min. - 3° / max. +100°
Largeur	187,5 mm
Hauteur	58,5 mm
Profondeur	174,4 mm
Poids	1,35 kg

## Moniteur couleur 5"

Afficheur à cristaux liq. TFP	(12,5 cm de diagonale)
Réglage du contraste	Manuel par la touche à bascule
Réglage de la luminosité	Automatique par le phototransistor, manuel par la touche à bascule
Fixation	Joint de pied à rotule universel
Largeur	148 mm (sans câble, pied)
Hauteur	105 mm (sans câble, pied)
Profondeur	51 mm (sans câble, pied)
Longueur de câble	5,5 m

Sous réserve de modifications !

## Matériel fourni

**TravelPilot DX-N 7 612 001 460 / 7 612 001 462**

**7 612 001 489**

**Unité de navigation** avec capteur de rotations intégré (gyro) et récepteur GPS



**8 627 000 013**

**Antenne GPS**



**8 618 842 735**

**Ecran couleur 5" noir**

**8 618 842 667**

**Ecran couleur 5" argenté**



**8 618 842 586**

**Haut-parleur**



**8 618 840 754**

**Rallonge de haut-parleur 4 m**



**8 601 360 105**

**Façade y compris support et récepteur IR (oeil):**



## 8 618 841 412

Câble DC 6 m



## 8 618 841 988

Câble de signal tachymétrique 4 m

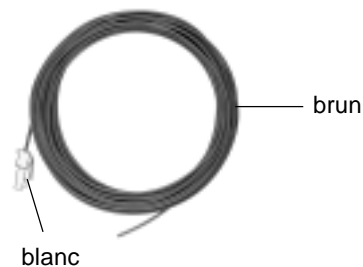

## 8 618 842 033

Câble SFMA (signal de feu marche-arrière) 4,5 m

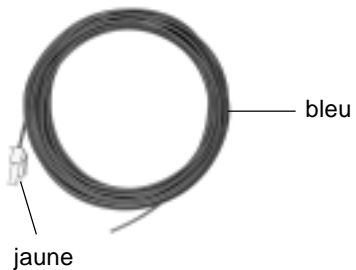

## 8 604 492 513

Conduite de raccordement (chambre C1) 0,3 m



## Matériel fourni

**8 604 492 514**

Conduite de raccordement (chambre A) 0,3 m



**8 604 492 515**

Conduite de raccordement (chambre B) 0,3 m



**8 606 590 212**

Boîtier d'autoradio universel



**8 604 492 522**

Câble de branchement Tunerbox / RC 09



## TravelPilot DX-N 7 612 001 461

7 612 001 489

**Unité de navigation** avec capteur de rotations intégré (gyro) et récepteur GPS



8 601 360 105

**Façade** y compris support et récepteur IR (oeil):



8 604 492 513

Conduite de raccordement (chambre C1) 0,3 m



8 604 492 514

Conduite de raccordement (chambre A) 0,3 m



8 604 492 515

Conduite de raccordement (chambre B) 0,3 m



## Matériel fourni

**8 606 590 212**

Boîtier d'autoradio universel



**8 604 492 522**

Câble de branchement Tunerbox / RC 09



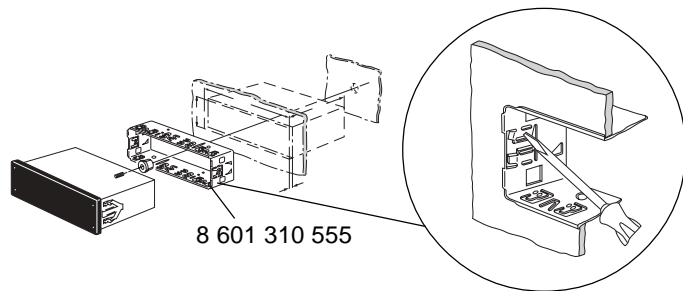

Fig. 1

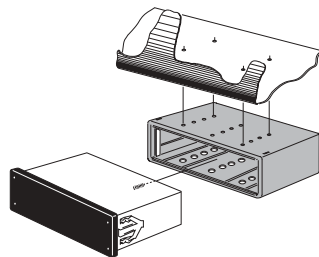

Fig. 1.1

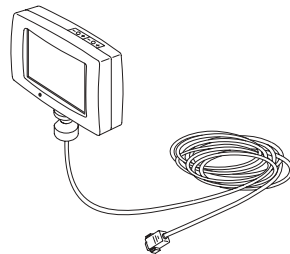

Fig. 2

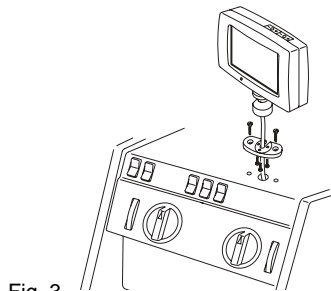

Fig. 3

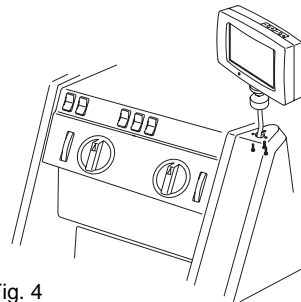

Fig. 4

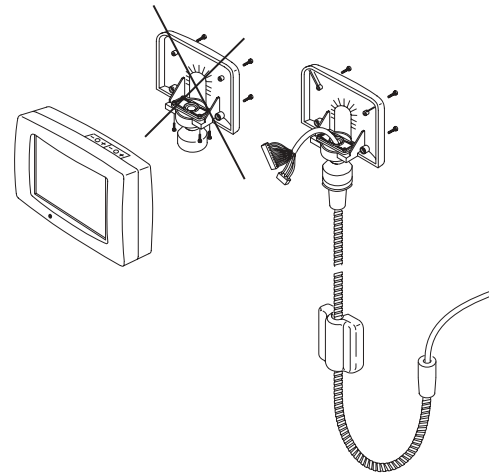

Fig. 5

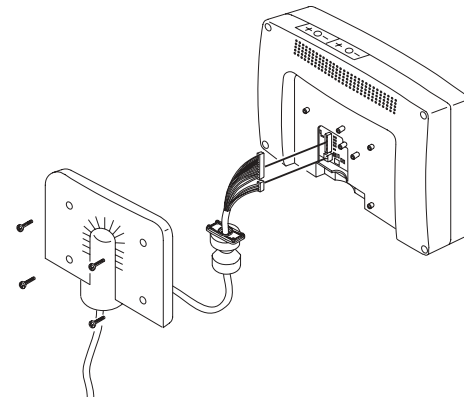

Fig. 6



# Schémas de montage

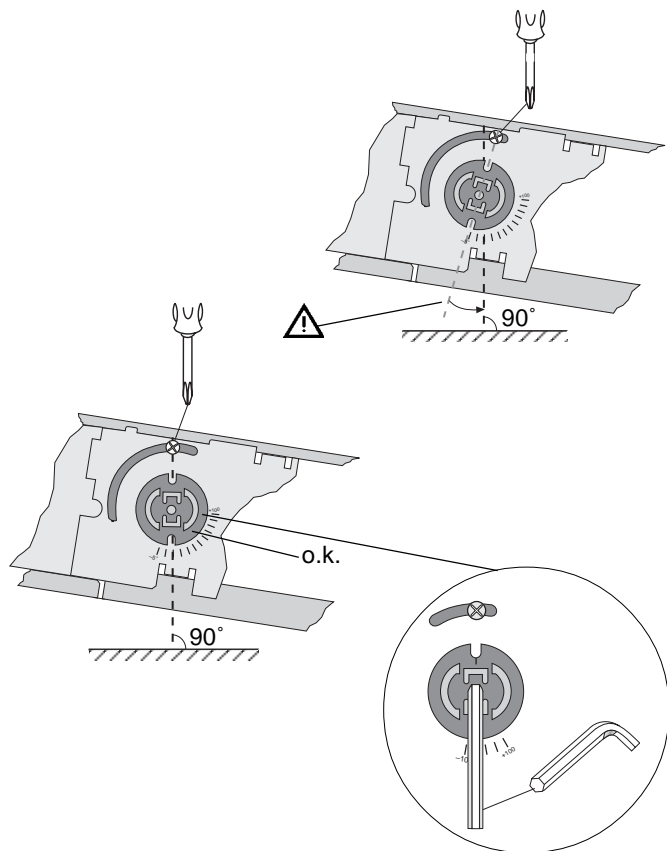
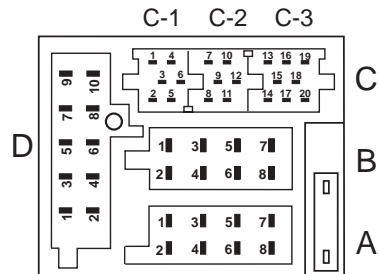

Fig. 7



A		B	
1	Gala/Tacho	1	-
2	-	2	-
3	RFLS	3	-
4	Permanent +12V	4	-
5	-	5	Speaker out LF+
6	Illumination	6	Speaker out LF-
7	Ignition	7	-
8	Ground	8	-

D	
1	GND
2	Data Out
3	Data In
4	Mute (AR)
5	-
6	-
7	Line GND
8	-
9	Line Out
10	-

C					
C1		C2		C3	
1	Wheel sensor	7	CAN High	13	-
2	Wheel sensor	8	CAN Low	14	-
3	FB GND	9	+12V Permanent	15	-
4	-	10	+12V switched (RC 09)	16	-
5	-	11	PPM (RC 09)	17	-
6	-	12	PPM-GND	18	-
				19	-
				20	-

Lieu de montage: DX-N et RC 09H à l'avant  
(espace de montage DIN)

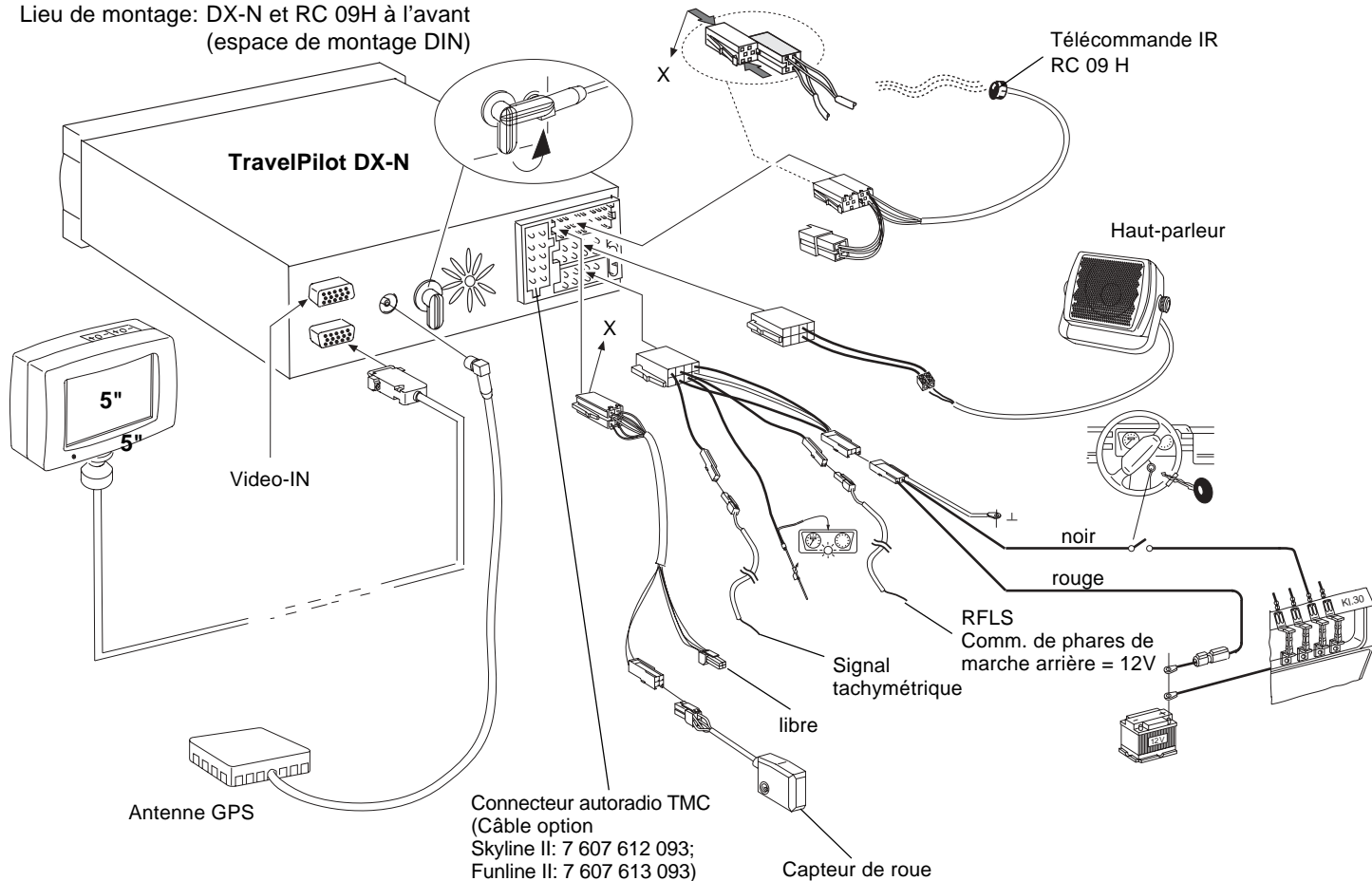

# Branchement des capteurs

Lieu de montage : DX-N dans le coffre  
: Boîtier tuner TMC et RC 09H  
(espace de montage DIN)

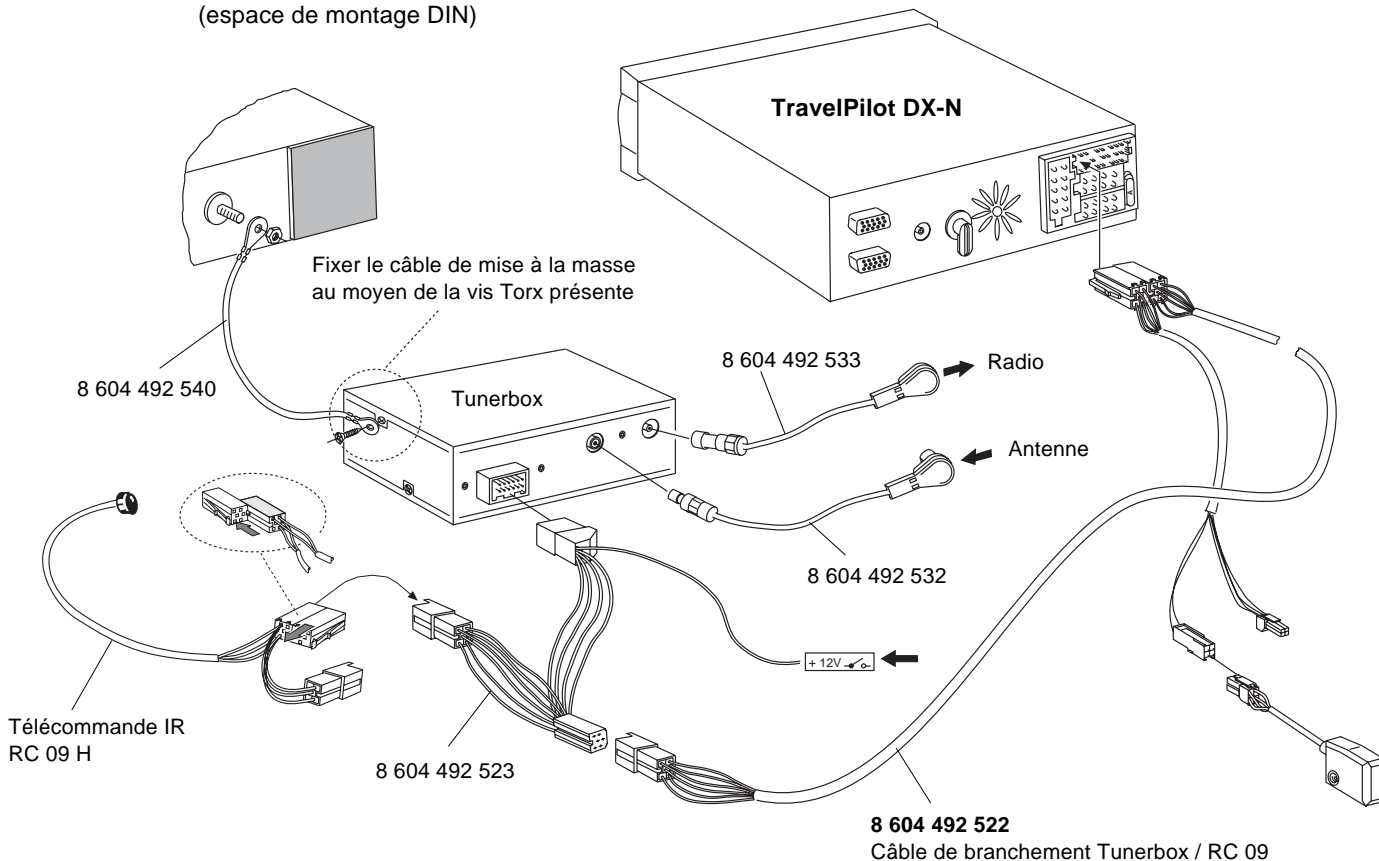

<b>Country:</b>		<b>Phone:</b>	<b>Fax:</b>	<b>WWW:</b>
Germany	(D)	0180-5000225	05121-49 4002	<a href="http://www.blaupunkt.com">http://www.blaupunkt.com</a>
Austria	(A)	01-610 390	01-610 393 91	
Belgium	(B)	02-525 5454	02-525 5263	
Denmark	(DK)	44 898 360	44-898 644	
Finland	(FIN)	09-435 991	09-435 99236	
France	(F)	01-4010 7007	01-4010 7320	
Great Britain	(GB)	01-89583 8880	01-89583 8394	
Greece	(GR)	0800-550 6550	01-576 9473	
Ireland	(IRL)	01-4149400	01-4598830	
Italy	(I)	02-369 6331	02-369 6464	
Luxembourg	(L)	40 4078	40 2085	
Netherlands	(NL)	023-565 6348	023-565 6331	
Norway	(N)	66-817 000	66-817 157	
Portugal	(P)	01-2185 00144	01-2185 11111	
Spain	(E)	902-120234	916-467952	
Sweden	(S)	08-7501500	08-7501810	
Switzerland	(CH)	01-8471644	01-8471650	
Czech. Rep.	(CZ)	02-6130 0441	02-6130 0514	
Hungary	(H)	01-333 9575	01-324 8756	
Poland	(PL)	0800-118922	022-8771260	
Turkey	(TR)	0212-3350677	0212-3460040	
USA	(USA)	800-2662528	708-6817188	
Brasil (Mercosur)	(BR)	+55-19 3745 2769	+55-19 3745 2773	
Malaysia (Asia Pacific)	(MAL)	+604-6382 474	+604-6413 640	

**Blaupunkt GmbH**

CM/PSS 2 8 622 402 142 D (F)

