

**INSTRUCTION BOOK**

**LIVRE D'INSTRUCTIONS**

**BEDIENUNGSANLEITUNG**

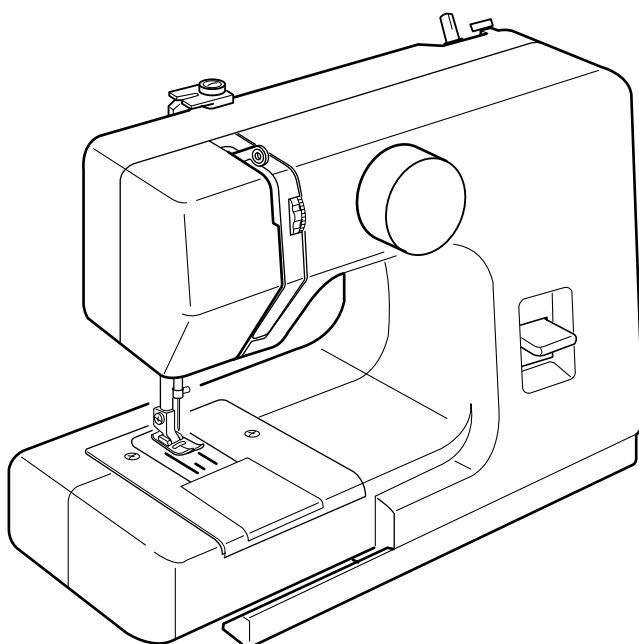

# IMPORTANT SAFETY INSTRUCTIONS

This sewing machine is not a toy. Do not allow children to play with this machine. The machine is not intended for use by infants or mentally disabled persons without proper supervision.

When using an electrical appliance, basic safety precautions should always be followed, including the followings:

Read all instructions before using this appliance.

## **DANGER**— To reduce the risk of electric shock:

1. The sewing machine should never be left unattended when plugged in. Always unplug this sewing machine from the electric outlet immediately after using and before cleaning.

## **WARNING**— To reduce the risk of burns, fire, electric shock, or injury to persons:

1. Do not allow to be used as a toy. Close attention is necessary when this sewing machine is used by or near children.
2. Use this sewing machine only for its intended use as described in this instruction book.
3. Never operate this sewing machine if it has a damaged cord or plug, if it is not working properly, if it has been dropped or damaged, or dropped into water.  
Return this sewing machine to the nearest authorized dealers or service center for examination, repair, electrical or mechanical adjustment.
4. Never operate the sewing machine with any air opening blocked. Keep ventilation openings of this sewing machine free from accumulation of lint, dust and loose cloth.
5. Never drop or insert any object into any opening.
6. Do not use outdoors.
7. Do not operate where aerosol (spray) products are being used or where oxygen is being administered.
8. Do not unplug by pulling on cord. To unplug, grasp the plug, not the cord.
9. Keep fingers away from all moving parts. Special care is required around the sewing machine needle.
10. Do not use bent needles.
11. Do not pull or push fabric while stitching. It may deflect the needle causing it to break.
12. Disconnect the AC adapter when making any adjustment in the needle area, such as threading the needle, changing the needle, threading the bobbin, and the like.
13. Always unplug this sewing machine from the electrical outlet when making any adjustments mentioned in this instruction book.

## SAVE THESE INSTRUCTIONS



Please note that on disposal, this product must be safely recycled in accordance with relevant National legislation relating to electrical/electronic products. If in doubt please contact your retailer for guidance. (European Union only)

The design and specifications are subject to change without a prior notice.

# CONSIGNES DE SÉCURITÉ IMPORTANTES

Cette machine à coudre n'est pas un jouet. Ne permettez pas aux enfants de jouer avec cette machine.

La machine n'est pas prévue à l'usage des enfants en bas âge ou des personnes mentalement handicapées sans surveillance appropriée.

Pour utiliser un appareil électrique, il faut toujours respecter les consignes de sécurité fondamentales, notamment les consignes suivantes : Avant d'utiliser cet appareil, lisez toutes ces instructions.

**DANGER** : Pour réduire les risques d'électrocution.

1. Il ne faut jamais laisser un appareil sans surveillance lorsqu'il est branché. Il faut toujours débrancher cette machine à coudre de la prise électrique murale, après son utilisation ou avant de la nettoyer.

**AVERTISSEMENT** : Afin de réduire les risques de brûlures, incendie, électrocution ou blessures corporelles:

1. Il ne faut pas se servir de la machine comme d'un jouet. Il faut faire très attention lorsque cette machine à coudre est utilisée par des enfants ou à proximité de ceux-ci.
2. Utilisez cette machine uniquement pour les utilisations prévues, telles qu'elles sont décrites dans le manuel de la machine à coudre.
3. Il ne faut jamais faire fonctionner la machine à coudre si le câble ou la prise est endommagé, si elle ne fonctionne pas correctement, si on l'a laissé tomber, si elle est endommagée ou si elle est tombée dans l'eau.  
Retournez la machine à coudre au magasin ou au centre de réparation le plus proche, afin de la faire examiner, réparer ou d'effectuer des réglages électriques ou mécaniques.
4. Il ne faut jamais faire fonctionner cette machine si les orifices d'aération sont colmatés. Tenir les orifices d'aération de cette machine à coudre exempts de toute accumulation de peluches, poussières et de morceaux de chiffon.
5. Il ne faut jamais laisser tomber ou introduire d'objet dans les orifices.
6. Il ne faut pas l'utiliser en plein air.
7. Il ne faut pas la faire fonctionner si des produits en aérosol (vaporisateur) sont utilisés où s'il y a une installation d'oxygène.
8. Ne débranchez pas la machine en tirant sur le câble. Pour la débrancher, saisissez la prise, et non pas le câble électrique.
9. Tenez les doigts à l'écart de toutes les pièces mobiles. Il faut faire particulièrement attention dans la zone proche de l'aiguille de la machine à coudre.
10. N'utilisez pas d'aiguilles courbées.
11. Ne tirez ni ne poussez pas le tissu pendant les piqûres. Cela risque de faire dévier l'aiguille et provoquer sa cassure.
12. Avant de faire des réglages dans la zone de l'aiguille tels qu'enfiler l'aiguille, changer l'aiguille, enfiler etc., Débranchez la prise d'adaptateur à C.A.
13. Débranchez toujours la machine à coudre de la douille électrique avant de réglages mentionnés dans le manuel de la machine à coudre.

## CONSERVEZ CETTE NOTICE

La conception et les caractéristiques sont sujettes au changement sans une communication préalable préalable.



Selon la législation nationale ce produit doit être recyclé en toute sécurité en accord avec les règles prévues pour les appareils électriques ou électroniques.

En cas de doute contactez votre revendeur de machine à coudre.  
(union européenne seulement)

# WICHTIGE SICHERHEITSHINWEISE

Diese Nähmaschine ist kein Spielzeug. Erlauben Sie Kindern nicht, mit der Maschine zu spielen. Die Maschine darf nicht ohne geeignete Aufsicht von Kindern oder geistig behinderten Personen benutzt werden.

Bei der Benutzung eines elektrischen Geräts sind stets grundlegende Sicherheitsvorkehrungen zu treffen, darunter:

Lesen Sie vor Inbetriebnahme dieses Geräts alle Anweisungen.

**GEFAHR** – Befolgen Sie die nachstehenden Anweisungen, um das Risiko eines Stromschlags zu mindern:

1. Lassen Sie die Nähmaschine niemals unbeaufsichtigt, wenn sie an den Netzstrom angeschlossen ist. Trennen Sie die Maschine nach der Benutzung und vor der Reinigung immer vom Netzstrom.

**WARNUNG** – Mindern Sie wie folgt das Risiko von Verbrennungen, Bränden, Stromschlag oder Personenverletzungen:

1. Lassen Sie es nicht zu, dass die Maschine als Spielzeug benutzt wird. Bei der Benutzung dieser Nähmaschine durch Kinder oder in der Nähe von Kindern ist größte Aufmerksamkeit erforderlich.
2. Benutzen Sie diese Maschine ausschließlich für den in diesen Gebrauchsanleitungen beschriebenen Zweck.
3. Nehmen Sie diese Nähmaschine niemals in Betrieb, wenn Ihr Stromkabel oder Netzstecker schadhaft ist, wenn sie nicht vorschriftsmäßig funktioniert, wenn sie fallen gelassen oder beschädigt wurde oder in Wasser gefallen ist.  
Bringen Sie diese Nähmaschine zwecks Überprüfung, Reparaturen und elektrischer und mechanischer Einstellungen zu Ihrem nächsten Händler oder einem Kundendienstzentrum.
4. Nehmen Sie diese Nähmaschine niemals in Betrieb, wenn eine der Luftöffnungen blockiert ist. Sorgen Sie dafür, dass sich in den Ventilationsöffnungen dieser Nähmaschine weder Fusseln noch Staub oder Stoffreste ansammeln.
5. Lassen Sie keine Gegenstände in irgendwelche Öffnungen fallen und versuchen Sie nicht, Gegenstände in Öffnungen zu stecken.
6. Benutzen Sie die Maschine nicht im Freien.
7. Benutzen Sie diese Maschine nicht in Bereichen, in denen Aerosol-Produkte (Sprühdosen) benutzt oder Sauerstoff zugeführt werden.
8. Ziehen Sie den Netzstecker nicht ab, indem Sie am Kabel ziehen. Halten Sie zum Abziehen des Netzsteckers den Stecker fest und nicht das Kabel.
9. Halten Sie Ihre Finger von allen beweglichen Teilen fern. Besondere Aufmerksamkeit ist im Bereich der Nähnadel erforderlich.
10. Benutzen Sie keine verbogenen Nadeln.
11. Der Stoff darf während des Nähens nicht gezogen oder geschoben werden. Die Nadel könnte sich sonst biegen und abbrechen.
12. Trennen Sie den Wechselstromadapter, wenn Justierungen im Nadelbereich – wie zum Beispiel Einfädeln und Auswechseln der Nadel, Einfädeln der Spule, usw. – vorgenommen werden.
13. Ziehen Sie immer den Netzschalter dieser Nähmaschine ab, wenn irgendwelche in diesen Gebrauchsanleitungen aufgeführten Justierungen vorgenommen werden.

## BEWAHREN SIE DIESE ANLEITUNGEN AUF.

Technische Änderungen ohne vorherige Ankündigung vorbehalten.



Entsprechend der gesetzlichen Regelungen über das umweltgerechte Entsorgen von Elektro- und Elektronikgeräten, ist dieses Produkt nach Verwendung dem Wertstoffkreislauf zuzuführen. Im Zweifelsfalle wenden Sie sich bitte an den Verkäufer.  
(Alleen voor de Europese Gemeenschap)

## TABLE OF CONTENTS

### SECTION 1. NAMES OF PARTS

Names of Parts .....	2
Standard Accessories .....	4

### SECTION 2. GETTING READY TO SEW

Connecting Machine to Power Supply .....	4
Foot Switch .....	4
Presser Foot Lifter .....	6
Reverse Stitch Control .....	6
Bobbin Winding .....	8
Inserting the bobbin .....	12
Threading the Machine .....	14
Drawing up Bobbin Thread .....	16
Changing Needle .....	18
Selecting Needle and Thread .....	18
Adjusting the Needle Thread Tension .....	20
Stitch Selector .....	22

### SECTION 3. BASIC SEWING

Straight Stitch .....	24
Turning a Square Corner .....	26
Basic Zigzag .....	26
Overcasting with zigzag stitch .....	26

### SECTION 4. CARE OF YOUR MACHINE

Cleaning the Bobbin Holder .....	28
Troubleshooting .....	30

## TABLE DES MATIÈRES

### PARTIE 1. IDENTIFICATION DES PIÈCES

Identification des pièces .....	3
Accessoires standard .....	5

### PARTIE 2. PRÉPAREZ-VOUS À COUDRE

Branchez la machine .....	5
Pédale de interrupteur .....	5
Relève-pied presseur .....	7
Bouton de marche arrière .....	7
Bobinage d'une canette de fil .....	9
Introduction de la canette .....	13
Enfilage de la machine .....	15
Comment faire monter le fil de la canette ....	17
Changer l'aiguille .....	19
Choisir les aiguilles et les fils .....	19
Réglage de la tension du fil de l'aiguille .....	21
Sélecteur de point .....	23

### PARTIE 3. COUTURE DE BASE

Point droit .....	25
Pour coudre un angle droit .....	27
Zig-zag simple .....	27
Surfilage avec le zig-zag .....	27

### PARTIE 4. ENTRETIEN DE VOTRE MACHINE

Nettoyage du porte-canette .....	29
En cas de problème .....	31

## INHALTSVERZEICHNIS

### TEIL 1. TEILEBEZEICHNUNGEN

Teilebezeichnungen .....	3
Standardzubehör und Aufbewahrung .....	5

### TEIL 2. VORBEREITUNGEN FÜR DAS NÄHEN

Anschluss an den Netzstrom .....	5
Fußpedal .....	5
Nähfußhebel .....	7
Rückwärtsstich-Taste .....	7
Spulen .....	9
Einsetzen der Spule .....	13
Einfädeln der Maschine .....	15
Heraufholen des Unterfadens .....	17
Auswechseln der Nadel .....	19
Auswahl von Nadel und Faden .....	19
Einstellen der Oberfadenspannung .....	21
Stichwahlregler .....	23

### TEIL 3. EINFACHES NÄHEN

Geradstich .....	25
Ändern der Nährichtung um 90 .....	27
Zickzack-Grundstich .....	27
Überwendlichnähen mit Zickzackstich .....	27

### TEIL 4. PFLEGE IHRER NÄHMASCHINE

Reinigen des Spulenhalters .....	29
Problemlösungen .....	32

## SECTION 1. NAMES OF PARTS

### Names of Parts

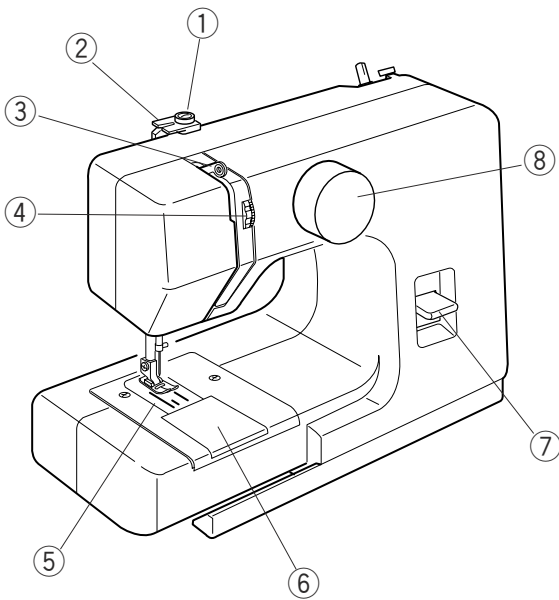

- ① Bobbin winding tension disk
- ② Upper thread guide
- ③ Thread take-up lever
- ④ Thread tension dial
- ⑤ Needle plate
- ⑥ Hook cover plate
- ⑦ Reverse stitch lever
- ⑧ Stitch selector
- ⑨ Needle Clamp screw
- ⑩ Needle bar thread guide
- ⑪ Needle
- ⑫ Presser foot
- ⑬ Setscrew
- ⑭ Bobbin winder spindle
- ⑮ Bobbin winder stopper
- ⑯ Handwheel
- ⑰ Foot switch jack
- ⑱ AC adapter jack
- ⑲ Presser foot lifter
- ⑳ Spool pin

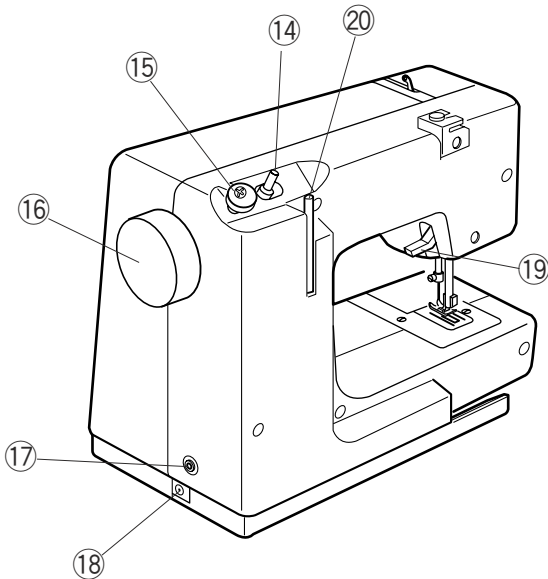
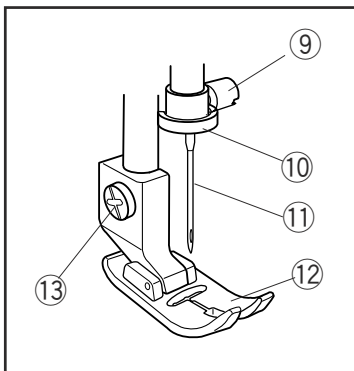

## **PARTIE 1. IDENTIFICATION DES PIÉCES**

### **Identification des pièces**

- ① Bobineuse a disque de tension
- ② Guide du fil supérieur
- ③ Releveur tendeur du fil
- ④ Molette de réglage de la tension du fil
- ⑤ Plaque d'aiguille
- ⑥ Couvercle à crochet
- ⑦ Bouton de marche arrière
- ⑧ Sélecteur de point
- ⑨ Vis du pince l'aiguille
- ⑩ Guide fil de la barre d'aiguille
- ⑪ Aiguille
- ⑫ Pied presseur
- ⑬ Vis
- ⑭ Enrouleur de la canette
- ⑮ Butée d'enroulement de la canette
- ⑯ Volant à main
- ⑰ Fiche du pédale de interrupteur
- ⑱ Fiche du Adaptateur à C.A.
- ⑲ Levier de relevage du pied presseur
- ⑳ Porte-bobine

## **TEIL 1. TEILEBEZEICHNUNGEN**

### **Teilebezeichnungen**

- ① Spulerspannungsscheibe
- ② Obere Fadenführung
- ③ Fadenhebel
- ④ Fadenspannungsregler
- ⑤ Stichplatte
- ⑥ Greiferplatte
- ⑦ Rückwärtsstich-Taste
- ⑧ Stichwahlregler
- ⑨ Nadelklemmschraube
- ⑩ Nadelstangen-Fadenführung
- ⑪ Nadel
- ⑫ Nähfuß
- ⑬ Stellschraube
- ⑭ Spulerspindel
- ⑮ Spuleranschlag
- ⑯ Handrad
- ⑰ Fußpedal-Anschlussbuchse
- ⑱ Wechselstromadapterbuchse
- ⑲ Nähfußhebel
- ⑳ Spulspindel

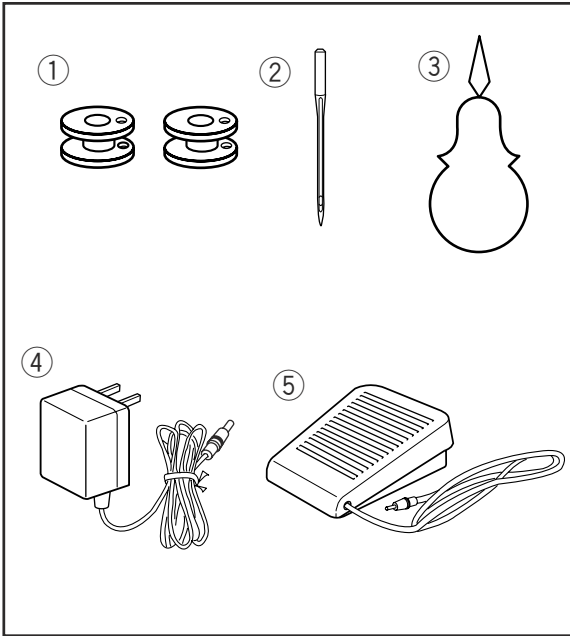

## Standard Accessories

- ① Bobbin
- ② Needle
- ③ Threader
- ④ AC adapter
- ⑤ Foot switch

## SECTION 2. GETTING READY TO SEW

### Connecting Machine to Power Supply

**⚠ WARNING:**  
Do not use any AC adapter other than one included in the standard accessory. Before connecting the AC adapter, make sure the voltage and frequency shown on the AC adapter conform to your electrical power.

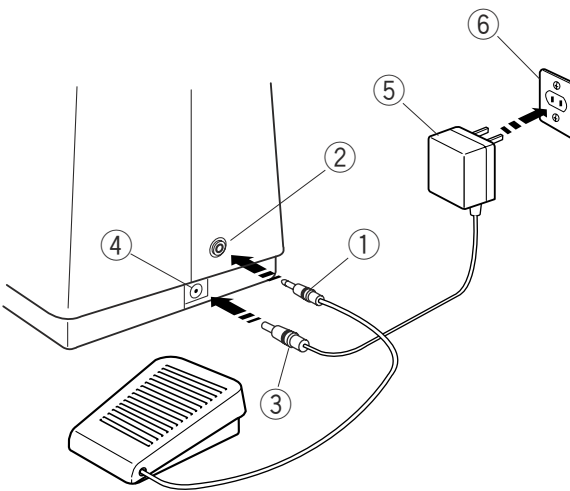

1. Insert the foot switch plug into the foot switch jack.
2. Insert the AC adapter plug into the AC adapter jack.
3. Insert the AC adapter into the power outlet.

- ① Foot switch plug
- ② Foot switch jack
- ③ AC adapter plug
- ④ AC adapter Jack
- ⑤ AC adapter
- ⑥ Power outlet

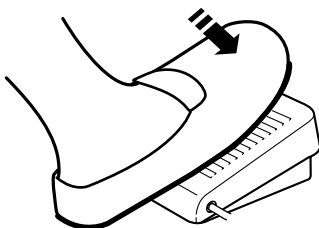

### Foot Switch

The foot switch turns on and off the power, it does not control sewing speed.

Press on the foot switch to start the machine. Release the foot switch to stop the machine.



## Accessoires standard

- ① Cannete
- ② Aiguille
- ③ Enfile-aiguille
- ④ Adapteur à C.A.
- ⑤ Pédale de interrupteur

## Serienmäßiges Zubehör

- ① Spule
- ② Nadel
- ③ Nadeleinfädler
- ④ Wechselstromadapter
- ⑤ Fußpedal

## PARTIE 2. PRÉPAREZ-VOUS À COUDRE

### Branchez la machine



#### **AVERTISSEMENT:**

N'utilisez aucun adapteur à C.A. autre qu'un inclus dans l'accessoire standard.

Avant de brancher le cordon d'alimentation, assurez-vous que la tension et la fréquence indiquées sur la machine sont conformes à votre installation électrique.

1. Ensuite, branchez la fiche de pédale de interrupteur sur la prise de pédale de interrupteur.
2. Branchez la fiche d'adapteur à C.A. sur la prise d'adapteur à C.A.
3. Connectez l'adapteur à C.A. à la prise de courant.

- ① Fiche de pédale de interrupteur
- ② Prise de pédale de interrupteur
- ③ Fiche d'adapteur à C.A.
- ④ Prise d'adapteur à C.A.
- ⑤ Adapteur à C.A.
- ⑥ Prise de courant.

### Pédale de interrupteur

Le pédale de interrupteur tourne en marche et en arrêt le courant électrique, il ne commande pas la vitesse de couture.

Serrez sur le pédale de interrupteur pour mettre en marche la machine.

Libérez le pédale de interrupteur pour arrêter la machine.

## TEIL 2. VORBEREITUNGEN FÜR DAS NÄHEN

### Anschluss der Maschine an den Netzstrom



#### **WARNHINWEIS:**

Benutzen Sie nur den Wechselstromadapter, der als Standardzubehör mit der Maschine geliefert wird.

Bitte achten Sie vor Anschließen des Wechselstromadapters darauf, dass die auf dem Wechselstromadapter angezeigte Spannung und Frequenz mit denen Ihres Netzanschlusses übereinstimmen.

1. Schließen Sie den Fußpedalstecker an die Fußpedalbuchse an.
2. Setzen Sie den Stecker des Wechselstromadapters in die Wechselstromadapterbuchse ein.
3. Stecken Sie den Wechselstromadapter in die Steckdose.

- ① Fußpedalstecker
- ② Fußpedal-Anschlussbuchse
- ③ Wechselstromadapterstecker
- ④ Wechselstromadapterbuchse
- ⑤ Wechselstromadapter
- ⑥ Steckdose

### Fußpedal

Das Fußpedal dient zum Ein- und Ausschalten der Stromversorgung, hat aber keinen Einfluss auf die Nähgeschwindigkeit.

Treten Sie auf das Fußpedal, um die Maschine zu starten.

Nehmen Sie den Fuß vom Pedal, um die Maschine anzuhalten.

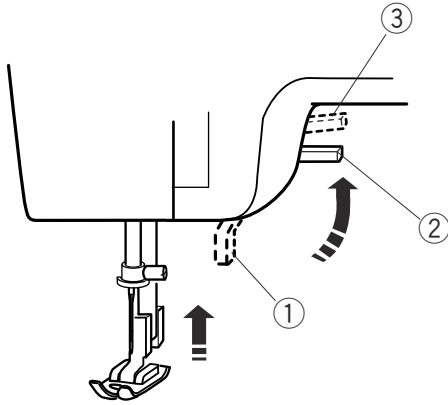

### Presser Foot Lifter

The presser foot lifter raises and lowers the presser foot. You can raise it higher than the normal up position to more easily place fabric under the foot.

Remember to lower the presser foot onto the fabric before starting to sew.

- ① Presser foot lifter
- ② Normal up position
- ③ Highest position

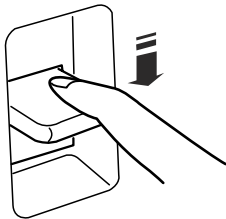

### Reverse Stitch Control

Press the reverse stitch control to sew in reverse.

## **Relève-pied presseur**

Le relève pied presseur remonte et abaisse le pied presseur. Vous pouvez le remonter plus haut que la position normale pour vous aider à passer un tissu épais sous le pied.

Soyez sûr d'abaisser le pied sur le tissu avant de commencer à coudre.

- ① Relève-pied presseur
- ② Position relevée normale
- ③ Position relevée maximum

## **Nähfußhebel**

Der Nähfußhebel hebt und senkt den Nähfuß. Sie können ihn über die normale Hochstellposition hinaus anheben, um den Stoff leichter unter den Nähfuß legen zu können.

Vergessen Sie nicht, den Nähfuß wieder auf den Stoff zu senken, bevor Sie mit dem Nähen beginnen.

- ① Nähfußhebel
- ② Normale gehobene Stellung
- ③ Höchste Stellung

## **Bouton de marche arrière**

La machine coud en marche arrière tant que l'on appuie sur le bouton de marche arrière.

## **Rückwärtsstich-Taste**

Betätigen Sie die Rückwärtsstich-Taste, um rückwärts zu nähen.

## Bobbin Winding

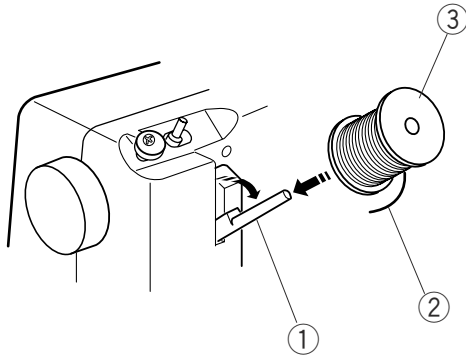

The spool pin is stored in the back of the sewing machine. Pull out the spool pin. Place the spool of thread on it. The end of the thread should be coming out from the spool as shown.

- ① Spool pin
- ② End of the thread
- ③ Spool of thread

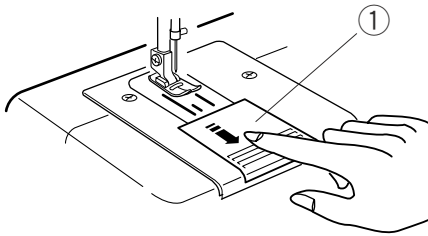

## Removing the bobbin

Slide the hook cover plate toward you and remove it.

- ① Hook cover plate

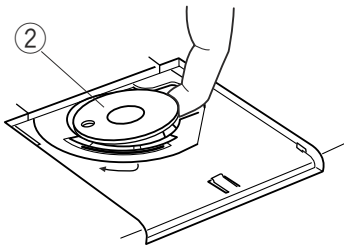

Lift out the bobbin from the bobbin holder.

- ② Bobbin

## **Bobinage d'une canette de fil**

Le port-bobine est stockée dans le dos de la machine. Soulevez le port-bobine. Placez la bobine là-dessus. L'extrémité du fil vient dehors de la bobine comme montrée.

- ① Port-bobine
- ② Extrémité du fil
- ③ Bobine d'fil

## **Spulen**

Die Spulspindel befindet sich an der Rückseite der Maschine. Ziehen Sie die Spulspindel heraus. Setzen Sie eine Garnrolle auf. Das Fadenende sollte wie abgebildet von der Spule laufen.

- ① Spulspindel
- ② Fadenende
- ③ Garnrolle

## **Retrait de la canette**

Faites glisser la plaque de recouvrement du crochet vers vous, puis retirez celle-ci.

- ① Plaque de recouvrement du crochet

## **Entnahme der Spule**

Schieben Sie die Greiferplatte auf sich zu und entfernen Sie sie.

- ① Greiferplatte

Soulevez la canette pour la sortir du porte-canette.

- ② Canette

Heben Sie die Spule vom Spulhalter.

- ② Spule

**⚠ WARNING:**

The needle and take-up lever moves up and down while winding the bobbin. Keep fingers away from all moving parts. Special care is required around the sewing machine needle. To avoid possible injury, do not touch any moving parts.

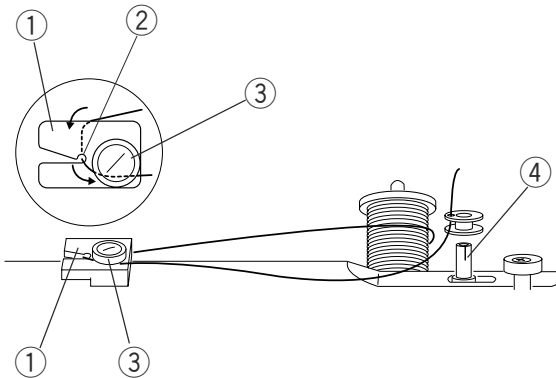

Draw thread from the spool. Guide the thread around under the thread guide. Draw out the thread from the notch and pass it under the disk.

- ① Thread guide
- ② Notch
- ③ Disk

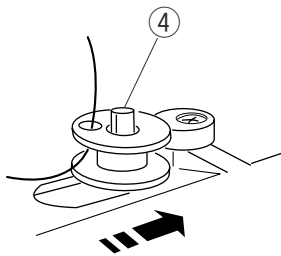

Thread through the hole in the bobbin from the inside to the outside.

Put the bobbin on the bobbin winder spindle.  
④ Bobbin winder spindle

Push the bobbin to the right.

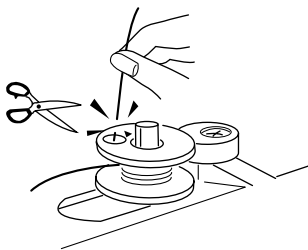

With the free end of the thread held in your hand, depress the foot switch. After the bobbin has wound for about 10 seconds, stop the machine and cut the thread close to the hole in the bobbin.

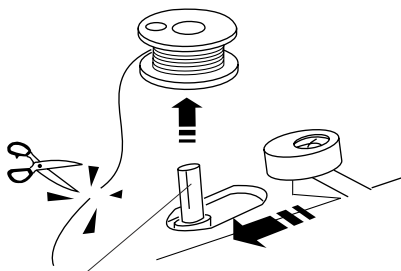

Depress the foot switch again. When the bobbin is fully wound, it stops automatically. Return the bobbin winder to its original position by moving the spindle to the left, and cut the thread.

**AVERTISSEMENT:**

L'aiguille et le levier releveur de fil se déplace en haut et en bas tandis qu'enroulement de bobine.

Tenez les doigts à l'écart de toutes les pièces mobiles.

Il faut faire particulièrement attention dans la zone proche de l'aiguille de la machine à coudre.

Pour éviter des dommages possibles, ne touchez aucune pièce mobile.

**WARNHINWEIS:**

Während des Spulens bewegen sich Nadel und Fadenhebel auf und ab.

Halten Sie Ihre Finger von allen beweglichen Teilen fern.

Besondere Aufmerksamkeit ist im Bereich der Nähnaedel erforderlich.

Berühren Sie keine beweglichen Teile, um Verletzungen zu vermeiden.

Tirez sur le fil de la bobine.

Passez le fil autour et sous du guide du fil. Tirez sur le fil de l'entaille et passez le fil sous le disque.

- ① Guide du fil
- ② Entaille
- ③ Disque

Ziehen Sie Faden von der Garnrolle.

Führen Sie den Faden um und unter die Fadenführung. Ziehen Sie den Faden von der Kerbe und führen Sie ihn unter die Scheibe.

- ① Fadenführung
- ② Kerbe
- ③ Scheibe

Passez le fil dans le trou de la canette, de l'intérieur.

Placez la canette sur l'axe de l'enrouleur de canette.

- ④ Axe de l'enrouleur de canette

Fädeln Sie den Faden von innen nach außen durch das Loch an der Spule ein.

Stecken Sie die Spule auf die Spulerspindel.

- ④ Spulerspindel

Poussez la canette vers la droite.

Drücken Sie die Spule nach rechts.

En tenant l'extrémité libre du fil à la main, appuyez sur la pédale de Interrupteur.

Arrêtez la machine après quelques tours pendant environ 10 secondes, et coupez le fil au ras du trou dans la canette.

Treten Sie auf das Fußpedal, während Sie das lose Garnende mit der Hand festhalten.

Halten Sie den Spulvorgang nach 10 Sekunden an und schneiden Sie den Faden nahe an der Spule ab.

Appuyez de nouveau sur la pédale de Interrupteur. Lorsque la canette est pleine, elle s'arrête automatiquement.

Remettez l'enrouleur de la canette à la position d'origine, en poussant l'axe vers la gauche, et coupez le fil.

Treten Sie erneut auf das Fußpedal.

Wenn die Spule voll ist, hält die Maschine automatisch an.

Bringen Sie die Spulerspindel wieder in ihre Ausgangsposition, indem Sie die Spindel nach links bewegen. Schneiden Sie den Faden ab.

## Inserting the bobbin

Place the bobbin in the bobbin holder with the thread running off counterclockwise.

- ① Thread
- ② Bobbin holder

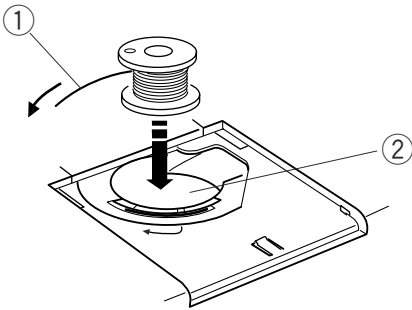

Guide the thread into the notch on the front of the bobbin holder.

- ③ Notch on the front

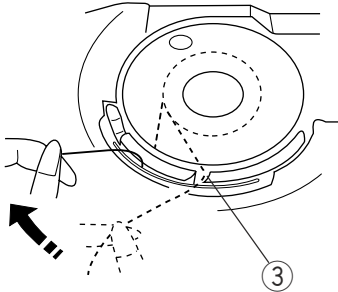

Draw the thread to the left, sliding it between the tension spring blades.

- ④ Spring blades

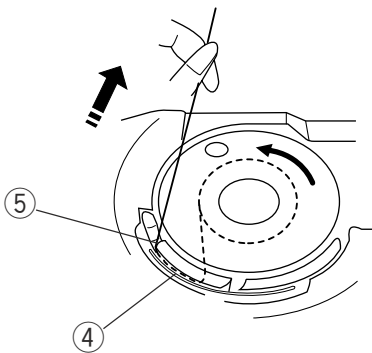

Continue to draw the thread lightly until the thread slips into the notch on the side.

- ⑤ Notch on the side

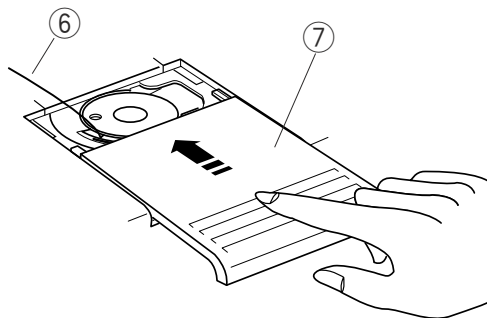

Pull out about 10 cm (4") of thread to the rear. Reattach the hook cover plate.

- ⑥ Thread
- ⑦ Hook cover



## Introduction de la canette

Placez la canette dans le porte-canette avec le fil tournant dans le sens contraire des aiguilles d'une montre.

- ① Fil
- ② Porte-canette

## Einsetzen der Spule

Legen Sie die Spule in den Spulenhalter ein, wobei das Garn gegen den Uhrzeigersinn abläuft.

- ① Garn
- ② Spulenhalter

Guidez le fil dans l'encoche située sur le devant du porte-canette.

- ③ Encoche sur le devant

Führen Sie den Faden durch die Kerbe an der Vorderseite des Spulenhalters.

- ③ Kerbe an der Vorderseite

Tirez le fil vers la gauche, en le faisant glisser entre les lames de tension.

- ④ Lames de tension

Ziehen Sie den Faden nach links und schieben Sie ihn zwischen die Spannfederscheiben.

- ④ Spannfederscheiben

Continuez à tirer sur le fil avec précaution jusqu'à ce qu'il s'engage dans l'encoche latérale.

- ⑤ Encoche sur le côté

Ziehen Sie den Faden vorsichtig weiter, bis er in der Seitenkerbe zu liegen kommt.

- ⑤ Kerbe an der Seite

Tirez environ 10 cm de fil vers l'arrière.  
Réinstallez la plaque de recouvrement du crochet.

- ⑥ Fil
- ⑦ Plaque de recouvrement du crochet

Ziehen Sie ca. 10 cm des Fadens nach hinten heraus.  
Bringen Sie die Greiferplatte wieder an.

- ⑥ Garn
- ⑦ Greiferabdeckung

## Threading the Machine

**⚠ WARNING:**  
Disconnect the AC adapter from the machine before threading.

- \* Place a spool on the spool pin, with thread coming off as shown.
- \* Raise the thread take-up lever to its highest position by turning the handwheel counter-clockwise.
- \* Raise the presser foot.

Draw the end of thread around under the thread guide.

① Thread guide

While holding the thread with your right hand near the spool, use your left hand to draw the end of the thread down along the right channel and around the bottom of the guide plate.

② Guide plate

Firmly draw the thread up along the left channel.

Pass the thread through the eye of the take-up lever from right to left.

③ Take-up lever

Draw the thread down along the left channel and pass it behind the needle bar thread guide from the left.

④ Needle bar thread guide

Insert the threader loop through the needle eye from behind.

Pass the thread end through the threader loop.

⑤ Needle eye

⑥ Threader loop

Pull the threader loop out from the needle eye. Remove the thread end from the threader loop.

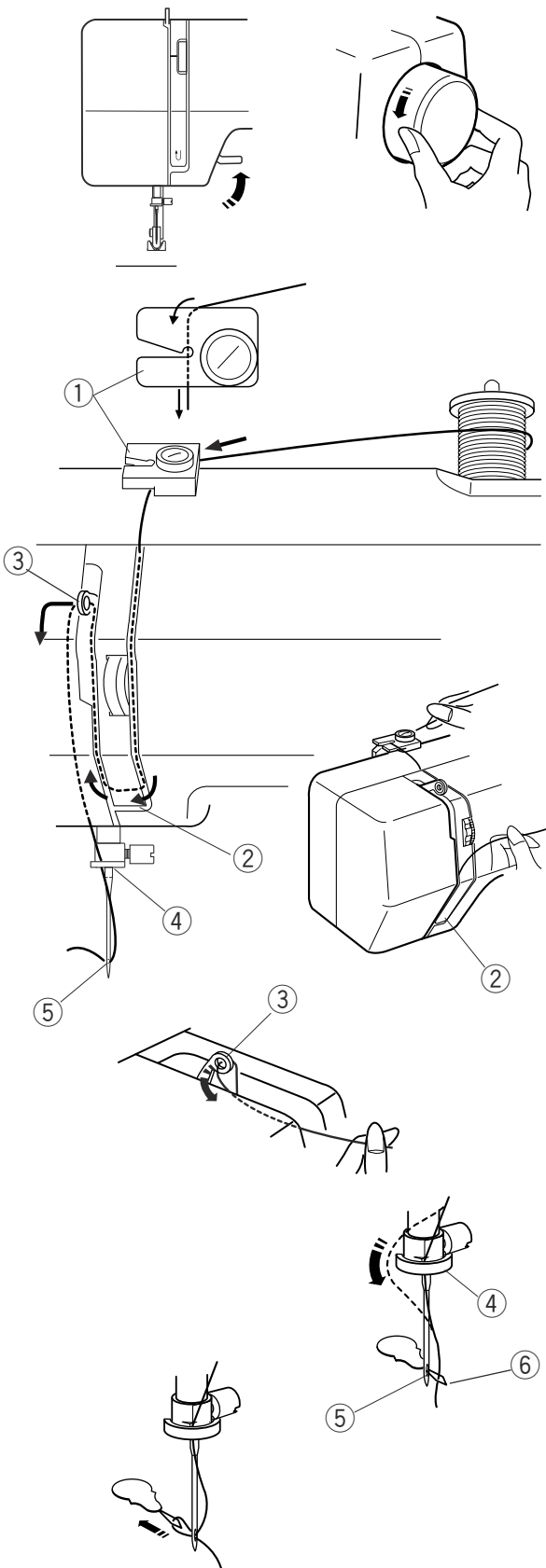

## Enfilage de la machine

 **AVERTISSEMENT:**  
Démontez l'adaptateur à C.A. de la machine avant l'enfiletage.

- \* Placez la bobine de fil sur le porte-bobine, avec le fil sortant de la bobine comme illustré.
- \* Faites monter le levier releveur tendeur de fil le plus haut possible en tournant le volant à main en sens antihoraire.
- \* Relevez le relève presseur.

Tenez le fil de l'aiguille et passez-le sous le guide fil.

① Guide fil

En retenant le fil près de la bobine, tirez-le vers le bas, et, de la droite vers la gauche, autour la plaque du guide fil.

② Plaque du guide fil

Tirez fermement le fil vers le haut.

Passez le fil par l'oeil du levier releveur de fil.

③ Levier releveur de fil

Par la droite, glissez le fil derrière le guide situé sur la barre d'aiguille.

④ Guide situé sur la barre d'aiguille

Passez la boucle d'enfile-aiguille dans l'oeil d'aiguille par derrière.  
Passez l'extrémité de fil par la boucle d'enfile-aiguille.

⑤ Oeil d'aiguille

⑥ Boucle d'enfile-aiguille

Tirez la boucle d'enfile-aiguille dehors de l'oeil d'aiguille. Enlevez l'extrémité de fil de la boucle d'enfile-aiguille.

## Einfädeln der Maschine

 **WARNHINWEIS:**  
Trennen Sie den Wechselstromadapter von der Maschine, bevor Sie mit dem Einfädeln beginnen.

- \* Setzen Sie eine Garnrolle auf die Spulspindel und achten Sie darauf, dass der Faden wie abgebildet abgewickelt wird.
- \* Bringen Sie den Fadenhebel durch Drehen des Handrads gegen den Uhrzeigersinn in seine höchste Stellung.
- \* Stellen Sie den Nähfuß hoch.

Führen Sie das Fadenende um und unter die Fadenführung.

① Fadenführung

Halten Sie den Faden mit der rechten Hand nahe an der Spule fest und ziehen Sie das Fadenende mit der linken Hand im rechten Kanal entlang um die Unterseite der Fadenführungsplatte.

② Fadenführungsplatte

Ziehen Sie den Faden fest durch den linken Kanal nach oben.

Führen Sie den Faden von rechts nach links durch das Ohr des Fadenhebels.

③ Fadenhebel

Ziehen Sie den Faden nach unten durch den linken Kanal und schieben Sie ihn von links hinter die Nadelstangen-Fadenführung.

④ Nadelstangen-Fadenführung

Führen Sie die Schlinge des Einfädlers von hinten durch das Nadelöhr.

Führen Sie das Fadenende durch die Schlinge des Einfädlers.

⑤ Nadelöhr

⑥ Schlinge des Einfädlers

Ziehen Sie die Schlinge des Einfädlers durch das Nadelöhr.

Ziehen Sie das Fadenende durch die Schlinge des Einfädlers.

## Drawing up Bobbin Thread

Raise the presser foot. Hold the needle thread lightly with your left hand and rotate the handwheel counterclockwise, toward you, for one complete turn.

① Needle thread

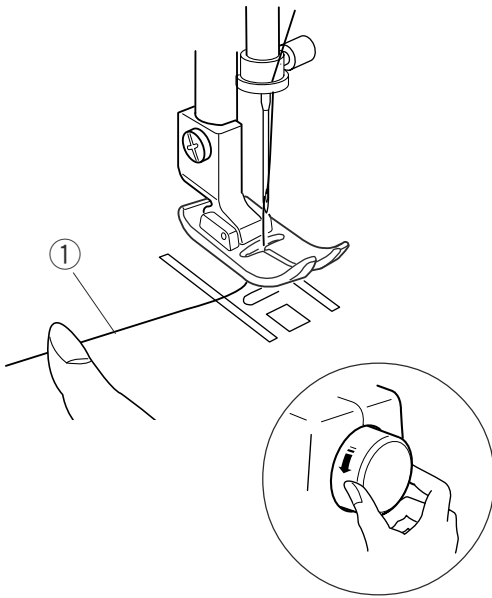

Bring the bobbin thread up by pulling the needle thread.

② Bobbin thread

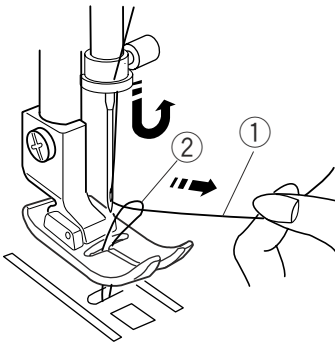

Pull both threads 4" to 6" (10 to 15 cm) under and behind the presser foot.

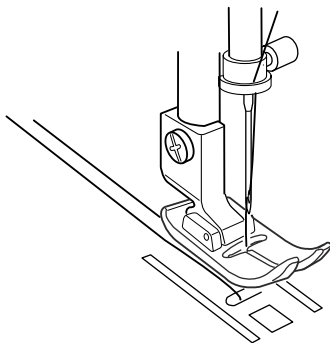

## Comment faire monter le fil de la canette

Faites monter le pied presseur. Tenez le fil de l'aiguille doucement de la main gauche, et tournez le volant d'un tour complet en sens antihoraire.

① Fil de l'aiguille

## Heraufholen des Unterfadens

Stellen Sie den Nähfuß hoch. Halten Sie den Oberfaden leicht in der linken Hand fest und drehen Sie das Handrad einmal ganz gegen den Uhrzeigersinn auf sich zu.

① Oberfaden

Faites monter le fil de canette en tirant le fil de l'aiguille vers le haut.

② Fil de canette

Holen Sie den Unterfaden durch Hochziehen des Oberfadens herauf.

② Unterfaden

Tirez les deux fils vers l'arrière sous le pied presseur, sur une longueur de 10 cm à 15 cm (4" à 6").

Ziehen Sie beide Fäden 10 bis 15 cm unter und hinter den Nähfuß.

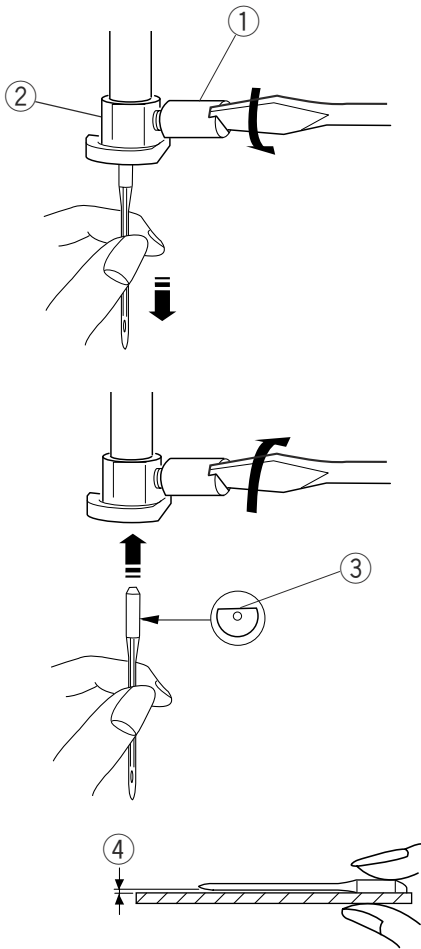

## Changing Needle

### ⚠ WARNING:

Disconnect the AC adapter from the machine before changing the needle.

Raise the needle by turning the handwheel and lower the presser foot.

Loosen the needle clamp screw by turning it counterclockwise.  
Remove the needle from the needle clamp.

Insert a new needle into the needle clamp with the flat side to the rear. When inserting the needle into the needle clamp, push it up as far as it goes.

Tighten the needle clamp screw firmly by turning it clockwise.

- ① Needle clamp screw
- ② Needle clamp
- ③ Flat side

To check if a needle is bent, place the flat side of the needle onto something flat (e.g needle plate or glass). The gap between the needle and the flat surface should be consistent.

- ④ Gap

Never use a bent or blunt needle.

A damaged needle can cause permanent snags or runs in knits, fine silks and silk-like fabrics.

## Selecting Needle and Thread

	Fabric	Thread	Needle
Light to Medium Weight	Organdy, Georgette, Linen, Cotton, Percale	50 Silk 50 Cotton 50 to 90 Synthetic	11 (65) or 14 (90)

### NOTES:

This machine is equipped with the size #14 (90) needles only.

Extra thick or tight-woven fabrics cannot be sewn with this machine.

Do not attempt to sew if the machine does not feed the material or the needle does not penetrate into the fabric.

## Changer l'aiguille

**⚠ AVERTISSEMENT:**  
Démontez l'adaptateur à C.A. de la machine avant de changer l'aiguille.

Faites monter l'aiguille et abaissez le pied presseur.

Desserrez la vis de blocage de l'aiguille en la tournant en sens antihoraire. Retirez l'aiguille de son support.

Insérez la nouvelle aiguille dans le support, avec le méplat vers l'arrière.

Lorsque vous mettez en place une nouvelle aiguille, poussez-la à fond vers le haut dans le support. Serrez fermement la vis de blocage en la tournant en sens horaire.

- ① Vis de blocage de l'aiguille
- ② Support de l'aiguille
- ③ Côté plat

Pour vérifier la qualité d'une aiguille, placez le méplat de l'aiguille sur une surface plate (le couvercle de la navette, un morceau de verre.). L'espace entre l'aiguille et la surface doit être constant.

- ④ Espace

N'utilisez jamais une aiguille tordue ou émoussée.

## Choisir les aiguilles et les fils

	Tissu	Fil	Aiguille
<b>Léger et Moyen</b>	Organdi,	50 Soie	11 (65)
	Georgette,	50 Coton	ou
	Lainage, Coton, Percale	50 to 90 Synthétique	14 (90)

### REMARQUES:

Cette machine est équipée de la taille # 14(90) des aiguilles seulement.

Les tissus très épais ou serré-tissés ne peuvent pas être cousus avec cette machine.

N'essayez pas de coudre si la machine n'alimente pas le matériel ou l'aiguille ne pénètre pas dans le tissu.

## Auswechseln der Nadel

**⚠ WARNHINWEIS:**  
Trennen Sie den Wechselstromadapter von der Maschine, bevor Sie mit dem Auswechseln der Nadel beginnen.

Drehen Sie das Handrad, um die Nadel anzuheben, und senken Sie den Nähfuß.

Lösen Sie die Nadelklemmschraube, indem Sie sie gegen den Uhrzeigersinn drehen. Nehmen Sie die Nadel aus der Klemme.

Setzen Sie eine neue Nadel in die Nadelklemme 2 ein. Dabei muss die flache Seite nach hinten zeigen. Achten Sie beim Einsetzen der Nadel in die Nadelklemme darauf, dass sie bis zum Anschlag hochgedrückt wird.

Ziehen Sie die Nadelklemmschraube fest an, indem Sie sie im Uhrzeigersinn drehen.

- ① Nadelklemmschraube
- ② Nadelklemme
- ③ Flache Seite

Um festzustellen, ob eine Nadel verbogen ist, legen Sie die flache Seite der Nadel auf einen flachen Gegenstand (z.B. eine Stichplatte oder ein Stück Glas). Der Abstand zwischen der Nadel und der flachen Stelle sollte durchgehend gleich sein.

- ④ Lücke

Verwenden Sie niemals eine verbogene oder stumpfe Nadel.

Eine schadhafte Nadel kann auf Maschenware, feinen Seiden und seidenartigen Stoffen permanente Zieher oder Laufmaschen verursachen.

## Auswahl von Nadel und Faden

	Stoff	Garn	Nadel
Leicht bis Mittel Gewicht	Organdi, Georgette,	50 Seide	11 (65)
	Leinen, Baumwolle, Perkal	50 Baumwolle	oder
		50 bis 90 Synthetik	14 (90)

### HINWEISE:

Diese Maschine ist nur mit Nadeln Nr. 14 (90) ausgestattet.

Mit dieser Maschine können keine dicken oder dicht gewebten Stoffe genäht werden.

Versuchen Sie nicht, mit der Maschine zu nähen, wenn sich der Stoff nicht führen lässt oder die Nadel nicht durch den Stoff sticht.

## Adjusting the Needle Thread Tension

### Balanced tension

The ideal straight stitch has threads locked between two layers of fabric, as illustrated.

Turn the dial to adjust the tension.

- ① To loosen
- ② To tighten

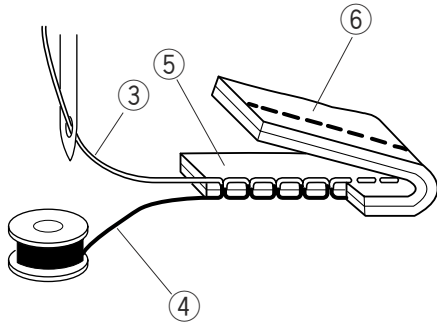
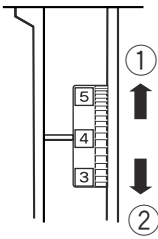

The tension requires adjustment depending on:

- stiffness and thickness of the fabric
- number of fabric layers
- type of stitch

- ③ Needle thread (Top thread)
- ④ Bobbin thread (Bottom thread)
- ⑤ Right side (Top side) of fabric
- ⑥ Wrong side (Bottom side) of fabric

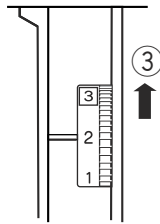
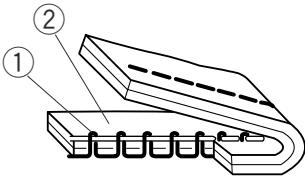

### Tension is too tight

If the bobbin thread shows through on the right side (top side) of the fabric, turn the dial to a lower number to loosen the needle thread tension.

- ① Bobbin thread (Bottom thread)
- ② Right side (Top side) of fabric
- ③ To loosen

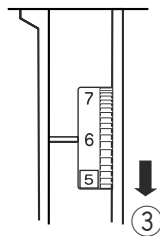
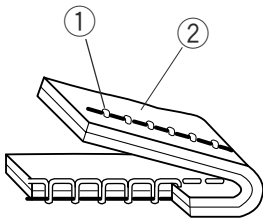

### Tension is too loose

If the needle thread shows through on the wrong side (bottom side) of the fabric, turn the dial to a higher number to tighten the needle thread tension.

- ① Needle thread (Top thread)
- ② Wrong side (Bottom side) of fabric
- ③ To tighten

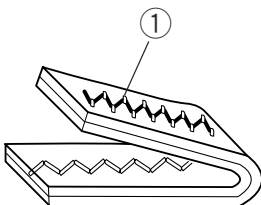

For an ideal zigzag stitch, the bobbin thread does not show on the right side (Top side) of the fabric and needle thread shows slightly on the wrong side (Bottom side) of the fabric.

- ① Needle thread (Top thread)



## Réglage de la tension du fil de l'aiguille

### Tension correcte

Le point droit parfait doit présenter des fils croisés entre les deux épaisseurs de tissu, comme illustré à gauche.

Lors du réglage de la tension du fil de l'aiguille, plus le numéro est grand, plus le fil de l'aiguille sera tendu.

- ① Pour réduire
- ② Pour augmenter

Le résultat dépend:

- de la raideur et de l'épaisseur du tissu
  - du tissu du nombre d'épaisseurs de tissu
  - du type de point employé
- ③ Fil de l'aiguille (Fil supérieur)
  - ④ Fil de la canette (Fil inférieur)
  - ⑤ Endroit du tissu
  - ⑥ Envers du tissu

### Si la tension est trop élevée

Le fil de la canette apparaît sur le côté endroit du tissu et produit des bosses. Tournez la molette vers le haut pour relâcher la tension du fil de l'aiguille.

- ① Fil de la canette (Fil inférieur)
- ② Endroit du tissu
- ③ Pour réduire

### Si la tension est trop faible

Le fil de l'aiguille apparaît à l'envers du tissu, et produit des bosses. Tournez la molette vers le bas pour augmenter la tension du fil de l'aiguille.

- ① Fil de l'aiguille (Fil du supérieur)
- ② Envers du tissu
- ③ Pour augmenter

Lorsqu'un point zig-zag est effectué correctement, le fil de la canette ne paraît jamais sur le côté endroit du tissu et le fil de l'aiguille apparaît à peine sur le côté envers du tissu.

- ① Fil de l'aiguille (Fil du supérieur)

## Einstellen der Oberfadenspannung

### Ausgeglichene Fadenspannung

Beim idealen Geradstich werden die Fäden zwischen zwei Stofflagen wie dargestellt miteinander verschlungen.

Die Fadenspannung wird durch Drehen der Stellscheibe eingestellt.

- ① Lockern
- ② Straffen

Faktoren, die sich auf die Einstellung der Fadenspannung auswirken:

- Steifheit und Dicke des Stoffes
  - Anzahl der Stofflagen
  - Art des Stiches
- ③ Oberfaden
  - ④ Unterfaden
  - ⑤ Rechte (obere) Stoffseite
  - ⑥ Linke (untere) Stoffseite

### Spannung ist zu stark

Wenn der Unterfaden auf der rechten (oberen) Stoffseite erscheint, muss die Oberfadenspannung durch Verstellen der Stellscheibe auf eine kleinere Zahl gelockert werden.

- ① Unterfaden
- ② Rechte (obere) Stoffseite
- ③ Lockern

### Spannung ist zu locker

Wenn der Oberfaden auf der linken (unteren) Stoffseite erscheint, muss die Oberfadenspannung durch Verstellen der Stellscheibe auf eine höhere Zahl gestrafft werden.

- ① Oberfaden
- ② Linke (untere) Stoffseite
- ③ Straffen

Beim idealen Zickzackstich ist der Unterfaden auf der rechten (oberen) Stoffseite überhaupt nicht und der Oberfaden auf der linken (unteren) Stoffseite nur leicht zu sehen.

- ① Oberfaden

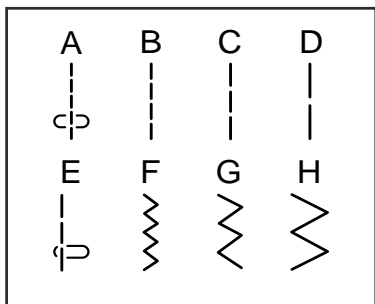
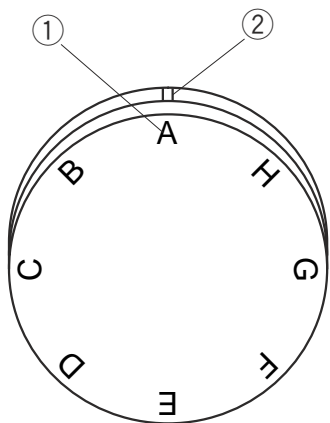

## Stitch Selector

Raise the needle above the fabric.

**⚠ CAUTION:**  
To avoid needle or fabric damage, make sure the needle is up and out of the fabric while selecting a stitch.

Turn the dial to select the desired pattern by setting the symbol letter at the setting mark.

- ① Symbol letter
- ② Setting mark

### NOTE:

You can fine-tune the stitch length of the straight stitches (patterns A to D) by setting the dial between the symbol letters.

## Sélecteur de point

Levez l'aiguille au-dessus du tissu.



### ATTENTION:

Afin d'éviter d'endommager l'aiguille ou le tissu, assurez-vous que l'aiguille est toujours remontée à sa position la plus élevée et hors du tissu, avant de régler le sélecteur de point.

Tournez le cadran pour choisir le motif désiré en plaçant la lettre de symbole à la marque de réglage.

- ① Repère de réglage
- ② Sélecteur de point

### REMARQUE:

Vous pouvez ajuster la longueur des points droits (motifs A à D) en plaçant le cadran entre les lettres de symbole.

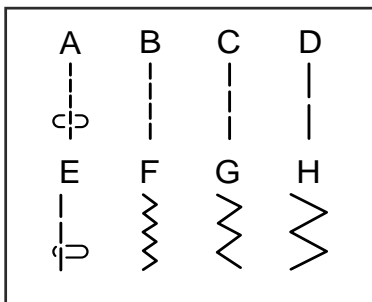

## Stichwahlregler

Stellen Sie die Nadel über dem Stoff hoch.



### VORSICHT:

Vermeiden Sie eine Beschädigung von Nadel oder Stoff, indem Sie sicherstellen, dass die Nadel bei der Auswahl eines Stiches hochgestellt ist.

Drehen Sie die Stellscheibe, um das gewünschte Stichmuster auszuwählen. Der Buchstabe für den Stich muss dabei auf die Einstellmarke ausgerichtet werden.

- ① Buchstabe
- ② Einstellmarke

### HINWEIS:

Die Stichtlänge der Geradstiche (Muster A bis D) kann verändert werden, indem Sie die Einstellmarke auf die Bereiche zwischen den Buchstaben ausrichten.

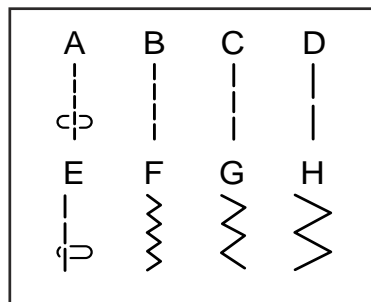

## SECTION 3. BASIC SEWING

### Straight Stitch

Stitch selector:

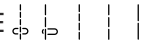
A – D, E 

Needle thread tension: 2 to 6

#### NOTE:

The stitch length of pattern E is the same as that of C.

#### Starting to sew

Raise the presser foot and position the fabric on the needle plate.

Lower the needle to the point where you want to start.

Lower the presser foot and pull the threads toward the back.

Depress the foot switch. Gently guide the fabric, letting the fabric feed naturally.

#### Securing a seam

To fasten the beginning of a seam, press the reverse stitch control and sew several reverse stitches first.

Then start sewing forward.

#### Finishing sewing

To fasten the ends of a seam, press the reverse stitch control and sew several reverse stitches.

Raise the presser foot.

Remove the fabric and cut the threads.

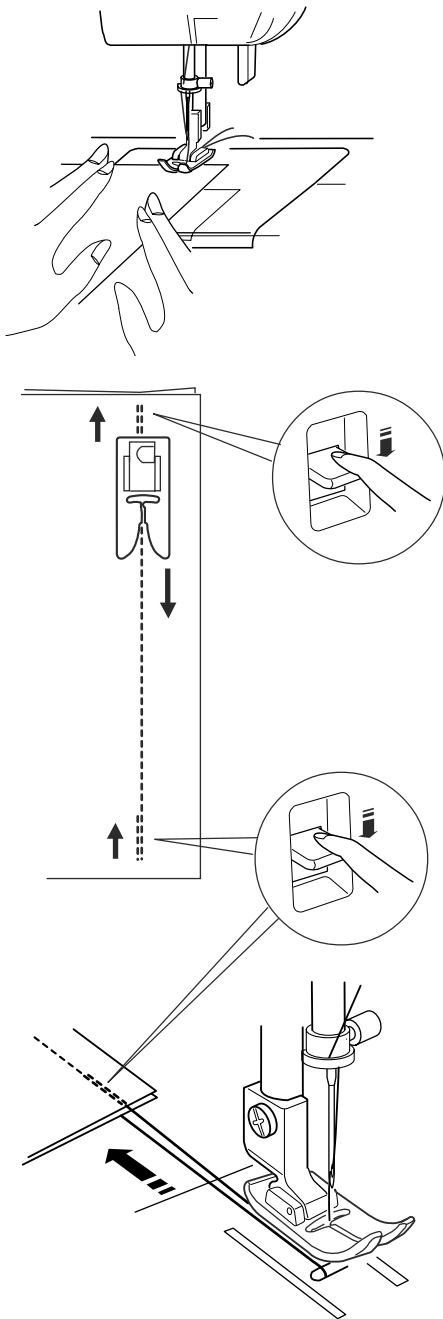

## PARTIE 3. COUTURE DE BASE

### Point droit

Selecteur de point: A – D, E   
Tension du fil de l'aiguille: 2 à 6

### REMARQUE:

La longueur de point du modèle E est identique que celle de C.

### Début d'une couture

Levez le pied presseur et placez le tissu sur la plaque d'aiguille.

Abaissez l'aiguille à l'endroit où vous souhaitez commencer la couture.

Abaissez le pied presseur et tirez les fils vers l'arrière.

Appuyez doucement sur la pédale de interrupteur. Guidez le tissu le long de la ligne de repère en laissant le tissu avancer naturellement.

### Pour arrêter la couture

Pour arrêter le commencement d'une couture, appuyez sur le bouton de marche arrière et piquez plusieurs points en arrière.

Commencez alors à coudre en avant.

### Finition d'une couture

Pour arrêter l'extrémité des coutures, appuyez sur le bouton de marche arrière et piquez plusieurs points en arrière.

Relevez le pied presseur.

Retirez le tissu et coupez les fils.

## TEIL 3. EINFACHES NÄHEN

### Geradstich

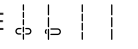
Stichwahlregler: A – D, E   
Oberfadenspannung: 2 bis 6

### HINWEIS:

Die Länge des Stiches E entspricht der Länge des Stiches C.

### So beginnen Sie zu nähen

Stellen Sie den Nähfußhebel hoch und legen Sie den Stoff auf die Stichplatte.

Senken Sie die Nadel dort auf den Stoff, wo Sie beginnen wollen.

Senken Sie den Nähfuß und ziehen Sie die Fäden nach hinten.

Treten Sie auf das Fußpedal. Führen Sie den Stoff vorsichtig und lassen Sie den Stoff dabei frei laufen.

### Vernähen einer Naht

Drücken Sie zum Vernähen des Nahtanfangs die Rückwärtstaste und nähen Sie mehrere Rückwärtsstiche.

Nähen Sie dann vorwärts.

### Fertigstellen der Naht

Drücken Sie zum Vernähen des Nahtendes die Rückwärtstaste und nähen Sie mehrere Rückwärtsstiche.

Stellen Sie den Nähfuß hoch.

Nehmen Sie den Stoff von der Maschine und schneiden Sie die Fäden ab.

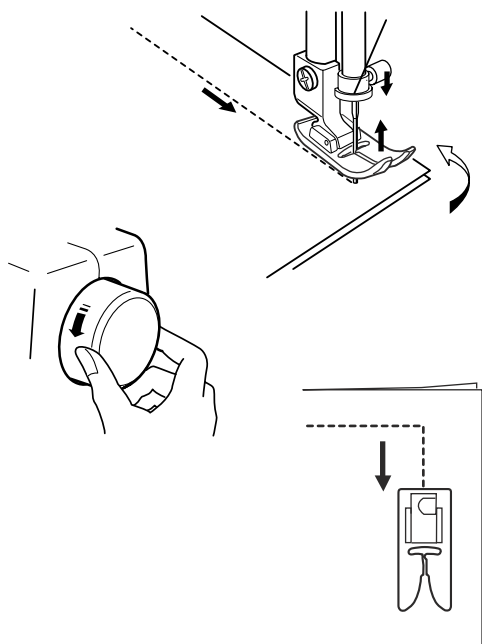

## Turning a Square Corner

Stop stitching at the corner of the fabric.

Lower the needle by turning the handwheel counterclockwise.

Raise the presser foot and turn the fabric counterclockwise 90°.

Lower the presser foot and begin stitching in the new direction.

## Basic Zigzag

Stitch selector:

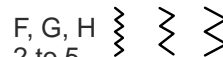

Needle thread tension:

2 to 5

The zigzag stitch is one of the most common and versatile stitches.

It can be a utility stitch for hemming, overcasting, mending and darning.

It can also be used for appliques or as a decorative stitch.

Select a pattern, which is suited for your sewing needs from the 3 patterns available.

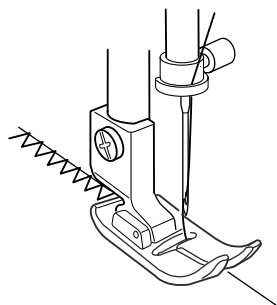

## Overcasting with zigzag stitch

Stitch selector:

G, H

Needle thread tension:

2 to 5

Finish raw edge of the fabric to prevent it from ravelling.

Start overcasting about 1/8"(0.3 cm) inside the raw edge of the fabric.

The stitches on the right should just clear the fabric edge.

## Pour coudre un angle droit

Arrêtez de coudre lorsque le bord du tissu arrive au lignes du guide-virage.

Abaissez l'aiguille en tournant le volant dans le sens inverse des aiguilles d'une montre.

Levez le pied presseur et tournez le tissu dans le sens inverse des aiguilles d'une montre à 90°.

Abaissez le pied presseur et commencez la couture dans la nouvelle direction.

## Ändern der Nährichtung um 90°

Hören Sie an der Stoffecke zu nähen auf.

Stellen Sie die Nadel durch Drehen des Handrades gegen den Uhrzeigersinn an.

Stellen Sie den Nähfuß hoch und drehen Sie den Stoff um 90° gegen den Uhrzeigersinn.

Senken Sie den Nähfuß und nähen Sie in der neuen Richtung weiter.

## Zig-zag simple

Sélecteur de point: F, G, H 

Tension du fil de l'aiguille: 2 à 5 

Le zig-zag est un point très commun et aux usages multiples.

Il est utile pour les ourlets, ainsi que pour surfiler et repriser.

On peut également l'utiliser pour les appliques ou comme point décoratif.

Choisissez un motif, qui convient à vos besoins de couture des 3 motifs disponibles.

## Surfilage avec le zig-zag

Sélecteur de point: G, H

Tension du fil de l'aiguille: 2 à 5

Finissez le bord cru du tissu pour l'empêcher d'effilochoer.

Commencez à obscurcir au sujet de 1/8" (0.3 cm) à l'intérieur du bord cru du tissu.

Le point du côté droit devrait juste clair le bord de tissu.

## Zickzack-Grundstich

Stichwahlregler: F, G, H 

Oberfadenspannung: 2 bis 5 

Der Zickzackstich ist einer der nützlichsten und vielseitigsten Stiche.

Er kann als Nutstich zum Nähen von Blindsäumen, Umwendlichnähen, Ausbessern und Stopfen benutzt werden.

Es eignet sich auch für Applikationen oder als Zierstich.

Wählen Sie für Ihre jeweilige Näharbeit eines der drei verfügbaren Muster aus.

## Überwendlichnähen mit Zickzackstich

Stichwahlregler: G, H

Oberfadenspannung: 2 bis 5

Umsäumen Sie die Schnittkante des Stoffes, damit er nicht ausfranst.

Setzen Sie den Überwendlichstich etwa 0,3 cm von der Innenseite der Schnittkante des Stoffes an.

Die Stiche auf der rechten Seite müssen knapp neben der Stoffkante verlaufen.

## SECTION 4. CARE OF YOUR MACHINE

### Cleaning the Bobbin Holder



#### **CAUTION:**

Disconnect the AC adapter jack before cleaning the machine.

Do not dismantle the machine other than as explained in this section.

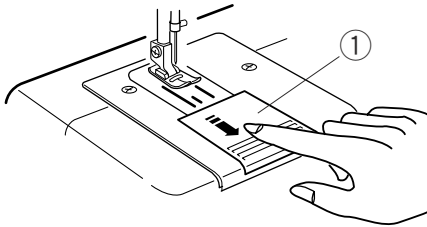

Remove the hook cover plate by sliding it toward you.

① Hook cover plate

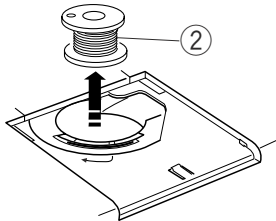

Take out the bobbin.

② Bobbin

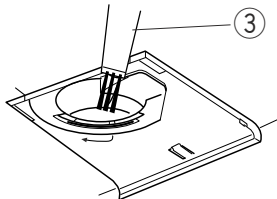

Brush out dust and lint with a brush or a vacuum cleaner.

③ Brush

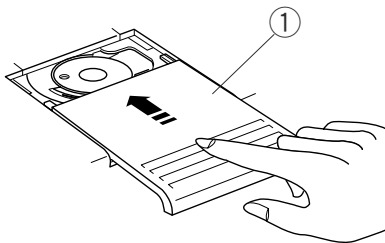

Insert the bobbin and attach the hook cover plate.

#### **NOTES:**

Do not store the machine in a high-humidity area, near a heat radiator, or in direct sunlight. Clean the outside of the machine with a soft cloth and mild soap.



## PARTIE 4. ENTRETIEN DE VOTRE MACHINE

### Nettoyage du porte-canette

 **ATTENTION:**  
Débranchez la prise d'adaptateur à C.A. avant de nettoyer la machine.  
Ne démontez rien d'autre que ce qui est décrit dans ce chapitre.

Retirez le couvercle à crochet en le glissant vers vous.

① Couvercle à crochet

Retirez la canette.

② Cannete

Enlevez la poussière et la charpie avec une brosse ou un aspirateur.

③ Brosse

Remettez la canette et la plaque.

#### REMARQUES:

N'entrez pas la machine dans un endroit humide, près d'un radiateur de chauffage central ou exposée à la lumière directe du soleil.

Nettoyez l'extérieur avec un chiffon et du savon doux.

## TEIL 4. PFLEGE IHRER NÄHMASCHINE

### Reinigen des Spulenhalters

 **VORSICHT:**  
Trennen Sie den Wechselstromadapter von der Maschine, bevor Sie mit der Reinigung beginnen.  
Bauen Sie die Maschine nur so weit auseinander, wie es in diesem Abschnitt beschrieben wird.

Entfernen Sie die Greiferplatte, indem Sie sie auf sich zu schieben.

① Greiferplatte

Nehmen Sie die Spule heraus.

② Spule

Entfernen Sie Staub und Fusseln mit einer Bürste oder einem Staubsauger.

③ Bürste

Setzen Sie die Spule ein und bringen Sie die Greiferplatte wieder an.

#### HINWEISE:

Lagern Sie die Maschine nicht in Bereichen mit hoher Luftfeuchtigkeit, in der Nähe eines Heizkörpers oder an Orten mit direkter Sonneneinstrahlung.

Reinigen Sie das Gehäuse der Maschine mit einem weichen Tuch und milder Seifenlauge.

## Troubleshooting

Condition	Cause	Reference
<b>The needle thread breaks.</b>	<ol style="list-style-type: none"> <li>1. The needle thread is not threaded properly.</li> <li>2. The needle thread tension is too tight.</li> <li>3. The needle is bent or blunt.</li> <li>4. The needle is incorrectly inserted.</li> <li>5. The needle thread and the bobbin thread are not set properly under the presser foot at the beginning of sewing.</li> <li>6. The threads are not drawn to the rear after finishing sewing.</li> <li>7. The thread is too heavy, or too fine for the needle.</li> </ol>	Page 14 Page 20 Page 18 Page 18  Page 24  Page 24 Page 18
<b>The bobbin thread breaks.</b>	<ol style="list-style-type: none"> <li>1. The bobbin thread is not threaded properly in the bobbin holder.</li> <li>2. Lint has collected in the bobbin holder.</li> <li>3. The bobbin is damaged and doesn't turn smoothly.</li> </ol>	Page 12  Page 28 Change the bobbin
<b>The needle breaks.</b>	<ol style="list-style-type: none"> <li>1. The needle is incorrectly inserted.</li> <li>2. The needle is bent or blunt.</li> <li>3. The needle clamp screw is loose.</li> <li>4. The needle thread tension is too tight.</li> <li>5. The threads are not drawn to the rear after the finishing sewing.</li> <li>6. The needle is too fine for the fabric being sewn.</li> </ol>	Page 18 Page 18 Page 18 Page 20  Page 24 Page 18
<b>Skipped stitches</b>	<ol style="list-style-type: none"> <li>1. The needle is incorrectly inserted.</li> <li>2. The needle is bent or blunt.</li> <li>3. The needle and/or threads are not suitable for the work being sewn.</li> <li>4. The needle thread is not threaded properly.</li> <li>5. The wrong needle is used.</li> </ol>	Page 18 Page 18  Page 18 Page 14 Change the needle
<b>Seam puckering</b>	<ol style="list-style-type: none"> <li>1. The needle thread tension is too tight.</li> <li>2. The needle thread is not threaded properly.</li> <li>3. The needle is too heavy for the fabric being sewn.</li> </ol>	Page 20 Page 14 Page 18
<b>The fabric is not fed.</b>	<ol style="list-style-type: none"> <li>1. The fabric is too thick.</li> </ol>	Page 18
<b>The machine does not run.</b>	<ol style="list-style-type: none"> <li>1. The AC adapter or foot switch jack is not connected properly.</li> <li>2. A thread is caught in the bobbin holder.</li> </ol>	Page 4 Page 28
<b>The machine is noisy.</b>	<ol style="list-style-type: none"> <li>1. There is thread caught in the bobbin holder.</li> <li>2. Lint has built up in the bobbin holder.</li> </ol>	Page 28 Page 28

## En cas de problème

Problème	Causes possibles	Reference
<b>Le fil d'aiguille se casse.</b>	<ol style="list-style-type: none"> <li>1. Le fil d'aiguille n'est pas passé correctement.</li> <li>2. La tension du fil d'aiguille est trop forte.</li> <li>3. L'aiguille est tordue ou émoussée.</li> <li>4. L'aiguille est mal installée.</li> <li>5. Le fil d'aiguille et celui de la canette ne sont pas passés correctement sous le pied presseur au debut de la couture.</li> <li>6. On ne tire pas le tissu vers l'arrière à la fin de la couture.</li> <li>7. Le fil est trop épais ou trop fin pour l'aiguille.</li> </ol>	<p>Page 15 Page 21 Page 19 Page 19</p> <p>Page 25 Page 25 Page 19</p>
<b>Le fil de canette se casse.</b>	<ol style="list-style-type: none"> <li>1. Le fil de canette n'est pas passé correctement dans le porte-canette.</li> <li>2. Des fibres sont accumulées dans le porte-canette.</li> <li>3. La canette est abimée et fonctionne mal.</li> </ol>	<p>Page 13</p> <p>Page 29 Changez la canette.</p>
<b>L'aiguille se casse.</b>	<ol style="list-style-type: none"> <li>1. L'aiguille n'est pas installée correctement.</li> <li>2. L'aiguille est tordue ou émoussée.</li> <li>3. La vis de blocage de l'aiguille est desserrée.</li> <li>4. La tension du fil de l'aiguille est trop élevée.</li> <li>5. Le tissu n'est pas tiré vers l'arrière à la fin de la couture.</li> <li>6. L'aiguille est trop fine pour le tissu employé.</li> </ol>	<p>Page 19 Page 19 Page 19 Page 21 Page 25 Page 19</p>
<b>Points manqués.</b>	<ol style="list-style-type: none"> <li>1. L'aiguille n'est pas installée correctement.</li> <li>2. L'aiguille est tordue ou émoussée.</li> <li>3. L'aiguille et/ou le fil ne conviennent pas pour le tissu.</li> <li>4. Le fil de l'aiguille n'est pas passé correctement.</li> <li>6. Vous utilisez une mauvaise aiguille</li> </ol>	<p>Page 19 Page 19 Page 19 Page 15 Changez l'aiguille</p>
<b>La couture fronce.</b>	<ol style="list-style-type: none"> <li>1. La tension du fil de l'aiguille est trop élevée.</li> <li>2. Le fil de l'aiguille ou celui de la canette n'est pas passé correctement.</li> <li>3. L'aiguille est trop grosse pour le tissu cousu.</li> </ol>	<p>Page 21 Page 15</p> <p>Page 19</p>
<b>Le tissu n'avance pas régulièrement.</b>	<ol style="list-style-type: none"> <li>1. Le tissu est trop épais.</li> </ol>	<p>Page 19</p>
<b>La machine ne marche pas.</b>	<ol style="list-style-type: none"> <li>1. La machine n'est pas branchée.</li> <li>2. Un fil est coincé dans la piste du porte-canette.</li> </ol>	<p>Page 5 Page 29</p>
<b>Le fonctionnement est bruyant.</b>	<ol style="list-style-type: none"> <li>1. Du fil est bloqué dans la piste du porte-canette.</li> <li>2. De la charpie est accumulée dans le support de la canette ou dans le porte-canette.</li> </ol>	<p>Page 29 Page 29</p>

## Problemlösungen

Problem	Ursache	Seite
<b>Oberfaden reißt</b>	<ol style="list-style-type: none"> <li>1. Oberfaden nicht richtig eingefädelt.</li> <li>2. Oberfadenspannung zu stark.</li> <li>3. Nadel verbogen oder stumpf.</li> <li>4. Nadel falsch eingesetzt. 5. Ober- und Unterfaden bei Nähbeginn nicht unter Nähfuß gelegt.</li> <li>6. Die Fäden wurden nach dem Nähen nicht nach hinten gezogen.</li> <li>7. Faden zu dick oder dünn für die Nadel.</li> </ol>	Seite 15 Seite 21 Seite 19 Seite 19 Seite 25 Seite 25 Seite 19
<b>Unterfaden reißt</b>	<ol style="list-style-type: none"> <li>1. Unterfaden falsch in Spule gefädelt.</li> <li>2. Fusseln im Spulenhalter.</li> <li>3. Spule beschädigt und läuft nicht reibungslos.</li> </ol>	Seite 13 Seite 29 Spule wechseln
<b>Nadel bricht</b>	<ol style="list-style-type: none"> <li>1. Nadel falsch eingesetzt.</li> <li>2. Nadel verbogen oder stumpf.</li> <li>3. Nadelklemmschraube lose.</li> <li>4. Oberfadenspannung zu stark.</li> <li>5. Die Fäden wurden nach dem Nähen nicht nach hinten gezogen.</li> <li>6. Nadel zu fein für den genähten Stoff.</li> </ol>	Seite 19 Seite 19 Seite 19 Seite 21 Seite 25 Seite 19
<b>Ausgelassene Stiche</b>	<ol style="list-style-type: none"> <li>1. Nadel falsch eingesetzt.</li> <li>2. Nadel verbogen oder stumpf.</li> <li>3. Nadel bzw. Fäden nicht für die genähte Arbeit geeignet.</li> <li>4. Oberfaden nicht richtig eingefädelt.</li> <li>5. Falsche Nadel verwendet.</li> </ol>	Seite 19 Seite 19 Seite 19 Seite 15 Nadel auswechseln.
<b>Naht kräuselt sich</b>	<ol style="list-style-type: none"> <li>1. Oberfadenspannung zu stark.</li> <li>2. Oberfaden nicht richtig eingefädelt.</li> <li>3. Nadel zu stark für den genähten Stoff.</li> </ol>	Seite 21 Seite 15 Seite 19
<b>Stoff wird nicht einwandfrei transportiert</b>	<ol style="list-style-type: none"> <li>1. Stoff ist zu dick.</li> </ol>	Seite 19
<b>Maschine läuft nicht.</b>	<ol style="list-style-type: none"> <li>1. Wechselstromadapter oder Fußpedal nicht richtig angeschlossen.</li> <li>2. Faden hat sich im Spulenhalter verfangen.</li> </ol>	Seite 5 Seite 29
<b>Maschine läuft geräuschvoll</b>	<ol style="list-style-type: none"> <li>1. Faden hat sich im Spulenhalter verfangen.</li> <li>2. Fusseln im Spulenhalter.</li> </ol>	Seite 29 Seite 29

525-800-158 (En/Fr/Ge)  
Printed in Thailand  
Imprimé en Thailand  
Gedruckt in Thailand