

Radio / Cassette

Lima CR 47

Mode d'emploi



 **BLAUPUNKT**
Bosch Gruppe

Table des matières

Caractéristiques	35
Sécurité routière et précautions à prendre	35
Face avant amovible (Release Panel)	36
Raccordements électriques	37
Installation	39
Entretien	41
Emplacement des commandes	42
Mode d'emploi - Fonctionnement général	43
Fonctionnement audio	44
Fonctionnement de la radio	45
Fonctionnement du lecteur de cassette	46
Guide de dépannage	47
Spécifications	48

Caractéristiques

- **Caractéristiques du récepteur radio**
 - Stations préréglées 15 FM/5 AM dont 5 stations FM et 5 stations AM avec fonction Travelstore (mémoire de voyage)
 - Exploration électronique de stations
 - Commande de réception locale/à distance et accord manuel
- **Caractéristiques du lecteur de cassette**
 - Lecteur de cassette à mécanisme d'inversion automatique (Auto-Reverse)
 - Véritable rembobinage / avance rapide
 - Tête de lecteur en permalloy dur métal
 - Témoin radio avec accès aux stations préréglées
- **Caractéristiques audio:**
 - Amplificateur intégré 4 x 10 watts
 - Niveau de réglage du volume max. de mise en marche
 - Commandes graves, aigus, équilibre droit-gauche et potentiomètre avant-arrière
 - Touche de correction physiologique du niveau sonore
 - Touche de sourdine
- **Caractéristiques générales:**
 - Face partiellement amovible
 - Eclairage de l'appareil, design nuit en couleur jaune ambré
 - Commande d'affichage prioritaire
 - Commande de modification temporaire de l'affichage
 - Rappel de l'horloge
 - Châssis de montage DIN/ISO 179 x 50 x 150 mm
 - Faisceau de câbles détachable
 - Etui DIN pouvant s'imbriquer et matériel de montage

Vous pouvez enlever et emporter la face avant de cet appareil pour empêcher son vol.

Conçu, mis au point et fabriqué par Blaupunkt.

Sécurité routière et précautions à prendre

- Nous déconseillons l'utilisation de l'autoradio dans des situations critiques.
- La sécurité routière est d'une importance capitale. Dans cet esprit, n'utilisez votre autoradio que dans la mesure où vous restez apte à faire face aux conditions de circulation auxquelles vous vous trouvez confronté.
- Lorsque vous réglez le volume, veillez à ce que la puissance sonore de l'autoradio ne couvre pas les signaux acoustiques provenant de l'extérieur, p.ex. les sirènes de police et des pompiers, afin de pouvoir réagir à temps aux signaux avertisseurs.
- Si votre véhicule a été garé en plein soleil et qu'il en résulte une hausse considérable de la température à l'intérieur du véhicule, laissez l'appareil refroidir avant de le faire fonctionner.

Face avant amovible (Release Panel)

Enlèvement et pose de la face amovible:

Vous pouvez enlever et porter la face avant de cet appareil pour empêcher son vol.

Enlèvement de la face amovible:

Appuyez sur le bouton de dégagement **REL** et dégagez la face amovible en la tirant doucement vers vous comme illustré.

Remarque: Ne la tirez pas directement du châssis. Faites attention à ne pas laisser tomber la face amovible en la dégageant du châssis. Ne laissez jamais la face avant en plein soleil ou près d'une source de chaleur telle que des conduits d'air chaud ni dans un endroit humide.

Pose de la face amovible:

Posez le côté droit de la face amovible sur le châssis en faisant glisser la partie **B** de la face amovible jusqu'à la partie **A** du châssis. Poussez doucement le côté gauche de la face amovible contre l'avant du châssis jusqu'à ce qu'il s'imbrique.

Remarque: Veillez à poser la face amovible à l'endroit. Ne poussez pas fortement l'écran d'affichage lorsque vous posez la face. Ne poussez pas fortement la face amovible lorsque vous la fixez au châssis; il est possible de la poser facilement en poussant doucement.

La face amovible peut être fixée afin de promouvoir l'appareil en vitrine.

La face amovible peut être fixée au châssis de l'appareil, ce qui est recommandé pour une promotion en vitrine. **Cela ne devrait être effectué que lorsque l'on peut accéder à l'appareil par l'arrière de la surface de montage. Une fois la face amovible fixée, les clés de dégagement ne peuvent être utilisées afin de retirer le châssis.**

Pour mettre en place la face amovible:

Introduisez le boulon noir dans le trou situé dans le coin gauche supérieur de la radio. Voir * ci-dessous.

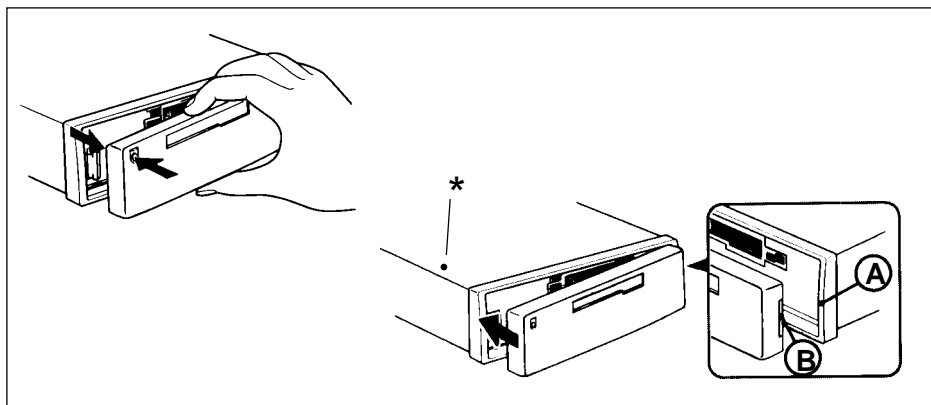

Raccordements électriques

Afin d'éviter toute erreur coûteuse et des dommages sérieux – veuillez suivre à la lettre toutes les instructions.

Recommandations générales

- Si vous ne pensez pas être capable d'installer l'appareil vous même, demandez à un technicien Blaupunkt de l'installer à votre place.
- N'utilisez cet appareil qu'avec une mise à la terre de 12 volts (11-16 volts) en courant continu (CC).
- Veuillez à bien retirer la face amovible avant d'installer cet appareil ou de procéder aux raccordements.
- Nous vous conseillons de faire et de tester toutes les connexions électriques avant la pose de l'appareil. Raccordez les câbles en suivant les instructions et le diagramme de câblage ci-dessous.

Raccordements électriques

1. Déconnectez la borne négative de la batterie du véhicule avant de procéder aux raccordements.
2. Connectez les enceintes et/ou les amplificateurs de puissance (si vous en avez) en suivant les grandes lignes de la section "Raccordement des haut-parleurs" ci-dessous.
3. Connectez le câble (**antenne**) à la borne d'entrée de déclenchement du moteur de l'antenne (si vous en avez une). L'ampérage total requis pour déclencher l'antenne motorisée ne doit pas excéder 100 mA. Ne pas raccorder ce câble à l'entrée d'alimentation de l'antenne.
4. Connectez le câble (**mise à la terre**) à une partie métallique mise à la terre de la voiture. Nous vous conseillons de connecter tous les câbles de terre du système audio (appareil, amplificateur externe, etc.) à un point de mise à la terre commun, de préférence une surface dépourvue de peinture sous le tableau de bord.
5. Connectez le câble (**alimentation constante**) d'entrée à une source d'alimentation constante de la batterie, de préférence une borne dans un compartiment approprié de la boîte à fusibles.
6. Connectez le câble (**alimentation de mise sous tension**) d'entrée seulement après avoir connecté les autres câbles. Veuillez à bien connecter ce câble à une borne positive (+) de 12 volts mise sous tension uniquement lorsque la clé de contact est enclenchée ou en position accessoire.
7. Recouvrez les extrémités de tout câble non-utilisé à l'aide de bande adhésive à cet effet. Cela empêchera tout contact entre les câbles ainsi qu'avec le véhicule et évitera tout court-circuit pouvant endommager l'appareil ou le véhicule.
8. Reconnectez la batterie du véhicule.
9. Assurez-vous que tous les fusibles sont en bon état.
10. Branchez le harnais sur l'appareil.

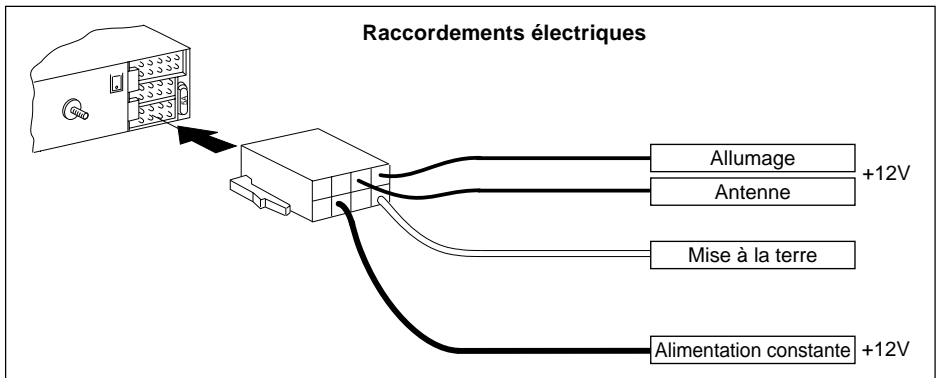

Raccordement des haut-parleurs

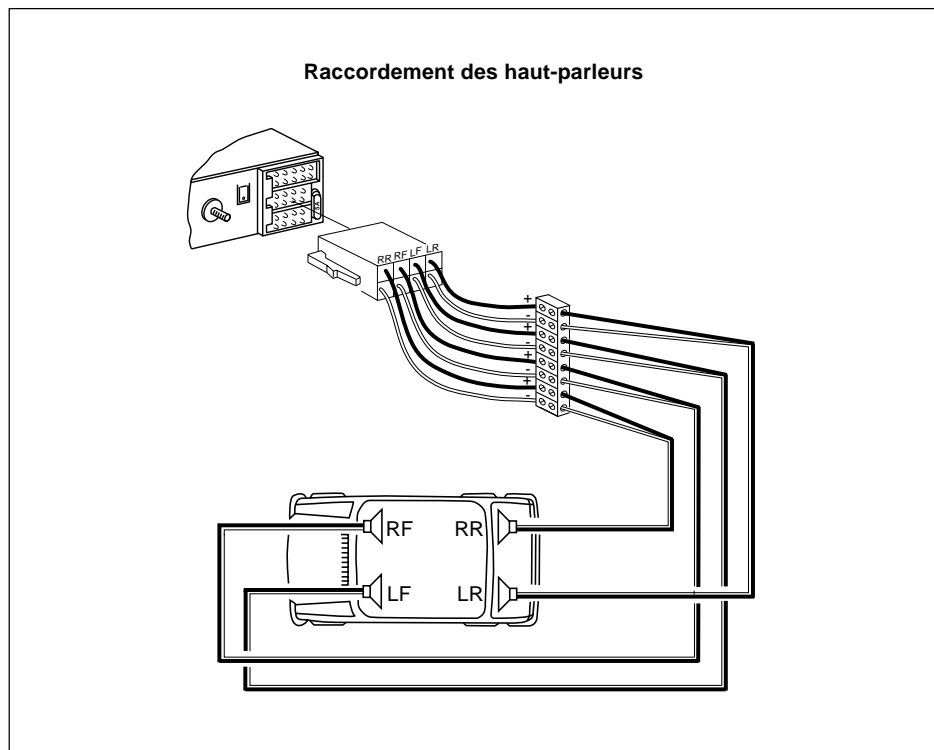

Fixez la face amovible et faites un essai afin de voir si l'appareil fonctionne.

Une fois les raccordements correctement effectués, veuillez procéder à l'installation de l'appareil.

Installation

Recommandations

- Le dessin ci-dessous décrit un montage typique. Cependant, vous devrez sans doute ajuster votre installation selon l'appareil. Si vous avez des questions ou si vous avez besoin de matériel supplémentaire, consultez votre revendeur Blaupunkt.
- Assurez-vous que votre appareil est bien fixé et qu'il ne vibre pas.

Matériel de montage



FRANÇAIS

Montage de l'appareil sur la plupart des tableaux de bord

1. Installez l'étui dans le tableau de bord.
2. Choisissez et pliez les ailettes appropriées afin que l'étui demeure en place.

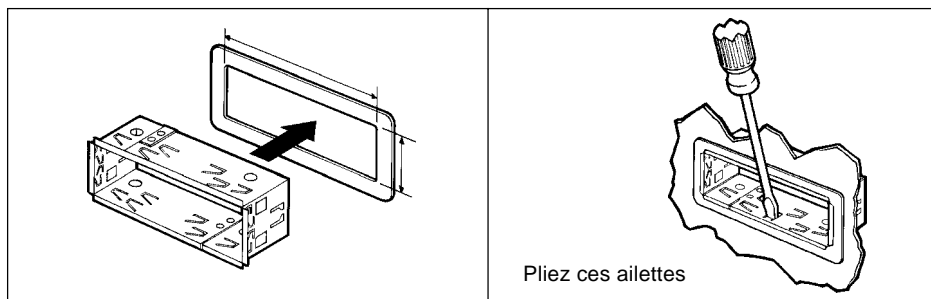

Montage de l'appareil sur une voiture japonaise:

Il se peut que vous ayez des difficultés à monter cet appareil sur certaines voitures japonaises pourvus de caractéristiques de montage ISO. Dans ce cas, consultez votre revendeur Blaupunkt.

1. Passez une lame le long des fentes à l'arrière de la bordure et séparez-la de l'appareil.
Conservez l'anneau de garniture afin de pouvoir installer ultérieurement l'appareil dans un autre véhicule si vous le désirez.
2. Utilisez le matériel de montage du véhicule afin de fixer l'appareil.

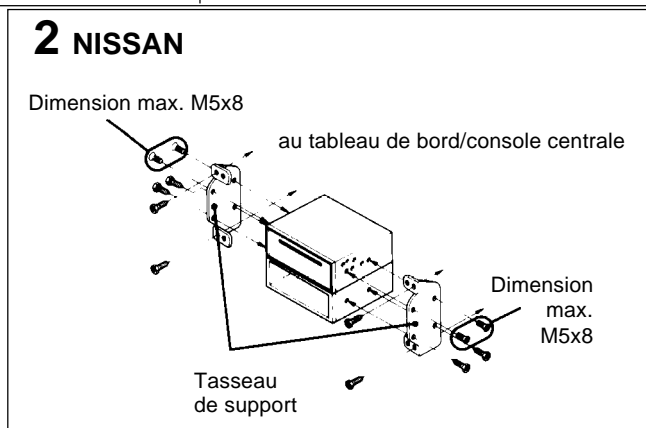
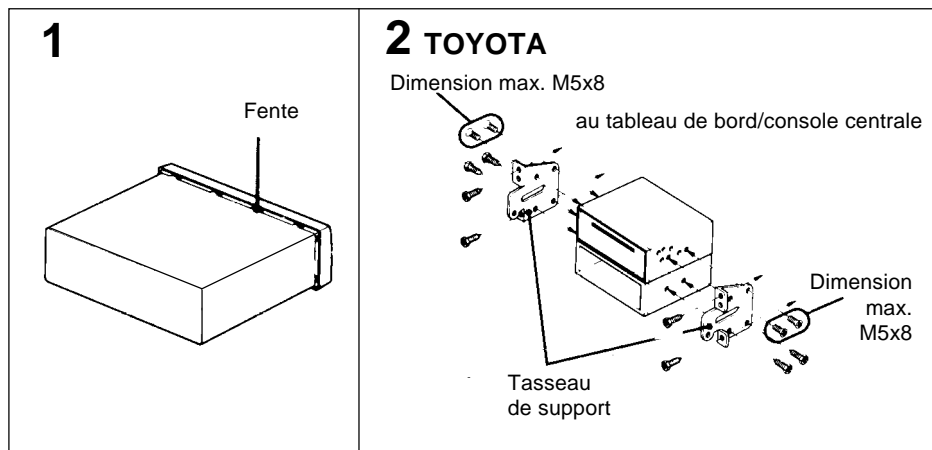

Entretien

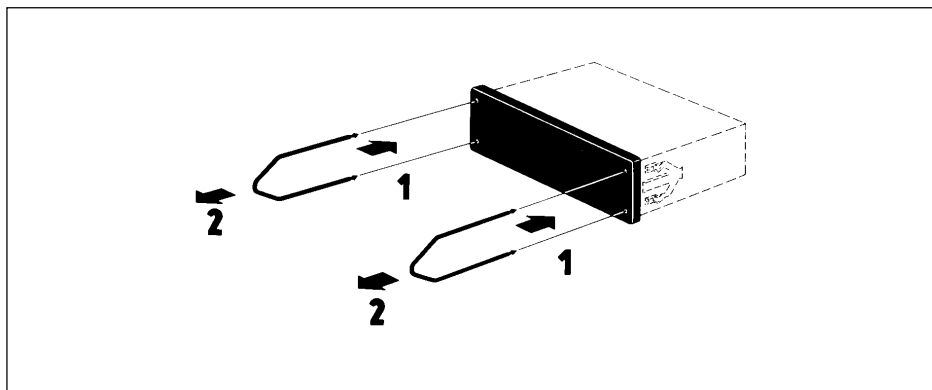

FRANÇAIS

Retrait de l'appareil

Utilisez les clés de dégagement comme illustré ci-dessus. Conservez-les dans un endroit sûr afin de pouvoir les réutiliser à l'avenir.

Remplacement du fusible

Lorsque vous remplacez le fusible, assurez-vous que l'ampérage du nouveau fusible correspond à celui indiqué sur la boîte du fusible. N'utilisez jamais un fusible d'un ampérage supérieur à celui fourni avec l'appareil car cela pourrait sérieusement endommager l'appareil.

Emplacement des commandes

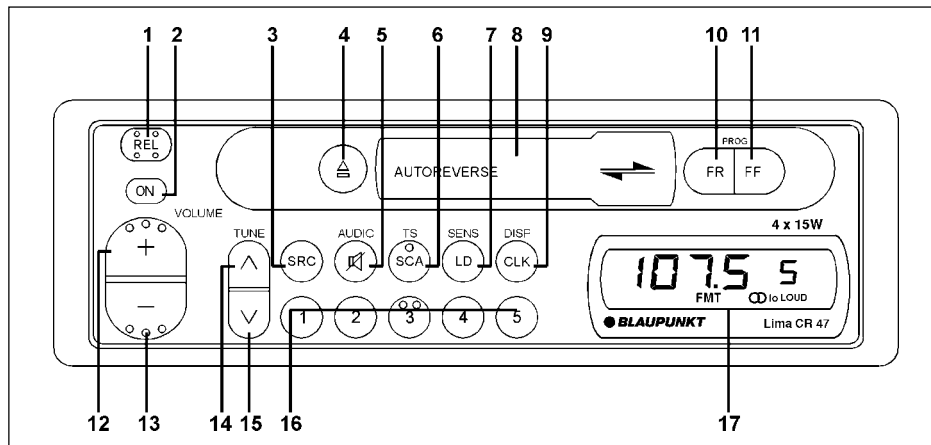

- | | | |
|-------|--------------------------------------|---|
| 1 | REL (Release) | - Touche de dégagement |
| 2 | ON (Power) | - Mise sous tension |
| 3 | SRC (Source) | - Sélection de source et de bande radio |
| 4 | | - Éjection de cassette |
| 5 | (Mute) | - Sourdine |
| | AUDIO | - Audio / réglage de l'horloge :00 |
| 6 | SCA (Scan) | - Exploration |
| | TS | - Travelstore |
| 7 | LD | - Loudness |
| | SENS (Sensitivity) | - Réglage de la sensibilité de recherche |
| 8 | Fente d'insertion de cassette | |
| 9 | CLK (Clock) | - Horloge |
| | DISP (Display) | - Changement d'affichage |
| 10/11 | PROG | - Programme tête d'inversion |
| 10 | FR (Fast Rewind) | - Rembobinage rapide |
| 11 | FF (Fast Forward) | - Avance rapide |
| 12 | + | - Volume + / graves + / aigus + / équilibre vers la gauche / atténuation vers l'avant |
| 13 | - | - Volume - / graves - / aigus - / équilibre vers la droite / atténuation vers l'arrière |
| 14 | ^ | - Recherche électronique et syntonisation manuelle / heures de l'horloge |
| 15 | v | - Recherche électronique et syntonisation manuelle / minutes de l'horloge |
| 16 | 1, 2, 3, 4, 5 | - Touches de pré-réglage AM/FM |
| 17 | Affichage | |

Mode d'emploi - Fonctionnement général

Voir **sécurité routière et précautions à prendre**, page 35.

Lorsque l'on vous dit d' "*Appuyer*", exercez une pression de moins d'1/2 seconde. Toute pression nécessaire dépassant 1/2 seconde sera suivie d'un bip.

"*Time Out*" (*temps d'arrêt ou délai d'attente*). Lorsqu'il s'avère nécessaire d'appuyer à nouveau sur des touches afin de compléter une procédure, l'appareil sortira automatiquement de la procédure après 4 secondes d'inactivité.

Rappel de l'horloge

La clé de contact doit être enclenchée.

Clé de contact enclenchée, mise hors tension

Pour éteindre l'appareil, appuyez sur la touche **ON**. L'horloge s'affiche.

Retirer la face amovible

Appuyez sur **REL** pour détacher la face amovible. Les réglages et la source audio choisie sont mémorisés. Si l'appareil n'a pas été éteint avant de retirer la face amovible, l'appareil se mettra automatiquement sous tension lorsque vous fixerez à nouveau cette dernière.

Mise sous tension/hors tension

Lorsque la clé de contact est enclenchée, appuyez sur **ON** ou introduisez une cassette afin d'allumer l'appareil. La dernière source utilisée deviendra active, à moins que l'appareil soit mis sous tension en introduisant une cassette et le lecteur de cassette deviendra actif.

Mise hors tension

Appuyez sur **ON** pour éteindre l'appareil. L'appareil mémorisera les réglages de la source, de la station ou de la plage, etc. Les fils de déclenchement de l'antenne et de l'amplificateur couperont la tension. (Si la face amovible est demeurée attachée, l'affichage basculera sur l'horloge).

Réglage de l'horloge

Mettez l'appareil sous tension. Appuyez sur la touche **CLK** pendant quatre secondes jusqu'à ce que l'horloge se mette à clignoter. (L'affichage changera après deux secondes. Ignorez cette modification et continuez à maintenir la touche **CLK** pendant encore deux secondes.) Une fois que l'horloge commence à clignoter, appuyez sur la touche **Λ** pour régler les heures et sur la touche **∇** pour régler les minutes. (Pour modifier l'indicateur des minutes à l'heure la plus proche (:00), il vous est possible d'appuyer sur la touche **AUDIO**. Appuyez à nouveau sur la touche **CLK** pour que l'horloge se mette en marche.

Changer l'information affichée

Il vous est possible de changer temporairement l'information affichée à l'écran de votre autoradio. Vous pouvez également sélectionner l'information "prioritaire" affichée à l'écran sauf durant un réglage.

- Pour modifier l'affichage prioritaire, appuyez sur la touche **DISP** pendant deux secondes. L'affichage prioritaire est modifié. Les choix d'affichages prioritaires sont l'horloge ou la fréquence radio/"TAPE".
- Pour modifier l'affichage de façon temporaire, appuyez et relâchez la touche **DISP** pour accéder à l'information désirée. Après quatre secondes l'écran revient à l'affichage prioritaire.

Source (SRC)

Utilisez **SRC** afin de sélectionner la source - AMT, FM1, FM2, FMT ou cassette (si déjà introduite).

Fonctionnement audio

Touches de volume (+/-)

Appuyez sur + et – pour augmenter ou réduire le volume de 0 à 63.

Réglage du niveau de volume maximum à la mise sous tension

Allumez l'appareil et tenez la touche **ON** pressée pendant 2 secondes. L'appareil se met hors tension et le volume de mise sous tension choisi est mémorisé.

Mute

Appuyez sur la touche  (sourdine) afin de réduire le volume sonore. L'indication "MUTE" s'affichera à l'écran. La sourdine peut être annulée en appuyant sur n'importe quelle touche.

Graves, aigus, équilibre et fader

- Réglage des graves
Appuyez sur la touche **AUDIO** jusqu'à ce que l'indication "BASS" s'affiche à l'écran et réglez de 7 à -7 à l'aide de la touche + pour augmenter le niveau des graves et – pour le réduire.
- Réglage des aigus (Treble)
Appuyez une fois sur la touche **AUDIO** jusqu'à ce que l'indication "BASS" s'affiche à l'écran et appuyez encore une fois sur la touche jusqu'à ce que l'indication "TREb" s'affiche et réglez de 7 à -7 à l'aide de la touche + pour augmenter le niveau des aigus et – pour le réduire.
- Réglage de l'équilibre
Appuyez une fois sur la touche **AUDIO** jusqu'à ce que l'indication "BASS" s'affiche à l'écran et appuyez encore deux fois sur la touche jusqu'à ce que l'indication "BAL" s'affiche à l'écran et réglez l'équilibre de 9 (entièrement à gauche) à l'aide de la touche + jusqu'à -9 (entièrement à droite) à l'aide de la touche –.
- Réglage du fader
Appuyez une fois sur la touche **AUDIO** jusqu'à ce que l'indication "BASS" s'affiche à l'écran et appuyez encore trois fois sur la touche jusqu'à ce que l'indication "FADE" s'affiche à l'écran et réglez le potentiomètre de 9 (son uniquement à partir de l'avant) à l'aide de la touche + jusqu'à -9 (son uniquement à partir de l'arrière) à l'aide de la touche –.

Correction physiologique du niveau sonore (LD)

Appuyez sur **LD** pour augmenter le son des hautes et basses fréquences. L'indication "LOUD" s'affiche. Pour annuler, appuyez à nouveau sur **LD**.

Fonctionnement de la radio

Mémorisation de la dernière station

Chaque banque FM ou AM possède sa propre mémoire de dernière station permettant de conserver la dernière station syntonisée de cette bande ou banque indépendamment du fait que cette station soit mémorisée sur une touche de présélection.

Sélection d'une bande / d'un niveau de mémoire

Appuyez sur la touche **SRC** pour accéder aux banques FM1, FM2, FM3/FMT (niveaux de mémoire FM 1-2-3, T=Travelstore), AM/AMT (niveaux de mémoire AM et Travelstore).

Recherche électronique de syntonisation

Appuyez sur les touches \wedge ou \vee pour rechercher la prochaine fréquence recevable. La syntonisation s'arrête à la fréquence ayant les critères de sensibilité requis en fonction du réglage de sensibilité réglé grâce à la touche **SENS**.

Sensibilité de syntonisation (SENS)

Appuyez sur **SENS** pendant plus de 2 secondes afin de passer d'une sensibilité de recherche "lo" (local) à "dx" (distant).

Conseils pour la réception radio

- Lorsque vous écoutez une station de radio AM faible ou éloignée, régler les aigus au minimum (-7) réduira le bruit et améliorera.
- En général, il est recommandé de placer SENS sur "dx" (distant) dans les régions rurales ou lorsque les stations sont faibles ou éloignées, et sur "lo" (local) dans les villes ou lorsque les stations sont fortes ou proches.

Symbole stéréo

Le symbole stéréo s'allume si une station stéréophonique d'une intensité de signal suffisante est reçue. Lorsque les conditions de réception sont mauvaises, l'appareil passe automatiquement en mono.

Syntonisation manuelle

Appuyez sur \wedge ou \vee plus de 1/2 seconde et la fréquence passera au canal suivant dans la direction que vous lui aurez indiquée. Le fait d'appuyer sur la touche de façon continue entraînera une syntonisation manuelle en continu. L'autoradio revient au mode de recherche électronique après 4 secondes ou après avoir mémorisé une station présélectionnée.

Mémorisation de stations présélectionnées

Après avoir syntonisé la fréquence de la bande désirée, appuyez sur une touche de présélection et maintenez-la pendant plus de 2 secondes afin de mémoriser la fréquence en cours. L'audio sera mis en sourdine pendant la mise en mémoire, le numéro de présélection s'affichera et un bip de confirmation retentira.

Sélection de stations présélectionnées

Appuyez sur la touche de présélection désirée.

Fonction Travelstore (Mémoire Voyage)

Dans n'importe quelle banque FM, appuyez sur **TS** pendant 2 secondes pour enclencher la fonction Travelstore FM. (Dans une banque AM, appuyez sur **TS** pendant 2 secondes pour enclencher la fonction Travelstore AM). L'indication "TS" s'affiche. En commençant au bas de la bande, la fonction TS mémorisera les cinq stations fortes classées suivant la qualité de réception et reviendra à la station de présélection 1. Le fait d'appuyer sur la touche **TS**, une touche de station ou la touche \wedge ou \vee entraînera l'annulation de la recherche.

Exploration des stations

Appuyez sur **SCA**. La fréquence clignote lors de l'exploration. L'appareil s'arrête aux stations recevables pendant 4 secondes. L'appareil continue à explorer jusqu'à ce que l'utilisateur arrête l'exploration en appuyant sur **SCA**, **SRC** ou sur toute autre touche de syntonisation.

Fonctionnement du lecteur de cassette

Lecture de la cassette:

- Introduisez la cassette dans la fente. (Remarque: Veillez à ce que le côté visible de la bande soit orienté vers la droite et que la bande ne présente pas de défaut d'enroulement avant de l'introduire).
- Si la clé de contact est enclenchée ou en position accessoire, le fait d'introduire la cassette allumera l'autoradio. Si l'autoradio est déjà allumé, la lecture de la cassette deviendra automatiquement prioritaire, remplaçant toute autre source audio (p.ex. la réception radio). L'indication "LOAD" s'affichera pendant 2 secondes. La cassette commencera à jouer et l'affichage indiquera quel programme cassette est utilisé, "1" ou "2".
- La cassette continuera à jouer jusqu'à ce qu'elle soit éjectée, ou que l'on appuie sur la touche **SRC** ou encore que l'on éteigne l'autoradio.



Ejection de la bande

Appuyez sur la touche d'éjection de cassette  jusqu'à la façade de l'autoradio pour éjecter la cassette. La cassette sera éjectée. Si l'autoradio est allumé, l'indication "EJ" s'affichera pendant 2 secondes et la radio jouera la dernière station syntonisée.

Changement de programme cassette

- Changement automatique (inversion du sens de lecture): A la fin de la bande, la cassette changera automatiquement de sens et jouera l'autre face de la bande.
- Changement manuel: Pour changer manuellement le sens de lecture de la bande, appuyez sur les deux touches **PROG** (programme) (**FR** et **FF**) à la fois.
- Le changement de direction de la bande sera confirmé par une indication sur l'écran ("1" ou "2").

Défilement rapide de la bande

- Pour un rembobinage-rapide de la bande, appuyez sur la touche **FR**. La cassette se rembobinera et l'indication  clignotera.
- Pour une avance-rapide de la bande, appuyez sur la touche **FF**. La cassette avancera rapidement et l'indication  clignotera.
- Pour arrêter l'enroulement-rapide, appuyez sur l'autre touche **FR** ou **FF**.

Témoin radio

Cette caractéristique vous permet d'écouter la dernière bande radio syntonisée pendant que la cassette est en train d'être rembobinée ou avancée. Toutes les fréquences mémorisées dans la banque en cours de stations programmées sont disponibles lors de tout défilement rapide de la bande.

Guide de dépannage

Généralités

Problème	Cause/Solution
Pas de son.	<ul style="list-style-type: none">• Ajustez le volume grâce à la touche +.• Dans un système à deux haut-parleurs, placez la commande d'équilibre avant-arrière sur la position centrale.

Réception radio

Problème	Cause/Solution*
Accord prééglé impossible.	<ul style="list-style-type: none">• L'émission est trop faible.
Accord automatique impossible.	<ul style="list-style-type: none">• L'émission est trop faible —> Utilisez l'accord manuel.
La fonction Travelstore ne complète pas la mémorisation des cinq stations.	<ul style="list-style-type: none">• La réception est insuffisante.

* De plus, veillez à ce que l'antenne soit connectée et sortie.

Si les solutions mentionnées ci-dessus ne peuvent pas résoudre le problème, consultez votre **revendeur Blaupunkt**.

Même la meilleure documentation laisse parfois des questions sans réponses. C'est pourquoi nous avons créé un service téléphonique exclusif:

LE TELEPHONE BLEU de
BLAUPUNKT FRANCE

Il répond à toutes vos questions, tous les jours de la semaine de 8 h à 17 h, sur l'autoradio, les haut-parleurs, les amplis et accessoires BLAUPUNKT ainsi que sur le téléphone de voiture BOSCH.

Alors n'hésitez pas et composez le
(1) 40.10.70.07!

Service téléphonique d'urgence Blaupunkt

Adresse du centre de service le plus proche (uniquement pour l'Allemagne)

Dans le cas où vous aimeriez connaître l'adresse du centre de service Blaupunkt le plus proche et vous n'aviez pas de liste des centres de service, procédez de la manière suivante:

- Renseignez-vous sur le numéro de présélection de la zone en question.
- Composez le numéro suivant:
01 80 / 5 25 56 66 (assujetti à la taxe).
- Par l'entrée du numéro de présélection on vous indique automatiquement l'adresse et le numéro de téléphone d'un centre de service Blaupunkt proche. Vous pouvez également demander la transmission de cette information par fax.

Spécifications

Spécifications audio

Puissance de sortie: 5,5 watts minimum par canal, sortie moyenne continue de 4 ohms, 4 canaux alimentés par 35-15.000 Hz.

Autres spécifications

Syntoniseur (tuner)

FM

Plage d'accord:	87,5 - 108 MHz
Sensibilité mono FM:	1,3 μ V
Rapport signal à bruit:	65 dB (stéréo), 70 dB (mono)
Réponse de fréquence:	35-15.000 Hz

AM

Plage d'accord:	531 - 1602 kHz
Rapport signal à bruit:	50 dB
Réponse en fréquence:	35-5.000 Hz

Lecteur de cassette

Rapport signal à bruit:	55 dB
Distorsion harmonique:	0,3 %
Réponse en fréquence:	35-15.000 Hz

Audio

Impédance de haut-parleur:	4 - 8 ohms
Puissance maximale de l'ampli:	4 x 10 watts (à 4 ohms)
Puissance RMS:	4 x 5,5 watts (à 4 ohms) selon DIN 45324 à 14,4 V
Commande des graves:	\pm 10dB à 100Hz
Commande des aigus:	\pm 10dB à 10Hz
Correction physiologique du niveau sonore Loud:	+ 8 dB à 60 Hz + 2 dB à 8 KHz

Spécifications générales

Dimensions (sans pièces ni commandes faisant saillie):	179 x 50 x 150 mm
Poids:	Environ 1,4 kg
Puissance requise (pôle négatif mis à la terre):	12 V CC batterie de voiture (11-16 V CC permissible)
Température de fonctionnement:	-10°C à 50°C
Accessoires fournis:	<ul style="list-style-type: none">• Appareil• Face amovible• Câble de raccordement• Cadre DIN• Boulonnerie de montage• Mode d'emploi

Conception et caractéristiques sujettes à modifications sans préavis.

Blaupunkt-Werke GmbH
Bosch Gruppe

K7/VKD 8 622 400 953

