

DENON

LECTEUR DVD AUDIO-VIDEO/SUPER AUDIO CD

DVD-A1XV

MODE D'EMPLOI

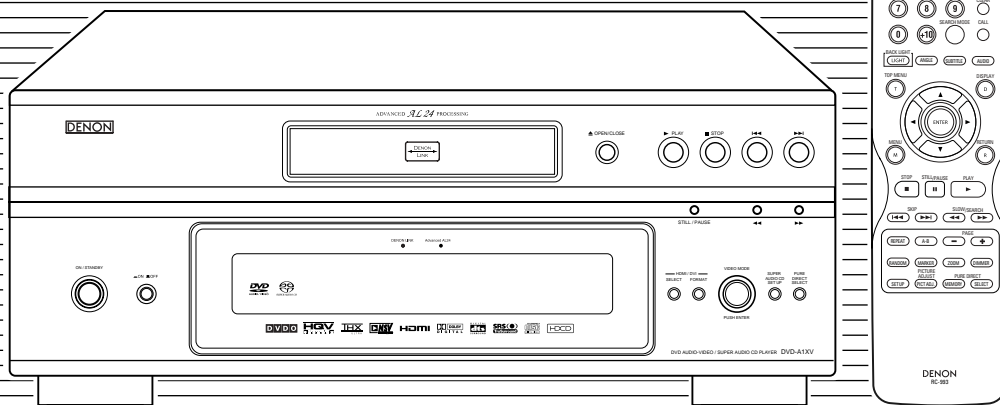

IMPORTANTES REMARQUES CONCERNANT LA SECURITE

MISE EN GARDE:

AFIN DE REDUIRE LES RISQUES D'INCENDIE OU DE DECHARGE ELECTRIQUE, NE PAS EXPOSER CET APPAREIL A LA PLUIE OU A L'HUMIDITE.

ATTENTION:

1. Manier soigneusement le cordon d'alimentation

Ne pas endommager ou déformer le cordon d'alimentation. S'il est endommagé ou déformé, une décharge électrique ou un mauvais fonctionnement risque de se produire en cas d'utilisation d'un tel cordon. Lors du retrait de la prise murale, retirer le cordon en le tenant par la fiche, mais ne pas tirer sur le cordon lui-même.

2. Ne pas ouvrir le couvercle supérieur

Afin d'éviter une décharge électrique, ne pas ouvrir le couvercle supérieur.

En cas de problème, prendre contact avec votre REVENDEUR DENON.

3. Ne rien placer à l'intérieur de l'appareil

Ne placez pas d'objet métallique et ne renversez pas de liquide à l'intérieur du lecteur DVD audio-vidéo/Super audio CD.

Une décharge électrique ou un mauvais fonctionnement risque de se produire.

Noter et conserver le nom du modèle et le numéro de série inscrits sur la plaque signalétique.

No. de modèle: DVD-A1XV No. de série: _____

CAUTION:

USE OF CONTROLS OR ADJUSTMENTS OR REFORMANCE OF PROCEDURES OTHER THAN THOSE SPECIFIED HEREIN MAY RESULT IN HAZARDOUS RADIATION EXPOSURE.

THE COMPACT DISC PLAYER SHOULD NOT BE ADJUSTED OR REPAIRED BY ANYONE EXCEPT PROPERLY QUALIFIED SERVICE PERSONNEL.

• Copyrights

It is prohibited by law to reproduce, broadcast, rent or play discs in public without the consent of the copyright holder.

• Urheberrechte

Die Reproduktion, Ausstrahlung, der Verleih sowie die öffentliche Wiedergabe von Discs erfordern die Zustimmung des Urheberrechtinhabers.

• Droits d'auteur

La reproduction, la diffusion, la location, le prêt ou la lecture publique de ces disques sont interdits sans le consentement du détenteur des droits d'auteur.

• Copyright

La duplicazione, la trasmissione, il noleggio e la riproduzione dei dischi in pubblico senza l'autorizzazione scritta del titolare dei diritti di copyright sono vietati dalla legge.

• Derechos de Autor

De acuerdo con las leyes está prohibido reproducir, emitir, alquilar o interpretar discos en público sin la autorización del propietario de los derechos de autor.

• Auteursrechten

Het zonder toestemming van de auteursrechthebbenden reproduceren, uitzenden, verhuren of in het openbaar afspelen van discs is wettelijk verboden.

• Upphovsrätt

Enligt lagen är det förbjudet att återge, utsända, hyra ut eller spela skivor för allmän publik med mindre tillstånd från ägaren till upphovsrätten först har inhämtats.



CAUTION:

TO REDUCE THE RISK OF ELECTRIC SHOCK, DO NOT REMOVE COVER (OR BACK). NO USER SERVICEABLE PARTS INSIDE. REFER SERVICING TO QUALIFIED SERVICE PERSONNEL.



The lightning flash with arrowhead symbol, within an equilateral triangle, is intended to alert the user to the presence of uninsulated "dangerous voltage" within the product's enclosure that may be of sufficient magnitude to constitute a risk of electric shock to persons.



The exclamation point within an equilateral triangle is intended to alert the user to the presence of important operating and maintenance (servicing) instructions in the literature accompanying the appliance.

REMARQUE:

Ce lecteur DVD audio-vidéo/Super audio CD utilise le laser semi-conducteur. Il est recommandé de l'utiliser dans une pièce où la température est de 10°C (50°F) à 35°C (95°F) pour obtenir un fonctionnement stable et apprécier au maximum la musique.

• DECLARATION OF CONFORMITY

We declare under our sole responsibility that this product, to which this declaration relates, is in conformity with the following standards: EN60065, EN55013, EN55020, EN61000-3-2 and EN61000-3-3. Following the provisions of 73/23/EEC, 89/336/EEC and 93/68/EEC Directive.

• ÜBEREINSTIMMUNGSERKLÄRUNG

Wir erklären unter unserer Verantwortung, daß dieses Produkt, auf das sich diese Erklärung bezieht, den folgenden Standards entspricht: EN60065, EN55013, EN55020, EN61000-3-2 und EN61000-3-3. Entspricht den Verordnungen der Direktive 73/23/EEC, 89/336/EEC und 93/68/EEC.

• DECLARATION DE CONFORMITE

Nous déclarons sous notre seule responsabilité que l'appareil, auquel se réfère cette déclaration, est conforme aux standards suivants: EN60065, EN55013, EN55020, EN61000-3-2 et EN61000-3-3. D'après les dispositions de la Directive 73/23/EEC, 89/336/EEC et 93/68/EEC.

• DICHIARAZIONE DI CONFORMITÀ

Dichiaro con piena responsabilità che questo prodotto, al quale la nostra dichiarazione si riferisce, è conforme alle seguenti normative: EN60065, EN55013, EN55020, EN61000-3-2 e EN61000-3-3. In conformità con le condizioni delle direttive 73/23/EEC, 89/336/EEC e 93/68/EEC.

• DECLARACIÓN DE CONFORMIDAD

Declaramos bajo nuestra exclusiva responsabilidad que este producto al que hace referencia esta declaración, está conforme con los siguientes estándares: EN60065, EN55013, EN55020, EN61000-3-2 y EN61000-3-3. Siguiendo las provisiones de las Directivas 73/23/EEC, 89/336/EEC y 93/68/EEC.

• EENVORMIGHEIDSVERKLARING

Wij verklaren uitsluitend op onze verantwoordelijkheid dat dit product, waarop deze verklaring betrekking heeft, in overeenstemming is met de volgende normen: EN60065, EN55013, EN55020, EN61000-3-2 en EN61000-3-3. Volgens de bepalingen van de Richtlijnen 73/23/EEC, 89/336/EEC en 93/68/EEC.

• ÖVERENSSTÄMMELSEINTYG

Härmed intygas helt på eget ansvar att denna produkt, vilken detta intyg avser, uppfyller följande standarder: EN60065, EN55013, EN55020, EN61000-3-2 och EN61000-3-3. Enligt stadgarna i direktiv 73/23/EEC, 89/336/EEC och 93/68/EEC.

CLASS 1 LASER PRODUCT
LUOKAN 1 LASERLAITE
KLASS 1 LASERAPPARAT

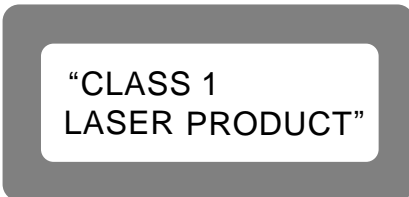

ADVARSEL: USYNLIG LASERSTRÅLING VED ÅBNING, NÅR SIKKERHEDSAFBRYDERE ER UDE AF FUNKTION. UNGDÅ UDSAETTELSE FOR STRÅLING.
VAROITUS! LAITTEEN KÄYTTÄMINEN MUULLA KUIN TÄSSÄ KÄYTTÖOHJEESSA MAINITULLA TAVALLA SAATTA AALTISTAA KÄYTTÄJÄN TURVALLISUUSLUOKAN 1 YLITTÄVÄLLE NÄKYMÄMÄTTÖMÄLLE LASERSÄTEILYLLE.
VARNING- OM APPARATEN ANVÄNDS PÅ ANNAT SÄTT ÄN I DENNA BRUKSANVISNING SPECIFICERATS, KAN ANVÄNDAREN UTSÄTTAS FÖR OSYNLIG LASERSTRÅLNING SOM ÖVERSKRIDER GRÄNSEN FÖR LASERKLASS 1.

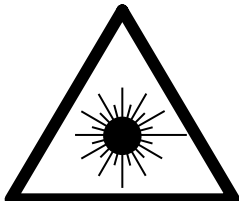

CAUTION:

- The ventilation should not be impeded by covering the ventilation openings with items, such as newspapers, table-cloths, curtains, etc.
- No naked flame sources, such as lighted candles, should be placed on the apparatus.
- Please be care the environmental aspects of battery disposal.
- The apparatus shall not be exposed to dripping or splashing for use.
- No objects filled with liquids, such as vases, shall be placed on the apparatus.

ACHTUNG:

- Die Belüftung sollte auf keinen Fall durch das Abdecken der Belüftungsöffnungen durch Gegenstände wie beispielsweise Zeitungen, Tischtücher, Vorhänge o. Ä. behindert werden.
- Auf dem Gerät sollten keinerlei direkten Feuerquellen wie beispielsweise angezündete Kerzen aufgestellt werden.
- Bitte beachten Sie bei der Entsorgung der Batterien die geltenden Umweltbestimmungen.
- Das Gerät sollte keinerlei Flüssigkeit, also keinem Tropfen oder Spritzen ausgesetzt werden.
- Auf dem Gerät sollten keinerlei mit Flüssigkeit gefüllten Behälter wie beispielsweise Vasen aufgestellt werden.

ATTENTION:

- La ventilation ne doit pas être gênée en recouvrant les ouvertures de la ventilation avec des objets tels que journaux, rideaux, tissus, etc.
- Aucune flamme nue, par exemple une bougie, ne doit être placée sur l'appareil.
- Veillez à respecter l'environnement lorsque vous jetez les piles usagées.
- L'appareil ne doit pas être exposé à l'eau ou à l'humidité.
- Aucun objet contenant du liquide, par exemple un vase, ne doit être placé sur l'appareil.

PRECAUZIONI:

- Le aperture di ventilazione non devono essere ostruite coprendole con oggetti, quali giornali, tovaglie, tende e così via.
- Non posizionare sull'apparecchiatura fiamme libere, come ad esempio le candele accese.
- Prestare attenzione agli aspetti legati alla tutela dell'ambiente quando si smaltisce la batteria.
- L'apparecchiatura non deve essere esposta a gocciolii o spruzzi.
- Non posizionare sull'apparecchiatura nessun oggetto contenete liquidi, come ad esempio i vasi.

PRECAUCIÓN:

- La ventilación no debe quedar obstruida por hacere cubierto las aperturas con objetos como periódicos, manteles, cortinas, etc.
- No debe colocarse sobre el aparato ninguna fuente inflamable sin protección, como velas encendidas.
- A la hora de deshacerse de las pilas, respete la normativa para el cuidado del medio ambiente.
- No se expondrá el aparato al goteo o salpicaduras cuando se utilice.
- No se colocarán sobre el aparato objetos llenos de líquido, como jarros.

WAARSCHUWING:

- De ventilatie mag niet worden belemmerd door de ventilatieopeningen af te dekken met bijvoorbeeld kranten, een tafelkleed, gordijnen, enz.
- Plaats geen open vlammen, bijvoorbeeld een brandende kaars, op het apparaat.
- Houd u steeds aan de milieuvoorschriften wanneer u gebruikte batterijen wegdoet.
- Stel het apparaat niet bloot aan druppels of spatten.
- Plaats geen voorwerpen gevuld met water, bijvoorbeeld een vaas, op het apparaat.

OBSERVERA:

- Ventilationen bör inte förhindras genom att täcka för ventilationsöppningarna med föremål såsom tidningar, bordsdukar, gardiner osv.
- Inga blottade brandkällor, såsom tända ljus, bör placeras på apparaten.
- Tänk på miljöaspekterna när du bortskaffar batteri.
- Apparaten får inte utsättas för vätska.
- Inga objekt med vätskor, såsom vaser, får placeras på apparaten.

ATTENZIONE: QUESTO APPARECCHIO E' DOTATO DI DISPOSITIVO OTTICO CON RAGGIO LASER. L'USO IMPROPRIO DELL'APPARECCHIO PUO' CAUSARE PERICOLOSE ESPOSIZIONI A RADIAZIONI!

**NOTE ON USE / HINWEISE ZUM GEBRAUCH /
OBSERVATIONS RELATIVES A L'UTILISATION / NOTE SULL'USO
NOTAS SOBRE EL USO / ALVORENS TE GEBRUIKEN / OBSERVERA**

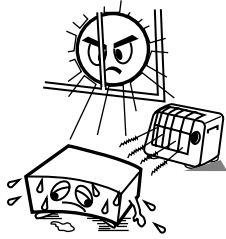

- Avoid high temperatures.
Allow for sufficient heat dispersion when installed on a rack.
- Vermeiden Sie hohe Temperaturen.
Beachten Sie, daß eine ausreichend Luftzirkulation gewährleistet wird, wenn das Gerät auf ein Regal gestellt wird.
- Éviter des températures élevées
Tenir compte d'une dispersion de chaleur suffisante lors de l'installation sur une étagère.
- Evitate di esporre l'unità a temperature alte.
Assicuratevi che ci sia un'adeguata dispersione del calore quando installate l'unità in un mobile per componenti audio.
- Evite altas temperaturas
Permite la suficiente dispersión del calor cuando está instalado en la consola.
- Vermijd hoge temperaturen.
Zorg voor een degelijk hitteafvoer indien het apparaat op een rek wordt geplaatst.
- Undvik höga temperaturer.
Se till att det finns möjlighet till god värmeavledning vid montering i ett rack.

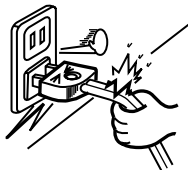

- Handle the power cord carefully.
Hold the plug when unplugging the cord.
- Gehen Sie vorsichtig mit dem Netzkabel um.
Halten Sie das Kabel am Stecker, wenn Sie den Stecker herausziehen.
- Manipuler le cordon d'alimentation avec précaution.
Tenir la prise lors du débranchement du cordon.
- Maneggiare il filo di alimentazione con cura.
Agite per la spina quando scollegate il cavo dalla presa.
- Maneje el cordón de energía con cuidado.
Sostenga el enchufe cuando desconecte el cordón de energía.
- Hanteer het netsnoer voorzichtig.
Houd het snoer bij de stekker vast wanneer deze moet worden aan- of losgekoppeld.
- Hantera nätkabeln varsamt.
Håll i kabeln när den kopplas från el-uttaget.

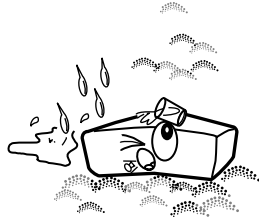

- Keep the set free from moisture, water, and dust.
- Halten Sie das Gerät von Feuchtigkeit, Wasser und Staub fern.
- Protéger l'appareil contre l'humidité, l'eau et la poussière.
- Tenete l'unità lontana dall'umidità, dall'acqua e dalla polvere.
- Mantenga el equipo libre de humedad, agua y polvo.
- Laat geen vochtigheid, water of stof in het apparaat binnendringen.
- Utsätt inte apparaten för fukt, vatten och damm.

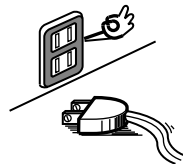

- Unplug the power cord when not using the set for long periods of time.
- Wenn das Gerät eine längere Zeit nicht verwendet werden soll, trennen Sie das Netzkabel vom Netzstecker.
- Débrancher le cordon d'alimentation lorsque l'appareil n'est pas utilisé pendant de longues périodes.
- Disinnestate il filo di alimentazione quando avete l'intenzione di non usare il filo di alimentazione per un lungo periodo di tempo.
- Desconecte el cordón de energía cuando no utilice el equipo por mucho tiempo.
- Neem altijd het netsnoer uit het stopcontact wanneer het apparaat gedurende een lange periode niet wordt gebruikt.
- Koppla ur nätkabeln om apparaten inte kommer att användas i lång tid.

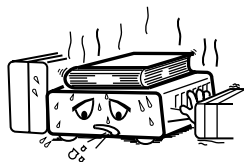

* (For sets with ventilation holes)

- Do not obstruct the ventilation holes.
- Die Belüftungsöffnungen dürfen nicht verdeckt werden.
- Ne pas obstruer les trous d'aération.
- Non coprite i fori di ventilazione.
- No obstruya los orificios de ventilación.
- De ventilatieopeningen mogen niet worden geblokkeerd.
- Täpp inte till ventilationsöppningarna.

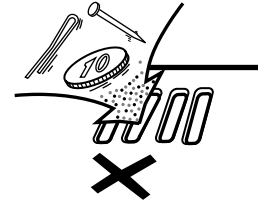

- Do not let foreign objects in the set.
- Keine fremden Gegenstände in das Gerät kommen lassen.
- Ne pas laisser des objets étrangers dans l'appareil.
- E' importante che nessun oggetto è inserito all'interno dell'unità.
- No deje objetos extraños dentro del equipo.
- Laat geen vreemde voorwerpen in dit apparaat vallen.
- Se till att främmande föremål inte tränger in i apparaten.

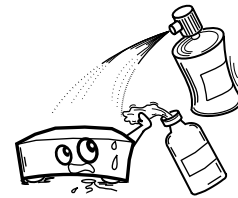

- Do not let insecticides, benzene, and thinner come in contact with the set.
- Lassen Sie das Gerät nicht mit Insektiziden, Benzin oder Verdünnungsmitteln in Berührung kommen.
- Ne pas mettre en contact des insecticides, du benzène et un diluant avec l'appareil.
- Assicuratevi che l'unità non venga in contatto con insetticidi, benzolo o solventi.
- No permita el contacto de insecticidas, gasolina y diluyentes con el equipo.
- Laat geen insectenverdelgende middelen, benzine of verfvärddunner met dit apparaat in contact komen.
- Se till att inte insektsmedel på spraybruk, bensen och thinner kommer i kontakt med apparatens hölje.

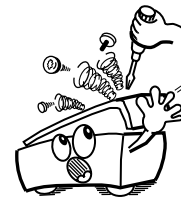

- Never disassemble or modify the set in any way.
- Versuchen Sie niemals das Gerät auseinander zu nehmen oder auf jegliche Art zu verändern.
- Ne jamais démonter ou modifier l'appareil d'une manière ou d'une autre.
- Non smontate mai, nè modificate l'unità in nessun modo.
- Nunca desarme o modifique el equipo de ninguna manera.
- Nooit dit apparaat demonteren of op andere wijze modificieren.
- Ta inte isär apparaten och försök inte bygga om den.

About the operating instructions on the CD-ROM [ENGLISH]

1. Check the computer environment.

- **Adobe Acrobat Reader® 5.0 or later is required to view the text.**
- If Adobe Acrobat Reader® is not installed on the computer, install it from the included CD-ROM. (Adobe Reader 6.0)

[Windows] AdbeRdr60_ece.exe

- Adobe Reader 6.0 system requirements

[Windows]

- Intel® Pentium® processor
- Microsoft® Windows 98 Second Edition, Windows Millennium Edition, Windows NT® 4.0 with Service Pack 6, Windows 2000 with Service Pack 2, Windows XP Professional or Home Edition, Windows XP Tablet PC Edition
- 32MB of RAM (64MB recommended)
- 60MB of available hard-disk space
- Internet Explorer 5.01, 5.5, 6.0, or 6.1

2. Open the operating instructions' file.

- Open the file "DVDA1XV_ENGLISH.pdf".

[If you cannot view the contents of the CD-ROM]

- Contact one of the sales agents shown on the included "Service Station" list. The operating instructions in the requested language will be sent to you in writing (copy).

A propos du mode d'emploi fourni sur le CD-ROM [FRANCAIS]

1. Vérifier l'équipement de l'ordinateur.

- **Adobe Acrobat Reader® 5.0 ou ultérieur est nécessaire pour lire le texte.**
- Si Adobe Acrobat Reader® n'est pas installé sur l'ordinateur, installez-le à partir du CD-ROM fourni. (Adobe Reader 6.0)

[Windows] AdbeRdr60_fra_full.exe

- Configuration requise pour Adobe Reader 6.0

[Windows]

- Processeur Intel® Pentium®
- Microsoft® Windows 98 Deuxième Edition, Windows Millennium Edition, Windows NT® 4.0 avec Service Pack 6, Windows 2000 avec Service Pack 2, Windows XP Edition Professionnelle ou Familiale, Windows XP Edition Tablet PC
- 32 Mo de RAM (64 Mo recommandés)
- 60 Mo d'espace disque disponible
- Microsoft Internet Explorer 5.01, 5.5, 6.0 ou 6.1

2. Ouvrez le fichier du mode d'emploi.

- Ouvrez le fichier "DVDA1XV_FRANCAIS.pdf".

[Si vous ne pouvez pas lire le contenu du CD-ROM]

- Contactez un des revendeurs figurant dans la liste "Service Station" fournie. Le mode d'emploi dans la langue requise vous sera envoyé sur papier (copie).

Wissenswertes über die Bedienungsanleitung auf der CD-ROM [DEUTSCH]

1. Überprüfen Sie die Computer-Umgebung.

- **Adobe Acrobat Reader 5.0® oder neuer ist für das Lesen des Textes erforderlich.**
- Falls Adobe Acrobat Reader® nicht auf dem Computer installiert ist, installieren Sie das Programm bitte von der im Lieferumfang enthaltenen CD-ROM aus. (Adobe Reader 6.0)

[Windows] AdbeRdr60_deu_full.exe

- Adobe Reader 6.0 Systemanforderungen

[Windows]

- Intel® Pentium®-Prozessor
- Microsoft® Windows 98 Second Edition, Windows Millennium Edition, Windows NT® 4.0 mit Service Pack 6, Windows 2000 mit Service Pack 2, Windows XP Professional oder Home, Windows XP Tablet PC Edition
- 32 MB RAM (64 MB empfohlen)
- 60 MB freier Festplattenspeicher
- Internet Explorer 5.01, 5.5, 6.0 oder 6.1

2. Öffnen Sie die Datei mit der Bedienungsanleitung.

- Öffnen Sie die Datei "DVDA1XV_DEUTSCH.pdf".

[Falls Sie den Inhalt der CD-ROM nicht lesen können]

- Konsultieren Sie eine der in der im Lieferumfang enthaltenen "Kundenservice-Stellen" aufgelisteten Verkaufsstellen. Die in der gewünschten Sprache verfasste Bedienungsanleitung wird Ihnen dann als Schriftdokument (Kopie) zugestellt.

Informazioni sul Manuale delle istruzioni incluso nel CD-ROM [ITALIANO]

1. Controllare l'ambiente informatico.

- **È necessario disporre di Adobe Acrobat Reader 5.0® o versione successiva per visualizzare il testo.**
- Se Adobe Acrobat Reader® non è installato sul computer in uso, installarlo dal CD-ROM incluso. (Adobe Reader 6.0)

[Windows] AdbeRdr60_ita_full.exe

- Requisiti di sistema per Adobe Reader 6.0

[Windows]

- Processore Intel® Pentium®
- Microsoft® Windows 98 Second Edition, Windows Millennium Edition, Windows NT® 4.0 con Service Pack 6, Windows 2000 con Service Pack 2, Windows XP Professional o Home Edition, Windows XP Tablet PC Edition
- 32 MB di RAM (64 MB consigliati)
- 60 MB di spazio disponibile su disco rigido
- Internet Explorer 5.01, 5.5, 6.0 o 6.1

2. Aprire il file del Manuale delle istruzioni.

- Aprire il file "DVDA1XV_ITALIANO.pdf".

[Se non è possibile visualizzare il contenuto del CD-ROM]

- Rivolgersi a un agente di vendita presente nell'elenco "Stazione di servizio" incluso. Il Manuale delle istruzioni nella lingua richiesta verrà inviato per posta (copia).

Acerca de las instrucciones de funcionamiento del CD-ROM [ESPAÑOL]

1. Compruebe el entorno del ordenador.

- Se necesita la versión del Adobe Acrobat Reader® 5.0 o una superior para ver el texto.
- Si la versión del Adobe Acrobat Reader® no está instalada en el ordenador, instálala desde el CD-ROM suministrado. (Adobe Reader 6.0)

[Windows] AdbeRdr60_esp_full.exe

- Requisitos del sistema de Adobe Reader 6.0

[Windows]

- Procesador Intel® Pentium®
- Microsoft® Windows 98 Second Edition, Windows Millennium Edition, Windows NT® 4.0 con Service Pack 6, Windows 2000 con Service Pack 2, Windows XP Professional o Home Edition, Windows XP Tablet PC Edition
- 32 MB de RAM (se recomiendan 64 MB)
- 60 MB de espacio disponible en el disco duro
- Internet Explorer 5.01, 5.5, 6.0 ó 6.1

2. Abra el archivo de las instrucciones de funcionamiento.

- Abra el archivo "DVDA1XV_ESPANOL.pdf".

[Si no puede visualizar el contenido del CD-ROM]

- Póngase en contacto con uno de los agentes de venta que aparecen en la lista "Estación de servicio" suministrada. Se le enviarán las instrucciones de funcionamiento en el idioma solicitado por escrito (copia).

Om bruksanvisningarna på CD-ROM-skivan [SVENSKA]

1. Kontrollera datormiljön.

- Adobe Acrobat Reader® 5.0 eller senare behövs för att visa texten.
- Om Adobe Acrobat Reader® inte är installerad på datorn, ska du installera det från den medföljande CD-ROM-skivan. (Adobe Reader 6.0)

[Windows] AdbeRdr60_sve_full.exe

- Adobe Reader 6.0 – systemkrav

[Windows]

- Intel® Pentium® processor
- Microsoft® Windows 98 Second Edition, Windows Millennium Edition, Windows NT® 4.0 med Service Pack 6, Windows 2000 med Service Pack 2, Windows XP Professional eller Home Edition, Windows XP Tablet PC Edition
- 32 MB RAM (64 MB rekommenderas)
- 60 MB ledigt hårddiskutrymme
- Internet Explorer 5.01, 5.5, 6.0 eller 6.1

2. Öppna filen med instruktioner.

- Öppna filen "DVDA1XV_SVENSKA.pdf".

[Om du inte kan visa innehållet på CD-ROM-skivan]

- Kontakta en av försäljningsagenterna i "Service Station"-listan. Bruksanvisningarna på nödvändigt språk kommer att skickas till dig skriftligt (kopia).

Over de gebruiksaanwijzing op de CD-ROM [NEDERLANDS]

1. Controleer de computeromgeving.

- Om de tekst te bekijken, is Adobe Acrobat Reader® 5.0 of hoger vereist.
- Als Adobe Acrobat Reader® niet geïnstalleerd is op de computer, installeert u dit programma vanaf de bijgeleverde CD-ROM. (Adobe Reader 6.0)

[Windows] AdbeRdr60_nld_full.exe

- Adobe Reader 6.0 – Systeemvereisten

[Windows]

- Intel® Pentium®-processor
- Microsoft® Windows 98 Second Edition, Windows Millennium Edition, Windows NT® 4.0 met Service Pack 6, Windows 2000 met Service Pack 2, Windows XP Professional of Home Edition, Windows XP Tablet PC Edition
- 32 MB RAM (64 MB aanbevolen)
- 60 MB vrije schijfruimte
- Internet Explorer 5.01, 5.5, 6.0 of 6.1

2. Open het bestand van de gebruiksaanwijzing.

- Open het bestand "DVDA1XV_NEDERLANDS.pdf".

[Als u de inhoud van de CD-ROM niet kunt bekijken]

- Neem contact op met een van de verkooppunten die staan vermeld in de bijgevoegde lijst van "Onderhoudscentra". U zal dan een gedrukt exemplaar van de gebruiksaanwijzing in de gewenste taal ontvangen.

— TABLE DES MATIERES —

1 Caractéristiques.....	8, 9	15 Lecture des pistes dans l'ordre souhaite	73
2 Disques.....	10	16 Lecture des pistes dans un ordre aléatoire.....	74
3 Précautions de manipulation des disques.....	11	17 Utilisation des affichage ON-SCREEN.....	75
4 Connexions.....	12 ~ 22	18 Utilisation des fonctions multi-audio, sous-titre et angle de vue.....	76 ~ 78
5 Noms des composants et fonctions.....	23 ~ 26	19 Utilisation des menus.....	79, 80
6 Télécommande.....	27 ~ 29	20 Marquage de scènes à revoir.....	81
7 Chargement des disques.....	30	21 Lecture en mode Zoom.....	82
8 Modification des réglages par défaut.....	31 ~ 56	22 Lecture de MP3.....	83, 84
9 Utilisation du mode Pure Direct.....	57, 58	23 Lecture de WMA.....	85
10 Utilisation de la configuration du Super Audio CD.....	58	24 Lecture de fichiers d'image fixe (format JPEG).....	86 ~ 88
11 Ajustement de la qualité de l'image.....	59 ~ 62	25 Localisation des pannes.....	89, 90
12 Utilisation de la configuration Vidéo.....	63 ~ 65	26 Caractéristiques principales.....	91
13 Lecture.....	66 ~ 70		
14 Lecture répétée.....	71, 72		

• **ACCESSOIRES**

Veuillez contrôler que les articles suivants sont bien joints à l'appareil principal dans le carton:

1 Cordon Audio.....	1	6 Cordon LIAISON DENON.....	1
2 Cordon Vidéo.....	1	7 Cordon IEEE1394.....	1
3 Télécommande (RC-993).....	1	8 CD-ROM (Mode d'emploi).....	1
4 Piles "AA" (R6P).....	3	9 Mode d'emploi.....	1
5 Cordon Secteur.....	1	10 Liste des points de SAV.....	1

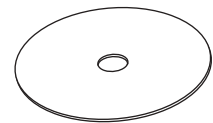
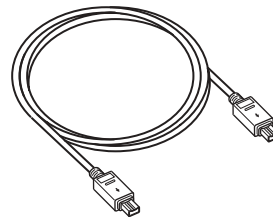
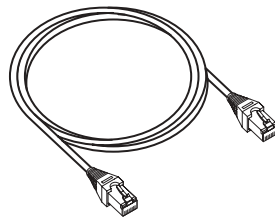
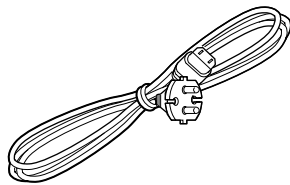
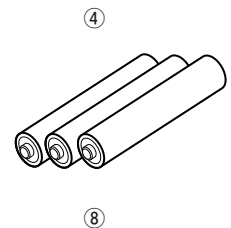
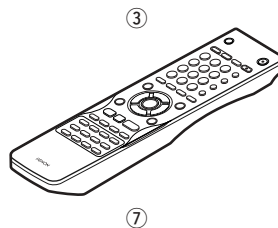
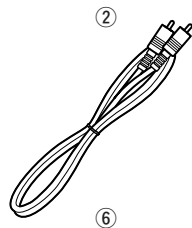
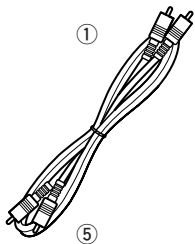

1 CARACTERISTIQUES

1. Nouveau convertisseur I/P 10 bits ultra performant effectuant tous les traitements avec une précision de 10 bits

La fonction de détection des sources film/vidéo ultra précise rend non seulement le DVD-A1XV compatible avec les films 30 trames, mais il offre également une image de grande qualité, au rendu naturel et presque dépourvue de bruit parasite, y compris pour les images ayant posé des problèmes au montage. De plus, de nombreux réglages de la qualité de l'image, y compris la réduction du bruit et la correction gamma numérique, permettent l'émission non seulement des signaux progressifs, mais aussi des signaux HDMI/DVI, afin de pouvoir effectuer des réglages précis selon le type d'affichage que vous utilisez.

2. Nouvelle balance vidéo 10 bits pour une conversion des pixels de haute définition

Le DVD-A1XV est équipé d'une nouvelle balance vidéo qui utilise un algorithme original pour effectuer la conversion des pixels des signaux de sortie vidéo qui ont reçu un traitement progressif optimal avec le convertisseur I/P pour être changés en signaux de haute définition de 720P ou 1080i avec une précision de 10 bits. Associé au convertisseur I/P 10 bits, il participe à la lecture d'une image de qualité et permet la sortie de signaux numérique à partir des connecteurs HDMI/DVI sans perte de qualité due à la conversion analogique. De plus, les signaux sont optimisés pour une sortie vers les transmetteurs HDMI et DVI indépendants, afin que deux signaux vidéo numériques puissent être émis en même temps.

3. Correction DPI (DENON Pixel Image) pour une correction des contours plus naturelle

DENON a développé un circuit de correction des contours qui utilise un nouvel algorithme qui échantillonne les données des pixels proches des pixels perçus et effectue leur traitement. L'image est détectée et traitée par unités de pixels dans les directions verticale, horizontale et diagonale, générant ainsi des contours plus naturels.

De plus, un autre traitement est effectué de façon à optimiser l'image, par exemple, les signaux de luminosité et les signaux de couleur sont traités avec des algorithmes indépendants, la sonnerie qui tend à apparaître lorsque l'image est optimisée, est limitée, etc., offrant ainsi une image plus naturelle sans perte de qualité.

4. Convertisseur N/A vidéo 14 bits/216 MHz (REMARQUE 1)

Le DVD-A1XV utilise un convertisseur N/A vidéo qui effectue la conversion N/A de tous les signaux vidéo à 14 bits et permet un suréchantillonnage 8X en mode progressif afin d'obtenir une image de haute qualité que les DVD sont sensés fournir. De plus, la technologie NSV réduit le bruit après conversion N/A.

5. Interface vidéo numérique HDMI/DVI (REMARQUE 2)

HDMI Ver. 1.1 permet le transfert numérique des signaux vidéo et audio des disques DVD audio qui sont protégés par copyright CPPM, ce qui n'était pas possible avec HDMI Ver. 1.0.

Le DVD-A1XV est compatible HDMI Ver. 1.1.

(1) Connecteur HDMI

Les signaux vidéos numériques sont transférés en Y Cb Cr ou RGB.

Les signaux audio peuvent être transférés simultanément, de manière à ce que les signaux audio et vidéo puissent être transférés par un câble unique.

(2) Connecteur DVI-D

Les signaux vidéos numériques sont transférés en RGB.

6. Advanced AL24 Processing

La fonction "Advanced AL24 Processing", qui accroît fortement la quantité des informations sur l'axe temporel à l'aide de sa technologie ultra rapide et unique de détection et de traitement pour le circuit de lecture du signal PCM (CD/DVD), est conçue pour une sortie à 2 canaux. En plus d'une extension des données à 24 bits, une correction naturelle du signal sans perturber les données originales est effectuée par échantillonnage par upconversion.

De plus, la technologie originale de reproduction analogique des ondes de DENON, "AL24 Processing PLUS", est utilisée pour la sortie audio 5.1 canaux, offrant ainsi un son de qualité pour toutes les sources de signal PCM.

7. Convertisseur N/A 24-bit haute précision

Le circuit de lecture audio comprend un convertisseur N/A de type segment perfectionné avec de très hautes spécifications, fabriqué par Burr-Brown, une entreprise ayant une excellente réputation en matière de convertisseurs N/A. Le convertisseur N/A haute performance permet non seulement l'entrée des données 24-bit/192 kHz des disques DVD-Audio, mais inclue également un filtre FIR analogique pour une lecture DSD optimale des Super Audio CD.

Par ailleurs, pour les signaux des canaux gauche et droit, ce convertisseur D/A est utilisé pour les modes monoauraux indépendants des canaux gauche et droit, un vrai luxe qui permet même la lecture des signaux de grande qualité.

8. Connecteurs de transfert audio numérique LIAISON DENON/IEEE1394

(1) Borne DENON LINK

Cette borne peut être utilisée pour le transfert numérique non seulement de signaux vidéo de DVD mais aussi de signaux multi-canaux de DVD audio.

(2) Borne IEEE1394

Cette borne peut être utilisée pour le transfert numérique non seulement de signaux vidéo de DVD mais aussi de signaux audio de DVD, de signaux de Super Audio CD et d'autres signaux audio multi-canaux.

9. Certification THX® Ultra, le symbole d'une excellente haute qualité (REMARQUE 3)

Le DVD-A1XV satisfait les normes THX® Ultra, une série de critères rigoureux préconisés par Lucasfilm sur la qualité de l'image et du son des lecteurs DVD leur possibilité d'utilisation avec l'équipement connecté. Cela permet d'obtenir des images et un son de haute qualité.

10. Compatibilité pour lecture multicanaux de Super Audio CD

En plus des DVD audio et des disques vidéo, le DVD-A1XV peut lire des Super Audio CD multicanaux avec une gamme de fréquence de lecture couvrant 100 kHz et une gamme dynamique de 120 dB ou plus dans les limites de la gamme de fréquence audible, et un maximum de 5.1 canaux peuvent être générés.

11. Décodeur HDCD® (High Definition Compatible Digital®) decoder (REMARQUE 4)

HDCD est une technologie de codage/décodage qui réduit considérablement la distorsion se produisant lors de l'enregistrement numérique tout en maintenant une compatibilité avec le format de CD conventionnel. HDCD permet de convertir des données à 20 bits en données à 16 bits des CD courants sans perte de qualité sonore.

12. Décodeur Dolby Digital/décodeur DTS (REMARQUE 5, 6)

Le DVD-A1XV est équipé d'un décodeur Dolby Digital/DTS intégré, vous permettant de recréer l'atmosphère d'une salle de cinéma ou d'une salle de concert, lorsque le DVD-A1XV est utilisé avec un amplificateur AV et des enceintes.

13. Conception résistante aux vibrations

- (1) Mécanisme utilisant un chargeur hybride.
- (2) Le mécanisme du capteur est positionné au centre afin de réduire les effets des vibrations externes.
- (3) Un châssis lourd et un faible centre de gravité assurent une conception à faibles vibrations.
- (4) Les six blocs (mécanisme + unité de commande, unité audio, unité vidéo, unité d'interface numérique, unité d'alimentation analogique et unité d'alimentation numérique) sont structurellement isolés, dans une conception qui élimine les interférences mutuelles.

14. Fonctions multiples















- (1) Fonction de lecture d'image fixe
Les CD Kodak Picture (REMARQUE 7) et les CD Fujifilm Fujicolor (REMARQUE 8) peuvent être lus sur le DVD-A1XV.
Des images fixes mémorisées en format JPEG sur les CD-R/RW peuvent également être lues.
- (2) Fonction de lecture de Windows Media™ (REMARQUE 9)
Les CD Windows Media™ peuvent être lus sur le DVD-A1XV.
- (3) Fonction audio multiple
Sélection de 8 langues audio.
(Le nombre de langues offertes varie de DVD à DVD.)
- (4) Fonction multiple de sous-titre
Sélection de 32 langues de sous-titre.
(Le nombre de langues offertes varie de DVD à DVD.)
- (5) Fonction multiple angle
L'angle de visualisation peut être modifié.
(Pour les DVD sur lesquels des angles multiples sont enregistrés.)
- (6) Fonction GUI (Graphical User Interface)
La touche DISPLAY de la télécommande peut être utilisée pour afficher les informations sur le lecteur et le disque sur l'écran du téléviseur.
- (7) Fonction de repérage
Les positions de cinq scènes peuvent être mises en mémoire, ainsi vos scènes préférées peuvent être regardées à tout moment.
- (8) Fonction de désactivation de lecture
Cette fonction peut être utilisée pour désactiver la lecture de DVD que les enfants ne doivent pas regarder.

REMARQUES:

1. "NSV" est une marque déposée de Analog Devices, Inc.
2. HDMI, le logo HDMI et l'interface multimédia haute définition sont des marques ou des marques déposées de HDMI Licensing LLC.
3. Fabriqué sous licence de Lucasfilm Ltd. Lucasfilm et THX® Ultra sont des marques déposées de Lucasfilm Ltd.
4. ®, HDCD®, High Definition Compatible Digital® et Microsoft® sont des marques déposées ou des marques déposées de Microsoft Corporation Inc aux Etats-Unis et/ou dans d'autres pays. Le système HDCD est fabriqué sous licence de Microsoft Corporation, Inc. Ce produit est protégé par l'un des suivants: Aux Etats-Unis: 5,479,168, 5,638,074, 5,640,161, 5,808,574, 5,838,274, 5,854,600, 5,864,311, 5,872,531, et en Australie: 669114. Autres brevets en suspens.
5. Fabriqué sous licence des Laboratoires Dolby. "Dolby" et le symbole double D sont des marques déposées par les Laboratoires Dolby.
6. "DTS" et "DTS Digital Surround" sont des marques déposées de Digital Theater Systems, Inc.
7. "KODAK" est une marque déposée de Eastman Kodak Company.
8. "FUJICOLOR CD" est une marque de Fuji Photo Film Co. Ltd.
9. "Windows Media™", "Windows®" sont des marques de Microsoft Corporation, Inc.

2 DISQUES

- Les types de disques énumérés dans le tableau ci-dessous peuvent être utilisés sur le DVD-A1XV.
Les marques de disque sont indiquées sur les étiquettes ou boîtiers de disque.

Disques utilisables	Marque (logo)	Signaux enregistrés	Dimension du disque
DVD-vidéo DVD-audio (REMARQUE 1)	  	Audio numérique + Vidéo numérique (MPEG2)	12 cm
DVD-R DVD-RW (REMARQUE 2)	 		
DVD+R (REMARQUE 2, 3) DVD+RW (REMARQUE 2)	 		
Super audio CD		Audio numérique	12 cm
CD Vidéo (REMARQUE 1)		Audio numérique + Vidéo numérique (MPEG1)	12 cm 8 cm
CD CD-R CD-RW (REMARQUE 4)	  	Audio numérique MP3 Image numérique (JPEG)	12 cm 8 cm
Kodak CD image		JPEG	12 cm
CD Fujicolor		JPEG	12 cm
WMA (Windows Media Audio)		Audio numérique	12 cm

■ Les types de disques suivants ne peuvent pas être lus sur le DVD-A1XV:

- Pour un modèle Européen:
Les DVD avec des nombres de région autres que "2" ou "ALL" (TOUS)
- Pour des modèles Océaniens, Sud Américains:
Les DVD avec des nombres de région autres que "4" ou "ALL" (TOUS)
- DVD-ROM/RAMs
- Les CD-ROM (sauf les fichiers MP3, JPEG, WMA)
- CVD/VSDs/SVCD
- Les CDV (Seule la bande son peut être lue.)
- Les CD-G (Seul le son est reproduit.)
- Les image CD

REMARQUE 1:

Certains disques DVD audio, DVD vidéo et CD video ne fonctionnent pas comme décrit dans ce manuel due aux intentions des producteurs de disques.

REMARQUE 2:

Le DVD-A1XV ne peut pas lire les disques DVD-R, -RW, +R et +RW enregistrés en mode "VR" ou avec "CPRM". Si vous souhaitez lire sur le DVD-A1XV des images enregistrées à l'aide d'un graveur de DVD, réglez le graveur de DVD sur "Mode vidéo" (pour enregistrer au format DVD vidéo) et enregistrez sur un disque DVD-R, -RW, +R ou +RW.

Les disques qui n'ont pas été finalisés ne peuvent pas être lus.

Selon l'état d'enregistrement du disque, le disque risque de ne pas être accepté ou lu normalement (l'image ou le son risque de ne pas être normal, etc.).

REMARQUE 3:

Les DVD+R DL.(Dual Layer) ne peuvent pas être lus.

REMARQUE 4:

Suivant la qualité d'enregistrement, certains CD-R/RW ne peuvent être joués.

REMARQUE:

- Ce lecteur DVD est conçu et fabriqué pour prendre en compte les informations de gestion de région (Region Management Information) enregistrées sur les disques DVD.

Ce lecteur vidéo DVD ne peut lire que les disques DVD dont le numéro de région est identique au sien.

Pour un modèle Européen:
Le numéro de région de ce lecteur DVD est le 2.



Pour des modèles Océaniens, Sud Américains:
Le numéro de région de ce lecteur DVD est le 4.



■ La terminologie du disque

• Groupes et plages (DVD audio)

Les DVD audio sont divisés en plusieurs grandes sections appelées "groupes" et des petites sections appelées "plages". Des numéros sont attribués à ces sections. Ces numéros sont appelés "numéros de groupe" et "numéros de plage".

Par exemple:

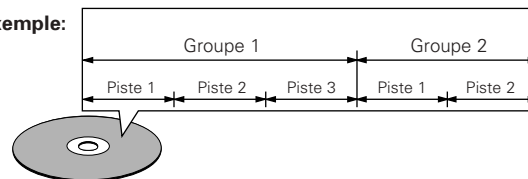

• Titres et chapitres (DVD-vidéo)

Les DVD-vidéo sont divisés en plusieurs grandes sections appelées "Titres" et en sections plus petites appelées "Chapitres".

Des numéros sont attribués à ces sections. Ces numéros sont appelés "Numéros de titre" et "Numéros de chapitre".

Par exemple:

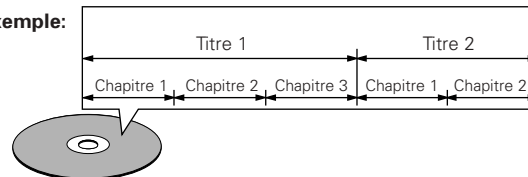

• Pistes (Super audio CD, CD vidéo et musique)

Les Super audio CD, CD vidéo et musique sont divisés en sections appelés "pistes".

Des numéros sont attribués à ces sections. Ces numéros sont appelés "numéros de piste".

Par exemple:

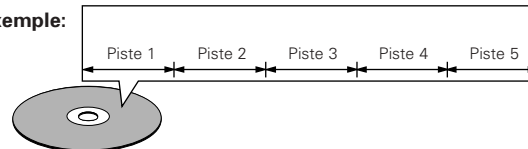

• Commande de lecture (CD vidéo)

Les CD vidéo comportant la mention "Menu de commande" sur le disque ou le boîtier possèdent une fonction permettant d'afficher des menus sur l'écran de télévision pour sélectionner les pistes ou afficher des informations, etc., en mode interactif.

Dans ce manuel, la lecture de CD vidéo faisant appel à de tels menus est appelée "Lecture par menus".

Les CD vidéo avec menus de commande peuvent être utilisés sur le DVD-A1XV.

3 PRECAUTIONS DE MANIPULATION DES DISQUES

Disques

Seuls les disques de marques énumérées page 10 peuvent être joués sur le DVD-A1XV.

Remarque, les disques de forme particulière (disques en forme de cœur, disques hexagonaux, etc.) ne peuvent pas être lus sur le DVD-A1XV. Ne pas tenter leur lecture car ils peuvent endommager le lecteur.

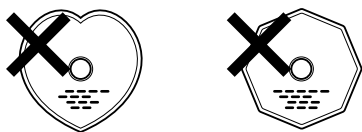

Manipulation des disques

Eviter de toucher la surface du disque lors du chargement et déchargement.

Prendre soin de pas laisser d'empreintes digitales sur la face des données (le côté qui brille comme un arc-en-ciel).



Nettoyage des disques

- Les empreintes digitales ou salissures sur le disque peuvent entamer la qualité du son et de l'image ou causer des coupures lors de la lecture. Enlever toute empreinte de doigt ou salissures.
- Utiliser un nécessaire de nettoyage de disque disponible dans le commerce ou un chiffon doux pour nettoyer toute empreinte de doigt ou salissures.

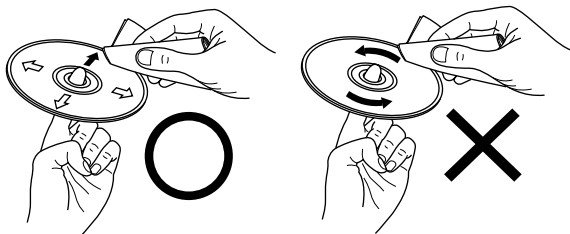

Nettoyer avec précaution à partir du centre vers l'extérieur.

Ne pas faire de mouvement circulaire.

REMARQUE:

- Ne pas utiliser d'aérosol pour disque ou antistatique. Ne pas utiliser non plus de solvant chimique volatil tel que le benzène ou le dissolvant.



Spray pour disques Solvant Essence

Précautions de manipulation des disques

- Eviter toute empreinte digitale, graisse ou salissure sur les disques.
- Prendre particulièrement soin de ne pas rayer les disques en les sortant de leur boîtier.
- Ne pas tordre les disques.
- Ne pas chauffer les disques.
- Ne pas agrandir le trou central.
- Ne pas écrire sur les étiquettes (imprimées) de disque avec un stylo à bille ou un crayon.
- Des gouttelettes de l'eau de condensation peuvent se former sur la surface si le disque est soudainement déplacé d'un endroit froid à un endroit chaud. Ne pas utiliser de sèche-cheveux, etc., pour sécher le disque.

Précautions de rangement des disques

- Toujours éjecter les disques une fois la lecture terminée.
- Remettre les disques dans leur boîtier pour les protéger de la poussière, des rayures et des déformations.
- Ne pas placer les disques dans les endroits suivants:
 1. Exposés longtemps au soleil
 2. Exposés à l'humidité ou à la poussière
 3. Exposés à la chaleur d'appareils de chauffage, etc.

Précautions lors du chargement des disques

- Charger un seul disque à la fois. L'empilage de disques les uns sur les autres peut les abîmer ou les rayer.
- Charger les disques de 8 cm de manière sûre dans le guide de disque, sans adaptateur. Si le disque n'est pas mis en place correctement, il peut glisser hors du guide et bloquer le tiroir du disque.
- Faire attention aux doigts quand le tiroir de disque se referme.
- Ne pas mettre autre chose que des disques dans le tiroir de disque.
- Ne pas charger de disques fêlés, déformés ou réparés avec de l'adhésif, etc.
- Ne pas utiliser de disques s'ils portent du ruban adhésif, si une partie de la colle de l'étiquette est exposée, si l'étiquette a été décollée. De tels disques peuvent rester coincés à l'intérieur du lecteur et causer des dommages.

PRECAUTIONS D'INSTALLATION

Remarque:

Pour permettre la dissipation de chaleur, n'installez pas cet équipement dans un espace confiné tel qu'une bibliothèque ou un endroit similaire.

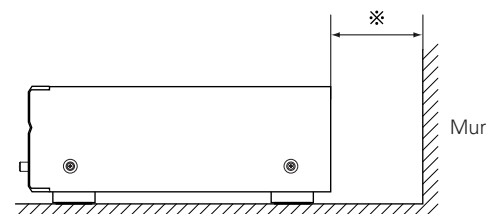
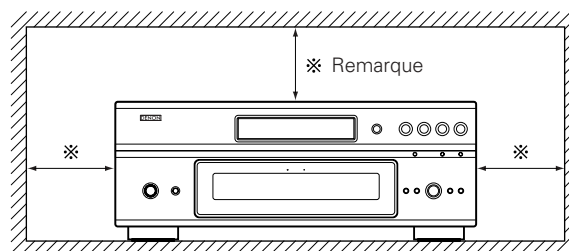

4 CONNEXIONS

REMARQUES:

- Consulter les manuels de tous les éléments avant d'effectuer les raccordements.
- Ne brancher le cordon d'alimentation au secteur qu'une fois les raccordements terminés.
- Si l'appareil est alimenté pendant les raccordements, du bruit risque de se faire entendre et même d'endommager les haut-parleurs.
- Prendre soin de connecter correctement les canaux droit et gauche, R (Right) à droite, L (Left) à gauche.
- Brancher le câble d'alimentation sur le secteur correctement. Une prise mal mise peut causer des bruits parasites.
- Attacher le câble d'alimentation aux autres câbles de raccordements cordons peut causer des bourdonnements ou bruits parasites.

(1) Raccordement à une télévision

- Utiliser le câble de raccordement vidéo inclus pour raccorder le connecteur d'entrée vidéo de la télévision aux connecteurs de sortie "VIDEO OUT", "S-VIDEO OUT" et "AUDIO OUT" du DVD-A1XV.

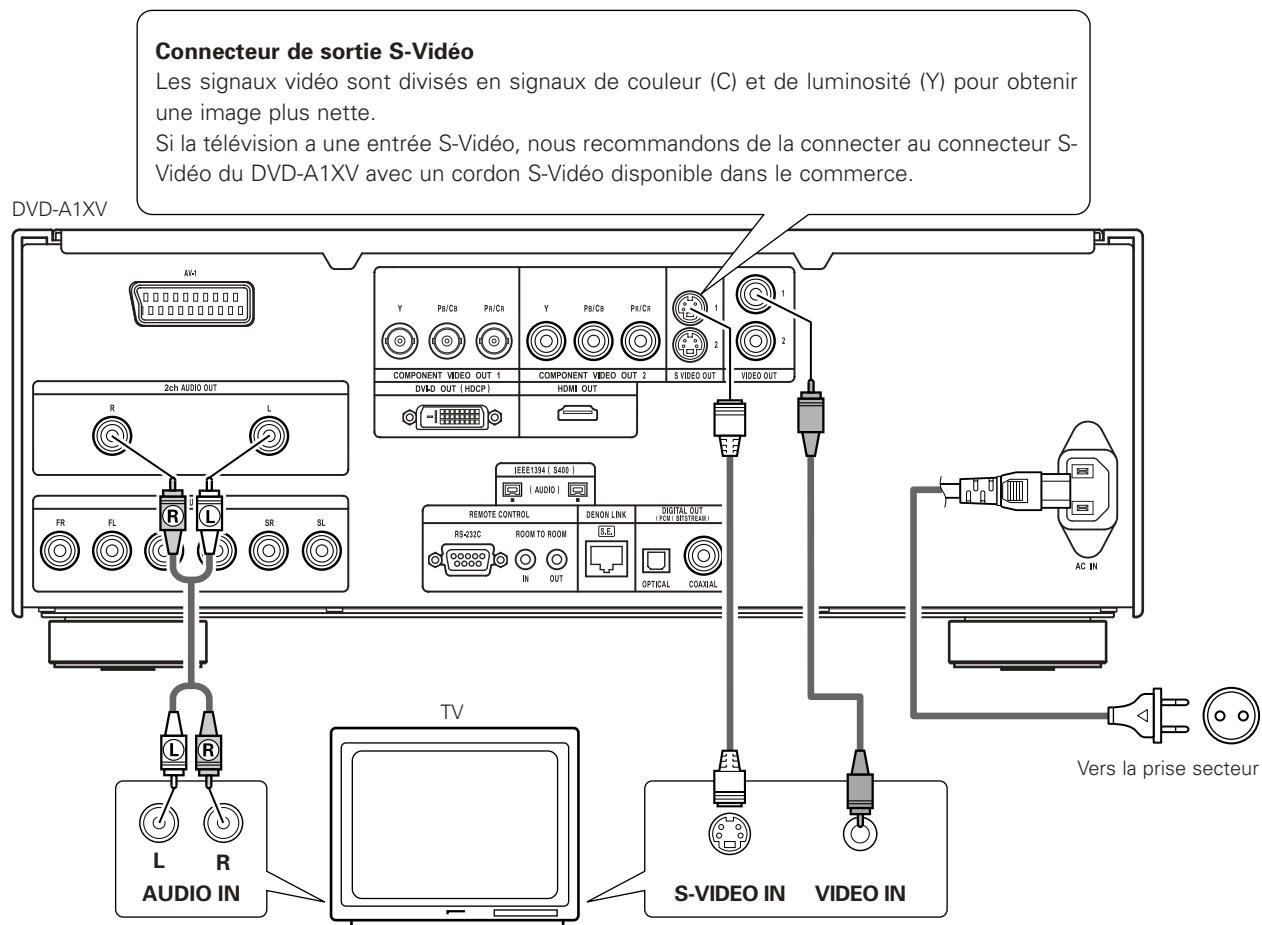

REMARQUES:

- Raccorder les sorties vidéo du DVD-A1XV directement au téléviseur ou par l'intermédiaire d'un amplificateur AV. Ne pas la connecter par l'intermédiaire d'un magnétoscope. Certains disques comportent des signaux d'interdiction à la copie. Si ces signaux passent par un magnétoscope ils risquent de provoquer des déformations de l'image.
- Régler le "TYPE DE TV" dans "MENU REGLAGE VIDEO" du menu de configuration "CONFIGURATION" en fonction du format vidéo de votre télévision. Lorsque la télévision est formée en PAL, régler à PAL. (Voir pages 44, 43.)
- Utilisez les connecteurs "2ch AUDIO OUT" pour raccorder une TV au DVD-A1XV. Pour l'utiliser avec une sortie audio 5.1 canaux, régler "2CH (SRS OFF)" ou "2CH (SRS ON)" dans "CANALES AUDIO", "CONFIGURATION AUDIO" et "CONFIGURATION" sur les réglages initiaux. (Voir pages 46, 47.)
- Régler le paramètre "TYPE D'ECRAN" dans "MENU REGLAGE VIDEO" sur "CONFIGURATION" pour être en conformité avec le format de votre TV. (Voir page 43.)
- Pour utiliser avec la sortie vidéo ou la sortie s-vidéo, réglez "ENTRELACE" dans "TV SYSTEM" dans "MENU REGLAGE VIDEO" dans "CONFIGURATION" lors des réglages initiaux. (Voir pages 43, 44.)

(2) Connexion à une TV ou un moniteur équipé de connecteurs d'entrée de composantes vidéo

Connecteurs de sortie de composantes vidéo (Pr/Cr, Pb/Cb et Y)

Les signaux rouge (Pr/Cr), bleu (Pb/Cb) et de luminosité (Y) sont transmis séparément pour obtenir une reproduction plus fidèle des couleurs.

- Les connecteurs d'entrée de composantes vidéo peuvent être repérés différemment sur certaines TV ou certains moniteurs (Pr, Pb et Y/R-Y, B-Y et Y/Cr, Cb et Y, etc.). Pour plus de détails, consulter les manuels d'utilisation de ces appareils.
- **Effectuer le raccordement de cette façon si votre télévision est compatible avec le "Balayage progressif".**

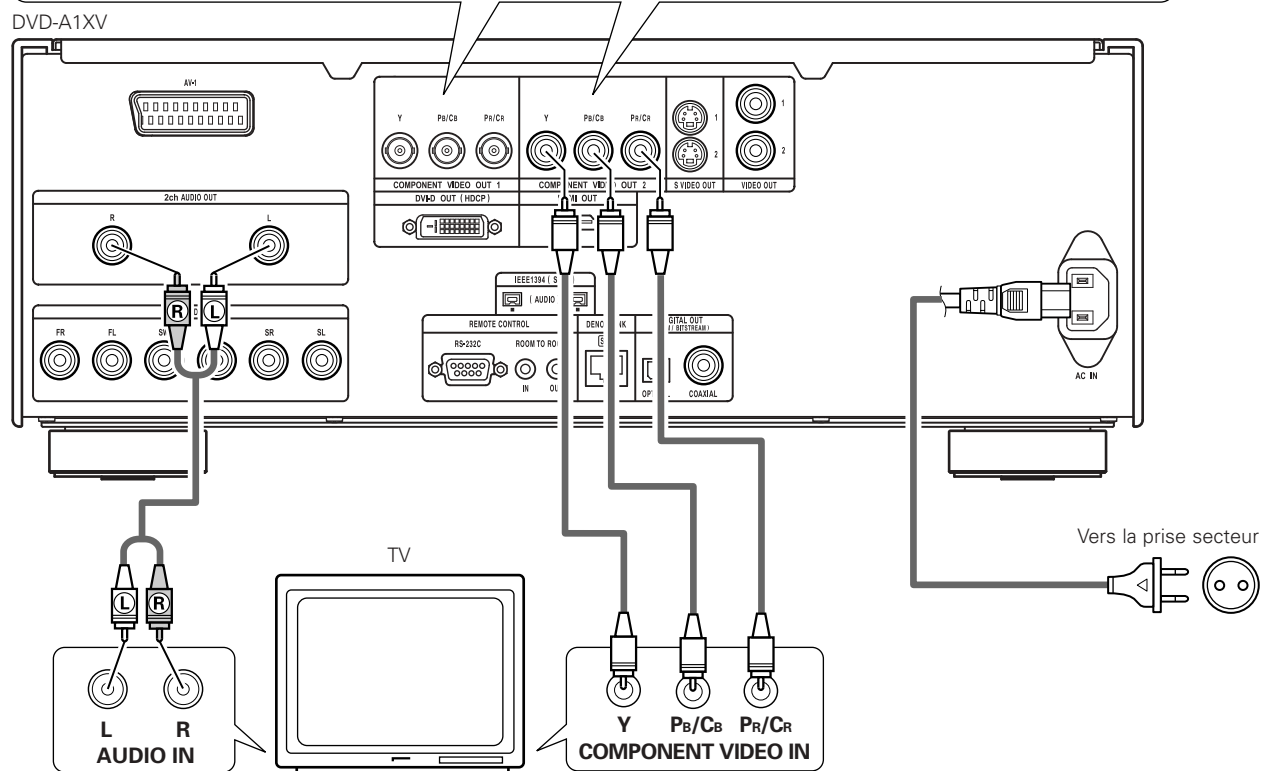

REMARQUES:

- Utilisez les trois cordons vidéo (disponibles dans le commerce) pour brancher les connecteurs de sortie par composants de vidéo du DVD-A1XV sur une télévision ou un moniteur.
- Régler le "TYPE DE TV" dans "MENU REGLAGE VIDEO" du menu de configuration "SETUP" en fonction du format vidéo de votre télévision. Lorsque la télévision est formée en PAL, régler à PAL. (Voir pages 43, 44.)
- Régler la sortie vidéo "COMPONENT VIDEO OUT" dans "MENU REGLAGE VIDEO" du menu de configuration "SETUP" pour l'accorder avec le système Progressive TV.
- Utilisez les connecteurs "2ch AUDIO OUT" pour raccorder une TV au DVD-A1XV. Pour l'utiliser avec une sortie audio 5.1 canaux, régler "2CH (SRS OFF)" ou "2CH (SRS ON)" dans "CANALES AUDIO", "CONFIGURATION AUDIO" et "SETUP" sur les réglages initiaux. (Voir pages 46, 47.)
- Régler le paramètre "TYPE D'ECRAN" dans "MENU REGLAGE VIDEO" sur "SETUP" pour être en conformité avec le format de votre TV. (Voir page 43.)

LES CONSOMMATEURS DEVRAIENT NOTER QUE LES ENSEMBLES DE TELEVISION A HAUTE DEFINITION NE SONT PAS TOUS COMPLETEMENT COMPATIBLES AVEC CE PRODUIT ET PEUVENT CAUSER L'AFFICHAGE D'ARTEFACTS SUR L'IMAGE. EN CAS DE PROBLEMES D'IMAGE BALAYEE PROGRESSIVE 525 OU 625, IL EST RECOMMANDE QUE L'UTILISATEUR COMMUTE LA CONNEXION A LA SORTIE "STANDARD DEFINITION". SI VOUS AVEZ DES QUESTIONS CONCERNANT LA COMPATIBILITE DE NOTRE ENSEMBLE TV AVEC CE MODELE DE LECTEUR DVD 525p ET 625p, VEUILLEZ CONTACTER NOTRE CENTRE DE SERVICE CLIENTELE.

(3) Connexion sur une télévision avec une borne SCART

Utiliser un câble SCART (péritel) à 21 broches disponible dans le commerce pour brancher la borne SCART (péritel) à 21 broches de la télévision sur la borne SCART à 21 broches du DVD-A1XV (AV 1).

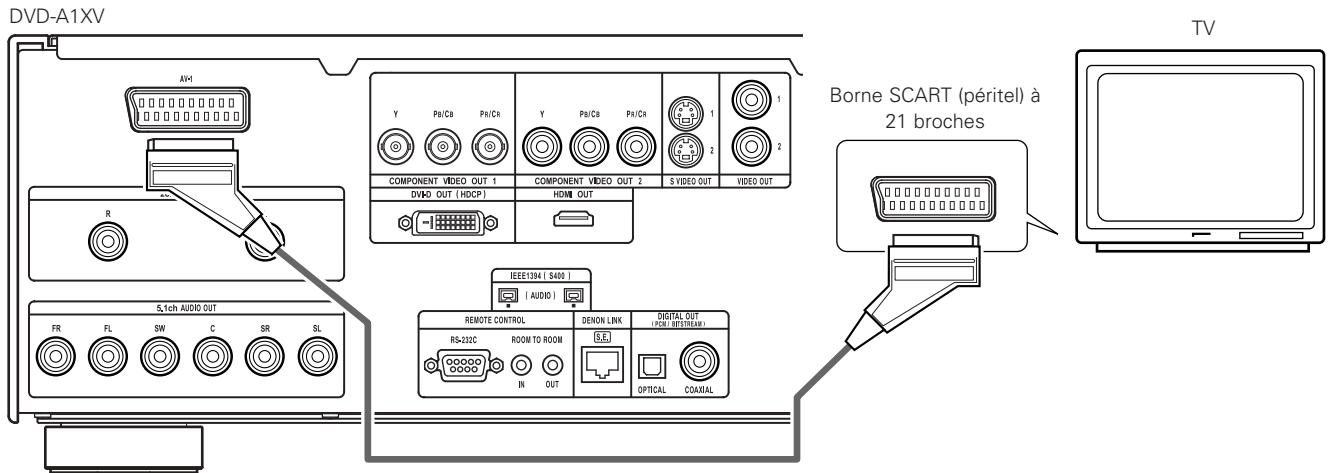

REMARQUES:

- Certains disques comportent des signaux d'interdiction à la copie. Si ces signaux passent par un magnétoscope ils risquent de provoquer des déformations de l'image.
- Régler le "TYPE DE TV" dans "MENU REGLAGE VIDEO" du menu de configuration "CONFIGURATION" en fonction du format vidéo de votre télévision. Lorsque la télévision est formée en PAL, régler à PAL. (Voir pages 43, 44.)
- Afin d'améliorer la qualité de l'image, vous pouvez modifier la sortie du signal vidéo de la borne AV1, de "Video" à "S-Video" ou "RVB", selon le type de téléviseur que vous utilisez. (Voir page 45.)

(4) Connecter à un amplificateur AV avec un décodeur intégré

Quand des DVD enregistrés en Dolby Digital ou DTS sont lus, des trains de bits Dolby Digital ou DTS sont produits aux sorties audio numériques du lecteur DVD. Si un décodeur Dolby Digital ou DTS est connecté, le son produit a une puissance et une présence comparable à celui d'une salle de cinéma ou de concert.

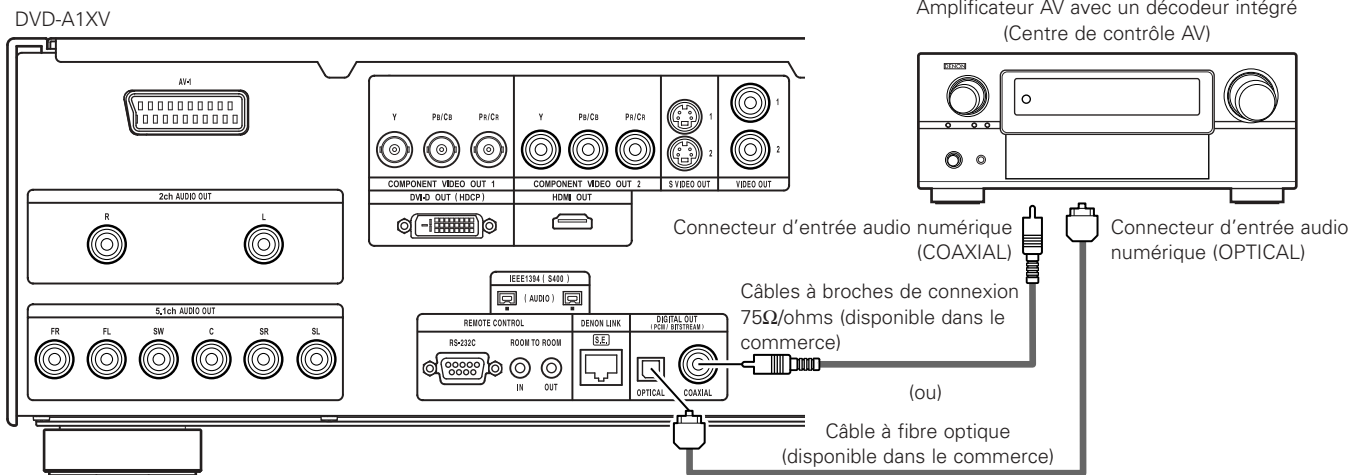

REMARQUE:

- Un bruit violent qui pourrait heurter vos oreilles ou endommager les haut-parleurs est généré lorsqu'un disque DVD enregistré au format DTS est lu avec un décodeur ou autre qui n'est pas compatible DTS.

■ Connecter un câble en fibre optique (disponible dans le commerce) au connecteur de Entrée audio numérique (OPTICAL)

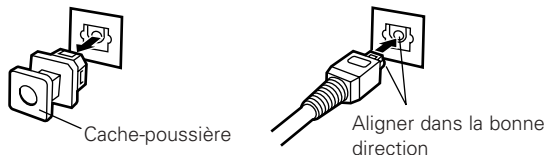

REMARQUE:

- Mettre le cache-poussière de côté pour ne pas le perdre. Lorsque la borne n'est pas utilisée, remettre le cache-poussière pour protéger la borne.

Enlever le cache-poussière, l'aligner dans la bonne direction et l'introduire le plus loin possible.

■ Son produit aux connecteurs audio numérique du DVD-A1XV

[Dans le cas de sortie de train de bits]

		Réglages	
		SORTIE AUDIO NUMÉRIQUE	
		Format de l'enregistrement audio	NORMAL
Vidéo DVD	Dolby Digital	Train de bit Dolby Digital	PCM à 2 canaux (48 kHz / 16 bit)
	DTS	Train de bit DTS	PCM à 2 canaux (48 kHz / 16 bit)
	Audio MPEG	PCM à 2 canaux (48 kHz / 16 bit)	PCM à 2 canaux (48 kHz / 16 bit)

[Cas d'une sortie PCM]

			Réglages		
			LPCM (44,1 kHz / 48 kHz)		
			Format de l'enregistrement audio	NON	
Protection contre la duplication sur OUI	Protection contre la duplication sur NON				
Vidéo DVD	PCM linéaire	48 kHz / 16 ~ 24 bit	Pas de sortie de données (*1)	48 kHz / 16 ~ 24 bit PCM	48 kHz / 16 bit PCM
		96 kHz / 16 ~ 24 bit	Pas de sortie de données	96 kHz / 16 ~ 24 bit PCM	48 kHz / 16 bit PCM
Audio DVD	PCM linéaire ou PCM compressé	44,1 kHz / 16 ~ 24 bit	Pas de sortie de données (*2)	44,1 kHz / 16 ~ 24 bit PCM	44,1 kHz / 16 bit PCM
		48 kHz / 16 ~ 24 bit	Pas de sortie de données (*1)	48 kHz / 16 ~ 24 bit PCM	48 kHz / 16 bit PCM
		88,2 kHz / 16 ~ 24 bit	Pas de sortie de données	88,2 kHz / 16 ~ 24 bit PCM	44,1 kHz / 16 bit PCM
		96 kHz / 16 ~ 24 bit	Pas de sortie de données	96 kHz / 16 ~ 24 bit PCM	48 kHz / 16 bit PCM
		176,4 kHz / 16 ~ 24 bit	Pas de sortie de données	88,2 kHz / 16 ~ 24 bit PCM	44,1 kHz / 16 bit PCM
		192 kHz / 16 ~ 24 bit	Pas de sortie de données	96 kHz / 16 ~ 24 bit PCM	48 kHz / 16 bit PCM
CD vidéo	MPEG 1	44,1 kHz / 16 bit PCM		44,1 kHz / 16 bit PCM	
CD musicaux	44,1 kHz / 16 bit PCM linéaire	44,1 kHz / 16 bit PCM		44,1 kHz / 16 bit PCM	
CD MP3	MP3 (Couche audio 3 MPEG-1)	44,1, 48 kHz / 16 bit PCM		44,1, 48 kHz / 16 bit PCM	
CD WMA	WMA (Windows Media Audio)	44,1, 48 kHz / 16 bit PCM		44,1, 48 kHz / 16 bit PCM	
Super audio CD	DSD (DIRECT STREAM DIGITAL)	Pas de sortie de données (*3)		Pas de sortie de données (*3)	

*1 Seules les sources de 48 kHz/16-bit sont générées.

*2 Seules les sources de 44,1 kHz/16-bit sont générées.

*3 Des signaux PCM 44,1 kHz/16-bit sont générés pendant la lecture de la couche du CD.

- Mélange à la baisse jusqu'à 2 canaux pour les sources PCM multi-canaux. (Seuls les canaux avant gauche et droit sont générés pour les sources pour lesquelles le mélange à la baisse est interdit.)
- Lors de la lecture de DVD protégés par copyright de type PCM linéaire ou PCM compressé, étant donné les règles sur le copyright, aucun signal numérique ne sera généré pour les sources dépassant 48 kHz/16 bits. Lors de la lecture de telles sources, veuillez régler "LPCM (44,1 kHz/48 kHz)" dans "CONFIGURATION AUDIO" dans "SETUP" sur "ACTIF" (Voir pages 46, 50) ou faites des connexions analogiques. (Voir page 16.)
- Lors de connexions numériques à un amplificateur AV qui n'est pas compatible avec les signaux 96 kHz/88,2 kHz, réglez "LPCM (44,1 kHz/48 kHz)" dans "CONFIGURATION AUDIO" dans "SETUP" sur "ACTIF". (Voir pages 46, 50.)
- Avec des Super Audio CD, les signaux audio numériques ne peuvent pas être émis par la borne de sortie numérique. Utiliser les connexions analogiques ou IEEE1394. (Voir pages 16, 19, 20.)
- Lorsque "SORTIE AUDIO NUMÉRIQUE : ETEINT" est sélectionné sur "MODE PUR DIRECT", les signaux numériques ne sont pas émis par la sortie audio numérique à ce moment.
- Les signaux de train de bits sont des signaux qui sont compressés et convertis au format numérique. Ils sont décodés en signaux audio multi-canaux (5.1 canaux, etc.) par le décodeur.
- Le format audio PCM linéaire est le format d'enregistrement des CD musicaux. Alors que les CD musicaux sont enregistrés à 44,1 kHz/16 bit, les DVD le sont à 44,1 kHz/16 bit à 192 kHz/24 bit et produisent donc une qualité de son supérieure aux CD musicaux.
- Les signaux PCM compressés sont des signaux PCM compressés d'une haute qualité sonore qui sont décompressés sans perte de données virtuelles.

(5) Connexion d'un système d'ambiance de base à 5.1 canaux

Des signaux audio 5.1 canaux analogiques peuvent être émis par le DVD-A1XV.

Les signaux audio multi-canaux enregistrés en PCM compressé et les Super audio CD multi-canaux peuvent être lus lorsqu'un amplificateur audio-vidéo équipé d'entrées audio analogiques 5.1 canaux est connecté.

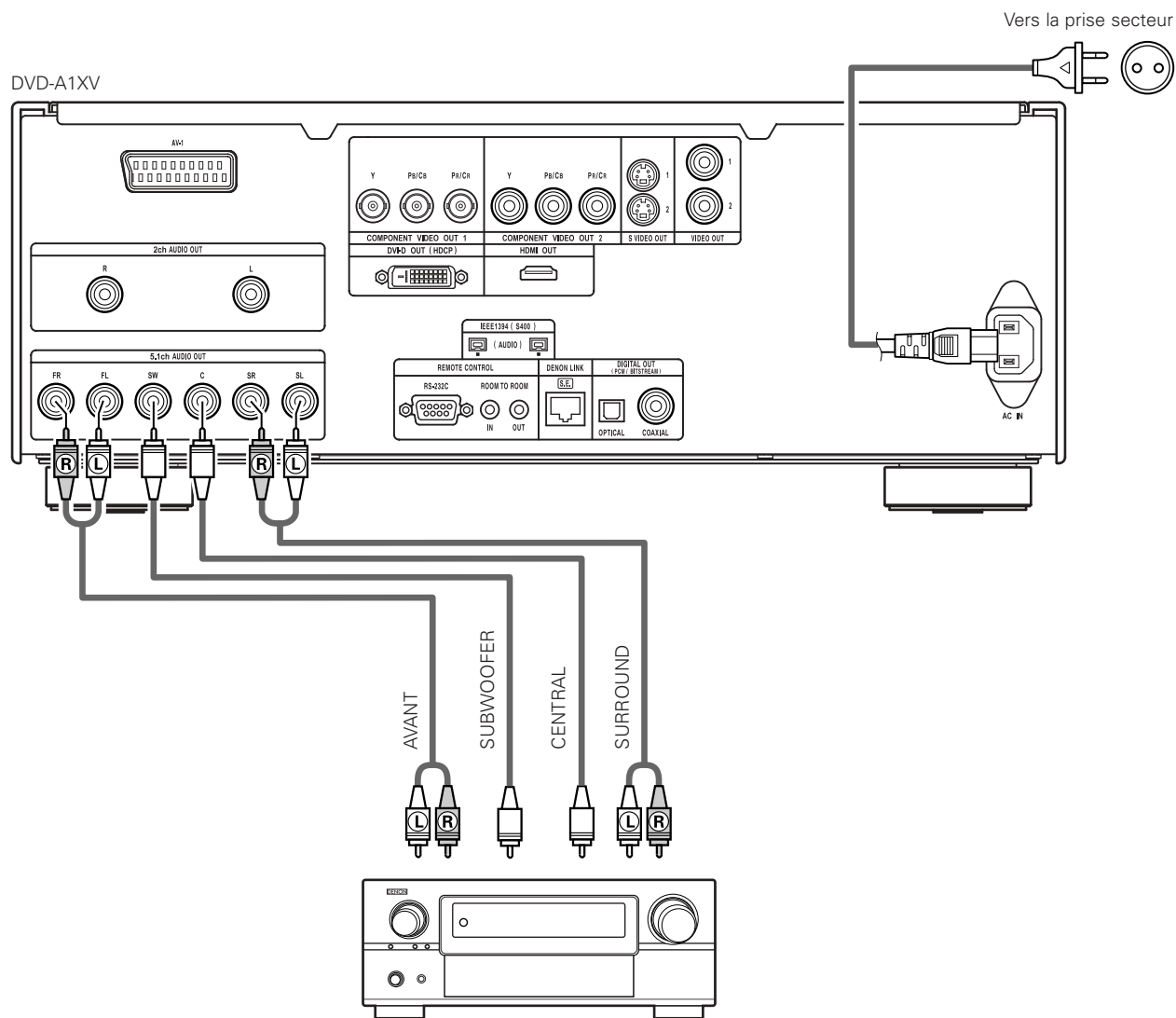

REMARQUES:

- Pour les connexions multi canaux, régler "CANALES AUDIO" sous "CONFIGURATION AUDIO" dans "SETUP" sur "MULTI CANAUX" et effectuer les réglages "CONFIGURATION HP", "REGLAGE DES NIVEAUX" et "TEMPS DE RETARD". (Voir pages 46 ~ 51.)
- Avec le DVD-A1XV, nous vous conseillons d'inactiver la sortie numérique par "MODE PUR DIRECT" et de n'émettre que des signaux analogiques de sorte à minimiser les interférences du circuit de sortie numérique et vous permettre de profiter d'un son multicanaux de haute qualité, à haut débit, avec une fréquence d'échantillonnage élevée. (Voir pages 57, 58.)

(6) Connecter à un enregistreur numérique (Enregistreur MD, DAT Deck, etc.)

* Modifier les réglages par défaut de "CONFIGURATION AUDIO" comme suit. (Voir pages 46 ~ 51.)

- "SORTIE AUDIO NUMÉRIQUE" → "PCM"
- "LPCM (44,1kHz/48kHz)" → "ACTIF"

Le fait de lire des DVD avec des réglages incorrects peut produire des bruits qui pourraient blesser les oreilles ou endommager les haut-parleurs.

DVD-A1XV

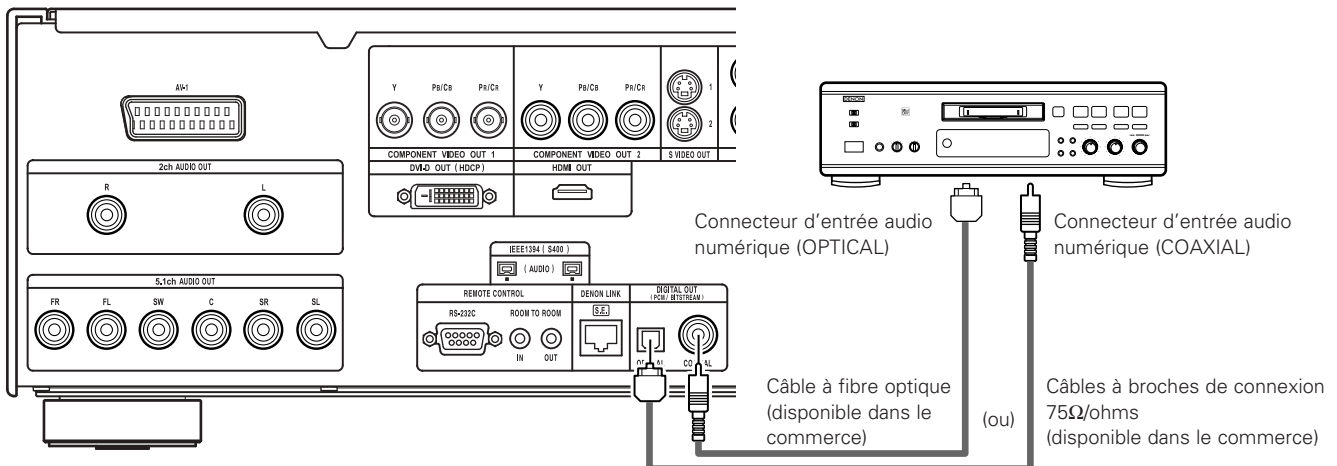

REMARQUE:

- Les signaux audio numériques ne peuvent pas être générés lorsqu'on lit des Super Audio CD. Utilisez des connexions analogiques pour enregistrer des Super Audio CD.

(7) Connexion à un composant stéréo

DVD-A1XV

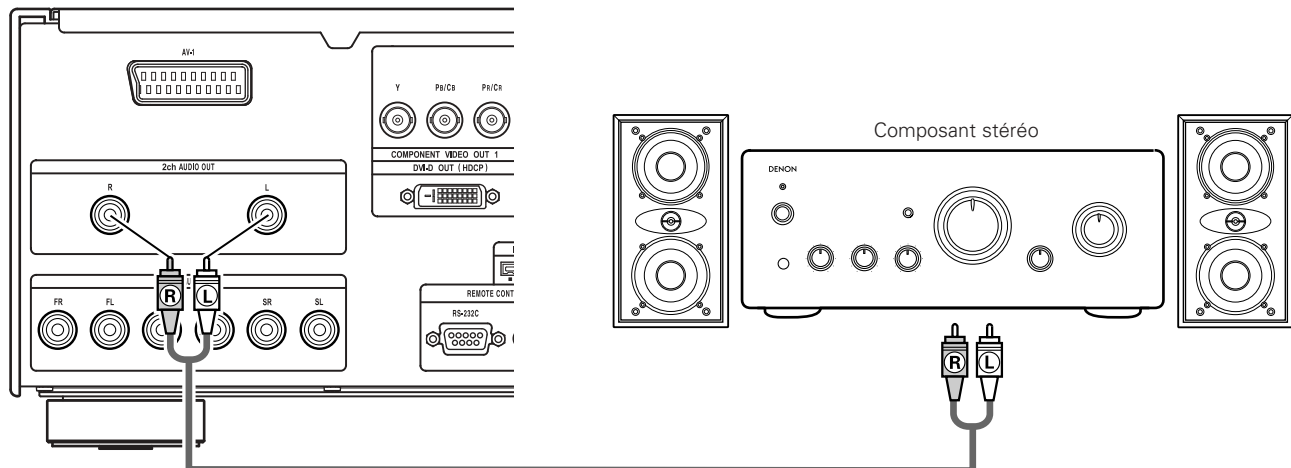

REMARQUE:

- Lors d'une connexion avec un dispositif stéréo audio bi-canal par la sortie "5.1 ch AUDIO OUT", régler "CANALES AUDIO" sous "CONFIGURATION AUDIO" dans "SETUP" sur "2CH (SRS OFF)" ou "2CH (SRS ON)" (Voir pages 46, 47). Pour les sources multi-canaux, les signaux sont mélangés à la baisse dans deux canaux (analogiques). (Seuls les canaux gauche et droit sont générés pour les sources pour lesquelles le mélange à la baisse est interdit.)

(8) Connexions LIAISON DENON

Un son numérique de haute qualité avec une perte par transfert du signal numérique réduite peut être entendu en connectant un amplificateur AV compatible LIAISON DENON vendu séparément dans le commerce.

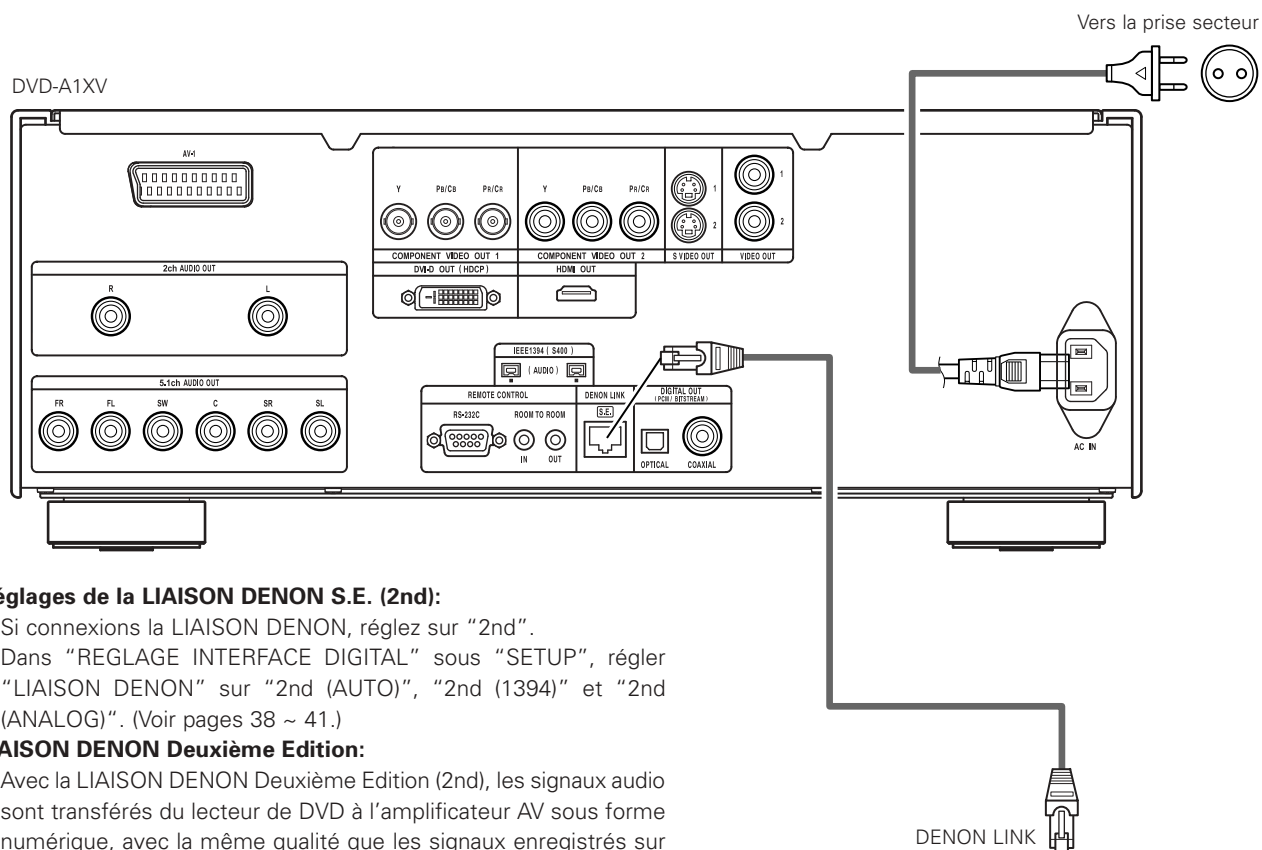

■ Réglages de la LIAISON DENON S.E. (2nd):

- Si connexions la LIAISON DENON, réglez sur "2nd". Dans "REGLAGE INTERFACE DIGITAL" sous "SETUP", régler "LIAISON DENON" sur "2nd (AUTO)", "2nd (1394)" et "2nd (ANALOG)". (Voir pages 38 ~ 41.)

■ LIAISON DENON Deuxième Edition:

- Avec la LIAISON DENON Deuxième Edition (2nd), les signaux audio sont transférés du lecteur de DVD à l'amplificateur AV sous forme numérique, avec la même qualité que les signaux enregistrés sur le disque.
- Le transfert numérique des signaux multi-canaux de haute qualité des DVD audio est maintenant possible pour tous les disques.
- Lors de la connexion LIAISON DENON, il est possible d'émettre des sources bicanales de 176,4 kHz, 192 kHz/24 bits ou des sources à 6 canaux de 96 kHz/24 bits.

■ Compatibilité avec les modèles précédents:

- Les signaux audio numériques émis par un lecteur DVD compatible avec LIAISON DENON 2nd ne peuvent être lus que sur un amplificateur AV compatible avec LIAISON DENON 2nd.

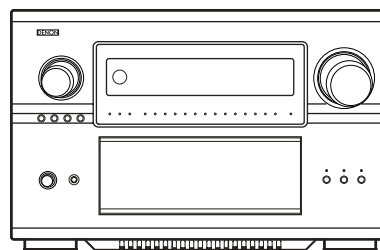

Amplificateur AV avec bornes d'entrée DENON LINK

REMARQUES:

- Lorsque LIAISON DENON est réglé, les signaux audio mélangés abaissés sont émis uniquement par les bornes gauche et droite et les bornes gauche et droite avant. Si vous voulez utiliser les terminaux analogiques, mettez "LIAISON DENON" à "ETEINT".
- Les réglages des enceintes du DVD-A1XV sont invalides quand le connecteur LIAISON DENON est connecté. (Effectuez les réglages des enceintes sur l'amplificateur AV auquel le DVD-A1XV est raccordé.)
- En cas de connexion LIAISON DENON 2nd édition, les signaux de Super Audio CD ne sont pas reproduits par le connecteur LIAISON DENON. Veuillez utiliser les bornes de sortie audio analogique ou les connecteurs IEEE1394.

(9) Connexions IEEE1394

La simple connexion d'un câble IEEE1394 permet un transfert numérique de grande qualité des appareils suivants parmi ceux possédants des connecteurs IEEE1394: l'audio d'un DVD vidéo, un DVD audio qui jusqu'à maintenant pouvait seulement être connecté par un câble audio à 5 conducteurs par une connexion analogique, ou un Super Audio CD et d'autres signaux audio multi-canaux. (sauf connexions LIAISON DENON)

(IEEE1394 est un standard international créé par l'Institute of Electrical and Electronics Engineers, Inc. des Etats-Unis.)

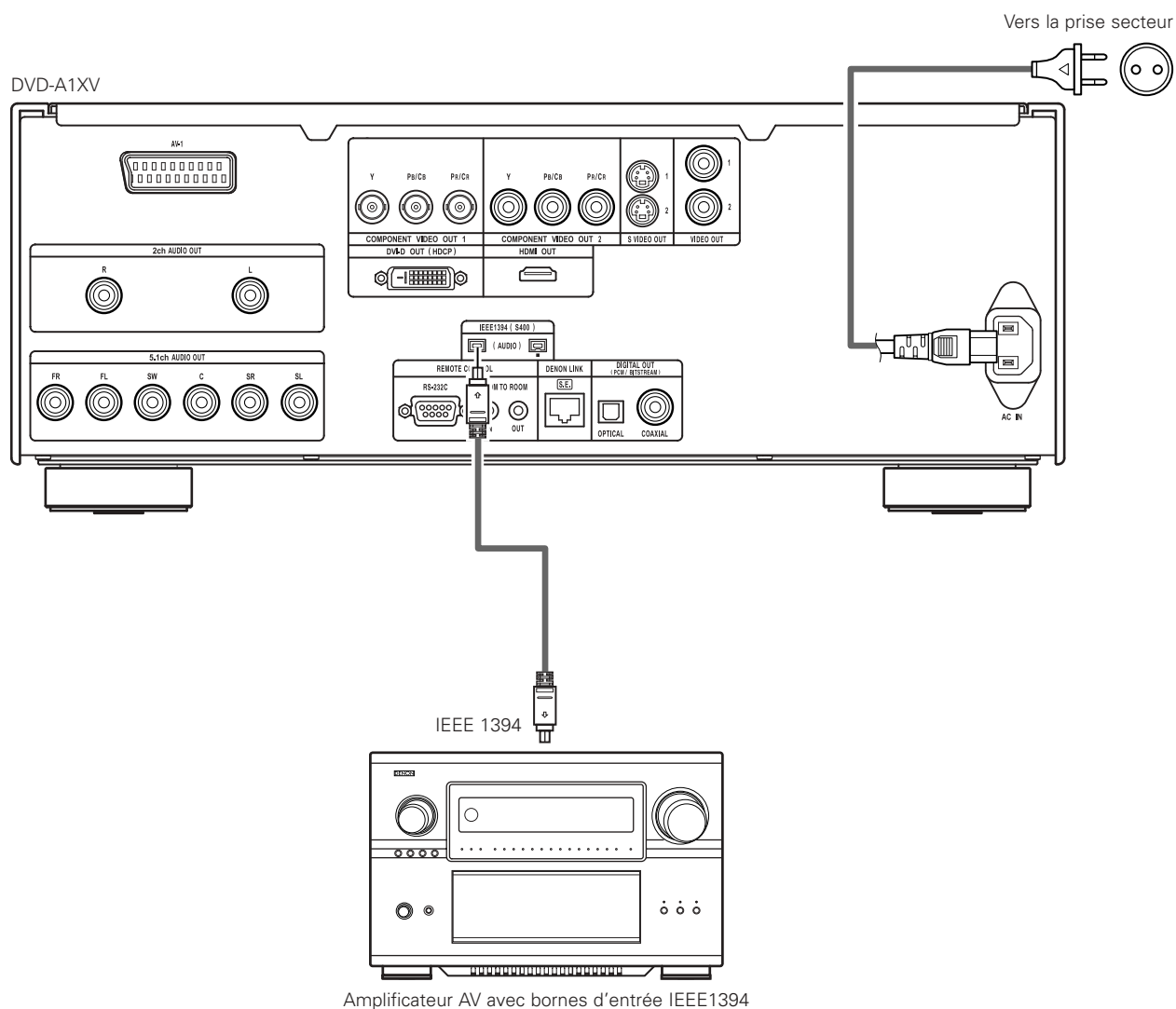

■ Réglages IEEE1394 :

- Pour la connexion IEEE1394, réglez "IEEE1394" dans "REGLAGE INTERFACE DIGITAL" de "SETUP" sur "ACTIF". (Voir pages 38 ~ 42.)

* Le mode IEEE1394 du DVD-A1XV est conçu sur la base du IEEE Std. 1394a-2000, un standard pour un Bus série de Haute Performance.

* Le réseau IEEE1394

Les types suivants de connexions peuvent être faits entre appareils traitant les signaux audio IEEE1394 (protocole A&M):

① Connexions en éventail

Connectez les postes dans des séries utilisant un seul cordon IEEE1394. Vous pouvez connecter jusqu'à 15 postes.

② Connexions en arbre (tour)

Connectez les postes en parallèles et dans des séries utilisant un seul cordon IEEE1394. Vous pouvez connecter jusqu'à 63 postes.

■ Système de protection des droits

Pour lire le son d'un Super Audio CD ou d'un DVD par une connexion IEEE1394 (à l'exception des disques qui peuvent être copiés librement), le lecteur et l'amplificateur sont tous deux requis de supporter un système de protection des droits nommé DTCP (Digital Transmission Content Protection). Le DTCP est une technologie de protection des droits comprenant un cryptage des données et une authentification de l'appareil relié. Cette unité supporte le DTCP. Pour plus d'informations sur votre amplificateur, veuillez voir le mode d'emploi de votre amplificateur.

REMARQUES:

- Veuillez utiliser le câble IEEE1394 inclus. Si vous utilisez un autre câble que le câble IEEE1394 inclus, veuillez utiliser un câble IEEE1394 à 4 broches d'une longueur de 3,5m ou moins pour S400 ou plus grand.
 - Si la sortie du connecteur IEEE1394 (protocole A&M) du DVD-A1XV ne génère pas de signaux vidéo, veuillez réaliser la connexion à un téléviseur ou à un écran avec la "sortie vidéo composante" ou la "sortie S-vidéo" ou la "sortie vidéo". (Voir pages 12 ~ 14.)
 - La sortie "signal audio IEEE1394 (protocole A&M)" du connecteur IEEE1394 du DVD-A1XV peut seulement être reçue sur un équipement AV équipé d'un connecteur IEEE1394. Les signaux audio d'une vidéo numérique (DV), d'un ordinateur personnel et de i-Link (une marque Sony) ne peuvent être reçus ni envoyés. Des connexions incorrectes pourraient mener à un fonctionnement défectueux. Faites les connexions comme indiqué dans les modes d'emploi des autres appareils. Veuillez remarquer qu'il n'y a de garantie de fonctionnement de la connexion même entre appareils supportant l'IEEE1394. La possibilité ou non de transmettre ou recevoir des signaux de contrôle ou des données entre des appareils supportant l'IEEE1394 dépend des fonctions de chaque appareil.
 - Quand vous faites une connexion en utilisant le connecteur IEEE1394, connectez seulement un cordon entre les deux appareils. Ne connectez jamais deux cordons entre les deux appareils (connexion en boucle). Dans ce cas là, la sortie de signal d'un appareil reviendra au même appareil, provoquant un fonctionnement défectueux.
 - Aucun signal audio n'est émis par les connecteurs audio analogiques, les connecteurs audio numériques et le connecteur LIAISON DENON et HDMI du DVD-A1XV lorsque IEEE 1394 est activé. Pour utiliser ces connecteurs, réglez IEEE 1394 sur "OFF".
 - Quand le connecteur IEEE1394 est connecté, les réglages des enceintes du DVD-A1XV sont inactifs.
 - Pendant la lecture d'un appareil supportant l'IEEE1394, veuillez ne pas déconnecter le câble IEEE1394 de l'autre appareil, ne connectez pas un nouvel appareil et n'allumez ni ne coupez l'alimentation. Vous pourriez interrompre le son.
 - Parmi les appareils qui supportent l'IEEE1394, quand l'alimentation est en mode veille ou éteinte, certains appareils ne sont pas capables de retransmettre les données. Veuillez voir le mode d'emploi de l'appareil connecté qui supporte l'IEEE1394. Cette unité n'est pas capable de retransmettre les données IEEE1394 quand elle est en mode veille.
 - Les appareils qui supportent l'IEEE1394, ont la vitesse maximum de transfert de données supportée par l'appareil marqué à proximité du connecteur IEEE1394. La vitesse maximum de transfert de l'IEEE1394 est définie environ à 100/200/400 Mbps*, avec des postes à 200 Mbps ayant S200 inscrit et des postes à 400 Mbps ayant S400 inscrit. La vitesse maximum de transfert IEEE1394 de cette unité est de 400 Mbps. La véritable vitesse de transfert pourrait être inférieure à 400 Mbps quand des appareils S200 ou S400 sont connectés, ou selon les spécificités de cet appareil. Essayez de vous assurer que les connexions sont faites entre appareils qui ont la même vitesse maximum de transfert.
- * Mbps est une abréviation de "Mega bits per second" qui indique le volume de données qui peut être communiqué en 1 seconde. A 400 Mbps, 400 Mega bits de données sont transférées en 1 seconde.

(10) Connexions HDMI

La connexion avec un seul câble (à l'aide d'un câble disponible dans le commerce) d'un appareil équipé d'un connecteur HDMI (High-Definition Multimedia Interface) permet le transfert numérique d'images numériques et d'autres sources, ainsi que du son multi-canaux des DVD audio et des DVD vidéo.

Le DVD-A1XV est compatible avec la Version de Spécification 1.1 de High-Definition Multimedia Interface (HDMI). (Les signaux audio multi-canaux des disques DVD audio peuvent être transférés.) Utilisez des câbles de Type A qui ont reçu une certification HDMI pour la connexion au DVD-A1XV. Pour un transfert du signal stable, nous vous conseillons d'utiliser des câbles d'une longueur maximale de 5 mètres.

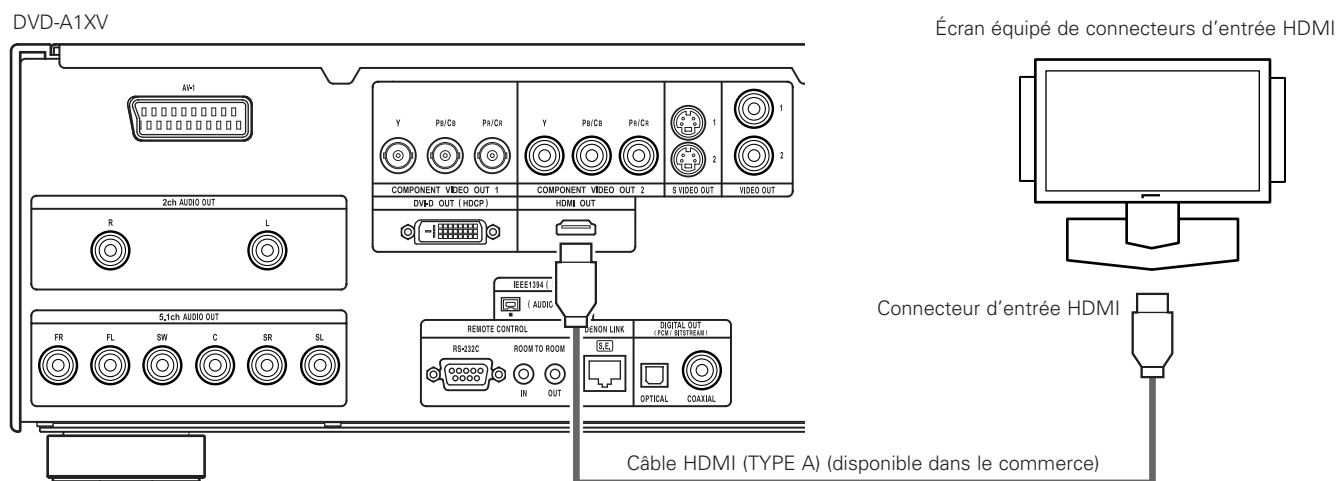

Réglages HDMI

- Lorsque vous utilisez les connexions HDMI, utilisez la touche HDMI/DVI SELECT de l'unité principale ou de la télécommande pour activer "HDMI Y Cb Cr" ou "HDMI R G B". (Voir Page 63. Par défaut, ce paramètre est réglé sur "HDMI/DVI OFF".)

Réglages vidéo

- Réglé sur "480P/576P" à la sortie de l'usine. Peut être réglé manuellement pour changer la résolution. Utilisez la touche HDMI/DVI FORMAT de l'unité principale ou de la télécommande pour régler la résolution sur 480P/576P, 720P ou 1080i suivant le moniteur connecté.

Lorsque le paramètre est réglé sur "AUTO", la résolution de l'appareil HDMI connecté est détectée et la résolution est réglée automatiquement.

Réglages audio

- Lorsque vous connectez un appareil avec le connecteur HDMI, effectuez les réglages de "REGLAGE AUDIO HDMI" sous "REGLAGE INTERFACE DIGITAL" dans "SETUP" suivant les caractéristiques de l'appareil ou du moniteur connecté. (Voir pages 38 ~ 41.)

Appareil connecté	REGLAGE AUDIO HDMI	Audio HDMI
Moniteur, projecteur, etc., compatible HDMI (compatible audio 2 canaux ou compatible non-audio)	2 CH	Les signaux vidéo et les signaux audio PCM 2 canaux sont émis par le connecteur HDMI. Lorsqu'un amplificateur AV est connecté avec le LIAISON DENON/IEEE1394 ou audio analogique multi-canaux, réglez sur "2CH".
Amplificateur AV, moniteur, etc., compatible HDMI (avec décodeur Dolby Digital/DTS)	MULTI (NORMAL)	Les signaux vidéo et les signaux de flux d'octets Dolby Digital/DTS sont émis par le connecteur HDMI. Effectuez les réglages des enceintes sur l'amplificateur AV connecté, etc.
Moniteur, etc., compatible HDMI (sans décodeur Dolby Digital/DTS, avec compatibilité audio multi-canaux)	MULTI (LPCM)	Les signaux vidéo et les signaux de flux d'octets Dolby Digital/DTS convertis en signaux PCM multi-canaux sont émis par le connecteur HDMI. Effectuez les réglages des enceintes dans "REGLAGE AUDIO HDMI" à partir de SETUP.

- * Lorsque LIAISON DENON et IEEE1394 sont activés, réglez "REGLAGE AUDIO HDMI" sur "2CH".
- * Lorsque le réglage pour la sortie des signaux audio par le connecteur IEEE1394 est effectué, aucun signal audio n'est émis par le connecteur HDMI.
- * Lorsque "MULTI (NORMAL)" "MULTI (LPCM)" est activé, les signaux audio analogiques ne sont émis que par les bornes L/R et FL/FR. (Les signaux émis par les bornes FL/FR sont des signaux audio réduits par mixage.)
- * Avec les Super Audio CD, les signaux audio numériques, à l'exception de la couche CD, ne sont pas émis par le connecteur HDMI. Pour lire les signaux de la zone multi-canaux/stéréo, réglez "REGLAGE AUDIO HDMI" sur "2CH" et utilisez l'audio analogique ou IEEE1394.

REMARQUES:

- Sorties vidéo et audio HDMI sont toutes deux inactivées si la sortie vidéo sur "OFF" ou si "ALL OFF" est sélectionné. (Voir pages 57, 58.)
- Lors de la sélection de MULTI (NORMAL), le réglage des enceintes du DVD-A1XV sous "CONFIGURATION AUDIO" devient impossible.
- Parmi les appareils compatibles HDMI, certains peuvent commander d'autres appareils via le connecteur HDMI ; toutefois, le DVD-A1VX ne peut être commandé par un autre appareil via le connecteur HDMI.
- Lors de l'utilisation de matériel d'affichage n'étant pas compatible avec HDCP (fonction de protection du contenu), l'image ne sera pas affichée correctement.
- Les signaux audio du connecteur HDMI (y compris la fréquence d'échantillonnage et la longueur de bits) peuvent être limités par le matériel connecté.
- Lorsque vous utilisez des appareils incompatibles avec la Version de spécification 1.1 de HDMI, les signaux audio des disques DVD audio protégés par CPPM ne sont pas émis par le connecteur HDMI.

(11) Connexions DVI

La connexion avec un appareil ayant un connecteur DVI (Digital Visual Interface)-D permet de transférer des images numériques.

- * Lors de l'utilisation de matériel d'affichage non compatible avec HDCP (fonction de protection du contenu), l'image ne sera pas affichée correctement.
- * Réaliser une connexion audio également parce qu'aucun signal audio ne sera envoyé par le connecteur DVI-D.
- * Les câbles DVI disponibles dans le commerce sont de type 24 ou 29 broches. Le DVD-A1XV est compatible avec le câble DVI-D à 24 broches, mais le câble DVI à 29 broches ne peut pas être connecté.

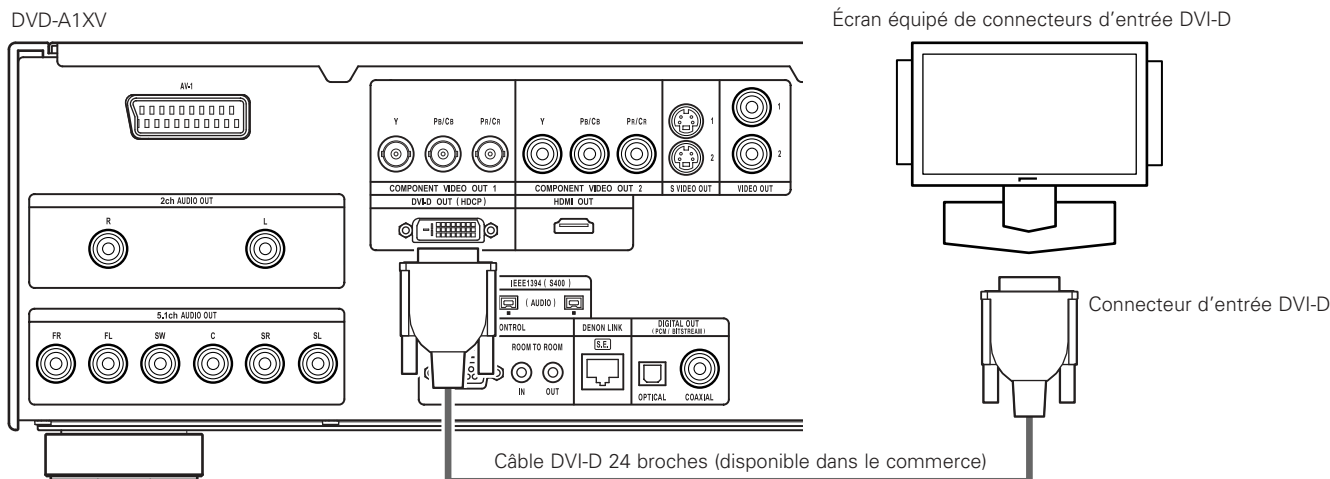

Réglages DVI-D

- Lorsque vous utilisez les connexions DVI-D, utilisez la touche HDMI/DVI SELECT de l'unité principale ou de la télécommande pour activer "HDMI Y Cb Cr" ou "HDMI R G B". (Voir "HDMI/DVI SELECT" page 63. Par défaut, ce paramètre est réglé sur "HDMI/DVI OFF".)
- * Les signaux sont émis par le connecteur DVI-D au format RGB, quel que soit le réglage de "HDMI Y Cb Cr" ou "HDMI R G B"

Lorsque les connecteurs HDMI et DVI-D sont tous deux connectés à des moniteurs

- Les signaux vidéo ayant la même résolution sont émis par les connecteurs HDMI et DVI-D.
- Lorsque des moniteurs sont connectés aux connecteurs HDMI et DVI-D en mode "AUTO", la résolution est automatiquement réglée selon les appareils connectés. (Voir "HDMI/DVI FORMAT" page 63.)
 - ① Lorsque deux appareils HDMI sont connectés (un câble de conversion HDMI-DVI est nécessaire)
La résolution respective des deux appareils HDMI est détectée automatiquement, la résolution la plus basse est sélectionnée et les signaux sont émis avec cette résolution.
 - ② Lorsqu'un appareil HDMI et un appareil DVI sont connectés
La résolution est réglée sur "480P/576P".
 - ③ Lorsque deux appareils DVI sont connectés (un câble de conversion HDMI-DVI est nécessaire)
La résolution est réglée sur "480P/576P".
 Il est également possible de régler la résolution manuellement. Utilisez la touche HDMI/DVI FORMAT de l'unité principale ou de la télécommande pour régler la résolution sur "480P/576P", "720P" ou "1080i" suivant la résolution de l'appareil connecté.
- Sélectionnez le format de sortie HDMI, soit le format Y Cb Cr, soit le format RGB. Utilisez la touche HDMI/DVI SELECT de l'unité principale ou de la télécommande pour effectuer le réglage. La sortie DVI-D est réglée sur le format RGB quel que soit le réglage de HDMI. (Voir page 63.)

Connexion d'un câble de conversion HDMI-DVI

- Lorsque la connexion à un moniteur est effectuée avec un câble de conversion HDMI-DVI disponible dans le commerce, aucun signal audio n'est émis.
- Lorsqu'un moniteur compatible DVI-D est connecté, la sortie est automatiquement réglée sur RGB.
- Pour un transfert du signal stable, nous vous conseillons d'utiliser des câbles d'une longueur maximale de 5 mètres.

	Vidéo	Audio	
Connecteur HDMI → Moniteur compatible DVI-D	○	x	Réglé automatiquement sur RGB.
Connecteur DVI-D → Moniteur compatible HDMI	○	x	Sortie du connecteur DVI-D au format RGB.

Système de protection des droits d'auteurs

Afin de lire les images et le son numériques d'un DVD vidéo ou audio par le biais d'une connexion HDMI/DVI-D, il faut que le lecteur et l'écran (ou l'amplificateur AV) soient compatibles avec un système de protection des droits d'auteurs appelé HDCP (High-bandwidth Digital Content Protection System). HDCP est une technologie de protection contre les copies comprenant un codage des données et une authentification du matériel du partenaire. Le DVD-A1XV est compatible avec HDCP. Merci de consulter le manuel d'utilisation de votre écran (ou de l'amplificateur AV) pour de plus amples informations à ce sujet.

5 NOMS DES COMPOSANTS ET FONCTIONS

(1) Panneau avant

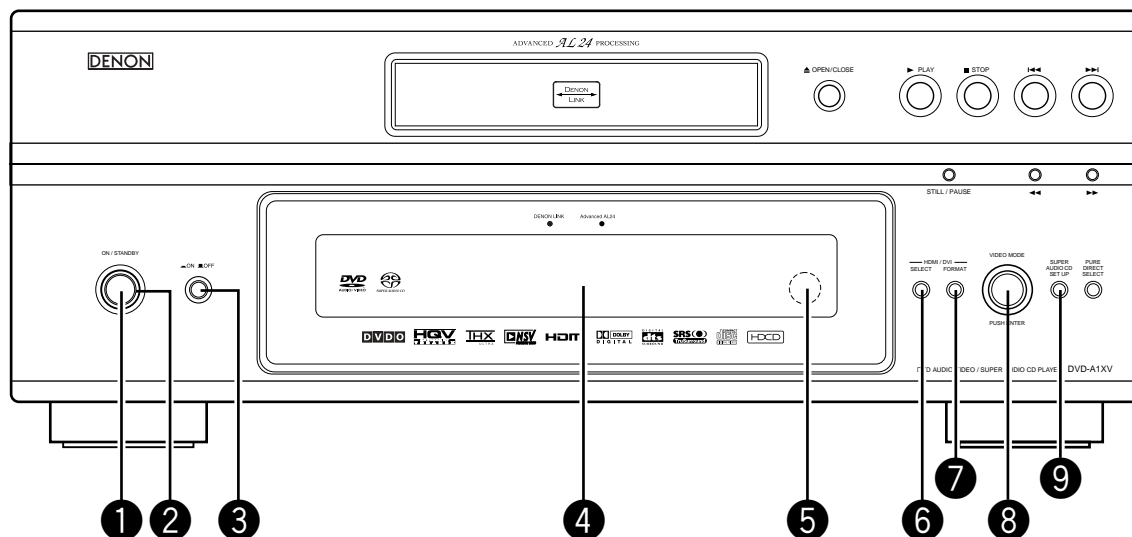

1 Touche d'alimentation ON/STANDBY

- Appuyer une fois pour choisir le mode de veille, l'indicateur s'allume en rouge.
- Appuyer de nouveau pour activer l'appareil, l'indicateur s'allume en vert.

2 Indicateur de marche

- Cet indicateur s'allume quand l'appareil est en marche ou en mode veille.
Lumière verte : l'appareil est activé
Lumière rouge : l'appareil est en mode de veille

3 Commutateur d'alimentation

- Appuyer une fois sur ce touche pour mettre l'appareil en marche.
- Appuyer une nouvelle fois sur ce touche pour le mettre en position Arrêt "OFF" et arrêter l'appareil.

4 Affichage

- Les informations du disque en cours de lecture y sont affichées. (Voir page 26.)

5 Capteur de la télécommande

6 Touche SELECT de HDMI/DVI

- Appuyez sur cette touche pour régler la sortie du signal vidéo à partir du connecteur HDMI/DVI. (Voir page 63.)

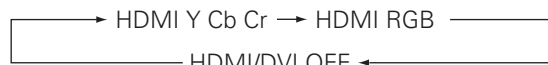

7 Touche FORMAT de HDMI/DVI

- Appuyer sur cette touche pour régler le format du signal vidéo du connecteur HDMI ou du connecteur DVI. (Voir page 63.)

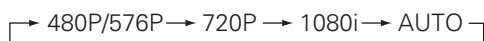

8 Touche VIDEO MODE

- Utiliser cette fonction pour modifier instantanément le mode de réglage des signaux vidéo enregistrés. (Voir page 63.)

- ※ Les valeurs des réglages de PICTURE MODE et SQUEEZE MODE ne seront pas enregistrés. Lorsque le dispositif est inactivé, l'appareil restitue les valeurs de réglages enregistrées.

- PICTURE MODE

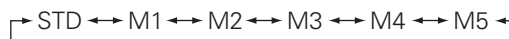

- TV SYSTEM

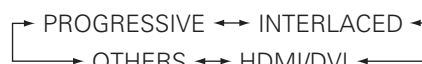

- SQUEEZE MODE

- ※ Aucun efficace pour image entrelacée.



- AUDIO ADJUST



9 Sélectionner la zone/couche de lecture du SUPER AUDIO CD (SUPER AUDIO CD SETUP)

- Commuter la zone/couche des Super Audio CD lus en priorité.
- MULTI.....Lors de la lecture de Super Audio CD, la zone multicanal est lue en priorité.
- STEREO....Lors de la lecture de Super Audio CD, la zone du canal stéréo est lue en priorité.
- CD.....Lors de la lecture de Super Audio CD, la couche CD est lue en priorité.



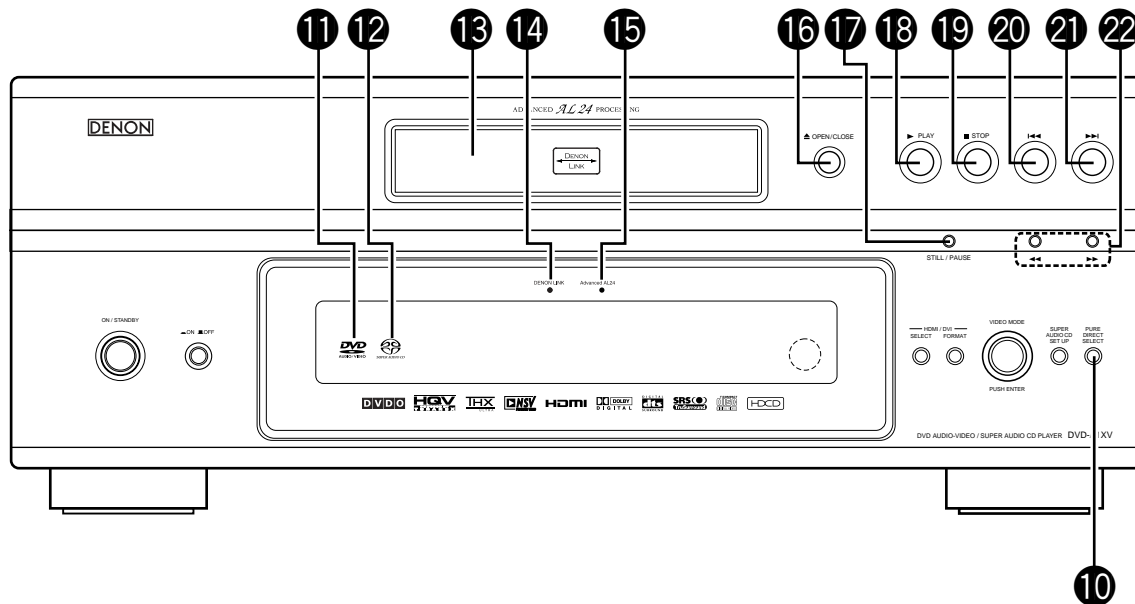

10 Touche PURE DIRECT SELECT

- Appuyer sur cette touche pour commuter les modes avec les signaux vidéos et les signaux audio numériques spécifiques et indiquer s'ils sont activés ou non sur l'affichage. (Voir pages 57, 58.)

→NORMAL→ MODE 1→ MODE 2→ALL OFF→

11 Voyant DVD AUDIO/VIDEO

- L'indicateur s'allume lors de la lecture du DVD audio ou du DVD vidéo.

12 Voyant Super Audio CD

- Cet indicateur s'allume lors de la lecture du Super Audio CD.

13 Tiroir de disque

- Charger les disques dans ce tiroir. (Voir page 30.)
- Appuyer sur la touche OPEN/CLOSE 16 pour ouvrir et fermer le tiroir de disque.
- Le tiroir de disque se referme quand on appuie sur la touche PLAY 18.

14 Voyant LIAISON DENON (DENON LINK)

- Ce voyant s'allume quand les signaux audio sont transférés par les connexions LIAISON DENON.

15 Voyant Advanced AL24 Processing

- Ce voyant s'allume lorsque les signaux audio d'un DVD, etc., sont traités numériquement par la fonction Advanced AL24 processing.

16 Touche OPEN/CLOSE (▲)

- Appuyer sur ce touche pour ouvrir et fermer le tiroir du disque. (Voir pages 30, 66.)

17 Touche STILL/PAUSE (||)

- Appuyer sur cette touche pour mettre l'image ou la musique en pause ou encore, pour effectuer une lecture image par image. (Voir pages 68, 69.)

18 Touche PLAY (▶)

- Appuyer sur ce touche pour commencer la lecture du disque. (Voir page 67.)

19 Touche STOP (■)

- Appuyer sur ce touche pour arrêter la lecture du disque. (Voir page 68.)

20 Touche de saut (I◀◀)

- Appuyer sur ce touche pour reprendre le début de la piste (ou du chapitre) en cours de lecture.
- Appuyer de nouveau sur ce touche pour reprendre le début de la piste (ou du chapitre) précédente. (Voir page 69.)

21 Touche de saut (▶▶I)

- Appuyer sur ce touche pour atteindre le début de la prochaine piste (ou du prochain chapitre). (Voir page 69.)

22 Touches de recherche/lente (◀◀ ▶▶)

- Appuyer sur cette touche pour régler le mode de lecture lente ou de recherche. (Voir pages 68, 69.)
- ◀◀: recherche vers l'arrière.
- ▶▶: recherche vers l'avant.

(2) Panneau arrière

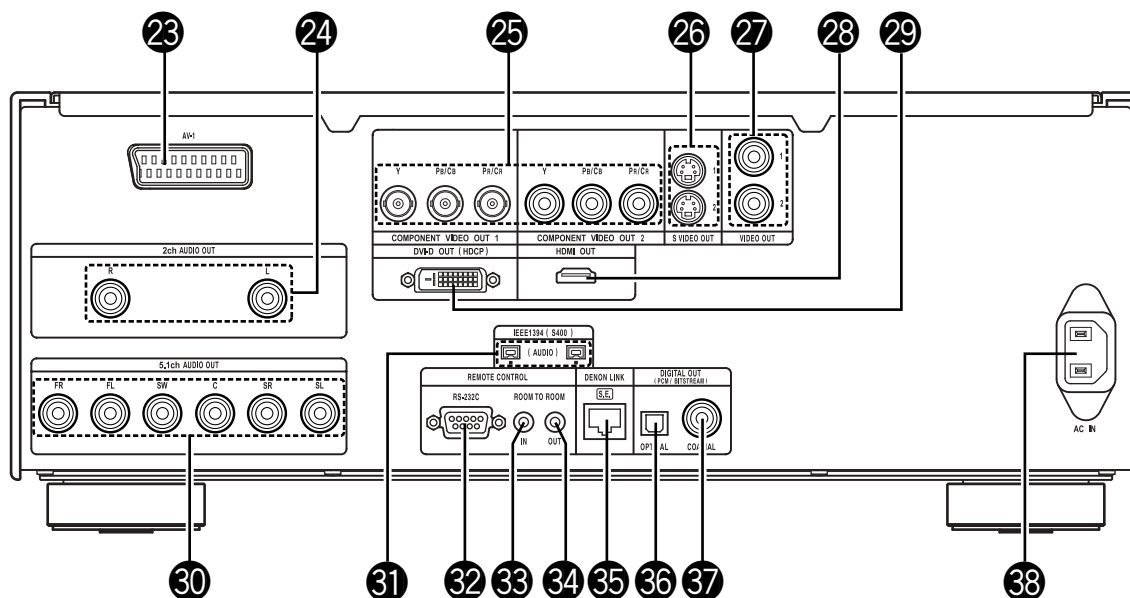

- 23 Terminale SCART a 21 pin (AV1)**
- Eseguite il collegamento con un cavo SCART a 21 pin (acquistabile nei negozi).
- 24 Connecteurs de sortie audio (2ch AUDIO OUT)**
- Effectuer la connexion en utilisant le cordon audio inclus. Le son multicanal est mélangé abaissé et est émis.
- 25 Connecteurs de sortie vidéo d'un élément externe (COMPONENT VIDEO OUT)**
- Connecter en utilisant des câbles vidéo (disponibles dans le commerce).
- 26 Les connecteur de sortie de la S-Vidéo (S-VIDEO OUT)**
- Connecter en utilisant un câble S-Vidéo (disponible dans le commerce).
- 27 Connecteur de sortie (VIDEO OUT)**
- Effectuer la connexion en utilisant le cordon vidéo inclus.
- 28 Connecteur de sortie HDMI (HDMI)**
- Effectuer la connexion en utilisant un cordon de connexion HDMI (TYPE A) (disponible dans le commerce).
- 29 Connecteur de sortie Vidéo DVI-D (DVI-D OUT)**
- Connectez à l'aide d'un cordon de connexion DVI-D (disponible dans le commerce).
- 30 Connecteurs de sortie audio (5.1ch AUDIO OUT)**
- Effectuer la connexion avec un cordon audio. Connecter un cordon à broche de disponible dans le commerce.
- 31 Connecteur de sortie numérique (IEEE 1394)**
- Ce connecteur sert à la connexion d'un amplificateur AV équipé d'un connecteur IEEE1394, vendu séparément.
 - L'utiliser pour produire un son numérique de haute qualité avec peu de perte de données.
- 32 Connecteur d'entrée de télécommande (RS-232C)**
- C'est une borne pour une extension future du système.
- 33 Connecteur d'entrée de télécommande (ROOM TO ROOM IN)**
- C'est le connecteur d'entrée pour la télécommande à câble. Consulter votre revendeur DENON avant d'utiliser ce connecteur.
- 34 Connecteur de sortie de télécommande (ROOM TO ROOM OUT)**
- C'est le connecteur de sortie pour la télécommande à câble. Consulter votre revendeur DENON avant d'utiliser ce connecteur.
- 35 Connecteur de sortie numérique (DENON LINK)**
- Ce connecteur sert à la connexion d'un amplificateur AV équipé d'un connecteur LIAISON DENON, vendu séparément.
 - L'utiliser pour produire un son numérique de haute qualité avec peu de perte de données.
- 36 Connecteur de sortie audio numérique (OPTICAL)**
- Connecter en utilisant un câble à fibre optique (disponible dans le commerce).
 - Des données numériques passent par ce connecteur.
- 37 Connecteur de sortie audio numérique (COAXIAL)**
- Connecter en utilisant un câble sortie audio. Utiliser un câble de raccordement à fiches DIN de 75 Ω/ohms (disponible dans le commerce).
 - Des données numériques passent par ce connecteur.
- 38 Connecteur d'entrée alimentation secteur (AC IN)**
- Connecter l'alimentation secteur en utilisant le câble inclus prévu à cet effet.

(3) Affichage

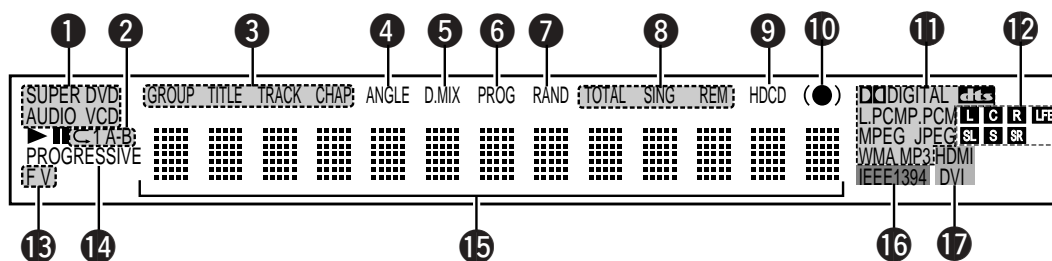

- ❶ S'allume pour indiquer le disque en cours de lecture.
- ❷ S'allume en mode de lecture répétitive.
- ❸ S'allument pour indiquer les noms des sections du disque en cours de lecture.
- ❹ S'allume pendant la lecture d'un disque multiple angles.
- ❺ S'allume lorsque les signaux audio peuvent être mélangés en arrière.
- ❻ S'allume en mode de lecture programmée.
- ❼ S'allume en mode de lecture aléatoire.
- ❽ S'allument pour indiquer le mode d'affichage du temps.
- ❾ S'allume lorsque HDCD est lu.
- ❿ S'allume lorsque SRS TruSurround est activé.
- ⓫ S'allume pour indiquer le format audio en cours de lecture.
- ⓬ S'allume pour indiquer le canal audio en cours de lecture.
 L : Canal avant gauche
 C : Canal central
 R : Canal avant droit
 SL : Canal gauche d'ambiance
 S : Canal d'ambiance mono
 SR : Canal droit d'ambiance
 LFE : Effect de basse fréquence
- ⓭ S'allume pour indiquer le type de vidéo en cours de lecture.
 F : Source Film
 V : Source vidéo
- ⓮ S'allume lorsque des signaux vidéo progressifs sont en cours d'émission.
- ⓯ Affiche le titre, le numéro de plage et le temps écoulé pendant la lecture.
- ⓰ S'allume lorsque les signaux audio sont émis par les bornes IEEE1394.
- ⓱ S'allume lorsque les signaux vidéo (ou audio) sont émis par les connecteurs HDMI ou DVI.
 (Clignote pendant que la connexion au connecteur HDMI/DVI-D est en train d'être vérifiée.)

6 TELECOMMANDE

■ Le DVD-A1XV peut être commandé à distance à l'aide de la télécommande fournie avec l'appareil (RC-993).

(1) Insertion des piles

① Enlever la trappe à l'arrière de la télécommande.

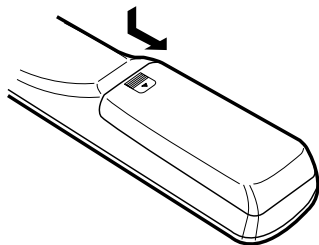

② Placer trois piles "AA" (R6P) dans le compartiment dans le sens indiqué par les marques.

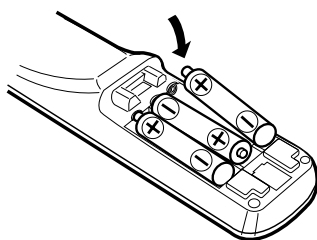

③ Refermer la trappe.

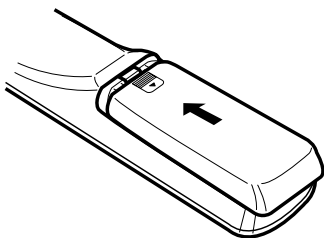

Précautions à prendre avec les piles

- N'utiliser que des piles "AA" (R6P) dans cette télécommande.
- Remplacer les piles quand cela est nécessaire et au moins une fois par an.
- Si la télécommande ne fonctionne pas à proximité de l'appareil, remplacer les piles par des neuves, même si moins d'une année s'est écoulée.
- La pile fournie ne sert que pour la vérification du fonctionnement.
La remplacer par une neuve le plus tôt possible.
- Lors de l'insertion des piles, prendre garde de les remettre dans le bon sens indiqué par les signes \oplus et \ominus à l'intérieur du compartiment des piles de la télécommande.
- Pour éviter les problèmes ou les fuites de liquide de pile:
 - Ne pas utiliser de pile neuve avec une vieille.
 - Ne pas mélanger différents types de piles.
 - Ne pas court-circuiter, démonter, chauffer ou jeter les piles dans des flammes.
- Enlever les piles si la télécommande ne va pas être utilisée pendant une longue période de temps.
- Si les piles ont fui, essayer soigneusement l'intérieur du compartiment des piles et en installer de nouvelles.

(2) Utilisation de la télécommande

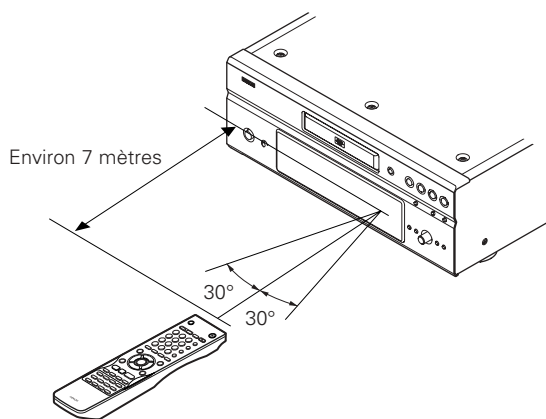

- Lors de l'utilisation de la télécommande, la diriger vers le capteur indiqué sur le schéma.
- La télécommande peut être utilisée à une distance d'environ 7 mètres sans obstacle. Cependant, cette distance sera plus courte, s'il y a un obstacle ou si la télécommande n'est pas pointée directement vers le capteur.
- La télécommande peut être utilisée à un angle horizontal allant jusqu'à 30° par rapport au capteur.

REMARQUES:

- La télécommande risque de ne pas fonctionner correctement si le capteur est exposé au soleil ou à une source de lumière puissante.
- Ne pas appuyer en même temps sur les touches de l'appareil et sur les touches de la télécommande, cela risque de provoquer des défauts de fonctionnement.

(3) Noms et fonctions de touche de la télécommande

■ Les touches non expliquées ici fonctionnent de la même manière que les touches correspondantes sur l'unité principale.

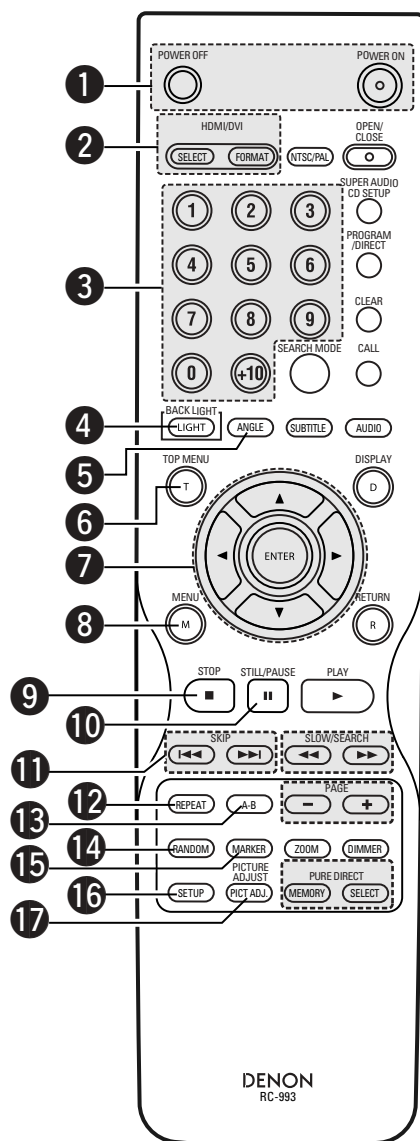

- 1 Touches POWER ON/POWER OFF**
 - Appuyer sur cette touche pour mettre en marche ou en veille.
- 2 Touches HDMI/DVI SELECT/FORMAT**
 - Utilisez ces touches pour sélectionner le connecteur HDMI ou le connecteur DVI, ainsi que le format des signaux vidéo (480P/576P, 720P, 1080i, AUTO).
- 3 Touches de numérotées**
 - Utiliser ces touches pour entrer des nombres.
Utiliser la touche +10 pour entrer des dizaines ou plus.
Exemple: Entrer 25
- 4 Touche LIGHT**
 - Appuyer sur cette touche pour allumer la touche de tout.
Appuyer de nouveau sur cette touche pour éteindre la lumière.
- 5 Touche (ANGLE)**
 - Appuyer sur cette pour modifier l'angle.
- 6 Touche TOP MENU**
 - Le menu supérieur enregistré sur le disque est affiché.
- 7 Touches de curseur/Touche ENTER**
 - Utiliser les touches de curseur ▲ et ▼ pour sélectionner dans le sens vertical.
Utiliser les touches de curseur ◀ et ▶ pour sélectionner dans le sens horizontal.
Appuyer sur la touche ENTER pour sélectionner le paramètre sélectionné avec les touches de curseurs.
- 8 Touche MENU**
 - Le menu DVD enregistré sur le disque est affiché.
- 9 Touche STOP (■)**
- 10 Touche STILL/PAUSE (||)**
- 11 Touches SKIP**
- 12 Touche REPEAT**
 - Appuyer sur celle-ci pour une lecture de plages répétitive.
- 13 Touche de lecture à répétition A-B (A-B)**
 - Utiliser cette touche pour répéter des sections entre deux points spécifiques.
- 14 Touche RANDOM**
 - Appuyer sur celle-ci pour une lecture de plages aléatoire sur le vidéo ou le disque.
- 15 Touche MARKER**
 - Appuyer sur cette touche pour marquer des endroits à revoir.
- 16 Touche SETUP**
 - Appuyer sur cette touche pour afficher l'écran de réglage d'origine.
- 17 Touche PICTURE ADJUST**
 - Appuyer sur cette touche pour ajuster la qualité de l'image désirée.

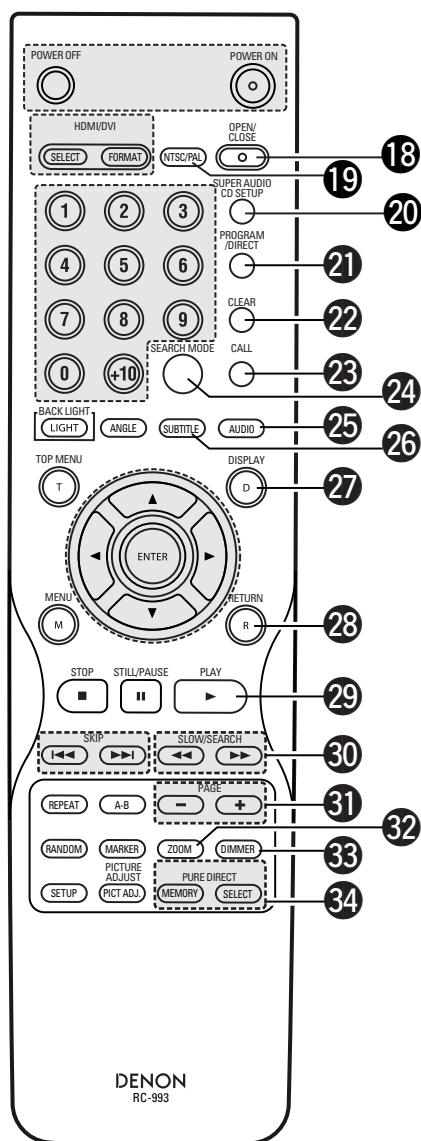

18 Touche OPEN/CLOSE

19 Touche NTSC/PAL

- Utiliser ceci pour changer le format de sortie vidéo de l'appareil (NTSC/PAL).

20 Touche SUPER AUDIO CD SETUP

21 Touche PROGRAM/DIRECT

- Appuyer sur cette touche pour basculer du mode de lecture normale au mode de lecture programmée.

22 Touche CLEAR

- Appuyer sur cette touche pour annuler les nombres entrés.

23 Touche CALL

- Appuyez sur ceci pour vérifier le contenu du programme.

24 Touche SEARCH MODE

- Appuyer sur cette touche pour modifier le mode de recherche pour chercher des groupes ou des titres, des plages ou des chapitres lors de la sélection directe de sections de disques utilisant les touches de numériques.

25 Touche AUDIO

- Pour les DVD, appuyer sur cette touche pour commuter la langue audio. Pour les CD vidéos, appuyer sur cette touche pour commuter le canal entre "STEREO", "MONO LEFT" et "MONO RIGHT".

26 Touche SUBTITLE

- Appuyer sur cette touche pour changer la langue des sous-titres du DVD.

27 Touche DISPLAY

- Appuyer sur cette touche pour afficher le ON-SCREEN.

28 Touche RETURN

- Appuyer sur cette touche pour revenir à l'écran menu précédent.

29 Touche PLAY (▶)

30 Touches SLOW/SEARCH

31 Touches PAGE -/PAGE +

- Utiliser ces touches pour sélectionner l'image fixe désirée sur des disques DVD audio contenant des image fixes déroulantes.

32 Touche ZOOM

- Appuyer sur cette touche pour agrandir l'image.

33 Touche DIMMER

- Utiliser cette touche pour ajuster la luminance de l'affichage de l'unité principale.
Peut être commuté en 4 étapes, allant de tous éteints à toujours allumé.

34 Touches PURE DIRECT MEMORY/SELECT

- Utiliser ces touches afin de sélectionner différents réglages pour obtenir un son de meilleure qualité.

7 CHARGEMENT DES DISQUES

- Placer les disques dans le tiroir, face imprimée (étiquette) vers le haut.

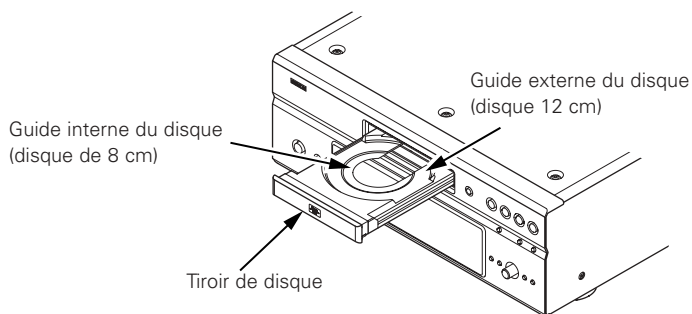

REMARQUE:

- Ne pas déplacer le DVD-A1XV lorsqu'un disque est en cours de lecture, car cela peut rayer le disque.

(1) Ouverture et fermeture du tiroir de disque

- ① Mettre le lecteur en marche.
- ② Appuyer sur la touche OPEN/CLOSE.

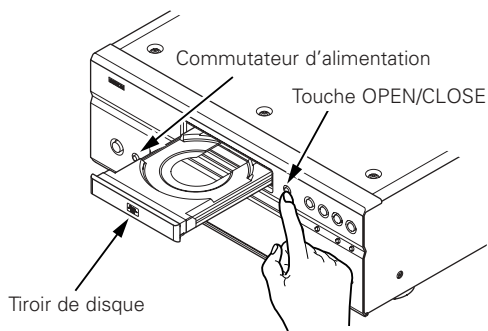

REMARQUES:

- Vérifier que le lecteur est mis sous tension avant d'ouvrir et de fermer le tiroir de disque.
- Ne pas appuyer sur la touche avec un crayon, etc.

(2) Chargement des disques

- Manipuler le disque avec soin sans toucher la surface du signal et le tenir face imprimée vers le haut.
- Lorsque le tiroir de disque est complètement ouvert, placer le disque sur le plateau.
- Placer les disques de 12 cm dans le guide externe de disque (Figure 1), et les disques de 8 cm dans le guide interne du disque (Figure 2).
- Appuyer sur la touche OPEN/CLOSE. Le disque est chargé automatiquement.
- Le tiroir de disque peut aussi être fermé automatiquement pour charger le disque en appuyant sur la touche PLAY.

Figure 1

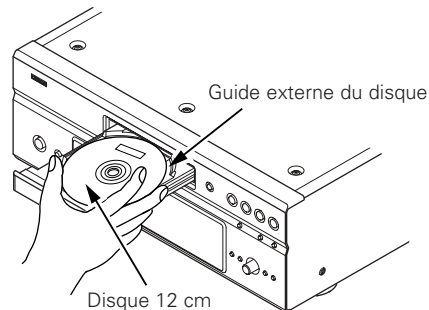
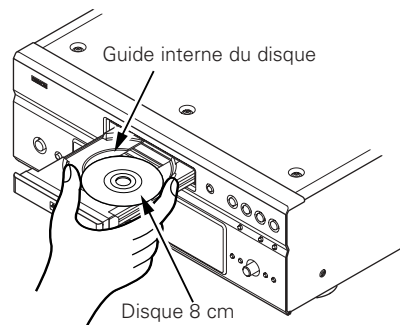

Figure 2



REMARQUES:







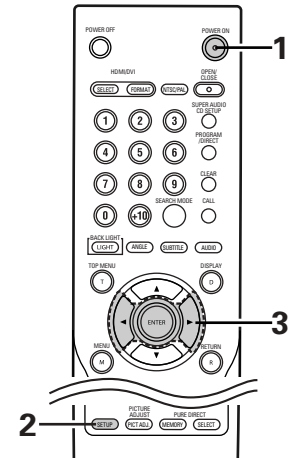
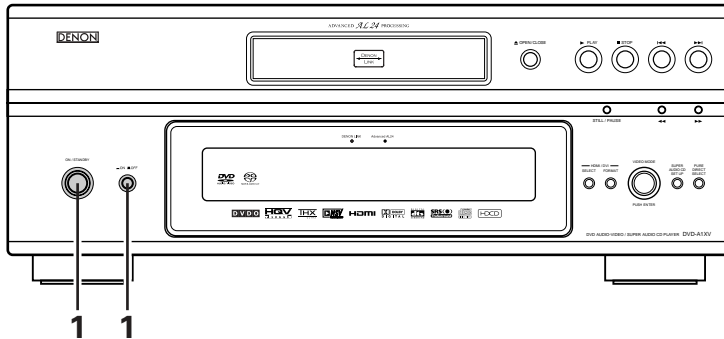



- Si un objet étranger se fait coincer par la fermeture du plateau de disque, appuyer tout simplement à nouveau sur la touche OPEN/CLOSE et le plateau rouvrira.
- Ne pas rentrer le tiroir de disque à la main lorsque le lecteur est hors tension, car cela risque de l'endommager.
- Ne pas placer d'objets étrangers sur le tiroir de disque, car cela risque de l'endommager.

8 MODIFICATION DES REGLAGES PAR DEFAUT

- Effectuer les réglages initiaux adaptés à vos conditions d'utilisation avant de commencer la lecture.
Les réglages initiaux sont conservés jusqu'à ce qu'ils soient modifiés, même si le lecteur est éteint.

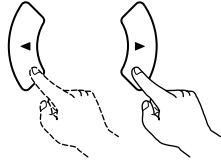

1	<p>Allumer le lecteur.</p> <ul style="list-style-type: none"> • Appuyer sur la touche d'alimentation, l'indicateur d'alimentation s'allume en vert et l'appareil est activé. Si l'on appuie de nouveau sur cette touche, l'appareil est mis hors tension et l'indicateur s'éteint. • En mode de veille (l'indicateur d'alimentation est allumé en vert), appuyer sur la touche ON/STANDBY de l'unité principale ou sur la touche POWER ON de la télécommande (RC-993). 	<p>(Vert)</p> <p>Unité principale</p> <p>(Rouge)</p> <p>Unité principale</p> <p>Télécommande</p>
---	--	--

<p>2</p>	<p>En mode arrêt, appuyer sur la touche SETUP.</p> <ul style="list-style-type: none"> • L'écran des réglages par défaut s'affiche. <p>REMARQUE: Dans certains menus, les valeurs initiales peuvent être changées en cours de lecture.</p> <p>REGLAGE LANGUE </p> <p>Utiliser cette fonction pour activer la langue devant être utilisée lors de la lecture du disque. Si la langue sélectionnée ne se trouve pas sur ce disque, la langue par défaut est sélectionnée.</p> <p>Utiliser cette fonction pour régler la langue de l'écran des réglages par défaut et des messages affichés sur l'écran de TV ("PLAY", etc.).</p> <p>REGLAGE INTERFACE DIGITAL </p> <p>Utiliser cette fonction pour régler les sorties de DVI, HDMI, DENON LINK et les borne IEEE1394.</p> <p>MENU REGLAGE VIDEO </p> <p>Utiliser celle-ci pour régler le mode d'écran du DVD-A1XV.</p> <p>CONFIGURATION AUDIO </p> <p>Utiliser celle-ci pour régler le mode de sortie audio du DVD-A1XV.</p> <p>MENU NIVEAU DE PROTECTION </p> <p>Utiliser cette fonction pour désactiver la lecture des DVD pour adultes afin que les enfants ne puissent pas les regarder. Noter que la lecture des DVD adultes ne peut pas être désactivée si la gestion d'accès n'est pas enregistrée sur le DVD, mais qu'il est possible de désactiver la lecture de tous les DVD.</p> <p>CHOIX DE MENU </p> <p>Ceux-ci incluent les réglages spéciaux SOUS TITRES, FOND D'ECRAN etc.,.</p>	 <p>Télécommande</p> 
<p>3</p>	<p>Utiliser les touches de curseur ◀ et ▶ pour sélectionner le réglage souhaité, puis appuyer sur la touche ENTER.</p> <ul style="list-style-type: none"> • Sélectionne les "REGLAGE LANGUE". (Voir pages 35 ~ 37.) • Sélectionne les "REGLAGE INTERFACE DIGITAL". (Voir pages 38 ~ 42.) • Sélectionne les "MENU REGLAGE VIDEO". (Voir pages 43 ~ 45.) • Sélectionne les "CONFIGURATION AUDIO". (Voir pages 46 ~ 51.) • Sélectionne les "MENU NIVEAU DE PROTECTION". (Voir pages 52, 53.) • Sélectionne les "CHOIX DE MENU". (Voir pages 54 ~ 56.) 	 <p>Télécommande</p>  <p>Télécommande</p>
<p>* Pour quitter le mode Paramétrage</p> <p>Utilisez les touche de curseur ▼ pour sélectionner "QUITTER LA CONFIGURATION" et appuyez ensuite sur la touche ENTER pour confirmer. Il est aussi possible de quitter en appuyant sur la touche SETUP sur la télécommande.</p>		

Éléments de réglage pour l'utilisation

Les caractères en gras indiquent les réglages d'origine.

REGLAGE LANGUE

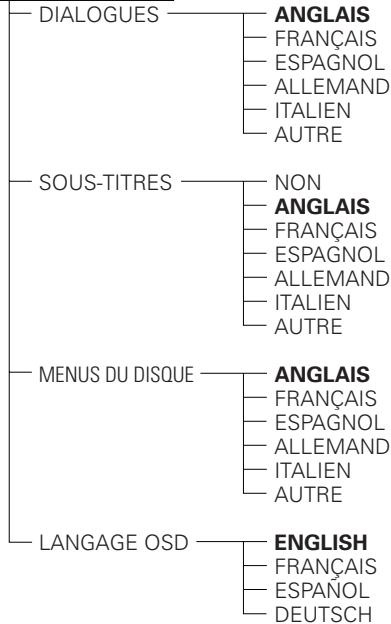

REGLAGE INTERFACE DIGITAL

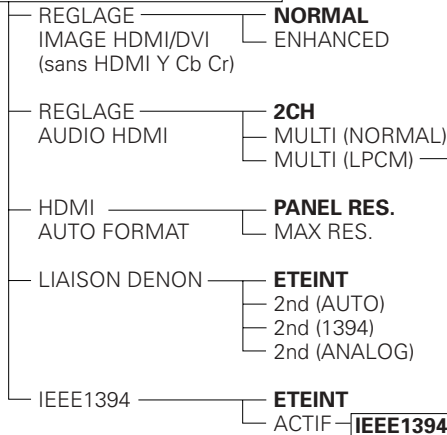

MENU REGLAGE VIDEO

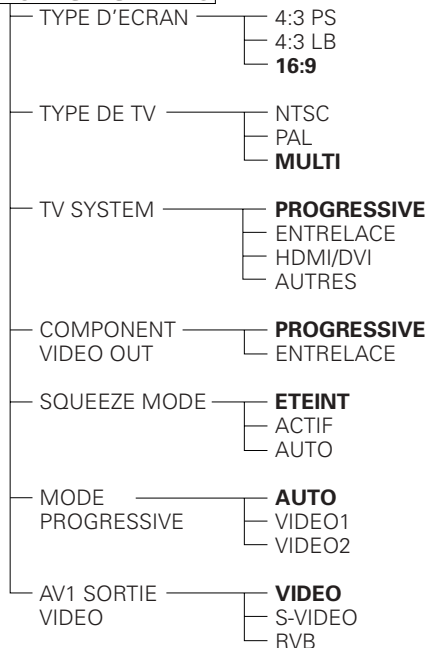



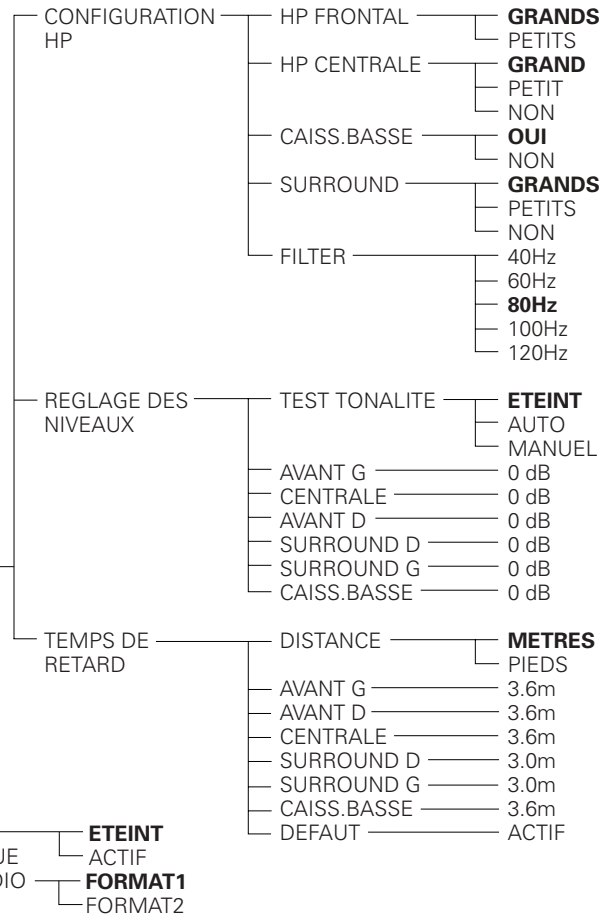

※ L'affichage dépend du dispositif connecté.

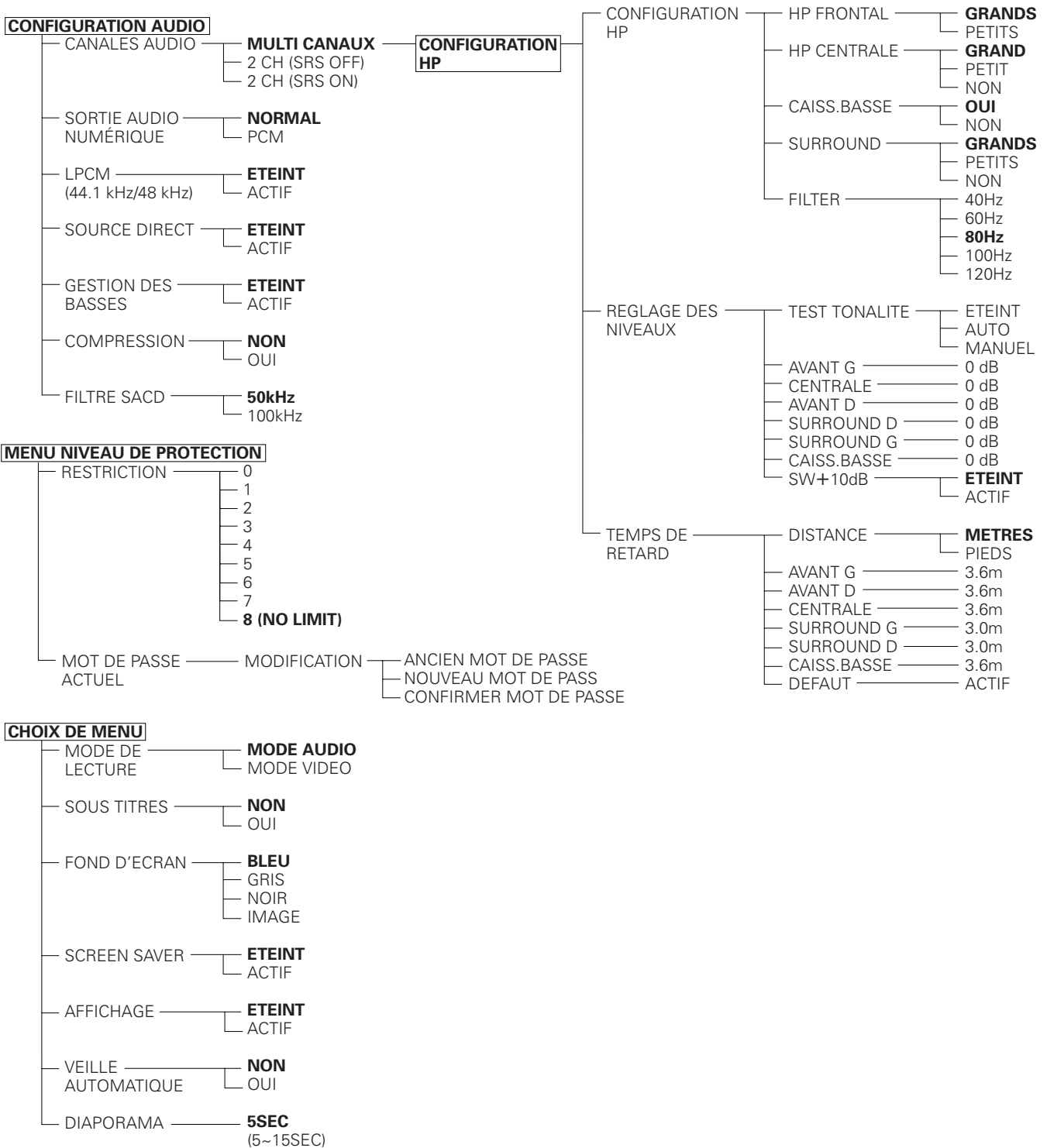

Les caractères en gras indiquent les réglages d'origine.

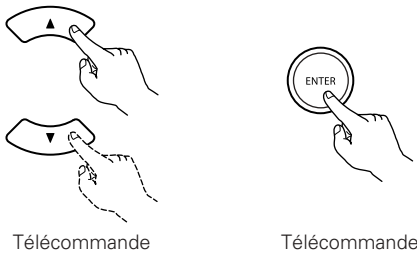

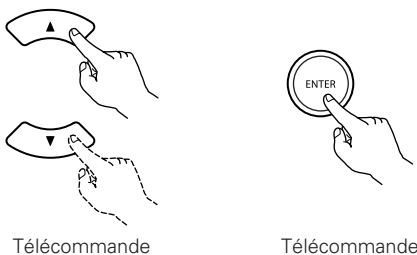
Lorsque "REGLAGE LANGUE" est sélectionnée

<p>1</p>	<p>Voir à la pages 31, 32.</p>	
<p>2</p>	<p>Utiliser les touches de curseur ▲ et ▼ pour sélectionner le réglage souhaité, puis appuyer sur la touche ENTER.</p> <p>DIALOGUES Utilisez cette option pour sélectionner la langue du son à la sortie enceintes.</p> <p>SOUS-TITRES Utilisez cette option pour sélectionner la langue des sous-titres affichés sur la TV.</p> <p>MENUS DU DISQUE Utiliser ceci pour programmer la langue des menus titre (menus enregistrés sur le disque), etc.</p> <p>LANGAGE OSD Utiliser cette fonction pour régler la langue de l'écran des réglages par défaut et des messages affichés sur l'écran de TV ("PLAY", etc.).</p>	 <p>Télécommande Télécommande</p> 
<p>3</p>	<p>Utiliser les touches de curseur ▲ et ▼ pour sélectionner le réglage souhaité, puis appuyer sur la touche ENTER.</p> <p>① Lorsque le "DIALOGUES" est sélectionnée:</p> <p>ANGLAIS (Réglage usine par défaut) Sélectionnez cette option lorsque vous souhaitez lire un DVD avec le son en anglais.</p> <p>FRANÇAIS Sélectionnez cette option lorsque vous souhaitez lire un DVD avec le son en français.</p> <p>ESPAGNOL Sélectionnez cette option lorsque vous souhaitez lire un DVD avec le son en espagnol.</p> <p>ALLEMAND Sélectionnez cette option lorsque vous souhaitez lire un DVD avec le son en Allemand.</p> <p>ITALIEN Sélectionnez cette option lorsque vous souhaitez lire un DVD avec le son en italienne.</p> <p>AUTRE Utiliser les touches de numériques pour entrer le numéro de la langue. (Voir "Liste des codes de langue" à la page 37.)</p>	 <p>Télécommande Télécommande</p> 

3

- ② Lorsque le "SOUS-TITRES" est sélectionnée:

NON

Sélectionner cela pour ne pas afficher les sous-titres. (Pour quelques disques il n'est pas possible de désactiver l'affichage du sous-titre.)

ANGLAIS (Réglage usine par défaut)

Sélectionnez cette option lorsque vous souhaitez lire un DVD avec les sous-titres en anglais.

FRANÇAIS

Sélectionnez cette option lorsque vous souhaitez lire un DVD avec les sous-titres en français.

ESPAGNOL

Sélectionnez cette option lorsque vous souhaitez lire un DVD avec les sous-titres en espagnol.

ALLEMAND

Sélectionnez cette option lorsque vous souhaitez lire un DVD avec le son en Allemand.

ITALIEN

Sélectionnez cette option lorsque vous souhaitez lire un DVD avec le son en italienne.

AUTRE

Utiliser les touches de numériques pour entrer le numéro de la langue. (Voir "Liste des codes de langue" à la page 37.)

- ③ Lorsque le "MENUS DU DISQUE" est sélectionnée:

ANGLAIS (Réglage usine par défaut)

Sélectionnez cette option lorsque vous souhaitez afficher les menus en anglais.

FRANÇAIS

Sélectionnez cette option lorsque vous souhaitez afficher les menus en français.

ESPAGNOL

Sélectionnez cette option lorsque vous souhaitez afficher les menus en espagnol.

ALLEMAND

Sélectionnez cette option lorsque vous souhaitez afficher les menus en Allemand.

ITALIEN

Sélectionnez cette option lorsque vous souhaitez lire un DVD avec le son en italienne.

AUTRE

Utiliser les touches de numériques pour entrer le numéro de la langue. (Voir "Liste des codes de langue" à la page 37.)

- ④ Lorsque le "LANGAGE OSD" est sélectionnée:

ENGLISH (Réglage usine par défaut)

Sélectionner cela pour régler la langue OSD sur Anglais.

FRANÇAIS

Sélectionner cela pour régler la langue OSD sur Français.

ESPAÑOL

Sélectionner cela pour régler la langue OSD sur Espagnol.

DEUTSCH

Sélectionner cela pour régler la langue OSD sur Allemand.

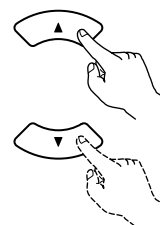

Télécommande



Télécommande



* Pour quitter le mode Paramétrage

Utilisez la touche de curseur ▼ pour sélectionner "QUITTER LA CONFIGURATION" et appuyez ensuite sur la touche ENTER pour confirmer. Il est aussi possible de quitter en appuyant sur la touche SETUP sur la télécommande.

Liste des codes de langue

Code	Language	Code	Language	Code	Language	Code	Language
6565	Afar	7079	Faroese	7678	Lingala	8375	Slovak
6566	Abkhazian	7082	French	7679	Laothian	8376	Slovenian
6570	Afrikaans	7089	Frisian	7684	Lithuanian	8377	Samoan
6577	Ameharic	7165	Irish	7686	Latvian, Lettish	8378	Shona
6582	Arabic	7168	Scots Gaelic	7771	Malagasy	8379	Somali
6583	Assamese	7176	Galician	7773	Maori	8381	Albanian
6588	Aymara	7178	Guarani	7775	Macedonish	8382	Serbian
6590	Azerbaijani	7185	Gujarati	7776	Malayalam	8385	Sundanese
6665	Bashkir	7265	Hausa	7778	Mongolian	8386	Swedish
6669	Byelorussian	7273	Hindi	7779	Moldavian	8387	Swahili
6671	Bulgarian	7282	Croatian	7782	Marathi	8465	Tamil
6672	Bihari	7285	Hungarian	7783	Malay	8469	Telugu
6678	Bengali; Bangla	7289	Armenian	7784	Maltese	8471	Tajik
6679	Tibetan	7365	Interlingua	7789	Burmese	8472	Thai
6682	Breton	7378	Indonesian	7865	Nauru	8473	Tigrinya
6765	Catalan	7383	Icelandic	7869	Nepali	8475	Turkmen
6779	Corsican	7384	Italian	7876	Dutch	8476	Tagalog
6783	Czech	7387	Hebrew	7879	Norwegian	8479	Tonga
6789	Welsh	7465	Japanese	7982	Oriya	8482	Turkish
6865	Danish	7473	Yiddish	8065	Panjabi	8484	Tatar
6869	German	7487	Javanese	8076	Polish	8487	Twi
6890	Bhutani	7565	Georgian	8083	Pashto, Pushto	8575	Ukrainian
6976	Greek	7575	Kazakh	8084	Portuguese	8582	Urdu
6978	English	7576	Greenlandic	8185	Quechua	8590	Uzbek
6979	Esperanto	7577	Cambodian	8277	Rhaeto-Romance	8673	Vietnamese
6983	Spanish	7578	Kannada	8279	Romanian	8679	Volapük
6984	Estonian	7579	Korean	8285	Russian	8779	Wolof
6985	Basque	7583	Kashmiri	8365	Sanskrit	8872	Xhosa
7065	Persian	7585	Kurdish	8368	Sindhi	8979	Yoruba
7073	Finnish	7589	Kirghiz	8372	Serbo-Croatian	9072	Chinese
7074	Fiji	7665	Latin	8373	Singhalese	9085	Zulu

Lorsque "REGLAGE INTERFACE DIGITAL" est sélectionné

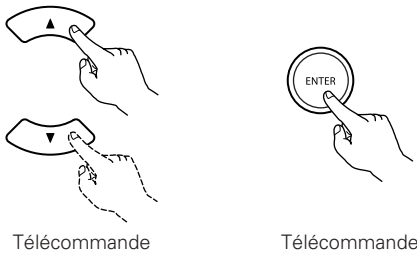
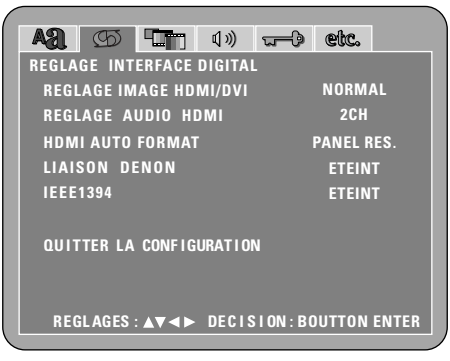
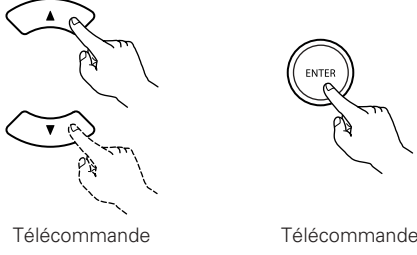
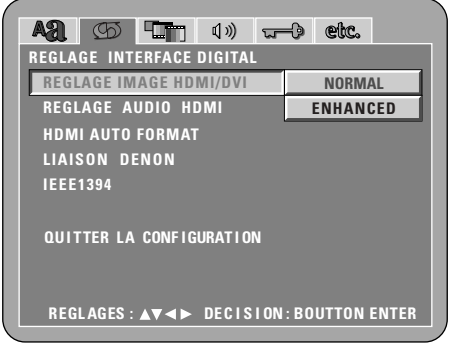
<p>1</p>	<p>Voir à la pages 31, 32.</p>	
<p>2</p>	<p>Utiliser les touches de curseur ▲ et ▼ pour sélectionner le réglage souhaité, puis appuyer sur la touche ENTER.</p> <p>REGLAGE IMAGE HDMI/DVI Change la gamme vidéo RGB numérique (gamme des données) via les connecteurs HDMI et DVI-D.</p> <p>REGLAGE AUDIO HDMI Sert à régler les signaux audio émis par le connecteur HDMI.</p> <p>HDMI AUTO FORMAT Activez la fonction "AUTO" sélectionnée avec la touche "HDMI/DVI FORMAT" de l'unité principale ou de la télécommande.</p> <p>LIAISON DENON Utiliser cette fonction pour émettre des signaux numériques de la borne DENON LINK.</p> <p>IEEE1394 Utiliser cette fonction pour émettre des signaux numériques de la borne IEEE1394.</p>	 <p>Télécommande Télécommande</p>  <p>REGLAGE INTERFACE DIGITAL REGLAGE IMAGE HDMI/DVI NORMAL REGLAGE AUDIO HDMI 2CH HDMI AUTO FORMAT PANEL RES. LIAISON DENON ETEINT IEEE1394 ETEINT</p> <p>QUITTER LA CONFIGURATION</p> <p>REGLAGES : ▲▼◀▶ DECISION : BOUTTON ENTER</p>
<p>3</p>	<p>Utiliser les touches de curseur ▲ et ▼ pour sélectionner le réglage souhaité, puis appuyer sur la touche ENTER.</p> <p>① Lorsque le "REGLAGE IMAGE HDMI/DVI" est sélectionné:</p> <p>NORMAL (Réglage usine par défaut) Les signaux sont émis via les connecteurs HDMI et DVI-D avec une gamme vidéo RGB numérique (gamme de données) comprise entre 16 (noir) et 235 (blanc).</p> <p>ENHANCED Les signaux sont émis via les connecteurs HDMI et DVI-D avec une gamme vidéo RGB numérique (gamme de données) comprise entre 0 (noir) et 255 (blanc).</p> <p>※ Lorsque les connecteurs HDMI et DVI-D sont connectés, le noir peut paraître excessif, suivant la TV ou le moniteur. Le cas échéant, régler cette fonction sur "ENHANCED".</p> <p>※ Quand "HDMI Y Cb Cr" choisi à "HDMI/DVI SELECT", n'auha aucun effect. (Voir page 63.)</p>	 <p>Télécommande Télécommande</p>  <p>REGLAGE INTERFACE DIGITAL REGLAGE IMAGE HDMI/DVI NORMAL REGLAGE AUDIO HDMI ENHANCED HDMI AUTO FORMAT LIAISON DENON IEEE1394</p> <p>QUITTER LA CONFIGURATION</p> <p>REGLAGES : ▲▼◀▶ DECISION : BOUTTON ENTER</p>

- ② Lorsque le "REGLAGE AUDIO HDMI" est sélectionnée:

2CH (Réglage usine par défaut)

Les signaux audio sont émis via le connecteur HDMI avec une réduction par mixage à 2 canaux.

MULTI (NORMAL)

Les signaux audio multi-canaux sont émis via le connecteur HDMI avec un flux de données.

MULTI (LPCM)

Les signaux audio multi-canaux sont émis via le connecteur HDMI avec un PCM linéaire.

- ⊙ Lorsque le "MULTI (LPCM)" est sélectionné, utiliser les touches de curseur ▲ et ▼ pour sélectionner l'article à régler puis appuyer sur la touche ENTER.

CONFIGURATION HP

Utiliser ce réglage pour sélectionner les types des différentes enceintes.

REGLAGE DES NIVEAUX

Utiliser ce réglage pour ajuster le niveau de sortie des différentes enceintes.

TEMPS DE RETARD

Utiliser ce réglage pour régler la distance entre les différentes enceintes et la position d'écoute.

- * Pour quitter le mode CONFIGURATION HP HDMI.
Utiliser la touche de curseur ▼ pour sélectionner "REGLAGE INTERFACE DIGITAL" ensuite, appuyer sur la touche ENTER.

- ⊙ Lorsque le "CONFIGURATION HP" est sélectionnée, utiliser les touches de curseurs ▲ et ▼ pour sélectionner l'enceinte à régler, ensuite appuyer sur la touche ENTER.

- Le type d'enceinte utilisée pour les enceintes frontales, l'enceinte centrale, le subwoofer et les enceintes d'ambiance peuvent être réglés. Utiliser les touches de curseur ▲ et ▼ pour sélectionner le type d'enceinte, ensuite appuyer sur la touche ENTER.

GRANDS

Sélectionner ce réglage lorsqu'une grande enceinte est connectée.

PETITS

Sélectionner ce réglage lorsqu'une petite enceinte est connectée.

- Lorsque le "FILTER" est sélectionnée:
40 Hz, 60 Hz, 80 Hz (Paramètre d'usine par défaut), 100 Hz, 120 Hz, règle la fréquence de recouvrement.

- * Appuyer sur la touche RETURN pour retourner au menu "CONFIGURATION HP HDMI".

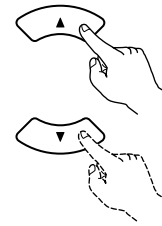

Télécommande



Télécommande

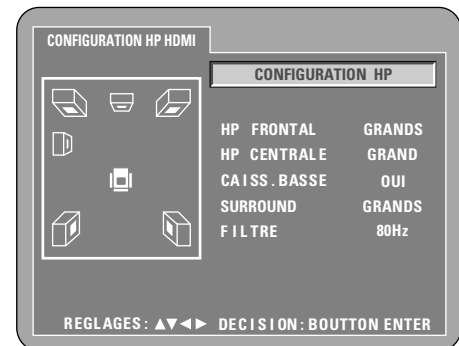
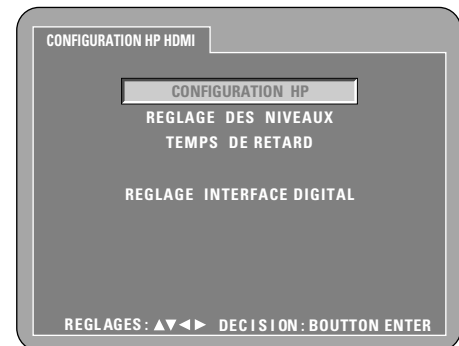
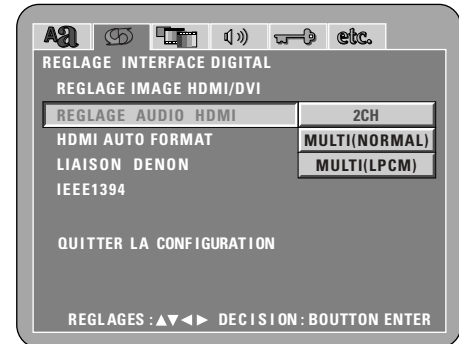

- * L'affichage dépend du dispositif connecté. (Indique si les enceintes sont connectées ou pas)

⊙ Lorsque le "REGLAGE DES NIVEAUX" est sélectionné, utiliser les touches de curseur ▲ et ▼ pour sélectionner l'enceinte à ajuster, ensuite utiliser les touches de curseur ◀ et ▶ pour régler le niveau.

- TEST TONALITE

Utilisez les touches de curseur ◀ et ▶ pour sélectionner auto ou manuel.

Effectuer le réglage de telle sorte que le volume de sortie des tonalités de test des différentes enceintes soit le même.

- Le niveau de volume envoyé des enceintes frontales (canaux gauche et droit), de l'enceinte centrale, des enceintes d'ambiance (canaux gauche et droit) et du subwoofer peut être ajusté.
- Le niveau de volume peut être ajusté entre 0 et -10 dB par pas de 1 dB.

* Appuyer sur la touche RETURN pour retourner au menu "CONFIGURATION HP HDMI".

⊙ Lorsque le "TEMPS DE RETARD" est sélectionnée:

Avec un son d'ambiance à 5.1 canaux, la distance idéale entre la position d'écoute et toutes les enceintes excepté du subwoofer doit être identique. Le réglage du temps de retard peut être utilisé pour que le son des différentes enceintes atteigne la position d'écoute en même temps.

Utiliser les touches de curseur ▲ et ▼ pour sélectionner l'élément de réglage, ensuite appuyer sur la touche ENTER.

- Lorsque le "DISTANCE" est sélectionnée:

METRES (lorsque la touche de curseur ◀ est enfoncée):

L'unité de distance est réglée en mètres ("m").

PIEDS (lorsque la touche de curseur ▶ est enfoncée):

L'unité de distance est réglée en pieds ("ft").

- Lorsque le "AVANT G", "AVANT D", "CENTRALE", "SURROUND G", "SURROUND D", "CAISS. BASSE" est sélectionnée:

Utiliser les touches de curseur ◀ et ▶ pour régler la distance entre la position d'écoute et les différentes enceintes.

* La distance peut être réglée dans l'intervalle limite de 0 à 18 mètres (60 pieds).

* La différence de distance d'enceinte maximale pour laquelle le réglage est possible est de 4,5 m (15 pieds).

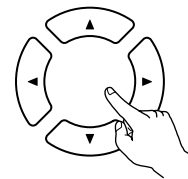

Télécommande

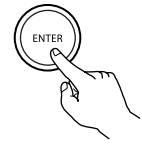

Télécommande

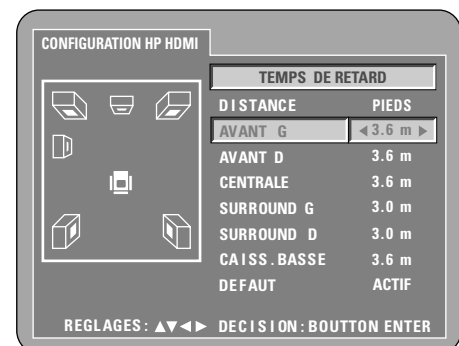
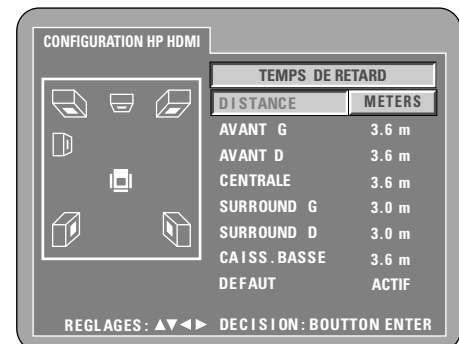
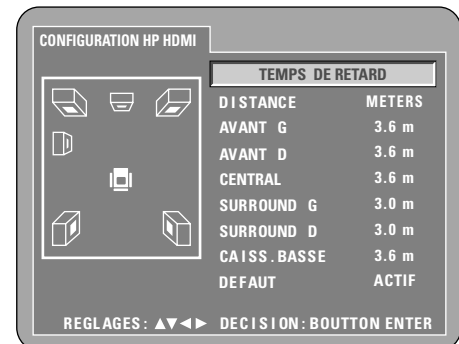
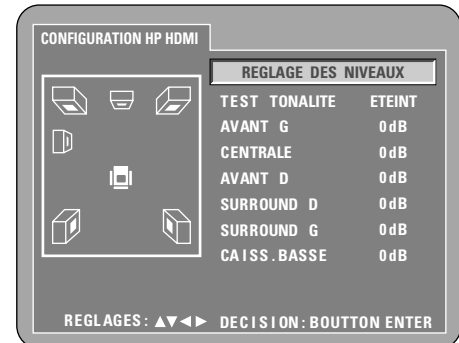

- Lorsque le "DEFAULT" est sélectionnée:
Lorsque le "DEFAULT" est sélectionnée et la touche ENTER est enfoncée, tous les éléments sont restaurés à leurs réglages d'origine.
 - ※ Lorsque des connexions numériques sont effectuées avec un amplificateur AV, effectuer les réglages d'enceinte sur l'amplificateur AV.
Pour les disques DVD audio, les réglages de disque ont la priorité, ainsi le son risque de ne pas être reproduit comme avec le réglage de mode d'enceinte décrit ci-dessus.
 - * Appuyer sur la touche RETURN pour retourner au menu "CONFIGURATION HP HDMI".
- ③ Lorsque le "HDMI AUTO FORMAT" est sélectionné:
PANEL RES. (Réglage usine par défaut)
Le format de sortie HDMI est sélectionné automatiquement suivant la résolution de l'écran de l'appareil HDMI connecté.
MAX RES.
Le format de sortie HDMI est sélectionné automatiquement suivant la résolution maximale de l'appareil HDMI connecté.
- ※ Lorsqu'un appareil DVI est connecté, le format de sortie HDMI est fixé à 480P/576P.
- ④ Lorsque le "LIAISON DENON" est sélectionné:
ETEINT (Réglage usine par défaut)
Aucun signal audio numérique n'est émis par le connecteur LIAISON DENON. Réglez sur "ETEINT" lorsque vous n'utilisez pas la connexion LIAISON DENON.
2nd (AUTO)
Les signaux sont émis par le connecteur "LIAISON DENON" au format "2nd". Lors de la lecture de la zone multi/stéréo des Super Audio CD, la connexion au connecteur IEEE1394 est détectée automatiquement et, si un appareil est connecté, les signaux sont émis par le connecteur IEEE1394. Si aucun appareil n'est connecté au connecteur IEEE1394, les signaux sont émis par les connecteurs audio analogiques.
2nd (1394)
Les signaux sont émis par le connecteur LIAISON DENON au format "2nd". Lors de la lecture de la zone multi/stéréo des Super Audio CD, les signaux sont émis par le connecteur IEEE1394. Aucun signal n'est émis par les connecteurs audio analogiques.
2nd (ANALOG)
Les signaux sont émis par le connecteur LIAISON DENON au format "2nd". Lors de la lecture de Super Audio CD, les signaux sont émis par les connecteurs audio analogiques. (Aucun signal n'est émis par le connecteur IEEE1394, même si un appareil est connecté.) Sélectionnez ce réglage si votre amplificateur AV n'est pas équipé d'un connecteur IEEE1394.
- ※ Lors de la connexion LIAISON DENON 2nd, les signaux des Super Audio CD ne sont pas émis par le connecteur LIAISON DENON. Veuillez utiliser les bornes de sortie analogiques ou la connexion IEEE1394.
 - ※ Lorsque LIAISON DENON est réglé, les signaux audio mélangés abaissés sont émis uniquement par les bornes gauche et droite et les bornes gauche et droite avant.

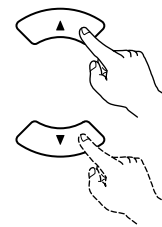

Télécommande



Télécommande

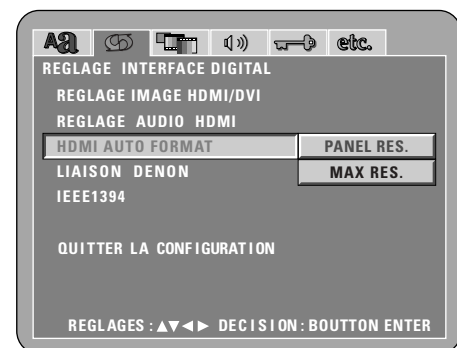
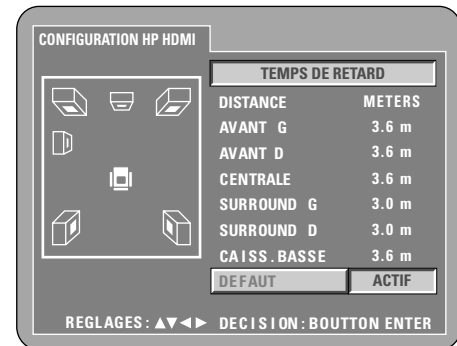

3

⑤ Lorsque le "IEEE1394" est sélectionnée:

ETEINT (Réglage usine par défaut)

Les signaux audio numériques ne sont pas émis de la borne IEEE1394.

ACTIF

Les signaux audio numériques sont émis par la borne IEEE1394.

※ Aucun signal audio n'est émis par les connecteurs analogiques lorsque IEEE1394 est réglé.

Ⓞ Lorsque le "ACTIF" est sélectionnée:

Ceci amènera aux écrans de réglage "LECTURE AUTOMATIQUE" et "FORMAT AUDIO". Sélectionnez l'élément à régler en utilisant les touches de curseur (▲, ▼) et appuyez sur la touche ENTER.

LECTURE AUTOMATIQUE

Réglez ceci quand vous lisez automatiquement cette unité depuis un autre appareil, dans des circonstances où cette unité est utilisée en conjonction avec un appareil DENON qui supporte l'IEEE1394.

FORMAT AUDIO

Réglez ce format de signaux audio provenant du connecteur IEEE1394.

Ⓞ Lorsque le "LECTURE AUTOMATIQUE" est sélectionné:

ETEINT (Réglage usine par défaut)

Réglez ceci quand vous ne souhaitez pas contrôler le fonctionnement de cette unité depuis un autre appareil.

ACTIF

Réglez ceci quand vous souhaitez contrôler le fonctionnement de cette unité depuis un autre appareil.

Ⓞ Lorsque le "FORMAT AUDIO" est sélectionné:

FORMAT1 (Réglage usine par défaut)

Réglez ceci lors de l'utilisation en conjonction avec un appareil DENON.

FORMAT2

Il s'agit d'un mode pour l'expansion future du système.

[Indicateur IEEE1394 de l'affichage]

- Lorsque "IEEE1394" est réglé sur "ACTIF", cet indicateur s'allume comme indiqué ci-dessous.



Clignotant.....auto-vérification des connexions de l'IEEE1394.

Allumé.....Connexion IEEE1394 correcte.

Clignotant lentementConnexion IEEE1394 négative. (Connexion en boucle) confirmer la connexion.

Clignotant rapidement....Connexion IEEE1394 négative. confirmer la connexion.

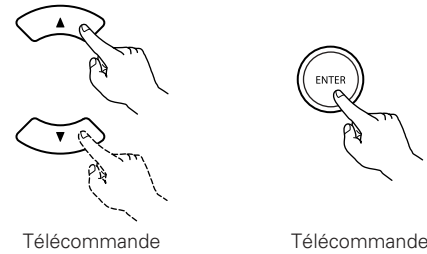

Télécommande

Télécommande

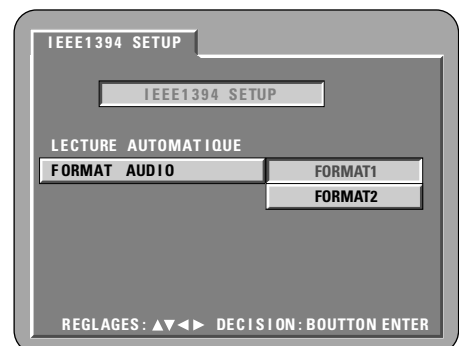
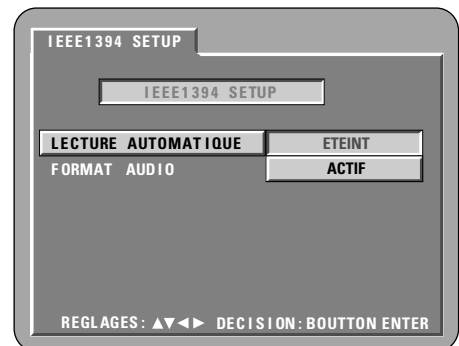
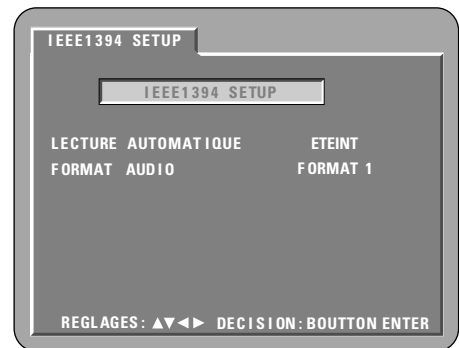
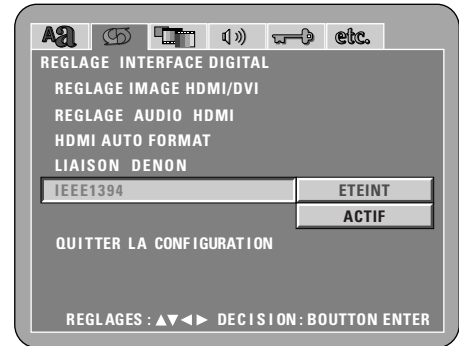

*** Pour quitter le mode Paramétrage**

Utilisez les touche de curseur ▼ pour sélectionner "QUITTER LA CONFIGURATION" et appuyez ensuite sur la touche ENTER pour confirmer. Il est aussi possible de quitter en appuyant sur la touche SETUP sur la télécommande.

1

Voir à la pages 31, 32.

Utiliser les touches de curseur ▲ et ▼ pour sélectionner le réglage souhaité, puis appuyer sur la touche ENTER.

TYPE D'ECRAN

Utiliser cette fonction pour régler la forme de l'écran de votre télévision.

TYPE DE TV

Utiliser cette option pour régler le format vidéo de votre TV (NTSC, PAL ou MULTI).

TV SYSTEM

Sélectionnez la sortie vidéo connectée à la TV ou au moniteur dont vous souhaitez voir l'image.

Sur le DVD-A1XV, les signaux de la sortie entrelacée, de la sortie progressive et de la sortie HDMI/DVI sont chacun traités dans des circuits vidéo indépendants. La sortie audio est optimisée pour la sortie vidéo sélectionnée, choisissez donc la sortie que vous souhaitez voir.

COMPONENT VIDEO OUT

Utiliser cette fonction pour choisir soit la sortie d'images progressives soit la sortie d'images entrelacées.

SQUEEZE MODE

La taille de l'écran à sortir peut être commutée.

MODE PROGRESSIVE

Pour lire un DVD vidéo, sélectionner le mode vidéo désiré.

AV1 SORTIE VIDEO

Pour sélectionner si les signaux vidéo composites, les signaux S vidéo ou les signaux RGB seront envoyés par les prises AV1 SCART.

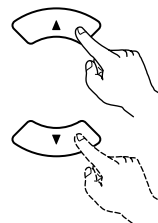

Télécommande



Télécommande



2

Utiliser les touches de curseur ▲ et ▼ pour sélectionner le réglage souhaité, puis appuyer sur la touche ENTER.

① Lorsque le "TYPE D'ECRAN" est sélectionnée:

4:3 PS

Sélectionnez cette option pour lire les images larges de DVD en mode Image étroite (avec les bords de l'image coupés). Les disques pour lesquels le mode Image étroite n'est pas spécifié sont lus en mode Boîte à lettre.

4:3 LB

Sélectionnez cette option pour lire les images larges de DVD en mode Boîte à lettre (avec des bandes noires en haut et en bas de l'image).

16:9 (Réglage usine par défaut)

Sélectionnez cette option pour lire les images larges de DVD en mode plein écran.

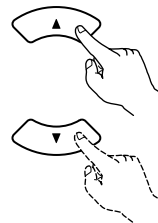

Télécommande



Télécommande

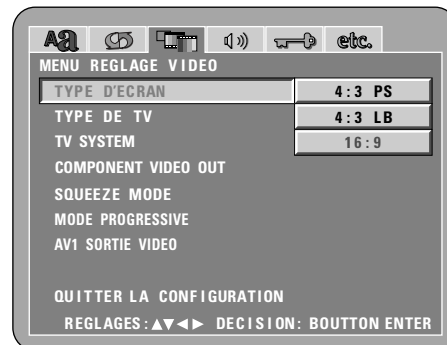

3

- ② Lorsque le "TYPE DE TV" est sélectionnée:

NTSC

Sélectionnez cette option si le format vidéo de votre télévision est le NTSC.

Si NTSC est sélectionnée, le format de sortie est fixé en NTSC.

PAL

Sélectionnez cette option si le format vidéo de votre télévision est le PAL.

Si PAL est sélectionnée, le format de sortie est fixé en PAL.

MULTI (Réglage usine par défaut)

Sélectionnez cette option si votre TV est compatible NTSC et PAL.

Si vous lisez un disque enregistré en format NTSC, le signal en provenance de la borne de sortie vidéo passera en NTSC si sélectionné, le format de sortie est fixé sur NTSC, et si vous lisez un disque enregistré en format PAL, le signal en provenance de la borne de sortie vidéo passera en PAL si sélectionné, le format de sortie est fixé sur PAL.

REMARQUE:

- Si "TYPE DE TV" est réglé sur un autre format de téléviseur que ceux enregistrés, l'image peut ne plus être claire et le haut et le bas de l'image peut être coupé.

- ③ Lorsque le "TV SYSTEM" est sélectionnée:

PROGRESSIVE (Réglage usine par défaut)

Les signaux audio sont synchronisés avec la sortie progressive.

(Pour les signaux de la sortie de composantes vidéo lorsque "COMPONENT VIDEO OUT" dans "MENU REGLAGE VIDEO" est réglé sur "PROGRESSIVE")

ENTRELACE

Les signaux audio sont synchronisés avec la sortie entrelacée. (Pour les signaux de la sortie vidéo et de la sortie vidéo S, ainsi que pour les signaux de la sortie de composantes vidéo lorsque "COMPONENT VIDEO OUT" dans "MENU REGLAGE VIDEO" est réglé sur "ENTRELACE").

HDMI/DVI

Les signaux audio sont synchronisés avec les signaux vidéo émis par les connecteurs HDMI/DVI.

AUTRES

Sélectionnez ce réglage lorsque vous voulez voir une image de la sortie entrelacée/progressive et une image de la sortie HDMI/DVI en même temps.

Les signaux audio sont réglés pour être au plus proche de l'image de la sortie entrelacée/progressive et de l'image de la sortie HDMI/DVI. (Veuillez noter cependant que les signaux audio ne sont pas synchronisés avec l'image de la sortie entrelacée/progressive et l'image de la sortie HDMI/DVI. Pour les synchroniser, réglez sur une autre position.)

- ④ Lorsque le "COMPONENT VIDEO OUT" est sélectionnée:
(REMARQUES)

PROGRESSIVE (Réglage usine par défaut)

Les signaux émis par le connecteur "COMPONENT VIDEO OUT" du DVD-A1XV sont formatés au format progressif.

Sélectionner cette fonction lorsque le DVD-A1XV est connecté à une télévision de type progressif.

ENTRELACE

Les signaux émis par le connecteur "COMPONENT VIDEO OUT" du DVD-A1XV sont formatés au format entrelacé.

Sélectionner cette fonction lorsque le DVD-A1XV est connecté à une télévision de type entrelacé.

REMARQUE:

- Pour la sortie de composantes uniquement, il est possible de commuter entre une sortie d'images entrelacées et une sortie d'images progressives. Il n'est pas possible de choisir la sortie d'image progressive pour connecteur de sortie ou pour Les connecteur de sortie de la S-Vidéo.

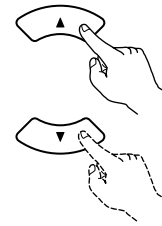

Télécommande



Télécommande

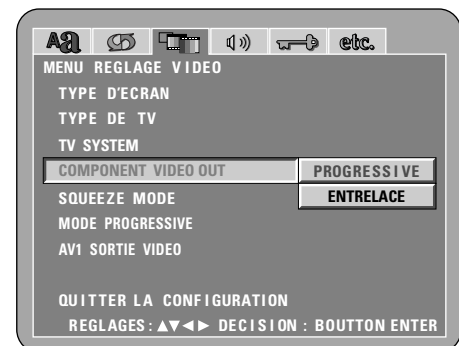
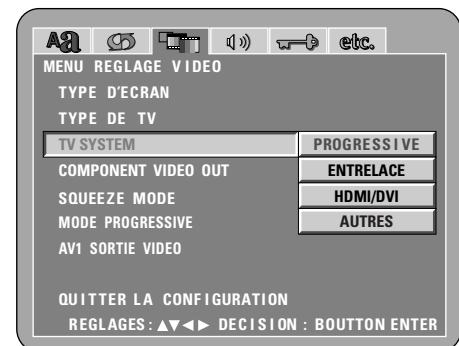
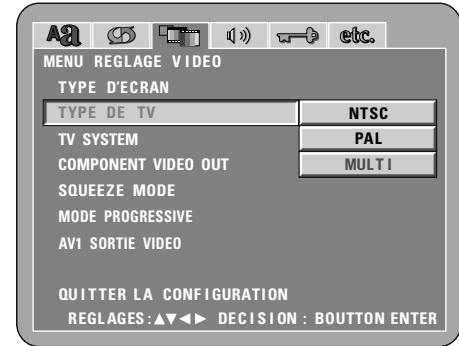

3

⑤ Lorsque le "SQUEEZE MODE" est sélectionnée:

ETEINT (Réglage usine par défaut)

Sélectionnez pour un affichage plein écran de type TV 16:9, quelle que soit la taille de l'image.



TV

ACTIF

Sélectionnez lorsque vous souhaitez afficher l'image avec un rapport de 4:3 au centre de l'écran TV 16:9, quelle que soit la taille de l'image.



TV

AUTO

Sélectionnez ceci pour la lecture d'une image 4:3 que vous souhaitez afficher dans la proportion de 4:3 au centre d'une télévision 16:9.

- ※ Fonctionne uniquement lorsque réglé sur "WIDE (16:9)" dans "TYPE D'ECRAN". (Voir page 43.)
- ※ Aucun efficace pour image entrelacée.

⑥ Lorsque le "MODE PROGRESSIVE" est sélectionnée:

AUTO (Réglage usine par défaut)

L'appareil identifie le type de matériau sur le disque en cours de lecture (film ou vidéo) et sélectionne automatiquement le mode.

VIDEO1

Ce mode est le mieux adapté à la lecture de disques contenant de la vidéo.

VIDEO2

Ce mode est le mieux adapté à la lecture de disques contenant un vidéo ou film à 30 trames.

⑦ Lorsque le "AV1 SORTIE VIDEO" est sélectionnée:

VIDEO (Réglage usine par défaut)

Les signaux vidéo composites seront envoyés par la prise AV1 SCART.

S-VIDEO

Les signaux S-vidéo seront envoyés par la prise AV1 SCART.

RVB

Les signaux RVB seront envoyés par la prise AV1 SCART.

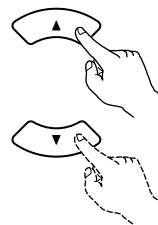

Télécommande



Télécommande

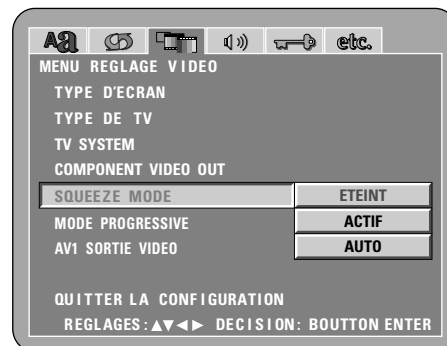

*** Pour quitter le mode Paramétrage**

Utilisez les touche de curseur ▼ pour sélectionner "QUITTER LA CONFIGURATION" et appuyez ensuite sur la touche ENTER pour confirmer. Il est aussi possible de quitter en appuyant sur la touche SETUP sur la télécommande.

1

Voir à la pages 31, 32.

Utiliser les touches de curseur ▲ et ▼ pour sélectionner le réglage souhaité, puis appuyer sur la touche ENTER.

CANALES AUDIO

Utiliser ce mode pour ajuster pour les systèmes d'enceinte connectés.

SORTIE AUDIO NUMÉRIQUE

Utilisez cette fonction afin de sélectionner le format numérique de signal de sortie.

LPCM (44,1kHz/48kHz)

Utilisez cette option pour régler la sortie audio numérique pour la lecture de DVD enregistrés en audio PCM linéaire.

SOURCE DIRECT

Permet un réglage pour émettre le son sans ajouter de réglages d'enceintes aux signaux audio d'un DVD audio ou d'un Super Audio CD.

2

GESTION DES BASSES

Régler pour envoyer ou non des signaux audio du subwoofer lors de la lecture de signaux audio à deux canaux.

※ Les réglages de "GESTION DES BASSES" ne s'appliquent pas aux sorties numériques.

COMPRESSION

Utiliser cette fonction pour régler la sortie de la plage dynamique lors de la lecture de disques.

FILTRE SACD

Il est possible de régler la valeur du filtre passe-bas lors de la lecture de Super Audio CD.

Le canal audio, la sortie numérique, le mode de conversion LPCM, la source directe et l'amélioration des basses ne peuvent pas être sélectionnés lorsque LIAISON DENON ou IEEE1394 est sélectionné ou lorsque l'audio HDMI est sur "MULTI (NORMAL)".

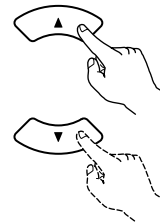

Télécommande



Télécommande



Utiliser les touches de curseur ▲ et ▼ pour sélectionner le réglage souhaité, puis appuyer sur la touche ENTER.

① Lorsque le "CANALES AUDIO" est sélectionnée:

MULTI CANAUX (Réglage usine par défaut)

Sélectionner ce réglage pour des systèmes dans lesquels trois ou plusieurs enceintes sont connectées.

Lorsque MULTI CANAUX est réglé, les réglages d'enceinte (CONFIGURATION HP), l'ajustement du niveau de sortie d'enceinte (REGLAGE DES NIVEAUX) et les distances d'enceinte (TEMPS DE RETARD) peuvent être réglés.

2CH (SRS OFF)

Sélectionner cette fonction lorsque l'utilisation de la fonction SRS TruSurround n'est pas requise pour les systèmes ayant seulement deux enceintes connectées.

Lors de la connexion d'un décodeur Dolby Prologic (amplificateur Dolby Prologic, etc.), sélectionnez ce réglage.

2CH (SRS ON)

Sélectionner cette fonction pour utiliser la fonction SRS TruSurround pour les systèmes ayant seulement deux enceintes connectées.

L'indicateur "●" de l'affichage s'allume pour ce mode.

■ La fonction SRS TruSurround

(Uniquement pour les DVD-vidéos et les CD vidéo)

Le son multicanaux normalement généré par cinq enceintes est recréé en utilisant uniquement les deux enceintes stéréo avant. Cela entraîne un son avec une sensation de mouvement presque naturelle qui semble entourer la tête, sans la forte directivité qui caractérise les systèmes multi-enceintes.

REMARQUES:

- Pour certains disques, les effets seront faibles ou même nuls.
- Désactiver les autres fonctions surround (Mode surround de la télévision, etc.).



est une marque de SRS Labs, Inc. La technologie TruSurround est incorporé sous licence de SRS Labs, Inc.

© Lorsque le "MULTI CANAUX" est sélectionnée, utiliser les touches de curseur ▲ et ▼ pour sélectionner l'élément à régler, ensuite appuyer sur la touche ENTER.

CONFIGURATION HP

Utiliser ce réglage pour sélectionner les types des différentes enceintes.

REGLAGE DES NIVEAUX

Utiliser ce réglage pour ajuster le niveau de sortie des différentes enceintes.

TEMPS DE RETARD

Utiliser ce réglage pour régler la distance entre les différentes enceintes et la position d'écoute.

※ Les réglages de "CONFIGURATION HP" ne s'appliquent qu'aux sorties analogiques.

* Pour quitter le mode "CONFIGURATION HP"

Utiliser la touche de curseur ▼ pour sélectionner "CONFIGURATION AUDIO" ensuite, appuyer sur la touche ENTER.

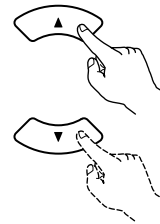

Télécommande



Télécommande

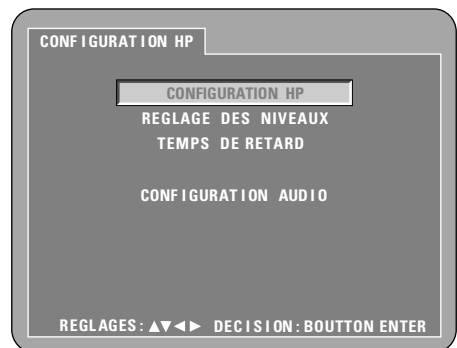

© Lorsque le "CONFIGURATION HP" est sélectionnée, utiliser les touches de curseurs ▲ et ▼ pour sélectionner l'enceinte à régler, ensuite appuyer sur la touche ENTER.

- Le type d'enceinte utilisée pour les enceintes frontales, l'enceinte centrale, le subwoofer et les enceintes d'ambiance peuvent être réglés. Utiliser les touches de curseurs ▲ et ▼ pour sélectionner le type d'enceinte, ensuite appuyer sur la touche ENTER.

GRANDS

Sélectionner ce réglage lorsqu'une grande enceinte est connectée.

PETITS

Sélectionner ce réglage lorsqu'une petite enceinte est connectée.

NON

Sélectionner ce réglage lorsque aucune enceinte n'est connectée.

OUI

Sélectionner ce réglage lorsqu'un subwoofer est connecté.

NON

Sélectionner cette valeur si aucun subwoofer n'est connecté.

- Lorsque le "FILTER" est sélectionnée.
40 Hz, 60 Hz, 80 Hz (Paramètre d'usine par défaut), 100 Hz, 120 Hz, règle la fréquence de recouvrement.

* Appuyer sur la touche RETURN pour retourner au menu "CONFIGURATION HP".

© Lorsque "REGLAGE DES NIVEAUX" est sélectionné, utiliser les touches de curseur ▲ et ▼ pour sélectionner l'enceinte à ajuster, ensuite utiliser les touches de curseur ◀ et ▶ pour régler le niveau.

TEST TONALITE

Utilisez les touches curseur ◀ et ▶ pour sélectionner auto ou manuel.

Effectuer le réglage de telle sorte que le volume de sortie des tonalités de test des différentes enceintes soit le même.

- Le niveau de volume envoyé des enceintes frontales (canaux gauche et droit), de l'enceinte centrale, des enceintes d'ambiance (canaux gauche et droit) et du subwoofer peut être ajusté.
- Le niveau de volume peut être ajusté entre 0 et -10 dB par pas de 1 dB.
- Les réglages SW +10 dB sur "ACTIF" augmente le niveau de volume en sortie du subwoofer de 10 dB.

* Appuyer sur la touche RETURN pour retourner au menu "CONFIGURATION HP".

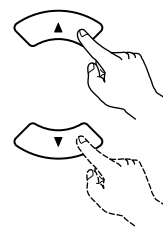

Télécommande



Télécommande

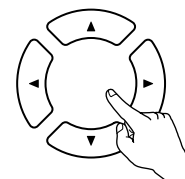
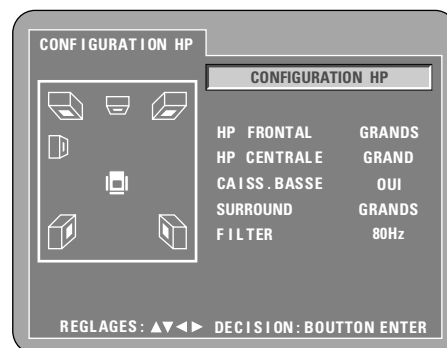

Télécommande

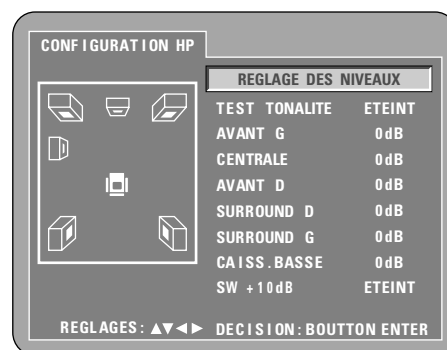

- Ⓞ Lorsque le "TEMPS DE RETARD" est sélectionnée:

Avec un son d'ambiance à 5.1 canaux, la distance idéale entre la position d'écoute et toutes les enceintes excepté du subwoofer doit être identique. Le réglage du temps de retard peut être utilisé pour que le son des différentes enceintes atteigne la position d'écoute en même temps.

Utiliser les touches de curseur ▲ et ▼ pour sélectionner l'élément de réglage, ensuite appuyer sur la touche ENTER.

- Lorsque le "DISTANCE" est sélectionnée:
 - METRES** (lorsque la touche de curseur ◀ est enfoncée): L'unité de distance est réglée en mètres ("m").
 - PIEDS** (lorsque la touche de curseur ▶ est enfoncée): L'unité de distance est réglée en pieds ("ft").

- Lorsque le "AVANT G", "AVANT D", "CENTRALE", "SURROUND G", "SURROUND D", "CAISS. BASSE" est sélectionnée: Utiliser les touches de curseur ◀ et ▶ pour régler la distance entre la position d'écoute et les différentes enceintes.

※ La distance peut être réglée dans l'intervalle limite de 0 à 18 mètres (60 pieds).

※ La différence de distance d'enceinte maximale pour laquelle le réglage est possible est de 4,5 m (15 pieds).

- Lorsque le "DEFAULT" est sélectionnée: Lorsque le "DEFAULT" est sélectionnée et la touche ENTER est enfoncée, tous les éléments sont restaurés à leurs réglages d'origine.

※ Lorsque des connexions numériques sont effectuées avec un amplificateur AV, effectuer les réglages d'enceinte sur l'amplificateur AV.

Pour les disques DVD audio, les réglages de disque ont la priorité, ainsi le son risque de ne pas être reproduit comme avec le réglage de mode d'enceinte décrit ci-dessus.

- ※ Appuyer sur la touche RETURN pour retourner au menu "CONFIGURATION HP".

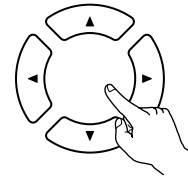

Télécommande

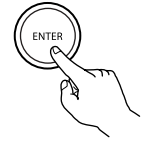

Télécommande

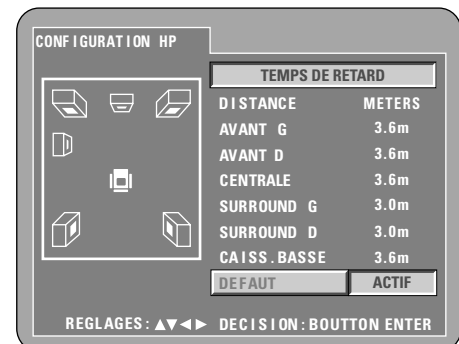
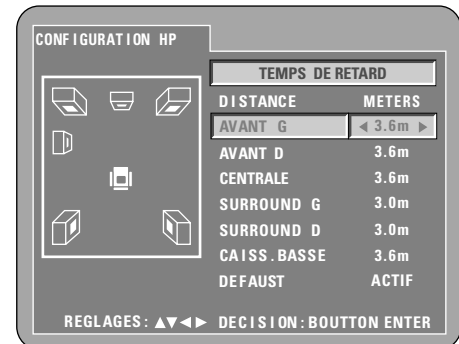
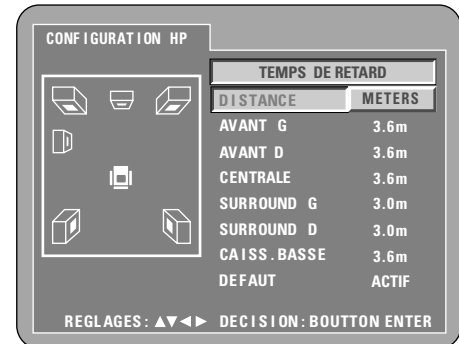
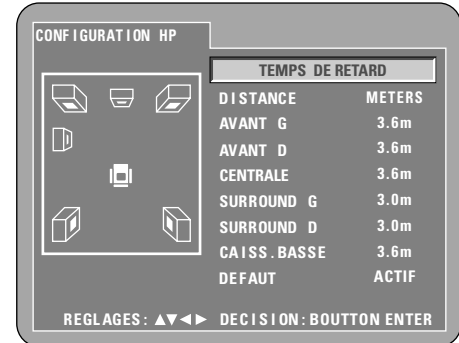

- ② Lorsque le "SORTIE AUDIO NUMÉRIQUE" est sélectionnée:

NORMAL (Réglage usine par défaut)

Lors de la lecture de DVD enregistrés en Dolby Digital ou DTS, des signaux bitstream sont générés par les bornes de sortie audio numériques. Lors de la lecture de DVD enregistrés en PCM linéaire ou PCM compressé, des signaux PCM linéaire sont générés. Sélectionnez "NORMAL" lors de l'exécution de connexions numériques à un amplificateur AV avec décodeur Dolby Digital et DTS intégré.

PCM

Lors de la lecture de signaux bitstream Dolby Digital/DTS ou de DVD enregistrés en PCM linéaire ou PCM compressé, les signaux sont convertis en signaux PCM 48 kHz/16-bit (2-canaux) et générés par les sorties numériques. Lors de la lecture de DVD enregistrés en PCM, des signaux PCM linéaires sont générés.

- ③ Lorsque le "LPCM (44,1 kHz/48 kHz)" est sélectionnée:

ETEINT (Réglage usine par défaut)

Lors de la lecture de DVD PCM linéaire ou PCM compressé qui ne sont pas protégés par copyright, pour les signaux audio PCM 2 canaux allant jusqu'à 96 kHz, des signaux PCM linéaire sont générés tels quels par les sorties numériques sans être convertis. (Les signaux de 176,4 kHz et 192 kHz sont convertis respectivement en signaux de 88,2 kHz et 96 kHz.)

Pour les DVD contenant des signaux multi-canaux PCM, les signaux numériques sont mélangés à la baisse pour être générés dans deux canaux, le canal avant gauche et le canal avant droit. (Seuls les canaux avant gauche et droit sont générés pour les sources pour lesquelles le mélange à la baisse est interdit.)

Lors de la lecture de DVD protégés par copyright de type PCM linéaire ou PCM compressé, étant donné les règles sur le copyright, aucun signal numérique ne sera généré pour les sources dépassant 48 kHz/16 bits. Lors de la lecture de telles sources, réglez sur "ACTIF" ou faites des connexions analogiques. (Voir page 16.)

ACTIF

Les signaux PCM linéaire ou PCM compressé sont convertis en signaux de 44,1 kHz ou 48 kHz et générés. (Les signaux de sortie audio numérique PCM sont convertis en signaux de 48 kHz ou moins, étant donné les règles du copyright.) Lors de l'exécution de connexions numériques à un amplificateur AV qui n'est pas compatible avec les signaux 96 kHz/88,2 kHz, réglez sur "ACTIF".

- ④ Lorsque le "SOURCE DIRECT" est sélectionnée:

ETEINT (Réglage usine par défaut)

Veuillez régler sur ETEINT quand vous effectuez des réglages d'enceintes ou configurez le temps de délai et la lecture.

ACTIF

Réglez sur ACTIF en lecture sans effectuer le traitement des réglages d'enceintes. Effectuer ce réglage engendrera l'installation de la lecture pleine largeur de bande, tous canaux DTS recommandée. (Veuillez noter que le volume du sub woofer augmentera de 5 db et qu'il y aura une augmentation de 15 db avec un Super Audio CD.) Ceci est aussi réglé pendant la lecture d'une source à 6 canaux d'un DVD audio qui a été enregistré avec tous les canaux et la pleine largeur de bande. Quand le réglage est sur "ACTIF", l'amplitude des enceintes sera réglée sur "Grand" pour toutes les enceintes et le sub woofer sera réglé sur "Oui". Pendant la lecture d'un logiciel tel que celui-ci, effectuez les connexions analogiques selon le mode d'emploi du logiciel.

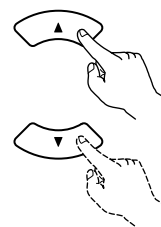

Télécommande



Télécommande

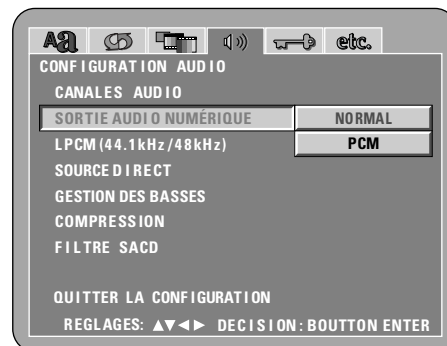

- ⑤ Lorsque le "GESTION DES BASSES" est sélectionnée:
(Pour les sources 2 canaux)

ETEINT (Réglage usine par défaut)

Aucun son n'est produit par le subwoofer.

ACTIF

Le son est produit par le subwoofer.

Si cela se produit, placer le subwoofer en position "OUI" pour les réglages d'enceinte.

- ※ Cela ne fonctionne qu'avec une entrée audio analogique.
- ※ Ceci ne fonctionne pas lorsque "SOURCE DIRECT" est activé.

3

- ⑥ Lorsque le "COMPRESSION" est sélectionnée:

NON (Réglage usine par défaut)

Sélectionner ce réglage pour la gamme standard.

OUI

Sélectionner ce réglage pour obtenir un son puissant même lorsque le volume est bas. Ce réglage convient pour la lecture de DVD à des heures tardives avec le volume bas. (Ce réglage est valide uniquement pour les DVD enregistrés en Dolby Digital.)

- ⑦ Lorsque le "FILTRE SACD (Super Audio CD)" est sélectionnée:

50kHz (Réglage usine par défaut)

Lors de la lecture de Super Audio CD, les hautes fréquences de 50 kHz et plus sont coupées.

100kHz

Lors de la lecture de Super Audio CD, les hautes fréquences de 100 kHz et plus sont coupées.

- ※ Réglé à 100 kHz lorsqu'un amplificateur AV compatible avec les hautes fréquences est connecté.

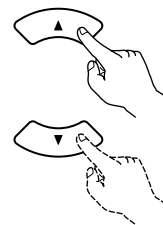

Télécommande





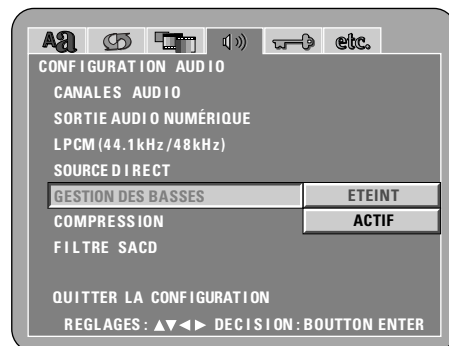





Télécommande

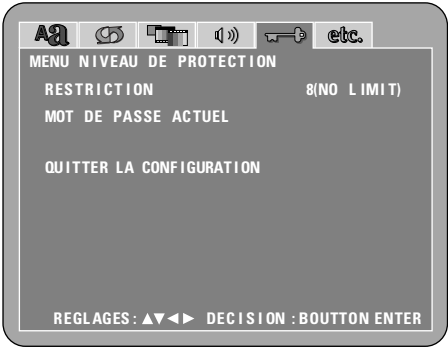

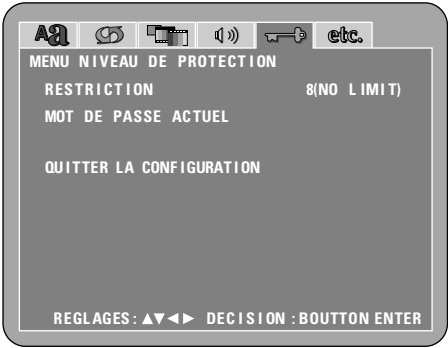
*** Pour quitter le mode Paramétrage**

Utilisez les touche de curseur ▼ pour sélectionner "QUITTER LA CONFIGURATION" et appuyez ensuite sur la touche ENTER pour confirmer. Il est aussi possible de quitter en appuyant sur la touche SETUP sur la télécommande.

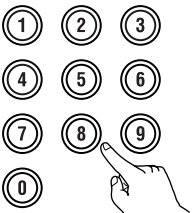
Lorsque "MENU NIVEAU DE PROTECTION" est sélectionnée

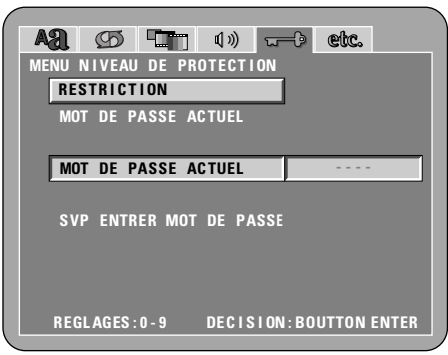
<p>1</p>	<p>Voir à la pages 31, 32.</p>		
<p>2</p>	<p>Utiliser les touches de curseur ▲ et ▼ pour sélectionner le réglage souhaité, puis appuyer sur la touche ENTER.</p> <p>RESTRICTION Utilisez cette option pour restreindre la lecture de DVD réservés aux adultes. Pour que la restriction soit possible, il faut que le niveau de restriction soit enregistré sur le disque réservé aux adultes.</p> <p>MOT DE PASSE ACTUEL Utiliser ceci pour changer le mot de passe. Le mot de passe par défaut est "0000".</p>	 <p>Télécommande</p>  <p>Télécommande</p>	
<p>3</p>	<p>Utiliser les touches de curseur ▲ et ▼ pour sélectionner le réglage souhaité, puis appuyer sur la touche ENTER.</p> <p>① Lorsque le "RESTRICTION" est sélectionnée:</p> <p>0 Sélectionnez ce réglage pour désactiver la lecture de tous les DVD. Utilisez ce réglage par exemple pour désactiver la lecture de DVD pour adultes sur lesquels aucun niveau de contrôle parental n'est enregistré.</p> <p>1 Sélectionner ceci pour jouer uniquement les DVD pour enfants. (Les DVD pour adultes et public ne peuvent pas être joués.)</p> <p>2 à 7 Sélectionner ceci pour jouer les DVD pour un public général et les enfants. Les DVD pour adultes ne peuvent pas être joués.</p> <p>8 (NO LIMIT) (Réglage usine par défaut) Sélectionner ceci pour jouer tous les DVD.</p> <p>Utiliser les touches de numérotées pour entrer un mot de passe à 4 chiffres, puis appuyer sur la touche ENTER.</p> <ul style="list-style-type: none"> ※ Le mot de passe par défaut est "0000". ※ Ne pas oublier le mot de passe. ※ Le réglage ne peut pas être modifié sans entrer le mot de passe correct. 	  <p>Télécommande</p>  <p>Télécommande</p>  <p>Télécommande</p>  <p>Télécommande</p>	 

3

② Lorsque le "MOT DE PASSE ACTUEL" est sélectionnée:
Utiliser la touche de curseur ► pour sélectionner "MODIFICATION", puis appuyer sur la touche ENTER.

Utiliser les touches numériques pour saisir un ancien (actuel) mot de passe de 4 caractères.

※ Le mot de passe par défaut est "0000".

Utiliser les touches numériques pour saisir un nouveau mot de passe de 4 caractères.

Utiliser les touches numériques pour saisir de nouveau le mot de passe de 4 caractères. (pour confirmation.)

Ensuite, appuyer sur la touche ENTER.

※ Ne pas oublier le mot de passe.

※ Le paramètre ne peut pas être modifié si l'on ne saisit pas le bon mot de passe.

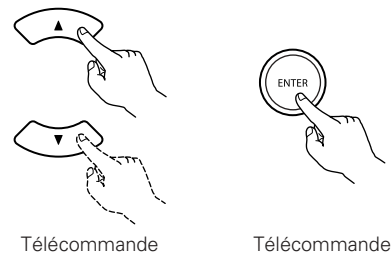

Télécommande

Télécommande

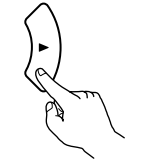

Télécommande



Télécommande

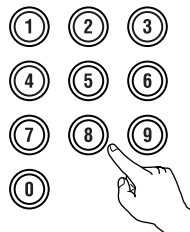

Télécommande



Télécommande

* Pour quitter le mode Paramétrage

Utilisez les touche de curseur ▼ pour sélectionner "QUITTER LA CONFIGURATION" et appuyez ensuite sur la touche ENTER pour confirmer. Il est aussi possible de quitter en appuyant sur la touche SETUP sur la télécommande.

1

Voir à la pages 31, 32.

Utiliser les touches de curseur ▲ et ▼ pour sélectionner le réglage souhaité, puis appuyer sur la touche ENTER.

MODE DE LECTURE

Le mode de lecture de DVD vidéo peut être réglé pour lire le contenu d'un DVD vidéo inclus sur un DVD audio.

SOUS TITRES

Utilisez cette option pour activer ou désactiver les légendes enregistrées sur le DVD.

FOND D'ECRAN

Utiliser cette fonction afin de choisir une image servant d'arrière-plan sur l'écran en mode stop ou lors de la lecture d'un CD.

2

SCREEN SAVER

La fonction d'économiseur d'écran permet d'éviter l'écho d'image sur l'écran TV.

AFFICHAGE

La régler si oui ou non il y aura une indication sur l'affichage de cette unité seulement pour les 2 secondes suivant immédiatement la commande, même alors que l'affichage a été éteint.

VEILLE AUTOMATIQUE

Pour économiser l'énergie, le DVD-A1XV peut être réglé automatiquement en mode d'attente lorsqu'il n'est pas utilisé pendant de longues périodes.

DIAPORAMA

L'intervalle de temps pour commuter à l'image fixe suivante lors de la lecture d'images fixes d'un diapositive (en format JPEG) peut être réglé.

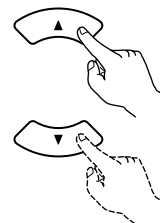

Télécommande



Télécommande



Utiliser les touches de curseur ▲ et ▼ pour sélectionner le réglage souhaité, puis appuyer sur la touche ENTER.

① Lorsque le "MODE DE LECTURE" est sélectionnée:

MODE AUDIO (Réglage usine par défaut)

Choisir ce réglage pour lire les signaux de DVD audio tels quels.

MODE VIDEO

Choisir ce réglage pour lire le contenu de DVD vidéo inclus dans un disque DVD audio.

3

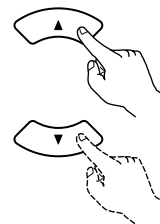

Télécommande



Télécommande

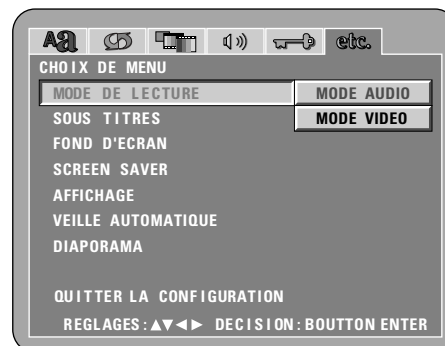

- ② Lorsque le "SOUS TITRES" est sélectionnée:



NON (Réglage usine par défaut)

Sélectionnez cette option lorsque vous ne souhaitez pas afficher les légendes à l'écran lorsque le DVD contient des légendes en anglais.

OUI

Sélectionnez cette option pour afficher les légendes à l'écran lorsque le DVD contient des légendes en anglais.

REMARQUES:

- Un décodeur de sous-titres en anglais est nécessaire pour afficher les sous-titres dans cette langue.
- Les DVD comportant des signaux de légendes sont repérés par la marque  ,  ,  .

Les légendes en anglais ne peuvent être affichées si le DVD ne contient pas de signaux de légende enregistrés.

- ③ Lorsque le "FOND D'ECRAN" est sélectionnée:

BLEU (Réglage usine par défaut)

Choisissez cette fonction afin d'afficher un arrière-plan bleu.

GRIS

Sélectionner cette couleur pour afficher un fond gris sur l'écran du téléviseur.

NOIR

Sélectionner cette couleur pour afficher un fond noir sur l'écran du téléviseur.

IMAGE

Sélectionnez cette fonction pour afficher le papier peint.

- ④ Lorsque le "SCREEN SAVER" est sélectionné:

ETEINT (Réglage usine par défaut)

La fonction d'économiseur d'écran ne fonctionne pas.

ACTIF

Si plus d'5 minutes passe pendant l'arrêt, la pause ou un autre mode, la fonction d'économiseur d'écran est activée pour éviter l'écho d'image sur l'écran TV.

- ⑤ Lorsque le "AFFICHAGE" est sélectionné:

ETEINT (Réglage usine par défaut)

Ce réglage est valable lorsque l'écran a été mis hors tension à l'aide. L'écran ne montrera pas d'indication même si l'on a appuyé sur une touche (ex: skip, stop, etc.).

ACTIF

Ce réglage est valable lorsque l'écran a été mis hors tension à l'aide. Lorsque l'on appuie sur une touche (ex: skip, stop, etc.), l'indication apparaît à l'écran pendant environ 2 secondes.

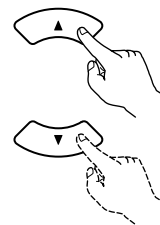

Télécommande



Télécommande

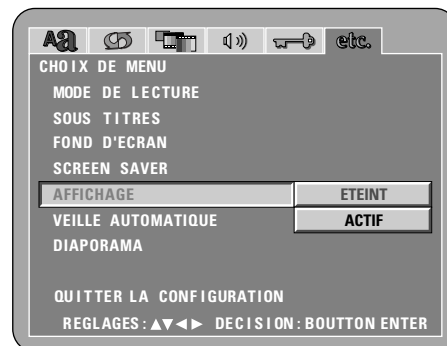
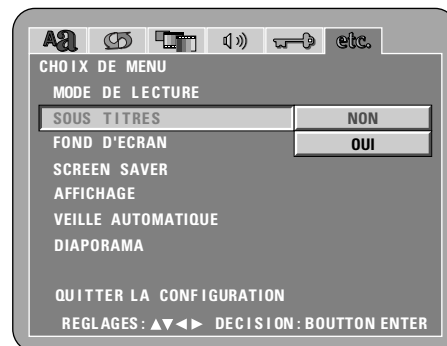

3

⑥ Lorsque le "VEILLE AUTOMATIQUE" est sélectionnée:

NON (Réglage usine par défaut)

L'alimentation ne commute pas automatiquement au mode d'attente.

OUI

Le DVD-A1XV s'éteint et le mode d'attente est réglé si le DVD-A1XV reste en mode d'arrêt pendant environ 30 minutes.

⑦ Lorsque le "DIAPORAMA" est sélectionnée:

Utiliser les touches de curseur ▲ et ▼ pour régler l'intervalle de temps.

L'intervalle de temps peut être réglé entre 5 et 15 secondes. **(Le réglage d'origine est sur 5 secondes.)**

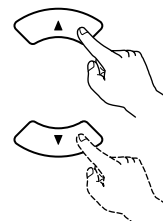

Télécommande



Télécommande



*** Pour quitter le mode Paramétrage**

Utilisez la touche de curseur ▼ pour sélectionner "QUITTER LA CONFIGURATION" et appuyez ensuite sur la touche ENTER pour confirmer. Il est aussi possible de quitter en appuyant sur la touche SETUP sur la télécommande.

9 UTILISATION DU MODE PURE DIRECT

- En mode Pure Direct, seules les signaux audio analogiques (pas de les signaux vidéo, etc.) sont émis, produisant ainsi une haute qualité sonore.

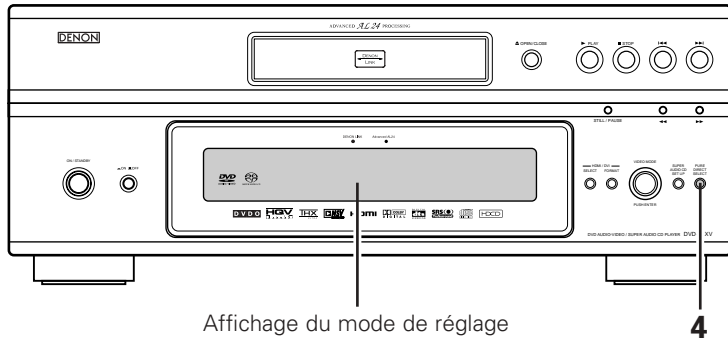

Affichage du mode de réglage

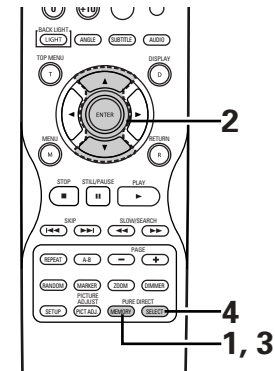

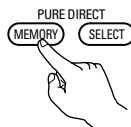
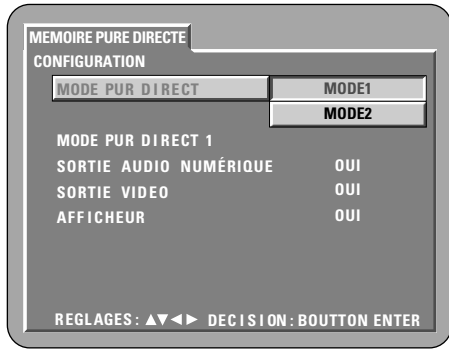
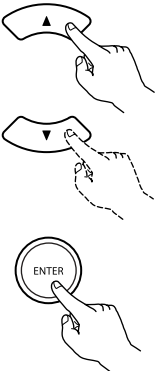
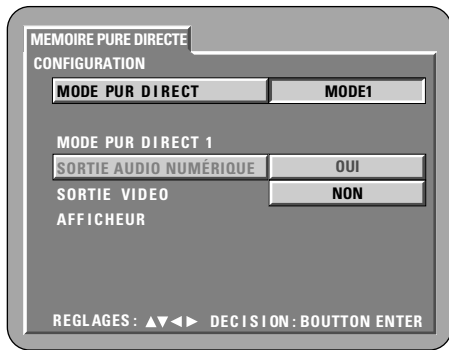
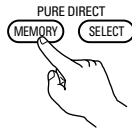

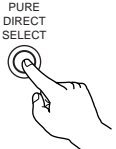
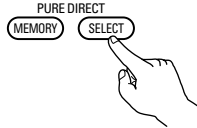
<p>1</p>	<p>Appuyer sur la touche PURE DIRECT MEMORY.</p> <ul style="list-style-type: none"> • L'état de sortie des signaux vidéo, etc., peut être mémorisé dans MODE1 et MODE2 à votre convenance. 	 <p>Télécommande</p> 
<p>2</p>	<p>Utiliser les touches de curseur ▲ et ▼ pour sélectionner le mode, ensuite appuyer sur la touche ENTER.</p> <p>SORTIE AUDIO NUMÉRIQUE</p> <p>OUI : Les signaux audio numérique sont émis. NON : Les signaux audio numérique ne sont pas émis.</p> <p>* Ne fonctionne pas pour les sorties numériques LIAISON DENON ou IEEE1394. Pour ces sorties, réglez sur "NON" dans les réglages initiaux.</p> <p>SORTIE VIDÉO</p> <p>OUI : Les signaux vidéo sont émis. NON : Les signaux vidéo ne sont pas émis.</p> <p>AFFICHEUR</p> <p>OUI : Est indiqué sur l'affichage de l'unité principale. NON : N'est pas indiqué sur l'affichage de l'unité principale.</p> <p>* Lorsque la sortie vidéo est réglée sur "OUI" ou "ALL OFF", ni la vidéo HDMI ni les signaux audio ne sont émis en sortie.</p> <p>Lorsque "REGLAGE AUDIO HDMI" est réglé sur "MULTI (NORMAL)", le réglage "SORTIE AUDIO NUMÉRIQUE" ne peut pas être effectué. (Voir pages 38, 39.)</p> <p>* Lorsque les réglages de LIAISON DENON et IEEE 1394 sont valides, le réglage de "SORTIE AUDIO NUMÉRIQUE" ne peut pas être sélectionné.</p>	 <p>Télécommande</p> 
<p>3</p>	<p>Appuyer sur la touche PURE DIRECT MEMORY.</p> <ul style="list-style-type: none"> • Tous les réglages sont mis en mémoire. 	 <p>Télécommande</p>

4	<p>Appuyer sur la touche PURE DIRECT SELECT.</p> <ul style="list-style-type: none"> Les modes décrits ci-dessous vont apparaître sur l'affichage. <p>NORMAL : Tous les signaux sont émis normalement. MODE 1 : Les réglages mémorisés pour le MODE 1 sont utilisés. Les réglages d'origine sont: "SORTIE AUDIO NUMÉRIQUE" : "OUI" "SORTIE VIDÉO" : "OUI" "AFFICHEUR" : "OUI"</p> <p>MODE 2 : Les réglages mémorisés pour le MODE 2 sont utilisés. Les réglages d'origine sont: "SORTIE AUDIO NUMÉRIQUE" : "OUI" "SORTIE VIDÉO" : "OUI" "AFFICHEUR" : "OUI"</p> <p>ALL OFF : Aucune indication sur l'affichage de l'unité principale ne signifie pas que les signaux vidéos et numériques sont éteints (sauf pour la sortie audio analogique)</p>	<div style="display: flex; justify-content: space-around; align-items: center;"> <div style="text-align: center;">  <p>PURE DIRECT SELECT</p> <p>Unité principale</p> </div> <div style="text-align: center;">  <p>PURE DIRECT MEMORY SELECT</p> <p>Télécommande</p> </div> </div>
---	--	---

10 UTILISATION DE LA CONFIGURATION DU SUPER AUDIO CD

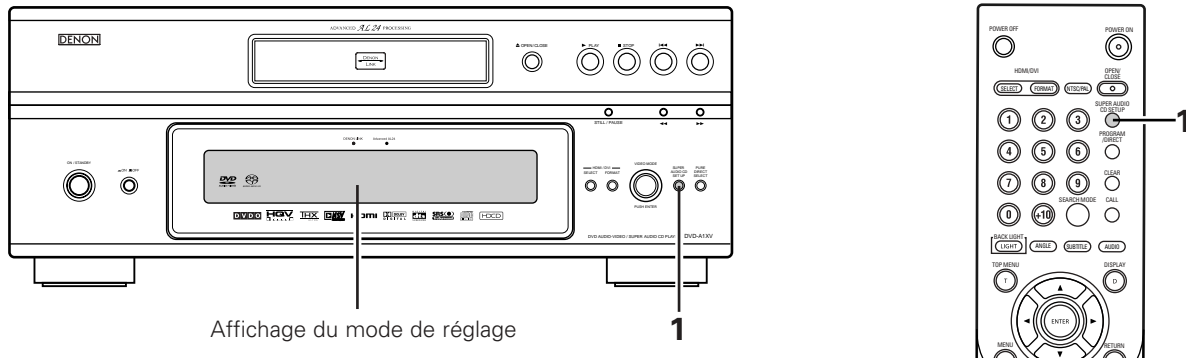

- Sur un Super Audio CD, les zones stéréo et multicanale sont séparées. Les disques hybrides comprennent une structure à deux couches, avec une couche Super Audio CD et une couche CD. Il est possible de régler la zone/couche pour déterminer une priorité de lecture.



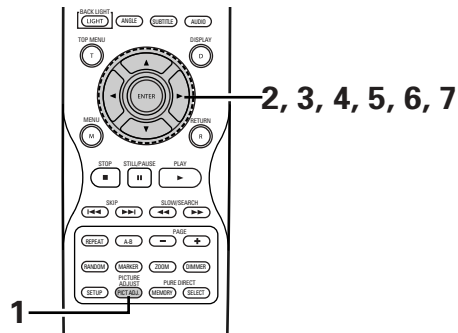

1	<p>Appuyer sur la touche SUPER AUDIO CD SETUP.</p> <ul style="list-style-type: none"> Les modes décrits ci-dessous vont apparaître sur l'affichage. <p>MULTI (Réglage usine par défaut) Lors de la lecture d'un Super Audio CD, la zone multicanale sera lue en priorité.</p> <p>STEREO Lors de la lecture d'un Super Audio CD, la zone stéréo sera lue en priorité.</p> <p>CD Lors de la lecture d'un Super Audio CD, la couche CD sera lue en priorité.</p> <p>* Lors de la lecture d'un disque n'ayant pas de zone/couche sélectionnée, une autre zone/couche sera lue automatiquement.</p>	<div style="display: flex; flex-direction: column; align-items: center;"> <div style="text-align: center;">  <p>SUPER AUDIO CD SETUP</p> <p>Unité principale</p> </div> <div style="margin: 10px 0;">  <p>SUPER AUDIO CD SETUP</p> <p>Télécommande</p> </div> <div style="display: flex; flex-direction: column; align-items: center; margin-top: 20px;"> <div style="border: 1px solid black; padding: 5px; margin: 5px;">MULTI</div> <div style="border: 1px solid black; padding: 5px; margin: 5px;">STEREO</div> <div style="border: 1px solid black; padding: 5px; margin: 5px;">CD</div> </div> </div>
---	---	--

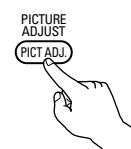
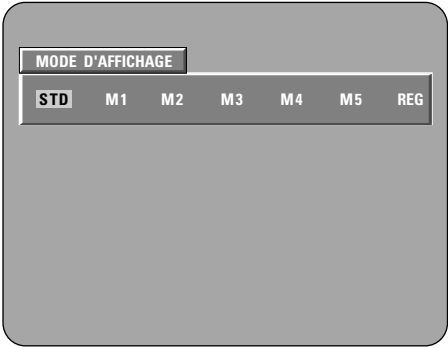
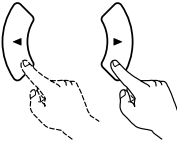
11 AJUSTEMENT DE LA QUALITE DE L'IMAGE

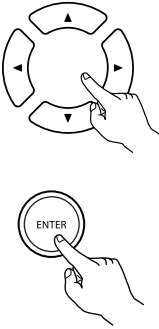
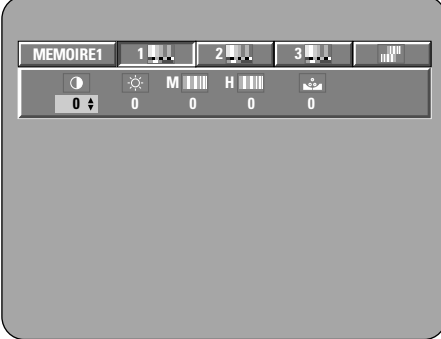
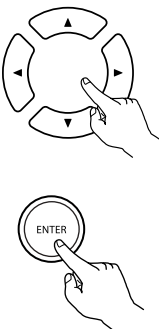

<p>1</p>	<p>Appuyer sur la touche PICTURE ADJUST.</p> <ul style="list-style-type: none"> L'écran d'ajustement de la qualité d'image apparaîtra. <p>STD Revient aux réglages d'usine par défaut.</p> <p>M1 à M5 Les réglages de la qualité d'image qui ont été ajustés selon vos préférences peuvent être stockés dans 5 mémoires, M1 à M5.</p> <p>REG Le niveau de SETUP et SET permettent le réglage de la position de l'écran (horizontale et verticale).</p>	 <p>Télécommande</p> 
<p>2</p>	<p>Sélectionnez la mémoire en utilisant les touches de curseur (◀, ▶) et appuyez sur la touche ENTER.</p> <p>AJUSTEMENT DE LA QUALITE DE L'IMAGE 1 Permet de régler le contraste, la luminosité, la netteté et la teinte. → Avancez à l'opération 3.</p> <p>AJUSTEMENT DE LA QUALITE DE L'IMAGE 2 Permet de régler le niveau des blancs, le niveau des noirs et le niveau chromatique. → Avancez à l'opération 4.</p> <p>AJUSTEMENT DE LA QUALITE DE L'IMAGE 3 Cela permet de régler l'exhausteur. → Avancez à l'opération 5.</p> <p>CORRECTION GAMMA Ceci est sélectionné quand des portions sombres de l'image sont obscures, ou que des portions claires sont beaucoup plus claires que nécessaire. → Avancez à l'opération 6.</p>	  <p>Télécommande</p> 

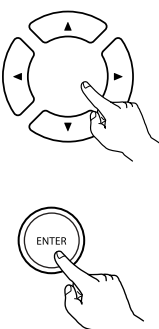
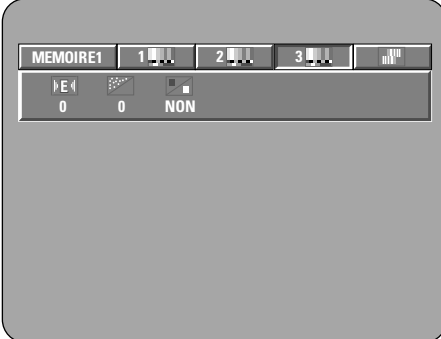
<p>3</p>	<p>Quand l'ajustement de la qualité de l'image 1 est sélectionné et ajusté:</p> <ul style="list-style-type: none"> Appuyez sur la touche de curseur (▼). Puis sélectionnez l'élément d'ajustement de la qualité de l'image avec les touches de curseur (◀, ▶), réglez la valeur d'ajustement avec les touches de curseur (▲, ▼), et appuyez sur la touche ENTER. Tous les contenus ajustés seront stockés. <ul style="list-style-type: none"> CONTRASTE (-6 à +6) (Réglage usine par défaut: 0) <ul style="list-style-type: none"> Ceci ajuste la différence clair/sombre de l'image. LUMINOSITÉ (0 à +12) (Réglage usine par défaut: 0) <ul style="list-style-type: none"> Ceci ajuste la luminosité de l'image. FINESSE (M) (-6 à +6) (Réglage usine par défaut: 0) <ul style="list-style-type: none"> Ceci ajuste la netteté de l'image pour les fréquences intermédiaires. FINESSE (H) (-6 à +6) (Réglage usine par défaut: 0) <ul style="list-style-type: none"> Ceci ajuste la netteté de l'image pour les hautes fréquences. (Agit seulement sur les images en mouvement) TEINTE (-6 à +6) (Réglage usine par défaut: 0) <ul style="list-style-type: none"> Ceci ajuste la balance entre le vert et le rouge. (N'affecte pas la sortie entrelacée composante.) 	  <p>Télécommande</p>
<p>4</p>	<p>Quand l'ajustement de la qualité de l'image 2 est sélectionné et ajusté:</p> <ul style="list-style-type: none"> NIV. BLANC (-5 à +5) (Réglage usine par défaut: 0) <ul style="list-style-type: none"> Ceci ajuste le niveau de blanc. NIVEAU NOIR (-5 à +5) (Réglage usine par défaut: 0) <ul style="list-style-type: none"> Ceci ajuste le niveau de noir. NIVEAU CHROMA (-6 à +6) (Réglage usine par défaut: 0) <ul style="list-style-type: none"> Ceci ajuste la densité des couleurs. 	  <p>Télécommande</p>
<p>5</p>	<p>Quand l'ajustement de la qualité de l'image 3 est sélectionné et ajusté:</p> <ul style="list-style-type: none"> ENHANCER V (0 à +11) (Réglage usine par défaut: 0) <ul style="list-style-type: none"> Ceci accentue les contours de l'image. DNR (Digital Noise Reduction) (0 à +3) (Réglage usine par défaut: 0) <ul style="list-style-type: none"> Cela réduit le bruit de l'image. CCS (OUI/NON) (Réglage usine par défaut: NON) <ul style="list-style-type: none"> Ceci supprime le composant de signal couleur pour les images dans lesquelles le composant de signal couleur est associé avec le signal de luminosité. (N'agit que sur les images en mouvement.) 	  <p>Télécommande</p>

Lorsque la correction de gamma est sélectionnée et ajustée:

Deux sortes d'affichage sont préparés pour le réglage de la correction gamma.

- Lors de l'utilisation du tableau numérique de la correction de gamma. (Figure 1)
: Appuyer sur la touche de curseur (▼).
- Lors de l'utilisation du graphe de correction de gamma. (Figure 2)
: Appuyer sur la touche ENTER.

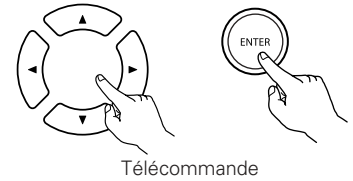

Sélectionner le point de réglage avec les touches de curseur (◀, ▶), régler le niveau de luminosité avec les touches de curseur (▲, ▼), et appuyer sur la touche ENTER.

(Si la touche PICTURE ADJUST est enfoncée avant d'appuyer sur la touche entrée, le niveau de réglage ne sera pas enregistré)

- Le niveau de luminosité peut être réglé dans une fourchette allant de 16 à 235.
- Appuyer sur la touche de curseur (▲) augmente le niveau (et l'image devient plus claire) et appuyer sur la touche de curseur (▼) réduit le niveau (et l'image devient plus sombre).
- Le fait d'appuyer sur la touche CLEAR restitue tous les points de réglage au niveau standard.

- * Le niveau du point sélectionné ne peut pas dépasser le niveau des points au-dessus et en dessous du point.
(Une partie foncée ne peut pas être réglée pour dépasser une partie plus claire.)

6

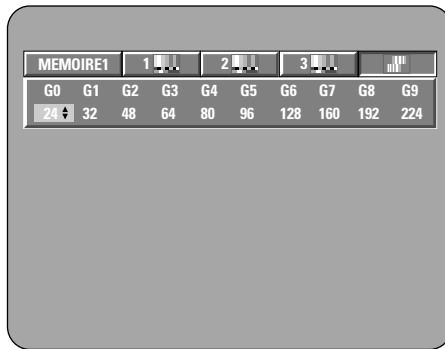

(Figure 1)

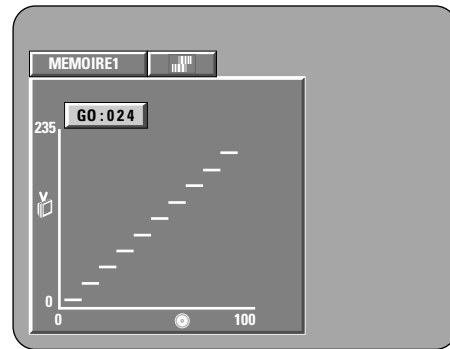

(Figure 2)

*** Fin de l'ajustement de la qualité de l'image**

Appuyer sur la touche PICTURE ADJUST.

REFERENCE:

- Dans l'affichage de la correction gamma, l'axe horizontal indique le niveau de luminosité de l'image qui est enregistrée sur le disque, et l'axe vertical indique le niveau de luminosité de l'image quand elle sort de cette unité.

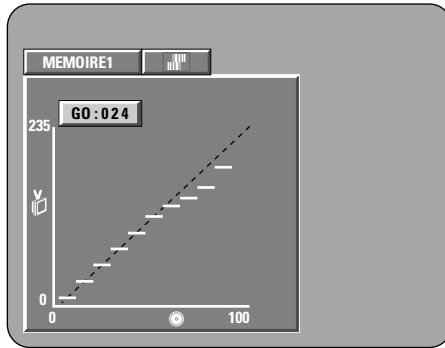

- Quand des points clairs du côté du disque sont ajustés au "sombre" du côté sortie, les parties fines de la portion claire qui auraient été normalement difficiles à voir, deviennent une image facilement discernable.

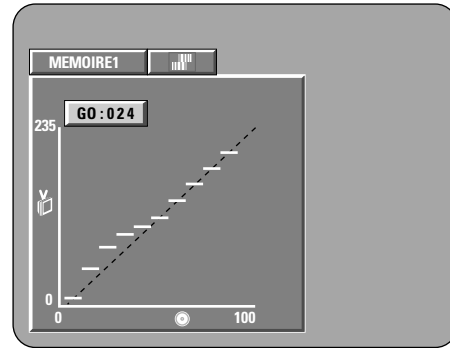

- Quand des points sombres du côté du disque sont ajustés au "clair" du côté sortie, les parties fines de la portion sombre qui auraient été normalement difficiles à voir, deviennent une image facilement discernable.

7

Quand la position d'affichage est sélectionnée et ajustée:

- Appuyez sur la touche de curseur (▼), puis sélectionnez les directions horizontale/verticale avec les touches de curseur (◀, ▶), réglez la valeur d'ajustement avec les touches de curseur (▲, ▼) et appuyez sur la touche ENTER.

REGLAGE NEVEAU (0 IRE, 7,5 IRE)
(Réglage usine par défaut: 0 IRE)

- Ceci corrige les noirs flottants.

POSITION .H (-7 à +7) (Réglage usine par défaut: 0)

- Un réglage de la position est possible vers la gauche et la droite.

POSITION .V (-7 à +7) (Réglage usine par défaut: 0)

- Un réglage de la position est possible vers le haut et le bas.

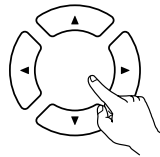

Télécommande

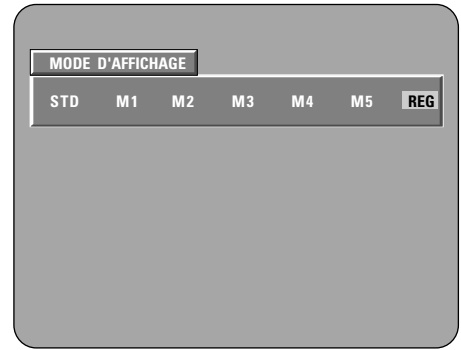

*** Pour quitter le mode de réglage d'image**

Appuyer sur la touche PICTURE ADJUST.

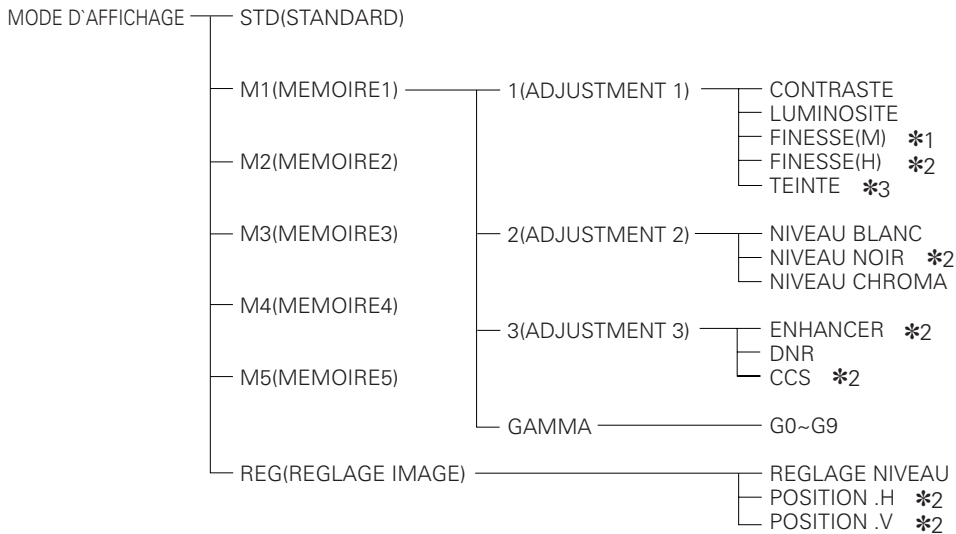

*1 N'affecte pas la sortie HDMI/DVI.

*2 Fonctionne uniquement avec HDMI, DVI et le balayage progressif.

*3 N'affecte pas la sortie entrelacée composante.

12 UTILISATION DE LA CONFIGURATION VIDEO

- Le réglage de sortie vidéo des connecteurs HDMI et DVI-D peut être modifié.
- Le réglage de la sortie vidéo de PICTURE MODE, TV SYSTEM, SQUEEZE MODE et AUDIO ADJUST peut également être changé.

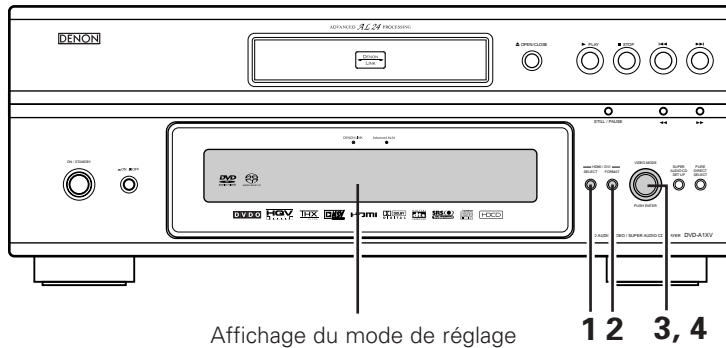

Affichage du mode de réglage

1 2 3, 4

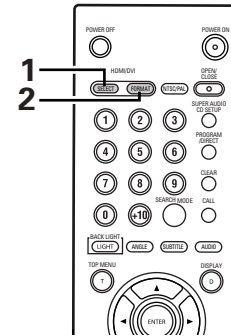

* Les voyants HDMI et DVI clignotent lorsque la connexion est en cours de vérification, puis cesse de clignoter lorsque la vérification est

<p>1</p>	<p>Appuyer sur la touche HDMI/DVI SELECT.</p> <ul style="list-style-type: none"> • Les modes décrits ci-dessous vont apparaître sur l'affichage. <p>HDMI/DVI OFF (Réglage usine par défaut) Pas de sortie via les connecteurs HDMI et DVI-D. Réglez sur "HDMI/DVI OFF" s'il n'y a pas de connexion à ces connecteurs.</p> <p>HDMI Y Cb Cr Les signaux vidéo au format Y Cb Cr et les signaux audio sont émis via le connecteur HDMI. Les signaux vidéo au format RGB sont émis via le connecteur DVI-D.</p> <p>HDMI RGB Les signaux vidéo au format de différence des couleurs et les signaux audio sont émis via le connecteur HDMI. Les signaux vidéo au format RGB sont émis via le connecteur DVI-D.</p> <p>* Lors de la connexion à l'appareil DVI via le connecteur HDMI, les signaux sont émis au format RGB, quel que soit le réglage de "HDMI Y Cb Cr" ou "HDMI R G B".</p>	<p>Unité principale Télécommande</p> <div style="border: 1px solid black; padding: 5px; text-align: center;">HDMI/DVI OFF</div> <div style="border: 1px solid black; padding: 5px; text-align: center;">HDMI Y Cb Cr</div> <div style="border: 1px solid black; padding: 5px; text-align: center;">HDMI R G B</div>
<p>2</p>	<p>Appuyer sur la touche HDMI/DVI FORMAT.</p> <ul style="list-style-type: none"> • Les modes décrits ci-dessous vont apparaître sur l'affichage. <p>Sélectionnez l'élément que vous souhaitez régler et définissez-le.</p> <p>480P/576P (Réglage usine par défaut) Émet les images à partir du connecteur HDMI ou DVI-D à 480P ou 576P.</p> <p>720P Émet les images à partir du connecteur HDMI ou DVI-D à 720P.</p> <p>1080i Émet les images à partir du connecteur HDMI ou DVI-D à 1080i.</p> <p>AUTO Les caractéristiques de l'appareil HDMI connecté aux connecteurs HDMI/DVI-D sont détectées automatiquement et les signaux sont émis suivant la résolution de l'écran ou la résolution maximale de l'appareil HDMI. La résolution de l'écran ou la résolution maximale est sélectionnée suivant le réglage effectué dans "HDMI AUTO FORMAT" dans les réglages initiaux. (Réglé sur "PANEL RES." par défaut. (Voir pages 38, 41.)) Lorsqu'un appareil DVI est connecté, les signaux sont émis avec une résolution est automatiquement de "480P/576P", la résolution doit donc être réglée manuellement.</p>	<p>Unité principale Télécommande</p> <div style="border: 1px solid black; padding: 5px; text-align: center;">480P/576P</div> <div style="border: 1px solid black; padding: 5px; text-align: center;">720P</div> <div style="border: 1px solid black; padding: 5px; text-align: center;">1080i</div> <div style="border: 1px solid black; padding: 5px; text-align: center;">AUTO</div>

3

Tourner le bouton VIDEO MODE.

- Les modes décrits ci-dessous vont apparaître sur l'affichage. Sélectionner l'article que vous souhaitez régler et appuyer sur le bouton VIDEO MODE pour le définir.

PICTURE MODE

Il est possible de choisir entre cinq modes correspondants à différents réglages de qualité d'image (M1 à M5) de même que les réglages standards établis en usine. (Voir pages 59 ~ 62.)

TV SYSTEM

Sélectionnez la sortie vidéo connectée à la TV ou au moniteur dont vous souhaitez voir l'image.

Sur le DVD-A1XV, les signaux de la sortie entrelacée, de la sortie progressive et de la sortie HDMI/DVI sont chacun traités dans des circuits vidéo indépendants. La sortie audio est optimisée pour la sortie vidéo sélectionnée, choisissez donc la sortie que vous souhaitez voir.

SQUEEZE MODE

Les différents modes qui sont sélectionnés dans VIDEO MODE sont temporaires. L'appareil revient aux valeurs enregistrées lorsque l'appareil est éteint.

AUDIO ADJUST

Selon l'appareil connecté, la différence dans la durée nécessaire pour traiter les signaux audio et vidéo peut avoir pour conséquence un décalage entre le mouvement des lèvres des personnes parlant et le son. Si cela se produit, ce retard peut être corrigé en décalant la sortie des signaux audio à partir du DVD-A1XV.

* Pour "TV SYSTEM" et "AUDIO ADJUST" sélectionnés dans "VIDEO MODE", le changement du réglage est enregistré dans la mémoire. Le même réglage est activé lorsque l'appareil est éteint puis rallumé.

* "PICTURE MODE" et "SQUEEZE MODE" sélectionnés dans "VIDEO MODE" sont des changements temporaires. Les réglages enregistrés dans la mémoire comme réglages par défaut reviennent lorsque l'appareil est éteint puis rallumé.

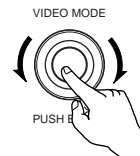

Unité principale

PICTURE MODE

TV SYSTEM

SQUEEZE MODE

AUDIO ADJUST

4

Lorsque le "PICTURE MODE" est sélectionné:

- Les modes décrits ci-dessous vont apparaître sur l'affichage. Sélectionner l'article que vous souhaitez régler et appuyer sur le bouton VIDEO MODE pour le définir. (Voir pages 59 ~ 62.)

STD (STANDARD)

Restitue les réglages par défaut effectués à l'usine.

M1 (MEMORY1)

Articles de réglage de la qualité de l'image – Mode M1 (MEMOIRE1) enregistré dans le mode de réglage de la qualité de l'image.

M2 (MEMORY2)

Articles de réglage de la qualité de l'image – Mode M2 (MEMOIRE2) enregistré dans le mode de réglage de la qualité de l'image.

M3 (MEMORY3)

Articles de réglage de la qualité de l'image – Mode M3 (MEMOIRE3) enregistré dans le mode de réglage de la qualité de l'image.

M4 (MEMORY4)

Articles de réglage de la qualité de l'image – Mode M4 (MEMOIRE4) enregistré dans le mode de réglage de la qualité de l'image.

M5 (MEMORY5)

Articles de réglage de la qualité de l'image – Mode M5 (MEMOIRE5) enregistré dans le mode de réglage de la qualité de l'image.

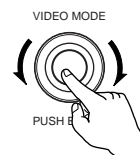

Unité principale

STD (STANDARD)

M1 (MEMORY1)

M2 (MEMORY2)

M3 (MEMORY3)

M4 (MEMORY4)

M5 (MEMORY5)

4

Lorsque le "TV SYSTEM" est sélectionné:

- Les modes décrits ci-dessous vont apparaître sur l'affichage. Sélectionner l'article que vous souhaitez régler et appuyer sur le bouton VIDEO MODE pour le définir.

PROGRESSIVE (Réglage usine par défaut)

Les signaux audio sont synchronisés avec la sortie progressive. (Pour les signaux de la sortie vidéo de composantes lorsque "COMPONENT VIDEO OUT" dans "MENU REGLAGE VIDEO" est réglé sur "PROGRESSIVE".)

INTERLACED

Les signaux audio sont synchronisés avec la sortie entrelacée. (Pour les signaux de la sortie vidéo et de la sortie vidéo S, ainsi que pour les signaux de la sortie vidéo de composantes lorsque "COMPONENT VIDEO OUT" dans "MENU REGLAGE VIDEO" est réglé sur "ENTRELACE".)

HDMI/DVI

Les signaux audio sont synchronisés avec les signaux vidéo émis par les connecteurs HDMI/DVI.

OTHERS

Sélectionnez ce réglage lorsque vous voulez voir une image de la sortie entrelacée/progressive et une image de la sortie HDMI/DVI en même temps.

Les signaux audio sont réglés pour être au plus proche de l'image de la sortie entrelacée/progressive et de l'image de la sortie HDMI/DVI.

(Veuillez noter cependant que les signaux audio ne sont pas synchronisés avec l'image de la sortie entrelacée/progressive et l'image de la sortie HDMI/DVI. Pour les synchroniser, réglez sur une autre position.)

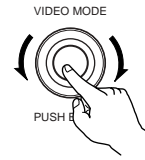

Unité principale

PROGRESSIVE

INTERLACED

HDMI/DVI

OTHERS

Lorsque le "SQUEEZE MODE" est sélectionné:

- Les modes décrits ci-dessous vont apparaître sur l'affichage. Sélectionner l'article que vous souhaitez régler et appuyer sur le bouton VIDEO MODE pour le définir.

OFF

Sélectionnez pour un affichage plein écran de type TV 16:9, quelle que soit la taille de l'image.

ON

Sélectionnez lorsque vous souhaitez afficher l'image avec un rapport de 4:3 au centre de l'écran TV 16:9, quelle que soit la taille de l'image.

AUTO

Sélectionnez ceci pour la lecture d'une image 4:3 que vous souhaitez afficher dans la proportion de 4:3 au centre d'une télévision 16:9.

OFF

ON

AUTO

Lorsque le "AUDIO ADJUST" est sélectionné:

- La durée validée est affichée sur l'écran. Pour changer la durée validée, tournez la commande VIDEO MODE, puis appuyez sur la commande. Réglable par unités de 10 msec entre -30 msec et +200 msec. (Marche + :retardez les bruits dans l'image.) Le réglage est réinitialisé à la valeur par défaut (0 msec) lorsque le réglage de "MENU REGLAGE VIDEO" est commuté dans "TV SYSTEM".

TIME: 0nsec



TIME: +10nsec

13 LECTURE

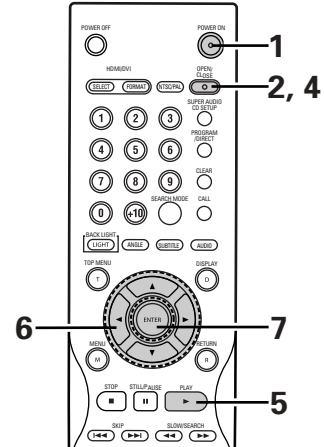
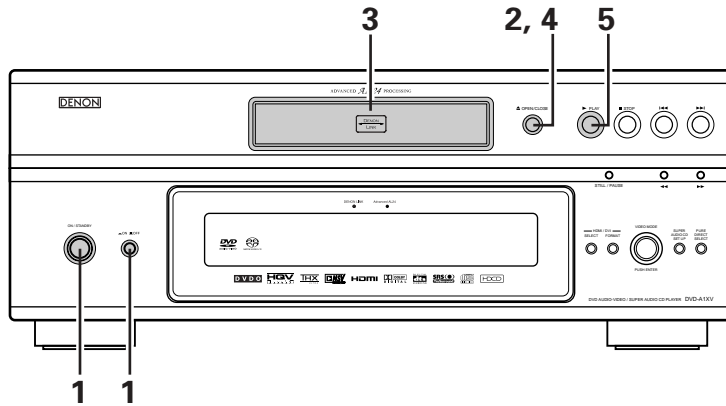
(1) Lecture

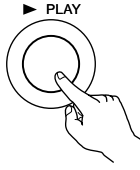
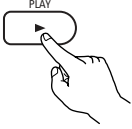
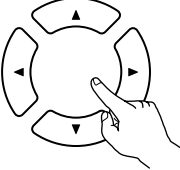

<p>1</p>	<p>Allumer le lecteur.</p> <ul style="list-style-type: none"> Appuyer sur la touche d'alimentation, l'indicateur d'alimentation s'allume en vert et l'appareil est activé. Si l'on appuie de nouveau sur cette touche, l'appareil est mis hors tension et l'indicateur s'éteint. En mode de veille (l'indicateur d'alimentation est allumé en vert), appuyer sur la touche ON/STANDBY de l'unité principale ou sur la touche POWER ON de la télécommande (RC-993). 	<p>(Vert)</p> <p>Unité principale</p> <p>Télécommande</p>
<p>2</p>	<p>Appuyer sur la touche OPEN/CLOSE pour ouvrir le tiroir de disque.</p>	<p>Unité principale</p> <p>Télécommande</p>
<p>3</p>	<p>Placer le disque dans le tiroir de disque.</p>	
<p>4</p>	<p>Appuyer sur la touche OPEN/CLOSE.</p>	<p>Unité principale</p> <p>Télécommande</p>

<p>5</p>	<p>Appuyer sur la touche PLAY.</p> <ul style="list-style-type: none"> • Pour un grand nombre de DVD et CD vidéo interactifs avec commande de lecture, un écran menu s'affiche. Dans ce cas, utiliser la procédure de l'étape 6 pour sélectionner le paramètre souhaité. * Les DVD interactifs sont des DVD comprenant les angles multiples, histoires, etc. 	<div style="display: flex; justify-content: space-around;"> <div style="text-align: center;">  <p>Unité principale</p> <p>Exemple: Pour les DVD avec des écrans menu</p> <div style="border: 1px solid black; padding: 5px; width: fit-content; margin: 0 auto;"> <p style="text-align: center; margin: 0;">BARRE DE MENU</p> <table border="1" style="width: 100%; border-collapse: collapse; text-align: center;"> <tr> <td style="padding: 2px;">Pomme</td> <td style="padding: 2px;">Banane</td> </tr> <tr> <td style="padding: 2px;">Orange</td> <td style="padding: 2px;">Fraise</td> </tr> <tr> <td style="padding: 2px;">Pêche</td> <td style="padding: 2px;">Ananas</td> </tr> </table> </div> </div> <div style="text-align: center;">  <p>Télécommande</p> <p>Exemple: Pour les CD vidéo avec commande de lecture</p> <div style="border: 1px solid black; padding: 5px; width: fit-content; margin: 0 auto;"> <table border="1" style="width: 100%; border-collapse: collapse; text-align: center;"> <tr><td style="padding: 2px;">1. Ouverture</td></tr> <tr><td style="padding: 2px;">2. 1er mouvement</td></tr> <tr><td style="padding: 2px;">3. 2e mouvement</td></tr> <tr><td style="padding: 2px;">4. 3e mouvement</td></tr> <tr><td style="padding: 2px;">5. Final</td></tr> </table> </div> </div> </div>	Pomme	Banane	Orange	Fraise	Pêche	Ananas	1. Ouverture	2. 1er mouvement	3. 2e mouvement	4. 3e mouvement	5. Final
Pomme	Banane												
Orange	Fraise												
Pêche	Ananas												
1. Ouverture													
2. 1er mouvement													
3. 2e mouvement													
4. 3e mouvement													
5. Final													
<p>6</p>	<p>Utiliser les touches de curseur (▲, ▼, ◀ et ▶) pour sélectionner le paramètre souhaité.</p> <ul style="list-style-type: none"> • Sur certains disques, il existe un deuxième écran menu. Si c'est le cas, appuyer sur la touche ▶▶ pour afficher l'écran menu suivant. * Les touches de curseur (▲, ▼, ◀ et ▶) ne fonctionnent pas pour les CD vidéo. Utiliser les touches de numérotées pour sélectionner le paramètre souhaité. 	<div style="text-align: center;">  <p>Télécommande</p> </div>											
<p>7</p>	<p>Appuyer sur la touche ENTER.</p> <ul style="list-style-type: none"> • La sélection est confirmée et la lecture commence. • Certains disques DVD permettent de retourner à l'écran menu en appuyant sur la touche TOP MENU/MENU pendant la lecture. • Appuyer sur la touche RETURN pendant la lecture d'un CD vidéo pour revenir à l'écran menu. 	<div style="display: flex; align-items: center; justify-content: center;"> <div style="text-align: center;">  <p>Télécommande</p> <p>Exemple: Lorsque "Pomme" est sélectionné</p> <div style="border: 1px solid black; padding: 5px; width: fit-content; margin: 0 auto;"> <p style="text-align: center; margin: 0;">BARRE DE MENU</p> <table border="1" style="width: 100%; border-collapse: collapse; text-align: center;"> <tr> <td style="padding: 2px; background-color: #cccccc;">Pomme</td> <td style="padding: 2px;">Banane</td> </tr> <tr> <td style="padding: 2px;">Orange</td> <td style="padding: 2px;">Fraise</td> </tr> <tr> <td style="padding: 2px;">Pêche</td> <td style="padding: 2px;">Ananas</td> </tr> </table> </div> → <div style="border: 1px solid black; padding: 10px; width: 100px; text-align: center; font-size: 1.5em; font-weight: bold;">Pomme</div> </div> </div>	Pomme	Banane	Orange	Fraise	Pêche	Ananas					
Pomme	Banane												
Orange	Fraise												
Pêche	Ananas												

REMARQUES:

- Si  s'affiche sur l'écran TV pendant que les touches sont activés, cette opération n'est pas possible sur les DVD-A1XV ou avec ce disque.
- Placer le disque dans le guide.
- Ne pas mettre plus d'un disque dans le tiroir.
- Le disque continue à tourner pendant que l'écran menu s'affiche sur l'écran TV.

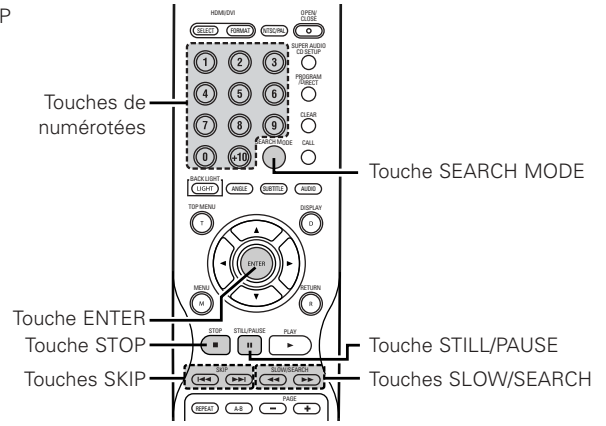
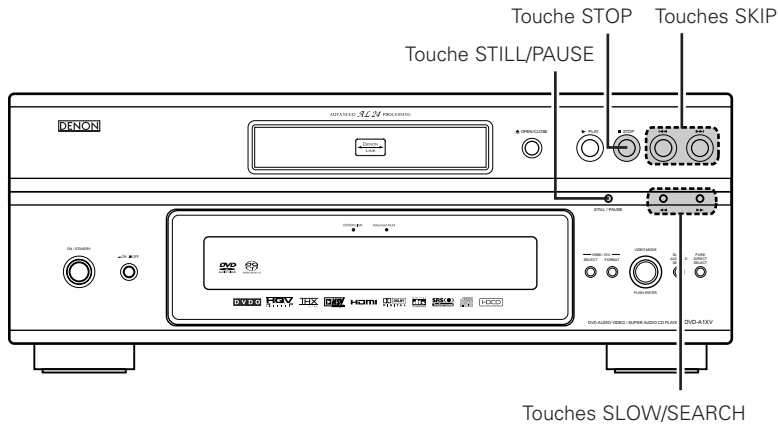

(2) Arrêt de la lecture

En cours de lecture, appuyer sur la touche STOP sur l'appareil ou la télécommande, la lecture s'arrête et le papier peint s'affiche. Lorsque le "VEILLE AUTOMATIQUE" est sélectionnée: au bout de 30 minutes en mode arrêt, le DVD-A1XV s'éteint automatiquement et le mode veille est activé. (Extinction automatique) (Voir pages 54, 56.)

<Fonction de lecture mémorisée (uniquement DVD)>

- Avec les DVD-A1XV, lorsque la touche STOP est enfoncée, cette position est mémorisée. A ce moment, "▶" clignote sur l'affichage. Lorsque la touche PLAY est enfoncée après avoir appuyé sur la touche STOP, la lecture reprend là où elle s'était arrêtée. La fonction de lecture mémorisée est annulée si le tiroir de disque est ouvert ou si la touche STOP est enfoncée une deuxième fois.

■ STOP



Unité principale

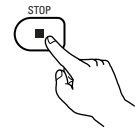

Télécommande

- * La fonction de lecture mémorisée est activée uniquement sur les disques dont la durée est indiquée sur l'affichage pendant la lecture.

REMARQUE:

- La fonction mémoire de reprise de lecture ne fonctionne pas pendant la lecture de disques DVD.

(3) Lecture d'arrêt sur image (Pause)

Pendant la lecture, appuyer sur la touche STILL/PAUSE de l'unité principale ou de la télécommande.

- Appuyer sur la touche PLAY pour reprendre la lecture normale.



Unité principale



Télécommande

(4) Recherche avant/arrière

Pendant la lecture, appuyer sur l'une des touches SLOW/SEARCH de l'unité principale ou de la télécommande.

◀◀ : Marche arrière

▶▶ : Marche avant

- Lorsque la touche est enfoncée à nouveau, la vitesse de recherche augmente.
- Modifiable en 4 étapes pour les Super Audio CD et les CD, 7 étapes pour les DVD audio, DVD vidéo et disques CD vidéo.
- Appuyer sur la touche PLAY pour reprendre la lecture normale.

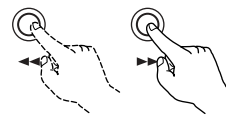

Unité principale

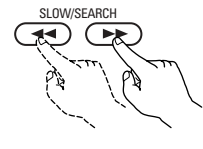

Télécommande

REMARQUE:

- Dans certains cas, l'écran menu peut s'afficher à nouveau lorsqu'un des touches SLOW/SEARCH est enfoncée pendant la lecture de menu sur un CD vidéo.

(5) Atteindre le début de chapitres ou de pistes

Repérage utilisant les touches SKIP

Pendant la lecture, appuyer sur l'un des touches SKIP de l'unité principale ou de la télécommande.

◀◀ : Marche arrière (PRECEDENT)

▶▶ : Marche avant (SUIVANT)

- Chaque pression sur le touche équivaut à un saut de chapitre de piste.
- Lorsque le touche SKIP ◀◀ est enfoncé une fois, la tête de lecture revient au début du chapitre ou de la piste en cours de lecture.

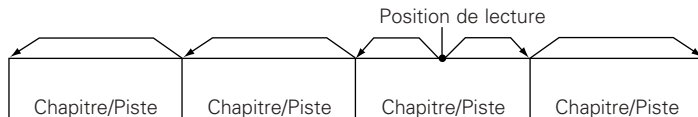

Marche arrière ← → Marche avant (sens de la lecture)

Repérage utilisant les touches de numériques

Appuyer sur la touche SEARCH MODE pendant la lecture.

- Le mode de recherche commute chaque fois que la touche est enfoncée.
 - Pour les disques DVD audio : Groupe → Plage → (Groupe) →
 - Pour les disques DVD vidéo : Titre → Chapitre → (Titre) →
 - Pour les Super audio CD, CD et CD vidéo : Plage uniquement
- * Le mode de recherche réglé en appuyant sur la touche SEARCH MODE est mis en mémoire jusqu'à ce que la touche soit enfoncée à nouveau. Toutefois, le mode de recherche retourne au mode par défaut lorsque l'appareil est éteint.
- Utiliser les touches de numériques pour entrer le numéro à lire.

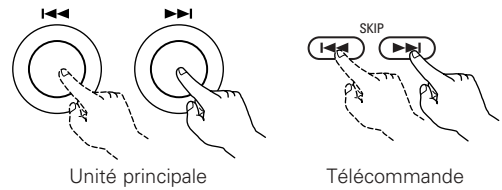

REMARQUE:

- Dans certains cas, l'écran menu peut s'afficher à nouveau lorsqu'un des touches SKIP est enfoncé pendant la lecture de menu sur un CD vidéo.

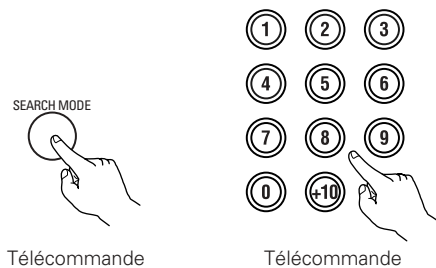

REMARQUE:

- Certains disques DVD audio, DVD vidéo et CD vidéo ne fonctionnent pas comme décrit dans ce manuel due aux intentions des producteurs de disques.

(6) Lecture image par image (uniquement pour les DVD Vidéo et les CD Vidéo)

Pendant la lecture, appuyer sur la touche STILL/PAUSE de l'unité principale ou de la télécommande.

- La lecture avance d'une image chaque fois que la touche est enfoncée.
- Appuyer sur la touche PLAY pour reprendre la lecture normale.
- Avec des disques DVD audio, le saut en avant trame par trame est possible uniquement pour la partie vidéo.

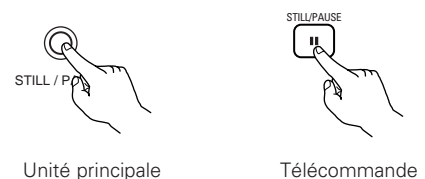

(7) Lecture ralentie (uniquement pour les DVD Vidéo et les CD Vidéo)

En mode arrêt sur image, appuyer sur l'une des touches SLOW/SEARCH de l'unité principale ou de la télécommande.

◀◀ : Marche arrière

▶▶ : Marche avant

- Lorsque la touche est enfoncée à nouveau, la vitesse de lecture ralentie augmente.
- Pour les CD Vidéo il existe 3 étapes.
- Appuyer sur la touche PLAY pour reprendre la lecture normale.
- Avec des disques DVD audio, la fonction de lecture normale au ralenti peut être utilisée uniquement avec la partie vidéo.

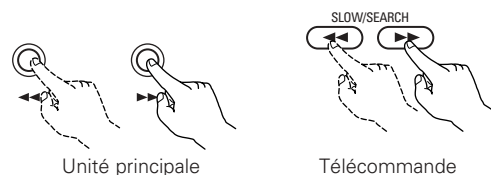

REMARQUE:

- La lecture ralentie en marche arrière n'est pas possible sur les CD vidéo.

(8) Sélection de l'image fixe (uniquement pour les DVD audio)

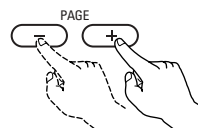

Pendant la lecture, appuyer sur la touche PAGE + ou PAGE - de la télécommande.

- Pour les disques DVD audio avec des images fixes, l'image désirée peut être sélectionnée.
- Sur certains disques l'image ne peut pas être sélectionnée due aux intentions des producteurs de disques.

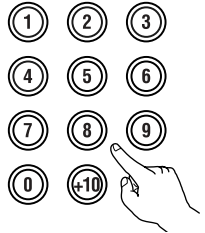

Télécommande

(9) Lecture de groupes de bonus (uniquement pour les DVD audio)

1	En mode d'arrêt, appuyer sur la touche SEARCH MODE de la télécommande pour régler le mode de recherche sur "GROUP".	 <p>Télécommande</p>
2	Utiliser les touches de numériques pour entrer le numéro du groupe de bons.	 <p>Télécommande</p>
3	Utiliser les touches de numériques de la télécommande pour entrer le mot de passe (4 chiffres), ensuite appuyer sur la touche ENTER. <ul style="list-style-type: none">• La lecture commence à partir de la première page du groupe spécifié.	 <p>Télécommande</p>
<ul style="list-style-type: none">• Dans certains cas le mot de passe doit être entré sur l'écran du menu. Dans ces cas, suivre les instructions sur l'écran.• Dès que le mot de passe est entré, le disque peut être lu autant de fois désiré jusqu'à ce qu'il soit enlevé.• En cas d'erreur lors de la saisie du mot de passe, appuyer sur la touche CLEAR de la télécommande.		

14 LECTURE REPETEE

■ Utiliser cette fonction pour lire de façon répétée les morceaux audio et vidéo préférés.

Lecture répétée (Lecture répétée)

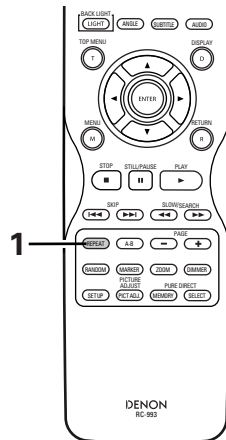

En mode de lecture, appuyer sur la touche REPEAT.

- L'affichage sur l'écran de la télévision change à chaque fois que l'on appuie sur la touche et le mode correspondant de lecture répétée ou de lecture normale est activé.



Télécommande

① Pour les disques DVD audio

- Lecture normale

- Piste repeated

RÉPÉTITION DE PLAGE

- Groupe répétée

RÉPÉTITION DE GROUPE

- Lecture répétée annulée

RÉPÉTITION : NON

② Pour les disques DVD vidéo

- Lecture normale

- Chapitre répété

RÉPÉTITION DE CHAPITRE

- Titre répété

RÉPÉTITION DE TITRE

- Lecture répétée annulée

RÉPÉTITION : NON

③ Pour les CD Vidéo, les Super audio CD et les CD musique

- Lecture normale

- Piste répétée

RÉPÉTITION DE PLAGE

- Disque entier répété

RÉPÉTITION DE DISQUE

- Lecture répétée annulée

RÉPÉTITION : NON

1

* Pour revenir en mode lecture normale:

Retourner au mode lecture normal en appuyant sur la touche REPEAT jusqu'à ce que "REPETITION:NON" apparaisse sur l'écran TV.

15 LECTURE DES PISTES DANS L'ORDRE SOUHAITE

- Utiliser cette fonction avec les disques DVD-AUDIO, les CD Vidéo, les Super audio CD et les CD musique pour lire les pistes dans l'ordre désiré.
- Cette fonction n'affecte pas les disques DVD-VIDEO.

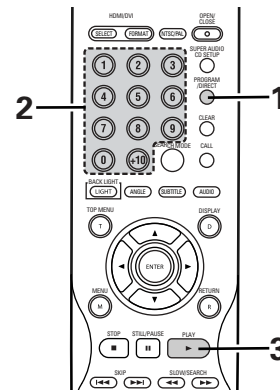
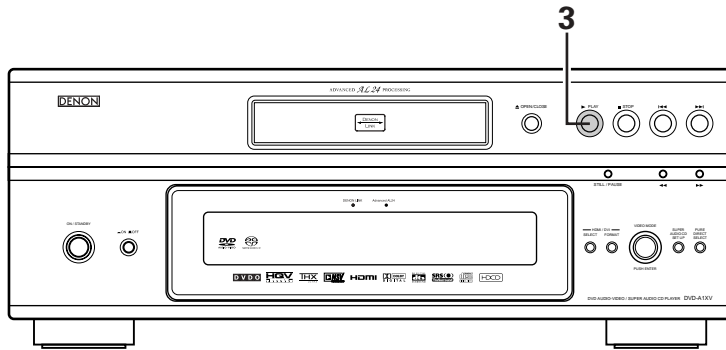

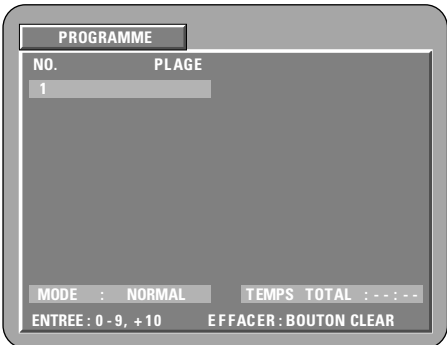
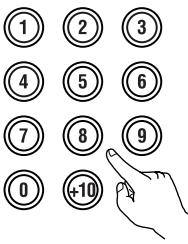
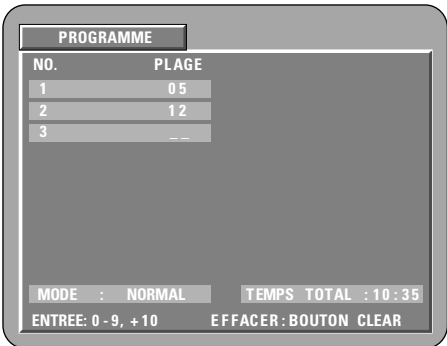
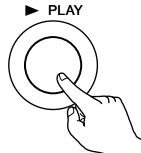
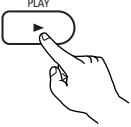

<p>1</p>	<p>En mode arrêt, appuyer une fois sur la touche PROGRAM/DIRECT.</p> <ul style="list-style-type: none"> • L'écran de sélection de programme s'affiche. 	 <p>Télécommande</p> 
<p>2</p>	<p>Utiliser les touches de numérotées pour sélectionner le numéro de piste à programmer.</p> <p>EX: Pour programmer la plage 5 et la plage 12</p> <ul style="list-style-type: none"> • Appuyer sur la touche "5". • Appuyer sur la touche "+10" et "2". • Avec les DVD-Audio, on peut spécifier et programmer les numéros de groupes. Cependant les pistes bonus ne peuvent pas être programmées. 	 <p>Télécommande</p> 
<p>3</p>	<p>Appuyer sur la touche PLAY.</p> <ul style="list-style-type: none"> • La lecture des pistes dans l'ordre programmé commence. 	 <p>Unité principale</p>  <p>Télécommande</p>
<p>* Pour revenir en mode lecture normale: Appuyer sur la touche STOP pour arrêter la lecture programmée, puis appuyer fois sur la touche PROGRAM/DIRECT. Appuyer alors sur la touche PLAY pour démarrer la lecture normale à partir du début du disque.</p> <p>* Pour annuler des pistes du programme: Appuyer fois sur la touche STOP. L'écran de lecture de programme s'affiche. Appuyer sur la touche CLEAR pour annuler la dernière piste du programme.</p> <p>* Pour annuler le programme entier: Le programme entier est annulé lors de la mise hors tension ou de l'éjection du disque.</p> <p>* Pour vérifier les éléments programmés, appuyer sur la touche CALL en mode arrêt. Le contenu des programmes est affiché un par un.</p> <p>* Jusqu'à 20 plages peuvent être programmées.</p>		

16 LECTURE DES PISTES DANS UN ORDRE ALEATOIRE

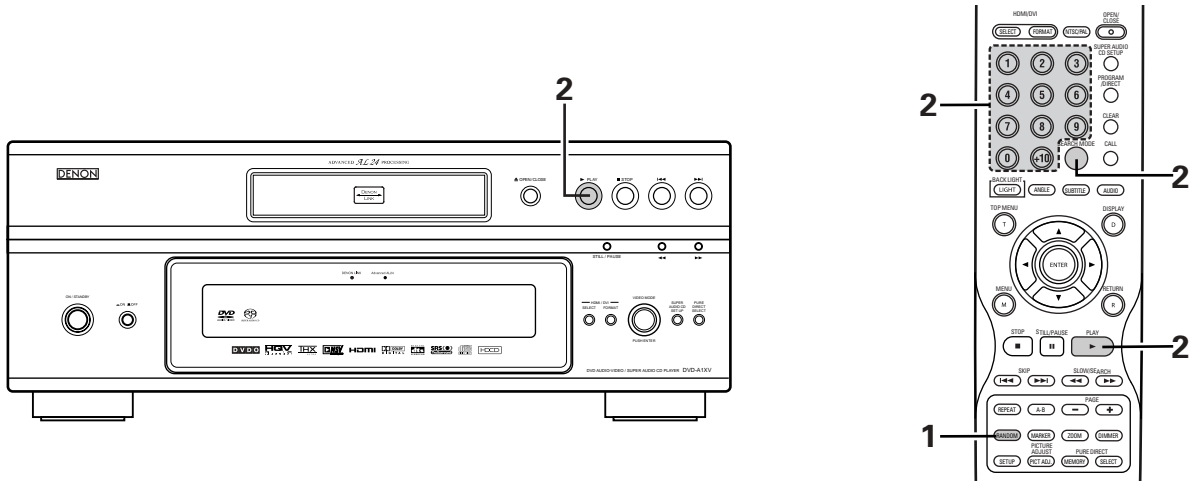
- Utiliser cette fonction avec les CD Vidéo, Super audio CD et CD musique pour lire les pistes dans un ordre aléatoire. Avec les disques DVD-AUDIO, la lecture aléatoire se fait à l'intérieur du groupe sélectionné.
- Cette fonction n'affecte pas les disques DVD-VIDEO.

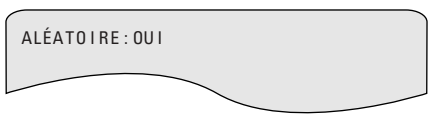
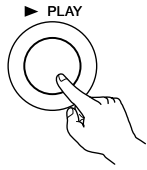
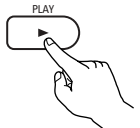

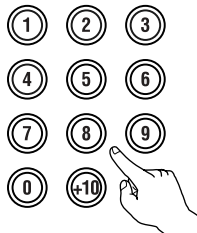
1	<p>En mode arrêt, appuyer sur la touche RANDOM.</p> <ul style="list-style-type: none"> • L'écran de lecture aléatoire s'affiche. 	 <p>Télécommande</p> 
2	<p>Appuyer sur la touche PLAY.</p> <ul style="list-style-type: none"> • La lecture des pistes dans un ordre aléatoire commence. 	 <p>Unité principale</p>  <p>Télécommande</p>
2	<p>* Pour les DVD audio: Lorsque l'on commande l'appareil depuis la télécommande, utiliser les touches pour saisir le numéro du groupe que l'on désire lire.</p>	 <p>Télécommande</p>  <p>Télécommande</p> <p>* pour les disques DVD audio</p>
<p>• La lecture aléatoire n'est pas possible pour certains disques.</p> <p>* Pour revenir en mode lecture normale: Appuyer sur la touche STOP pour mettre fin à la lecture aléatoire puis appuyer une fois sur la touche RANDOM.</p>		

17 UTILISATION DES AFFICHAGE ON-SCREEN

■ Utiliser cette fonction pour afficher et modifier les informations sur le disque (titres, chapitres, durée, etc.)

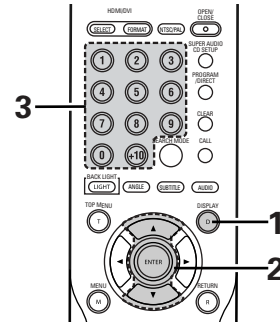





<p>1</p>	<p>En mode de lecture, appuyer sur le touche DISPLAY.</p> <ul style="list-style-type: none"> • D'affichage On-Screen s'affiche. • L'image sur l'écran TV change chaque fois que la touche est enfoncée. • Les paramètres affichés diffèrent d'un disque à l'autre. <div style="display: flex; justify-content: space-around;"> <div style="width: 30%;"> <p>Exemple: Pour les disques DVD audiovidéo</p> <ul style="list-style-type: none"> • Ecran de lecture normale <ul style="list-style-type: none"> • Ecran des informations du disque <p>GROUPE 01/02 PLAGE 01 /10 GROUPE ÉCOULÉ 0 : 00 : 01</p> <p>GROUPE RESTANT 0 : 57 : 59 PLAGE ÉCOULÉS 0 : 00 : 01 PLAGE RESTANT 0 : 05 : 59</p> <ul style="list-style-type: none"> • Ecran des informations du disque <p>AUDIO 1/1 : PPCM 5.1 ch/ 96 kHz/24 BIT</p> </div> <div style="width: 30%;"> <p>Exemple: Pour les disques DVD vidéo</p> <ul style="list-style-type: none"> • Ecran de lecture normale <ul style="list-style-type: none"> • Ecran des informations du disque <p>TITRE 01/10 CHAPTER 01 /10 TITRE ÉCOULÉ 00 : 00 : 01</p> <p>TITRE RESTANT 01 : 10 : 59 CHAPTER ÉCOULÉ 00 : 00 : 01 CHAPTER RESTANT 00 : 40 : 59</p> <ul style="list-style-type: none"> • Ecran des informations du disque <p>AUDIO 1/2 : DOLBY D3/2.1 ANGLAIS SOUS-TITRES NON</p> </div> <div style="width: 30%;"> <p>Exemple: Pour les CD Vidéo, les Super audio CD et les CD musique</p> <ul style="list-style-type: none"> • Ecran de lecture normale <ul style="list-style-type: none"> • Ecran des informations du disque <p>PLAGE 05/10 * PLAGES ÉCOULÉS 02 : 11</p> <p>PLAGES RESTANTES 03 : 17 TOTAL ÉCOULÉ 26 : 15 TOTAL RESTANT 32 : 05</p> </div> </div> <p>* Certains Super audio CD contiennent des données de texte. Dans ce cas, le titre de l'album et l'artiste sont affichés en mode arrêt et le titre de la piste en cours de lecture est affichée en mode lecture.</p>	<p>Télécommande</p>
<p>2</p>	<p>Utiliser les touches de curseur ▲ et ▼ pour sélectionner le paramètre que l'on souhaite modifier.</p> <ul style="list-style-type: none"> • Le paramètre sélectionné est affiché dans un cadre jaune. <ol style="list-style-type: none"> ① Pour les disques DVD audio Affichage du temps écoulé on peut sélectionner des groupes et des pistes. ② Pour les disques DVD vidéo Affichage du temps écoulé des titres, on peut sélectionner des titres et des chapitres. ③ Pour les CD Vidéo, Super audio CD et CD musique Affichage du temps écoulé des pistes, on peut sélectionner des pistes. 	<p>Télécommande</p>
<p>3</p>	<ol style="list-style-type: none"> ① Changement du temps écoulé (DVD uniquement) Entrez en utilisant les touches de numériques, puis appuyez sur le touche ENTER. Exemple: Pour 1 minute 26 secondes → "00126" : DVD/SUPER AUDIO CD ↳ "0126" : VIDEO CD/CD ② Changement du titre, plage ou chapterer <ul style="list-style-type: none"> • Pour les DVD Entrez en utilisant les touches de numériques, puis appuyez sur le touche ENTER. (Pour certains disques il n'est pas possible de changer le titre ou le chapitre.) • Pour les CD Vidéo, Super audio CD et CD musique Entrez en utilisant les touches de numériques. La lecture débute à partir de cette plage. 	<p>Télécommande Télécommande</p>

18 UTILISATION DES FONCTIONS MULTI-AUDIO, SOUS-TITRE ET ANGLE DE VUE

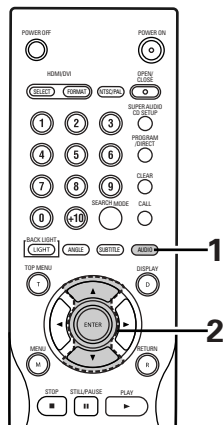
Changement de langue (Fonction multi-audio)

■ Avec les DVD contenant des signaux de langue multi-audio, la langue peut être changée en cours de lecture.

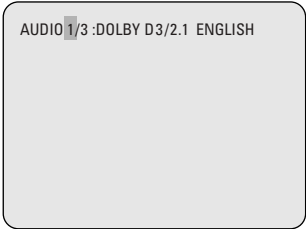
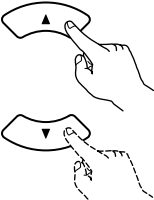

1	<p>En cours de lecture, appuyer sur la touche AUDIO.</p> <ul style="list-style-type: none">• Le numéro de la langue en cours est affiché.	 <p>Télécommande</p> 
2	<p>Utiliser les touches de curseur ▲ et ▼ pour sélectionner la langue souhaitée.</p> <ul style="list-style-type: none">• L'affichage s'éteint lorsque la touche AUDIO est enfoncée.	 <p>Télécommande</p> 

REMARQUES:

- Pour certains disques il n'est pas possible de changer la langue audio en cours de lecture. Dans ces cas, sélectionnez à partir du menu DVD. (Voir page 79.)
- Si la langue souhaitée n'est pas activée après avoir appuyé plusieurs fois sur les touches de curseur ▲ et ▼, cette langue ne figure pas sur le disque.
- La langue sélectionnée lors du paramétrage (Voir page 35), est celle utilisée lors de la mise sous tension ou lors d'un changement de disque.

Changement de la langue des sous-titres (Fonction multi sous-titre)

■ Avec les DVD contenant des signaux de langue multi sous-titres, la langue des sous-titres peut être modifiée en cours de lecture.

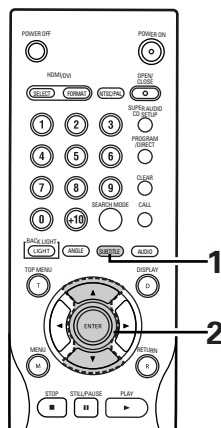

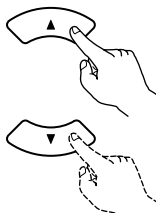
<p>1</p>	<p>En cours de lecture, appuyer sur la touche SUBTITLE.</p> <ul style="list-style-type: none"> Le numéro de la langue en cours est affiché. 	 <p>Télécommande</p> <div data-bbox="1166 761 1469 989" style="border: 1px solid black; padding: 5px; background-color: #f0f0f0;"> <p>SOUS-TITRES : 01/03 ENGLISH</p> </div>
<p>2</p>	<p>Utiliser les touches de curseur ▲ et ▼ pour sélectionner la langue souhaitée.</p> <ul style="list-style-type: none"> L'affichage s'éteint lorsque la touche SUBTITLE est enfoncée. 	 <p>Télécommande</p> <div data-bbox="1166 1138 1469 1366" style="border: 1px solid black; padding: 5px; background-color: #f0f0f0;"> <p>SOUS-TITRES : 02/03 FRENCH</p> </div>

REMARQUES:

- Si la langue souhaitée n'est pas activée après avoir appuyé plusieurs fois sur les touches de curseur ▲ et ▼, cette langue ne figure pas sur le disque.
- Le groupe de langues de sous-titres avec les réglages par défaut (Voir pages 35. 36) est activé lors de la mise sous tension et lorsque le disque est remplacé. Si cette langue ne figure pas sur le disque, la langue par défaut du disque est activée.
- Lorsque la langue de sous-titres est modifiée, quelques secondes sont nécessaires pour l'activation de la nouvelle langue.
- Lorsqu'un disque incorpore l'affichage de bulles, ces dernières et le sous-titrage peuvent se superposer à l'écran TV; dans ce cas, désactiver le sous-titrage.

Changement de l'angle de vue (Fonction angle de vue multiple)

■ Avec les DVD contenant des signaux d'angle de vue multiple, l'angle peut être modifié en cours de lecture.

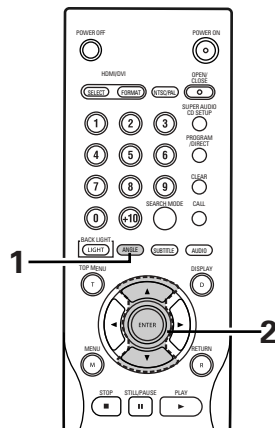

<p>1</p>	<p>En cours de lecture, appuyer sur la touche ANGLE.</p> <ul style="list-style-type: none"> • Le numéro de l'angle de vue en cours est affiché. 	<p>Télécommande</p>
<p>2</p>	<p>Utiliser les touches de curseur ▲ et ▼ pour sélectionner l'angle souhaité.</p> <ul style="list-style-type: none"> • L'affichage s'éteint lorsque la touche ANGLE est enfoncée. 	<p>Télécommande</p>

REMARQUES:

- La fonction multi-angle peut être activée uniquement pour les disques sur lesquels des angles de vue multiples ont été enregistrés.
- "ANGLE" s'allume sur l'affichage de l'unité principale lors de la lecture d'une section enregistrée en mode multi-angle.
- L'angle de vue peut être sélectionné pour les scènes qui ont été filmées sous plusieurs angles de prise de vue.

19 UTILISATION DES MENUS

Utilisation de la Barre de Menu

■ Pour les DVD comprenant plusieurs titres, le titre souhaité peut être sélectionné et activé à partir de la barre de menu.

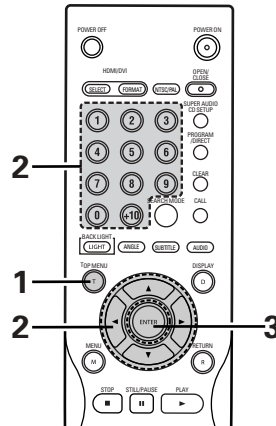

<p>1</p>	<p>En cours de lecture, appuyer sur la touche TOP MENU.</p> <ul style="list-style-type: none"> Le barre de menu apparaît. 	<p>Exemple:</p> <p>Télécommande</p>
<p>2</p>	<p>Utiliser le curseur ou les touches de numérotées pour sélectionner le titre souhaité.</p> <ul style="list-style-type: none"> Si le numéro de titre est sélectionné avec les touches de numérotées, sauter l'étape 3 ci-dessous. 	<p>Exemple: Quand "Orange" est sélectionné</p> <p>Télécommande</p>
<p>3</p>	<p>Appuyer sur la touche ENTER.</p> <ul style="list-style-type: none"> La lecture commence. La lecture commence aussi si la touche PLAY est enfoncée. 	<p>Télécommande</p>

Utilisation du menu DVD



■ Certains DVD comprennent des menus spéciaux appelés menus DVD.

Par exemple, les DVD ayant un contenu complexe peuvent comprendre des menus guide et les DVD avec plusieurs langues peuvent comprendre des menus de langues de sous-titres.

Ces menus sont appelés "menus DVD".

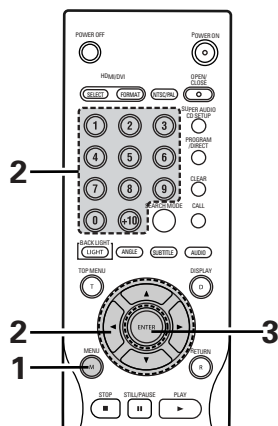
La procédure générale d'utilisation des menus DVD est décrite ci-dessous.

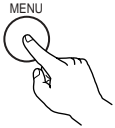
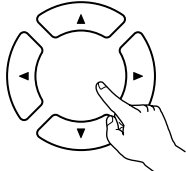
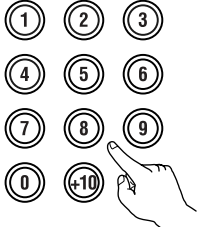





<p>1</p>	<p>En cours de lecture, appuyer sur la touche MENU.</p> <ul style="list-style-type: none"> Le menu DVD s'affiche. 	<p>Exemple:</p>  <p>Télécommande</p> <div data-bbox="1205 880 1463 1076" style="border: 1px solid black; padding: 5px;"> <p style="text-align: center;">MENU DVD</p> <p>1. SOUS-TITRE</p> <p>2. AUDIO</p> <p>3. ANGLE</p> </div>
<p>2</p>	<p>Utiliser les touches de curseurs ou numérotées pour sélectionner l'option souhaitée.</p> <ul style="list-style-type: none"> Si l'option est sélectionnée avec les touches de numérotées, sauter l'étape 3 ci-dessous. 	 <p>Télécommande</p>  <p>Télécommande</p> <p>Exemple: Lorsque "AUDIO" est sélectionné</p> <div data-bbox="1205 1302 1463 1498" style="border: 1px solid black; padding: 5px;"> <p style="text-align: center;">MENU DVD</p> <p>1. SOUS-TITRE</p> <p>2. AUDIO</p> <p>3. ANGLE</p> </div>
<p>3</p>	<p>Appuyer sur la touche ENTER.</p> <ul style="list-style-type: none"> L'option sélectionnée est activée. Si d'autres menus sont affichés, répéter les étapes 2 et 3. 	 <p>Télécommande</p>

20 MARQUAGE DE SCENES A REVOIR

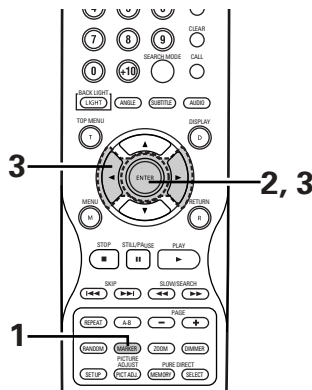
■ Régler les marques sur les scènes à revoir, de sorte que la lecture puisse démarrer à partir de la position marquée à chaque instant.

Pose de repères (uniquement pour les DVD Audio et les DVD vidéo)

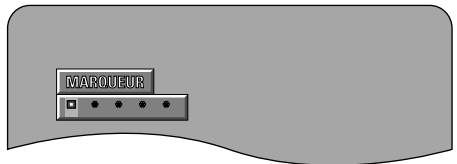

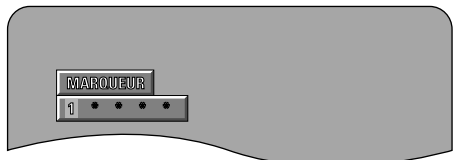
<p>1</p>	<p>Pendant la lecture, appuyer sur la touche MARKER.</p> <ul style="list-style-type: none"> • L'écran du repère apparaît. • Utiliser les touches de curseur ◀ et ▶ pour sélectionner les symboles "❁". • "❁" s'affiche si le repère n'est pas réglé. 	 <p>Télécommande</p> 
<p>2</p>	<p>Appuyer sur la touche ENTER sur la scène à repérer.</p> <ul style="list-style-type: none"> • Un numéro est affiché. • Jusqu'à cinq repères peuvent être réglés. (Pour sélectionner d'autres repères, utiliser les touches de curseur (◀, ▶).) 	 <p>Télécommande</p> 

Rappel de scènes marquées et effacement des repères

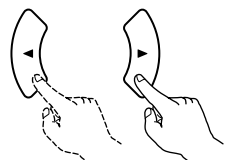
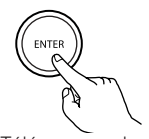
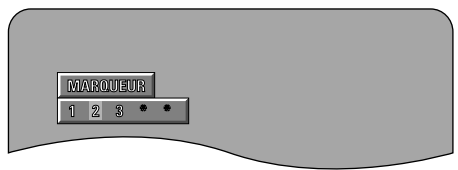
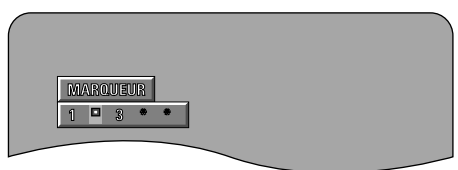
<p>3</p>	<p>Utiliser les touches de curseur ◀ et ▶ pour sélectionner le numéro du repère et appuyer sur la touche ENTER.</p> <ul style="list-style-type: none"> • Si l'écran du repère n'est pas affiché pendant la lecture, appuyer sur la touche MARKER pour l'afficher. 	 <p>Télécommande</p>  <p>Télécommande</p> 
<p>* Pour effacer l'affichage du repère: Pour effacer l'affichage du repère: * Pour effacer un repère: Utiliser les touches de curseur ◀ et ▶ pour sélectionner un numéro de repère et appuyer sur la touche CLEAR.</p> <ul style="list-style-type: none"> • Les repères existants peuvent être effacés, mais ils restent dans la mémoire lorsque le tiroir de disque est ouvert ou lorsque l'appareil est commuté en mode d'attente. 		

REMARQUES:

- Tous les repères ajoutés avec cet appareil sont effacés lorsque l'appareil est commuté en mode d'attente ou lorsque le tiroir de disque est ouvert.
- Selon l'endroit où le marqueur est placé, il se peut que les sous-titres ne soient pas affichés.

21 LECTURE EN MODE ZOOM

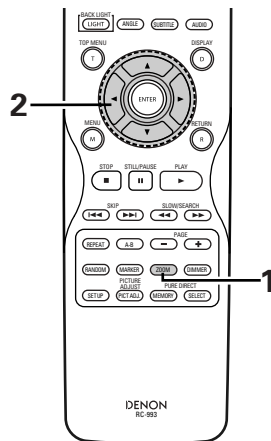

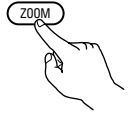
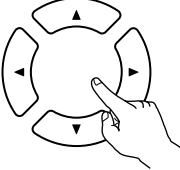
<p>1</p>	<p>En mode de lecture ou de pause, appuyer sur la touche ZOOM.</p> <ul style="list-style-type: none"> La vitesse du zoom augmente chaque fois que la touche ZOOM est enfoncée. <p>Pour les disques DVD vidéo et CD vidéo: OFF → x1.5 → x2 → x4 → OFF</p> <p>For DVD audio discs: OFF → x2 → x4 → OFF</p>	 <p>Télécommande</p>
<p>2</p>	<p>Utiliser les touches de curseur (▼, ▲, ◀ et ▶) pour déplacer l'image zoomée.</p>	 <p>Télécommande</p>

REMARQUES:

- Il n'est pas possible de faire un zoom avec certains disques.
- La fonction zoom risque de ne pas fonctionner correctement sur certaines scènes.
- Le zoom n'est pas possible sur le menu supérieur ou sur l'écran du menu.
- Lorsque l'image est agrandie, il se peut que la qualité de l'image diminue ou que l'image devienne floue.

22 LECTURE DE MP3

Ecouter des disques CD, CD-R et CD-RW de format MP3



■ Il existe de nombreux sites Internet musicaux à partir desquels il est possible de télécharger des fichiers musicaux dans le format MP3. Les musiques téléchargées selon les instructions du site et gravées sur des disques CD-R ou CD-RW peuvent être lues par le DVD-A1XV.

Si une musique enregistrée sur un CD musical du commerce est convertie en fichiers MP3 par un ordinateur à l'aide d'un encodeur MP3 (logiciel de conversion), les données contenues sur un CD de 12 cm sont alors réduites au 1/10 de la quantité de données originales. Ainsi, lorsqu'elles sont en format MP3, les données d'environ 10 CD de musique peuvent être contenues sur un seul disque CD-R/RW. Le disque CD-R/RW peut contenir plus de 100 pistes.

* Valeurs lorsque des pistes de 5 minutes sont converties en fichiers MP3 avec un débit binaire standard de 128 kilobits par seconde et en utilisant un disque CD-R ou CD-RW d'une capacité de 650 mégaoctets.

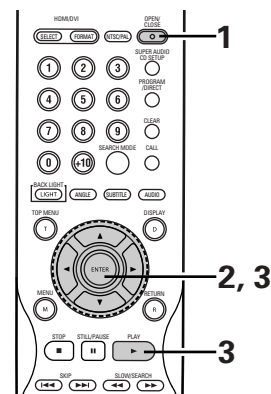
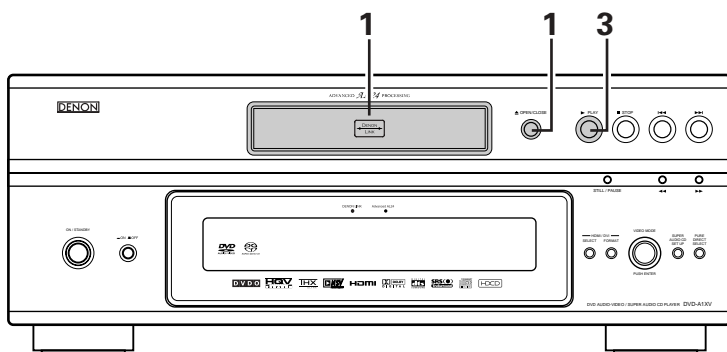
* **L'utilisation d'enregistrements que vous avez faits autrement que pour votre plaisir personnel n'est pas permise par la Loi sur les Droits sans la permission du propriétaire des Droits.**

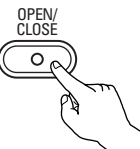
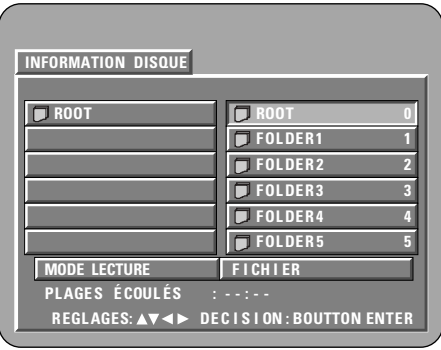
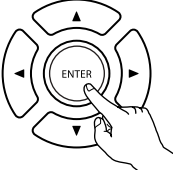

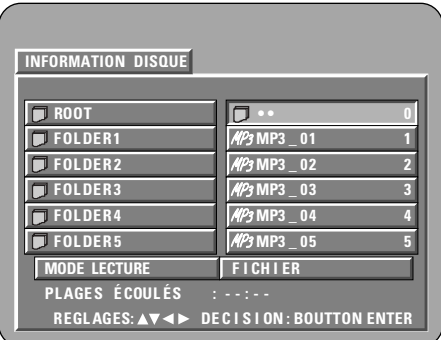
<p>1</p>	<p>Placez le disque CD-R/RW sur lequel sont inscrits les fichiers musicaux de format MP3 dans le lecteur de DVD-A1XV. (Voir page 30.)</p> <ul style="list-style-type: none"> Lorsque le disque est chargé dans le DVD-A1XV, l'écran contenant des informations sur le disque apparaît. S'il y a plusieurs dossiers, passez à l'étape 2. Si le disque ne contient aucun dossier, passez à l'étape 3. 	<p>▲ OPEN/CLOSE</p>  <p>Unité principale</p>  <p>Télécommande</p> 
<p>2</p>	<p>Utiliser les touches de curseur (▼, ▲, ◀ et ▶) pour sélectionner le dossier contenant le(s) fichier(s) que vous souhaitez écouter, puis appuyer sur la touche ENTER.</p> <p>* Pour changer de fichier</p> <p>Utiliser les touches curseurs pour sélectionner "ROOT", puis appuyer sur la touche ENTER. L'écran de l'étape 1 apparaît à nouveau. Sélectionnez le dossier souhaité.</p>	 <p>Télécommande</p>  <p>Télécommande</p> 

3

Utiliser les touches de curseur ▲ et ▼ pour sélectionner le fichier MP3 que vous souhaitez écouter, puis appuyez soit sur la touche PLAY ou ENTER.

- La lecture commence.

* L'affichage peut être commuté entre le temps écoulé du single, le temps restant du single et le nom de la piste en appuyant sur la touche DISPLAY.

* Une lecture programmée n'est pas possible avec les disques MP3.

* Pour changer de fichier MP3

Appuyer sur la touche STOP, puis utiliser les touches de curseur ▲ et ▼ afin de sélectionner le fichier MP3 souhaité.

* Pour activer le mode de lecture aléatoire

En mode stop, appuyez sur la touche RANDOM. Appuyer ensuite sur la touche PLAY ou ENTER.

* Pour activer le mode de lecture à répétition

Le mode de lecture à répétition se commute à chaque pression sur la touche REPEAT de la façon suivante.



* Pour retourner à l'écran initial d'informations sur le disque

Appuyer sur la touche STOP, utiliser la touche curseur pour sélectionner "ROOT", puis appuyer sur la touche ENTER. L'écran de l'étape 1 apparaît à nouveau.



Télécommande

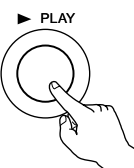

Unité principale

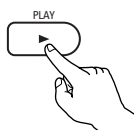

Télécommande

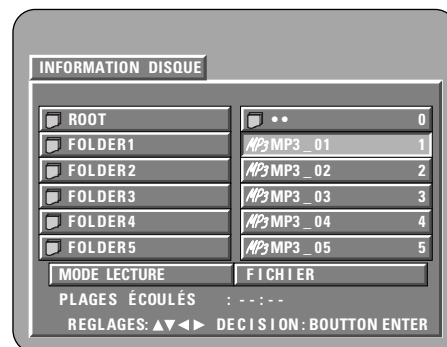

REMARQUES:

- Le DVD-A1XV est compatible avec les normes du "MPEG-1 Audio Layer 3" (fréquences d'échantillonnage de 44,1 kHz ou 48 kHz). Il n'est pas compatible avec d'autres normes telles que "MPEG-2 Audio Layer 3", "MPEG-2.5 Audio Layer 3", MP1, MP2, etc.
- Il se peut que certains disques CD-R/RW ne puissent pas être lus à cause des propriétés du disque, de saleté, de gondolement, etc.
- Lorsque vous passez des fichiers MP3, les sorties de signaux numériques sont des signaux MP3 convertis en MIC (modulation par impulsions codées), sans tenir compte du fait que le préreglage de sortie audio soit réglé sur "NORMAL" ou sur "PCM". Les signaux sont envoyés avec la même fréquence d'échantillonnage que pour la source de musique.
- En général, plus le débit binaire d'un fichier MP3 est élevé, meilleure sera la qualité du son. Avec le DVD-A1XV nous vous conseillons d'utiliser des fichiers MP3 enregistrés avec un débit binaire de 128 kilobits par seconde ou plus.
- Il se peut que les fichiers MP3 ne soient pas lus dans l'ordre attendu car le logiciel d'écriture risque de changer la position des dossiers et l'ordre des fichiers lors de leur inscription sur le disque CD-R ou CD-RW.
- Les disques MP3 ne permettent pas la lecture programmée.
- Lorsque vous inscrivez des fichiers MP3 sur des disques CD-R ou CD-RW, choisissez "ISO9660 niveau 1 / niveau 2" comme format du logiciel d'écriture. Ceci n'est pas possible avec tous les types de logiciels d'écriture. Pour plus d'informations, reportez-vous à la notice d'utilisation du logiciel d'écriture.
- Le nombre de fichiers pouvant être lus avec le DVD-A1XV est environ 600 ou moins.
- Le DVD-A1XV permet d'afficher les noms des dossiers et des fichiers à l'écran, comme des titres. Le DVD-A1XV peut afficher jusqu'à 8 caractères, comprenant des nombres, des majuscules, et le signe "_" (soulignement).
- Si vous avez choisi un format autre que "ISO9660 niveau 1", l'affichage normal et la lecture ne seront peut être pas possibles. De plus, les noms des dossiers et des fichiers incluant d'autres symboles ne seront pas affichés correctement.
- Veuillez à ajouter l'extension ".MP3" aux fichiers MP3. Les fichiers ne comportant pas l'extension ".MP3" ou ne comportant aucune extension ne pourront pas être lus. (Pour les ordinateurs Macintosh, les fichiers MP3 peuvent être lus en ajoutant l'extension ".MP3" après le nom du fichier comprenant jusqu'à 8 lettres majuscules ou chiffres et en enregistrant les fichiers sur un disque CD-R ou CD-RW.)
- Ne collez pas d'autocollants, d'adhésif, etc. sur les disques CD-R/RW; ni sur la face comportant l'étiquette ni sur la face comportant les signaux. Si la face d'un disque est recouverte d'adhésif, le disque risque de rester coincé dans le DVD-A1XV et de ne pas pouvoir être éjecté.
- Le DVD-A1XV n'est pas compatible avec les logiciels d'écriture par paquets.
- Le DVD-A1XV n'est pas compatible avec les ID3-Tags.
- Le DVD-A1XV n'est pas compatible avec les listes d'écoute.
- Le DVD-A1XV n'est pas compatible avec MP3 PRO.
- Ne pas lire des disques CD-R/RW contenant des fichiers autres que des fichiers de CD musique (en format CDDA), les fichiers WMA,

23 LECTURE DE WMA

■ Ecoute de CD-R/CD-RW WMA (Windows Media Audio)

- Cette unité peut lire des fichiers musicaux CD-R/CD-RW qui ont été enregistrés au format de compression audio WMA (Windows Media Audio)*.



Windows Media et le logo Windows sont des marques commerciales ou des marques déposées de Microsoft Corporation aux Etats-Unis et/ou dans les autres pays.

* WMA (Windows Media Audio): Encodage audio de Microsoft Corporation.

*** L'utilisation d'enregistrements que vous avez faits autrement que pour votre plaisir personnel n'est pas permise par la Loi sur les Droits sans la permission du propriétaire des Droits.**

- La méthode de lecture est la même que "Ecouter des disques CD, CD-R et CD-RW de format MP3" aux pages 83, 84.
 - Dans l'affichage de fichier de l'écran d'information du disque, les fichiers WMA seront affichés avec l'icône "WMA" au lieu de l'icône "MP3". (Les fichiers pour lesquels l'icône "WMA" n'est pas affiché ne peuvent pas être lus. Il y aura un saut et le fichier suivant avec une icône sera lu.)

REMARQUES:

- Les fichiers enregistrés avec une fréquence d'échantillonnage de 44,1 kHz et 48 kHz sont supportés.
- La lecture programmée ne peut pas être effectuée avec les disques WMA.
- Pendant la lecture de fichiers WMA, la sortie numérique est convertie en PCM, quels que soient les réglages initiaux.
- Veuillez utiliser des disques qui ont été enregistrés en conformité avec le fichier système CD-ROM ISO 9660 niveau 1/ niveau 2. (Les formats prolongés sont exclus.)
- Les fichiers aux droits protégés ne peuvent pas être lus. Veuillez noter aussi que selon le logiciel et les conditions d'écriture, la lecture peut ne pas être possible, ou les fichiers peuvent ne pas s'afficher correctement.
- La lecture de CD-R/RW peut ne pas être possible selon les caractéristiques, salissures, rayures du disque et autres facteurs.
- Les débits d'octets de 64 k à 160 kbps sont supportés pour les fichiers WMA qui ont une extension ".wma" ou ".WMA".
- Cette unité peut afficher les noms des dossiers et les noms des fichiers sur l'écran. Jusqu'à 11 caractères et symboles (incluant le symbole souligner) en majuscules alphanumériques de demi-largeur peuvent être affichés. Kanji, Hiragana, Katakana et autres caractères ne peuvent pas être affichés.
- Pendant l'arrêt de la lecture, la touche AFFICHAGE de la télécommande peut être utilisée pour commuter et afficher les noms des titres et les noms des artistes. (Un dossier a une capacité maximale de 99 fichiers.)
- Il est recommandé que les disques enregistrés ne contiennent pas plus de 99 fichiers par dossier. Les configurations à multiples dossiers sont possibles ; cependant, selon la configuration, la reconnaissance et la lecture de tous les dossiers et fichiers peuvent ne pas être possibles.
- Les disques multi-sessions peuvent également être lus, il s'agit cependant de la lecture de disques ayant eu une clôture de session dans 10 sessions.
- La sélection de piste directe en utilisant les touches numériques de la télécommande (0 à 9 et +10) peut spécifier jusqu'à 179 pistes (179 fichiers) par dossier. Quand les 179 pistes sont dépassées, pendant que l'unité est arrêtée, utilisez les touches curseurs sur l'écran d'information du disque pour sélectionner les fichiers et utilisez la touche de lecture ou la touche ENTER pour lire.

24 LECTURE DE FICHIERS D'IMAGE FIXE (FORMAT JPEG)

■ Les fichiers JPEG stockés sur des Kodak Picture CD, des Fujicolor CD, des CD-R et des CD-RW peuvent être lus sous forme de diaporama sur le DVD-A1XV.

Lire une image fixe

■ On peut lire des Kodak Picture CD et des Fujifilm Fujicolor CD sur le DVD-A1XV. Lorsqu'un CD (image fixe enregistrée) est lu, les photos situées sur le CD peuvent être affichées sur un téléviseur. ("Picture CD" et "Fujicolor CD" sont des services qui permettent de convertir en données numériques des photos prises sur des appareils photos conventionnels à film argentique et de les stocker sur CD. Pour obtenir des détails sur les CD Kodak picture, contacter un magasin qui offre des services de développement Kodak. Pour obtenir des détails à propos des Fujicolor CD, prière de contacter un magasin qui offre des services de développement de Films Photo Fuji.)

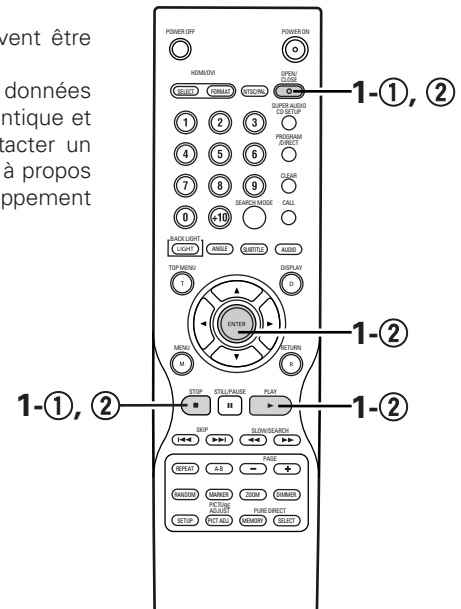
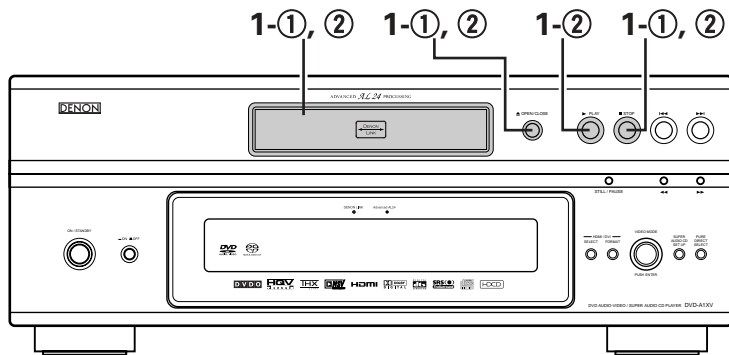

1

- ① Charger le Kodak Picture CD dans le DVD-A1XV.
 - Lorsque le disque est chargé, une présentation de diapositives des images fixes commence automatiquement.
 - La présentation de dispositifs continue jusqu'à ce que la touche STOP soit enfoncée.
- ② Charger le Fujicolor CD dans le DVD-A1XV.
 - Lorsque le disque est chargé, un maximum de 9 images fixes est affiché automatiquement.
 - Appuyer sur la touche PLAY ou ENTER, une présentation de diapositives des images fixes commence automatiquement. La présentation de dispositifs continue jusqu'à ce que la touche STOP soit enfoncée.

Lecture d'images fixes mémorisées sur des CD-R/RW

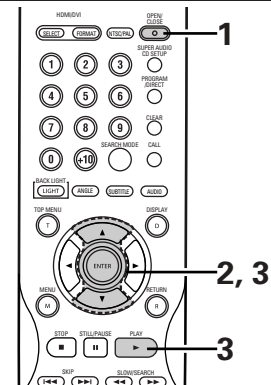
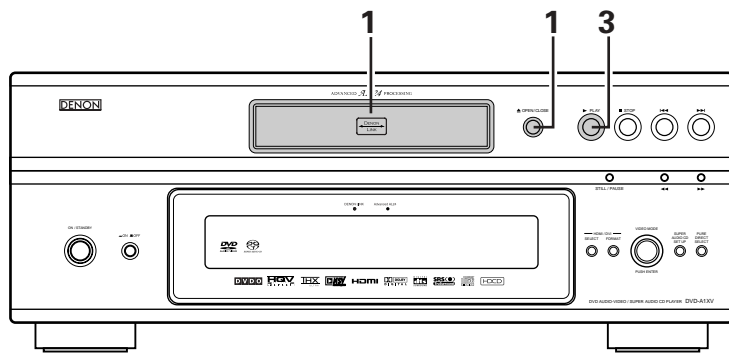

1

- Charger le CD-R/RW sur lequel les images fixes ont été gravées dans le DVD-A1XV.
- Lorsque le disque est chargé dans le DVD-A1XV, l'écran contenant des informations sur le disque apparaît.
 - S'il y a plusieurs dossiers, passez à l'étape 2.
 - Si le disque ne contient aucun dossier, passez à l'étape 3.

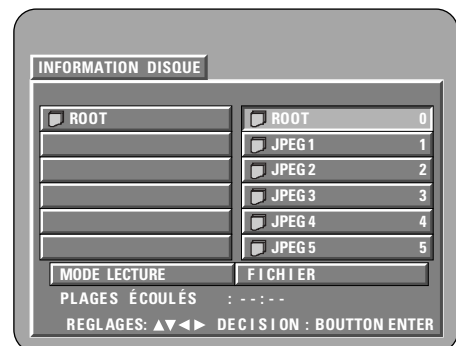

2

Utiliser les touche de curseur ▲ et ▼ pour sélectionner le dossier comprenant le(s) fichier(s) que vous souhaitez écouter, puis appuyer sur la touche ENTER.

*** Pour changer de fichier**

Utiliser les touches curseurs pour sélectionner "ROOT", puis appuyer sur la touche ENTER. L'écran de l'étape 1 apparaît à nouveau. Sélectionnez le dossier souhaité.

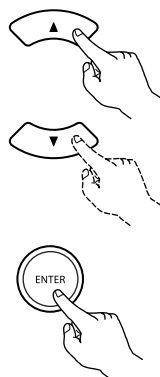

Télécommande

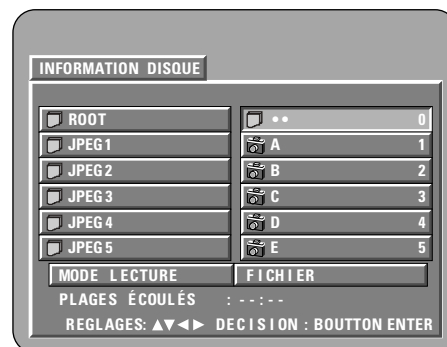

3

Utiliser les touches de curseur ▲ et ▼ de la télécommande pour sélectionner le fichier d'image fixe à partir desquels on veut commencer la présentation de diapositives, ensuite appuyer sur la touche PLAY ou sur la touche ENTER de la télécommande.

- La présentation de diapositives commence.
- Seuls les fichiers d'image fixe dans le dossier sélectionné sont lus.

* Dès que tous les fichiers d'image fixe dans le dossier ont été lus, l'écran d'information sur le disque réapparaît.

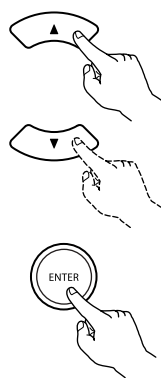

Télécommande

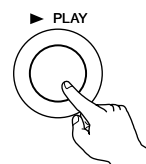
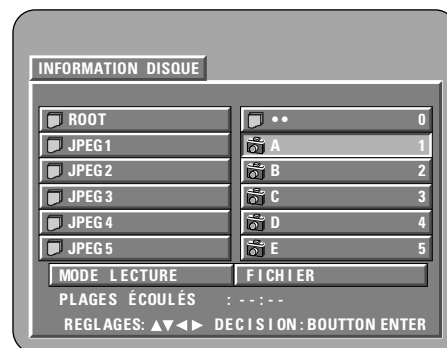

Unité principale

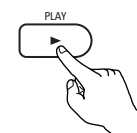

Télécommande

* Pour visualiser instantanément plusieurs images fixes mémorisées sur le disque:

- Pour sélectionner et visualiser une image fixe (pour commencer la présentation de diapositives à partir d'une image fixe spécifique), utiliser les touches de curseur (▼, ▲, ◀ et ▶) pour sélectionner image fixe désirée, ensuite appuyer sur la touche ENTER.

* Pour arrêter momentanément la présentation de diapositives:

- Appuyer sur la touche STILL/PAUSE.
- Pour reprendre la présentation de diapositives, appuyer sur la touche PLAY.

* Pour repérer une image fixe à visualiser (à partir de la quelle on veut commencer la présentation de diapositives):

- Pendant la présentation de diapositives, appuyer sur une des touches SKIP (◀◀, ▶▶). Appuyer sur la touche SKIP ◀◀ pour un repérage en arrière vers l'image fixe précédente, appuyer sur la touche SKIP ▶▶ pour un repérage en avant vers l'image fixe suivante.

* Basculement et rotation d'images fixes:

- Utiliser les touches de curseur (▼, ▲, ◀ et ▶) pour basculer l'image fixe.
 - Touche de curseur ▲ : L'image fixe en cours d'affichage est basculée verticalement.
 - Touche de curseur ▼ : L'image fixe en cours d'affichage est basculée horizontalement.
 - Touche de curseur ◀ : L'image fixe en cours d'affichage est tournée 90° dans le sens contraire des aiguilles d'une montre.
 - Touche de curseur ▶ : L'image fixe en cours d'affichage est tournée 90° dans le sens des aiguilles d'une montre.

* Lire l'image en mode de zoom.

- Si la touche ZOOM est enfoncée lors de la lecture d'une image JPEG ("ZOOM ACTIVE" est affichée à l'écran à ce moment-là) l'agrandissement et le rétrécissement à l'aide des touches de recherche.
 - ◀◀: rétrécissement, ▶▶: agrandir
- Lors du zoom de l'image, utiliser les touches de curseur (▼, ▲, ◀ et ▶) pour déplacer l'image zoomée.
- La lecture en continu (DIAPORAMA) n'est pas possible en mode de zoom.
- Il n'est pas possible de zoomer avec des fichiers qui ont une faible résolution.

* Vous pouvez sélectionner la manière de passer à l'image suivante pendant les lectures d'images JPEG en continu (DIAPORAMA).

- Appuyez sur la touche SEARCH MODE de la télécommande.
- Sélectionnez un mode parmi MODE DIAPORAMA 1 à 11, MODE DIAPORAMA RAND et MODE DIAPORAMA NONE.

Modes de lecture spéciaux pour les fichiers WMA et MP3 et JPEG

Utiliser les touches de curseur ◀ et ▶ pour sélectionner le mode de lecture, appuyer sur les touches de curseur ▲ et ▼ pour sélectionner le mode de lecture spécial.

- FICHER (les fichiers WMA et MP3 et JPEG dans le dossier sont lus dans l'ordre en commençant par le fichier sélectionné)
- RÉPÉTITION DE FICH (tous les fichiers WMA et MP3 et JPEG dans le dossier sont lus répétitivement en commençant par le fichier sélectionné)
- DISQUE (tous les fichiers WMA et MP3 et JPEG sur le disque sont lus dans l'ordre en commençant par le fichier sélectionné)
- RÉPÉTITION DE DISQ (tous les fichiers WMA et MP3 et JPEG sur le disque sont lus répétitivement en commençant par le fichier sélectionné)
- ALÉATOIRE: OUI (tous les fichiers WMA et MP3 et JPEG dans le dossier sont lus dans un ordre aléatoire en commençant par le fichier sélectionné)
- RÉPÉTITION DE PLAG (le fichier WMA ou MP3 ou JPEG sélectionné est lu répétitivement)

REMARQUES:

- Le DVD-A1XV est compatible avec des données d'image mémorisées en format JPEG, mais DENON ne garantit pas que toutes les données d'image mémorisées en format JPEG peuvent être visualisées.
- On peut afficher des fichiers ayant une taille allant jusqu'à 30 MB.
- Il peut être impossible de lire certains CD-R/RW due aux propriétés du disque, la saleté, les rayures, etc.
- Lors de la mémorisation des fichiers JPEG sur le CD-R/RW, régler le programme d'écriture pour mémoriser les fichiers en format "ISO9660 niveau 1 / niveau 2".
- S'assurer d'attribuer aux fichiers JPEG l'extension ".JPG" et ".JPE". Des fichiers avec d'autres extensions ou sans extension ne peuvent pas être visualisés sur le DVD-A1XV.
- Ne collez pas d'autocollants, d'adhésif, etc. sur les disques CD-R/RW; ni sur la face comportant l'étiquette ni sur la face comportant les signaux. Si la face d'un disque est recouverte d'adhésif, le disque risque de rester coincé dans le DVD-A1XV et de ne pas pouvoir être éjecté.
- Ne pas lire des disques CD-R/RW contenant des fichiers autres que des fichiers de CD musique (en format CDDA), les fichiers WMA, MP3 et JPEG. A défaut d'une telle précaution, le lecteur risque de mal fonctionner ou d'être endommagé, selon le type de fichier.
- Les fichiers JPEG créés sur Macintosh ne peuvent pas être lus.

25 LOCALISATION DES PANNES

Vérifications à effectuer avant de supposer que le lecteur fonctionne mal.

■ **Toutes les connexions sont-elles correctes ?**

■ **Les instructions du manuel ont-elles bien été suivies ?**

■ **L'amplificateur et les haut-parleurs fonctionnent-ils correctement ?**

Si le DVD-A1XV semble ne pas fonctionner correctement, vérifier le tableau ci-dessous. Si le problème n'est pas résolu, le DVD-A1XV peut être endommagé. Eteindre l'appareil, débrancher le câble d'alimentation et contacter le revendeur ou le point de vente DENON le plus proche.

Symptôme	Vérification	Page
Il n'y a pas d'alimentation.	<ul style="list-style-type: none"> Brancher correctement le câble d'alimentation au secteur. 	12~22, 25
La lecture ne démarre pas lorsque la touche PLAY est enfoncée. La lecture s'arrête immédiatement.	<ul style="list-style-type: none"> Y a-t-il de la condensation sur le disque ou le lecteur ? (Laisser reposer 1 ou 2 heures.) Les disques autres que DVD, Super Audio CD, CD Vidéo et CD musicaux ne peuvent pas être lus. Le disque est sale. Enlever toute trace de saleté. 	– 10 11
Il n'y a pas d'image.	<ul style="list-style-type: none"> Vérifier les connexions. Vérifier que Sortie vidéo n'a pas été réglé sur "SORTIE VIDEO: NON" ou "ALL OFF" pour MODE PUR DIRECT. Régler l'entrée de TV sur Vidéo. 	12~22 57, 58 –
Il n'y a pas de son ou bien la qualité du son émis est pauvre.	<ul style="list-style-type: none"> Vérifier les connexions. Régler correctement l'entrée TV, stéréo etc. Vérifier les réglages de "SORTIE AUDIO NUMERIQUE" et de "COMPRESSION". Avec les Super audio CD, les signaux numériques ne peuvent pas être générés. Utiliser des connexions analogiques ou IEE1394. La zone/couche du Super audio CD en cours de lecture (MULTI/STEREO/CD) ne correspond pas aux connexions de l'amplificateur. Quand la production vidéo qui net à "MODE PUR DIRECT" est mise à "SORITE VEDEO: NON" ou "ALL OFF" aucuns sons de connecteur de HDMI. Lorsqu'un appareil incompatible avec la Version de spécification 1.1 de HDMI est connecté via un connecteur HDMI, les signaux audio des disques DVD audio protégés par CPPM ne sont pas émis. 	12~22 – 46, 50, 51 16, 17, 19, 20 16, 17 58 57, 58 21
La lecture du menu d'un CD vidéo n'est pas possible.	<ul style="list-style-type: none"> La lecture du menu n'est possible qu'avec la commande de lecture. 	67
L'image est altérée pendant l'opération de recherche.	<ul style="list-style-type: none"> Une légère altération est normale. 	–
Les touches ne fonctionnent pas.	<ul style="list-style-type: none"> Certaines opérations sont désactivées pour certains disques. 	67
Aucun sous-titre n'est affiché.	<ul style="list-style-type: none"> Les sous-titres ne sont pas affichés pour les DVD ne comprenant pas de sous-titres. Les sous-titres sont désactivés. Activer le réglage des sous-titres. 	– 35, 36
La langue (ou sous-titres) ne change pas.	<ul style="list-style-type: none"> La langue (ou sous-titres) ne change pas pour les disques qui ne comprennent pas de langues multiples (ou sous-titres). Pour certains disques, la langue (ou sous-titres) ne peut pas être changée lorsque l'opération de commutation est effectuée, mais peut être changée sur les écrans de menu. 	76, 77 80
L'angle de vue ne change pas.	<ul style="list-style-type: none"> L'angle de vue ne peut pas être changé pour les DVD qui ne comprennent pas des angles de vue multiples. Dans certains cas, les angles de vue multiples sont enregistrés uniquement pour des scènes spécifiques. 	78
La lecture ne démarre pas lorsque le titre est sélectionné.	<ul style="list-style-type: none"> Vérifier le réglage Gestion d'accès "MENU NIVEAU DE PROTECTION". 	52, 53
On a oublié le mot de passe de la restriction d'âge. Réinitialiser tous les paramètres aux valeurs usines.	<ul style="list-style-type: none"> Le lecteur étant à l'arrêt, appuyer simultanément sur la touche SKIP ►► et sur la touche PLAY du lecteur tout en maintenant la touche OPEN/CLOSE enfoncée pendant plus de 3 secondes (jusqu'à ce que "INITIALIZE" disparaisse de l'écran du téléviseur). Le verrouillage sera libéré et tous les réglages défaut et d'images seront remis sur les valeurs par défaut. 	–
Le disque n'est pas lu avec la langue ou les sous-titres programmés dans le réglage par défaut.	<ul style="list-style-type: none"> Le disque n'est pas lu avec la langue ou les sous-titres sélectionnés si cette langue ne figure pas sur ce DVD. 	35~37
L'image n'est pas affichée en 4:3 (ou 16:9).	<ul style="list-style-type: none"> Configurer le réglage par défaut "TYPE D'ECRAN" sur le réglage approprié au téléviseur connecté. 	43

Symptôme	Vérification	Page
Les messages d'écran menu pour la langue souhaitée ne s'affichent pas.	<ul style="list-style-type: none"> • Vérifier les réglage de "MENUS DU DISQUE" sous "REGLAGE LANGUE". 	35~37
Aucune image n'est projetée lors d'une connexion HDMI/DVI.	<ul style="list-style-type: none"> • Vérifiez la connexion HDMI/DVI. (Vérifiez l'état des voyants HDMI/DVI.) • Vérifier que l'écran ou tout autre matériel connecté est compatible avec HDCP. (Le DVD-A1XV n'émettra pas de signal vidéo à moins que l'autre dispositif soit compatible avec HDCP.) 	25 20~22
	<ul style="list-style-type: none"> • Vérifier les réglages de "HDMI/DVI SELECT". • Vérifier que le format de sortie du DVD-A1XV (HDMI/DVI FORMAT) correspond au format d'entrée de l'équipement connecté. 	63 20~22
	<ul style="list-style-type: none"> • Vérifier que le réglage de la sortie vidéo "PURE DIRECT" est réglé sur "SORITE VIDEO: NON" ou "ALL OFF". 	57, 58
Le son et l'image sont interrompus avec les connexions HDMI/DVI .	<ul style="list-style-type: none"> • Lorsque "HDMI/DVI FORMAT" est réglé sur "AUTO", l'image ou le son peuvent être interrompus lorsque la câbles sont connectés ou déconnectés ou suivant l'état du ou des appareils connectés. 	63
Remote control unit does not operate.	<ul style="list-style-type: none"> • Vérifier que les piles sont placées correctement en fonction des signes "⊕" et "⊖" directions. 	27
	<ul style="list-style-type: none"> • Les piles sont vides. Les remplacer par des piles neuves. 	27
	<ul style="list-style-type: none"> • Pointer la télécommande vers le capteur de télécommande lors de son utilisation. 	27
	<ul style="list-style-type: none"> • Utiliser la télécommande à une distance de 7 mètres du capteur de télécommande. 	27
	<ul style="list-style-type: none"> • Oter tout obstacle entre la télécommande et le capteur de télécommande. 	27

26 CARACTERISTIQUES PRINCIPALES

Norme TV:	NTSC/PAL
Application:	(1) Les disques DVD-audio/DVD-vidéo Disques single 12 cm 1 couche, disques single 12 cm 2 couches, disques double face 12 cm 2 couches (1 couche par face) Disques single 8 cm 1 couche, disques single 8 cm 2 couches, disques double face 8 cm 2 couches (1 couche par face) (2) Super Audio CD Disques 12 cm à couche simple, Disques 12 cm à double couche, Disques 12 cm à couche hybride (3) Les disques compacts (CD-DA, CD Vidéo) Disques 12 cm, disques 8 cm
Sortie S-Vidéo:	Niveau de sortie Y : 1 Vp-p (75 Ω/ohms) Niveau de sortie C: 0,3 Vp-p (75 Ω/ohms) Connecteur de sortie : Connecteurs S, 2 jeux / AV 1 connecteur, 1 jeu
Sortie vidéo:	Niveau de sortie : 1 Vp-p (75 Ω/ohms) Connecteur de sortie : Prises à broches, 2 jeux / AV 1 connecteur, 1 jeu
Sortie composantes:	Niveau de sortie Y : 1 Vp-p (75 Ω/ohms) Niveau de sortie Pb/Cb : 0,7 Vp-p (75 Ω/ohms) Niveau de sortie Pr/Cr : 0,7 Vp-p (75 Ω/ohms) Connecteur de sortie : Prise à broche, 1 jeu / Prise BNC, 1 jeu
Sortie HDMI:	Connecteur de sortie : Connecteur HDMI, 1 jeu
Sortie DVI:	Connecteur de sortie : Connecteur DVI-D, 1 jeu
Sortie RVB (RGB):	Niveau de sortie : 0,7 Vp-p (75 Ω/ohms) Connecteur de sortie : AV 1 connecteur, 1 jeu
Sortie audio:	Niveau de sortie : 2 Vrms Connecteur de sortie 2 canaux (L, R) : Prise à broche, 1 jeu AV 1 connecteur, 1 jeu Connecteur de sortie multi canaux (FL, FR, C, SW, SL, SR) : Prise à broche, 1 jeu
Propriétés de sortie audio:	(1) Réponse en fréquence ① DVD (PCM linéaire) : 2 Hz à 22 kHz (échantillonnage 48 kHz) : 2 Hz à 44 kHz (échantillonnage 96 kHz) : 2 Hz à 88 kHz (échantillonnage 192 kHz) ② Super Audio CD : 2 Hz à 100 kHz ③ CD : 2 Hz à 20 kHz (2) Rapport S/N (signal/bruit) : 125 dB (3) Distorsion harmonique totale : 0,0008 % (4) Gamme dynamique : 112 dB
Sortie audio numérique:	Sortie numérique optique : Connecteurs optiques, 1 jeu Sortie numérique coaxiale : Prise à broche, 1 jeu Sortie LIAISON DENON : Connecteur LIAISON DENON, 1 jeu Borne IEEE1394 : Connecteurs IEEE1394, 2 jeux
Alimentation:	CA 230 V, 50 Hz
Consommation:	80 W
Dimensions extérieures maximales:	434 (L) x 170 (H) x 432 (P) mm (Parties protubérantes incluses)
Poids:	19 kg
■ Télécommande:	RC-993
Type:	Impulsion infrarouge
Alimentation:	CC 4,5 V, 3 piles "AA" (R6P)

Ce produit fait l'objet de copyright, sa technologie est protégée par des droits énoncés dans certains brevets américains et par des droits de propriété intellectuelle appartenant à Macrovision Corporation et à d'autres propriétaires. L'utilisation de ce copyright visant à protéger la technologie doit être autorisée par Macrovision Corporation et est réservée à un usage personnel sauf autorisation contraire de Macrovision Corporation. L'ingénierie inverse et le désassemblage sont interdits.

* La conception et les spécifications sont susceptibles de modifications sans avertissement aux fins d'améliorations.

DENON, Ltd.

TOKYO, JAPAN
www.denon.com