

PENTAX

FR

Appareil photo numérique

Optio E90

Mode d'emploi

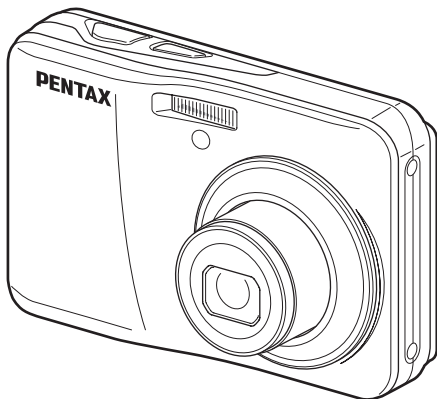

La lecture du mode d'emploi vous permettra de bénéficier d'un fonctionnement optimal de votre appareil.

Merci d'avoir fait l'acquisition de cet appareil numérique PENTAX. Veuillez lire le mode d'emploi préalablement à l'utilisation de l'appareil afin de tirer le meilleur parti des fonctions de ce produit. Ce document, qui est à conserver après lecture, sera un outil précieux pour vous aider à comprendre l'ensemble des caractéristiques de l'appareil.

Droits d'auteur

Les images prises à l'aide de l'appareil photo numérique PENTAX destinées à un usage autre que privé ne peuvent être utilisées sans autorisation préalable, tel que défini par le Copyright Act (législation relative aux droits d'auteur en vigueur aux États-Unis). Soyez particulièrement attentif aux restrictions concernant l'usage privé de certains types d'images, prises lors de manifestations ou de spectacles ou destinées à être exposées. Les images prises dans le but d'obtenir des droits d'auteur ne peuvent être utilisées autrement que dans le cadre des droits d'auteur définis par le Copyright Act, et une vigilance particulière est également recommandée à cet égard.

Marques déposées

PENTAX et Optio sont des marques de fabrique de HOYA CORPORATION.



Le logo SDHC est une marque de SD-3C, LLC.

Ce produit est compatible avec PRINT Image Matching III ; les appareils photo numériques, imprimantes et logiciels dotés de la technologie PRINT Image Matching permettent aux utilisateurs de réaliser des photos qui sont plus fidèles à leurs intentions. Certaines fonctions sont indisponibles sur les imprimantes non compatibles avec Print Image Matching III.

Copyright 2001 Seiko Epson Corporation. Tous droits réservés.

PRINT Image Matching est une marque de fabrique de Seiko Epson Corporation.

Le logo PRINT Image Matching et une marque de fabrique de Seiko Epson Corporation.

Toutes les autres marques ou noms de produits sont des marques déposées de leurs sociétés respectives.

ArcSoft® et son logo sont des marques déposées ou des marques commerciales de ArcSoft Inc. aux États-Unis et/ou dans d'autres pays.

Microsoft et Windows sont des marques déposées de Microsoft Corporation aux États-Unis et dans d'autres pays.

Windows Vista est une marque déposée ou une marque de fabrique de Microsoft Corporation aux États-Unis et/ou dans d'autres pays.

Macintosh et Mac OS sont des marques de fabrique d'Apple Inc., enregistrées aux États-Unis et dans d'autres pays.

À propos de l'enregistrement de ce produit

Afin de vous fournir un meilleur service, nous vous recommandons de compléter le formulaire d'enregistrement du produit, que vous trouverez sur le CD-ROM fourni avec l'appareil ou sur le site PENTAX. Nous vous remercions de votre collaboration.

Reportez-vous au chapitre 7 pour en savoir plus.

Il est possible que les illustrations et l'écran d'affichage figurant dans le présent manuel diffèrent du produit réel.

Les cartes mémoire SD et SDHC sont indifféremment désignées comme des cartes mémoire SD dans le présent manuel.

Dans ce manuel, le terme générique « ordinateur » fait aussi bien référence à un PC Windows qu'à un Macintosh.

À l'attention des utilisateurs de cet appareil

- N'utilisez pas ou ne stockez pas cet appareil à proximité d'équipements qui génèrent un fort rayonnement électromagnétique ou des champs magnétiques. De fortes charges statiques ou les champs magnétiques produits par des équipements tels que les émetteurs radio pourraient interférer avec l'écran, endommager les données stockées, ou affecter les circuits internes du produit et provoquer un dysfonctionnement de l'appareil photo.
- L'écran à cristaux liquides utilisé dans l'affichage a été conçu grâce à une technologie de très haute précision. Bien que le taux de pixels effectifs soit d'au minimum 99,99 %, il est possible que 0,01 % ou moins des pixels restent inactifs ou au contraire soient actifs alors qu'ils ne devraient pas l'être. Ceci n'a toutefois aucun effet sur l'image enregistrée.
- Si vous pointez l'appareil photo vers un objet qui est lumineux, une bande de lumière peut apparaître sur l'écran LCD. Ce phénomène est appelé une « traînée » et n'est pas un dysfonctionnement de l'appareil photo.
- Dans ce manuel, le terme « pile » désigne tout type de piles utilisées pour cet appareil photo et les accessoires.

UTILISATION DE VOTRE APPAREIL EN TOUTE SÉCURITÉ

Nous avons tout mis en œuvre au cours de la conception de cet appareil pour en assurer l'utilisation en toute sécurité. Nous vous demandons donc d'être particulièrement vigilants quant aux points précédés des symboles suivants.



Danger

Ce symbole indique que le non-respect de ce point peut engendrer des blessures corporelles graves.



Attention

Ce symbole indique que le non-respect de ce point peut provoquer des blessures corporelles mineures à moyen terme graves ou des dégâts matériels.

À propos de votre appareil

Danger

- N'essayez jamais de démonter ou de modifier l'appareil. car l'appareil contient des pièces sous haute tension et il existe un risque de décharge électrique.
- N'essayez jamais de toucher les parties internes de l'appareil visibles à la suite d'une chute ou pour toute autre raison car il existe un risque de décharge électrique.
- Il est dangereux d'enrouler la courroie de l'appareil autour du cou. Soyez particulièrement vigilant avec les enfants en bas âge.
- Retirez immédiatement les piles de l'appareil et contactez votre centre de réparation PENTAX le plus proche en cas de fumée, d'odeur suspecte ou d'un quelconque dysfonctionnement. Prolonger l'utilisation de l'appareil dans ces conditions peut résulter en des risques d'incendie ou de décharge électrique.
- Ne placez pas votre doigt sur le flash lors du déclenchement du flash. Vous pourriez vous brûler.
- En cas de fuite des piles et de contact avec les yeux, ne les frottez pas.
- Certaines parties de l'appareil chauffent pendant l'utilisation. Soyez vigilant, de légères brûlures étant possibles en cas de maniement prolongé.
- Si l'écran LCD est endommagé, faites attention aux morceaux de verre. De même, veillez à ce que le cristal liquide n'entre pas en contact avec le linceul, les yeux ou la bouche.
- En fonction de facteurs qui sont propres à chaque individu ou de votre condition physique, l'utilisation de l'appareil photo peut provoquer des démangeaisons, des éruptions ou des cloques. En présence de troubles anormaux, cessez l'utilisation de l'appareil et prenez immédiatement un avis médical.

Manipulation des piles

Danger

- Veillez à stocker la pile hors de portée des petits enfants. La placer dans leur bouche pourrait provoquer un choc électrique.
- Si une fuite de la pile devait entrer en contact avec les yeux, elle pourrait causer une perte de la vue. En cas de contact avec la peau ou les vêtements, lavez les zones affectées avec de l'eau. Ne les frottez pas.

Attention

- Cet appareil nécessite deux piles alcalines AA, lithium AA ou Ni-MH AA. N'utilisez pas de piles autres que celles spécifiées ici, sous peine d'entraîner un mauvais fonctionnement de l'appareil. De même, les piles risqueraient de se rompre et de provoquer un incendie.
- Les piles alcalines AA et lithium AA ne sont pas rechargeables. Ne les démontez pas. Elles risquent de se rompre ou de fuir si vous tentez de les charger ou de les démonter.
- N'inversez pas les pôles positif (+) et négatif (-) des piles, car elles risqueraient de se rompre et de provoquer un incendie.
- Ne les remplacez pas par des piles de marques, capacités ou types différents. De même, ne mélangez pas piles usagées et neuves, car elles risqueraient de se rompre et de provoquer un incendie.
- N'essayez jamais de démonter les piles ou de les mettre en court-circuit. Ne les jetez jamais au feu, elles pourraient exploser.
- Ne chargez jamais des piles autres que les piles Ni-MH rechargeables car elles pourraient exploser ou s'enflammer. Seules les piles Ni-MH peuvent être rechargées. Ne placez pas votre doigt sur le flash lors de son déclenchement car cela comporte un risque de brûlure.
- Retirez immédiatement les piles de l'appareil si elles chauffent ou commencent à fumer.
- Veillez à ne pas vous brûler pendant cette opération. Certaines parties de l'appareil chauffent pendant l'utilisation de l'appareil.

Gardez l'appareil photo et ses accessoires hors de portée des petits enfants

Danger

- Veillez à garder l'appareil photo et ses accessoires hors de portée des petits enfants.
 1. Des blessures peuvent résulter d'une chute du produit ou d'un déplacement intempestif.
 2. La suffocation peut résulter de l'enroulement de la sangle autour du cou.
 3. Les petits accessoires comme les piles ou une carte mémoire SD peuvent être avalés. Consultez un médecin immédiatement si un accessoire est avalé.

À propos de l'adaptateur secteur

Danger

- Veillez à utiliser un adaptateur secteur de tension et voltage correspondant à l'appareil. Il existe un risque d'incendie ou de décharge électrique en cas d'utilisation d'un d'adaptateur secteur autre que celui précisé pour l'appareil. La tension spécifiée est de 100-240V CA.
- Ne démontez ou ne modifiez pas le produit. Cela peut provoquer un incendie ou un choc électrique.
- Si le produit génère de fumée ou une odeur ou autre anomalie se produit, arrêtez immédiatement l'utilisation et consultez un centre de service PENTAX. Continuer à utiliser le produit peut provoquer un incendie ou un choc électrique.
- Si de l'eau venait à pénétrer à l'intérieur du produit, consulter un centre de service PENTAX. Continuer à utiliser le produit peut provoquer un incendie ou un choc électrique.
- Si un orage se produisait pendant l'utilisation du chargeur de batterie, débranchez le cordon d'alimentation secteur et cessez l'utilisation. Continuer à utiliser le produit peut l'endommager ou provoquer un incendie ou un choc électrique.
- Essuyez la prise du cordon d'alimentation secteur si elle se couvre de poussière. De la poussière sur la fiche peut causer un incendie.

Attention

- Ne posez pas d'objet lourd sur le cordon d'alimentation secteur, ne laissez pas d'objet lourd choir sur ce cordon et évitez toute déformation excessive susceptible de le détériorer. Si le cordon d'alimentation secteur est endommagé, contactez un centre de réparation PENTAX.
- Ne court-circuitez pas et ne touchez pas les sorties du produit lorsqu'il est sous tension.
- Ne branchez pas le cordon d'alimentation secteur avec les mains mouillées. Cela pourrait provoquer une décharge électrique.
- Ne soumettez pas le produit à des chocs importants et ne le laissez pas tomber sur une surface dure, sous peine de dysfonctionnement.
- Pour limiter les risques, n'utilisez que des cordons d'alimentation électrique certifiés CSA/UL de type SPT-2 ou supérieur, fil cuivre de calibre AWG 18, munis à une extrémité d'une prise mâle moulée (de configuration NEMA) et à l'autre extrémité d'un connecteur femelle moulé (de configuration non industrielle CEI) ou équivalent.

Précautions d'utilisation

Avant d'utiliser votre appareil photo

- Lorsque vous voyagez, munissez-vous de la liste du réseau de service après-vente international incluse dans la boîte. Elle vous sera utile en cas de problèmes.
- Lorsque l'appareil n'a pas été utilisé pendant une longue période, vérifiez qu'il fonctionne toujours correctement, notamment avant de prendre des photos importantes (telles que des photos de mariage ou de voyages). Le contenu des enregistrements ne peut être garanti si l'enregistrement, la lecture ou le transfert des données vers un ordinateur, etc. n'est pas possible en raison d'un dysfonctionnement de votre appareil ou du support d'enregistrement (carte mémoire SD), etc.

Précautions de transport et d'utilisation de votre appareil photo

- L'objectif de cet appareil n'est pas interchangeable, n'est ni interchangeable ni amovible.
- Ne soumettez pas l'appareil photo à des températures élevées ou une forte humidité. Ne laissez pas l'appareil photo dans un véhicule, car la température peut être très élevée.
- Protégez votre appareil contre la pluie, l'eau ou tout autre liquide car il n'est pas étanche.
- Ne soumettez pas l'appareil photo à de fortes vibrations, de chocs, ou la pression. Utilisez un coussin pour protéger l'appareil photo contre les vibrations des motos, des automobiles ou des navires. Si l'appareil a été soumis à des chocs ou vibrations importantes ou à de fortes pressions, faites vérifier votre appareil auprès du centre de réparation PENTAX le plus proche.
- La fourchette de température d'utilisation de l'appareil est comprise entre 0°C et 40°C.
- L'écran peut apparaître noir à des températures élevées, mais retournera à la normale lorsque les températures redeviennent normales.
- L'affichage de l'écran à cristaux liquides s'effectue plus lentement par basse température. Ceci fait partie des propriétés de tout écran à cristaux liquides et ne constitue pas un défaut de fonctionnement.
- Des changements brusques de température provoqueront la condensation à l'intérieur et à l'extérieur de l'appareil photo. Placez l'appareil photo dans votre sac ou un sac en plastique, en retirant de l'appareil photo après que

les températures de l'appareil photo et de son environnement sont égalisées.

- Veillez à préserver l'appareil des saletés, de la boue, du sable, de la poussière, de l'eau, des gaz toxiques ou du sel car ces éléments sont susceptibles de l'endommager. Essuyez soigneusement toute projection d'eau ou gouttelette sur l'appareil et laissez-le sécher.
- Vous êtes seul responsable de l'usage que vous faites de la mémoire de votre appareil. N'appuyez pas fortement sur l'écran car cela pourrait l'endommager ou conduire à un dysfonctionnement.
- Veillez à ne pas vous asseoir avec l'appareil rangé dans votre poche arrière, sous peine de détérioration de ce dernier ou de l'écran.
- Si vous placez l'appareil sur un pied, veillez à ne pas serrer excessivement la vis du filetage du pied sur l'appareil.

Nettoyer votre appareil photo

- N'utilisez jamais de solvants tels que diluants, alcool ou essence pour nettoyer l'appareil.





Stocker votre appareil photo

- Ne stockez pas l'appareil photo avec des conservateurs ou produits chimiques. Le stockage à haute température et un taux d'humidité élevé peut provoquer des moisissures sur l'appareil photo. Retirez le de sa housse et stockez-le dans un endroit sec et bien ventilé.

Autres précautions

- Pour que votre appareil conserve ses performances optimales, nous vous conseillons de le faire réviser tous les ans ou tous les deux ans.
- Reportez-vous aux "Précautions d'utilisation d'une carte mémoire SD" (p.36) pour la carte mémoire SD.
- Veuillez noter que la suppression des fichiers image ou son, ou le formatage des cartes mémoire SD ou de la mémoire intégrée n'efface pas complètement les données d'origine. Les fichiers supprimés peuvent parfois être récupérés à l'aide des logiciels disponibles dans le commerce. Il incombe à l'utilisateur d'assurer la confidentialité de ces données.

Table des matières

UTILISATION DE VOTRE APPAREIL EN TOUTE SÉCURITÉ	1
Précautions d'utilisation	5
Table des matières	7
Composition du manuel d'utilisation	13
Caractéristiques de l'appareil	14
Vérification du contenu de l'emballage	17
Descriptif de l'appareil	18
Noms des éléments fonctionnels	19
Indications de l'écran	20
Préparation de l'appareil	27
Fixation de la courroie	28
Alimentation de l'appareil	29
Installation des piles	29
Utilisation de l'adaptateur secteur	32
Installation de la carte mémoire SD	34
Nombre d'images enregistrables sur la carte mémoire SD	37
Mise sous/hors tension de l'appareil	38
Mode lecture	39
Réglages initiaux	40
Réglage de la langue d'affichage	40
Réglage de la date et de l'heure	44
Opérations de base	47
Compréhension des fonctions des boutons	48
Mode 	48
Mode 	50
Basculer du mode  au mode 	52
Réglage des fonctions de l'appareil	54
Utilisations des menus	54
Liste des menus	58
Opérations de prise de vue	61
Prise de vue images fixes	62
Opérations de prise de vue	62
Réglage du mode scène	65
Utilisation de la fonction de détection du visage	67
Prise de vue automatique (mode programme image auto)	69
Prise de vue avec réglages personnalisés (mode programme)	70

Prise de vue en mode de base (mode vert)	72
Utilisation du zoom	73
Prises de vue en basse lumière (mode scène nocturne/portrait scène nocturne/digital SR/coucher de soleil/lumière tamisée)	75
Photographie de personnes (portrait (buste)/portrait/ ton chair naturel)	77
Photographie d'enfants (mode enfants)	78
Prise de vue de votre animal domestique (mode animaux domestiques).....	79
Prises de vue d'activités sportives et de loisirs (mode surf & neige/mouvements).....	81
Encadrement de vos photos (mode Compos. Cadre créa.)	82
Utilisation du retardateur	84
Prise de vue en série (mode rafale/prise 16 vues)	85
Prise de vue panoramique (mode panorama numérique)	87
Réglage des fonctions de la prise de vue	91
Sélection du mode flash	91
Sélection du mode centre	92
Sélection des pixels enregistrés	94
Réglage de l'exposition (correction IL)	96
Réglage de la sensibilité.....	97
Réglage de la fonction d'impression de la date	98
Enregistrement de séquences vidéo	100
Enregistrement d'une séquence vidéo	100
Sélection des pixels enregistrés pour les séquences vidéo	102
Réglage de la fonction Movie SR (anti-bougé vidéo)	103
Sauvegarde des réglages (mémoire)	104
Lecture et suppression des images	107
Lecture des images	108
Lecture des images fixes	108
Lecture d'une séquence vidéo.....	109
Affichage quatre images, affichage neuf images, affichage par dossier et affichage calendrier	110
Utilisation de la fonction de lecture	113
Diaporama	115
Rotation de l'image	118
Lecture zoom	119
Zoom automatique sur le visage du sujet (affichage des visages en gros plan)	120
Suppression d'images.....	121
Suppression d'une seule image	121
Suppression des images sélectionnées	122

Suppression de toutes les images.....	124
Restauration des images supprimées	125
Protection des images contre la suppression (protéger).....	126
Branchement de l'appareil à un équipement audiovisuel.....	129
Édition et impression d'images	131
Édition d'images	132
Modification de la taille d'image (redéfinir)	132
Recadrage d'images.....	133
Utilisation des filtres numériques.....	135
Atténuation yeux rouges.....	138
Ajout d'un cadre créatif (Compos. Cadre créa.)	139
Copie d'images.....	143
Réglage de l'impression (DPOF)	145
Impression d'images uniques	145
Impression de toutes les images	147
Réglages	149
Réglages de l'appareil	150
Formatage d'une carte mémoire SD	150
Changement des réglages sonores.....	151
Modification de la date et de l'heure	152
Réglage de l'heure monde	155
Changement de la langue d'affichage	157
Changement du système de nommage du dossier	158
Changement du système de sortie vidéo	159
Réglage de la luminosité de l'écran.....	160
Utilisation de la fonction d'économie d'énergie	161
Désactivation de Arrêt auto	162
Réinitialisation des réglages par défaut (réinitialisation)	163
Afficher les images sur un ordinateur	165
Configuration de votre ordinateur.....	166
Logiciel fourni	166
Configuration requise	167
Installation des logiciels.....	168
Réglage du mode de connexion USB	171
Connecter à votre ordinateur.....	173
Connecter l'appareil photo et l'ordinateur.....	173
Transfert d'images.....	174
Déconnecter l'appareil photo de votre ordinateur.....	177
Démarrer « MediaImpression 2.0 for PENTAX »	178

Détails sur comment utiliser « Medialmpression 2.0 for PENTAX ».....	180
---	-----

Annexe	181
---------------	------------

Fonctions disponibles pour chaque mode de prise de vue	182
Messages.....	184
Problèmes de prise de vue	186
Réglages par défaut.....	188
Liste des villes Heure monde	193
Accessoires optionnels.....	194
Caractéristiques principales.....	195
GARANTIE	199
Index.....	203

Dans ce manuel, l'utilisation du bouton de navigation est illustrée comme suit.

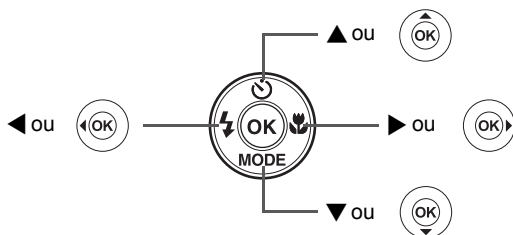

La signification des symboles utilisés dans le mode d'emploi est présentée ci-dessous.

	renvoie à une page de référence fournissant des explications sur l'opération.
	précise des informations utiles à connaître.
	indique les précautions à prendre lors du maniement de l'appareil.
Mode	Il s'agit du mode servant à prendre des images fixes et à enregistrer des séquences vidéo. Le mode permettant de prendre des images fixes est appelé, dans le présent manuel, « mode d'enregistrement photo ». Le mode vidéo est désigné sous la forme « mode ».
Mode	Il s'agit du mode de visualisation d'images fixes et de lecture de séquences vidéo.

Composition du manuel d'utilisation

Ce mode d'emploi est constitué des chapitres suivants.

1 Préparation de l'appareil

Ce chapitre explique ce que vous devez faire avant d'effectuer les premières photos. Il est important que vous en preniez connaissance et que vous suiviez les instructions qui y sont données.

2 Opérations de base

Ce chapitre explique les opérations de base comme les fonctions des boutons ainsi que l'utilisation des menus. Pour plus de renseignements, reportez-vous respectivement aux chapitres ci-dessous.

3 Opérations de prise de vue

Ce chapitre détaille les différentes manières de capturer les images en expliquant comment régler les fonctions correspondantes.

4 Lecture et suppression des images

Ce chapitre indique comment lire les images fixes et les séquences vidéo sur l'appareil ou un téléviseur et comment supprimer des images sur l'appareil.

5 Édition et impression d'images

Ce chapitre traite des différentes possibilités d'impression d'images fixes et d'édition d'images à l'aide de l'appareil. Pour obtenir plus d'informations sur le transfert des images vers un ordinateur et l'installation du logiciel d'application fourni, reportez-vous au chapitre 7 du manuel de « Connecter à votre ordinateur ». Consultez le menu d'aide du logiciel d'application pour savoir comment retoucher et imprimer des images via un ordinateur.

6 Réglages

Ce chapitre explique comment régler les fonctions annexes de l'appareil.

7 Afficher les images sur un ordinateur

Ce chapitre explique comment brancher l'appareil à votre ordinateur, installer le CD-ROM S-SW104 fourni, etc.

8 Annexe

Ce chapitre donne des solutions de dépannage et répertorie les accessoires optionnels.

1

2

3

4

5

6

7

8

Caractéristiques de l'appareil

En plus de la prise de vue classique, l'Optio E90 dispose de divers modes de prise de vue répondant à différentes situations. Ce chapitre vous explique comment profiter pleinement des principales caractéristiques de votre appareil.

Fonctions avancées de prise de vue et d'enregistrement de séquences vidéo

L'Optio E90 dispose d'une fonction anti-bougé qui réduit les vibrations de l'appareil au cours de l'enregistrement de séquences vidéo (p.103).

- **Utilisez l'appareil pour filmer des séquences vidéo amusantes de vos enfants ou de vos animaux à l'instar d'un journal visuel de leur développement (p.100).**

Idéal pour les portraits !

L'Optio E90 est doté de la fonction « Détection du visage » qui détermine l'emplacement du visage et règle automatiquement la mise au point et l'exposition des visages. Il peut détecter jusqu'à 10 personnes par photo (*), ainsi il vous aidera à réussir vos photos de groupe. L'obturateur sera déclenché automatiquement lorsque les gens sourient, afin que vous puissiez toujours obtenir le meilleur cliché. Il possède également une caractéristique qui permet d'élargir les visages durant la lecture. Ainsi vous pourrez voir l'expression de chacun.

* L'appareil peut afficher jusqu'à 10 cadres de détection du visage sur l'écran.

- **Fonction de détection du visage (p.67).**
- **Modes pour prendre des portraits stupéfiants (p.77).**
- **Affichage des visages en gros plan pour une vérification facile durant la lecture (p.120).**

Ajoutez des cadres variés à vos photos !

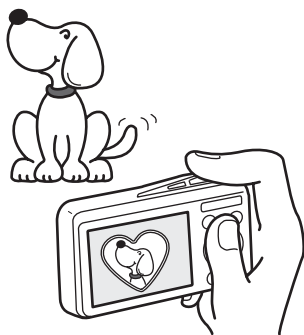

Grâce à l'Optio E90, vous pouvez choisir parmi une large gamme de cadres amusants pour créer des photos originales (p.82). Vous pouvez également ajouter ce cadre à une photo déjà prise. Ajustez la position du sujet de la photo ou réduisez ou agrandissez la taille de la photo en fonction de la taille et de la forme du cadre. Vous n'avez plus à vous inquiéter d'un mauvais centrage du sujet dans le cadre (p.139).

- Vous permet d'ajouter un cadre décoratif à vos images.

Fonctions de capture et de lecture faciles d'accès !

La convivialité de l'Optio E90 est telle qu'il fonctionne simplement, à l'aide de quelques boutons. Il suffit de choisir l'icône correspondante pour sélectionner le mode scène (p.65) parfaitement adapté à la situation ou le mode lecture (p.113, p.132) doté de nombreuses fonctions de lecture et d'édition. Le guide apparaissant sur l'écran permet de vérifier les fonctions disponibles pour chaque mode et indique comment les utiliser.



- L'aide du mode scène est affichée dans la palette du mode d'enregistrement et l'aide du mode de lecture est affichée dans la palette du mode lecture (p.65, p.113).
- Utilisez le mode vert pour prendre facilement des photos à l'aide des réglages standard (p.72).

Créez un calendrier d'images !

Avec l'Optio E90, vous pouvez afficher les images et fichiers son enregistrés par date (format calendaire) (p.111). Vous retrouvez ainsi rapidement l'image que vous souhaitez lire.

L'appareil est doté d'une multitude de fonctions qui vous permettent de profiter de vos photos sans qu'un ordinateur ne soit nécessaire !

L'Optio E90 dispose de diverses fonctions qui vous permettent de lire et de retoucher les images sans avoir à raccorder l'appareil à un ordinateur et à y transférer les images. L'appareil est tout ce dont vous avez besoin pour prendre des images fixes et les modifier (p.132). En outre, plus d'inquiétude quant à la suppression accidentelle d'images, puisque vous pouvez maintenant les récupérer (p.125).

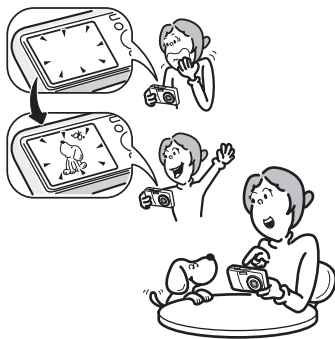

- Vous pouvez utiliser Redéfinir (p.132), Recadrage (p.133) et Atténuation yeux rouges (p.138) lorsque l'image est affichée en mode lecture.

Vérification du contenu de l'emballage



Appareil photo
Optio E90

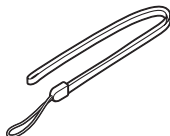

Courroie
O-ST86 (*)

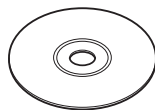

Logiciel (CD-ROM)
S-SW104

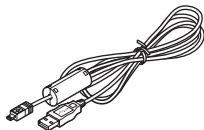

Câble USB
I-USB98 (*)



Deux piles alcalines AA

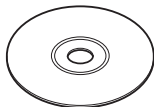

Mode d'emploi
(c'est-à-dire le présent
manuel)



Guide Rapide

Les articles suivis d'un astérisque (*) sont également disponibles comme accessoires optionnels.

Pour les autres accessoires optionnels, reportez-vous à « Accessoires optionnels » (p.194).

Descriptif de l'appareil

Vue avant

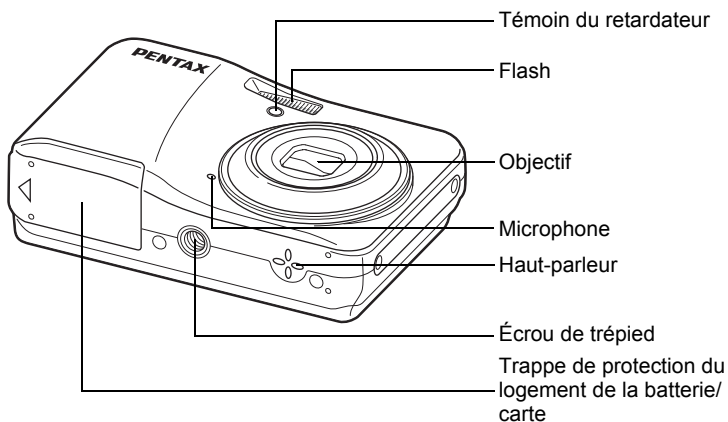

Vue arrière

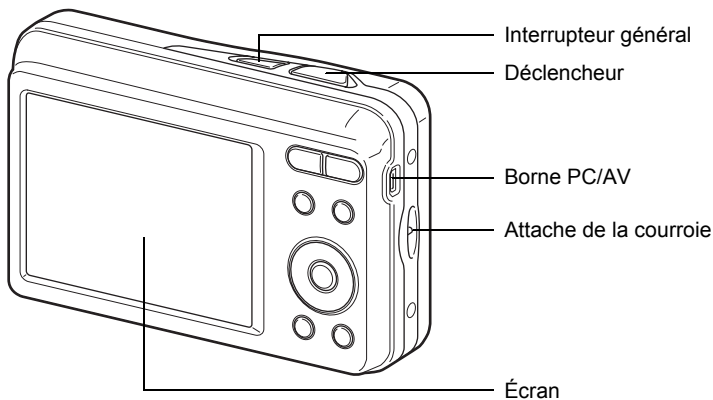

Noms des éléments fonctionnels

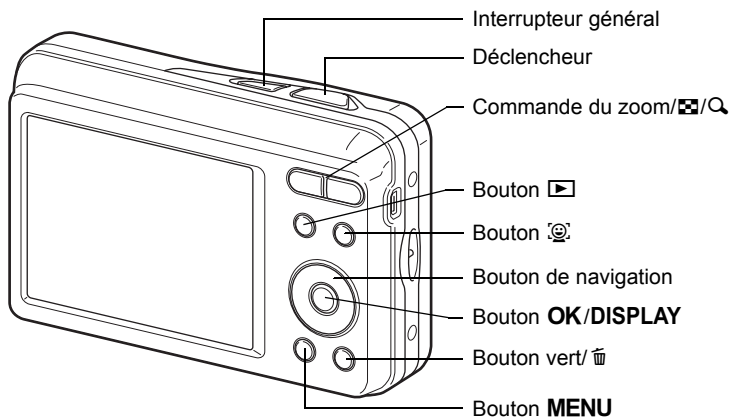

Reportez-vous à « Compréhension des fonctions des boutons » (p.48 - p.52) pour connaître la fonction de chaque bouton.

Indications de l'écran

Affichage en mode

Des informations comme les réglages de l'appareil en mode de capture s'affichent.

L'écran affiche les éléments suivants dans l'ordre indiqué chaque fois que vous appuyez sur le bouton **OK/DISPLAY** : Affichage normal, Affichage détaillé, Aucun aff. d'info.

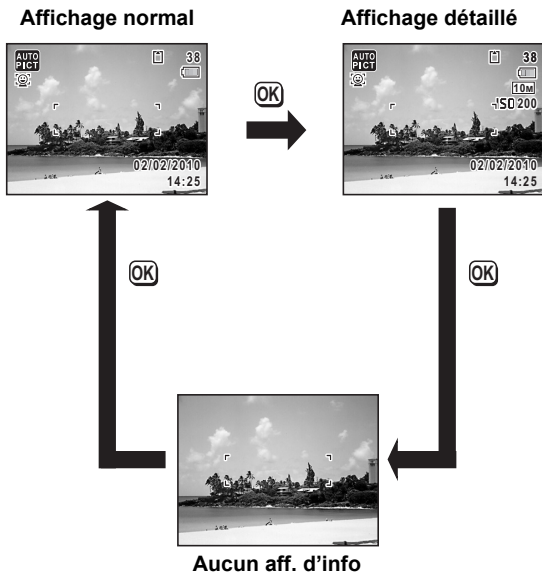





- Pour éviter tout risque de bougé de l'appareil, utilisez un trépied et/ou la fonction retardateur (p.84).
- Lorsque le mode scène est réglé sur le mode **●** (Vert), l'affichage de l'écran est similaire à celui indiqué à droite. Il n'est pas possible de modifier les informations sur l'affichage en appuyant sur les boutons **OK/DISPLAY**.
- Pendant la prise en mode **●** (Vidéo), vous ne pouvez pas changer les informations sur l'affichage en appuyant sur le bouton **OK/DISPLAY**. L'affichage est fixé sur Affichage normal.

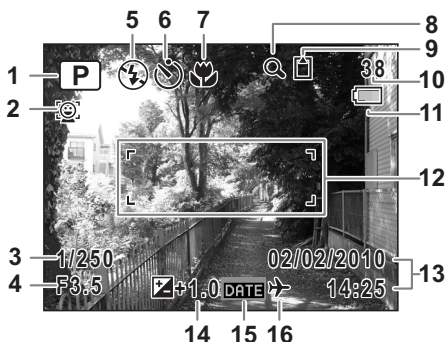

Affichage normal en mode d'enregistrement photo



- | | |
|---|--|
| 1 Mode scène (p.65) | 9 État de la mémoire (p.38) |
| 2 Icône Détection du visage (p.67) | 10 Capacité de stockage des images restante |
| 3 Vitesse d'obturation | 11 Témoin d'usure de la pile (p.31) |
| 4 Ouverture | 12 Mire de mise au point (p.64) |
| 5 Mode du flash (p.91) | 13 Date et heure (p.44) |
| 6 Mode de déclenchement (p.84, p.85) | 14 Correction IL (p.96) |
| 7 Mode centre (p.92) | 15 Réglage de l'impression de la date (p.98) |
| 8 Icône du zoom numérique/ du zoom intelligent (p.73) | 16 Réglage de l'heure monde (p.155) |

- * 3 et 4 n'apparaissent que lorsque le déclencheur est enfoncé à mi-course.
- * Quant à 7, lorsque le mode centre est réglé sur **AF** et la fonction Auto-Macro est activée,  apparaît à l'écran (p.92).
- * Certaines indications peuvent ne pas apparaître en fonction du mode scène.

Affichage détaillé/Aucun aff. d'info en mode d'enregistrement photo

A1 à A13 et B1 apparaissent lorsque Affichage détaillé est sélectionné. Seul B1 apparaît lorsque Aucun aff. d'info n'est sélectionné.

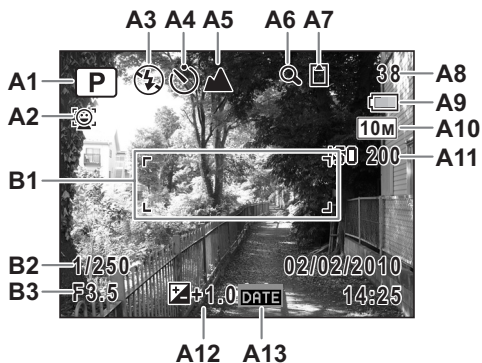

- | | |
|---|--|
| A1 Mode scène (p.65) | A9 Témoin d'usure de la pile (p.31) |
| A2 Icône Détection du visage (p.67) | A10 Pixels enregistrés (p.94) |
| A3 Mode flash (p.91) | A11 Sensibilité (p.97) |
| A4 Mode d'entraînement (p.84, p.85) | A12 Correction IL (p.96) |
| A5 Mode centre (p.92) | A13 Réglage de l'impression de la date (p.98) |
| A6 Icône de zoom numérique/zoom intelligent (p.73) | B1 Mire de mise au point (p.62) |
| A7 État de la mémoire (p.38) | B2 Vitesse d'obturation |
| A8 Capacité de stockage des images restantes | B3 Ouverture |

- * B2 et B3 n'apparaissent que lorsque le déclencheur est enfoncé à mi-course.

- * Lorsque le mode prise de vue est **AUTO PICT** (Programme image auto) et si vous enfoncez le déclencheur à mi-course, le mode scène sélectionné apparaît dans A1 même lorsqu'aucun aff. d'info est sélectionné (p.69).
- * Certaines indications peuvent ne pas apparaître en fonction du mode scène.

Affichage en mode

L'affichage indique les paramètres de la prise de vue de l'image en mode . L'écran affiche les éléments suivants dans l'ordre indiqué chaque fois que vous appuyez sur le bouton **OK/DISPLAY** : Affichage normal, Affichage détaillé, Aucun aff. d'info.

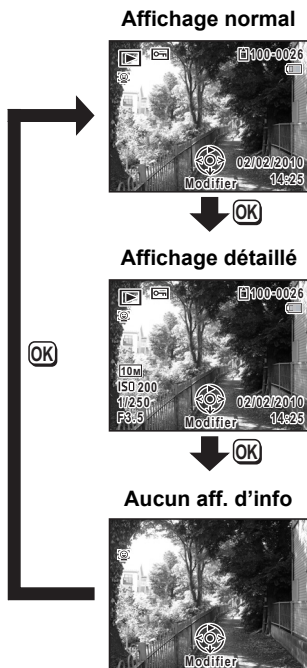

Pendant la lecture des séquences vidéo, vous ne pouvez pas changer les informations sur l'affichage en appuyant sur le bouton **OK/DISPLAY**. L'affichage est fixé sur Affichage normal.

Affichage normal/Affichage détaillé en mode lecture d'images fixes
 (L'ensemble des éléments d'affichage ne sont donnés qu'à titre explicatif.)
 L'affichage prévoit des informations comme les conditions de prise de vue. A1 à A10 apparaissent lorsqu'Affichage normal ou Affichage détaillé est sélectionné. Les mentions B1 à B4 n'apparaissent que lorsqu'Affichage détaillé est sélectionné.



- | | |
|---|--|
| A1 Mode lecture
▶ : Mode lecture d'images fixes (p.113) | A7 Témoin d'usure de la pile (p.31) |
| A2 Icône Détection du visage (p.67) | A8 Icône de volume |
| A3 Icône de protection (p.126) | A9 Date et heure capturées (p.44) |
| A4 État de la mémoire (p.38) | A10 Bouton de navigation |
| A5 Numéro de dossier (p.158) | B1 Pixels enregistrés (p.94) |
| A6 Numéro de fichier | B2 Sensibilité (p.97) |
| | B3 Vitesse d'obturation |
| | B4 Ouverture |

- * A2 n'apparaît que si la fonction de détection du visage était active pendant la prise de vue.
- * En mode d'affichage normal, A7 et A9 disparaissent si aucune opération n'est effectuée pendant deux secondes.
- * A8 n'apparaît que si le volume est réglé durant la lecture des séquences vidéo. (p.109)
- * A10 apparaît même si Aucun aff. d'info est sélectionné mais disparaît si aucune opération n'est effectuée dans un laps de temps de 2 secondes. Sous Affichage normal ou Affichage détaillé, seul Modifier disparaît.

Guide des opérations

Un guide pour chacun des boutons apparaît comme suit sur l'écran en cours d'utilisation.

Bouton de navigation (▲)	▲
Bouton de navigation (▼)	▼
Bouton de navigation (◀)	◀
Bouton de navigation (▶)	▶
Bouton MENU	

Commande du zoom	
Bouton OK/DISPLAY	
Déclencheur	
Bouton vert/ 	 
Bouton 	 

1 Préparation de l'appareil

Fixation de la courroie	28
Alimentation de l'appareil	29
Installation de la carte mémoire SD	34
Mise sous/hors tension de l'appareil	38
Réglages initiaux	40

Fixation de la courroie

Mettez en place la courroie (O-ST86) fournie avec l'appareil.

1

Préparation de l'appareil

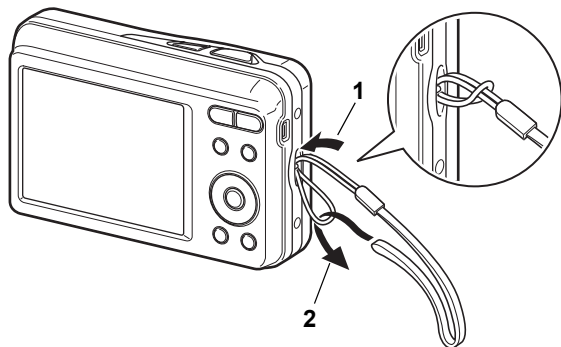

- 1** Glissez l'extrémité étroite de la courroie dans l'attache de la courroie.
- 2** Passez l'autre extrémité dans la boucle et tirez pour l'ajuster.

Installation des piles

Insérez les piles dans l'appareil. Utilisez deux piles alcalines AA, lithium AA ou Ni-MH AA.

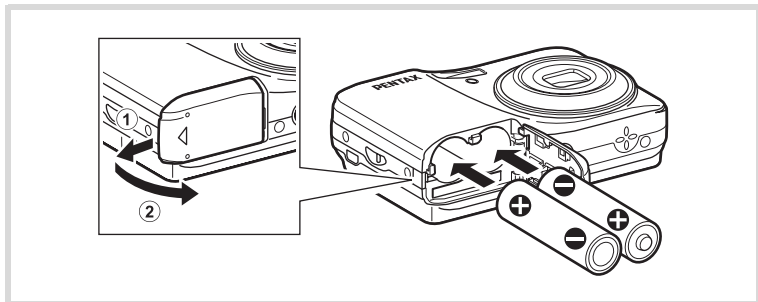

- 1 Ouvrez la trappe de protection du logement des piles/carte.**
Faites glisser la trappe de protection du logement des piles/de la carte dans le sens indiqué ① puis relâchez-la. Elle s'ouvre alors d'elle-même ②.
- 2 Insérez les piles en veillant à ce que les bornes (+) et (-) correspondent bien aux symboles (+) et (-) du logement.**



Vérifiez le sens d'introduction des piles. Une mauvaise orientation des piles risque d'entraîner des dysfonctionnements.

- 3 Fermez la trappe de protection du logement des piles/ carte et faites-la glisser dans le sens inverse de ①.**



- Les piles alcalines AA et lithium AA ne sont pas rechargeables.
- Ne tentez pas d'ouvrir la trappe de protection du logement des piles/ de la carte ni d'extraire les piles lorsque l'appareil est sous tension.
- En cas d'inactivité prolongée de l'appareil, retirez les piles, sinon elles pourraient fuir.
- En l'absence de piles dans l'appareil pendant une période prolongée, il se peut que le message [Piles épuisées] s'affiche à la remise sous tension de l'appareil. Ce phénomène peut également se produire lors de la toute première utilisation de l'appareil. Il ne s'agit pas d'un dysfonctionnement. Mettez l'appareil hors tension, attendez une minute puis remettez-le sous tension afin de le réinitialiser. Il se peut que la date et l'heure soient également remises à zéro.
- Veillez à introduire correctement les piles. Une mauvaise orientation peut provoquer un dysfonctionnement. Si les bornes des piles semblent sales, essuyez-les avant de les insérer dans l'appareil.
- Soyez vigilant lorsque vous utilisez l'appareil en continu pendant une longue période ; les piles ou l'appareil sont susceptibles de chauffer.

1



Il est recommandé d'utiliser le kit d'adaptateur secteur K-AC62 (optionnel) en cas d'utilisation prolongée de l'appareil. (p.32)

Capacité de stockage d'images, durée d'enregistrement vidéo et durée de lecture (Lors de l'utilisation de piles AA/LR06 alcalines à 23°C avec l'écran allumé)

Capacité stockage* ¹ (flash utilisé pour 50 % des prises de vue)	Durée d'enregistrement d'une séquence vidéo* ²	Durée de lecture* ²
Environ 220 images	Environ 100 min	Environ 400 min

*1 La capacité d'enregistrement est le nombre approximatif de prises de vue effectuées lors des tests de conformité CIPA (écran allumé, flash utilisé pour 50 % des prises de vue et 23°C). Les performances réelles peuvent varier en fonction des conditions de fonctionnement.





*2 Selon le résultat des tests effectués en interne.





- En règle générale, les performances des piles peuvent être momentanément affectées lorsque la température baisse. Veillez à prévoir des piles de rechange lorsque vous utilisez l'appareil dans des pays froids et gardez-les au chaud en les mettant dans votre poche ou à l'abri dans votre manteau. Les piles dont les performances sont affectées par des températures basses recouvrent leur fonctionnement normal à température ambiante.
- Du fait même des caractéristiques des piles alcalines AA, il se peut que le fonctionnement de l'appareil ne soit pas optimal par basse température. Il est préconisé d'utiliser des piles lithium AA ou Ni-MH lorsque la température est basse.
- Veillez à emporter des piles de rechange lorsque vous voyagez à l'étranger, dans un pays froid ou encore si vous avez l'intention de prendre de nombreuses photos.

Témoin d'usure des piles

Vous pouvez vérifier le niveau des piles à l'aide du témoin sur l'écran.

Affichage de l'écran	État des piles
 (vert)	Niveau de charge suffisant.
 (vert)	Piles en cours de décharge.
 (jaune)	Piles en cours de décharge.
 (rouge)	Piles faibles.
[Piles épuisées]	L'appareil s'arrête après l'affichage de ce message.



Du fait même des caractéristiques des piles nickel-manganèse AA, il se peut que le niveau de charge ne soit pas indiqué correctement. Le symbole de charge  peut apparaître même si les piles sont déchargées. L'appareil peut donc s'éteindre sans avertissement même si le symbole  est affiché.

Utilisation de l'adaptateur secteur

Il est recommandé d'utiliser le kit d'adaptateur secteur K-AC62 (en option) en cas d'utilisation prolongée de l'appareil ou de la connexion de celui-ci à un ordinateur.

1

Préparation de l'appareil

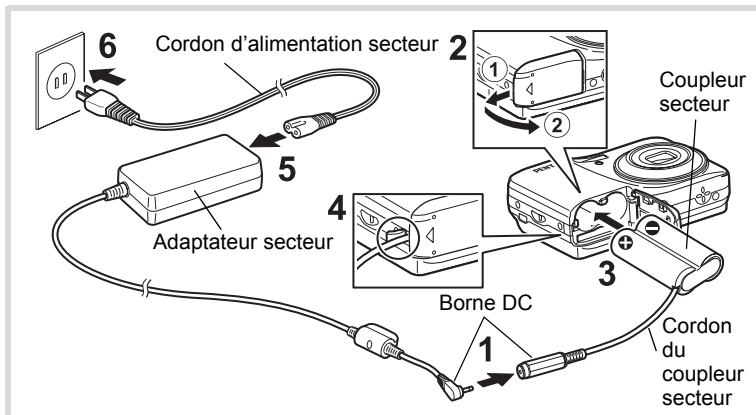

- 1** Connectez la borne DC de l'adaptateur secteur au port d'entrée DC du coupleur secteur.
- 2** Veillez à ce que l'appareil soit hors tension puis ouvrez la trappe de protection du logement des piles/carte.
Faites glisser la trappe de protection du logement des piles/de la carte dans le sens indiqué ① puis relâchez-la. Elle s'ouvre alors d'elle-même ②.
- 3** Insérez le coupleur secteur dans le logement des piles, en veillant à ce que les bornes (+) et (-) du coupleur correspondent bien avec les symboles (+) et (-) du logement.

4 Ouvrez la trappe de protection du coupleur secteur, faites passer le câble à travers l'ouverture, puis fermez la trappe de protection du logement des piles/de la carte.

Poussez la trappe de protection du logement des piles/de la carte dans le sens contraire de ① jusqu'en butée, de sorte qu'elle soit bien fermée.

5 Branchez le cordon d'alimentation sur l'adaptateur secteur.

6 Branchez le cordon d'alimentation secteur dans la prise secteur.



- Vérifiez que l'appareil est hors tension avant de brancher ou de débrancher l'adaptateur secteur.
- Veillez à ce que le cordon d'alimentation secteur et le cordon d'alimentation du coupleur secteur soient correctement raccordés. Si l'un des deux se débranche lors de l'enregistrement des données sur la carte mémoire SD ou la mémoire intégrée, les données risquent d'être perdues.
- Utilisez l'adaptateur secteur avec soin afin d'éviter tout risque d'incendie ou de décharge électrique. Veillez à lire « UTILISATION DE VOTRE APPAREIL EN TOUTE SÉCURITÉ » (p.1) et « À propos de l'adaptateur secteur » (p.4) avant utilisation de l'adaptateur.
- Avant toute utilisation du kit d'adaptateur secteur K-AC62, il est impératif de lire son mode d'emploi.

Installation de la carte mémoire SD

1

Préparation de l'appareil

Cet appareil utilise soit une carte mémoire SD soit une carte mémoire SDHC (toutes deux sont désignées par l'appellation carte mémoire SD ci-après). Les images capturées sont enregistrées sur la carte mémoire SD si elle est insérée dans l'appareil. Ces données sont enregistrées dans la mémoire intégrée si aucune carte n'est insérée. (p.38).

Caution

- **Assurez-vous d'utiliser cet appareil pour formater (initialiser) une carte mémoire SD non utilisée ou ayant servi sur un autre appareil photo ou dispositif numérique. Reportez-vous à « Formatage d'une carte mémoire SD » (p.150) pour connaître les consignes de formatage.**
- Veillez à ce que l'appareil photo soit hors tension avant d'introduire ou de retirer la carte mémoire SD.

memo

- La capacité de stockage en images fixes varie en fonction de la capacité de la carte mémoire SD et du nombre de pixels enregistrés sélectionné (p.37).
- L'interrupteur d'alimentation clignote lors de la lecture de la carte mémoire SD (enregistrement ou lecture des données en cours).

Sauvegarde des données

En cas de dysfonctionnement, il vous sera peut-être impossible d'accéder aux données stockées dans la mémoire intégrée de l'appareil. Utilisez un ordinateur ou autre dispositif pour sauvegarder les données importantes sur un autre support.

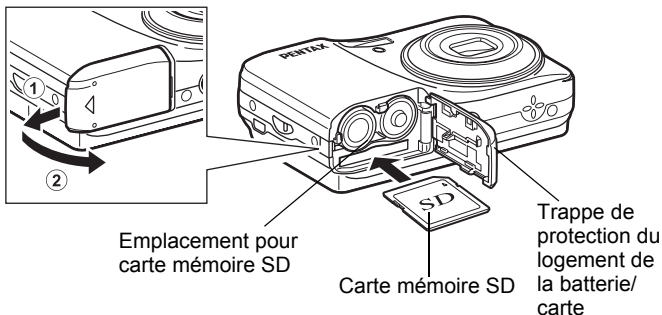

1 Ouvrez la trappe de protection du logement des piles/ carte.

Faites glisser la trappe de protection du logement des piles/de la carte dans le sens indiqué ① puis relâchez-la. Elle s'ouvre alors d'elle-même ②.

2 Insérez la carte mémoire SD dans le logement prévu à cet effet de sorte que l'étiquette soit dirigée vers l'avant de l'écran.

Enfoncez la carte jusqu'à ce que vous entendiez un « clic ». Si la carte n'est pas insérée comme il se doit, les images peuvent ne pas être correctement enregistrées.

3 Fermez la trappe de protection du logement des piles/ carte et faites-la glisser dans le sens inverse de ①.

Retrait de la carte mémoire SD

1 Ouvrez la trappe de protection du logement des piles/ carte.

2 Enfoncez la carte dans son logement pour l'éjecter. Retirez la carte.

Précautions d'utilisation d'une carte mémoire SD

- La carte mémoire SD est dotée d'un commutateur écriture-protection. Placez le commutateur en position **VERROUILLAGE** pour empêcher l'enregistrement de nouvelles données sur la carte, la suppression des données existantes et le formatage de la carte par l'appareil ou l'ordinateur.
 - ☒ apparaît sur l'écran lorsque la carte est protégée en écriture.
- Une carte mémoire SD pouvant être très chaude immédiatement après utilisation de l'appareil, retirez-la avec précaution.
- Maintenez le couvercle de la carte fermé et ne tentez pas de retirer la carte mémoire SD ou de mettre l'appareil hors tension pendant la lecture ou la sauvegarde d'images, ou lorsque l'appareil est connecté à un ordinateur à l'aide d'un câble USB, des données pouvant être perdues ou la carte endommagée.
- Ne déformez pas la carte mémoire SD et évitez-lui tout choc important. Veillez à ce qu'elle n'entre pas en contact avec de l'eau et à ce qu'elle ne soit pas soumise à des températures élevées.
- Ne retirez pas la carte mémoire SD en cours de formatage, sous peine de l'endommager et de la rendre inutilisable.
- Il existe un risque de suppression des données contenues dans la carte mémoire SD dans les cas de figure suivants. En aucun cas, nous ne saurions être tenus responsables de la suppression des données.
 - (1) mauvaise manipulation de la carte mémoire SD.
 - (2) carte mémoire SD placée à proximité d'éléments susceptibles de générer de l'électricité statique ou des interférences électriques.
 - (3) non-utilisation prolongée de la carte.
 - (4) carte éjectée ou piles extraites de l'appareil lors de l'enregistrement ou de la lecture de données.
- Les données sauvegardées peuvent être endommagées si la carte reste inutilisée pendant trop longtemps. Assurez-vous d'effectuer régulièrement les sauvegardes nécessaires sur un ordinateur.
- Évitez d'utiliser ou de ranger la carte à proximité d'éléments générateurs d'électricité statique ou d'interférence électrique.
- Évitez d'utiliser ou de stocker la carte dans des endroits sujets à des variations de température brutales ou à la condensation, et veillez à ne pas la laisser exposée en plein soleil.
- Si vous utilisez une carte mémoire SD à faible débit, il se peut que l'enregistrement s'arrête lorsque vous prenez des séquences vidéo, même s'il reste suffisamment d'espace mémoire, ou que les prises de vue et la lecture nécessitent plus de temps.
- Veillez à formater toute carte mémoire SD non utilisée ou ayant servi sur un autre appareil avec cet appareil. Reportez-vous à « Formatage de la carte mémoire SD » (p.150).





Nombre d'images enregistrables sur la carte mémoire SD

Les tailles des images enregistrées diffèrent selon le nombre de pixels enregistrés, ce qui explique la variation de la quantité d'images enregistrées sur la carte mémoire SD.

Sélectionnez le nombre de pixels enregistrés qui conviennent aux images fixes dans le menu [ Mode Enregistré].

Sélection des pixels enregistrés  p.94

Sélectionnez dans le menu [Vidéo], ou dans le menu [ Mode Enregistré], le nombre de pixels enregistrés qui conviennent.

Sélection des pixels enregistrés pour les séquences vidéo  p.102

Pour une indication approximative du nombre d'images ou de la durée des séquences vidéo pouvant être enregistrées sur la carte mémoire SD, reportez-vous à « Caractéristiques principales » (p.195).

Mise sous/hors tension de l'appareil

1

Préparation de l'appareil

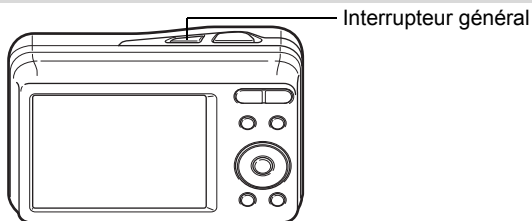

1 **Pressez l'interrupteur général.**

L'appareil est mis sous tension et l'écran s'allume.

Lorsque l'appareil est mis sous tension, le cache-objectif s'ouvre et l'objectif se déploie.

Si l'écran [Language/言語] ou l'écran [Réglage date] apparaît lors de la mise sous tension de l'appareil, procédez comme indiqué à la p.40 pour régler la langue d'affichage et/ou la date et l'heure.



2 **Pressez de nouveau l'interrupteur général.**

L'écran s'éteint, l'objectif se ferme et l'appareil est mis hors tension.

Opérations de prise de vue  p.62

Vérification de la carte mémoire

La carte mémoire est vérifiée à la mise sous tension de l'appareil et l'état de la mémoire s'affiche.

-  : En présence de la carte mémoire SD, les images sont enregistrées sur la carte mémoire SD.
-  : Si la carte mémoire SD n'est pas insérée, les images sont enregistrées dans la mémoire intégrée.

État de la mémoire



 : Le commutateur écriture-protection de la carte mémoire SD est en position VERROUILLAGE (p.36). Les images ne peuvent pas être enregistrées.

En l'absence de piles dans l'appareil pendant une période prolongée, il se peut que le message [Piles épuisées] s'affiche à la remise sous tension de l'appareil. Ce phénomène peut également se produire lors de la toute première utilisation de l'appareil. Il ne s'agit pas d'un dysfonctionnement. Mettez l'appareil hors tension, attendez une minute puis remettez-le sous tension afin de le réinitialiser. Il se peut que la date et l'heure soient également remises à zéro. Reportez-vous à la procédure de la page p.40 pour reprendre ces réglages.

Mode lecture

Utilisez ce mode lorsque vous souhaitez directement lire une image, sans prendre d'autres photos.

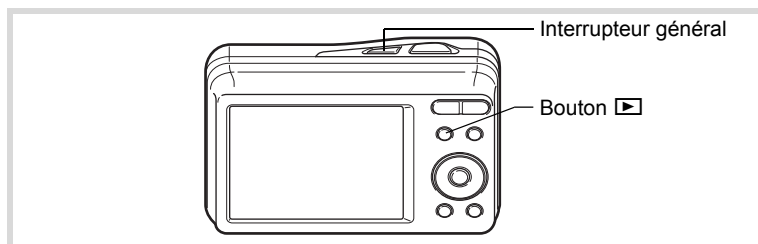

1 Appuyez en même temps sur l'interrupteur général et sur le bouton .

L'écran s'allume, l'objectif est rétracté et l'appareil est mis sous tension en mode lecture.



Pour passer du mode lecture au mode d'enregistrement, appuyez sur le bouton  ou appuyez sur le déclencheur à mi-course.

Lecture des images fixes  p.108

Réglages initiaux

1

Préparation de l'appareil

L'écran [Language/言語] apparaît lorsque vous allumez l'appareil pour la première fois. Suivez les instructions de la section « Réglage de la langue d'affichage » ci-dessous pour sélectionner la langue et de la section « Réglage de la date et de l'heure » (p.44) pour mettre l'heure et la date à jour.

Vous pouvez modifier la langue, la date et l'heure ultérieurement. Reportez-vous aux instructions figurant aux pages suivantes.

- Pour changer la langue, suivez les étapes de la section « Changement de la langue d'affichage » (p.157).
- Pour changer la date et l'heure, suivez les étapes de la section « Modification de la date et de l'heure » (p.152).

Réglage de la langue d'affichage

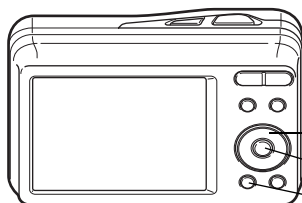

Bouton de navigation
Bouton **OK**
Bouton **MENU**

1 Utilisez le bouton de navigation (▲▼◀▶) pour sélectionner la langue d'affichage.

Language/言語		
English	日本語	Türkçe
Français	Dansk	Ελληνικό
Deutsch	Svenska	Русский
Español	Suomi	ไทย
Português	Polski	한국어
Italiano	Čeština	中文繁體
Nederlands	Magyar	中文简体
MENU	Annuler	OK

Appuyez sur le bouton OK.

L'écran [Réglages initiaux] apparaît dans la langue sélectionnée. Si les réglages de [Ville résidence] et de [Hor. Été] sont tels que souhaités, appuyez le bouton de navigation (▼) deux fois pour sélectionner [Réglages effectués] et appuyez le bouton **OK** pour faire apparaître l'écran [Réglage date]. Passez à « Réglage de la date et de l'heure » (p.44).

Passez à l'étape 3 de « Réglage de la ville de résidence et de l'horaire d'été » (p.43) si les réglages souhaités n'apparaissent pas.

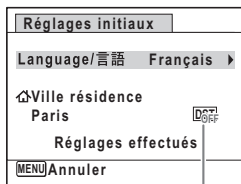

Horaire d'été

Si par accident vous sélectionnez une autre langue puis passez à l'opération suivante, procédez comme suit pour régler à nouveau la langue souhaitée.

● **Lorsqu'une autre langue a été sélectionnée par inadvertance**

- 1 Appuyez sur le bouton de navigation (▶).**
- 2 Sélectionnez la langue à l'aide du bouton de navigation (▲▼◀▶) puis appuyez sur le bouton OK.**

L'écran [Réglages initiaux] apparaît dans la langue sélectionnée.

● **Lorsque l'écran suivant l'étape 2 apparaît dans une autre langue**

- 1 Appuyez sur le bouton OK.**
- 2 Appuyez sur le bouton MENU.**
- 3 Appuyez sur le bouton de navigation (▶).**
- 4 Utilisez le bouton de navigation (▼▲) pour sélectionner [Language/言語].**
- 5 Appuyez sur le bouton de navigation (▶).**
- 6 Sélectionnez la langue à l'aide du bouton de navigation (▲▼◀▶).**
- 7 Appuyez sur le bouton OK.**

Le menu [Réglage] apparaît dans la langue sélectionnée.

L'appareil revient à la langue souhaitée. Pour les consignes relatives à [Ville résidence], [Date] et [Heure], reportez-vous aux pages ci-après.

- Pour changer [Ville résidence], suivez les étapes de la section « Réglage de l'heure monde » (p.155).
- Pour changer [Date] et [Heure], suivez les étapes de la section « Modification de la date et de l'heure » (p.152).

3 Appuyez sur le bouton de navigation (▼).

Le cadre passe sur [Ville résidence].

4 Appuyez sur le bouton de navigation (▶).

L'écran [Ville résidence] apparaît.

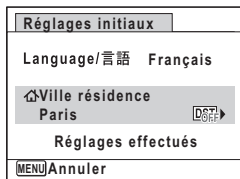

5 Utilisez le bouton de navigation (◀▶) pour choisir la ville.

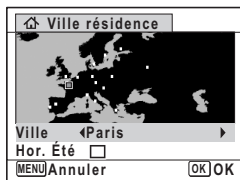

6 Appuyez sur le bouton de navigation (▼).

Le cadre passe sur [Hor. Été] (DST).

7 Activez (Oui) ou désactivez (Arrêt) la fonction à l'aide du bouton de navigation (◀▶).

8 Appuyez sur le bouton OK.

L'écran [Réglages initiaux] apparaît.

9 Appuyez le bouton de navigation (▼) pour sélectionner [Réglages effectués].

10 Appuyez sur le bouton OK.

L'écran [Réglage date] apparaît, suite à quoi vous réglez la date et l'heure.

Réglage de la date et de l'heure

Réglez la date et l'heure ainsi que le format d'affichage.

1

Préparation de l'appareil

1 Appuyez sur le bouton de navigation (►).

Le cadre passe sur [MM/JJ/AA].

2 Utilisez le bouton de navigation (▲▼) pour sélectionner le format d'affichage de la date et de l'heure.

Choisissez parmi [MM/JJ/AA], [JJ/MM/AA] ou [AA/MM/JJ].

Réglage date	
Format date	JJ/MM/AA 24h
Date	01/01/2010
Heure	00:00
Réglages effectués	
[MENU] Annuler	

3 Appuyez sur le bouton de navigation (►).

Le cadre se déplace sur [24h].

4 Utilisez le bouton de navigation (▲▼) pour sélectionner [24h] (affichage 24 heures) ou [12h] (affichage 12 heures).

Réglage date	
Format date	JJ/MM/AA 24h
Date	01/01/2010
Heure	00:00
Réglages effectués	
[MENU] Annuler	

5 Appuyez sur le bouton de navigation (►).

Le cadre revient à [Format date].

6 Appuyez sur le bouton de navigation (▼).

Le cadre passe sur [Date].

7 Appuyez sur le bouton de navigation (►).

Le cadre se déplace sur le mois.

Réglage date	
Format date	JJ/MM/AA 24h
Date	►01/01/2010
Heure	00:00
Réglages effectués	
[MENU] Annuler	

8 Modifiez le mois à l'aide du bouton de navigation (▲ ▼).

Modifiez de la même façon le jour et l'année.
Ensuite, modifiez l'heure.

Si [12h] a été sélectionné à l'étape 4, le paramètre bascule respectivement sur AM ou PM en fonction de l'heure.

Réglage date	
Format date	JJ/MM/AA 24h
Date	01/01/2010
Heure	00:00
Réglages effectués	
[MENU] Annuler	

9 Appuyez le bouton de navigation (▼) pour sélectionner [Réglages effectués].

10 Pressez le bouton OK.

Le réglage est sauvegardé et l'appareil revient au mode d'enregistrement.

Vous pouvez modifier [Language/言語], [Date], [Heure], [Ville résidence] et [Hor. Été]. Pour cela, reportez-vous aux instructions figurant sur les pages ci-après.

- Pour changer la langue, suivez les étapes de la section « Changement de la langue d'affichage » (p.157).
- Pour changer la date et l'heure, suivez les étapes de la section « Modification de la date et de l'heure » (p.152).
- Pour modifier la ville ou activer ou désactiver Hor. Été, suivez les instructions de la section « Réglage de l'heure monde » (p.155).



Lorsque l'écran [Réglages initiaux] ou [Réglage date] s'affiche, il est possible d'annuler cette étape et de passer en mode d'enregistrement en appuyant sur le bouton **MENU**. En procédant ainsi, l'écran [Réglages initiaux] réapparaît lors de la mise sous tension suivante de l'appareil.



Lorsque vous appuyez sur le bouton **OK** à l'étape 10, l'horloge de l'appareil est réinitialisée à 00 seconde. Pour régler l'heure exacte, appuyez sur le bouton **OK** lorsque le bip (à la télévision, à la radio, etc.) atteint 00 seconde.

Le format de sortie vidéo (NTSC/PAL) est défini en fonction de la ville sélectionnée dans [Ville résidence] sur l'écran [Réglages initiaux]. Reportez-vous à « Liste des villes Heure monde » (p.193) pour connaître le format de sortie vidéo affecté à chaque ville paramétrée dans les réglages initiaux et à « Changement du système de sortie vidéo » (p.159) pour modifier ce paramètre.

2 Opérations de base

Compréhension des fonctions des boutons	48
Réglage des fonctions de l'appareil	54

Compréhension des fonctions des boutons

Mode

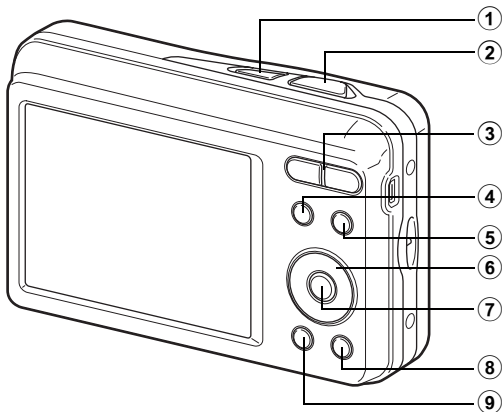

① Interrupteur général

Met l'appareil sous et hors tension (p.38).

② Déclencheur

Fait la mise au point sur le sujet lorsqu'il est enfoncé à mi-course en mode de capture d'images fixes. (Sauf en modes **PF** et **▲**).

Capture l'image fixe lorsqu'il est enfoncé à fond (p.63).

Permet de démarrer et d'arrêter l'enregistrement de la séquence vidéo en mode  (Vidéo) (p.100).

③ Commande du zoom

Modifie la zone capturée (p.73).

④ Bouton

Bascule en mode  (p.52).

⑤ Bouton

Fait défiler les différentes valeurs de la fonction de détection des visages (p.67). À chaque appui du bouton , les valeurs défilent comme suit :

Smile Capture → Détection visage OFF → Détection visage ON

- ⑥ **Bouton de navigation**
- (▲) Modifie le Mode de déclenchement (p.84, p.85).
 - (▼) Affiche la palette du mode d'enregistrement (p.65).
 - (◀) Change le mode de flash (p.91).
 - (▶) Change le mode centre (p.92).
- ⑦ **Bouton OK/DISPLAY**
Modifie les informations affichées sur l'écran (p.20).
- ⑧ **Bouton vert**
Bascule en mode ● (vert) (p.72).
- ⑨ **Bouton MENU**
Affiche le menu [📷 Mode Enregistrtr] (p.54).

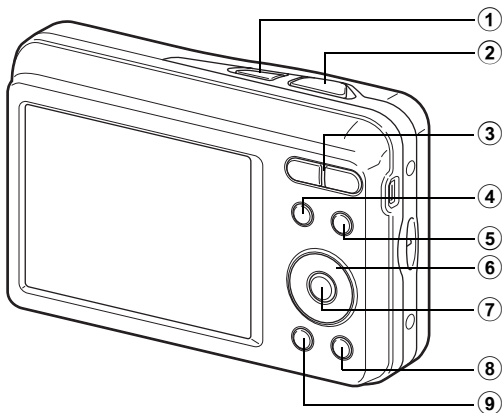



① Interrupteur général



Met l'appareil sous et hors tension (p.38).

② Déclencheur

Bascule en mode  (p.52).

③ Commande du zoom//

Appuyez sur  pendant l'affichage image par image pour passer à l'affichage quatre images puis appuyez de nouveau sur  pour passer en mode affichage neuf images. Revient à l'affichage précédent lorsque l'on appuie sur  (p.110).

Agrandit l'image lorsque l'on appuie sur  au cours de l'affichage image par image. Revient à l'affichage précédent lorsque l'on appuie sur  (p.119).

Appuyez sur  pendant l'affichage neuf images pour passer à l'écran d'affichage par dossier ou calendrier (p.111).

Appuyez sur  pendant l'affichage par dossier pour passer à l'affichage neuf images normal (p.111).

Appuyez sur  pendant l'affichage calendrier pour passer à l'affichage neuf images normal (p.111).

Règle le volume pendant la lecture des séquences vidéo (p.109).

④ Bouton ▶

Bascule en mode  (p.52).

⑤ **Bouton **
 Zoome sur les visages des sujets selon l'ordre de détection des visages pendant la prise de vue. (affichage des visages en gros plan) (p.120).

⑥ **Bouton de navigation**

- (▲) Démarre la lecture d'une séquence vidéo et la met en pause (p.109).
- (▼) Affiche la palette du mode lecture (p.114). Arrête la lecture d'une séquence vidéo (p.109).
- (◀▶) Affiche l'image précédente ou suivante au cours de l'affichage image par image (p.108). Vue suivante, vue précédente, lecture arrière, lecture normale, avance rapide et lecture arrière en accéléré pendant la lecture de séquences vidéos (p.109).
- (▲▼◀▶) Déplace la zone d'affichage pendant la lecture zoom (p.119). Sélectionne une image en affichage quatre images/neuf images, un dossier en affichage par dossier et une date en affichage calendaire (p.110, p.111). Déplace l'image lorsque la fonction Compos. Cadre créa. est utilisée (p.139).

⑦ **Bouton OK/DISPLAY**

Modifie les informations affichées sur l'écran (p.20).
 Revient à l'affichage image par image à partir de la lecture zoom ou de l'affichage quatre images/neuf images (p.110, p.119).
 Bascule en affichage neuf images du dossier sélectionné au cours de l'affichage par dossier (p.111).
 Bascule en affichage image par image de la date sélectionnée en affichage calendaire (p.111).

⑧ **Bouton vert/ **

Passé de l'affichage image par image à l'écran de suppression (p.121).
 Passé de l'affichage quatre images/neuf images à l'écran de sélection et suppression (Sélect. & suppr.) (p.122).
 Passé de l'écran d'affichage par dossier à celui du calendrier (p.111).
 Passé de l'écran d'affichage calendaire à celui par dossier (p.111).
 Enregistre l'image en pause sous forme d'une image unique pendant la lecture d'une série d'images successives prises avec la fonction Prise 16 vues (p.109).

⑨ Bouton MENU

Affiche le menu [ Réglages] au cours de l'affichage image par image (p.54).





Revient à l'affichage image par image au cours de l'affichage de la palette du mode lecture (p.113).

Revient à l'affichage image par image à partir de la lecture zoom ou de l'affichage quatre images/neuf images (p.110).

Bascule en affichage neuf images du dossier sélectionné au cours de l'affichage par dossier (p.111).

Passes à l'affichage neuf images de la date sélectionnée au cours de l'affichage calendrier (p.111).

Basculer du mode au mode

Dans ce manuel, le mode d'enregistrement, permettant notamment la prise d'images fixes, est appelé « mode  » (mode d'enregistrement). Le mode lecture, permettant notamment d'afficher les images capturées sur l'écran, est appelé « mode  » (mode lecture). En mode , vous pouvez procéder à des opérations d'édition simples sur les images lues. Procédez comme suit pour naviguer entre les modes  et .

Pour basculer du mode au mode

1 Appuyez sur le bouton .

L'appareil bascule en mode .

Pour basculer du mode au mode

1 Appuyez sur le bouton ou pressez le déclencheur à mi-course.

L'appareil bascule en mode .



Affichage des données enregistrées dans la mémoire intégrée

En présence d'une carte mémoire SD dans l'appareil, les images et séquences vidéo lus sont ceux de la carte mémoire. Pour lire les images et les séquences vidéo de la mémoire intégrée, vous devez éteindre l'appareil et retirer la carte mémoire SD ou procéder comme suit pour utiliser la fonction Affichage des données de la mémoire intégrée.



Veillez à ce que l'appareil photo soit hors tension avant d'introduire ou de retirer la carte mémoire SD.

● Visionnage des images de la mémoire intégrée en présence d'une carte mémoire SD (affichage des données de la mémoire intégrée)

- Lorsque vous appuyez sur le bouton  et que vous le maintenez enfoncé pendant plus de 1,2 seconde en mode  ou pendant l'affichage d'un menu, l'objectif est rétracté. l'objectif est rétracté. Après l'affichage du message [Lit les images stockées dans la mémoire intégrée], les images et les séquences vidéo enregistrées dans la mémoire intégrée sont affichées.
- Lorsque vous affichez les données de la mémoire intégrée, vous avez la possibilité de lire des images fixes (zoom inclus) (p.108, p.119) et séquences vidéo (p.109), ainsi que de basculer entre l'affichage quatre images, neuf images, l'affichage des dossiers et l'affichage calendrier (p.110).
- Lorsque vous affichez les données de la mémoire intégrée, vous ne pouvez en revanche pas supprimer de données, supprimer une sélection ni afficher la palette du mode lecture ou le menu. Ces opérations nécessitent de retirer d'abord la carte mémoire SD.

Réglage des fonctions de l'appareil

Pour modifier les réglages de l'appareil, appuyez sur le bouton **MENU** de manière à faire apparaître les menus [📷 Mode Enregistrt] ou [⚙️ Réglages]. Les menus permettant de lire et d'éditer les images sont affichés à partir de la palette du mode lecture.

2

Opérations de base

Utilisations des menus

En mode 📷, appuyez sur le bouton **MENU** de manière à faire apparaître le menu [📷 Mode Enregistrt]. En mode ▶️, appuyez sur le bouton **MENU** de manière à faire apparaître le menu [⚙️ Réglages].

Utilisez le bouton de navigation (◀️▶️) pour passer du menu [📷 Mode Enregistrt] au menu [⚙️ Réglages].

Au cours de l'enregistrement

Au cours de la lecture



MENU

MENU

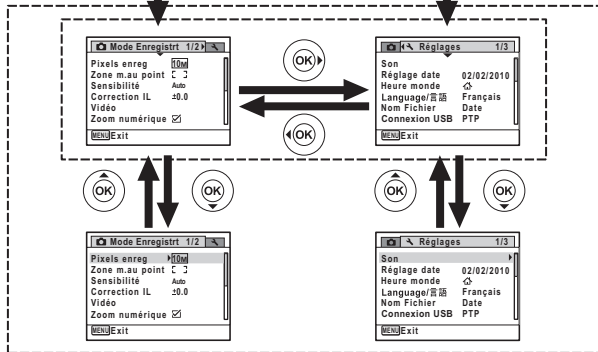

SHUTTER

MENU OU ▶

Déclencheur
pressé à mi-courseLe réglage
est terminé
et l'appareil
revient en
mode Le réglage
est terminé
et l'appareil
revient en
mode 

Le fonctionnement des boutons apparaît sur l'écran en cours d'utilisation du menu.

Ex.) Pour régler le [Zone m.au point] dans le menu [📷 Mode Enregistrt]

1 Appuyez sur le bouton MENU en mode 📷.

Le menu [📷 Mode Enregistrt] apparaît.

2 Appuyez sur le bouton de navigation (▼).

Le cadre passe sur [Pixels enreg].

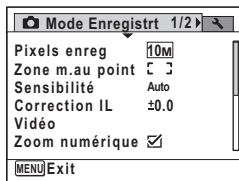

3 Appuyez sur le bouton de navigation (▼).

Le cadre passe sur [Zone m.au point].

4 Appuyez sur le bouton de navigation (▶).

Un menu déroulant apparaît avec les paramètres menu pouvant être sélectionnés.

Le menu déroulant affiche seulement les paramètres qui peuvent être sélectionnés avec les réglages actuels de l'appareil.

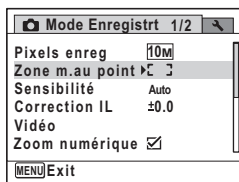

5 Utilisez le bouton de navigation (▲▼) pour modifier le réglage.

La zone de mise au point change à chaque pression sur le bouton de navigation (▲▼).

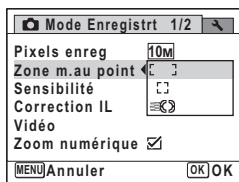

6 Appuyez sur le bouton OK ou le bouton de navigation (◀).

Le réglage est sauvegardé et l'appareil est prêt pour le paramétrage des autres fonctions. Pour sortir du menu des réglages, appuyez sur le bouton **MENU**.

Pour une autre utilisation, reportez-vous aux options de l'étape 6 sur la page suivante.

Permet de sauvegarder le réglage et de commencer à prendre des photos

6 Pressez le déclencheur à mi-course.

Le réglage est sauvegardé et l'appareil revient au mode d'enregistrement.

Lorsque le déclencheur est pressé à fond, la photo est prise.



Lorsque le menu [Réglages] est affiché à partir du mode [], vous pouvez passer en mode [] à l'aide du bouton [].

Permet de sauvegarder le réglage et de commencer la lecture des images

6 Appuyez sur le bouton [].

Lorsque le menu [Mode Enregistrtr] est affiché à partir du mode [], le réglage est sauvegardé et l'appareil revient au mode lecture.

Permet d'annuler les modifications et de poursuivre l'utilisation du menu

6 Appuyez sur le bouton MENU.

Les modifications sont annulées et l'écran revient à celui de l'étape 3.



La fonction du bouton **MENU** est différente selon l'écran. Référez-vous aux indications du guide.

MENU Exit : Quitte le menu et retourne à l'écran d'origine.

MENU ↶ : Revient à l'écran précédent avec le réglage en cours.

MENU Annuler : Annule la sélection en cours, quitte le menu et retourne à l'écran précédent.

Liste des menus

Affiche les paramètres qui peuvent être définis avec les menus et en donne la description. Reportez-vous à la liste des réglages par défaut à l'Annexe « Réglages par défaut » (p.188) pour choisir si vous voulez que les réglages soient sauvegardés lorsque l'appareil est hors tension ou si vous souhaitez que les réglages reprennent leurs valeurs par défaut lorsque l'appareil est réinitialisé.

Menu [📷 Mode Enregistrt]

Ce menu présente les fonctions liées à la prise d'images fixes et à l'enregistrement de séquences vidéo.

Paramètre	Description	Page	
Pixels enreg	Choix du nombre de pixels enregistrés des images fixes	p.94	
Zone m.au point	Modification de la plage de la mise au point automatique	p.93	
Sensibilité	Réglage de la sensibilité	p.97	
Correction IL	Réglage de la luminosité globale de la photo	p.96	
Vidéo	Pixels enreg	Choix du nombre de pixels enregistrés des séquences vidéo	p.102
	Movie SR	Choix de l'utilisation ou non de la fonction d'anti-bougé vidéo (Movie SR)	p.103
Zoom numérique	Choix de l'utilisation ou non de la fonction de zoom numérique	p.75	
Mémoire	Sauvegarde des valeurs définies de la fonction prise de vues ou retour aux valeurs par défaut lorsque l'appareil est hors tension	p.104	
Imprimer la date	Choix de l'impression ou non de la date et/ou de l'heure pour la prise d'images fixes	p.98	



Utilisez le mode ● (Vert) pour profiter de la simplicité de la prise de vue à l'aide de réglages standard, indépendamment des réglages du menu [📷 Mode Enregistrt] (p.72).

Menu [Fn] Réglages

Paramètre	Description	Page
Son	Ajustement du volume de fonctionnement et de lecture, réglage du type de son de démarrage, d'obturateur, des touches, du retardateur	p.151
Réglage date	Réglage de la date et de l'heure	p.152
Heure monde	Réglage de la ville de résidence et de la destination	p.155
Language/言語	Choix de la langue d'affichage des menus et messages	p.157
Nom Fichier	Choix de l'attribution des noms aux dossiers destinés au stockage d'images	p.158
Connexion USB	Réglage de la méthode de connexion à un ordinateur (MSC ou PTP)	p.171
Sortie vidéo	Réglage du format de sortie à l'équipement audiovisuel	p.159
Luminosité	Modification de la luminosité de l'écran	p.160
Eco. d'énergie	Définit le laps de temps qui s'écoule avant que l'appareil ne passe en mode économie d'énergie	p.161
Arrêt auto	Définit le laps de temps qui s'écoule avant que l'appareil ne s'éteigne automatiquement	p.162
Réinitialisation	Réinitialise les réglages autres que date et heure, langue, heure monde et sortie vidéo à leurs valeurs par défaut	p.163
Supprimer tout	Pour supprimer simultanément l'ensemble des images	p.124
Formater	Formatage de la carte mémoire SD	p.150

3 Opérations de prise de vue

Prise de vue images fixes	62
Réglage des fonctions de la prise de vue	91
Enregistrement de séquences vidéo	100
Sauvegarde des réglages (mémoire)	104

Opérations de prise de vue

L'Optio E90 dispose d'une gamme étendue de modes de prise de vue pour photographier n'importe quel sujet ou scène. Ce chapitre est consacré aux opérations de prise de vue avec les réglages standard (réglages initiaux par défaut).

Interrupteur
général

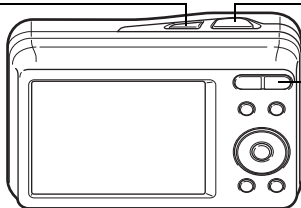

Déclencheur

Commande du zoom

1 **Pressez l'interrupteur général.**

L'appareil est sous tension et prêt à prendre des photos. Ce mode est appelé, dans le présent manuel, mode de capture d'images fixes.

2 **Confirmez le sujet et les paramètres de la prise de vue sur l'écran.**

La mire de mise au point au centre de l'écran correspond à la zone de mise au point automatique.

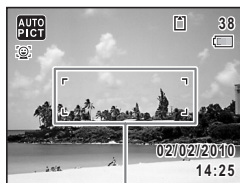

Mire de mise au point

Lorsque l'appareil détecte un visage, la fonction de détection du visage est activée et l'image de détection du visage apparaît (p.67).

Il est possible de modifier la zone capturée en pressant la commande du zoom vers la droite ou la gauche (p.73).

T (droite) agrandit le sujet.

W (gauche) élargit la zone capturée par l'appareil.

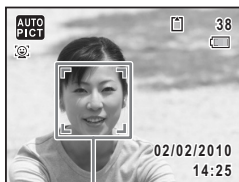

Cadre de détection du visage

3 **Pressez le déclencheur à mi-course.**

La mire de mise au point (ou cadre de détection du visage) de l'écran apparaît en vert lorsque l'appareil effectue la mise au point du sujet à la bonne distance.

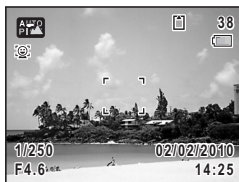

4 **Appuyez sur le déclencheur à fond.**

La photo est prise.

Le flash se décharge automatiquement en fonction des conditions d'éclairage.

L'image s'affiche sur l'écran pendant deux secondes (Affich. Immédiat) et est sauvegardée sur la carte mémoire SD ou dans la mémoire intégrée.



Appuyez sur le bouton vert pour basculer en **(Vert)** mode et laissez l'appareil régler automatiquement toutes les fonctions de prise de vue (p.72).

Utilisation du déclencheur

Le déclencheur fonctionne en deux temps, comme décrit ci-dessous.

Pression à mi-course

Ceci signifie que lorsque le déclencheur est enfoncé jusqu'au premier niveau, le réglage de la mise au point et l'exposition sont verrouillés. La mire de mise au point verte s'allume sur l'écran lorsque le déclencheur est pressé à mi-course et la mise au point correcte. Dans le cas contraire, la mire est blanche.

Pression à fond

Ceci signifie que lorsque le déclencheur est complètement enfoncé, une photo est prise.

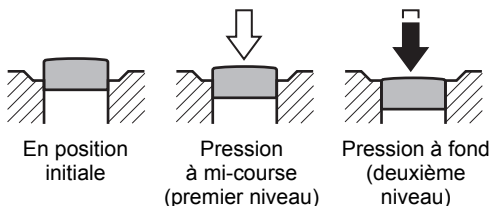

Mauvaises conditions de mise au point

L'appareil ne peut pas réaliser de mise au point dans les conditions suivantes. Dans ces cas, verrouillez la mise au point sur un objectif à la même distance que le sujet (en enfonçant et en maintenant le déclencheur à mi-course), puis cadrez l'appareil sur votre sujet et appuyez sur le déclencheur à fond.

- Objets faiblement contrastés tels qu'un ciel bleu ou un mur blanc comme arrière-plan
- Endroits ou objets sombres, ou conditions nuisant à la réflexion de la lumière
- Lignes horizontales ou motifs élaborés
- Objets en mouvement
- Présence d'un objet de premier plan et d'un objet d'arrière-plan dans la zone capturée
- Intense réflexion de lumière ou contre-jour (arrière-plan très lumineux)

Réglage du mode scène

L'Optio E90 dispose d'un grand nombre de modes de prise de vue qui vous permettent de prendre des photos ou d'enregistrer des séquences vidéo dans diverses situations ; il vous suffit pour cela de choisir le mode approprié à la situation particulière à partir de la palette du mode d'enregistrement.

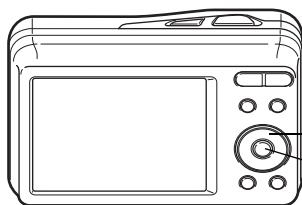

1 Appuyez sur le bouton de navigation (▼) en mode .
La palette du mode d'enregistrement apparaît.

2 Utilisez le bouton de navigation (▲▼◀▶) pour sélectionner un mode scène.

Lorsqu'une icône est sélectionnée dans la palette du mode d'enregistrement, les instructions relatives au mode scène sélectionné apparaissent.























3 Appuyez sur le bouton OK.

Le mode scène est sélectionné et l'appareil revient au mode d'enregistrement.



Certaines fonctions ne sont pas disponibles ou ne s'activent pas totalement selon le mode scène sélectionné. Pour plus de précisions, reportez-vous à « Fonctions disponibles pour chaque mode de prise de vue » (p.182).

20 modes sont disponibles.

Mode prise de vue		Description	Page
	Programme image auto	Sélectionne automatiquement le mode scène le plus approprié.	p.69
	Programme	Mode de base pour prendre des photos. Plus. fonct. réglables avec ce mode.	p.70
	Nocturne	Pour les photos de nuit. Utilisation recommandée d'un trépied ou support.	p.75
	Portrait nocturne	Pour les portraits de nuit. Utilisation conseillée d'un trépied ou support.	p.75
	Portrait (buste)	Pour un portrait bien cadré grâce au zoom automatique. Fixé à [3M] de pixels.	p.77
	Vidéo	Enregistrement de vidéos.	p.100
	Paysage	Idéal pour les photos de paysage. Rehausse les couleurs du ciel et du feuillage.	—
	Fleur	Idéal pour les photos de fleurs. Adoucit les contours de la fleur.	—
	Portrait	Idéal pour les portraits. Le teint sera lumineux pour un effet bonne mine.	p.77
	Mer & Neige	Idéal pour des scènes aux arrière-plans lumineux (ex. la plage ou la neige).	p.81
	Mouvements	Idéal pour les sujets en mouvement. Suivi de la MAP jusqu'au déclenchement.	p.81
	Digital SR	Une sensibilité plus élevée permet de réduire le risque d'image floue.	p.75
	Enfants	Idéal pour les enfants actifs, teint lumineux et bonne mine respectés.	p.78
	Animaux Domestiques	Idéal pour les animaux domestiques en mouvement. Réglage selon pelage.	p.79
	Gastronomie	Pour photos d'aliments et plats préparés. Contraste et saturation accentués.	—
	Ton Chair naturel	Idéal pour rehausser le teint et gommer les imperfections de la peau.	p.77
	Lumière tamisée	Pour les photographies en situation de lumière tamisée.	p.75
	Panorama numérique	Assemble les images prises avec l'appareil pour créer une photo panoramique.	p.87
	Compos. Cadre créa.	Pour photographier avec un cadre créatif. Pixels enregistrés fixés à [3M].	p.82
	Coucher de soleil	Idéal pour couchers de soleil et lumière aux couleurs chaudes.	p.75

Utilisation de la fonction de détection du visage

Avec l'Optio E90, la fonction de détection du visage est disponible dans tous les modes de prise de vue.

Lorsque l'appareil détecte un visage dans l'image, une mire jaune de détection du visage apparaît autour du visage sur l'écran. La mise au point est réglée (détection AF du visage) et l'exposition est corrigée (détection AE du visage).

Si le sujet qui se trouve dans la mire de détection du visage bouge, le cadre se déplace également et s'ajuste à la taille du visage.

La fonction de détection des visages peut identifier jusqu'à 10 visages. Si plusieurs visages sont détectés, l'appareil affiche une mire jaune sur le visage principal et des mires blanches sur les autres visages. Au total, il peut afficher jusqu'à 10 mires, dont la principale.

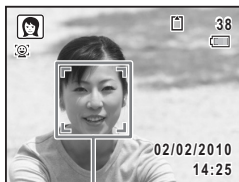

Cadre de détection du visage

Lorsque plusieurs visages sont détectés



Cadre principal

Cadre blanc



- Les détections AF et AE du visage peuvent ne pas fonctionner si le sujet porte des lunettes de soleil, s'il ne regarde pas en direction de l'appareil ou si une partie de son visage est recouverte.
- Si l'appareil n'est pas en mesure de détecter le visage du sujet, il effectue la mise au point à l'aide du réglage sélectionné dans [Zone m.au point].
- Lorsque la fonction Smile Capture est activée, l'obturateur peut ne pas être déclenché automatiquement parce que la fonction Smile Capture peut ne pas fonctionner dans certaines situations, comme lorsque le visage détecté est trop petit. Dans ce cas, appuyez sur le déclencheur pour prendre la photo.

Sélection de la fonction de détection du visage

Par défaut, la fonction de détection du visage est réglée sur Détection du visage activée. Vous pouvez passer en Smile Capture, ce qui relâche automatiquement l'obturateur lorsque votre sujet sourit. Ses valeurs défilent comme suit à chaque fois que vous appuyez sur le bouton  : Smile Capture → Détection visage OFF → Détection visage ON

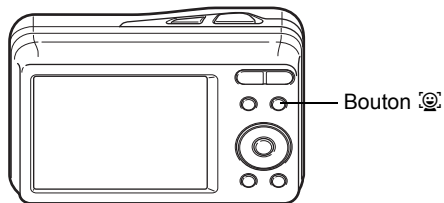

Une icône indiquant Détection visage ON ou Smile Capture apparaît lorsque l'une des fonctions de détection du visage est activée. (L'icône n'apparaît pas lorsque la fonction de détection du visage n'est pas activée.)

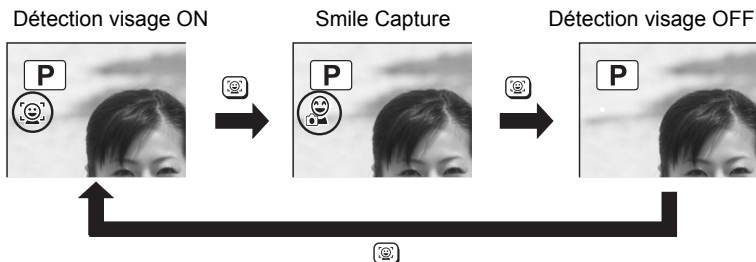

La fonction Smile Capture ne peut pas être définie en mode  (Panorama numérique).



- La fonction de détection du visage ne peut pas être désactivée en mode **AUTO PICT** (Programme image auto), (Portrait nocturne), (Portrait (buste)), (Portrait), (Enfants) ou (Ton Chair naturel). Vous pouvez sélectionner soit Détection visage ON ou Smile Capture dans ces modes.
- Détection du visage activée est automatiquement sélectionnée en mode (Vert), **AUTO PICT** (Programme image auto), (Portrait nocturne), (Portrait (buste)), (Vidéo), (Portrait), (Enfants) ou (Ton Chair naturel). Lorsque vous passez à un autre mode à partir de ceux-ci, le réglage de détection du visage revient au réglage précédent.

Prise de vue automatique (mode programme image auto)

En mode **AUTO PICT** (Programme image auto), l'appareil sélectionne automatiquement le mode qui convient le mieux selon les situations et les sujets.

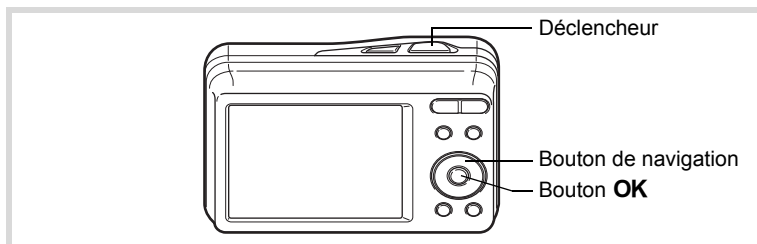

1 Appuyez sur le bouton de navigation (▼) en mode . La palette du mode d'enregistrement apparaît.

2 Utilisez le bouton de navigation (▲▼◀▶) pour sélectionner **AUTO PICT**.

3 Appuyez sur le bouton OK.

Le mode **AUTO PICT** (Programme image auto) est sélectionné et l'appareil revient au mode d'enregistrement.

Lorsque l'appareil détecte un visage, la fonction de détection du visage est activée et l'image de détection du visage apparaît (p.67).

4 Pressez le déclencheur à mi-course.

La mire de l'écran devient verte et le mode prise de vue sélectionné apparaît en partie supérieure gauche de l'écran lorsque l'appareil effectue la mise au point sur le sujet à la bonne distance.



	Standard		Nocturne		Portrait nocturne
	Paysage		Fleur		Portrait
	Mouvements		Lumière tamisée		

5 Pressez le déclencheur à fond.

La photo est prise.



Les restrictions suivantes s'appliquent au mode **AUTO PICT** :

- Vous ne pouvez pas désactiver la fonction de détection du visage.
- Le réglage de la zone de mise au point est fixé sur [] (Multiple).
- Le mode (Fleur) ne peut être sélectionné lorsque le zoom numérique ou le zoom intelligent est utilisé.
- Si le mode (Nocturne) est sélectionné lorsque le mode flash est (Auto), le mode flash passe automatiquement en (Flash Eteint).
- L'appareil effectue automatiquement la mise au point lorsque le mode centre est réglé sur **AF** (Standard) ou (Macro).

Prise de vue avec réglages personnalisés (mode programme)

En mode **P** (Programme), l'appareil règle automatiquement la vitesse d'obturation et l'ouverture pour prendre des images fixes. Cependant, vous pouvez sélectionner d'autres fonctions telles que mode flash et pixels enregistrés.

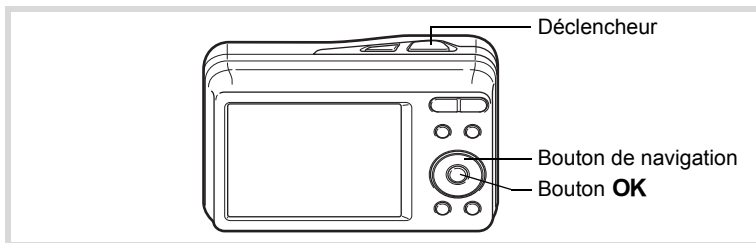

1 Appuyez sur le bouton de navigation (▼) en mode .
La palette du mode d'enregistrement apparaît.

2 Sélectionnez  à l'aide du bouton de navigation (▲▼◀▶).

3 Appuyez sur le bouton OK.

Le mode  (Programme) est sélectionné et l'appareil revient au mode d'enregistrement.

Lorsque l'appareil détecte un visage, la fonction de détection du visage est activée et l'image de détection du visage apparaît (p.65).



4 Réglez les fonctions que vous souhaitez modifier.

Pour plus de détails, reportez-vous à « Réglage des fonctions de la prise de vue » (p.91 - p.98).

5 Pressez le déclencheur à mi-course.

La mire de mise au point de l'écran apparaît en vert lorsque l'appareil effectue la mise au point du sujet à la bonne distance.

6 Pressez le déclencheur à fond.

La photo est prise.

Prise de vue en mode de base (mode vert)

En mode **●** (Vert), vous pouvez profiter de la simplicité de la prise de vue à l'aide de réglages standard, indépendamment des réglages du menu [📷 Mode Enregistré].

Les réglages du mode **●** sont comme suit.

Mode Flash	🔆 (Auto)
Mode Pr.de vues	☐ (Standard)
Mode centre	AF (Standard)
Détection visage	Oui
Affichage informations	Normal
Pixels enreg	10M (3648×2736)

Zone m.au point	[] (Multiple)
Sensibilité	Auto
Correction IL	±0.0
Zoom numérique	☑ (Oui)
Imprimer la date	Arrêt

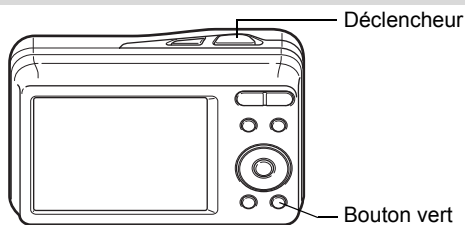

1 Appuyez sur le bouton vert en mode 📷.

L'appareil passe en mode **●**.

Appuyez à nouveau sur le bouton vert pour revenir au mode sélectionné avant le mode **●.**

Lorsque l'appareil détecte un visage, la fonction de détection du visage est activée et l'image de détection du visage apparaît (p.67).



2 **Pressez le déclencheur à mi-course.**

La mire de mise au point de l'écran apparaît en vert lorsque l'appareil effectue la mise au point du sujet à la bonne distance.

3 **Pressez le déclencheur à fond.**

La photo est prise.



- En mode **●**, le bouton **OK/DISPLAY** ne vous permet pas de modifier les informations affichées sur l'écran.
- Appuyez sur le bouton **MENU** en mode **●** pour afficher le menu [Réglages]. Le menu [Mode Enregistrtr] ne peut être affiché.
- Si l'appareil est éteint en mode **●**, il s'allume dans ce même mode à la mise sous tension suivante.

Utilisation du zoom

Vous pouvez utiliser le zoom pour modifier la zone capturée.

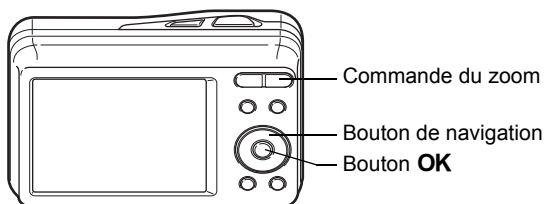

1 **Appuyez sur la commande du zoom en mode .**

T (droite) agrandit le sujet.

W (gauche) élargit la zone capturée par l'appareil.

Maintenez le bouton **T** enfoncé et l'appareil passe automatiquement du zoom optique au zoom intelligent.

Lorsque vous relâchez le bouton et l'actionnez de nouveau, l'appareil passe en zoom numérique.

La barre zoom s'affiche ainsi.

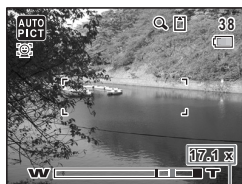

Barre zoom grossissement
Rapport de grossissement

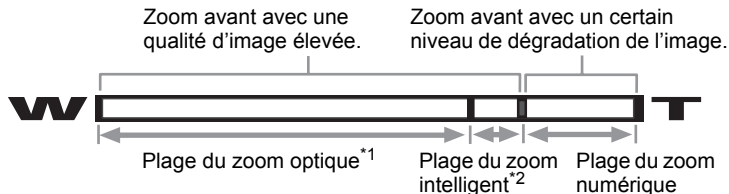

*1 Vous pouvez effectuer un zoom avant jusqu'à 3 fois avec le zoom optique.

*2 La plage du zoom intelligent dépend du nombre de pixels enregistrés. Reportez-vous au tableau suivant.

Nombre de pixels enregistrés et rapport de grossissement maximum

Pixels enregistrés	Zoom intelligent	Zoom numérique
10M/10M	Non disponible (zoom optique 3x seulement)	Équivalent à environ 17,1x
7M	Environ 3,5x	
5M	Environ 4,2x	
3M	Environ 5,3x	
2.1M169	Environ 5,7x	
2M	Environ 6,8x	
1024	Environ 10,7x	
640	Environ 17,1x (comme le zoom numérique 17,1x)	



- Il est recommandé d'utiliser un trépied pour éviter tout risque de bougé de l'appareil lors de la prise de vue à un fort taux de grossissement.
- Le grain des photos prises dans la plage du zoom numérique est plus fin que celui des photos prises dans la plage du zoom optique.
- 2M n'est disponible que pour les images panoramiques.
- Le Zoom intelligent n'est pas disponible lorsque les pixels enregistrés sont réglés sur 10M ou 10M (zoom optique 3x disponible).
- L'image agrandie avec le zoom intelligent peut sembler grossière sur l'écran mais ceci n'affecte pas la qualité de l'image enregistrée.
- En mode (Vidéo), seul le zoom numérique est disponible.

Réglage du zoom numérique

Le zoom numérique est réglé sur (Oui) dans les paramètres par défaut. Pour prendre des photos uniquement avec le zoom optique et le zoom intelligent, réglez le zoom numérique sur (Arrêt).

1 Appuyez sur le bouton MENU en mode .

Le menu [ Mode Enregistr] apparaît.

2 Utilisez le bouton de navigation (▲▼) pour sélectionner [Zoom numérique].

3 Activez (Oui) ou désactivez (Arrêt) à l'aide du bouton de navigation (◀▶).

Le réglage est sauvegardé.

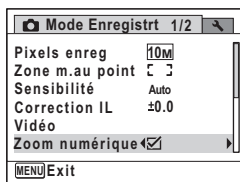





4 Appuyez sur le bouton MENU.

L'appareil revient au mode d'enregistrement.

Sauvegarde du réglage de la fonction du zoom numérique  p.104

Prises de vue en basse lumière (mode scène nocturne/portrait scène nocturne/digital SR/coucher de soleil/lumière tamisée)

Vous pouvez choisir les réglages appropriés pour la prise de vue en basse lumière (scènes de nuit par exemple).

	Nocturne	Pour les photos de nuit. Utilisation recommandée d'un trépied ou support.
	Portrait nocturne	Pour les portraits de nuit. Utilisation conseillée d'un trépied ou support.
	Digital SR	Une sensibilité plus élevée atténue les flous.
	Coucher de soleil	Idéal pour couchers de soleil et lumière aux couleurs chaudes.
	Lumière tamisée	Pour les photographies en situation de lumière tamisée.

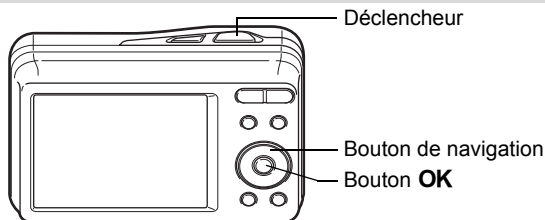

3

Opérations de prise de vue

1 Appuyez sur le bouton de navigation (▼) en mode .

La palette du mode d'enregistrement apparaît.

2 Appuyez sur le bouton de navigation (▲▼◀▶) pour sélectionner , , , ou .

3 Appuyez sur le bouton OK.

Le mode scène est sélectionné et l'appareil revient au mode d'enregistrement.

Lorsque l'appareil détecte un visage, la fonction de détection du visage est activée et l'image de détection du visage apparaît (p.67).

4 Pressez le déclencheur à mi-course.

La mire de mise au point de l'écran apparaît en vert lorsque l'appareil effectue la mise au point du sujet à la bonne distance.



5 Pressez le déclencheur à fond.



La photo est prise.



- La vitesse de déclenchement a tendance à être plus lente lors de la prise de vue de nuit.
- Pour éviter tout risque de bougé de l'appareil, utilisez un trépied et/ou la fonction retardateur (p.84).
- En mode , la sensibilité est fixée automatiquement sur Auto.





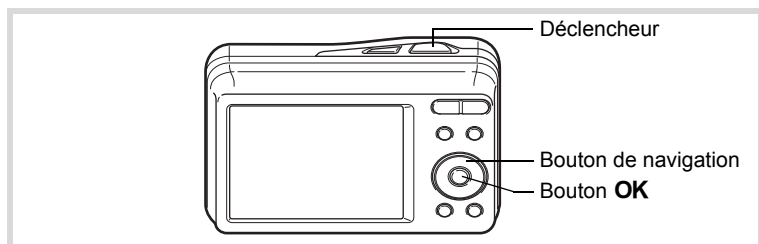

Photographie de personnes (portrait (buste)/ portrait/ton chair naturel)

Les modes  (Portrait (buste)),  (Portrait) et  (Ton Chair naturel) sont idéaux pour photographier des personnes. La fonction de détection du visage (p.67) est automatique pour ce mode, facilitant la mise en avant des visages lors de la prise de vue.

	Portrait (buste)	Pour un portrait bien cadré grâce au zoom automatique. Fixé à [3M] de pixels.
	Portrait	Idéal pour les portraits. Le teint sera lumineux pour un effet bonne mine.
	Ton Chair naturel	Idéal pour rehausser le teint et gommer les imperfections de la peau.



1 Appuyez sur le bouton de navigation () en mode . La palette du mode d'enregistrement apparaît.

2 Utilisez le bouton de navigation (, , , ) pour sélectionner ,  ou  puis appuyez sur le bouton OK.

Le mode scène est sélectionné et l'appareil revient au mode d'enregistrement.

Lorsque l'appareil détecte un visage, la fonction de détection du visage est activée et l'image de détection du visage apparaît (p.67).

Si l'appareil détecte un visage en mode , une mire orange apparaît indiquant la zone sur laquelle effectuer un zoom avant.



3 **Pressez le déclencheur à mi-course.**

La mire de mise au point de l'écran apparaît en vert lorsque l'appareil effectue la mise au point du sujet à la bonne distance.



Si l'appareil détecte un visage en mode , il effectue automatiquement un zoom avant pour agrandir la zone de la mire orange comme indiqué à l'étape 2.

4 **Pressez le déclencheur à fond.**

La photo est prise.

Photographie d'enfants (mode enfants)

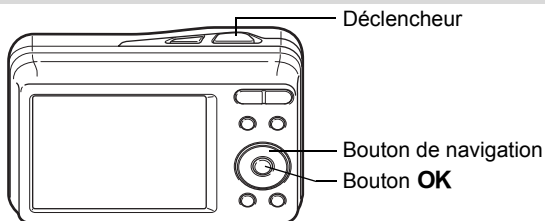
Le mode  (Enfants) est adapté pour photographier les enfants pleins de vie. Il rend également parfaitement les teints éclatants de santé. La fonction de détection du visage (p.67) est automatique pour ce mode, facilitant la mise en avant des visages lors de la prise de vue.

**1** **Appuyez sur le bouton de navigation (▼) en mode .**

La palette du mode d'enregistrement apparaît.

2 **Sélectionnez  à l'aide du bouton de navigation (▲▼◀▶).****3** **Appuyez sur le bouton OK.**

Le mode  (Enfants) est sélectionné et l'appareil revient au mode d'enregistrement. Lorsque l'appareil détecte un visage, la fonction de détection du visage est activée et l'image de détection du visage apparaît (p.67).



4 **Pressez le déclencheur à mi-course.**

La mire de mise au point de l'écran apparaît en vert lorsque l'appareil effectue la mise au point du sujet à la bonne distance.

5 **Pressez le déclencheur à fond.**

La photo est prise.

Prise de vue de votre animal domestique (mode animaux domestiques)

Utilisez ce mode pour faire la mise au point sur l'animal en mouvement. Choisissez l'icône correspondant à la couleur du pelage de votre animal favori (plutôt blanc, plutôt noir ou entre les deux).

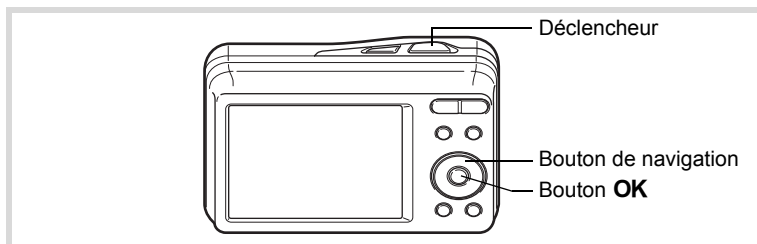

1 **Appuyez sur le bouton de navigation (▼) en mode .**

La palette du mode d'enregistrement apparaît.

2 **Utilisez le bouton de navigation (▲▼◀▶) pour sélectionner .**

3 **Appuyez sur le bouton OK.**

L'écran de sélection du mode animaux domestiques apparaît.

4 Utilisez le bouton de navigation (▲▼) pour sélectionner , , , , ou .

Il y a deux sortes d'icônes : une icône représentant un chat et une autre représentant un chien. Choisir l'icône du chat ou celle du chien n'affecte en rien le résultat de la photo ; choisissez celle que vous préférez.

Choisissez l'icône (blanc, gris ou noir) dont la teinte correspond le mieux au pelage ou à la fourrure de votre animal.



5 Appuyez sur le bouton OK.

Le mode animaux domestiques est sélectionné et l'appareil revient au mode d'enregistrement.

Lorsque l'appareil détecte un visage, la fonction de détection du visage est activée et l'image de détection du visage apparaît (p.67).



6 Pressez le déclencheur à mi-course.



La mire de mise au point de l'écran apparaît en vert lorsque l'appareil effectue la mise au point du sujet à la bonne distance.

La mire de mise au point suit le déplacement du sujet, pendant que le déclencheur est pressé à mi-course.

7 Pressez le déclencheur à fond.

La photo est prise.

Prises de vue d'activités sportives et de loisirs (mode surf & neige/mouvements)

	Mer & Neige	Idéal pour des scènes aux arrière-plans lumineux (p.ex. la plage ou la neige).
	Mouvements	Idéal pour les sujets en mouvement. Suit le sujet jusqu'au déclenchement.

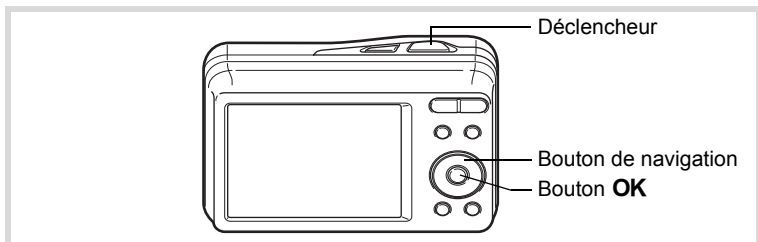

1 Appuyez sur le bouton de navigation (▼) en mode .
La palette du mode d'enregistrement apparaît.

2 Utilisez le bouton de navigation (▲▼◀▶) pour sélectionner  ou .

3 Appuyez sur le bouton OK.

Le mode scène est sélectionné et l'appareil revient au mode d'enregistrement.

Lorsque l'appareil détecte un visage, la fonction de détection du visage est activée et l'image de détection du visage apparaît (p.67).



4 Pressez le déclencheur à mi-course.

La mire de mise au point de l'écran apparaît en vert lorsque l'appareil effectue la mise au point du sujet à la bonne distance.

Lorsque le mode mouvements est sélectionné, la mire de mise au point suit le sujet lorsque le déclencheur est enfoncé à mi-course.

5 **Pressez le déclencheur à fond.**

La photo est prise.

Encadrement de vos photos (mode Compos. Cadre créa.)

En mode  (Compos. Cadre créa.), vous pouvez prendre des photos à l'aide des cadres pré-enregistrés dans l'appareil.

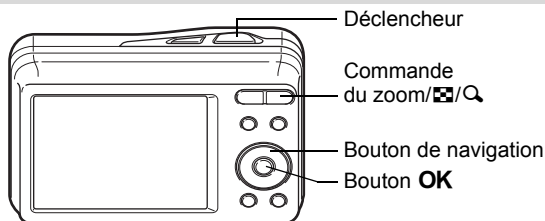

1 **Appuyez sur le bouton de navigation (▼) en mode .**

La palette du mode d'enregistrement apparaît.

2 **Utilisez le bouton de navigation (▲▼◀▶) pour sélectionner puis appuyez sur le bouton OK.**

Un affichage neuf imagettes apparaît sur l'écran.

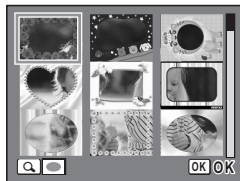

3 **Utilisez le bouton de navigation (▲▼◀▶) pour choisir le cadre que vous souhaitez utiliser.**



4 Appuyez sur **Q** de la commande du zoom / / **Q**.

Le cadre sélectionné apparaît en affichage image par image. Pour choisir un cadre différent, procédez selon l'une des méthodes suivantes.

Bouton de navigation (◀▶) Appuyez pour choisir un cadre différent.

Commande du zoom /  / **Q** () Appuyez sur ce bouton pour revenir à l'affichage neuf imasettes de l'écran de sélection du cadre puis reportez-vous à l'étape 3 pour choisir le nouveau cadre.

5 Appuyez sur le bouton OK.

Le cadre apparaît à l'écran.

Lorsque l'appareil détecte un visage, la fonction de détection du visage est activée et l'image de détection du visage apparaît (p.67).



6 Pressez le déclencheur à mi-course.

La mire de mise au point de l'écran apparaît en vert lorsque l'appareil effectue la mise au point du sujet à la bonne distance.

7 Pressez le déclencheur à fond.

La photo est prise.



- En mode , les pixels enregistrés sont fixés à **3M** (2048 × 1536).
- À sa sortie de l'usine, l'appareil contient 3 cadres définis par défaut et 17 cadres optionnels. (Le CD-ROM fourni comporte plus de 20 cadres, dont ceux par défaut.)

Cadres optionnels



Les cadres optionnels sont enregistrés dans la mémoire intégrée de l'Optio E90. Ces cadres optionnels sont supprimés si la mémoire intégrée est formatée ou si les fichiers sont supprimés par ordinateur. Pour recharger les cadres optionnels dans la mémoire intégrée, copiez les fichiers depuis le CD-ROM (S-SW104) fourni avec l'appareil (p.142).

Ajout d'un cadre à une photo enregistrée  p.139

Utilisation du retardateur



En mode retardateur, le déclenchement intervient dix secondes ou deux secondes après la pression du déclencheur.

Lors d'une prise de vue avec retardateur, stabilisez l'appareil sur un trépied.

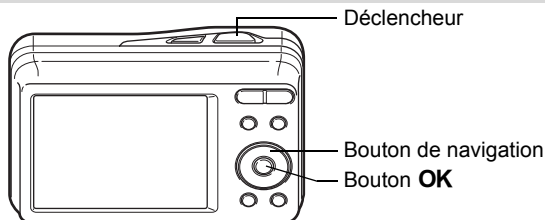
	Ce mode vous permet de poser avec un groupe. La photo est prise environ dix secondes après pression sur le déclencheur.
	Utilisez ce mode pour éviter tout risque de bougé de l'appareil. La photo est prise environ deux secondes après pression du déclencheur.



1 Appuyez sur le bouton de navigation (▲) en mode .

2 Utilisez le bouton de navigation (◀▶▼) pour sélectionner  ou  puis appuyez sur le bouton OK.

L'appareil est prêt à photographier au moyen du retardateur.

Lorsque l'appareil détecte un visage, la fonction de détection du visage est activée et l'image de détection du visage apparaît (p.67).



3 Pressez le déclencheur à mi-course.

La mire de mise au point de l'écran apparaît en vert lorsque l'appareil effectue la mise au point du sujet à la bonne distance.

4 Pressez le déclencheur à fond.

Quand elle est réglée sur ☺, le témoin du retardateur s'allume.
Le témoin du retardateur clignote pendant les 3 dernières secondes avant la prise ou quand elle est réglée sur ☹.
Le déclenchement intervient dix secondes ou deux secondes après.



- La mise au point peut être faussée si vous déplacez l'appareil alors que le témoin du retardateur clignote lors de la prise d'images fixes.
- Le témoin du retardateur ne s'allume ou ne clignote pas en mode 🐾 (Animaux Domestiques).





- En mode 📹 (Vidéo), l'enregistrement commence dix secondes (ou deux secondes) après.
- Lorsque le retardateur est enclenché, appuyez sur le déclencheur à mi-course pour arrêter le compte à rebours et à fond pour le relancer.
- ☹ n'est pas disponible lorsque 🟢 (Vert) est réglé par défaut. Sélectionnez ☹ dans un autre mode scène, puis rebasculez sur 🟢.

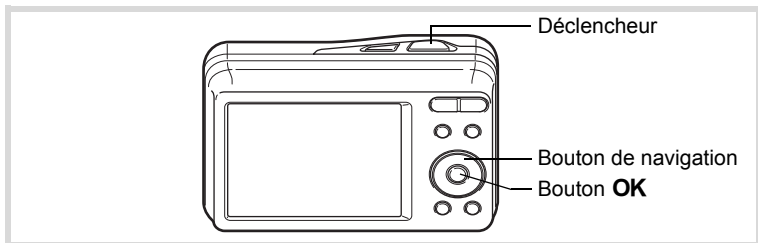

Prise de vue en série (mode rafale/prise 16 vues)

Dans ces modes, la prise de vue se poursuit aussi longtemps que le déclencheur est enfoncé.

	Rafale	À chaque prise de vue, l'image est enregistrée en mémoire avant que la photo suivante ne soit prise. Plus la qualité de l'image est élevée, plus l'intervalle entre les prises est long.
	Prise 16 vues	16 photos sont prises en continu à intervalle de 1/7,5 seconde.



1 Appuyez sur le bouton de navigation (▲) en mode .

2 Utilisez le bouton de navigation (◀▶) pour sélectionner  ou  puis appuyez sur le bouton OK.

L'appareil est prêt à prendre une série de photos.



3 **Pressez le déclencheur à mi-course.**













La mire de mise au point de l'écran apparaît en vert lorsque l'appareil effectue la mise au point du sujet à la bonne distance.

4 **Pressez le déclencheur à fond.**







En mode , la prise de vue se poursuit aussi longtemps que le déclencheur est enfoncé.

En mode , 16 photos sont prises en continu en appuyant une fois sur le déclencheur.



- Le flash ne se déclenche pas en mode  ou .
-  et  ne peut pas être sélectionné en modes  (Vert),  (Programme image auto),  (Nocturne),  (Vidéo),  (Compos. Cadre créa.) ou  (Panorama numérique).  ne peut pas être sélectionné en mode  (Portrait (buste)) ou  (Digital SR).



- La mise au point et l'exposition sont verrouillées avec la première photographie.
- Si la fonction de détection du visage est activée (p.67), elle n'est opérationnelle que pour la première image.
- En mode , les photos sont prises avec les réglages suivants.
 - Sensibilité est fixée sur Auto.
 - Correction IL et Mise au point auto sont ajustées lors de la prise de la première photo et sont fixées lors des photos suivantes.
 - Le flash n'est pas disponible (☹ apparaît).
 - La dernière photo prise est affichée en Revue instantanée.
- En mode , les pixels enregistrés sont fixés à  (640×480) par prise et seront enregistrés sous forme d'une seule image de 4 × 4 lignes des 16 images avec les pixels enregistrés de  (2560×1920).
- Lorsque vous lisez es images prises en mode , elles seront affichées comme suit.
 - Lors de leur lecture sur cet appareil photo, les 16 images sont lues en continu comme une vidéo. Vous pouvez enregistrer une de la série d'images prises avec le mode  sous forme d'une seule image. Les options disponibles pendant la lecture sont les mêmes que lors de la lecture de vidéos. (p.109)
 - Lors de leur lecture sur un ordinateur, les 16 images sont organisées en 4 × 4 lignes et affichées sous forme d'une seule image.

Prise de vue panoramique (mode panorama numérique)

En mode  (Panorama numérique), vous pouvez coller deux ou trois images prises afin de créer une photographie panoramique.

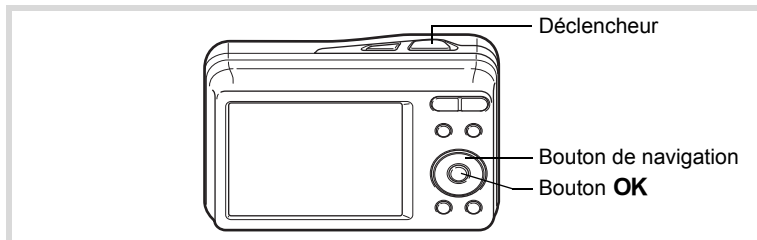

1

Appuyez sur le bouton de navigation (▼) en mode .

La palette du mode d'enregistrement apparaît.

2 Utilisez le bouton de navigation (▲▼◀▶) pour sélectionner ■■■.

3 Appuyez sur le bouton OK.

L'appareil entre en mode ■■■ et le message [Choix du sens d'assemblage] s'affiche.

4 Utilisez le bouton de navigation (◀▶) pour choisir la direction dans laquelle les images seront assemblées.

L'écran de prise de la première vue apparaît.



Lorsque l'appareil détecte un visage, la fonction de détection du visage est activée et l'image de détection du visage apparaît (p.67).



5 Pressez le déclencheur à mi-course.

La mire de mise au point de l'écran apparaît en vert lorsque l'appareil effectue la mise au point du sujet à la bonne distance.

6 Pressez le déclencheur à fond.

L'écran de prise de la deuxième vue apparaît lorsque vous avez pris la première.

Si vous avez sélectionné le côté droit (▶) à l'étape 4 :

Le bord droit de la première image apparaît en semi-transparence à gauche de l'écran.

Si vous avez sélectionné le côté gauche (◀) à l'étape 4 :

Le bord gauche de la première image apparaît en semi-transparence à droite de l'écran.

7 Déplacer l'appareil de sorte que les icônes d'alignement pour l'image semi-transparente et la vue réelle se chevauchent.

L'obturateur est automatiquement déclenché lorsque les icônes se chevauchent. Si la vue réelle n'est pas alignée sur l'image semi-transparente, une flèche apparaît indiquant la direction vers laquelle l'appareil photo doit être déplacé (vers le haut ou vers le bas). Si l'obturateur n'est pas déclenché automatiquement, appuyez sur le déclencheur pour prendre la photo.

Icône d'alignement

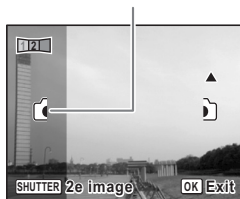

8 Prenez la troisième image.

Répétez les étapes 5 à 7 pour prendre la troisième image. L'assemblage panoramique débute et la troisième image assemblée apparaît.



- Une certaine distorsion peut provenir d'objets en mouvement, de motifs répétitifs ou bien s'il n'y a rien lorsque vous superposez la première et la seconde image ou la seconde et la troisième image sur le guide de prévisualisation.
- Si la fonction de détection du visage est activée (p.67), elle n'est opérationnelle que pour la première image. La fonction Smile Capture ne peut pas être réglée.

1 Après avoir pris la première image lors de l'étape 6 ou la seconde image lors de l'étape 7, appuyez sur le bouton **OK** ou sur le bouton de navigation (**▼**).



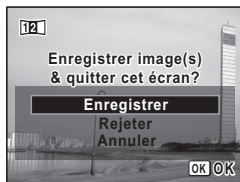

Une boîte de confirmation apparaît.

2 Utilisez le bouton de navigation (**▲ ▼**) pour sélectionner une option puis appuyez sur le bouton **OK**.













- Enregistrer : Sauvegarde les images prises et vous pouvez reprendre la première image. Lorsque cette option est sélectionnée après la prise de la seconde image, la première et la seconde image sont assemblées et sauvegardées en tant que photographie panoramique.
- Rejeter : Rejette les images prises et vous pouvez reprendre la première image.
- Annuler : Revient à l'écran de prise de vue précédent.



Sélection du mode flash

	Auto	Le flash se décharge automatiquement en fonction des conditions d'éclairage.
	Flash Eteint	Le flash ne se déclenche pas, quelle que soit la luminosité. Utilisez ce mode pour prendre des photos dans des lieux où l'usage du flash est interdit.
	Flash en marche	Le flash se décharge quelle que soit la luminosité.
	Flash+Yeux rouges	Ce mode réduit le phénomène des yeux rouges provoqué par l'éclair du flash reflété par les yeux du sujet. Le flash se décharge quelles que soient les conditions d'éclairage.



- Le flash ne se décharge pas () en mode  (Vidéo) ou lorsque le mode scène est réglé sur  (Rafale),  (Prise 16 vues) ou lorsque le mode centre est réglé sur  (Infini).
- Un pré-flash se déclenche lors de l'utilisation de la fonction réduction des yeux rouges.
- En mode  (Vert), vous ne pouvez sélectionner que  ou .
- En mode  (Nocturne), vous ne pouvez sélectionner .
- En mode  (Portrait nocturne) ou lorsque la détection du visage est activée et que le flash est réglé sur , le mode flash passe automatiquement sur  lorsqu'un visage est détecté.



L'utilisation du flash lors de la capture d'images à faible distance peut provoquer des irrégularités dues à la répartition de la lumière.

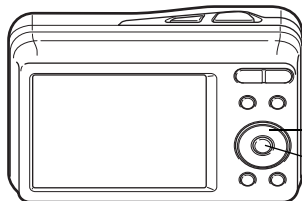

Bouton de navigation
Bouton **OK**

1 Appuyez sur le bouton de navigation (◀) en mode .

Le mode flash change à chaque pression sur le bouton. Vous pouvez également modifier le réglage à l'aide du bouton de navigation (▲▼).

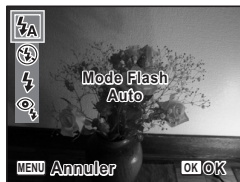

2 Appuyez sur le bouton OK.

Le réglage est sauvegardé et l'appareil revient au mode d'enregistrement.



À propos du phénomène des yeux rouges

Lors de la prise de vue avec flash, les yeux du sujet risquent d'être rouges sur la photo. Ce phénomène se produit lorsque la lumière du flash se reflète dans les yeux du sujet. Pour l'atténuer, éclairez la zone autour du sujet ou rapprochez-vous de celui-ci et effectuez un zoom arrière afin d'augmenter l'angle. Le réglage du mode flash sur  (Flash+Yeux rouges) est aussi un moyen efficace de minimiser ce phénomène.

Si, malgré cela, les yeux du sujet restent rouges, utilisez la fonction atténuation yeux rouges (p.138).

Sauvegarde du réglage du mode flash  p.104

Sélection du mode centre

AF	Standard	Utilisez ce mode lorsque la distance par rapport au sujet est de 50 cm ou plus. L'appareil effectue la mise au point sur le sujet à l'intérieur de la mire AF lorsque le déclencheur est pressé à mi-course.
	Macro	Ce mode est utilisé lorsque la distance au sujet est de 10 à 60 cm. L'appareil effectue la mise au point sur le sujet à l'intérieur de la mire AF lorsque le déclencheur est pressé à mi-course.
PF	Hyperfocale	Ce mode est utilisé lorsque vous demandez à quelqu'un de prendre des photos pour vous ou lorsque vous prenez des photos à travers la fenêtre d'une voiture ou d'un train. L'intégralité de l'image, du premier plan à l'arrière-plan, est nette.
	Infini	Ce mode sert à photographier des objets distants. Le flash est réglé sur  (Flash Eteint).

1 Appuyez sur le bouton de navigation (►) en mode .



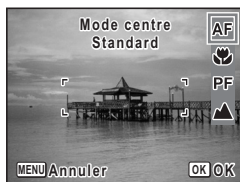

Le mode centre change à chaque pression sur le bouton. Vous pouvez également modifier le réglage à l'aide du bouton de navigation (▲▼).



2 Appuyez sur le bouton OK.

Le réglage est sauvegardé et l'appareil revient au mode d'enregistrement.





- En mode  (Vert), vous ne pouvez sélectionner que **AF**,  ou **PF**.
- Lorsque **AF** (Standard) est sélectionné et que le sujet est à moins de 50 cm, l'appareil effectue automatiquement la mise au point à partir de 10 cm (fonction Auto-Macro). Dans ce cas,  s'affiche.
- Lorsque vous effectuez une prise de vue avec , si le sujet est à plus de 60 cm, l'appareil met au point automatiquement sur ∞ (Infini).
- Lorsque vous effectuez une prise de vue après avoir sélectionné , même si le sujet n'est pas mis au point, l'appareil est capable d'effectuer les prises de vue. Dans ce cas, l'image risque d'être floue.

Sauvegarde du réglage du mode centre  p.104

Réglage de la zone de mise au point

Vous pouvez changer la zone de mise au point (Zone m.au point).

	Multiple	Mire AF classique.
	Spot	La mire AF rétrécit.
	AF par anticipation	Conserve les sujets en mouvement dans la mise au point.

1 Appuyez sur le bouton MENU en mode .

Le menu [ Mode Enregistré] apparaît.

2 Utilisez le bouton de navigation (▲▼) pour sélectionner [Zone m.au point].

3 Appuyez sur le bouton de navigation (►).

Un menu déroulant apparaît.

- 4** Utilisez le bouton de navigation (▲▼) afin de modifier le réglage de la zone de mise au point.

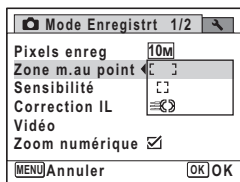

- 5** Appuyez sur le bouton OK.

Le réglage est sauvegardé.

- 6** Appuyez sur le bouton MENU.

L'appareil revient au mode d'enregistrement.



- En modes (Vidéo) et (Compos. Cadre créa.), la zone de mise au point ne peut pas être réglée sur .
- En modes (Vert) et (Programme image auto), la zone de mise au point est fixée sur .

Sélection des pixels enregistrés

Vous pouvez choisir parmi huit réglages de pixels enregistrés pour les images fixes.

Plus les pixels enregistrés sont grands, plus les détails apparaissent nets lors de l'impression de votre photo. La qualité de l'image imprimée dépend de la qualité de l'image, du contrôle d'exposition, de la résolution de l'imprimante et d'autres facteurs ; c'est pourquoi vous n'avez pas besoin de sélectionner plus de pixels que le nombre requis de pixels enregistrés. **3M** (2048×1536) est suffisant pour des impressions au format carte postale. Plus il y a de pixels, plus la photo est grande et la taille du fichier importante. (**10M2** est supérieur à **10M** en qualité).

Reportez-vous au tableau suivant pour les réglages appropriés en fonction de l'usage.

Pixels enreg	Utilisation
10M 3648×2736	Pour l'impression de photos haute qualité ou d'images au format A4 ou supérieur, ou l'édition d'images sur un ordinateur.
10M 3648×2736	
7M 3072×2304	
5M 2592×1944	Pour des impressions au format carte postale.
3M 2048×1536	Pour un aspect naturel d'expansion avec le même rapport longueur/largeur que sur HDTV.
2.1M16:9 1920×1080 (16 : 9)	Pour la publication sur des sites Web ou l'envoi de messages électroniques.
1024 1024× 768	
640 640× 480	

Plus net ↑

Le réglage par défaut est **10M** (3648 × 2736).

Écran de prise de vue/lecture lorsque **2.1M16:9** est sélectionné

Si vous sélectionnez **2.1M16:9** comme réglage des pixels enregistrés, le rapport longueur/largeur de l'image est 16:9 et l'écran apparaît à droite.



1 Appuyez sur le bouton **MENU** en mode .

Le menu [Mode Enregistré] apparaît.

2 Utilisez le bouton de navigation (**▲ ▼**) pour sélectionner [**Pixels enreg**].

3 Appuyez sur le bouton de navigation (**▶**).

Un menu déroulant apparaît.

4 Utilisez le bouton de navigation (**▲ ▼**) pour changer le nombre de pixels enregistrés.

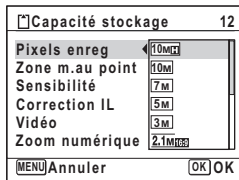

5 Appuyez sur le bouton OK.

Le réglage est sauvegardé.

6 Appuyez sur le bouton MENU.

L'appareil revient au mode d'enregistrement.



- Le nombre de pixels enregistrés pour les images capturées en mode (Vert) est fixé sur **10M**.
- Le nombre de pixels enregistrés pour les images capturées en mode (Portrait (buste)) ou (Compos. Cadre créa.) est fixé sur **3M**.
- Le nombre de pixels enregistrés pour les images capturées en mode Panorama numérique est fixé à **2M** (1600×1200).
- Le nombre de pixels enregistrés pour les images capturées avec (Prise 16 vues) est fixé à **640** pour une vue et **5M** (2560×1920) pour une image.

Réglage de l'exposition (correction IL)

Vous avez la possibilité de régler la luminosité globale de la photo. Vous pouvez ainsi prendre des photos intentionnellement surexposées ou sous-exposées.

1 Appuyez sur le bouton MENU en mode .

Le menu [Mode Enregistr] apparaît.

2 Utilisez le bouton de navigation (▲ ▼) pour sélectionner [Correction IL].

3 Utilisez le bouton de navigation (◀ ▶) pour sélectionner la valeur IL.

Pour augmenter la luminosité, sélectionnez une valeur positive (+). Pour diminuer la luminosité, sélectionnez une valeur négative (-).

Vous pouvez sélectionner le réglage d'exposition de -2,0 IL à +2,0 IL par pas de 1/3 IL.

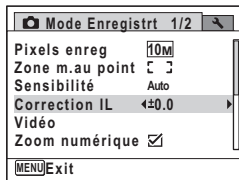

4 Appuyez sur le bouton MENU.

L'appareil revient au mode d'enregistrement.



La fonction de correction IL est inutilisable en mode (Vert) ou (Programme image auto).

Sauvegarde du réglage de la valeur de la correction d'exposition p. 104

Réglage de la sensibilité

Vous pouvez sélectionner la sensibilité pour régler la luminosité de l'environnement.

Auto	La sensibilité est automatiquement réglée par l'appareil. (sensibilité entre 100 - 800)
100	Plus la sensibilité est faible, moins le bruit affecte l'image. La vitesse d'obturation diminue en cas de faible luminosité. Des réglages de sensibilité élevée utilisent des vitesses d'obturation plus importantes en cas de faible luminosité et ce, afin de réduire les vibrations de l'appareil. Mais l'image peut être affectée par le bruit.
200	
400	
800	
1600	

1 Appuyez sur le bouton MENU en mode .

Le menu [Mode Enregistré] apparaît.

2 Utilisez le bouton de navigation (▲ ▼) pour sélectionner [Sensibilité].

3 Appuyez sur le bouton de navigation (▶).

Un menu déroulant apparaît.

4 Utilisez le bouton de navigation (▲ ▼) pour modifier la sensibilité.

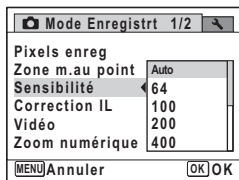

5 Appuyez sur le bouton OK.

Le réglage est sauvegardé.

6 Appuyez sur le bouton MENU.

L'appareil revient au mode d'enregistrement.



- Lorsque le mode (Vert) ou (Vidéo) est sélectionné, seul Auto (sensibilité 100-800) est disponible.
- Lorsque le mode (Digital SR) est sélectionné, seul Auto (sensibilité 100-1600) est disponible.

Sauvegarde du réglage de la sensibilité p.104

3

Opérations de prise de vue

Réglage de la fonction d'impression de la date

Vous pouvez choisir ou non d'imprimer la date et/ou l'heure pour la prise d'images fixes.

1 Appuyez sur le bouton MENU en mode .

Le [Mode Enregistré] apparaît.

2 Utilisez le bouton de navigation (▲▼) pour sélectionner [Imprimer la date].

3 Appuyez sur le bouton de navigation (▶).

Un menu déroulant apparaît.

4 Utilisez le bouton de navigation (▲▼) pour sélectionner les détails d'impression de la date.

Choisissez [Date], [Date&heure], [Heure] ou [Arrêt].

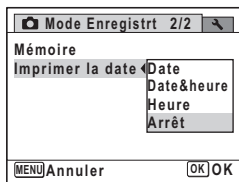

5 Appuyez sur le bouton OK.

Le réglage est sauvegardé.

6 Appuyez sur le bouton MENU.

L'appareil revient au mode d'enregistrement.



- **DATE** apparaît sur l'écran en mode  lorsque [Imprimer la date] est sélectionné.
- La date et/ou l'heure imprimée à l'aide de la fonction Imprimer la date ne peut pas être supprimée.
- La date et/ou l'heure est imprimée sur l'image selon le format défini à l'écran [Réglage date] (p.44).
- Veuillez noter que si l'imprimante ou le logiciel de retouche d'images est réglé pour imprimer la date et que les images à imprimer comportent déjà la date et/ou l'heure, il se peut que ces données se superposent.

Enregistrement de séquences vidéo

Enregistrement d'une séquence vidéo

Ce mode vous permet d'enregistrer des séquences vidéo. Le son peut également être enregistré en même temps.

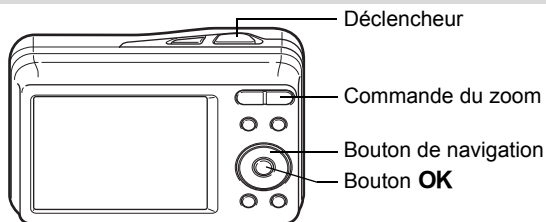

1 Appuyez sur le bouton de navigation (▼) en mode .
La palette du mode d'enregistrement apparaît.

2 Utilisez le bouton de navigation (▲▼◀▶) pour sélectionner (Vidéo).



3 Appuyez sur le bouton OK.

Le mode (Vidéo) est sélectionné et l'appareil revient au mode d'enregistrement.

Les informations suivantes sont indiquées sur l'écran.

- 1 Icône du mode vidéo
- 2 Témoin d'enregistrement (clignote pendant l'enregistrement)
- 3 Durée d'enregistrement restante
- 4 Mire de mise au point (n'apparaît pas au cours de l'enregistrement)

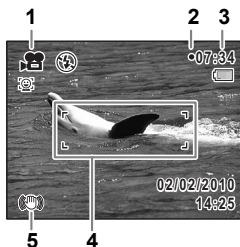

5 Icône de la fonction anti-bougé vidéo
Il est possible de modifier la zone capturée en pressant la commande du zoom vers la droite ou la gauche.

T (droite) agrandit le sujet.

W (gauche) élargit la zone capturée par l'appareil.

4 **Pressez le déclencheur à fond.**

L'enregistrement démarre et peut se poursuivre jusqu'à ce que la mémoire intégrée ou la carte mémoire SD soit saturée, ou que la séquence vidéo enregistrée atteigne 2 Go.



- Le flash ne se déclenche pas en mode (Vidéo).
- Le mode centre peut être modifié avant que l'enregistrement ne débute.
- Vous ne pouvez utiliser le zoom optique qu'avant l'enregistrement, tandis que le zoom numérique est disponible à la fois avant et pendant l'enregistrement.
- Lorsque le mode de prise de vue est réglé à (Vidéo), la Détection du visage est automatiquement activée. Vous pouvez sélectionner Smile Capture ou Détection visage OFF en appuyant le bouton avant de commencer à enregistrer une vidéo (p.67). Lorsque la fonction Smile Capture est activée, l'enregistrement de la vidéo démarre automatiquement lorsque l'appareil photo détecte un sourire du sujet. Toutefois, en fonction de l'état des visages détectés, l'enregistrement de la vidéo peut ne pas démarrer automatiquement parce que la fonction Smile Capture peut ne pas fonctionner. Dans ce cas, appuyez sur le déclencheur pour commencer l'enregistrement de la vidéo.

5 **Pressez le déclencheur à fond.**

L'enregistrement s'arrête.

Lecture d'une séquence vidéo p.109

Maintien du doigt sur le déclencheur

Si vous maintenez le déclencheur enfoncé pendant plus d'une seconde, l'enregistrement se poursuit. Il s'arrête lorsque vous relâchez le déclencheur.

Sélection des pixels enregistrés pour les séquences vidéo

Vous pouvez choisir parmi quatre valeurs de pixels enregistrés pour les séquences vidéo : **640₃₀**, **640₁₅**, **320₃₀** et **320₁₅**.

Plus le nombre de pixels est élevé, plus les détails sont nets mais plus le fichier est lourd. 30 im./s résulte en des images plus douces que 15 im./s, mais la taille du fichier augmente.

640₃₀ (640×480, 30 im./s), 640₁₅ (640×480, 15 im./s)	Convient à la visualisation de l'image sur un écran de téléviseur ou d'ordinateur.
320₃₀ (320×240, 30 im./s), 320₁₅ (320×240, 15 im./s)	Convient à l'envoi de messages électroniques ou pour la publication sur des sites Web.

Le réglage par défaut est **640₃₀** (640×480, 30 im./s).

1 Appuyez sur le bouton **MENU** en mode .

Le menu [ Mode Enregistré] apparaît.

2 Utilisez le bouton de navigation (**▲ ▼**) pour sélectionner [**Vidéo**].

3 Appuyez sur le bouton de navigation (**▶**).

L'écran [**Vidéo**] apparaît.

4 Utilisez le bouton de navigation (**▲ ▼**) pour sélectionner [**Pixels enreg.**].

5 Appuyez sur le bouton de navigation (**▶**).

Un menu déroulant apparaît.

6 Utilisez le bouton de navigation (**▲ ▼**) pour changer le nombre de pixels enregistrés.

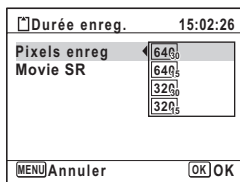

7 Appuyez sur le bouton **OK**.

Le réglage est sauvegardé.

8 Appuyez deux fois sur le bouton MENU.

L'appareil revient au mode d'enregistrement.

Réglage de la fonction Movie SR (anti-bougé vidéo)

En mode  (Vidéo), vous avez la possibilité de compenser les vibrations de l'appareil en cours d'enregistrement de séquences vidéo grâce à la fonction Movie SR (anti-bougé vidéo).

1 Appuyez sur le bouton MENU en mode .

Le menu [ Mode Enregistr] apparaît.

2 Utilisez le bouton de navigation (▲ ▼) pour sélectionner [Vidéo].

3 Appuyez sur le bouton de navigation (▶).

L'écran [Vidéo] apparaît.

4 Utilisez le bouton de navigation (▲ ▼) pour sélectionner [Movie SR].

5 Activez (Oui) ou désactivez (Arrêt) à l'aide du bouton de navigation (◀ ▶).

Le réglage est sauvegardé.

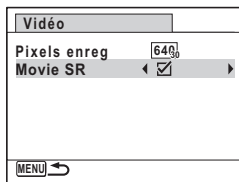







6 Appuyez deux fois sur le bouton MENU.

L'appareil revient au mode d'enregistrement.

Sauvegarde des réglages (mémoire)



La fonction mémoire permet d'enregistrer les réglages en cours de l'appareil lorsque celui-ci est mis sous tension.

Pour certains réglages de l'appareil, la fonction Mémoire est toujours réglée sur (Oui) (les réglages sont sauvegardés lors de la mise hors tension de l'appareil) tandis que pour d'autres, vous pouvez choisir Oui ou Arrêt (selon que les réglages doivent être sauvegardés ou non lors de la mise hors tension). Les éléments dont la fonction Mémoire peut être réglée sur (Oui) ou (Arrêt) sont répertoriés dans le tableau ci-après. (Ceux qui n'y apparaissent pas sont sauvegardés dans les réglages sélectionnés lors de la mise hors tension de l'appareil.) La sélection de (Oui) permet de sauvegarder les réglages tels qu'ils étaient juste avant que l'appareil ne soit éteint. Les paramètres retournent aux valeurs par défaut si (Arrêt) est sélectionné lorsque l'appareil est mis hors tension. Le tableau ci-après indique également si le réglage par défaut Mémoire de chaque élément est Oui ou Arrêt.





Paramètre	Description	Réglage par défaut	Page
Détection visage	Mode de détection du visage réglé à l'aide du bouton 	<input type="checkbox"/>	p.67
Mode Flash	Mode flash réglé à l'aide du bouton de navigation ()	<input checked="" type="checkbox"/>	p.91
Mode Pr.de vues	Mode de déclenchement réglé à l'aide du bouton de navigation ()	<input type="checkbox"/>	p.84 p.85
Mode centre	Mode centre réglé à l'aide du bouton de navigation ()	<input type="checkbox"/>	p.92
Position zoom	Position du zoom réglée à l'aide de la commande du zoom	<input type="checkbox"/>	p.73
Sensibilité	Réglage [Sensibilité] sur le menu  Mode Enregistrt]	<input type="checkbox"/>	p.97
Correction IL	Réglage [Correction IL] sur le menu  Mode Enregistrt]	<input type="checkbox"/>	p.96
Zoom numérique	Réglage [Zoom numérique] sur le menu  Mode Enregistrt]	<input checked="" type="checkbox"/>	p.75
DISPLAY	Le mode d'affichage des informations est réglé avec le bouton OK/DISPLAY	<input type="checkbox"/>	p.20
N° fichier	La numérotation se poursuit consécutivement en cas d'utilisation d'une nouvelle carte mémoire SD et si Oui a été sélectionné	<input checked="" type="checkbox"/>	—

1 Appuyez sur le bouton MENU en mode .

Le menu [ Mode Enregistr] apparaît.

2 Utilisez le bouton de navigation ( ) pour sélectionner [Mémoire].**3 Appuyez sur le bouton de navigation (.**

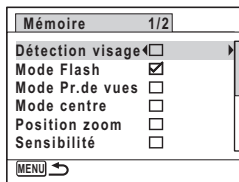
L'écran [Mémoire] apparaît.

4 Choisissez un élément à l'aide du bouton de navigation ( .**5 Activez (Oui) ou désactivez (Arrêt) la fonction à l'aide du bouton de navigation ( .****6 Appuyez sur le bouton  ou sur le déclencheur.**

L'appareil revient au mode d'enregistrement.

4 Lecture et suppression des images

Lecture des images	108
Suppression d'images	121
Branchement de l'appareil à un équipement audiovisuel	129

Lecture des images fixes

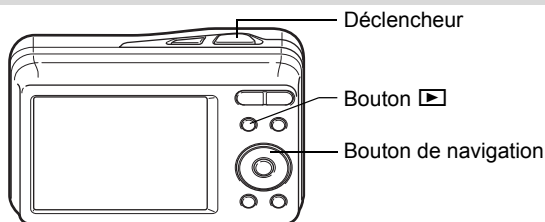

4

Lecture et suppression des images

1 Appuyez sur le bouton ▶ après avoir pris une photo.

L'appareil accède au mode ▶ et l'image apparaît sur l'écran. L'affichage d'une seule image dans son intégralité en mode ▶ (réglage par défaut du mode ▶) est appelé affichage image par image.

Numéro de fichier



Pour lire l'image précédente ou suivante

2 Appuyez sur le bouton de navigation (◀▶).

L'image précédente ou suivante apparaît.

Pour supprimer l'image affichée

L'image étant affichée, appuyez sur le bouton  pour faire apparaître l'écran de suppression. Utilisez le bouton de navigation (▲) pour sélectionner [Supprimer] puis appuyez sur le bouton **OK**.





Pour des informations sur les autres procédures de suppression  p.121

Lecture d'une séquence vidéo

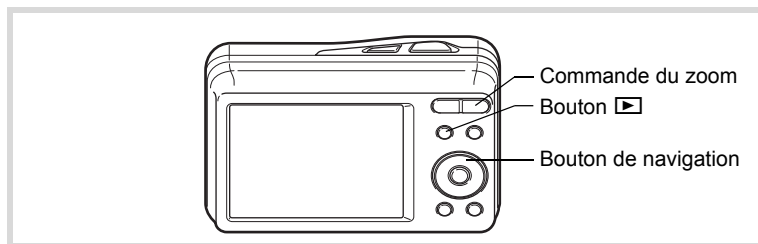
Vous avez la possibilité de lire les séquences vidéo que vous avez réalisées. Le son est lu en même temps. Vous pouvez lire les images prises avec le mode  (Prise 16 vues) de la même manière que la lecture des vidéos.







1 Accédez au mode  et choisissez la séquence vidéo que vous souhaitez lire à l'aide du bouton de navigation ( ).

2 Appuyez sur le bouton de navigation ().



La lecture démarre.



En mode lecture, il est possible d'effectuer les opérations suivantes.

Bouton de navigation (	Lecture arrière
Bouton de navigation (	Marque une pause dans la lecture
Bouton de navigation (	Quand appuyé et maintenu : Lecture arrière en accéléré (10×)
Bouton de navigation (	Quand appuyé et maintenu : Lecture en avance rapide (10×)
Commande du zoom (droite)	Augmente le volume
Commande du zoom (gauche)	Baisse le volume

Lorsque la lecture est interrompue, il est possible d'effectuer les opérations suivantes.

Bouton de navigation (◀)	Lecture arrière d'une vue à la fois.
Bouton de navigation (▶)	Avance d'une vue à la fois.
Bouton de navigation (▲)	Reprise de la lecture.
Bouton vert	Enregistre l'image en pause d'une série d'images prises avec le mode  (Prise 16 vues) sous forme d'une seule image en  (640×480 pixels).



Pour annuler la lecture en avance rapide, appuyez et maintenez sur le bouton de navigation (▶), et pour annuler la lecture en retour rapide, appuyez et maintenez sur le bouton de navigation (◀). L'appareil repasse en lecture arrière ou en lecture normale.

4



Appuyez sur le bouton de navigation (▼).

La lecture s'arrête.







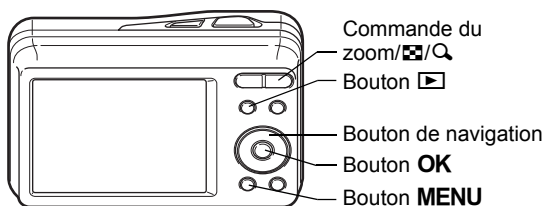



Affichage quatre images, affichage neuf images, affichage par dossier et affichage calendaire

Affichage quatre images/Affichage neuf images

Vous pouvez afficher simultanément quatre ou neuf vignettes d'images capturées.



1 En mode , appuyez sur de la commande du zoom//Q.

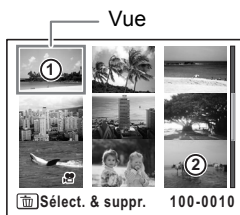

Une page comportant quatre vignettes apparaît. Les images défilent quatre par quatre. Appuyez sur  de nouveau pour afficher une page comportant neuf vignettes. Les images défilent également neuf par neuf. Appuyez sur Q sur la commande du zoom//Q pour repasser au mode d'affichage image par image à partir du mode quatre images, et au mode d'affichage quatre images à partir du mode neuf images. Utilisez le bouton de navigation (   ) pour déplacer le cadre. Lorsque au moins cinq images ont été sauvegardées pour l'affichage à quatre images ou au moins dix images l'affichage à neuf images, si vous choisissez l'image ① et appuyez sur le bouton de navigation ( ) la page qui précède apparaît. De même, si vous choisissez l'image ② et appuyez sur le bouton de navigation ( ) la page qui suit apparaît.





Les icônes qui apparaissent sur les images indiquent ce qui suit :

- (Aucune icône) Image fixe
-  Séquence vidéo (la première vue apparaît)

Appuyez sur le bouton **OK** ou **MENU** pour passer en affichage image par image de l'image sélectionnée.

Appuyez à nouveau sur le bouton  ou enfoncez le déclencheur pour basculer en mode .

Passage à l'affichage par dossier ou calendrier

En affichage neuf images, appuyez sur  de la commande du zoom//Q pour passer en affichage par dossier ou calendrier. Appuyez sur le bouton vert pour basculer d'affichage par dossier à affichage calendrier et inversement.

1 En mode , appuyez sur de la commande du zoom//Q.





L'affichage passe en mode quatre images. Appuyez à nouveau sur  pour passer en mode neuf images.

Appuyez sur de la commande du zoom /.

L'écran passe en affichage par dossier ou calendrier.

Affichage par dossier

Apparaît la liste des dossiers avec les images enregistrées.

Déplacez le cadre à l'aide du bouton de navigation (   ).

Appuyez sur le bouton **OK** ou sur .

de la commande du zoom/.



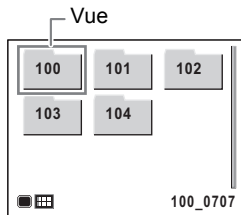

pour basculer l'affichage des images du dossier sélectionné en mode neuf images.



Affichage calendrier

Les images enregistrées sont affichées par date, sous forme de calendrier.

La première image enregistrée à une certaine date apparaît pour cette date sur le calendrier.



Déplacez le cadre vers une date différente à l'aide du bouton de navigation (   ).

Appuyez sur  de la commande du zoom/



/  pour afficher les images d'une date en affichage neuf images.





Sélectionnez une date et appuyez sur le bouton **OK** pour passer en affichage image par image de la première image enregistrée à cette date.





- En affichage par dossier ou calendrier, appuyez sur le bouton **MENU** pour basculer vers l'affichage neuf images.
- Appuyez sur le bouton  ou enfoncez le déclencheur à mi-course en affichage par dossier ou affichage calendrier pour basculer en mode .

Utilisation de la fonction de lecture

En mode , appuyez sur le bouton de navigation () pour afficher Palette du mode lecture.

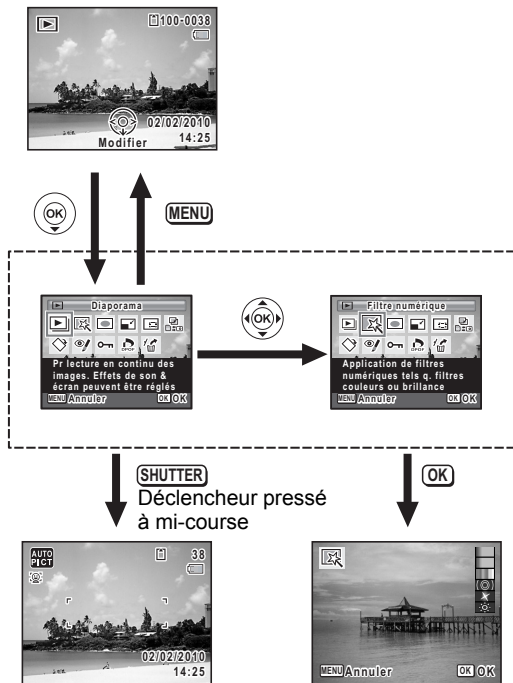
Pour afficher la fonction de lecture que vous souhaitez utiliser, il vous suffit de sélectionner une icône à l'aide du bouton de navigation (   ) puis d'appuyer sur le bouton **OK**.













Ferme la palette du mode lecture et passe en mode .

Accède à l'écran de la fonction de lecture sélectionnée.



Lorsqu'une icône est sélectionnée dans la palette du mode lecture, une aide pour la fonction sélectionnée s'affiche.

Palette du mode lecture

Mode lecture		Description	Page
	Diaporama	Pr lecture en continu des images. Effets de son & écran peuvent être réglés.	p.115
	Filtre numérique	Application de filtres numériques tels que filtres couleurs ou brillance.	p.135
	Compos. Cadre créa.	Pour ajouter 1 cadre créatif à l'image. Sélectionner pour écraser ou enregistrer un nouveau fichier.	p.139
	Redéfinir	Pour modif. pixels enreg. & niveau de compression pour réduire taille du fichier.	p.132
	Recadrage	Pour recadrer des images à la dimension souhaitée. Enregistr. une nouvelle image.	p.133
	Copie d'images	Copie d'images entre mémoire intégrée et carte mémoire SD.	p.143
	Rotation d'image	Pour faire pivoter les images. Utile pour visionner les img. verticales sur TV.	p.118
	Atténuat° yx rouges	Pour atténuer les yeux rouges. Peut ne pas fonctionner. dû à la condition des images.	p.138
	Protéger	Protège image d'effacement accidentel. On peut les effacer en formatant.	p.126
	DPOF	Pour effect. réglages d'impression des images. Utile lors de l'impression en labo.	p.145
	Restaurat° de l'img.	Permet de restaurer les images supprimées par inadvertance.	p.125

Diaporama

Vous avez la possibilité de lire successivement les images enregistrées.

1 Accédez au mode  et choisissez l'image à partir de laquelle vous souhaitez lancer le diaporama à l'aide du bouton de navigation (◀▶).

2 Appuyez sur le bouton de navigation (▼).

La palette du mode lecture apparaît.

3 Utilisez le bouton de navigation (▲▼◀▶) pour sélectionner  (Diaporama).

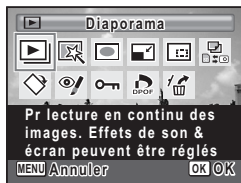

4 Appuyez deux fois sur le bouton OK.

Le diaporama commence.

Une pression sur le bouton **OK** met le diaporama en pause.

Pour le relancer, appuyez à nouveau dessus.

5 Appuyez sur n'importe quel bouton autre que le bouton OK.

Le diaporama s'interrompt.

Réglage des conditions du diaporama

Vous pouvez définir l'intervalle de lecture ainsi que des effets d'écran et sonores lorsque l'on passe d'une image à l'autre.

1 Appuyez sur le bouton de navigation (▼) en mode [▶].
La palette du mode lecture apparaît.

2 Utilisez le bouton de navigation (▲▼◀▶) pour sélectionner [▶] (Diaporama).

3 Appuyez sur le bouton OK.
L'écran de réglage des conditions du diaporama apparaît.

4 Utilisez le bouton de navigation (▲▼) pour sélectionner [Intervalle].



5 Appuyez sur le bouton de navigation (▶).
Un menu déroulant apparaît.

6 Utilisez le bouton de navigation (▲▼) pour modifier l'intervalle puis appuyez sur le bouton OK.
Choisissez parmi [3sec], [5sec], [10sec], [20sec] ou [30sec].

7 Utilisez le bouton de navigation (▲▼) pour sélectionner [Effet d'écran].
Après avoir sélectionné [Effet d'écran], appuyez sur le bouton de navigation (▶). Un menu déroulant apparaît affichant les éléments suivants. Utilisez le bouton de navigation (▲▼) pour sélectionner un élément puis appuyez sur le bouton **OK**.

Volet	L'image suivante glisse sur la précédente de la gauche vers la droite
Damier	L'image suivante apparaît dans de petits blocs de mosaïque carrés
Fondu	L'image en cours s'estompe progressivement et l'image suivante apparaît en fondu enchaîné
Arrêt	Aucun effet

8 Utilisez le bouton de navigation (▲ ▼) pour sélectionner [Effet sonore].

9 Activez (Oui) ou désactivez (Arrêt) la fonction à l'aide du bouton de navigation (◀ ▶).

Sauf lorsque l' [Effet d'écran] est réglé sur Arrêt, vous pouvez choisir de lire (Oui) ou non (Arrêt) le son lorsque vous passez d'une image à l'autre.

10 Utilisez le bouton de navigation (▲ ▼) pour sélectionner [Démarrer] et appuyez sur le bouton OK.

Le diaporama commence en fonction de l'intervalle et de l'effet sélectionnés.



- Le diaporama continue jusqu'à ce que vous appuyiez sur n'importe quel bouton autre que le bouton **OK**.
- Les séquences vidéo sont normalement lues jusqu'à la fin avant de passer à l'image suivante, quel que soit l'intervalle paramétré. Toutefois, si vous appuyez sur le bouton de navigation (▶) en cours de lecture d'une séquence vidéo, vous pourrez passer à l'image suivante.
- Les images panoramiques défilent de gauche à droite pendant 4 secondes avant le passage à la photo suivante, indépendamment des valeurs de [Intervalle] ou [Effet d'écran].

Branchement de l'appareil à un équipement audiovisuel p.129

Rotation de l'image

1 Appuyez sur le bouton après avoir pris une photo.

L'image apparaît sur l'écran.

2 Appuyez sur le bouton de navigation ()

La palette du mode lecture apparaît.

3 Utilisez le bouton de navigation () pour sélectionner (Rotation d'image) et appuyez sur le bouton OK.

Apparaît l'écran de sélection de la rotation (0°, 90° à droite, 90° à gauche ou 180°).

4 Utilisez le bouton de navigation () pour sélectionner le sens de rotation puis appuyez sur le bouton OK.

L'image retournée est sauvegardée.

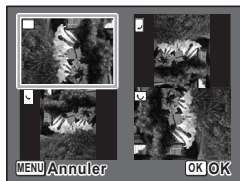

- Il n'est pas possible de faire pivoter les images panoramiques, les images prises avec le mode  (Prise 16 vues) et les séquences vidéo.
- Les images protégées peuvent être retournées mais ne peuvent pas être enregistrées dans cet état.

Lecture zoom

Vous pouvez agrandir une image jusqu'à dix fois sa taille.

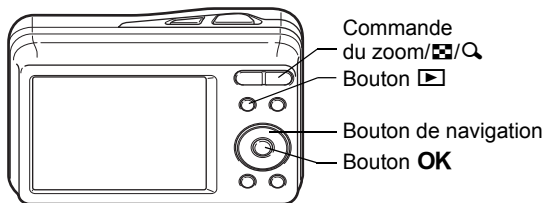

1 Accédez au mode ▶ puis choisissez l'image que vous souhaitez agrandir à l'aide du bouton de navigation (◀▶).

2 Appuyez sur Q de la commande du zoom/📷/Q.

L'image est grossie (de 1,1× à 10×).

Maintenez votre pression sur Q de la commande de zoom/📷/Q pour faire varier le grossissement en continu.

Vous pouvez utiliser le symbole + du guide qui se trouve en bas à gauche de l'écran pour vérifier quelle partie de l'image est grossie.



Lorsque l'image grossie est affichée à l'écran, il est possible d'effectuer les opérations suivantes.

- Bouton de navigation (▲▼◀▶) Déplace la position de grossissement
- Commande du zoom/📷/Q (Q) Augmente la taille de l'image (max. 10×)
- Commande du zoom/📷/Q (📷) Réduit la taille de l'image (min. 1,1×)

3 Appuyez sur le bouton OK.



L'on revient en affichage image par image.





Il n'est pas d'agrandir les images prises avec le mode 📷 (Prise 16 vues) et les séquences vidéo.

Zoom automatique sur le visage du sujet (affichage des visages en gros plan)

Lorsque vous regardez vos photos, vous avez la possibilité de zoomer automatiquement sur les visages des sujets par simple pression sur le bouton  (Affichage des visages en gros plan) si Détection du visage était active lors de la prise de vue.

- 1** Accédez au mode  puis choisissez l'image que vous souhaitez agrandir à l'aide du bouton de navigation ( ).



- 2** Confirmez que l'icône  apparaît sur l'image puis appuyez sur le bouton .

L'image est agrandie autour du premier visage détecté lors de la prise de vue.



Si plusieurs visages ont été détectés à la prise de vue, ils sont agrandis à chaque pression sur le bouton , dans l'ordre de leur détection lors de la prise de vue.





- 3** Appuyez sur le bouton OK.

L'on revient en affichage image par image.



Les séquences vidéo ne peuvent afficher les visages en gros plan.



- Le coefficient de grossissement pour la fonction Affichage des visages en gros plan peut varier, notamment en fonction de la taille du visage détecté lors de la prise de vue.
- Appuyez sur  de la commande du zoom//Q en cours d'affichage des visages en gros plan pour passer à la lecture zoom ; l'image apparaît à un coefficient de grossissement équivalent ou légèrement supérieur. Appuyez sur  de la commande du zoom//Q pour revenir à la lecture zoom ; l'image apparaît à un coefficient de grossissement équivalent ou légèrement inférieur.

Suppression d'images

Suppression d'images comportant des erreurs ou non nécessaires.

Suppression des images par inadvertance

Avec l'Optio E90, les images qui ont été prises avec cet appareil photo peuvent être récupérées (p.125).

Les images effacées peuvent être récupérées si l'appareil photo n'a pas été éteint ou si la carte mémoire SD n'a pas été retirée après l'effacement.

Cependant, les images et fichiers son effacés ne peuvent être restaurés après des opérations d'écriture de données comme prise de vue, enregistrement de séquences vidéo, protection des images, sauvegarde des réglages DPOF, redéfinition, recadrage ou formatage des images.

Suppression d'une seule image

Vous pouvez supprimer une seule image.



Il n'est pas possible d'effacer les images protégées (p.126).

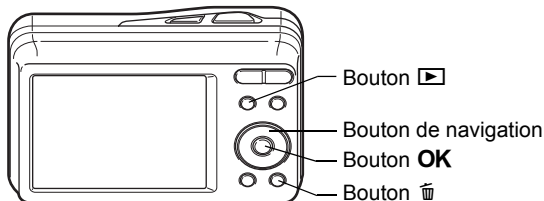

- 1** Accédez au mode ▶ et choisissez l'image que vous souhaitez supprimer à l'aide du bouton de navigation (◀ ▶).
- 2** Appuyez sur le bouton 🗑️.
Un écran de confirmation apparaît.

- 3** Utilisez le bouton de navigation (▲▼) pour sélectionner [Supprimer].



- 4** Appuyez sur le bouton OK.

L'image est supprimée.

Restauration des images supprimées ☞ p.125

4

Suppression des images sélectionnées

Vous pouvez supprimer plusieurs images sélectionnées en même temps à partir de l'affichage quatre ou neuf images.



Il n'est pas possible d'effacer les images protégées.

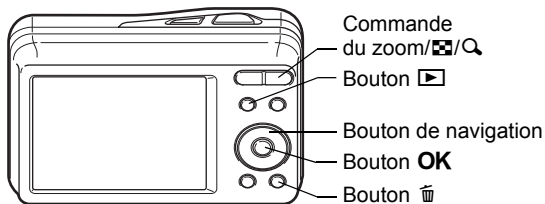

- 1** En mode [REPLAY], appuyez sur [ZOOM] de la commande du zoom/[ZOOM]/[Q].

Quatre vignettes apparaissent. Appuyez à nouveau sur le bouton [ZOOM] pour passer en mode neuf vignettes.



2 Appuyez sur le bouton .

apparaît sur les images.



3 Utilisez le bouton de navigation (▲▼◀▶) pour choisir les images que vous souhaitez supprimer et appuyez sur le bouton OK.

apparaît sur les images et les fichiers sont sélectionnés.

Si vous sélectionnez une image et appuyez sur  de la commande de zoom/, l'image sélectionnée apparaît en affichage image par image aussi longtemps que la commande est maintenue enfoncée, ce qui vous permet de vérifier si vous souhaitez réellement la supprimer. (L'affichage repasse en affichage quatre ou neuf images lorsque vous relâchez le bouton.) L'affichage image par image des images protégées est néanmoins impossible.

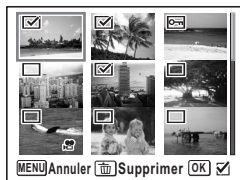

4 Appuyez sur le bouton .

Une boîte de confirmation apparaît.

5 Utilisez le bouton de navigation (▲▼) pour sélectionner [Sélect. & suppr.].



6 Appuyez sur le bouton OK.

Les images sélectionnées sont supprimées.

Suppression de toutes les images

Il est possible de supprimer simultanément l'ensemble des images.



Il n'est pas possible d'effacer les images protégées (p.126).

1 Appuyez sur le bouton MENU en mode .

Le menu [ Réglages] apparaît.

Lorsque vous appuyez sur le bouton MENU en mode , appuyez le bouton de navigation (▶) une fois.

2 Utilisez le bouton de navigation (▲) pour sélectionner [Supprimer tout].

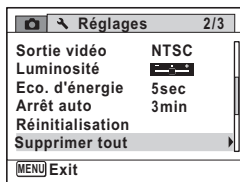

3 Appuyez sur le bouton de navigation (▶).

L'écran [Supprimer tout] apparaît.

4 Utilisez le bouton de navigation (▲) pour sélectionner [Supprimer tout].

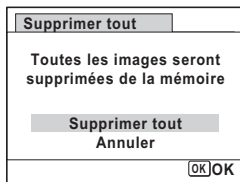

5 Appuyez sur le bouton OK.

Toutes les images sont supprimées.

Restauration des images supprimées

Vous pouvez restaurer des images prises avec cet appareil puis effacés.



Après la suppression d'une image, des opérations d'écriture de données comme prise de vue, enregistrement de séquences vidéo, protection des images, sauvegarde des réglages DPOF, redéfinition, recadrage, formatage, ou le retrait de la carte mémoire SD, ou l'appareil photo a été éteint, le message [Pas d'image à traiter] apparaît lors de l'étape 3 et les images ne peuvent plus être restaurées.

1 Après suppression d'un fichier, appuyez sur le bouton de navigation (▼).

La palette du mode lecture apparaît.

2 Utilisez le bouton de navigation (▲▼◀▶) pour sélectionner (Restaurat° de l'img.).

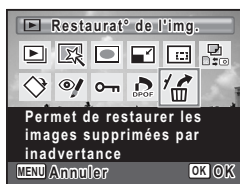

3 Appuyez sur le bouton OK.

4 Utilisez le bouton de navigation (▲▼) pour sélectionner [Restaurer].



5 Appuyez sur le bouton OK.

La suppression des images est annulée et les fichiers sont restaurés.



Les images restaurées ont le même nom de fichier qu'avant leur suppression.

Protection des images contre la suppression (protéger)

Il est possible de prévenir toute suppression accidentelle des images enregistrées.

1 Appuyez sur le bouton de navigation (▼) en mode .

La palette du mode lecture apparaît.

2 Utilisez le bouton de navigation (▲▼◀▶) pour sélectionner (Protéger).



3 Appuyez sur le bouton OK.

L'écran permettant de sélectionner [Choisir une image] ou [Toutes les images] apparaît.

4 Utilisez le bouton de navigation (▲▼) pour sélectionner [Choisir une image].



5 Appuyez sur le bouton OK.

Le message [Protège cette image] apparaît. Pour protéger une autre image, utilisez le bouton de navigation (◀▶) et sélectionnez l'élément voulu.

6 Utilisez le bouton de navigation (▲▼) pour sélectionner [Protéger].



7 Appuyez sur le bouton OK.

L'image sélectionnée est protégée.



- Sélectionnez [Ôter la protection] à l'étape 6 pour annuler le réglage de la protection.
- apparaît sous le numéro de fichier sur les images protégées pendant la lecture.
- Le nombre maximum d'images que vous pouvez protéger consécutivement avec [Choisir une image] ne peut être supérieur à 99.

Pour protéger toutes les images

1 Appuyez sur le bouton de navigation (▼) en mode .

La palette du mode lecture apparaît.

2 Utilisez le bouton de navigation (▲▼◀▶) pour sélectionner (Protéger).

3 Appuyez sur le bouton OK.

L'écran permettant de sélectionner [Choisir une image] ou [Toutes les images] apparaît.

4 Utilisez le bouton de navigation (▲▼) pour sélectionner [Toutes les images].



5 Appuyez sur le bouton OK.

6 Utilisez le bouton de navigation (▲▼) pour sélectionner [Protéger].



7 Appuyez sur le bouton OK.

Toutes les images sont protégées.



Les images protégées seront supprimées lors du formatage de la carte mémoire SD (p. 150).



Sélectionnez [Ôter la protection] à l'étape 6 pour annuler le réglage de la protection sur l'ensemble des images.

Branchement de l'appareil à un équipement audiovisuel

Le câble AV (I-AVC7) en option vous permet de visualiser vos images sur un équipement muni d'un connecteur IN vidéo, un téléviseur par exemple. Veillez à ce que l'appareil et le téléviseur soient hors tension avant de procéder au raccordement.

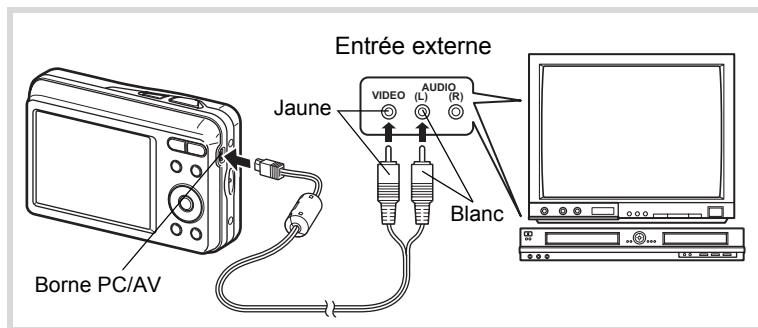

1 Connectez le câble AV à la borne PC/AV.

Lors du branchement du câble AV, la ← doit être dirigée vers la ◀ de la borne PC/AV de l'appareil.

2 Raccordez les autres extrémités du câble AV (jaune : vidéo, blanc : audio) à l'entrée vidéo et à l'entrée audio de l'équipement audiovisuel.

Si vous disposez d'un équipement stéréo, insérez la prise audio dans la prise L (blanche).

3 Allumez l'équipement audiovisuel.

Lorsque l'équipement auquel est connecté l'appareil photo et le dispositif de lecture des images sont différents, allumez-les tous les deux.

Lorsque vous visualisez des images sur un équipement audiovisuel équipé de multiples prises d'entrée vidéo (comme un téléviseur), reportez-vous au manuel d'utilisation de l'équipement et sélectionnez l'entrée vidéo appropriée pour raccorder l'appareil photo.

4

Mettez l'appareil sous tension.



- Il est recommandé d'utiliser le kit d'adaptateur secteur K-AC62 (optionnel) en cas d'utilisation prolongée de l'appareil.
- En fonction du pays, la lecture des images et des fichiers de séquence vidéo risque d'échouer si le réglage du format de sortie vidéo diffère de celui utilisé dans le pays concerné. Dans ce cas, il faut en modifier le réglage (p.159).
- L'écran de l'appareil s'éteint tant que l'appareil est connecté à un équipement audiovisuel.
- Le volume ne peut pas être réglé depuis la commande du zoom tant que l'appareil est connecté à un équipement audiovisuel.

5 Édition et impression d'images

Édition d'images	132
Réglage de l'impression (DPOF)	145

À propos de l'impression

Les options suivantes sont disponibles lors de l'impression de photos prises avec cet appareil photo.

- 1 Utilisez un labo photo.
- 2 Utilisez votre imprimante avec un connecteur de carte mémoire SD pour imprimer directement depuis la carte SD.
- 3 Utilisez le logiciel de votre ordinateur pour imprimer les photos.

Modification de la taille d'image (redéfinir)

Si vous changez la taille d'une image sélectionnée, le fichier peut devenir moins volumineux. Utilisez cette fonction pour pouvoir poursuivre vos prises de vue si la carte mémoire SD ou la mémoire intégrée est saturée : réduisez la taille des images et écrasez les images originales pour libérer de l'espace.



- Les images prises avec **2.1M**, les images prises avec le mode **[]** (Prise 16 vues), les images panoramiques et les séquences vidéo ne peuvent pas être redimensionnées.
- Vous ne pouvez pas sélectionner une meilleure résolution ou une qualité supérieure à celles de l'image d'origine.

5

1 Accédez au mode **[]** et choisissez l'image fixe que vous souhaitez redéfinir à l'aide du bouton de navigation (**◀ ▶**).

2 Appuyez sur le bouton de navigation (**▼**).
La palette du mode lecture apparaît.

3 Utilisez le bouton de navigation (**▲ ▼ ◀ ▶**) pour sélectionner **[]** (Redéfinir).



4 Appuyez sur le bouton **OK**.
L'écran de sélection de la taille apparaît.

- 5 Sélectionnez [Pixels enreg].**
Utilisez le bouton de navigation (◀▶) pour sélectionner la taille.



- 6 Appuyez sur le bouton OK.**
Une boîte de confirmation de l'écrasement de l'image apparaît. Lorsqu'une image est protégée, elle est enregistrée comme nouvelle image sans que la boîte de confirmation ci-après n'apparaisse à l'écran.

- 7 Utilisez le bouton de navigation (▲▼) pour sélectionner [Ecraser] ou [Enregistrer sous].**



- 8 Appuyez sur le bouton OK.**
L'image redéfinie est enregistrée.

Recadrage d'images

Vous pouvez supprimer la partie non souhaitée d'une photo et sauvegarder l'image recadrée comme image séparée.



Les images prises avec $\overline{2.1M}$, les images prises avec le mode $\overline{16}$ (Prise 16 vues), les images panoramiques et les séquence vidéo ne peuvent être recadrées.

- 1 Accédez au mode $\overline{16}$ et choisissez l'image que vous souhaitez recadrer à l'aide du bouton de navigation (◀▶).**
- 2 Appuyez sur le bouton de navigation (▼).**
La palette du mode lecture apparaît.

- 3** Utilisez le bouton de navigation (▲▼◀▶) pour sélectionner  (Recadrage).



- 4** Appuyez sur le bouton OK.



L'écran de recadrage apparaît.

La plage maximum de recadrage est indiquée à l'écran par un cadre vert. Le recadrage ne peut être effectué dans cette zone.

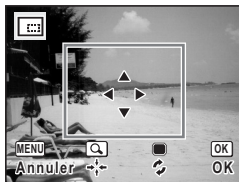
- 5** Choisissez les conditions de recadrage.



Les opérations suivantes déplacent le cadre vert et définissent la zone de recadrage à l'écran.

Commande du zoom/  / 

Modifie la taille de la partie recadrée

Bouton de navigation (▲▼◀▶)

Permet de recadrer l'image sur sa partie supérieure ou inférieure, sur la gauche ou sur la droite

Bouton vert

Fait pivoter le cadre de recadrage

- 6** Appuyez sur le bouton OK.



L'image recadrée est enregistrée avec un nouveau nom de fichier.

La sélection du nombre de pixels enregistrés s'effectue automatiquement selon la taille de la partie recadrée.





Utilisation des filtres numériques

Ce mode vous permet de modifier les nuances de couleurs et de procéder à un traitement spécial de l'image sélectionnée.

Filtre N&B	Traite l'image à l'aide du filtre N&B.
Filtre sépia	Traite l'image à l'aide du filtre sépia.
Filtre couleurs	Traite l'image à l'aide du filtre couleurs sélectionné. Vous pouvez choisir parmi six filtres : rouge, rose, violet, bleu, vert et jaune.
Filtre Fisheye	Crée une image qui donne l'impression qu'elle a été prise avec un objectif fisheye.
Filtre Scintillement	Traite l'image des scènes nocturnes ou de reflets sur l'eau avec un aspect spécial scintillant obtenu en ajoutant des effets aux brillances de l'image. Vous pouvez choisir parmi trois filtres : Croix, Cœur et Étoile.
Filtre Brillance	Ajuste la luminosité de l'image.

1 Accédez au mode  et choisissez l'image que vous souhaitez modifier à l'aide du bouton de navigation ( ).

2 Appuyez sur le bouton de navigation ().
La palette du mode lecture apparaît.

3 Utilisez le bouton de navigation (   ) pour sélectionner  (Filtre numérique).



4 Appuyez sur le bouton OK.
L'écran de sélection du filtre numérique apparaît.

- 1 Filtre N&B
- 2 Filtre sépia
- 3 Filtre couleurs
- 4 Filtre Fisheye
- 5 Filtre Scintillement
- 6 Filtre brillance

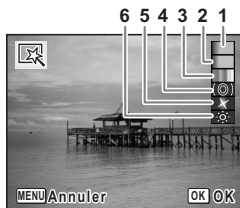

Sélection d'un filtre N&B, sépia ou doux

5 Sélectionnez un filtre numérique à l'aide du bouton de navigation (▲ ▼).

L'aperçu des résultats de l'effet filtrant apparaît.

6 Appuyez sur le bouton OK.

Une boîte de confirmation de l'écrasement de l'image apparaît. Lorsqu'une image est protégée, elle est enregistrée comme nouvelle image sans que la boîte de confirmation ci-après n'apparaisse à l'écran.

7 Utilisez le bouton de navigation (▲ ▼) pour sélectionner [Ecraser] ou [Enregistrer sous].



8 Appuyez sur le bouton OK.

Les images traitées avec le filtre sont enregistrées avec le même nombre de pixels enregistrés et le même niveau de qualité que l'image originale.

Sélection d'un filtre couleurs

5 Sélectionnez un filtre numérique à l'aide du bouton de navigation (▲ ▼).

6 Utilisez le bouton de navigation (◀ ▶) pour ajuster l'effet.

Le filtre extraction de couleur change dans l'ordre suivant à chaque fois que vous appuyez sur le bouton de navigation (▶) : rouge, rose, violet, bleu, vert et jaune.



7 Appuyez sur le bouton OK.

Une boîte de confirmation de l'écrasement de l'image apparaît. Lorsqu'une image est protégée, elle est enregistrée comme nouvelle image sans que la boîte de confirmation ci-après n'apparaisse à l'écran.

- 8** Utilisez le bouton de navigation (▲▼) pour sélectionner [Ecraser] ou [Enregistrer sous].



- 9** Appuyez sur le bouton OK.

Les images traitées avec le filtre sont enregistrées avec le même nombre de pixels enregistrés et le même niveau de qualité que l'image originale.

Pour sélectionner un Filtre Fisheye, Filtre Scintillement ou Filtre Luminosité

- 5** Utilisez le bouton de navigation (▲▼) pour sélectionner le filtre numérique que vous souhaitez utiliser.

- 6** Utilisez le bouton de navigation (◀▶) pour ajuster l'effet.

La brillance augmente chaque fois que vous appuyez sur le bouton de navigation (▶) et diminue à chaque pression sur le bouton de navigation (◀).



	Contrôleur quatre directions (◀)	Paramètre par défaut	Bouton de navigation (▶)
Filtre Fisheye	Faible	Moyen	Fort
Filtre Scintillement	Croix (paramètre par défaut)	Cœur	Étoile
Filtre Luminosité	Sombre	Standard	Lumineux

- 7** Appuyez sur le bouton OK.

Une boîte de confirmation de l'écrasement de l'image apparaît. Lorsqu'une image est protégée, elle est enregistrée comme nouvelle image sans que la boîte de confirmation ci-après n'apparaisse à l'écran.

- 8** Utilisez le bouton de navigation (▲▼) pour sélectionner [Ecraser] ou [Enregistrer sous].



- 9** Appuyez sur le bouton OK.

Les images traitées avec le filtre sont enregistrées avec le même nombre de pixels enregistrés et le même niveau de qualité que l'image originale.



Les images panoramiques, les séquences vidéo ou les images prises avec un autre appareil ne peuvent pas être modifiées à l'aide de la fonction du filtre numérique. Un message d'erreur apparaît si vous choisissez cette fonction à partir de la palette du mode lecture et que vous appuyez sur le bouton **OK**.

5

Atténuation yeux rouges

Vous pouvez corriger les images sur lesquelles le sujet apparaît avec les yeux rouges en raison de l'utilisation du flash.

- 1** Accédez au mode  et choisissez l'image que vous souhaitez corriger à l'aide du bouton de navigation (◀▶).

- 2** Appuyez sur le bouton de navigation (▼).
La palette du mode lecture apparaît.

- 3** Utilisez le bouton de navigation (▲▼◀▶) pour sélectionner  (Atténuat° yx rouges).

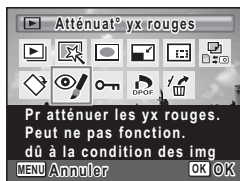

4 Appuyez sur le bouton OK.

Une boîte de confirmation de l'écrasement de l'image apparaît. Lorsqu'une image est protégée, elle est enregistrée comme nouvelle image sans que la boîte de confirmation ci-après n'apparaisse à l'écran.

5 Utilisez le bouton de navigation (▲▼) pour sélectionner [Ecraser] ou [Enregistrer sous].



6 Appuyez sur le bouton OK.

L'image modifiée est enregistrée avec un nombre de pixels enregistrés et un niveau de qualité similaires à l'image d'origine.



- La fonction atténuation yeux rouges ne peut pas être utilisée pour les images panoramiques, les images prises avec le mode  (Prise 16 vues), les séquences vidéo ou les images où il est impossible de détecter les yeux rouges sur l'appareil. Un message d'erreur apparaît à l'étape 4.
- La fonction atténuation yeux rouges ne peut être utilisée qu'avec les images fixes prises avec cet appareil.

Ajout d'un cadre créatif (Compos. Cadre créa.)

Cette fonction permet d'ajouter un cadre créatif aux images fixes. 20 cadres sont pré-enregistrés dans l'appareil.

1 Accédez au mode et choisissez l'image à laquelle vous souhaitez ajouter un cadre à l'aide du bouton de navigation (◀▶).

2 Appuyez sur le bouton de navigation (▼).

La palette du mode lecture apparaît.

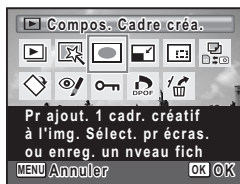

- 3** Utilisez le bouton de navigation (▲▼◀▶) pour sélectionner  (Compos. Cadre créa.).

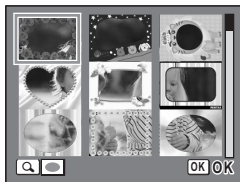

- 4** Appuyez sur le bouton OK. Un affichage neuf imagerettes apparaît sur l'écran.

- 5** Utilisez le bouton de navigation (▲▼◀▶) pour sélectionner un cadre.





- 6** Appuyez sur  de la commande du zoom//Q.

Le cadre sélectionné apparaît en affichage image par image.

Pour choisir un cadre différent, procédez selon l'une des méthodes suivantes.

Bouton de navigation (◀▶)

Appuyez pour choisir un cadre différent.

Commande du zoom//Q ()

Appuyez sur ce bouton pour revenir à l'affichage neuf images de l'écran de sélection du cadre puis reportez-vous à l'étape 5 pour choisir le nouveau cadre.

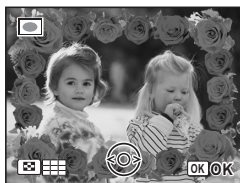

7 Appuyez sur le bouton OK.

L'écran d'ajustement de la position et de la taille du cadre apparaît.

Utilisez le bouton de navigation (▲▼◀▶) pour ajuster la position de l'image et utiliser la commande du zoom/☒/🔍 pour agrandir ou réduire l'image.

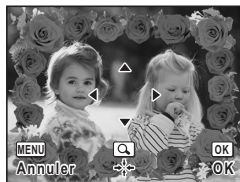

8 Appuyez sur le bouton OK.

Une boîte de confirmation de l'effacement de l'image apparaît.

Lorsqu'une image est protégée, elle est enregistrée comme nouvelle image sans que la boîte de confirmation ci-après n'apparaisse à l'écran.

9 Utilisez le bouton de navigation (▲▼) pour sélectionner [Effacer] ou [Enregistrer sous].



10 Appuyez sur le bouton OK.

L'image modifiée est enregistrée avec **3M** de pixels enregistrés.



La fonction de composition de cadres créatifs ne peut pas être utilisée pour les images prises avec **2.1M**, les images panoramiques, les images prises avec le mode **☒** (Prise 16 vues), les séquences vidéo ou les images dont la taille est inférieure à **3M**. Un message d'erreur apparaît à l'étape 4.

Cadres optionnels

Les cadres optionnels sont enregistrés dans la mémoire intégrée de l'Optio E90. Ils sont supprimés si la mémoire intégrée est formatée ou si les fichiers de la mémoire intégrée sont supprimés depuis un ordinateur. Pour recharger les cadres optionnels dans la mémoire intégrée, copiez les fichiers du CD-ROM (S-SW104) fourni avec l'appareil.

Copie des cadres

- 1 Retirez la carte mémoire SD de l'appareil.**
Si vous laissez la carte mémoire SD dans l'appareil, les cadres seront copiés sur la carte et non dans la mémoire intégrée.
 - 2 Branchez l'appareil sur l'ordinateur à l'aide du câble USB (I-USB98) fourni.**
Reportez-vous au chapitre 7 du Manuel de « Connecter à votre ordinateur » concernant les instructions permettant de raccorder l'appareil à un ordinateur.
 - 3 Lorsque la fenêtre de détection de périphériques s'ouvre, cliquez sur [Annuler].**
 - 4 Insérez le CD-ROM (S-SW104) dans le lecteur de CD-ROM.**
 - 5 Lorsque la fenêtre d'installation s'ouvre, cliquez sur [Exit].**
 - 6 Si le dossier FRAME n'existe pas dans le répertoire racine de l'appareil (disque amovible), créez-en un.**
 - 7 Copiez les fichiers souhaités depuis le dossier FRAME du répertoire racine du CD-ROM vers le dossier FRAME de l'appareil (disque amovible).**
Pour savoir comment travailler avec les fichiers sur votre ordinateur, reportez-vous au manuel d'instructions fourni avec l'ordinateur.
 - 8 Débranchez le câble USB de l'appareil et de l'ordinateur.**
Reportez-vous au chapitre 7 du Manuel de « Connecter à votre ordinateur » concernant les instructions permettant de raccorder le câble.
- Les cadres peuvent être enregistrés dans la mémoire intégrée et sur la carte mémoire SD mais un nombre important de cadres peut ralentir le processus.

Utilisation d'un nouveau cadre

Les cadres téléchargés depuis le site Web PENTAX ou depuis une autre source peuvent être utilisés pour l'ajout de cadres aux images.



- Vous pouvez extraire le cadre téléchargé et le copier dans le dossier FRAME de la mémoire intégrée ou de la carte mémoire SD.
- Le dossier FRAME est créé lors du formatage de la carte mémoire SD avec cet appareil.
- Pour de plus amples informations concernant le téléchargement, reportez-vous au site Web de PENTAX.

Copie d'images

Vous pouvez copier des images de la mémoire intégrée vers la carte mémoire SD et inversement. Cette fonction n'est toutefois disponible que lorsqu'une carte est présente dans l'appareil.



Veillez à ce que l'appareil photo soit hors tension avant d'introduire ou de retirer la carte mémoire SD.

1 Appuyez sur le bouton de navigation (▼) en mode .
La palette du mode lecture apparaît.

2 Aidez-vous du bouton de navigation (▲▼◀▶) pour sélectionner  (Copie d'images).



3 Appuyez sur le bouton OK.
L'écran de sélection de la méthode de copie apparaît.

Copie de fichiers de la mémoire intégrée vers la carte mémoire SD

L'ensemble des images de la mémoire intégrée est copié en bloc sur la carte mémoire SD. Avant de copier des images, assurez-vous qu'il y a suffisamment d'espace sur la carte.

- 4** Utilisez le bouton de navigation (▲▼) pour sélectionner [●→SD].

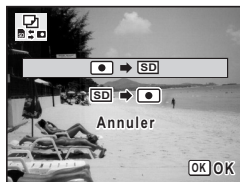

- 5** Appuyez sur le bouton OK.
Toutes les images sont copiées.

5

Copie de fichiers de la carte mémoire SD vers la mémoire intégrée

Les images sélectionnées sur la carte mémoire SD sont copiées vers la mémoire intégrée, les unes après les autres.

- 4** Utilisez le bouton de navigation (▲▼) pour sélectionner [SD→●].

- 5** Appuyez sur le bouton OK.

- 6** Sélectionnez le fichier image que vous souhaitez copier à l'aide du bouton de navigation (◀▶).



- 7** Appuyez sur le bouton OK.
L'image sélectionnée est copiée.



Lorsqu'un fichier est copié de la carte mémoire SD vers la mémoire intégrée, un nouveau nom de fichier lui est attribué.

Réglage de l'impression (DPOF)

Le format DPOF (Digital Print Order Format) permet d'enregistrer des données d'impression sur des photos prises par un appareil numérique. Une fois les données enregistrées, les photos peuvent être imprimées conformément aux réglages DPOF à l'aide d'une imprimante compatible DPOF ou par un laboratoire photo. L'enregistrement de données d'impression est impossible pour les séquences vidéo.



Si la date et l'heure sont déjà imprimées sur l'image (p.98), ne réglez pas [Date] sur (Oui) dans les réglages DPOF. Si vous sélectionnez (Oui), la date et l'heure imprimées risquent de se superposer.

Impression d'images uniques

Pour chaque image, procédez aux réglages suivants.

Exemplaires	Sélectionnez le nombre d'exemplaires, jusqu'à 99.
Date	Permet de faire apparaître ou non la date sur l'impression.

1 Appuyez sur le bouton de navigation en mode (▼).

La palette du mode lecture apparaît.

2 Sélectionnez (DPOF) à l'aide du bouton de navigation (▲ ▼ ◀ ▶).

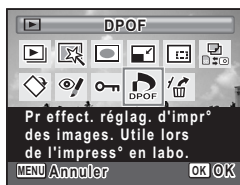

3 Appuyez sur le bouton OK.

L'écran permettant de sélectionner [Choisir une image] ou [Toutes les images] apparaît.

4 Utilisez le bouton de navigation (▲▼) pour sélectionner [Choisir une image].



5 Appuyez sur le bouton OK.

Le message [Réglage DPOF pour cette image] apparaît. Pour procéder aux réglages DPOF pour une autre image, utilisez le bouton de navigation (◀▶) pour sélectionner l'image concernée. Si les réglages DPOF ont déjà été effectués pour une image, le nombre d'exemplaires déterminé précédemment et le réglage de la date (☑ ou ☐) s'affichent.

6 Utilisez le bouton de navigation (▲▼) pour sélectionner le nombre d'exemplaires.

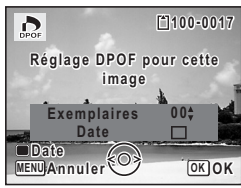

7 Utilisez le bouton vert pour spécifier si la date doit ou non apparaître.

- (Oui) La date est imprimée.
- (Arrêt) La date n'est pas imprimée.

Pour poursuivre la définition des données d'impression DPOF, utilisez le bouton de navigation (◀▶) pour choisir une autre image puis répétez les étapes 6 et 7.



8 Appuyez sur le bouton OK.

Le réglage est enregistré et l'affichage revient au menu DPOF.



La date peut ne pas être imprimée sur les images selon l'imprimante ou le laboratoire photo même si (Oui) a été sélectionné dans les réglages DPOF.



Pour annuler les réglages DPOF, à l'étape 6, affectez la valeur [00] au nombre d'exemplaires et appuyez sur le bouton **OK**.

Impression de toutes les images

Lorsque vous choisissez le nombre d'exemplaires et que vous insérez ou non la date, les réglages s'appliquent à toutes les images enregistrées dans l'appareil.

1 Affichez l'écran des réglages DPOF en mode .

Reportez-vous aux étapes 1 à 3 à la p.145.

2 Utilisez le bouton de navigation () pour sélectionner [Toutes les images].

3 Appuyez sur le bouton **OK**.

Le message [Réglages DPOF pour ttes les images] apparaît.

4 Sélectionnez le nombre d'exemplaires et indiquez si la date doit ou non apparaître.

Reportez-vous aux étapes 6 et 7 dans « Impression d'images uniques » (p.146) pour plus de détails sur les réglages.



5 Appuyez sur le bouton **OK**.

Les réglages pour toutes les images sont sauvegardés et l'appareil revient à l'écran des réglages DPOF.



Le nombre d'exemplaires spécifié dans les réglages DPOF s'applique à toutes les images. Avant l'impression, assurez-vous que ce nombre est correct.



Les réglages effectués pour des images isolées sont annulés dès lors qu'ils doivent être définis avec [Toutes les images].

6 Réglages

Réglages de l'appareil	150
------------------------------	-----

Formatage d'une carte mémoire SD

Le formatage supprimera toutes les données sur la carte mémoire SD. Assurez-vous d'utiliser cet appareil pour formater (initialiser) une carte mémoire SD non utilisée ou ayant servi sur un autre appareil photo ou dispositif numérique.



- Ne retirez pas la carte mémoire SD en cours de formatage, sous peine de l'endommager et de la rendre inutilisable.
- Le formatage effacera toutes les données sur la carte, y compris les images protégées et les images enregistrées avec un ordinateur ou un appareil photo autre que cet appareil.
- Les cartes mémoire SD formatées sur un ordinateur ou un périphérique autre que l'appareil photo ne peuvent pas être utilisées. Veillez à formater la carte avec l'appareil.
- La mémoire intégrée ne peut pas être formatée excepté lorsqu'une erreur se produit.

6

Réglages

1 Appuyez sur le bouton **MENU** en mode

Le menu [Réglages] apparaît.

Lorsque vous appuyez sur le bouton **MENU** en mode , appuyez une fois sur le bouton de navigation ().

2 Utilisez le bouton de navigation () pour sélectionner [**Formater**].

3 Appuyez sur le bouton de navigation ().

L'écran [**Formater**] apparaît.

4 Utilisez le bouton de navigation () pour sélectionner [**Formater**].

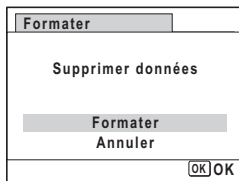

5 Appuyez sur le bouton **OK**.

Le formatage démarre.



Une fois le formatage terminé, l'appareil revient en mode ou

Changement des réglages sonores

Vous avez la possibilité de régler le volume des sons système et en modifier le type.

1 Appuyez sur le bouton **MENU** en mode .

Le menu [ Réglages] apparaît.

Lorsque vous appuyez sur le bouton **MENU** en mode , appuyez une fois sur le bouton de navigation ()

2 Utilisez le bouton de navigation () pour sélectionner [Son].

3 Appuyez sur le bouton de navigation ()

L'écran [Son] apparaît.

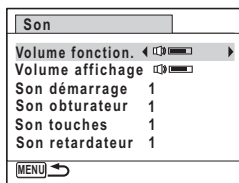

Ajustement du volume de fonctionnement/volume de lecture

4 Utilisez le bouton de navigation () pour sélectionner [Volume fonction.].

5 Utilisez le bouton de navigation () pour régler le volume.

Réglez le volume sur « 0 » pour couper le son de démarrage, le son de l'obturateur, le son des touches et le son du retardateur.



6 Modifiez [Volume affichage] de la même manière qu'aux étapes 4 et 5.

Changement de type de son

- 4** Utilisez le bouton de navigation (▲ ▼) pour sélectionner [Son démarrage].
- 5** Appuyez sur le bouton de navigation (▶).
Un menu déroulant apparaît.
- 6** Utilisez le bouton de navigation (▲ ▼) pour sélectionner le type de son.
Choisissez parmi [1], [2], [3] ou [Arrêt].
- 7** Appuyez sur le bouton OK.
- 8** Réglez [Son obturateur], [Son touches] et [Son retardateur] de la même manière qu'aux étapes 4 et 7.
- 9** Appuyez sur le bouton MENU.
L'écran revient au menu [Réglages].

Modification de la date et de l'heure

Vous avez la possibilité de modifier la date et l'heure initiale. Vous pouvez également définir le format d'affichage de la date sur l'appareil.

- 1** Appuyez sur le bouton MENU en mode .
Le menu [Réglages] apparaît.
Lorsque vous appuyez sur le bouton MENU en mode , appuyez une fois sur le bouton de navigation (▶).
- 2** Utilisez le bouton de navigation (▲ ▼) pour sélectionner [Réglage date].
- 3** Appuyez sur le bouton de navigation (▶).
L'écran [Réglage date] apparaît.

4 Appuyez sur le bouton de navigation (▶).

Le cadre passe sur [JJ/MM/AA].
Selon le réglage initial ou antérieur, [MM/JJ/AA] ou [AA/MM/JJ] peut être affiché.

Réglage date	
Format date	▶JJ/MM/AA 24h
Date	01/01/2010
Heure	00:00
Réglages effectués	
[MENU]Annuler	

5 Utilisez le bouton de navigation (▲▼) pour sélectionner le format d'affichage de la date et de l'heure.

Choisissez parmi [JJ/MM/AA], [MM/JJ/AA] ou [AA/MM/JJ].

Réglage date	
Format date	◀ JJ/MM/AA 24h ▲
Date	01/01/2010
Heure	00:00
Réglages effectués	
[MENU]Annuler	

6 Appuyez sur le bouton de navigation (▶).

Le cadre se déplace sur [24h].

7 Utilisez le bouton de navigation (▲▼) pour sélectionner [24h] (affichage 24 heures) ou [12h] (affichage 12 heures).

Réglage date	
Format date	◀ JJ/MM/AA 24h ▲
Date	01/01/2010
Heure	00:00
Réglages effectués	
[MENU]Annuler	

8 Appuyez sur le bouton de navigation (▶).

Le cadre revient à [Format date].

9 Appuyez sur le bouton de navigation (▼).

Le cadre passe sur [Date].

10 Appuyez sur le bouton de navigation (▶).

Le cadre se déplace vers l'un des éléments suivants, en fonction du format de date défini à l'étape 5.

Pour mois [MM/JJ/AA] (exemple : [01])

Pour jour [JJ/MM/AA] (exemple : [01])

Pour année [AA/MM/JJ] (exemple : [2010])

Les opérations et écrans suivants utilisent [JJ/MM/AA] en exemple.

Les opérations restent identiques même si un autre format de date a été sélectionné.

Réglage date	
Format date	JJ/MM/AA 24h
Date	▶01/01/2010
Heure	00:00
Réglages effectués	
[MENU] Annuler	

11 Modifiez le mois à l'aide du bouton de navigation (▲ ▼).

Réglage date	
Format date	JJ/MM/AA 24h
Date	◀ 01/01/2010
Heure	00:00
Réglages effectués	
[MENU] Annuler	

12 Appuyez sur le bouton de navigation (▶).

Le cadre se déplace vers le champ jour. Utilisez le bouton de navigation (▲ ▼) pour modifier le jour. Procédez de la même manière pour l'année.

13 Modifiez l'heure de la même manière qu'aux étapes 8 à 11.

Si [12h] a été sélectionné à l'étape 7, le paramètre bascule respectivement sur AM ou PM en fonction de l'heure.

14 Appuyez le bouton de navigation (▼) pour sélectionner [Réglages effectués].

15 Appuyez sur le bouton OK.

Les réglages de la date et de l'heure sont sauvegardés.



Lorsque vous appuyez sur le bouton **OK** à l'étape 15, l'horloge de l'appareil est réinitialisée à 00 seconde. Pour régler l'heure exacte, appuyez sur le bouton **OK** lorsque le bip (à la télévision, à la radio, etc.) atteint 00 seconde.

Réglage de l'heure monde

La date et l'heure sélectionnées dans « Réglage de la date et de l'heure » (p.44) et « Modification de la date et de l'heure » (p.152) servent de date et d'heure pour 🏠 (Ville résidence). Grâce à la fonction heure monde, vous avez la possibilité d'afficher l'heure dans une autre ville que votre ville de résidence (➔ Destination). Cette fonction est utile si vous effectuez des prises de vue dans d'autres fuseaux horaires.

Réglage de la destination

1 Appuyez sur le bouton MENU en mode .

Le menu  Réglages] apparaît.

Lorsque vous appuyez sur le bouton MENU en mode , appuyez une fois sur le bouton de navigation (▶).

2 Utilisez le bouton de navigation (▲▼) pour sélectionner [Heure monde].

3 Appuyez sur le bouton de navigation (▶).

L'écran [Heure monde] apparaît.

4 Sélectionnez ➔ (Destination) à l'aide du bouton de navigation (▲▼).

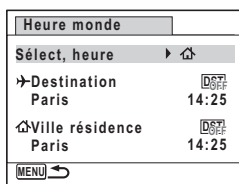

5 Appuyez sur le bouton de navigation (▶).

L'écran [Destination] apparaît. La ville sélectionnée clignote sur la carte.

6 Modifiez la ville de destination à l'aide du bouton de navigation (◀▶).

L'heure actuelle, l'emplacement et le décalage horaire de la ville sélectionnée apparaissent.

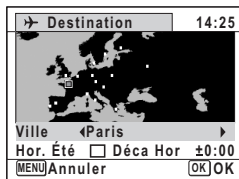

7 Utilisez le bouton de navigation (▲ ▼) pour sélectionner [Hor. Été] (DST).

8 Activez (Oui) ou désactivez (Arrêt) la fonction à l'aide du bouton de navigation (◀ ▶).

Sélectionnez (Oui) si la ville de destination est soumise à l'heure d'été.

9 Appuyez sur le bouton OK.

Le réglage [Heure monde] est sauvegardé.

10 Appuyez deux fois sur le bouton MENU.

L'appareil revient au mode d'enregistrement avec le réglage actuel.



Sélectionnez (Ville résidence) à l'étape 4 de p.155 pour régler la ville et l'horaire d'été (DST) de la ville de résidence.

Affichage de l'heure de la destination sur l'écran (Sélect, heure)

1 Appuyez sur le bouton MENU en mode .

Le menu [Réglages] apparaît.

Lorsque vous appuyez sur le bouton MENU en mode , appuyez une fois sur le bouton de navigation (▶).

2 Utilisez le bouton de navigation (▲ ▼) pour sélectionner [Heure monde].

3 Appuyez sur le bouton de navigation (▶).

L'écran [Heure monde] apparaît.

4 Utilisez le bouton de navigation (▲ ▼) pour sélectionner [Sélect, heure].

Heure monde	
Sélect, heure	▶
→ Destination	14:25
London	14:25
Ville résidence	14:25
Paris	14:25
MENU	

5 Appuyez sur le bouton de navigation (▶).

Un menu déroulant apparaît.

6 Utilisez le bouton de navigation (▲▼) pour sélectionner (→) (Destination) ou (⇧) (Ville résidence).

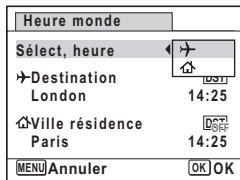

- Affiche l'heure de la ville de destination
- ⇧ Affiche l'heure de la ville de résidence



7 Appuyez sur le bouton OK.

Le réglage est sauvegardé.

8 Appuyez deux fois sur le bouton MENU.

L'appareil revient en mode  ou . Lorsque → (Destination) est sélectionné à l'étape 6, l'icône → apparaît à l'écran pour indiquer que la date et l'heure de la ville de destination sont affichées en mode .



Changement de la langue d'affichage

Il est possible de changer la langue d'affichage des menus, messages d'erreur, etc.

L'appareil prend en charge les vingt langues suivantes : allemand, anglais, chinois (traditionnel et simplifié), coréen, danois, espagnol, finnois, français, grec, hongrois, italien, japonais, néerlandais, polonais, portugais, russe, suédois, tchèque, thaï et turc.

1 Appuyez sur le bouton MENU en mode .

Le menu [ Réglages] apparaît.

Lorsque vous appuyez sur le bouton **MENU** en mode , appuyez une fois sur le bouton de navigation (▶).

2 Utilisez le bouton de navigation (▲▼) pour sélectionner [Language/言語].

3 Appuyez sur le bouton de navigation (►).

L'écran [Language/言語] apparaît.

4 Sélectionnez la langue à l'aide du bouton de navigation (▲▼◀▶).

Language/言語		
English	日本語	Türkçe
Français	Dansk	Ελληνικά
Deutsch	Svenska	Русский
Español	Suomi	ไทย
Português	Polski	한국어
Italiano	Čeština	中文繁體
Nederlands	Magyar	中文简体
MENU	Annuler	OK

5 Appuyez sur le bouton OK.

Les menus et les messages s'affichent dans la langue sélectionnée.

Changement du système de nommage du dossier

Il est possible de remplacer le système de nommage du dossier pour enregistrer des images. Lorsque le nom est remplacé par la date, les photos sont sauvegardées dans des dossiers séparés sous la date à laquelle elles ont été prises.

9

Réglages

Date	XXX_mmjj (numéro de dossier à 3 chiffres_ mois jour) **xxx_jjmm (numéro dossier à 3 chiffres_ jour mois) lorsque le format de date est défini sur [JJ/MM/AA]
Standard	XXXPENTX (où XXX est le numéro de dossier à 3 chiffres)

Pris avec le réglage du nom de dossier [Standard].
(p. ex. 25 septembre)

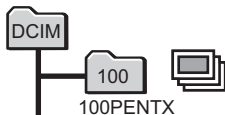

Pris avec le réglage du nom du dossier [Date].
(p. ex. 25 septembre)

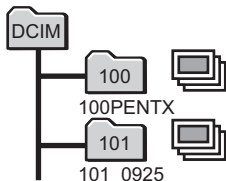

Prochaine prise de vue également avec le réglage du nom de dossier [Date].
(p. ex. 1^o octobre)

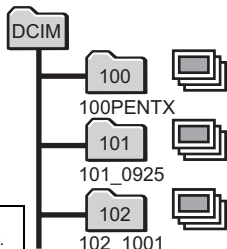







- Vous pouvez créer jusqu'à 900 dossiers.
- Vous pouvez sauvegarder jusqu'à 9999 images dans un dossier.

- 1 Appuyez sur le bouton MENU en mode .**
Le menu [ Réglages] apparaît.
Lorsque vous appuyez sur le bouton **MENU** en mode , appuyez une fois sur le bouton de navigation ().
- 2 Utilisez le bouton de navigation ( ) pour sélectionner [Nom Fichier].**
- 3 Appuyez sur le bouton de navigation ().**
Un menu déroulant apparaît.
- 4 Utilisez le bouton de navigation ( ) pour sélectionner [Standard] ou [Date].**
- 5 Appuyez sur le bouton OK.**
Le réglage est sauvegardé.

Changement du système de sortie vidéo

Lorsque vous raccordez l'appareil à un équipement audiovisuel, choisissez le système de sortie vidéo approprié (NTSC ou PAL) pour la prise et la lecture d'images.

- 1 Appuyez sur le bouton MENU en mode .**
Le menu [ Réglages] apparaît.
Lorsque vous appuyez sur le bouton **MENU** en mode , appuyez une fois sur le bouton de navigation ().
- 2 Utilisez le bouton de navigation ( ) pour sélectionner [Sortie vidéo].**
- 3 Appuyez sur le bouton de navigation ().**
Un menu déroulant apparaît.

4 Utilisez le bouton de navigation (▲▼) pour sélectionner le système de sortie vidéo.

Sélectionnez le système de sortie vidéo correspondant à l'équipement audiovisuel.

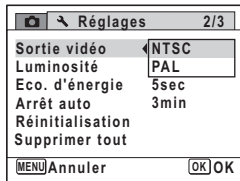

5 Appuyez sur le bouton OK.

Le réglage est sauvegardé.



En fonction du pays, la lecture des images risque d'échouer si le réglage du format de sortie vidéo diffère de celui utilisé dans le pays concerné. Dans ce cas, il faut en modifier le réglage.

Branchement de l'appareil à un équipement audiovisuel p.129
Système de sortie vidéo pour chaque ville p.193

Réglage de la luminosité de l'écran

Vous pouvez régler la luminosité de l'écran.

1 Appuyez sur le bouton MENU en mode .

Le menu [Réglages] apparaît.

Lorsque vous appuyez sur le bouton **MENU** en mode , appuyez une fois sur le bouton de navigation (▶).



2 Utilisez le bouton de navigation (▲▼) pour sélectionner [Luminosité].

3 Utilisez le bouton de navigation (◀▶) pour régler la luminosité.

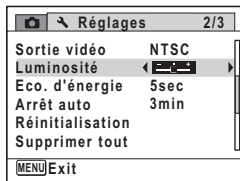
- Sombre
- Normal
- Lumineux



4 Appuyez sur le bouton MENU.

L'appareil revient en mode  ou .



La luminosité définie est prise en compte sur l'écran.

Utilisation de la fonction d'économie d'énergie

Pour économiser les piles, réglez l'écran de manière à ce qu'il se mette automatiquement en veille lorsque aucune opération n'est effectuée pendant un laps de temps défini. Une fois la fonction d'économie d'énergie activée, l'écran revient en brillance normale lorsque vous appuyez sur n'importe quel bouton.

1 Appuyez sur le bouton MENU en mode .

Le menu  [Réglages] apparaît.

Lorsque vous appuyez sur le bouton **MENU** en mode , appuyez une fois sur le bouton de navigation ().

2 Utilisez le bouton de navigation () pour sélectionner [Eco. d'énergie].

3 Appuyez sur le bouton de navigation ().

Un menu déroulant apparaît.

4 Utilisez le bouton de navigation () pour sélectionner le laps de temps qui s'écoule avant l'activation du mode économie d'énergie.

Choisissez parmi [2min], [1min], [30sec], [15sec], [5sec] ou [Arrêt].

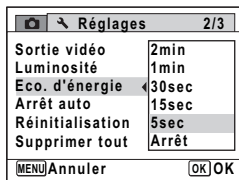

5 Appuyez sur le bouton OK.

Le réglage est sauvegardé.



- L'économie d'énergie ne fonctionne pas dans les situations suivantes :
 - en mode lecture
 - lors de l'enregistrement d'une séquence vidéo
 - lorsque l'appareil est raccordé à un ordinateur ou une imprimante
 - lorsqu'un menu est affiché
- En l'absence d'intervention après la mise sous tension de l'appareil, la fonction d'économie d'énergie est activée au bout de 15 secondes même si [5sec] est sélectionné.

Désactivation de Arrêt auto

Il est possible de régler l'appareil de façon à ce qu'il se mette hors tension automatiquement en cas de non-utilisation pendant une durée prédéfinie.

1 Appuyez sur le bouton MENU en mode

Le menu [Réglages] apparaît.

Lorsque vous appuyez sur le bouton **MENU** en mode , appuyez une fois sur le bouton de navigation ().

2 Utilisez le bouton de navigation () pour sélectionner [Arrêt auto].

3 Appuyez sur le bouton de navigation ().

Un menu déroulant apparaît.

4 Utilisez le bouton de navigation () pour définir le laps de temps qui s'écoule avant la mise hors tension automatique de l'appareil.

Choisissez parmi [5min], [3min] ou [Arrêt].

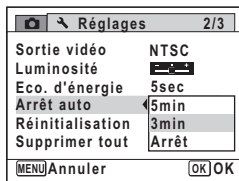

5 Appuyez sur le bouton OK.

Le réglage est sauvegardé.



La mise hors tension automatique ne fonctionne pas dans les situations suivantes :

- lors de l'enregistrement d'une séquence vidéo
- au cours d'un diaporama ou de la lecture de séquences vidéo
- lorsque l'appareil est raccordé à un ordinateur

Réinitialisation des réglages par défaut (réinitialisation)

Il est possible de réinitialiser les réglages de l'appareil à leurs paramètres par défaut. Reportez-vous à « Réglages par défaut » (p.188) pour la réinitialisation.

1 Appuyez sur le bouton **MENU** en mode

Le menu [Réglages] apparaît.

Lorsque vous appuyez sur le bouton **MENU** en mode , appuyez une fois sur le bouton de navigation ().

2 Utilisez le bouton de navigation () pour sélectionner [Réinitialisation].

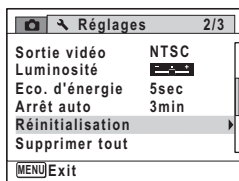

3 Appuyez sur le bouton de navigation ().

L'écran [Réinitialisation] apparaît.

4 Appuyez le bouton de navigation () pour sélectionner [Réinitialisation].

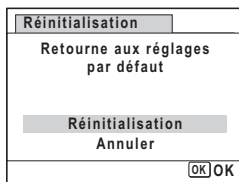

5 Appuyez sur le bouton OK.

Les valeurs par défaut sont restaurées.



Les réglages suivants ne sont pas affectés par la réinitialisation :

- Réglage date
- Heure monde
- Language/言語
- Sortie vidéo

7 **Afficher les images sur un ordinateur**

Configuration de votre ordinateur	166
Connecter à votre ordinateur	173

Configuration de votre ordinateur

En installant le logiciel inclus sur le CD-ROM fourni sur votre ordinateur et en connectant l'appareil photo à votre ordinateur avec le câble USB, vous pouvez transférer des images et des vidéos prises avec votre appareil photo vers l'ordinateur, puis les afficher et les gérer. Cette section explique comment installer le logiciel fourni et les autres préparatifs nécessaires pour profiter des photos et des vidéos capturées sur votre ordinateur.

Logiciel fourni

Le CD-ROM (S-SW104) fourni contient le logiciel suivant.

Logiciel de visualisation, gestion et retouche d'images « MediaImpression 2.0 for PENTAX »

Douze langues : anglais, français, allemand, espagnol, portugais, italien, néerlandais, suédois, russe, coréen, chinois (traditionnel et simplifié), japonais



Il est recommandé d'utiliser le kit adaptateur secteur K-AC62 quand l'appareil photo est connecté à l'ordinateur (p.32). Il se peut que des données d'images soient perdues ou endommagées si les piles s'épuisent alors que les images sont transférées sur l'ordinateur.

7

Configuration requise

La configuration requise pour profiter pleinement des images et des séquences vidéo enregistrées avec votre appareil numérique sur votre ordinateur est la suivante.

Windows

SE	Windows XP, Windows Vista ou Windows 7 <ul style="list-style-type: none">Le système d'exploitation doit être préinstallé et mis à jour vers la dernière version.
Processeur	Pentium IV 1,6 GHz ou AMD Athlon équivalent (Processeur Intel Core 2 Duo 2,0 GHz ou AMD Athlon X2 équivalent recommandé)
Mémoire	512 Mo minimum (1 Go ou plus recommandé)
Espace disque dur	300 Mo minimum
Autres	Lecteur de CD-ROM Port USB comme équipement standard Moniteur couleur 16 bits, 1024 × 768 pixels, ou plus

- * La conformité à la configuration requise ne garantit pas pour autant le fonctionnement optimal du logiciel sur tous les ordinateurs.
- * La configuration requise décrit l'environnement minimum indispensable à la lecture et à la retouche des séquences vidéo.



Windows 95, Windows 98, Windows 98SE, Windows Me, Windows NT et Windows 2000 ne sont pas pris en charge.

Macintosh

Système d'exploitation	Mac OS X (Ver.10.3, 10.4, 10.5, 10.6) • La version la plus récente du système d'exploitation doit déjà être installée.
Unité centrale	Processeur PowerPC G4 800 MHz ou équivalent (Processeur Power PC G5 ou Intel Core Duo recommandé)
Mémoire	512 Mo minimum (1 Go ou plus recommandés)
Espace sur le disque dur	300 Mo minimum
Autres	Lecteur de CD-ROM Port USB en équipement standard Moniteur couleur 16 bits, 1024 × 768 pixels, ou plus

- * La conformité à la configuration requise ne garantit pas pour autant le fonctionnement optimal du logiciel sur tous les ordinateurs.
- * La configuration requise décrit l'environnement minimum indispensable à la lecture et à la retouche des séquences vidéo.

Installation des logiciels

Installez le logiciel d'affichage/gestion/édition graphique
« Medialmpression 2.0 for PENTAX ».

7



- Assurez-vous que votre ordinateur corresponde à la configuration système requise avant d'installer le logiciel.
- Lorsque plusieurs comptes ont été configurés dans votre ordinateur, connectez-vous avec un compte qui dispose des droits d'administration avant d'installer le logiciel.

Windows

1

Allumez votre ordinateur PC Windows.

2

Insérez le CD-ROM fourni dans le lecteur de CD-ROM/DVD.

Si l'écran d'installation apparaît, passez à l'Étape 5.

3

Cliquez sur [Ordinateur] dans le menu Démarrer.

4 Double-cliquez sur l'icône CD-ROM/DVD (S-SW104).

L'écran d'installation s'affiche.

5 Cliquez sur [MediaImpression 2.0 for PENTAX], choisissez une langue dans l'écran « Choisir la langue d'installation » et cliquez sur [OK].

L'écran de configuration s'affiche. Suivez les instructions à l'écran et installez le logiciel.



6 Sélectionnez le format de fichier à utiliser et cliquez sur [Suivant].

Tous les fichiers dans les formats cochés s'ouvriront avec MediaImpression 2.0 for PENTAX. Retirez la coche pour ouvrir le fichier en utilisant une autre application.

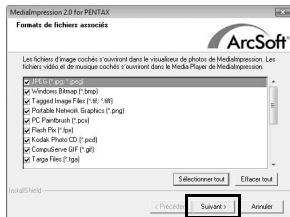

7 Cliquez sur [Terminer].

L'installation est terminée. Redémarrez votre ordinateur.

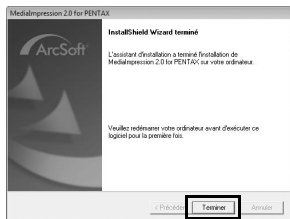

7

Afficher les images sur un ordinateur

- 1 Allumez votre ordinateur Macintosh.**
- 2 Insérez le CD-ROM fourni dans le lecteur de CD-ROM/DVD.**
- 3 Double-cliquez sur l'icône CD-ROM (S-SW104).**
- 4 Double-cliquez sur l'icône [Installateur logiciel PENTAX].**
L'écran d'installation s'affiche.

- 5 Cliquez sur [MediaImpression 2.0 for PENTAX].**

L'écran de configuration s'affiche.
Suivez les instructions à l'écran et installez le logiciel.



- 6 Cliquez sur [Fermer].**
L'installation est terminée.

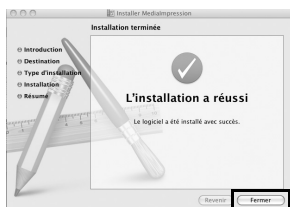

- 7 Cliquez sur [Exit] sur l'écran d'installation.**
La fenêtre est fermée.

Enregistrement du produit sur Internet

Afin de vous fournir un meilleur service, nous vous recommandons de compléter le formulaire d'enregistrement du produit.

Si votre ordinateur est connecté à Internet, veuillez cliquer sur [Inscription du produit] sur l'écran d'installation.

La carte du monde présentée à droite s'affiche pour l'enregistrement des produits sur Internet. Cliquez sur la région ou le pays adéquat puis enregistrez votre produit conformément aux instructions.

Seuls les clients des pays et régions figurant sur l'écran d'installation du logiciel peuvent enregistrer leur produit sur Internet.

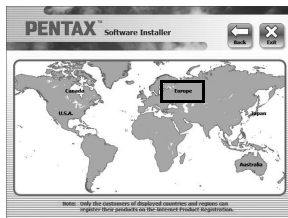







Réglage du mode de connexion USB

Configurez l'appareil auquel l'appareil photo est connecté avec le câble USB.



Veillez à régler le mode de connexion USB avant de connecter votre appareil à l'ordinateur. Vous ne pouvez pas effectuer le réglage suivant si l'appareil photo est connecté à votre ordinateur avec le câble USB.

- 1 Mettez votre appareil sous tension.**
- 2 Appuyez sur le bouton MENU en mode .**
Le menu  Réglages apparaît.
Quand vous appuyez sur le bouton **MENU** en mode , appuyez sur le bouton de navigation () une fois.
- 3 Utilisez le bouton de navigation ( ) pour sélectionner [Connexion USB].**

4 Appuyez sur le bouton de navigation (▶).

Un menu déroulant apparaît.

5 Utilisez le bouton de navigation (▲▼) pour sélectionner [MSC].

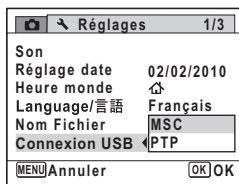

6 Appuyez sur le bouton OK.

Le réglage est enregistré.

MSC (classe de stockage de masse) et PTP (protocole de transfert des photos)

MSC (classe de stockage de masse)

Un programme pilote générale qui traite les périphériques connectés à l'ordinateur via USB comme un périphérique mémoire. Indique également un standard pour contrôler les périphériques USB avec ce pilote. En connectant simplement un périphérique qui prend en charge USB MSC, vous pouvez copier, lire et d'écrire les fichiers depuis un ordinateur sans installer un pilote dédié.

PTP (protocole de transfert des photos)

Un protocole qui permet le transfert des images numériques et le contrôle des appareils photos numériques via USB, standardise en ISO 15740. Vous pouvez transférer les images entre les périphériques qui prennent en charge le PTP sans installer un pilote de périphérique.

À moins que spécifié autrement, sélectionnez MSC lors de la connexion du Optio E90 à votre ordinateur.

Connecter à votre ordinateur

Connecter l'appareil photo et l'ordinateur

Connectez votre appareil photo à l'ordinateur PC Windows à l'aide du câble USB fourni (I-USB98).

1 Allumez votre ordinateur.

2 Éteignez votre appareil photo.

3 Connectez votre appareil photo à l'ordinateur PC Windows à l'aide du câble USB.

Connectez la prise du câble USB avec ⇐ pointant vers le ◀ sur la prise PC/AV de l'appareil photo.

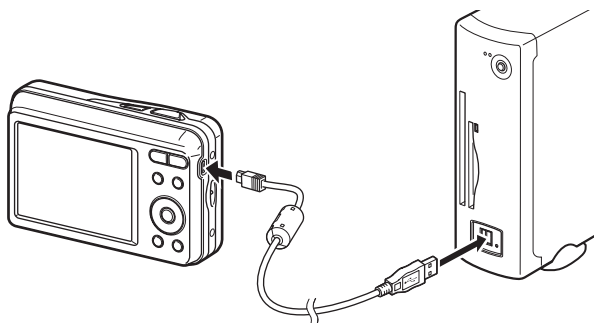

4 Mettez votre appareil sous tension.

Pour Windows, l'écran « Exécution automatique » s'affiche sur l'ordinateur.

Si l'écran « Exécution automatique » ne s'affiche pas, suivez les étapes décrites dans « Lorsque l'écran [Exécution automatique] n'apparaît pas » (p.174).

Pour Macintosh, l'appareil photo est reconnu comme [NO NAME] sur le bureau.



7

Afficher les images sur un ordinateur



- L'interrupteur d'alimentation clignote lorsque l'appareil photo est connecté à un ordinateur.
- Pour Macintosh, le nom de volume apparaît au lieu de [NO NAME] si la carte mémoire SD a un nom de volume. Une nouvelle carte mémoire SD non formatée peut afficher le nom du fabricant ou le numéro de modèle.

Lorsque l'écran [Exécution automatique] n'apparaît pas

1 Double-cliquez sur l'icône [MedialImpression 2.0 for PENTAX] sur le bureau.



MedialImpression 2.0 for PENTAX démarre et la page Démarrer apparaît.

2 Cliquez sur [Importer].

L'écran d'importation s'affiche. Pour les étapes suivantes, allez à l'Étape 6 à la p.175.



7

Afficher les images sur un ordinateur

Transfert d'images

Importez les images capturées avec l'appareil photo vers votre ordinateur.



- S'il n'y a pas de carte mémoire SD dans l'appareil photo, les images stockées dans la mémoire intégrée seront transférées vers votre ordinateur.
- Si vous avez utilisé un Macintosh, allez à la p.176.

5 Cliquez sur [Importer les fichiers multimédia sur le disque local].

MedialImpression 2.0 for PENTAX démarre et l'écran d'importation apparaît.



6 Sélectionnez une image à importer.

Pour sélectionner plusieurs images, choisissez les images tout en appuyant sur la touche Ctrl. Pour spécifier l'emplacement de destination, cliquez sur l'icône du dossier. Si l'une des « Options d'importation » est cochée, les marques apparaissent sur les images appropriées qui ont été importées.

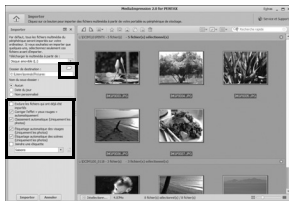

7 Cliquez sur [Importer].

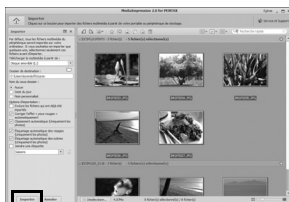

Les images sont importées sur l'ordinateur et l'écran Navigateur média apparaît.

Quand un message apparaît après la fin de l'importation, cliquez sur [Terminé].



Si les images de l'appareil photo ne sont pas affichées dans l'écran d'importation, cliquez sur [Disque amovible] dans [Obtenir les médias de]. Si la carte mémoire SD a un nom de volume, le nom de volume apparaît au lieu de [Disque amovible]. Le nom du fabricant ou le numéro de modèle peut apparaître pour une nouvelle carte mémoire SD non formatée.

7

Macintosh

5 Double-cliquez sur l'icône [MediaImpression 2.0 for PENTAX] dans le dossier [Applications].



MediaImpression 2.0 for PENTAX

MediaImpression 2.0 for PENTAX démarre et la page Démarrer apparaît.

6**Cliquez sur [Importer].**

L'écran d'importation s'affiche. Pour les étapes suivantes, consultez les étapes 6 et 7 à la p.175.



Si les images de l'appareil photo ne sont pas affichées dans l'écran d'importation, cliquez sur [NO NAME] (ou le nom de volume) dans [Obtenir les médias de].

Déconnecter l'appareil photo de votre ordinateur

Windows

1

Double-cliquez sur l'icône [Retirer le périphérique en toute sécurité] de la barre des tâches.

L'écran « Supprimer le périphérique en toute sécurité » apparaît.

**2**

Sélectionnez [Périphérique de stockage de masse USB] puis cliquez sur [Arrêter].

L'écran « Arrêt d'un périphérique matériel » apparaît.

**7**

3 Sélectionnez [Périphérique de stockage de masse USB] puis cliquez sur [OK].

Un message indiquant que le périphérique peut être déconnecté en toute sécurité apparaît.

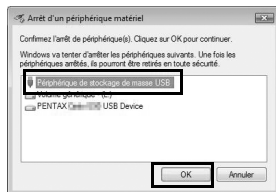

4 Débranchez le câble USB de votre ordinateur PC Windows et de l'appareil.

Macintosh

1 Faites glisser [NO NAME] sur le bureau vers la corbeille.

Si la carte mémoire SD a un nom de volume, faites glisser l'icône de ce nom vers la corbeille.

2 Déconnectez le câble USB de votre Macintosh et l'appareil photo.



- Lorsque l'appareil photo (disque amovible) est utilisé par une application comme « Medialmpression 2.0 for PENTAX », il ne doit pas être déconnecté avant fermeture de l'application.
- Lorsque vous débranchez le câble USB de votre ordinateur ou de l'appareil photo, celui-ci bascule automatiquement en mode lecture.

Démarrer « Medialmpression 2.0 for PENTAX »

« Medialmpression 2.0 for PENTAX » permet d'afficher, éditer, gérer, rechercher, partager et imprimer des images.

1 Double-cliquez sur l'icône [Medialmpression 2.0 for PENTAX] sur le bureau (pour Windows) ou dans le dossier [Applications] (pour Macintosh).

Medialmpression 2.0 for PENTAX démarre et la page Démarrer apparaît.

2 Cliquez sur [Tous les médias].

L'écran Navigateur média s'affiche.



* L'écran affiché est pour un PC Windows. Les éléments affichés seront différents selon le système d'exploitation et les paramètres.

3 Sélectionnez et cliquez sur le dossier contenant les images que vous désirez afficher.

Les images sont affichées.



4 Sélectionnez et cliquez sur une image que vous désirez afficher.

L'image sélectionnée est affichée avec MediaImpression Photo Viewer. Vous pouvez agrandir/réduire la taille d'affichage de l'image ou modifier l'image. Vous pouvez également lire des films ou des fichiers audio.



Détails sur comment utiliser « Medialmpression 2.0 for PENTAX »

Vous pouvez trouver plus d'informations sur l'utilisation de « Medialmpression 2.0 for PENTAX » en utilisant les pages d'aide.

- 1 Sélectionnez [Aide] dans [Extras] en haut à droit de l'écran (pour Windows) ou [Aide de Medialmpression] dans [Aide] sur la barre de menu (pour Macintosh).**

L'écran d'aide apparaît dans le navigateur Web.

- 2 Cliquez sur le sujet désiré.**

L'explication est affichée.



8 Annexe

Fonctions disponibles pour chaque mode de prise de vue	182
Messages	184
Problèmes de prise de vue	186
Réglages par défaut	188
Liste des villes Heure monde	193
Accessoires optionnels	194
Caractéristiques principales	195
GARANTIE	199
Index	203

Fonctions disponibles pour chaque mode de prise de vue

✓ : peut être réglé. × : ne peut pas être réglé.

Fonction		Mode prise de vue	AUTO PICT	●	P	📷	👤👤	👤	📷
Bouton 	Détection visage ON	✓	✓	✓	✓	✓	✓	✓	✓
	Smile Capture	✓	✓	✓	✓	✓	✓	✓	✓
	Détection visage OFF	×	✓	✓	✓	×	×	✓	✓
Mode Flash	⚡ (Auto)	✓	✓	✓	×	✓	✓	×	✓
	🔌 (Flash Eteint)	✓	✓	✓	✓	✓	✓	✓	✓
	⚡ (Flash en marche)	✓	×	✓	✓	✓	✓	×	✓
	👁️ (Flash+Yeux rouges)	✓	×	✓	✓	✓	✓	×	✓
Mode Pr. de vues	□ (Standard)	✓	✓	✓	✓	✓	✓	✓	✓
	⌚ (Retardateur)	✓	✓	✓	✓	✓	✓	✓	✓
	⌚ (Déclchmt retard. 2 s)	✓	✓	✓	✓	✓	✓	✓	✓
	📷 (Rafale)	×	×	✓	×	✓	✓	×	✓
	📷 (Prise 16 vues)	×	×	✓	×	✓	×	×	✓
Mode centre	AF (Standard)								
	👉 (Macro)	✓	✓	✓	✓	✓	✓	✓	✓
	PF (Hyperfocale)								
	▲ (Infini)	✓	×	✓	✓	✓	✓	✓	✓
Pixels enreg	✓	*1	✓	✓	✓	✓	*2	✓	
Zone m.au point	*4	*4	✓	✓	✓	✓	✓	*5	
Sensibilité	✓	*6	✓	✓	✓	✓	✓	*6	
Correction IL	*7	*7	✓	✓	✓	✓	✓	✓	
Zoom	✓	✓*8	✓	✓	✓	✓	✓	✓*8	
Imprimer la date	✓	×	✓	✓	✓	✓	✓	×	

*1 Fixé sur 

*2 Fixé sur 

*3 Fixé sur 

*4 Fixé sur  (Multiple)

*5  (Suivi automatique AF) n'est pas disponible

*6 Fixé sur Auto

				Mode prise de vue		Page
					Fonction	
✓	✓	✓	✓	Détection visage ON		p.67
✓	✓	✓	x	Smile Capture		
✓	✓	✓	✓	Détection visage OFF		
✓	✓	✓	✓	☼ (Auto)		p.91
✓	✓	✓	✓	☼ (Flash Eteint)		
✓	✓	✓	✓	☼ (Flash en marche)		
✓	✓	✓	✓	☼ (Flash+Yeux rouges)		
✓	✓	✓	✓	□ (Standard)		—
✓	✓	✓	✓	⌚ (Retardateur)		p.84
				⌚ (Déclenchement retard. 2 s)		
✓	✓	x	x	🌀 (Rafale)		p.85
✓	x	x	x	📷 (Prise 16 vues)		
✓	✓	✓	✓	AF (Standard)		p.92
				📷 (Macro)		
				PF (Hyperfocale)		
✓	✓	✓	✓	▲ (Infini)		
✓	✓	x*2	x*3	Pixels enreg		p.94
✓	✓	✓*5	✓	Zone m.au point		p.93
✓	x*6	✓	✓	Sensibilité		p.97
✓	✓	✓	✓	Correction IL		p.96
✓	✓*9	✓	✓	Zoom		p.73
✓	✓	✓	✓	Imprimer la date		p.98

*7 Fixé sur $\pm 0,0$

*8 Le zoom intelligent n'est pas disponible

*9 Seul le zoom optique est disponible







Des messages du type de ceux présentés ci-dessous peuvent apparaître sur l'écran au cours de l'utilisation de l'appareil.

Message	Description
Piles épuisées	Les piles sont épuisées. Placez des piles neuves dans l'appareil. Si vous utilisez des piles rechargeables, rechargez-les (p.29).
Carte mémoire pleine	La carte mémoire SD est pleine et aucune autre image ne peut être enregistrée. Introduisez une nouvelle carte mémoire SD ou supprimez des images (p.34, p.121). Modifiez les pixels enregistrés des images enregistrées et essayez à nouveau (p.132).
Erreur carte mémoire	La prise de vue et la lecture sont impossibles à cause d'un problème avec la carte mémoire SD. Il se peut que vous puissiez l'utiliser avec votre ordinateur pour en afficher ou en copier les images.
Cette carte n'est pas formatée	La carte mémoire SD insérée n'est pas formatée ou l'a été sur un ordinateur ou autre périphérique et n'est pas compatible avec cet appareil. Formatez la carte avec cet appareil (p.150).
La mémoire intégrée n'est pas formatée	Les données de la mémoire intégrée sont endommagées. Formatez la mémoire intégrée.
Carte verrouillée	La carte mémoire SD est protégée en écriture (p.36).
Erreur de compression	Ce message s'affiche lorsque l'appareil ne parvient pas à compresser une image. Modifiez le niveau de qualité ou le nombre de pixels enregistrés de l'image puis réessayez de faire une prise de vue et de l'enregistrer.
Aucune image	Il n'y a pas d'images sur la carte mémoire SD.
Enregistrement vidéo arrêté	Ce message apparaît lorsque la température interne de l'appareil a dépassé les limites normales de fonctionnement pendant l'enregistrement d'un film.
Suppression	Ce message apparaît lors de la suppression d'une image.
Impossible de reproduire cette image & son	Vous essayez de lire une photo ou une séquence vidéo dans un format non pris en charge par l'appareil. Il se peut qu'un autre type d'appareil ou un ordinateur puisse retransmettre ces données.
Le dossier ne peut être créé	Le numéro de fichier le plus élevé (9999) a été attribué à une image dans le numéro de dossier le plus élevé (999) et aucune autre image ne peut être enregistrée. Introduisez une nouvelle carte mémoire SD ou formatez la carte (p.150).
Images protégées	L'image que vous tentez de supprimer est protégée.

Message	Description
En cours d'enregistrement	Ce message apparaît lorsque vous essayez de passer en mode  pendant l'enregistrement d'une image ou lors d'une modification de réglage de protection ou de réglage DPOF. Celui-ci disparaît une fois que l'image a été enregistrée ou que le réglage a été modifié.
En cours de traitement	Ce message apparaît lorsqu'il faut plus de cinq secondes à l'appareil pour afficher une image en raison de son traitement, ou lorsque la carte mémoire SD ou la mémoire intégrée est en cours de formatage.
Mémoire interne pleine	S'affiche si la mémoire intégrée est saturée lorsque vous enregistrez un fichier.
Pas d'image à traiter	S'affiche lorsqu'il n'y a pas d'images.
Cette image ne peut être traitée	S'affiche pour les fichiers qui ne peuvent pas être traités.
Aucune carte dans l'appareil	S'affiche lorsque aucune carte SD n'est introduite.
Mémoire intégrée disponible insuffisante pour la copie des images	S'affiche lorsque la mémoire intégrée ne suffit pas à réaliser une copie.
Le traitement ne peut s'effectuer correctement	S'affiche lorsque le processus de réduction des yeux rouges échoue.
Lit les images stockées dans la mémoire intégrée	S'affiche lorsque l'appareil entre dans l'affichage de la mémoire intégrée.

Problèmes de prise de vue

Incident	Cause	Solution
L'appareil ne s'allume pas	Les piles ne sont pas installées	Assurez-vous de la présence des piles dans l'appareil.
	Les piles ne sont pas correctement installées	Vérifiez l'orientation des piles. Remettez les piles en respectant les symboles ⊕ ⊖ dans le logement (p.29).
	Les piles sont déchargées	Installez des piles neuves ou utilisez le kit d'adaptateur secteur.
Aucune image n'apparaît sur l'écran	L'appareil est connecté à un ordinateur	L'écran s'éteint lorsque l'appareil est raccordé à un ordinateur.
	L'appareil est raccordé à un téléviseur	L'écran s'éteint lorsque l'appareil est raccordé à un téléviseur.
L'affichage est médiocre	Le niveau de luminosité de l'écran est trop sombre	Ajustez le niveau de luminosité dans [Luminosité] dans le menu [Réglages] (p.160).
	La fonction d'économie d'énergie est activée	Lorsque la fonction d'économie d'énergie est activée, l'écran s'assombrit automatiquement après un certain laps de temps. Appuyez sur n'importe quelle touche pour revenir au niveau de luminosité normal. Sélectionnez [Arrêt] dans [Économie d'énergie] dans le menu [Réglages] pour désactiver la fonction d'économie d'énergie (p.161).
L'obturateur ne se déclenche pas	Le flash est en cours de charge	Il est impossible de prendre des photos pendant la charge du flash. Attendez la fin du charge.
	Il n'y a pas d'espace disponible sur la carte mémoire SD ou dans la mémoire intégrée	Insérez une carte mémoire SD comportant de l'espace disponible ou supprimez les images que vous ne souhaitez pas conserver (p.34, 121).
	Enregistrement	Attendez que l'enregistrement soit terminé.

Incident	Cause	Solution
L'image est sombre lorsque le flash est utilisé	Le sujet est trop éloigné dans un environnement sombre comme une scène de nuit par exemple	La photo s'assombrit si le sujet est trop éloigné. Prenez la photo dans la portée du flash spécifiée.
Le sujet n'est pas mis au point	Le sujet est difficile à mettre au point avec la mise au point automatique	L'appareil peut rencontrer des difficultés à effectuer la mise au point sur des sujets tels que : sujets faiblement contrastés (mur blanc, ciel bleu, etc.), sujets sombres, motifs fins, sujets qui se déplacent rapidement. Il est également difficile d'obtenir une mise au point correcte lorsque la prise de vue s'effectue au travers d'une fenêtre ou d'un rideau. Dans ce cas, essayez de verrouiller la mise au point (p.64).
	Le sujet n'est pas dans la zone de mise au point	Pointez l'appareil vers le sujet souhaité de sorte que ce dernier apparaisse dans la mire (zone de mise au point) au centre de l'écran. Si ce n'est pas possible, commencez par verrouiller la mise au point sur le sujet souhaité (verrouillage de mise au point) puis déplacez l'appareil pour recomposer votre photo.
Le flash ne se déclenche pas	Le mode flash est réglé sur  (Flash Eteint)	Régalez-le sur Auto ou  (Flash en marche) (p.91).
	Le mode Pr. de vues est réglé sur  ou  Le mode mise au point est réglé sur  Le mode scène est réglé sur 	Le flash ne se déclenche pas dans ces modes.



Dans de très rares cas, l'électricité statique risque de perturber le fonctionnement de l'appareil. Dans ce cas, retirez les piles puis réintroduisez-les. Si l'appareil fonctionne correctement, il est en parfait état de marche et vous pouvez continuer à l'utiliser sans problème.

Réglages par défaut

Le tableau ci-dessous indique les réglages d'usine par défaut. La signification des indications pour les éléments de menu ayant un réglage par défaut est exposée ci-après.

Réglage de la dernière mémoire

Oui : le réglage actuel (dernière mémoire) est sauvegardé lorsque l'appareil est mis hors tension.

Non : le réglage reprend sa valeur par défaut lors de la mise hors tension.

* : le réglage dépend du réglage de [Mémoire] (p.104).

— : sans objet.

Réinitialiser

Oui : Le réglage reprend sa valeur par défaut avec la fonction réinitialisation (p.163).

Non : le réglage est sauvegardé même après la réinitialisation.

— : sans objet.

● Éléments du menu [📷 Mode Enregistrt]

Paramètre		Réglage par défaut	Réglage de la dernière mémoire	Réinitialiser	Page
Pixels enreg		(3648×2736)	Oui	Oui	p.94
Zone m.au point		[] (Multiple)	Oui	Oui	p.93
Sensibilité		Auto	*	Oui	p.97
Correction IL		±0.0	*	Oui	p.96
Vidéo	Pixels enreg	(640×480, 30 im./s)	Oui	Oui	p.102
	Movie SR	<input checked="" type="checkbox"/> (Oui)	Oui	Oui	p.103
Zoom numérique		<input checked="" type="checkbox"/> (Oui)	*	Oui	p.75

Paramètre		Réglage par défaut	Réglage de la dernière mémoire	Réinitialiser	Page
Mémoire	Détection visage	<input type="checkbox"/> (Arrêt)	Oui	Oui	p.67
	Mode Flash	<input checked="" type="checkbox"/> (Oui)	Oui	Oui	p.91
	Mode Pr.de vues	<input type="checkbox"/> (Arrêt)	Oui	Oui	p.84 p.85
	Mode centre	<input type="checkbox"/> (Arrêt)	Oui	Oui	p.92
	Position zoom	<input type="checkbox"/> (Arrêt)	Oui	Oui	p.73
	Sensibilité	<input type="checkbox"/> (Arrêt)	Oui	Oui	p.97
	Correction IL	<input type="checkbox"/> (Arrêt)	Oui	Oui	p.96
	Zoom numérique	<input checked="" type="checkbox"/> (Oui)	Oui	Oui	p.75
	DISPLAY	<input type="checkbox"/> (Arrêt)	Oui	Oui	p.20
	N° fichier	<input checked="" type="checkbox"/> (Oui)	Oui	Oui	—
Imprimer la date		Arrêt	Oui	Oui	p.98











● Éléments du menu [↖ Réglages]

Paramètre		Réglage par défaut	Réglage de la dernière mémoire	Réinitialiser	Page
Son	Volume fonction.	3	Oui	Oui	p.151
	Volume affichage	3	Oui	Oui	
	Son démarrage	1	Oui	Oui	
	Son obturateur	1	Oui	Oui	
	Son touches	1	Oui	Oui	
	Son retardateur	1	Oui	Oui	
Réglage date	Format date (Date)	Selon réglage initial	Oui	Non	p.44 p.152
	Format date (Heure)	24h	Oui	Non	
	Date	1/1/2010	Oui	Non	
	Heure	Selon réglage initial	Oui	Non	
Heure monde	Sélect, heure	Identique à  Ma ville	Oui	Oui	p.155
	Destination (Ville)	Selon réglage initial	Oui	Non	
	Destination (Hor. Été)	<input type="checkbox"/> (Arrêt)	Oui	Non	
	Ville résidence (Ville)	Selon réglage initial	Oui	Non	
	Ville résidence (Hor. Été)	<input type="checkbox"/> (Arrêt)	Oui	Non	
Language/言語		Selon réglage initial	Oui	Non	p.40 p.157
Nom Fichier		Date	Oui	Oui	p.158
Connexion USB		MSC	Oui	Oui	p.171
Sortie vidéo		Selon réglage initial	Oui	Non	p.159
Luminosité			Oui	Oui	p.160
Eco. d'énergie		5 sec	Oui	Oui	p.161
Arrêt auto		3 min	Oui	Oui	p.162
Réinitialisation		Annuler	—	—	p.163
Supprimer tout		Annuler	—	—	p.124
Formater		Annuler	—	—	p.150

● Éléments de la palette du mode lecture

Paramètre		Réglage par défaut	Réglage de la dernière mémoire	Réinitialiser	Page
Diaporama	Intervalle	3 s	Oui	Oui	p.115
	Effet d'écran	Volet	Oui	Oui	
	Effet sonore	<input checked="" type="checkbox"/> (Oui)	Oui	Oui	
Redéfinir	Pixels enreg	Selon l'image prise	—	—	p.132
Recadrage		Selon l'image prise	—	—	p.133
Copie d'images		Mémoire intégrée → Carte mémoire SD	—	—	p.143
Rotation d'image		Normal	—	—	p.118
Filtre numérique		N&B	Non	—	p.135
Compos. Cadre créa.		Default1	Oui	Oui	p.139
Atténuat° yx rouges		—	—	—	p.138
Protéger	Choisir une image	Dépend de l'image enregistrée	—	—	p.126
	Toutes les images	Dépend de l'image enregistrée	—	—	
DPOF	Choisir une image	Exemplaires : 0	—	—	p.145
	Toutes les images	Date : <input type="checkbox"/> (Arrêt)	—	—	
Restaurat° de l'img.		Annuler	—	—	p.125

● Touche

Paramètre	Fonction	Réglage par défaut	Réglage de la dernière mémoire	Réinitialiser	Page
Bouton 	Mode de fonctionnement	Mode 	—	—	—
Commande du zoom	Position zoom	Grand angle complet	*	Non	p.73
Bouton de navigation	 Mode Pr.de vues	<input type="checkbox"/> (Standard)	*	Oui	p.84 p.85
	 Mode prise de vue	 (Programme image auto)	Oui	Oui	p.65
	 Mode Flash	 (Auto)	*	Oui	p.91
	 Mode centre	AF (Standard)	*	Oui	p.92
Bouton MENU	Affichage menu	mode d'enregistrement : menu [ Mode Enregistrt] Mode lecture : menu [ Réglages]	—	—	p.54
Bouton OK/DISPLAY	Affichage informations	Normal	*	Oui	p.20
Bouton 	Mode de fonctionnement	Détection visage ON	*	Oui	p.67

Liste des villes Heure monde

Ville: recense les villes qui peuvent être sélectionnées dans les réglages initiaux (p.40) ou pour l'heure monde (p.155).

Format de sortie vidéo: indique le format de sortie vidéo relatif à la ville sélectionnée dans les réglages initiaux.

Région	Ville	Système de sortie vidéo	Région	Ville	Système de sortie vidéo
Amérique du Nord	Honolulu	NTSC	Afrique/Asie occidentale	Istanbul	PAL
	Anchorage	NTSC		Le Caire	PAL
	Vancouver	NTSC		Jérusalem	PAL
	San Francisco	NTSC		Nairobi	PAL
	Los Angeles	NTSC		Djeddah	PAL
	Calgary	NTSC		Téhéran	PAL
	Denver	NTSC		Dubaï	PAL
	Chicago	NTSC		Karachi	PAL
	Miami	NTSC		Kaboul	PAL
	Toronto	NTSC		Malé	PAL
	New York	NTSC		Delhi	PAL
	Halifax	NTSC		Colombo	PAL
	Amérique centrale et du Sud	Mexico		NTSC	Katmandou
Lima		NTSC	Dacca	PAL	
Santiago		NTSC	Asie orientale	Yangon	NTSC
Caracas		NTSC		Bangkok	PAL
Buenos Aires		PAL		Kuala Lumpur	PAL
Sao Paulo		PAL		Vieng-Chan	PAL
Rio de Janeiro	NTSC	Singapour		PAL	
Europe	Lisbonne	PAL		Phnom Penh	PAL
	Madrid	PAL		Ho Chi Minh-Ville	PAL
	Londres	PAL		Jakarta	PAL
	Paris	PAL		Hong Kong	PAL
	Amsterdam	PAL		Pékin	PAL
	Milan	PAL		Shanghai	PAL
	Rome	PAL		Manille	NTSC
	Copenhague	PAL		Taipei	NTSC
	Berlin	PAL	Seoul	NTSC	
	Prague	PAL	Tokyo	NTSC	
	Stockholm	PAL	Guam	NTSC	
	Budapest	PAL	Océanie	Perth	PAL
	Varsovie	PAL		Adelaïde	PAL
	Athènes	PAL		Sydney	PAL
	Helsinki	PAL		Nouméa	PAL
	Moscou	PAL		Wellington	PAL
	Afrique/Asie occidentale	Dakar		PAL	Auckland
Alger		PAL		Pago Pago	NTSC
Johannesburg		PAL			

Accessoires optionnels

Différents accessoires dédiés sont disponibles pour cet appareil. Les produits repérés par un astérisque (*) sont identiques à ceux qui sont fournis avec l'appareil.

- **Alimentation**

- **Kit d'adaptateur secteur K-AC62**

- (D-AC62 d'adaptateur secteur, D-DC51 du coupleur secteur, Cordon d'alimentation secteur)

- **Câble**

- **Câble USB I-USB98 (*)**

- **Câble AV I-AVC7**

- **Courroie**

- **O-ST86 (*)**

- **O-ST24** Courroie en cuir véritable

- **O-ST8** Courroie en métal

- **O-ST81** Courroie étanche

- **Etui**

- **O-CC81**

Caractéristiques principales

Type	Appareil photo numérique compact entièrement automatique avec zoom incorporé	
Nombre effectif de pixels	Env. 10,1 mégapixels	
Capteur d'image	CCD de 1/2,3 pouces	
Nombre de pixels enregistrés	Image fixe	10M (3648×2736 pixels), 7M (3072×2304 pixels), 5M (2592×1944 pixels), 3M (2048×1536 pixels), 2.1M (16:9) (1920×1080 pixels), 1024 (1024×768 pixels) 640 (640×480 pixels) * Fixé sur 3M (2048×1536) en mode portrait (buste). * Fixé sur 3M (2048×1536) en mode composition cadre créatif. * Fixé sur 2M (1600×1200) pour une image en mode panorama numérique. * Fixé sur 640 (640×480) pour une prise, et 2560×1920 pour une image en mode Prise 16 vues.
	Vidéo	640 (640×480 pixels, 30 im./s), 640 (640×480 pixels, 15 im./s), 320 (320×240 pixels, 30 im./s), 320 (320×240 pixels, 15 im./s) (recorded pixels, fréquence d'images)
Sensibilité (Sensibilité sortie standard)	Auto ISO 100 - 800, Fixé (ISO 100 - 1600) * La sensibilité est fixée sur AUTO (ISO 100 - 1600) en Digital SR.	
Format fichier	Image fixe	JPEG (Exif 2.2), DCF 2.0, DPOF, PRINT Image Matching III
	Vidéo	AVI (Motion JPEG), env. 30 im./s/15 im./s, système PCM, son monaural, couleurs réelles, Movie SR (Movie Shake Reduction)
Support de stockage	Mémoire intégrée (env. 6 Mo), carte mémoire SD, carte mémoire SDHC	

Capacité de stockage des images et durée d'enregistrement approximatives
Images fixes

	Mémoire intégrée	512 Mo
10MP 3648×2736	1 images	120 images
10M 3648×2736	4 images	241 images
7M 3072×2304	5 images	301 images
5M 2592×1944	6 images	371 images
3M 2048×1536	7 images	603 images
2.1MP 1920×1080	15 images	805 images
1024 1024× 768	36 images	1859 images
640 640× 480	68 images	3453 images

- La capacité de stockage des images n'est donnée qu'à titre indicatif. Elle peut en effet varier en fonction de la carte mémoire SD et du sujet.

Vidéo

	Mémoire intégrée	512 Mo
640p 640×480, 30 im./s	10 s	8 min 57 s
640p 640×480, 15 im./s	21 s	17 min 54 s
320p 320×240, 30 im./s	21 s	22 min 54 s
320p 320×240, 15 im./s	43 s	35 min 48 s

- Les chiffres susmentionnés reposent sur l'utilisation standard de l'appareil que nous avons définie et peuvent varier selon le sujet, les conditions de prise de vue et le type de carte mémoire SD utilisé.
- L'enregistrement peut se poursuivre jusqu'à ce que la mémoire intégrée ou la carte mémoire SD soit saturée, ou que la taille de la séquence vidéo enregistrée atteigne 2 Go (avec une carte SDHC). Si l'enregistrement s'arrête à 2 Go, recommencez pour continuer à enregistrer le reste de la séquence vidéo par blocs de 2 Go.

Balance blancs	Auto	
Objectif	Focale	5,7 mm - 17,1 mm (env. 31,5 mm - 94,5 mm en focale équivalente sur un appareil 35 mm)
	Ouverture	F2.9 (grand-angle) - F5.2 (télé)
	Composition de l'objectif	7 éléments en 6 groupes (3 lentilles asphériques)
Zoom optique	3×	
Zoom intelligent	Env. 3,6× à 7M (3072×2304), env. 17,1× à 640 (640×480) (lorsqu'il est associé à un zoom optique)	
Zoom numérique	Max. env. 5,7× (s'associe à un zoom optique 3× pour un grossissement de zoom équivalent à env. 17,1×)	

Réduction des flous dus au mouvement	Image fixe	Mode de réduction des secousses très sensible (Digital SR)
	Vidéo	Réduction des secousses des vidéos (Movie SR)
Écran	LCD de 2,7 pouces de 230 000 points	
Modes lecture	Image par image, index 4 miniatures, index 9 miniatures, agrandissement (max. 10×, défilement), affichage des visages en gros plan, affichage par dossier, affichage calendaire, suppression des images sélectionnées, Diaporama, Digital Filter, Compos. Cadre créa., Redéfinir, Recadrage, Copie d'images, Rotation d'image, Atténuation yx rouges, Protect, DPOF, Restaurat de l'img., lecture de séquences vidéo	
Modes centre	Autofocus, macro, hyperfocale, infini	
Mise au point	Type	Mise au point AF à 3 points (multiple/point/AF par anticipation interchangeables)
	Plage de mise au point (depuis l'avant de l'objectif)	Standard : 0,5 m - ∞ (grand-angle) 0,5 m - ∞ (télé)
		Macro : 0,1 m - 0,6 m (grand-angle) 0,35 m - 0,6 m (télé)
		* Il est possible de passer en Hyperfocale et Infini. * La détection AF du visage n'est disponible que lorsque l'appareil photo détecte le visage du sujet.
Mémorisation de la mise au point	En pressant le déclencheur à mi-course	
Contrôle de l'exposition	Système de mesure	Mesure multizone
	Correction IL	±2 IL (incréments de 1/3 IL)
Détection visage	Détection du visage de jusqu'à 10 personnes (jusqu'à 10 visages dans le cadre de détection du visage sur l'affichage), Smile Capture	
Modes de prise de vue	Programme image auto, programme, nocturne, portrait nocturne, portrait (buste), vidéo, paysage, fleur, portrait, surf & neige, mouvements, Digital SR (anti-flou), enfants, coucher de soleil, animaux domestiques, gastronomie, natural skin tone, candlelight, composition cadre créatif, panorama numérique, vert * La détection AE du visage n'est disponible que lorsque l'appareil photo détecte le visage du sujet.	
Filtres numériques	N & B, Sépia, Fisheye, Scintillement (Croix/Cœur/Étoile), Couleur (Rouge/Rose/Violet/Bleu/Vert/Jaune), Brillance	
Vidéo	Durée d'enregistrement continue	Environ 1 seconde - jusqu'à ce que la mémoire intégrée ou la carte mémoire SD soit saturée (cependant, la taille maximum est de 2 Go)
Vitesse d'obturation	1/2000 s - 1/4 s, max. 4 s	
Flash incorporé	Modes	Auto, flash éteint, flash en marche, flash en marche + yeux rouges
	Portée du flash	Grand-angle : env. 0,1 m - 5,4 m (env. 0,33 ft - 17,72 ft) (Sensibilité : en condition Auto) Télé : env. 0,35 m - 3,0 m (env. 1,15 ft - 9,84 ft) (Sensibilité : en condition Auto)

Modes prise de vues	Image par image, Retardateur (env. 10 s, env. 2 s), Rafale et Prise 16 vues	
Retardateur	Contrôlé électroniquement, avec temporisation d'environ 10 s, 2 s	
Fonction heure	Heure monde	75 villes (28 fuseaux horaires)
Alimentation	Deux piles AA (alcaline, lithium ou Ni-MH), kit d'adaptateur secteur (en option)	
Autonomie des piles	Nombre d'images enregistrables environ 220	* La capacité d'enregistrement est le nombre approximatif de prises de vue effectuées lors des tests de conformité CIPA (écran allumé, flash utilisé pour 50 % des prises de vue et 23° C). Les performances réelles peuvent varier en fonction des conditions de fonctionnement.
	Durée de lecture environ 400 min	* Selon le résultat des tests effectués en interne. La durée réelle peut varier en fonction des conditions d'utilisation.
	Temps d'enregistrement de séquences vidéo environ 100 min	* Selon le résultat des tests effectués en interne. La durée réelle peut varier en fonction des conditions d'utilisation.
Interfaces	Borne USB/AV	
Sortie vidéo	NTSC/PAL (monaural)	
Dimensions	Env. 92,5 (l) × 60,0 (h) × 28,0 (p) mm (hormis éléments d'utilisation ou saillants)	
Poids	Env. 122 g (sans piles et carte mémoire SD) Env. 170 g (avec piles et carte mémoire SD)	
Accessoires	Deux piles alcalines AA, câble USB, logiciel (CD ROM), courroie, manuel d'utilisation, guide rapide	

Tous les appareils PENTAX achetés chez des revendeurs autorisés sont garantis contre tout défaut de fabrication pendant une période de douze mois suivant la date d'achat. Pendant cette période, les réparations et l'échange des pièces défectueuses sont effectués gratuitement, sous réserve que le matériel ne présente aucune trace de choc, de corrosion par des produits chimiques ou par fuite de batterie ou pile, de dommage dû à l'infiltration de sable ou de liquide, de mauvaise manipulation ou de manipulation contraire au mode d'emploi ou de modifications par un réparateur non agréé. Le fabricant et son représentant agréé ne sont pas responsables des réparations ou modifications n'ayant pas fait l'objet d'accord expressément écrit, ni des dommages liés au retard ou à la perte d'usage du matériel ni à leurs conséquences quelles qu'elles soient, directes ou indirectes, causées par la défectuosité du matériel ou par toutes autres causes. Il est expressément reconnu par l'acheteur que la responsabilité du fabricant ou de ses représentants en matière de garantie, implicite ou explicite, est strictement limitée au remplacement des pièces comme indiqué ci-dessus. Il ne sera effectué aucun remboursement d'une réparation faite par un service après-vente non agréé par PENTAX.

Procédure pendant la période de garantie de 12 mois

Tout appareil PENTAX reconnu défectueux pendant la période de 12 mois suivant son achat devra être retourné au revendeur chez lequel l'achat a été effectué ou chez le fabricant. S'il n'existe pas de représentant agréé du fabricant dans votre pays, envoyez votre matériel directement au fabricant, en port payé. Dans ce cas, la période d'immobilisation du matériel risque d'être très longue en raison des procédures requises. Si le matériel est couvert par la garantie, la réparation sera effectuée et les pièces remplacées gracieusement avant de vous être renvoyé en état de fonctionnement. Si le matériel n'est plus sous garantie, la réparation sera facturée aux tarifs habituels du fabricant ou de son représentant. Les frais de port sont à la charge du propriétaire de l'équipement. Si votre matériel PENTAX a été acheté dans un autre pays que celui où vous souhaitez faire appliquer la garantie, les frais de remise en état peuvent vous être facturés par le représentant du fabricant de ce pays. Cependant, si le matériel est retourné au fabricant, il sera réparé gratuitement pendant la période de garantie, conformément à cette garantie. Dans tous les cas, les frais d'expédition et les taxes douanières seront à la charge de l'expéditeur. De façon à prouver la date de votre achat (si nécessaire), conservez la facture ou le reçu de cet achat pendant au moins un an. Avant d'expédier votre matériel en réparation, vérifiez d'abord que vous l'envoyez à un représentant officiel du fabricant ou à l'un de ses ateliers agréés, sauf s'il s'agit du fabricant lui-même. Demandez toujours un devis et ne faites procéder aux travaux de réparation qu'après accord écrit du devis.

- Cette garantie n'affecte en rien les droits fondamentaux du client.
- Les garanties locales disponibles chez les distributeurs PENTAX de certains pays peuvent remplacer cette garantie. Par conséquent, nous vous conseillons de lire attentivement la carte de garantie fournie avec votre produit au moment de l'achat ou de contacter le distributeur PENTAX de votre pays afin d'obtenir de plus amples informations et de recevoir une copie de la garantie.



La marque CE signifie que l'appareil est conforme aux directives de l'Union Européenne.

Informations sur la collecte et la mise au rebut des équipements et batteries usagés



1. Au sein de l'Union européenne

Ces symboles sur les produits, les emballages et/ou les documents d'accompagnement signifient que les batteries et les équipements électriques et électroniques usagés ne doivent pas être mélangés avec les déchets ménagers ordinaires.

Les batteries et les équipements électriques et électroniques usagés doivent être traités séparément et conformément à la législation qui prévoit un traitement, une récupération et un recyclage spécifiques pour ces produits.

Conformément à la législation en vigueur, les foyers au sein des états membres de l'UE peuvent retourner gratuitement leurs équipements électriques et électroniques et leurs piles aux entreprises de collecte appropriées*.

Dans certains pays, votre revendeur local peut reprendre votre ancien produit gratuitement si vous achetez un produit neuf similaire.

*Veuillez vous renseigner auprès des autorités locales.



En jetant ce produit correctement, vous êtes sûr que ces déchets subiront le traitement, la récupération et le recyclage adéquats et vous aidez à prévenir les éventuels effets négatifs pour l'environnement et la santé publique qu'une mise au rebut inadaptée pourrait entraîner.

2. Hors de l'UE

Ces symboles ne sont valables qu'au sein de l'Union européenne. Si vous souhaitez mettre au rebut ces éléments, veuillez contacter les autorités locales ou le vendeur pour connaître la méthode adéquate de mise au rebut.

































Cd





En Suisse : les équipements électriques et électroniques usagés peuvent être retournés gratuitement au vendeur, même si vous n'achetez pas de nouveaux produits.

Une liste des usines de collecte est disponible sur les sites www.swico.ch ou www.sens.ch.





Note relative au symbole de batterie (ci-après deux exemples de symboles) : ce symbole est susceptible d'être utilisé parallèlement à une désignation de l'élément ou du composé chimique utilisé. Dans ce cas, vous devez vous conformer aux exigences de la directive relative aux produits chimiques concernés.

Symboles

Mode 	11, 52
Mode 	11, 52
Bouton 	48, 50
Bouton 	48, 51
Menu [ Rec.Mode]	58, 188
Menu [ Réglages]	59, 190
 Mode vert	72
 Suppression	108, 121
Tele	73
Grand-angle	73
 Agrandir	119
 Affichage quatre images	110
 Affichage neuf images	110
 Retardateur	84
 Rafale	85
 Prise 16 vues	85
 Programme image auto	69
 Programme	70
 Nocturne	75
 Portrait nocturne	75
 Portrait (buste)	77
 Vidéo	102
 Paysage	66
 Fleur	66
 Portrait	77
 Ton Chair naturel	77
 Surf & neige	81
 Mouvements	81
 Digital SR	75
 Enfants	78
 Coucher de soleil	75
 Lumière tamisée	75

 Animaux Domestiques	79
 Gastronomie	66
 Compos. Cadre créa.	82
 Panorama numérique	87

A

Accessoire optionnel	194
Adaptateur secteur	32
AF par anticipation	67, 80, 93
Affichage calendaire	111
Affichage d'info	22
Affichage des données de la mémoire intégrée	53
Affichage des visages en gros plan	120
Affichage neuf images 	110
Affichage par dossier	111
Affichage quatre images 	110
Agrandir 	119
Ajustement du volume	151
Arrêt auto	162
Atténuation yeux rouges	138
Auto 	91

B

Bougé de l'appareil	21, 74
Bouton de navigation	49, 51
Bouton MENU	49, 52
Bouton OK/DISPLAY	49, 51
Bouton vert	49, 51

C

Câble AV	129
Capacité de stockage des images	196

Caractéristiques	195
Carte mémoire SD	34
Commande du zoom ...	48, 50
Compos. Cadre créa.	82
Composition cadre créatif	139
Configuration requise	167
Connexion à un téléviseur	129
connexion USB	171
Copie	143
Courroie	28



D

Déclencheur	48, 50, 64
Destination	155
Détection visage	67
Diaporama	115
Digital SR	75

E

Économie d'énergie	161
Enregistrement de séquences vidéo	100
Enregistrement des images par date	158
Équipement audiovisuel ..	129

F

Filtre Fisheye	135
Filtre Scintillement	135
Filtres	135
Filtres numériques	135
Flash + Yeux rouges 	91
Flash en marche 	91
Flash éteint 	91
Fonction Auto-Macro	93
Fonction Movie SR (anti-bougé vidéo)	103
Formatage	150

G

Guide des opérations	25
----------------------------	----

H

Heure monde	155
Hor. Été	43
Hyperfocale PF	92

I





Impression de l'heure	98
Imprimer la date	98
Infini 	92
Installation des logiciels ...	168
Installation des piles	29
Interrupteur général	38, 48, 50

L

Laboratoire photo	145
Langue d'affichage	157
Lecture	108, 109
Lecture de séquences vidéo	109
Luminosité de l'écran	160

M

Macintosh	168, 170
Macro 	92
MediaImpression	166
Mémoire	104
Mémoire intégrée	143
Messages d'erreur	184
Mise au point	92
Mode animaux domestiques	79
Mode centre	92
Mode Coucher de soleil	75
Mode de base	72
Mode de déclenchement	84, 85

Mode enfants	78	Pression à mi-course (déclencheur)	64
Mode flash	91	Product Registration	171
Mode fleur	66	Protéger 	126
Mode gastronomie	66	Provided Software	166
Mode lecture	39	PTP	172
Mode mouvements	81	R	
Mode Paysage	66	Rafale 	85
Mode portrait	77	Recadrage	133
Mode portrait (buste)	77	Redéfinir	132
Mode Portrait scène nocturne	75	Réglage de l'exposition	96
Mode programme	70	Réglage de la date et de l'heure	44, 152
Mode programme image auto	69	Réglage de la langue	40, 157
Mode scène	65	Réglage par défaut	40, 188
Mode surf & neige	81	Réglages DPOF	145
Mode vert	72	Réglages sonores	151
MSC	172	Réinitialisation	163
N		Restauration de l'image	125
N&B	135	Restauration des images	125
Nom de ville	193	Retardateur 	84
Nombre de pixels	94	Rotation	118
nommage du dossier	158	S	
NTSC	159	Sauvegarde des réglages	104
Numéro de fichier	104	Scène nocturne	75
P		Sélect, heure	156
PAL	159	Sensibilité	97
Palette du mode d'enregistrement	65	Sépia	135
Palette du mode lecture	113, 191	Séquence vidéo	100
Paramétrage de la prise de vue	21	Smile Capture	68
Photos panoramiques	87	Standard AF	92
Pixels enregistrés	94, 102	Suppression 	108, 121
Pression à fond (déclencheur)	64	Système de sortie vidéo	159
		T	
		Téléviseur	129
		Témoin d'usure des piles	31

Types de son 152

U

Utilisations des menus 54

V

Vérification de la carte
mémoire 38

Ville résidence 43, 155

W

Windows 167, 168

Z

Zone m.au point 93

Zoom 73

Zoom intelligent 73

Zoom numérique 73, 75

Aide-mémoire

HOYA CORPORATION

PENTAX Imaging Systems Division

2-35-7, Maeno-cho, Itabashi-ku, Tokyo 174-8639, JAPAN
(<http://www.pentax.jp>)

**PENTAX Europe GmbH
(European Headquarters)**

Julius-Vosseler-Strasse 104, 22527 Hamburg, GERMANY
(HQ - <http://www.pentaxeurope.com>)
(Germany - <http://www.pentax.de>)

PENTAX U.K. Limited

PENTAX House, Heron Drive, Langley, Slough, Berks
SL3 8PN, U.K.
(<http://www.pentax.co.uk>)

PENTAX France S.A.S.

112 Quai de Bezons, B.P. 204, 95106 Argenteuil
Cedex, FRANCE
(<http://www.pentax.fr>)

PENTAX Imaging Company

A Division of PENTAX of America, Inc.

(Headquarters)
600 12th Street, Suite 300 Golden, Colorado 80401, U.S.A.
(PENTAX Service Department)
250 North 54th Street Chandler, AZ 85226, U.S.A.
(<http://www.pentaximaging.com>)

PENTAX Canada Inc.

1770 Argentia Road Mississauga, Ontario L5N 3S7,
CANADA (<http://www.pentax.ca>)

**PENTAX Trading
(SHANGHAI) Limited**

23D, Jun Yao International Plaza, 789 Zhaojiabang
Road, Xu Hui District, Shanghai, 200032 CHINA
(<http://www.pentax.com.cn>)

<http://www.pentax.jp/english>

- Les spécifications et les dimensions externes peuvent être modifiées sans notification préalable.