

PENTAX

Appareil photo numérique

Optio 430RS

Optio 330RS

Mode d'emploi



La lecture du mode d'emploi vous permettra de bénéficier d'un fonctionnement optimal de votre appareil.

Nous vous remercions d'avoir choisi cet appareil photo numérique Pentax. Veuillez lire le mode d'emploi préalablement à l'utilisation de l'appareil afin de tirer le meilleur parti des fonctions de ce produit. Ce document, qui est à conserver après lecture, sera un outil précieux pour vous aider à comprendre l'ensemble des fonctions de l'appareil.

Droits d'auteur

Les images prises à l'aide de l'Optio 430RS/330RS destinées à un usage autre que privé ne peuvent être utilisées sans autorisation préalable, tel que défini par le Copyright Act (législation relative aux droits d'auteur en vigueur aux États-Unis). Soyez particulièrement attentif aux restrictions concernant l'usage privé de certains types d'images : prises lors de manifestations, dans le cadre de l'entreprise ou destinées à être exposées. Les images prises dans le but d'obtenir des droits d'auteur ne peuvent être utilisées autrement que dans le cadre des droits d'auteur définis par le Copyright Act, et une vigilance particulière est également recommandée à cet égard.

Marques déposées

- CompactFlash et CF sont des marques déposées de SanDisk Corporation.
- PENTAX est une marque déposée de Asahi Optical Co., Ltd.
- Optio est une marque déposée de Asahi Optical Co., Ltd.
- Toutes les autres marques ou noms de produits sont des marques déposées de leurs sociétés respectives.
- Le pilote USB utilise un logiciel développé par inSilicon Corporation.
- Ce produit prend en charge PRINT Image Matching II. La combinaison d'imprimantes et de logiciels PRINT Image Matching II permet aux photographes de réaliser des photos plus fidèles à leurs intentions. PRINT Image Matching est une marque déposée de Seiko Epson Corporation.

Un seul manuel décrit les caractéristiques de l'Optio 430RS et de l'Optio 330RS. Dans ce manuel, les fonctions spécifiques à l'Optio 430RS et à l'Optio 330RS sont respectivement indiquées par "430RS" et "330RS".

Il est possible que les illustrations et l'écran d'affichage du moniteur ACL figurant dans le présent manuel diffèrent du produit réel.

À l'attention des clients déjà détenteurs de l'Optio 430/330
Veuillez lire la page 87 avant de connecter l'Optio 430RS/330RS à votre PC.

POUR UNE UTILISATION EN TOUTE SÉCURITÉ DE VOTRE APPAREIL

Nous avons pris le plus grand soin dans la conception de cet appareil pour vous permettre de l'utiliser en toute sécurité. Cependant, veuillez à bien suivre les précautions d'emploi énumérées sur cette page et représentées par des pictogrammes.



Danger

Ces pictogrammes indiquent que l'utilisateur risque de rencontrer de graves difficultés en cas de non observation de la précaution d'emploi spécifiée.



Attention

Ces pictogrammes indiquent que l'utilisateur risque de rencontrer des difficultés légères ou assez graves ou que l'utilisation de l'appareil peut s'avérer dangereuse en cas de non observation de la précaution d'emploi spécifiée.



Danger:

- N'essayez jamais de démonter ou de modifier l'appareil. L'appareil contient des pièces sous haute tension et il existe un risque de décharge électrique.
- N'essayez jamais de toucher les parties internes de l'appareil visibles à la suite d'une chute ou pour toute autre raison car il existe un risque de décharge électrique.
- Il est dangereux d'enrouler la courroie de l'appareil autour du cou. Soyez particulièrement vigilant avec les enfants en bas âge.
- Veillez à utiliser un adaptateur secteur et un chargeur de batterie de tension et voltage correspondant à l'appareil. Il existe un risque d'incendie ou de décharge électrique en cas d'utilisation d'un adaptateur secteur autre que celui précisé pour l'appareil.
- Retirez immédiatement les piles de l'appareil ou débranchez l'adaptateur secteur et contactez votre centre de réparation Pentax le plus proche en cas de fumée, d'odeur suspecte ou d'un quelconque dysfonctionnement. Il existe un risque d'incendie ou de décharge électrique en cas d'utilisation prolongée de l'appareil.
- Cessez toute utilisation de l'adaptateur secteur en cas d'orage car il existe un risque d'incendie ou de décharge électrique.



Attention :

- N'essayez jamais de démonter, de recharger ou de mettre en court-circuit la pile. Ne la jetez jamais dans un feu, elle pourrait exploser.
- Retirez immédiatement les piles de l'appareil si elles chauffent ou commencent à fumer. Veillez à ne pas vous brûler pendant cette opération.
- Certaines parties de l'appareil chauffent pendant l'utilisation de l'appareil. Soyez vigilant, de légères brûlures étant possibles en cas de maniement prolongé.
- Soyez très vigilant si les piles sont usées ou commencent à fuir.
- En cas de fuite et de contact avec les yeux, ne les frottez pas. Rincez-les à l'eau claire et consultez immédiatement un médecin.
- En cas de contact avec la peau ou les vêtements, lavez les zones affectées avec de l'eau.

Précautions d'utilisation

- N'utilisez jamais de solvants tels que diluants, alcool ou essence pour nettoyer l'appareil.
- Évitez de conserver l'appareil dans des endroits où la température est élevée ou dans des endroits humides. Soyez particulièrement vigilant à l'égard des véhicules où des températures très importantes sont possibles.
- Évitez de stocker l'appareil dans une pièce où se trouvent des pesticides ou des produits chimiques. Stockez l'appareil dans un endroit bien ventilé pour éviter la formation de moisissures.
- Protégez votre appareil contre la pluie, l'eau ou tout autre liquide car il n'est pas étanche. S'il est mouillé ou éclaboussé, séchez-le immédiatement avec un chiffon sec et doux.
- Assurez-vous que l'appareil n'est pas soumis à des chocs ou vibrations importantes ou à de fortes pressions. Protégez-le par un sac matelassé lorsque vous le transportez en voiture, moto ou bateau, etc.
- L'écran à cristaux liquides s'assombrit à des températures avoisinant 60°C (140°F) mais redevient normal à une température normale.
- L'affichage de l'écran à cristaux liquides s'effectue plus lentement par basse température mais ceci fait partie des propriétés de tout écran à cristaux liquides et ne constitue pas un défaut de fonctionnement.
- Utilisez une soufflette pour dépoussiérer le viseur et l'objectif.
- Pour que votre appareil conserve ses performances optimales, nous vous conseillons de le faire réviser tous les ans ou tous les deux ans.
- Si votre appareil est resté inutilisé pendant une assez longue durée et que vous devez prendre des photos importantes (mariage ou voyage par exemple), il est important que vous effectuiez des essais préalables. Pentax n'est pas responsable des dommages résultant de l'utilisation de l'appareil (coûts survenant à la suite de la prise de vue ou perte d'une partie des bénéfices tirés de l'utilisation de l'appareil).
- Les brusques changements de température peuvent entraîner la formation de gouttelettes de condensation à l'intérieur comme à l'extérieur de l'appareil. Dans un tel cas, mettez l'appareil dans un sac. Sortez-le seulement lorsqu'il aura atteint la température ambiante.
- La fourchette de température d'utilisation de l'appareil est comprise entre 0°C et 40°C (32°F et 104°F).
- Veillez à ce qu'aucun élément étranger, terre, sable, poussière, eau, gaz, sel, etc. ne pénètre dans l'appareil car il pourrait l'endommager. Essuyez toute goutte d'eau éventuellement présente sur l'appareil.
- Veuillez vous reporter au paragraphe "Précautions à prendre lors de l'utilisation d'une carte CF" (p.15) à l'égard de la carte CompactFlash (CF).
- Il est impératif d'utiliser la batterie lithium-ion rechargeable D-LI2 fournie avec cet appareil. L'utilisation d'une autre batterie pourrait endommager l'appareil ou provoquer un dysfonctionnement.

A l'attention des utilisateurs de cet appareil

- Il existe un risque d'effacement des données enregistrées ou de mauvais fonctionnement de l'appareil en cas d'utilisation à proximité d'installations génératrices de forts rayonnements électromagnétiques ou de champs magnétiques.
- L'écran à cristaux liquides utilisé dans l'affichage ACL a été conçu grâce à une technologie de très haute précision. Bien que le taux de pixels effectifs soit d'au minimum 99,99 %, il est possible que 0,01 % ou moins des pixels restent inactifs ou au contraire soient actifs alors qu'ils ne devraient pas l'être. Ceci n'a toutefois aucun effet sur l'image enregistrée.

Table des matières

POUR UNE UTILISATION EN TOUTE SÉCURITÉ DE VOTRE APPAREIL ..1	
Précautions d'utilisation.....2	2
Table des matières3	3
Table des matières du mode d'emploi.....5	5
Vérification du contenu de l'emballage6	6
Descriptif de l'appareil.....7	7
Noms des éléments fonctionnels8	8
Préparation de l'appareil.....9	9
Mise en place de la courroie9	9
Alimentation de l'appareil10	10
Chargement de la batterie.....10	10
Installation de la batterie11	11
Utilisation d'un adaptateur secteur (en option)13	13
Installation ou extraction de la carte CF.....14	14
Réglages initiaux16	16
Réglage de la langue d'affichage.....16	16
Réglage de la ville.....17	17
Réglage de l'horaire d'été17	17
Réglage de la date et de l'heure18	18
Démarrage rapide20	20
Prise de vue images fixes20	20
Lecture des images fixes.....22	22
Lecture des images22	22
Lecture des images précédentes ou suivantes.....23	23
Utilisation de la carte CF24	24
Opérations de base26	26
Mise sous/hors tension de l'appareil26	26
Changement de mode27	27
Utilisation des fonctions des boutons28	28
Mode capture28	28
Mode lecture.....29	29
Menus30	30
Utilisation des menus30	30
Liste des menus32	32
Opérations de prise de vue34	34
Affichage du paramétrage de la prise de vue (Mode Affichage).....34	34
Opérations de prise de vue35	35
Prise de vue images fixes en mode automatique (Mode Auto)35	35
Prise de vue en mode manuel (mode d'exposition manuel)36	36
Prise de vue en basse lumière (Mode scène de nuit)38	38
Prise de vue en continu39	39
Commande à distance (en option)40	40
Prise de vue vidéo (Mode séquences vidéo)42	42
Zoom44	44
Utilisation du retardateur46	46
Prise de vue images stéréo (Mode Image 3D)47	47
Prise de vue images avec filtres numériques (Mode Filtre numérique).....52	52
Prise de vue images à un intervalle spécifique (Prise de vue en mode Intervalle).....54	54
Intervallomètre séquences animées56	56
Réglage des fonctions de la prise de vue57	57
Réglage du viseur57	57
Sélection d'un mode de mise au point58	58
Correction d'exposition61	61
Changement de la vitesse d'obturation/de l'ouverture61	61
Sélection du mode flash62	62
Sélection des pixels enregistrés63	63
Sélection des niveaux de qualité.....64	64



Réglage des couleurs en fonction de la lumière (Balance des blancs)	65
Changement de la zone de mise au point (Zone m.a.p.)	67
Réglage de la plage de mesure pour détermination de l'exposition (Mesure AE)	68
Réglage de la sensibilité ISO (Sensibilité ISO)	69
Réglage de la durée de l'affichage immédiat (Affich. immédiat)	70
Réglage de la netteté (Netteté)	71
Réglage de la saturation (Saturation)	72
Réglage du contraste (Contraste)	73
Sauvegarde des réglages (Mémoire)	74
Sauvegarde des éléments du menu (Mode Mémoire)	74
Lecture/Effacement	76
Lecture des images	76
Lecture des images fixes	76
Lecture zoom	76
Lecture des séquences vidéo	78
Affichage du paramétrage de la prise de vue (Mode Affichage)	79
Affichage neuf images	80
Effacement des images	81
Effacement d'une seule image	81
Effacement de toutes les images	82
Protection des images contre l'effacement (Protéger)	83
Réglage des paramètres de l'impression	84
Impression d'une seule image	84
Impression de toutes les images	86
Visualisation des images avec PC (Windows)	87
A propos du logiciel fourni	87
Configuration requise	87
Installation des logiciels	88
Connexion de l'appareil au PC	98
Visualisation des images sur votre PC	99
Déconnexion de la liaison appareil/PC	100
Visualisation des images avec Macintosh	102
A propos du logiciel fourni	102
Configuration requise	102
Installation des logiciels	103
Connexion de l'appareil au Macintosh	104
Visualisation des images sur votre Macintosh	105
Déconnexion de la liaison appareil/Macintosh	105
Édition images/réglages	106
Édition images	106
Copie de l'image	106
Rognage des images	108
Changement du format de l'image (Reformater)	110
Réglages de l'appareil	112
Formatage	112
Réglage de l'heure de déclenchement de l'avertissement sonore	113
Réglage du bip sonore	115
Changement de l'écran de démarrage	116
Réglage du format de la date	117
Changement de la date/heure	117
Réglage de l'heure	118
Changement de la langue d'affichage	119
Système d'économie d'énergie (Tps mise en veille)	120
Mise hors tension automatique	120
Suppression rapide	121
Agrandissement rapide	121
Réinitialisation des réglages par défaut (Réinitial.)	122
Annexe	124
Liste des noms de ville	124
Messages	125
Problèmes de prise de vue	127
Caractéristiques principales	130
Accessoires optionnels	132
GARANTIE	133

Table des matières du mode d'emploi

Ce mode d'emploi est constitué des chapitres suivants.

- **Préparation de l'appareil**
Ce chapitre explique ce que vous devez faire avant d'effectuer les premières photos. Il est important que vous en preniez connaissance et que vous suiviez les instructions qui y sont données.
- **Démarrage rapide**
Ce chapitre fournit les informations relatives à la manière simplifiée de prendre des photos et de lire les images. Il permet de démarrer la prise de vue immédiatement. Il explique également l'utilisation de la carte CF.
- **Opérations de base**
Ce chapitre explique les opérations de base comme les fonctions du sélecteur de mode et des boutons ainsi que l'utilisation des menus. Pour plus de renseignements, reportez-vous respectivement aux chapitres [Opérations de prise de vue], [Lecture/Effacement] et [Édition images/réglages].
- **Opérations de prise de vue**
Ce chapitre détaille les différentes manières de capturer les images en expliquant comment régler les fonctions correspondantes.
- **Lecture/Effacement**
Ce chapitre indique comment lire et supprimer les images.
- **Édition images/réglages**
Ce chapitre explique comment modifier des images capturées et comment régler les fonctions annexes de l'appareil.
- **Annexe**
L'annexe présente les messages affichés sur le moniteur ACL et indique comment procéder en cas de problème.

La signification des symboles utilisés dans le mode d'emploi est présentée ci-dessous.

	renvoie à une page de référence fournissant des explications sur l'opération.
	précise des informations utiles à connaître.
	indique les précautions à prendre lors du maniement de l'appareil.

Vérification du contenu de l'emballage



Appareil photo
Optio 430RS
ou
Optio 330RS



Batterie lithium-ion
rechargeable (D-LI2)



Chargeur de batterie
D-BC2



Câble USB I-USB6



Cordon d'alimentation secteur
D-CO2*



Viseur Image 3D
O-3DV1



Logiciel (CD-ROM)
S-SW5



Courroie
O-ST5



Mode d'emploi
c'est-à-dire le présent manuel

* Type de cordon d'alimentation secteur

D-CO2A Australie / D-CO2B Royaume Uni / D-CO2E Europe / D-CO2H Hong Kong / D-CO2J Japon / D-CO2K Corée / D-CO2U États-Unis, Canada

Descriptif de l'appareil

Vue avant

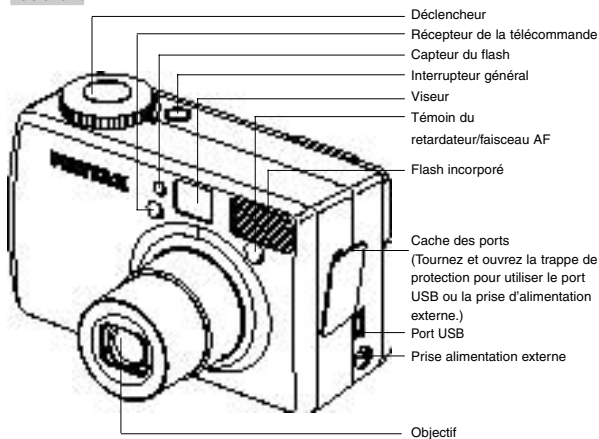

Vue arrière

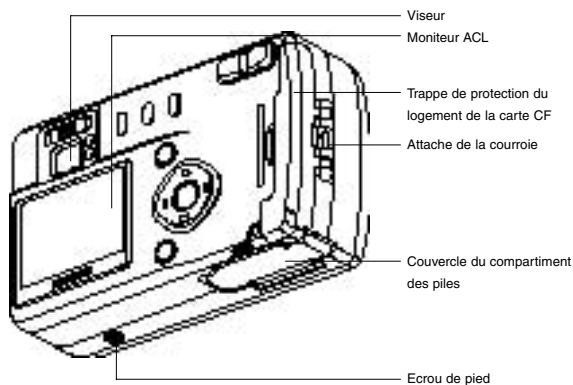



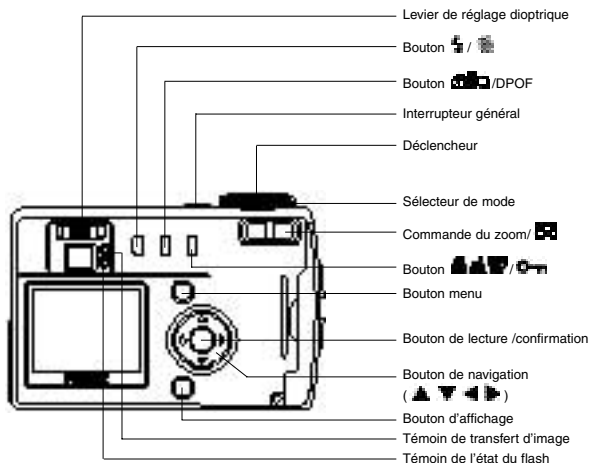















Noms des éléments fonctionnels



● Guide des opérations

Un guide des boutons est affiché sur le moniteur ACL. Les boutons sont représentés comme indiqué ci-dessous.

Bouton de navigation ()		Commande du zoom	
Bouton de navigation ()		Bouton d'affichage	 
Bouton de navigation ()		Bouton DPOF	
Bouton de navigation ()		Bouton 	
Bouton menu		Bouton 	
Bouton de lecture/confirmation		Déclencheur	

Mise en place de la courroie

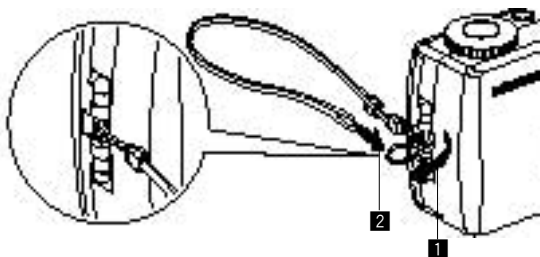

Glissez l'extrémité étroite de la courroie dans l'attache de la courroie et passez l'autre extrémité dans la boucle.

Alimentation de l'appareil

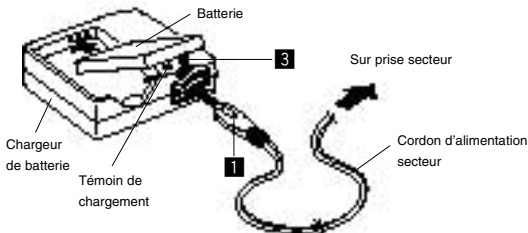

Chargement de la batterie

Rechargez la batterie si vous utilisez l'appareil pour la première fois ou si le message [Pile épuisée] s'affiche.

- 1** Branchez le cordon d'alimentation secteur sur le chargeur de batterie.
- 2** Branchez le cordon d'alimentation secteur dans la prise secteur.
- 3** Placez la batterie dans le chargeur, étiquette vers le bas.
Le témoin de chargement est rouge pendant le chargement; il passe au vert lorsque la batterie est chargée.
- 4** Le chargement terminé, retirez la batterie du chargeur.



- Le temps nécessaire à une charge complète est d'environ 120 minutes maximum. La plage de température ambiante pour un chargement correct de la batterie est comprise entre 0 et 40°C.
- Le temps de chargement peut varier en fonction de la température ambiante et des conditions de chargement.
- Lorsqu'elle arrive en fin de durée de vie, une batterie fraîchement rechargée ne permet des durées d'utilisation de l'appareil que de plus en plus courtes. Il est alors temps de remplacer la batterie.



- Veillez à recharger la batterie lors de l'achat ou en cas d'inactivité prolongée de l'appareil.
- Le chargeur ne doit pas être employé pour recharger des piles autres que la batterie lithium-ion rechargeable D-Li2 sous risque de surchauffe ou d'endommagement.
- La batterie peut être défectueuse si le témoin de chargement ne s'allume pas alors que la batterie est placée correctement. Remplacez-la par une nouvelle batterie.

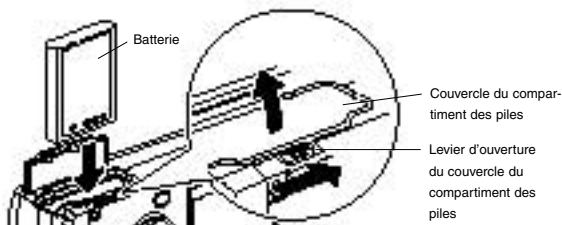

Installation de la batterie

Installez la batterie fournie. Rechargez préalablement la batterie s'il s'agit d'une première utilisation de l'appareil.

- 1** Faites glisser le levier de déverrouillage du couvercle du logement des piles dans le sens indiqué par la flèche pour accéder au logement des piles.
- 2** Introduisez la batterie, étiquette orientée vers le dos de l'appareil.
- 3** Refermez le couvercle du logement des piles.



Il est recommandé d'utiliser l'adaptateur secteur D-AC2 (en option) en cas d'utilisation prolongée de l'appareil. (■ p.13)



- Il est impératif d'utiliser la batterie lithium-ion rechargeable D-LI2 fournie avec cet appareil. L'utilisation d'une autre batterie pourrait endommager l'appareil ou provoquer un dysfonctionnement.
- Ne tentez pas d'ouvrir le couvercle du logement des piles ni d'extraire la batterie lorsque l'appareil est sous tension.
- En cas d'inactivité prolongée de l'appareil, retirez la batterie.
- La date doit être de nouveau réglée si la batterie est restée longtemps hors de l'appareil.
- Veillez à introduire la batterie correctement. Une mauvaise orientation peut être responsable d'un dysfonctionnement.

● Autonomie de la batterie (batterie complètement rechargée)

Nombre d'images enregistrables : Environ 250 (utilisation du flash pour 50 % des photos, moniteur ACL activé)

Lecture : Environ 150 min





- * Les indications du tableau ci-dessus sont fonction des conditions de mesure de Pentax et peuvent varier selon le mode de capture et de prise de vue.



Les performances de la batterie peuvent se dégrader à basse température.

● Témoin d'usure des piles

Vous pouvez vérifier le niveau de la batterie à l'aide du symbole  affiché sur le moniteur ACL.

	(voyant vert)	: Batterie suffisamment chargée.
↓		
	(voyant vert)	: Batterie faible.
↓		
	(voyant jaune)	: Batterie très faible.
↓		
	(voyant rouge)	: Batterie déchargée.
↓		
[Pile épuisée]		: L'affichage de ce message est suivi de la mise hors tension de l'appareil.

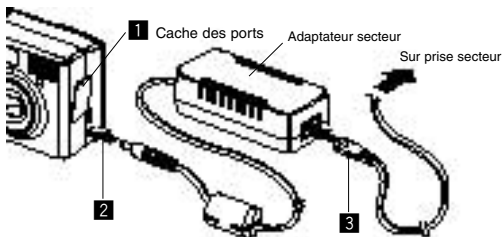

Utilisation de l'adaptateur secteur (en option)

Il est recommandé d'utiliser l'adaptateur secteur D-AC2 (en option) en cas d'utilisation prolongée du moniteur ACL ou de connexion de l'appareil à un ordinateur.

- 1** Vérifiez que l'appareil est hors tension avant d'ouvrir le cache des ports.
- 2** Connectez la borne DC de l'adaptateur secteur au port d'entrée DC de l'appareil.
- 3** Branchez le cordon d'alimentation sur l'adaptateur secteur.
- 4** Branchez le cordon d'alimentation secteur dans la prise secteur.



- Vérifiez que l'appareil est hors tension avant de brancher ou de débrancher l'adaptateur secteur.
- Veillez à ce que le cordon d'alimentation secteur et le câble de raccordement soient bien raccordés. Si le cordon se débranche lors de la prise de vue, les données pourraient être perdues.
- En cas d'utilisation de l'adaptateur secteur D-AC2, il est impératif de lire son mode d'emploi.

Installation ou extraction de la carte CF

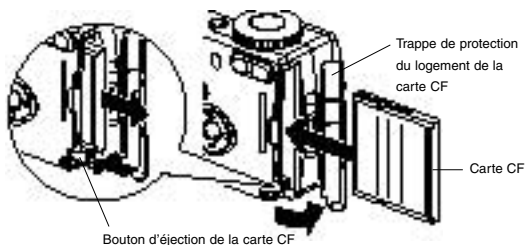

Les images capturées sont enregistrées sur la carte CompactFlash (CF). Veillez à ce que l'appareil soit hors tension avant d'installer ou d'extraire la carte CF (en option). Lorsque aucune carte n'est installée, les images sont enregistrées dans la mémoire interne de l'appareil (11 Mo).

Installation de la carte CF

- 1 Ouvrez la trappe de protection du port de la carte CF.
- 2 Orientez la carte de telle sorte que le symbole  de la carte soit situé du côté de l'objectif et que le connecteur à broches de la carte soit orienté vers la fente, puis introduisez la carte à fond.
- 3 Refermez la trappe de protection du port de la carte CF.

Extraction de la carte

- 1 Ouvrez la trappe de protection du port de la carte CF.
- 2 Pressez le bouton d'éjection de la carte CF et retirez la carte.
- 3 Refermez la trappe de protection du port de la carte CF.



- Si vous ouvrez la trappe de protection du logement de la carte CF, un avertissement sonore se déclenche et l'appareil se met automatiquement hors tension.
- Si vous ouvrez la trappe pendant l'enregistrement de l'image, celui-ci se désactive (l'image n'est pas sauvegardée).

Précautions à prendre lors de l'utilisation d'une carte CF

- Veillez à ce que l'appareil soit hors tension avant d'ouvrir la trappe de protection du logement de la carte CF.
- Une carte CF pouvant être très chaude immédiatement après utilisation de l'appareil, retirez-la avec précaution.
- N'ouvrez jamais la trappe de protection du logement de la carte CF ou n'essayez jamais de mettre l'appareil hors tension pendant l'enregistrement des données sur la carte ou le transfert vers un autre dispositif : des données pourraient être perdues ou la carte endommagée.
- Ne déformez pas la carte CF et évitez-lui tout choc important. Veillez à ce qu'elle n'entre pas en contact avec de l'eau et à ce qu'elle ne soit pas soumise à des températures élevées.
- Avant toute utilisation, assurez-vous de formater les cartes mémoires non utilisées ou celles ayant servi sur un autre appareil. Reportez-vous au paragraphe " Formatage de la carte CF " (p.112).
- N'ouvrez jamais la trappe de protection du logement de la carte CF en cours de formatage car ceci pourrait endommager la carte de façon irréversible.
- Les données enregistrées sur une carte CF avec l'Optio 430RS/330RS ne peuvent être correctement visualisées sur l'Optio 430/330/230. De la même façon, les données enregistrées avec l'Optio 230 ne peuvent être correctement visualisées sur l'Optio 430RS/330RS.
- Il existe un risque d'effacement des données contenues dans la carte CF dans les cas de figure suivants. En aucun cas, Pentax ne saurait être tenu responsable de l'effacement des données.
 - utilisation défectueuse de la carte CF.
 - carte CF placée à proximité d'éléments susceptibles de générer de l'électricité statique ou des interférences électriques.
 - non utilisation prolongée de la carte.
 - carte éjectée, adaptateur secteur débranché ou batterie extraite de l'appareil lors du transfert de données en cours (clignotement vert du témoin de transfert d'image et clignotement rouge du témoin de l'état du flash).
- La carte CF a une durée de vie limitée. Les données sauvegardées peuvent être endommagées si la carte CF reste inutilisée pendant trop longtemps. Assurez-vous d'effectuer régulièrement les sauvegardes nécessaires sur un ordinateur.
- Evitez d'utiliser ou de ranger la carte à proximité d'éléments générateurs d'électricité statique ou d'interférence électrique.
- Evitez d'utiliser ou de stocker la carte dans des endroits sujets à des variations de température brutales ou à la condensation, et veillez à ne pas la laisser exposée en plein soleil.

Réglages initiaux

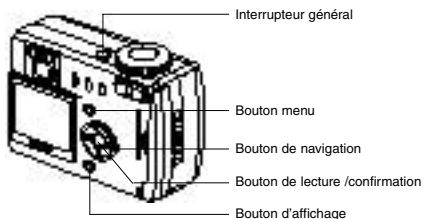

Si l'écran des réglages initiaux apparaît lors de la mise sous tension de l'appareil, procédez comme suit pour régler la langue d'affichage, la ville, l'horaire d'été, et la date et l'heure actuelles. Si la date et l'heure apparaissent dans la partie inférieure droite du moniteur ACL lors de la première utilisation de l'appareil, suivez les instructions du paragraphe "Changement de la date/heure" (p.117) pour régler la date et l'heure.

Réglage de la langue d'affichage

Vous pouvez choisir la langue d'affichage des menus, des messages d'erreur, etc. parmi les langues suivantes : anglais, français, allemand, espagnol, italien et japonais.

- 1 Mettez l'appareil sous tension.**
- 2 Sélectionnez la langue d'affichage à l'aide du bouton de navigation (◀ ▶).**
Le réglage par défaut est l'anglais.
- 3 Pressez le bouton de navigation (⏏).**
L'écran de réglage de l'élément suivant s'affiche.



Il est possible de modifier le réglage effectué. Reportez-vous au paragraphe "Changement de la langue d'affichage" (p.119).

Réglage de la ville

Vous pouvez choisir la ville dans laquelle vous utilisez l'appareil.

1 Sélectionnez la ville souhaitée à l'aide du bouton de navigation ().

2 Pressez le bouton de navigation ().
L'écran de réglage de l'élément suivant s'affiche.

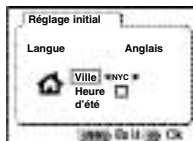

- Une liste des villes et des noms de code respectifs est fournie en p.124.
- Il est possible de modifier le réglage effectué. Reportez-vous au paragraphe "Réglage de l'heure" (p.118).

Réglage de l'horaire d'été

Vous pouvez choisir d'afficher ou non l'horaire d'été.

1 Sélectionnez (Oui) ou (Arrêt) à l'aide du bouton de navigation ().
La valeur par défaut est de (Arrêt).

2 Pressez le bouton de navigation ().
L'écran de réglage de l'élément suivant s'affiche.

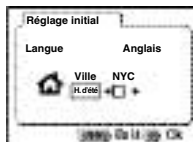

- Il est possible de modifier le réglage effectué. Reportez-vous au paragraphe "Réglage de l'heure" (p.118).

Réglage de la date et de l'heure

Réglez la date et l'heure actuelles.

- 1 Modifiez le mois à l'aide du bouton de navigation (▲ ▼).

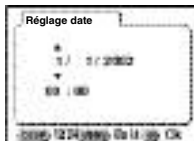

- 2 Pressez le bouton de navigation (▶).
▲ et ▼ s'affichent au-dessus et en dessous du jour.

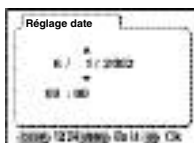

- 3 Modifiez le jour à l'aide du bouton de navigation (▲ ▼) puis pressez le bouton de navigation (▶).
▲ et ▼ s'affichent au-dessus et en dessous de l'année.

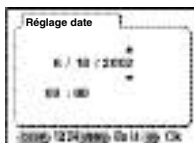

- 4 Recommencez l'étape 3 pour modifier l'[année], l'[heure] et les [minutes].

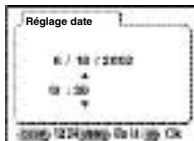

- 5 Sélectionnez le format d'affichage 12 heures ou 24 heures à l'aide du bouton d'affichage.

6 Une fois les réglages terminés, pressez le bouton de lecture/confirmation lorsque l'horloge atteint 00 secondes.

L'écran confirmant les réglages apparaît et l'appareil est prêt pour photographier.



- Lorsque l'écran des réglages initiaux s'affiche, il est possible d'annuler cette étape et de passer en mode capture en appuyant sur le bouton MENU. En procédant ainsi, l'écran des réglages initiaux réapparaîtra lors de la mise sous tension suivante de l'appareil.
- Il est possible de modifier les réglages effectués. Reportez-vous au paragraphe "Changement de la date/heure" (p.117).

Prise de vue des images fixes

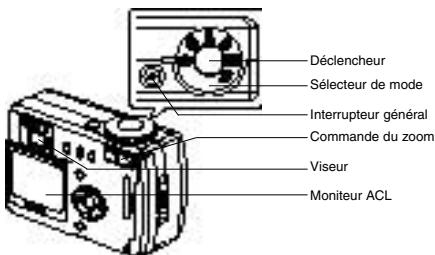

Pour une prise de vue images fixes simplifiée:
Déclenchement automatique du flash en fonction des conditions d'éclairage.

- 1** **Pressez l'interrupteur général.**
L'appareil est mis sous tension.
- 2** **Réglez le sélecteur de mode sur .**
- 3** **Mettez le moniteur ACL sous tension.**

Appuyez sur le bouton d'affichage pour activer le moniteur ACL. La mire au centre du moniteur ACL correspond à la zone de mise au point automatique. Il est possible de modifier la taille du sujet en pressant la commande du zoom.

 agrandit la taille du sujet.

 réduit la taille du sujet.

Vous pouvez vérifier la taille du sujet tout en regardant dans le viseur.

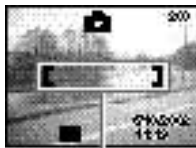

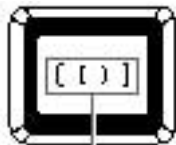

Mire de mise au point



Mire de mise au point

Changement de la plage et de la zone de mise au point  p.58

Blocage du déclenchement automatique du flash  p.62

Affichage du paramétrage de la prise de vue  p.34

4 **Pressez le déclencheur.**

L'image s'affiche sur le moniteur ACL pendant 0,5 seconde (Affichage immédiat) et est enregistrée sur la carte CF ou dans la mémoire interne lorsqu'aucune carte n'est insérée. (Pendant l'enregistrement de l'image, les témoins vert et rouge situés à droite du viseur clignotent alternativement.)

Utilisation du déclencheur

Le déclencheur fonctionne en deux temps.

● Déclencheur pressé à mi-course

Lorsque le déclencheur est pressé légèrement (à mi-course), la mise au point, l'exposition et la balance des blancs sont verrouillées. Les réglages de vitesse d'obturation et d'ouverture ne s'affichent que lorsque le déclencheur est pressé à mi-course.

L'information suivante apparaît sur le moniteur ACL, le témoin de transfert d'image et l'état du flash.

① Zone de m.a.p.

La mire devient verte si la mise au point est correcte. Dans le cas contraire, elle n'apparaît pas.

② Symbole du flash

Le symbole du flash indique l'état du flash lorsque le déclencheur est pressé.

Témoin du transfert d'image et état du flash (à droite du viseur)

état	Témoin du transfert d'image (vert)	État du flash (rouge)
allumé	Mise au point correcte	Flash chargé
clignotement	Mise au point incorrecte	Flash en cours de chargement

● Déclencheur pressé à fond

La photo est prise.

Affichage immédiat

Le réglage de l'affichage immédiat par défaut est de 0,5 seconde pendant laquelle vous pouvez supprimer l'image à l'aide du bouton  (l'écran de suppression s'affiche) et de [Supprimer].

Réglage de la durée de l'affichage immédiat  p.70

Lecture des images fixes

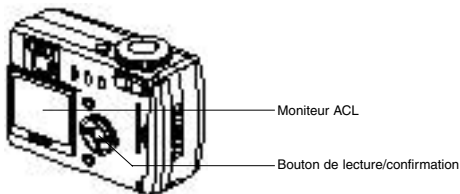

Lecture des images

Il est possible d'afficher l'image fixe.

1 **Pressez le bouton de lecture/confirmation après avoir pris une photo.**

L'image prise s'affiche sur le moniteur ACL. Pendant la durée de cet affichage, vous pouvez effacer l'image en appuyant sur le bouton  (l'écran de suppression s'affiche), en sélectionnant [Supprimer] puis en appuyant sur le bouton de lecture/confirmation.

Pressez de nouveau le bouton de lecture/confirmation ou pressez le déclencheur à mi-course pour retourner en prise de vue.

Fichier n°

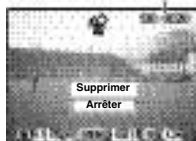

- Il est possible d'agrandir la photographie affichée sur le moniteur ACL en pressant la commande du zoom.
- De retour à l'écran de lecture, l'image ayant le dernier numéro de fichier est la première à s'afficher.

Lecture des images fixes  p.76

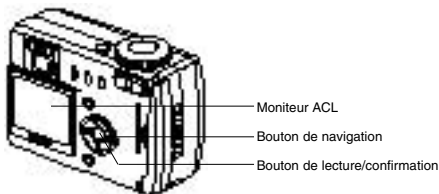

Lecture des images précédentes ou suivantes

Les images fixes défilent une à une, vers l'avant ou vers l'arrière.

- 1** Pressez le bouton de lecture/confirmation après avoir pris une photo.

Une image s'affiche sur le moniteur ACL.

- 2** Pressez le bouton de navigation (◀ ▶).



affiche l'image précédente.



affiche l'image suivante.

Pendant la durée de cet affichage, vous pouvez effacer l'image en appuyant sur le bouton  (l'écran de suppression s'affiche), en sélectionnant [Supprimer] puis en appuyant sur le bouton de lecture/confirmation.

Pressez de nouveau le bouton de lecture/confirmation ou pressez le déclencheur à mi-course pour retourner en prise de vue.



- L'appareil affiche le premier photogramme en cas de séquence filmée.
- Si aucune image n'est enregistrée, le message [Aucune image] s'affiche.

Utilisation de la carte CF

Lorsque la carte CF est installée dans l'appareil, les images prises sont enregistrées sur la carte. Il est possible de visualiser les images enregistrées sur la carte directement sur l'appareil, de les transférer sur votre ordinateur et de les imprimer.



Visualisation des images sur l'appareil

L'un des avantages d'un appareil numérique est qu'il vous permet de visualiser vos photos immédiatement après les avoir prises. Si vous n'êtes pas satisfait, vous pouvez vérifier la composition et la luminosité et reprendre la photo.



Lecture des images fixes  p.76

Visualisation des images sur un ordinateur

Vous ne devez installer le pilote USB que lors de la première utilisation. Une fois l'installation effectuée, il est possible de visualiser des images enregistrées et de les modifier sur l'ordinateur rien qu'en connectant l'appareil à l'ordinateur à l'aide du câble USB et en téléchargeant les images. Vous pouvez également extraire la carte CF de l'appareil et transférer les données sur votre ordinateur à l'aide d'un lecteur de cartes. Si vous utilisez un ordinateur portable, vous pouvez transférer les images en positionnant la carte CF dans l'adaptateur de cartes et en insérant celui-ci dans la fente destinée à cet usage.

Visualisation des images avec PC  p.87

Visualisation des images avec Macintosh  p.102



Impression des images par un laboratoire photo

Des impressions des images enregistrées sur la carte CF peuvent être obtenues de la même façon que pour des photographies classiques en confiant simplement la carte CF à un laboratoire d'impression. Le nombre de copies peut être spécifié et les dates indiquées sur les épreuves si DPOF (Digital Print Order Format) est paramétré avant de confier la carte CF à un laboratoire **qui effectue les impressions compatibles DPOF.**

Réglage des paramètres de l'impression  p.84



Mise sous/hors tension de l'appareil

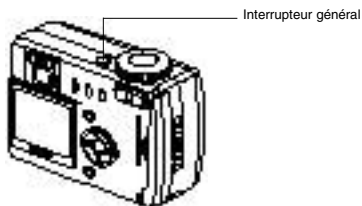

L'appareil est mis sous tension et hors tension à l'aide de l'interrupteur général.

1 **Pressez l'interrupteur général.**

L'appareil est mis sous tension.







A la mise sous tension, le cache-objectif s'ouvre et l'objectif sort légèrement.







Pressez l'interrupteur général de nouveau pour mettre l'appareil hors tension.

Changement du mode

Le mode capture permet de prendre des photos et le mode lecture s'utilise pour lire ou effacer des images. Pressez le bouton de lecture/confirmation pour passer du mode capture au mode lecture ou pressez-le à mi-course en mode lecture pour passer en mode capture.

Mode capture

	Mode d'exposition automatique	La plupart des réglages sont effectués automatiquement par l'appareil lors de la prise de vue.	p.20, 35
	Mode scène de nuit	Ce mode permet de prendre des sujets faiblement éclairés comme les scènes de nuit.	p.38
	Mode d'exposition manuelle	Il est possible de régler l'ouverture et la vitesse d'obturation manuellement.	p.36
	Mode séquences vidéo	Ce mode permet de prendre des séquences vidéo.	p.42
	Mode image 3D	Ce mode permet de prendre des photos 3D.	p.47
	Mode filtre numérique	Vous pouvez utiliser plusieurs filtres de couleur y compris rouge, bleu et vert pour prendre des photos.	p.52

- 1 Réglez le sélecteur de mode de manière à aligner le repère sur      ou .**
- 2 Pressez le bouton de lecture/confirmation ou le déclencheur à mi-course en mode lecture.**

Mode lecture

Bouton de lecture/OK	Mode lecture	Ce mode permet la lecture des images enregistrées.	p.76
----------------------	--------------	--	------

- 1 Pressez le bouton de lecture/confirmation en mode capture.**

Utilisation des fonctions des boutons

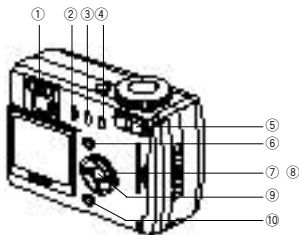



Mode capture

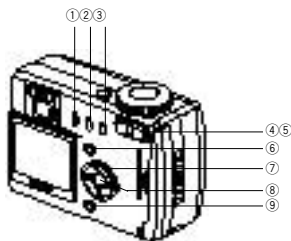

- ① **Levier de réglage dioptrique**
Règle le viseur pour une clarté optimale. (p.57)
- ② **Bouton**
Change le mode de flash. (p.62)
- ③ **Bouton**
Change le mode de prise de vue comme suit :
Retardateur (p.46), Commande à distance (p.40), Prise de vue en continu (p.39), Prise de vue en mode intervalle (p.54)
* La prise de vue en continu est impossible si le mode de capture est réglé sur .
- ④ **Bouton**
Change le mode de mise au point. (p.58)
- ⑤ **Commande du zoom**
Change la taille du sujet. (p.44)
- ⑥ **Bouton menu**
Affiche les menus actifs en mode capture. (p.32, p.33)
- ⑦ **Bouton de navigation ()**
Change la correction d'exposition en mode . (p.61), Change la vitesse d'obturation en mode . (p.36), Change le taux d'allongement en mode . (p.52)
- ⑧ **Bouton de navigation ()**
Règle la mise au point en mode . (p.59), Change la valeur d'ouverture en mode . (p.36), Sélectionnez le type de fichier en mode (p. 52).
- ⑨ **Bouton de lecture/confirmation**
Passe du mode capture au mode lecture ou sélectionne l'élément du menu. (p.27, p.30)
- ⑩ **Bouton d'affichage**
Modifie les informations affichées sur le moniteur ACL. (p.34)





Mode lecture

- ① **Bouton** 



Supprime l'image. ( p.81)
- ② **Bouton DPOF**

Règle le paramétrage de l'impression. ( p.84)
- ③ **Bouton** 

Protège l'image d'un éventuel effacement. ( p.83)
- ④ **Commande du zoom**

Change la taille de l'image affichée sur le moniteur ACL. ( p.76)
- ⑤ **Bouton** 

Affiche neuf images à la fois. ( p.80)
- ⑥ **Bouton menu**

Affiche les menus actifs en mode lecture. ( p.32, p.33)
- ⑦ **Bouton de navigation** ( )

Affiche les images une par une. ( p.23)
- ⑧ **Bouton de lecture/confirmation**

Passes du mode capture au mode lecture ou sélectionne l'élément du menu. ( p.27, p.30)

Désactive l'affichage du zoom ou l'affichage neuf images. ( p.76, p.80)
- ⑨ **Bouton d'affichage**







Modifie les informations affichées sur le moniteur ACL. ( p.79)

Menus

Les menus s'affichent sur le moniteur ACL à l'aide du bouton Menu. Vous pouvez régler les fonctions de prise de vue, sauvegarder les réglages à la mise hors tension de l'appareil et modifier les réglages de l'appareil sur ces menus.

Utilisation des menus

Les instructions du moniteur ACL vous guident dans vos réglages effectués à partir d'un menu.

- 1 Appuyez sur le bouton menu.**
L'écran des menus apparaît. La zone sélectionnée est affichée dans un cadre vert.
- 2 Pressez le bouton de navigation ().**
Choisissez l'écran de menu à l'aide du bouton de navigation ().
- 3 Aidez-vous du bouton de navigation () pour sélectionner un élément.**
Déplacez le cadre vers le haut ou vers le bas à l'aide du bouton de navigation ().
- 4 Modifiez le réglage à l'aide du bouton de navigation ().**
- 4 Utilisez le bouton de navigation () pour vous déplacer sur l'écran de sélection.**
Pressez le bouton de lecture/confirmation pour retourner au menu une fois les réglages effectués.
- 5 Pressez le bouton de lecture/confirmation.**
Les réglages sont sauvegardés et l'écran revient au mode capture ou lecture.



- Si vous pressez le bouton menu et quittez l'écran des menus, les modifications des réglages ne sont pas sauvegardées.
- Si vous pressez le bouton de lecture/confirmation et quittez l'écran des menus mais si vous extrayez la batterie avant la mise hors tension de l'appareil ou que vous ne l'éteignez pas correctement, aucune modification de réglage n'est sauvegardée.

Exemple d'une opération de menu

1 Bouton menu

Menu [Param. Capture]

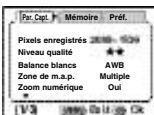

2

Menu [Mémoire]

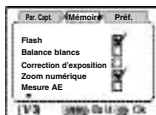

Menu [Préférences]



3

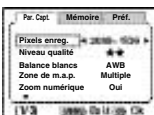

3

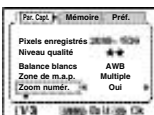

4

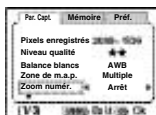

3



4

Ecran de sélection

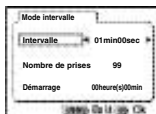



3

Ecran suivant



Si vous pressez le déclencheur à mi-course pour quitter l'écran des menus et passez en mode capture, aucune modification de réglage n'est sauvegardée.

● Menu [Param. Capture]

Paramètre	Description	Réglage par défaut	Renvoi
Pixels enregistrés	Choix du nombre de pixels enregistrés.	2240 × 1680 (430RS) 2048 × 1536 (330RS)	p.63
Niveau qualité	Choix du taux de compression de l'image.		p.64
Balance blancs	Réglage de l'équilibre chromatique en fonction de la lumière.	AWB	p.65
Zone de m.a.p.	Modification de la plage de la mise au point automatique.	Multiple	p.67
Zoom numérique	Prise de vue à l'aide du zoom numérique.	Oui	p.45
Mesure AE	Réglage de la méthode de mesure pour définir l'exposition.		p.68
Sensibilité ISO	Réglage de la sensibilité ISO.	Auto	p.69
Affichage immédiat	Réglage de la durée de l'affichage immédiat.	0,5 sec	p.70
Prise de vue en mode intervalle	Prise de vue à un intervalle spécifique.	Arrêt	p.54
Intervallomètre séquences animées	Prise de vue à fréquence d'images retardée (les images défilent vers l'avant ou vers l'arrière).	Arrêt	p.56
Mode photo appliqué	Réglage du mode photo appliqué pour la prise de vue d'une image 3D.	Mode parallèle	p.47
Netteté	Réglage de la netteté.	Normale	p.71
Saturation	Réglage de la saturation.	Normale	p.72
Contraste	Réglage du contraste.	Normale	p.73

● Menu [Mémoire]

Ce menu permet de définir si les réglages sont sauvegardés à la mise hors tension de l'appareil.

Les paramètres réglables sont présentés à la p. 74.

● Menu [Préférences]

Paramètre	Description	Réglage par défaut	Renvoi
Formater	Formatage de la mémoire interne ou de la carte CF	–	p.112
Copier l'image	Copie des images de la mémoire interne vers la carte CF et inversement.	–	p.106
Reformater	Changement de la taille de l'image.	–	p.110
Rogner	Rogner l'image.	–	p.108
Alarme	Décl. de l'avertissement sonore à un moment spécifique.	Arrêt	p.113
Bip sonore	Réglage du bip sonore retentissant lors de l'appui sur un bouton	Oui	p.115
Écran de démarrage	Réglage de l'écran qui s'affiche à la mise sous tension de l'appareil.	Oui	p.116
Format date	Réglage du format de la date	Réglage en fonction du réglage par défaut de la langue	p.117
Réglage date	Réglage de la date et de l'heure	01/01/2002	p.117
Heure	Réglage de l'heure	Arrêt	p.118
Langue	Sélection de la langue d'affichage des menus et des messages	Anglais	p.119
Temps de mise en veille	Système d'économie d'énergie	1 min	p.120
Arrêt auto	Mise hors tension automatique de l'appareil.	3 min	p.120
Suppression rapide	Lorsque cette option est activée, l'écran Supprimer s'affiche avec les messages [Supprimer] ou [Ttes images] sélectionnés.	Arrêt	p.121
Agrandissement rapide	Lecture des images à un grossissement maximal en pressant une seule fois la commande du zoom.	Arrêt	p.121
Réinitialisation	Retour des paramètres de l'appareil aux réglages par défaut	–	p.122

Affichage activé

Le paramétrage de la prise de vue apparaît.

- ① Mode flash ② Mode prise de vue
- ③ Mode mise au point ④ Mode capture
- ⑤ Mire AF ⑥ Nombre d'images disponibles
- ⑦ Date et heure ⑧ Symbole de la pile

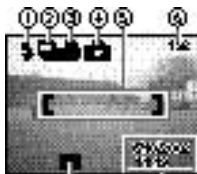
**Affichage histogramme**

L'histogramme indique la répartition de la luminosité.

L'abscisse correspond à la luminosité (le point plus sombre étant à l'extrémité gauche et le plus clair à l'extrémité droite) et l'ordonnée au nombre total de pixels.

- ① Histogramme ② Pixels enregistrés
- ③ Niveau qualité ④ Balance blancs
- ⑤ Mesure AE ⑥ Sensibilité ISO

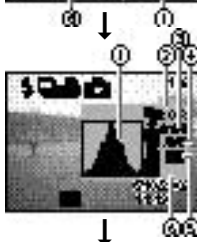
**Affichage désactivé**

Aucune donnée du paramétrage de la prise de vue n'est affichée.

- Seule la mire AF s'affiche en mode de mise au point automatique.
- Le symbole de la pile s'affiche en cas de modification du niveau de la batterie.
- Si vous modifiez un des modes tel que le mode flash, il s'affiche pendant quelques secondes.

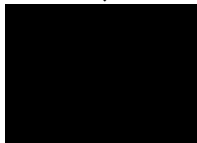
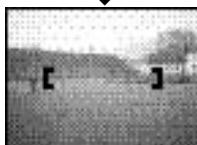

Affichage activé

Moniteur ACL désactivé

Le moniteur ACL est éteint.

Sauvegarde du mode d'affichage  p.74



Lors de l'utilisation de l'adaptateur secteur, le témoin d'usure des piles ne s'affiche pas sur le moniteur ACL.



Il n'est pas possible d'éteindre le moniteur ACL en mode séquences vidéo, images 3D et filtre numérique.

À la mise hors tension du moniteur ACL, le zoom numérique s'éteint même s'il a été activé.

Prise de vue

Si la carte CF est installée, toutes les images sont enregistrées sur la carte. Dans le cas contraire, les images sont enregistrées dans la mémoire interne de l'appareil.

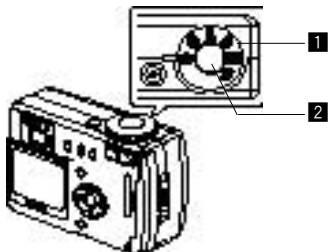

Prise de vue images fixes en mode automatique (Mode Auto)

La plupart des réglages s'effectuent automatiquement lors de la prise de vue si le sélecteur de mode est sur .

1 Réglez le sélecteur de mode sur le symbole  du mode capture.

2 Pressez le déclencheur.

La photo est prise.



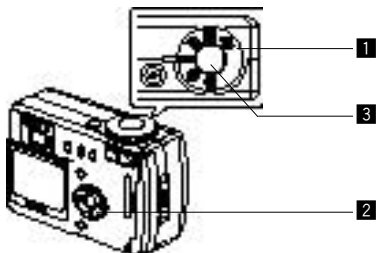

Utilisation du déclencheur  p.21



Prise de vue en mode manuel (Mode d'exposition manuel)

Il est possible de régler soi-même manuellement la vitesse d'obturation et l'ouverture.





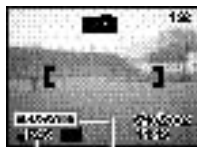



- 1** Réglez le sélecteur de mode sur le symbole  du mode capture.
- 2** Utilisez le bouton de navigation pour changer la vitesse d'obturation et l'ouverture.

- Bouton de navigation () :
Diminuez la vitesse d'obturation
- Bouton de navigation () :
Augmentez la vitesse d'obturation
- Bouton de navigation () :
Diminuez la valeur d'ouverture
- Bouton de navigation () :
Augmentez la valeur d'ouverture



Ouverture Vitesse d'obturation

Un témoin lumineux s'affiche à l'écran si le couple vitesse/ouverture ne fournit pas une exposition correcte.

 (allumé)	Si l'écart par rapport à l'exposition correcte est compris entre -2,0 et -0,3 IL, le témoin  s'allume ; s'il est compris entre +0,3 et +2,0 IL, le témoin  s'allume et le niveau de la valeur de correction s'affiche.
 (clignotement)	En cas de sous-exposition, le témoin  clignote ; le témoin  clignote si l'image est surexposée.
 (clignotement)	Si l'exposition s'avère impossible à mesurer, le témoin  clignote.

3 **Pressez le déclencheur.**



La photo est prise selon la vitesse d'obturation et l'ouverture définies.

Lecture des images  p.76



La vitesse d'obturation et l'ouverture sont sauvegardées lorsque l'appareil est mis hors tension.



- Ce mode ne permet pas la correction d'exposition.
- En mode de mise au point manuel, le bouton de navigation ( ) devient le bouton de mise au point manuel et il n'est pas possible de modifier la valeur d'ouverture.
- Les modes flash [Auto] ou [Auto + Réduction des yeux rouges] ne peuvent pas être sélectionnés.

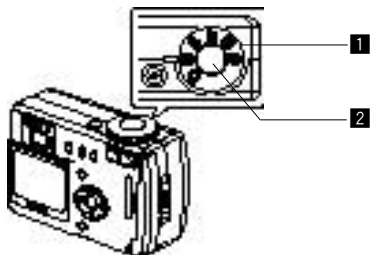

Prise de vue en basse lumière (Mode scène de nuit)

L'appareil se règle automatiquement pour les sujets faiblement éclairés comme les scènes de nuit.

1 Réglez le sélecteur de mode sur le symbole  du mode capture.

2 Pressez le déclencheur.

La photo est prise.

Utilisation du déclencheur  p.21

Lecture des images  p.22



La vitesse d'obturation étant lente en cas de faible lumière, évitez de bouger l'appareil.

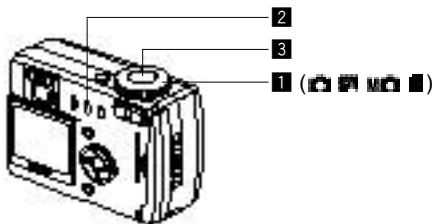

Prise de vue en continu

Les photos sont prises en continu tant que le déclencheur est pressé.

1 Réglez le sélecteur de mode sur les symboles ou du mode capture.

2 Pressez le bouton pour afficher sur le moniteur ACL.
L'appareil passe en mode de prise de vue en continu.



3 Pressez le déclencheur.

Les photos sont prises en continu aussi longtemps que le déclencheur est enfoncé. La prise de vue s'arrête au relâchement du déclencheur.

Lecture des images p.22



- Vous pouvez continuer à prendre des photos tant que la carte CF ou la mémoire interne n'est pas pleine.
- L'intervalle varie en fonction des réglages [Pixels enregistrés] et [Niveau qualité].





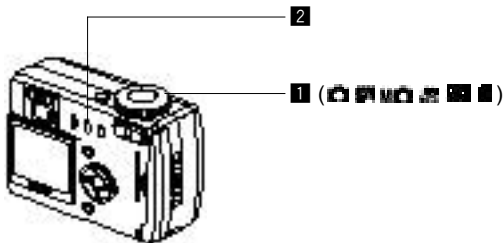

- Le flash ne se décharge pas en mode de prise de vue en continu.
- La prise de vue en continu n'est pas disponible pour les modes images animées et images 3D.



Commande à distance (en option).

Il est possible de prendre des photos à l'aide de la commande à distance F (en option).

- 1** Réglez le sélecteur de mode sur les symboles     ou  du mode capture.

- 2** Pressez le bouton  pour afficher  sur le moniteur ACL.

Le témoin du retardateur clignote et l'appareil est prêt à photographier.





- 3** Pressez le déclencheur de la commande à distance.

Le témoin du retardateur clignote rapidement et la photo est prise dans un délai de trois secondes environ.

Lecture des images  p.76



- Il est possible d'utiliser les boutons de l'appareil de manière identique.
- Veillez à respecter une distance maximale de 5 mètres entre la commande à distance et la partie frontale de l'appareil.
- Pour prendre une photo immédiatement après avoir pressé le déclencheur sur la commande à distance, pressez le bouton  à l'étape 2 pour afficher  sur le moniteur ACL.
- Lors de l'activation de la fonction du zoom numérique, celui-ci ne peut fonctionner avec la commande à distance, mais fonctionne en pressant la commande du zoom de l'appareil. Toutefois, l'appareil retourne en mode zoom optique à la pression de la commande du zoom située sur la commande à distance.
- Le système d'économie d'énergie peut être utilisé (le témoin du retardateur disparaît également).

● Durée de vie de la batterie de la commande à distance

La commande à distance peut envoyer jusqu'à environ 30 000 signaux à l'appareil. Si la batterie nécessite d'être remplacée, contactez votre centre de réparation Pentax le plus proche.

Zoom de la commande à distance

Vous pouvez modifier la position du zoom à l'aide de la commande à distance E (en option). La pression sur la commande du zoom située sur la commande à distance fait passer le zoom de la position [Grand angle] à [Télé] en passant par [Milieu].

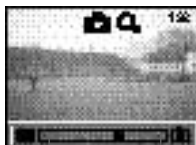

[Grand angle] [Télé]

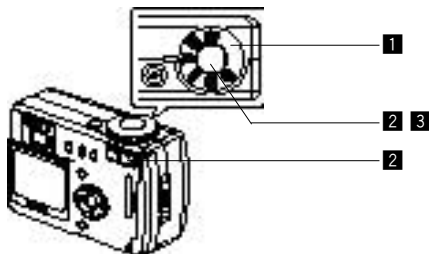

Prise de vue film (Mode séquences vidéo)

Ce mode permet de prendre des séquences vidéo sans son. La longueur maximale d'une image animée est de 30 secondes.

1 Réglez le sélecteur de mode sur le symbole du mode capture.

L'information suivante apparaît sur le moniteur ACL.

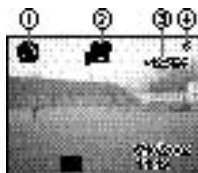

- ① Flash coupé
- ② Mode séquences vidéo
- ③ Temps de prise de vue restant
- ④ Nombre des séquences vidéo restantes



2 Pressez le déclencheur.

La prise de vue démarre.

Vous pouvez modifier la taille de l'image à l'aide de la commande du zoom.

-  agrandit l'image
-  réduit l'image

3 Pressez le déclencheur.

La prise de vue se termine.

Le temps de prise de vue restant s'affiche.

Maintien du doigt sur le déclencheur

Une pression sur le déclencheur pendant plus d'une seconde lance la prise de vue qui s'interrompt lorsque le déclencheur est relâché.

Lecture des séquences vidéo  p.78



- Le flash ne se déclenche pas en mode séquences vidéo.
- La prise de vue en continu n'est pas possible en mode séquences vidéo.
- Le moniteur ACL ne peut être désactivé en mode séquences vidéo.

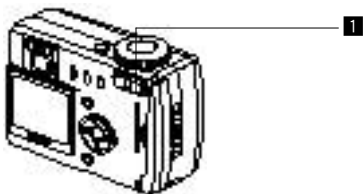

Zoom

Vous pouvez utiliser le zoom pour prendre des photos en mode télé ou grand angle.

1 **Pressez la commande du zoom en mode capture.**

 agrandit la taille du sujet

 réduit la taille du sujet

La désactivation de la fonction du zoom numérique permet d'agrandir les photos jusqu'à 3 fois à l'aide du zoom numérique. L'activation du zoom numérique permet d'agrandir l'image à un grossissement de 6x maximum.

Symbole du zoom numérique





Barre zoom

Sauvegarde de la position du zoom  p.74



Lors de la mise hors tension du moniteur ACL, le zoom numérique s'éteint même s'il a été activé.

Activation/désactivation de la fonction du zoom numérique

- 1 Appuyez sur le bouton menu.**
Le menu [Mode Capture] apparaît.
- 2 Pressez le bouton de navigation () pour sélectionner [Zoom numérique].**
- 3 Sélectionnez [Oui] ou [Arrêt] à l'aide du bouton de navigation ( ).**
- 4 Pressez le bouton de lecture/confirmation.**
L'appareil est prêt à photographier.

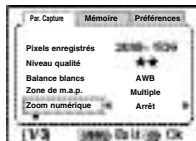

Lors de la mise hors tension du moniteur ACL, le zoom numérique s'éteint même s'il a été activé.

Sauvegarde du réglage de la fonction du zoom numérique  p.74.

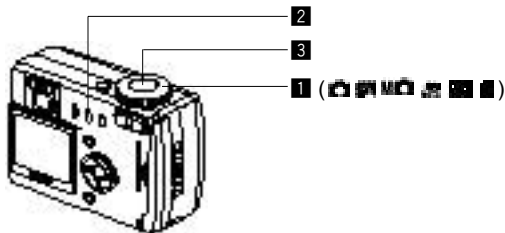

Utilisation du retardateur

Le déclenchement intervient dix secondes après la pression du déclencheur.

- 1** Réglez le sélecteur de mode sur le symbole ou du mode capture.
- 2** Pressez le bouton pour afficher sur le moniteur ACL.
- 3** Pressez le déclencheur.

Le retardateur est activé et le témoin correspondant s'allume. La photo est prise environ trois secondes après le début du clignotement du témoin du retardateur.



Si vous mettez le moniteur ACL sous tension, le compte des secondes s'affiche.

Lecture des images p.22

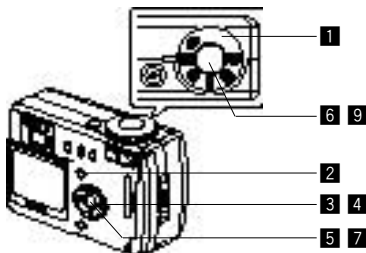



Prise de vue des images stéréo (Mode image 3D)

Vous pouvez prendre des photos 3D à l'aide du moniteur ACL et les visualiser grâce à la méthode parallèle ou diagonale (p.49). Si vous imprimez les images 3D et que vous les visualisez au moyen du viseur d'images 3D fourni, l'image apparaît en trois dimensions.

1 Réglez le sélecteur de mode sur le symbole  du mode capture.

2 Appuyez sur le bouton menu.
Le menu [Param. Capture] s'affiche.

3 Pressez le bouton de navigation () pour sélectionner [Mode photo appliqué].

4 Aidez-vous du bouton de navigation () pour sélectionner [Mode parallèle] ou [Mode diagonal].
Pour visualiser l'image à l'aide du viseur d'images 3D, sélectionnez [Mode parallèle]. Vous pouvez également la visualiser sans le viseur d'images.

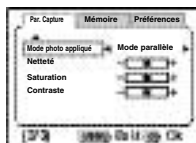

5 Pressez le bouton de lecture/confirmation.

L'écran du moniteur ACL est divisé en deux parties. Le côté gauche de l'écran permet de prendre la première photo.

6 Prenez la première photo en regardant le repère de capture.

Tenez l'appareil de façon à ce que le sujet se trouve au centre du côté gauche de l'écran et pressez le déclencheur.



L'image de la première photo s'affiche sur le côté gauche du moniteur ACL et le côté droit de l'écran permet de prendre la deuxième photo.

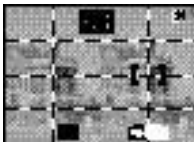

7 Déplacez l'appareil sur la droite sans modifier votre position.

8 Prenez la deuxième photo en regardant le repère de capture.

Tenez l'appareil de façon à ce que le sujet se trouve au centre du côté droit de l'écran et pressez le déclencheur.

9 Pressez le bouton de lecture/confirmation.

Les première et deuxième images s'affichent respectivement à gauche et à droite de l'écran.



- Pour annuler le mode image 3D, passez à un autre mode capture.
- L'effet 3D n'est pas atteint si les deux images sont prises dans des positions très différentes (hauteurs) ou ne sont pas droites. Lors de la prise de vue d'une personne, il est recommandé que votre modèle reste aussi immobile que possible et que vous preniez la deuxième photo le plus rapidement possible. Il est plus facile de prendre des photos à l'aide d'un pied ou d'une base appropriée.
- Pour référence, l'appareil doit être déplacé à environ 1/40 de la distance entre l'appareil et le sujet. Par exemple, si le sujet se trouve à 3 mètres, l'appareil doit se trouver à une distance de $3 \text{ m} \div 40 = 7,5 \text{ cm}$.

Toutefois, dans la mesure où la façon de voir les images 3D diffère selon les personnes, il ne faut pas s'inquiéter. Reportez-vous au tableau ci-dessous pour savoir comment déplacer l'appareil.

Distance au sujet	0,1 m	0,3 m	0,5 m	1 m	3 m	5m
Mouvements de l'appareil	0,5 cm	1 cm	1,5 cm	2,5 cm	7,5 cm	13 cm

● Visualisation des images 3D grâce à la méthode parallèle ou diagonale

Nos yeux étant éloignés d'environ 6 à 7 cm de distance, il existe une légère déformation entre ce que l'on voit avec l'œil droit et ce que l'on voit avec l'œil gauche. Cette différence est utilisée par notre cerveau pour produire une image 3D. Ce principe s'applique à la prise de vue et à la visualisation des images 3D.

Les images 3D peuvent être visualisées grâce à la méthode parallèle où les lignes gauche et droite de vision sont virtuellement parallèles comme si vous regardiez une scène distante, ou grâce à la méthode diagonale où les lignes gauche et droite de vision se croisent, comme lorsque vous croisez les yeux. La visualisation des images 3D sans le viseur nécessite de l'entraînement.

● Assemblage du viseur d'images 3D

Assemblez le viseur d'images 3D fourni avec l'appareil comme indiqué ci-dessous.



● Visualisation des images 3D à l'aide du viseur d'images 3D

Imprimez les images de façon à ce qu'elles soient d'une largeur d'environ 11 ou 12 cm et placez le diviseur du viseur d'images 3D au milieu des deux.

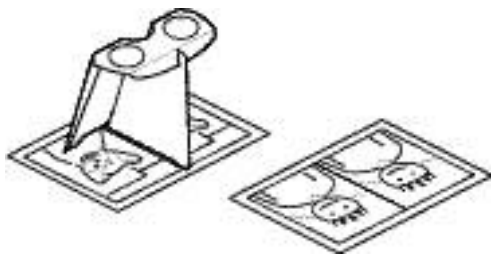

Transfert des images à l'aide d'un PC ou d'un Macintosh ■■■ p.87 ou p.102



Comme la distance qui sépare l'œil gauche de l'œil droit diffère selon les personnes, certains pourraient avoir des difficultés à obtenir un effet tridimensionnel même en regardant des épreuves de taille identique. Cela pourrait être particulièrement difficile si les images sont soit très petites soit très grandes. Essayez des tailles différentes jusqu'à obtenir l'effet désiré.



- Ne regardez jamais le soleil directement à travers le viseur d'images 3D.
- Ne laissez jamais le viseur d'images 3D exposé en plein soleil sous peine de provoquer un incendie.

● Exemple d'une image 3D



●
Prise de vue

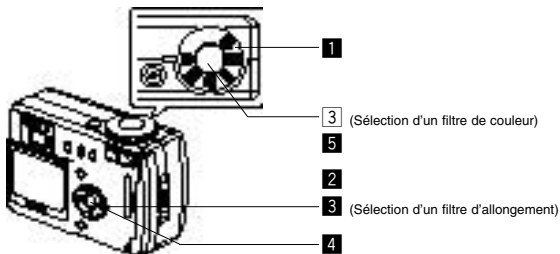

Prise de vue avec filtres numériques (Mode filtre numérique)



Les filtres numériques incluent les filtres de couleur et un filtre d'allongement qui allonge le sujet verticalement ou horizontalement.

● Filtres de couleur

Les filtres de couleur comprennent huit couleurs, noir et blanc, sépia, rouge, rose, violet, bleu, vert et jaune. Lorsque vous sélectionnez un filtre de couleur en mode de filtre numérique, l'affichage du moniteur ACL est filtré avec la couleur sélectionnée et les photos sont prises dans cette couleur.

● Filtre d'allongement

La sélection d'un filtre d'allongement permet de photographier les sujets allongés verticalement ou horizontalement en 8 étapes.

- 1** Réglez le sélecteur de mode sur le symbole  du mode capture.
- 2** Utilisez le bouton de navigation ( ) pour sélectionner le filtre numérique que vous souhaitez utiliser.



Sélection d'un filtre de couleur

3 Pressez le déclencheur.

La photo est prise.



Sélection d'un filtre d'allongement

3 Utilisez le bouton de navigation ( ) pour régler le taux d'allongement.

Bouton de navigation () :
Allonge le sujet verticalement

Bouton de navigation () :
Allonge le sujet
horizontalement



4 Pressez le bouton de lecture/confirmation.

5 Pressez le déclencheur.

La photo est prise.



- Le zoom numérique ne peut être utilisé si le filtre d'allongement est sélectionné.
- Pour modifier le taux d'allongement, sélectionnez une fois un autre filtre puis de nouveau le filtre d'allongement et enfin régler le taux.
- Si vous réglez un taux d'allongement autre que zéro (0), seule la partie de l'image affichée sur le moniteur ACL est enregistrée comme image.

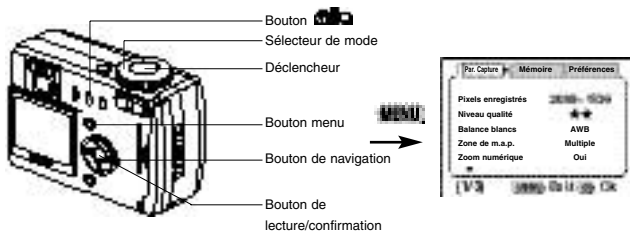

Prise de vue à un intervalle spécifié (Prise de vue en mode intervalle)

Les images fixes peuvent être prises automatiquement à un intervalle spécifié.

1 Réglez le sélecteur de mode sur le symbole ou du mode capture.

2 Appuyez sur le bouton menu.
Le menu [Param. Capture] s'affiche.

3 Pressez le bouton de navigation () pour sélectionner [Prise de vue en mode intervalle].

4 Pressez le bouton de navigation ().
Le menu [Prise de vue en mode intervalle] s'affiche.

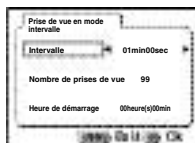

5 Réglez l'intervalle de prise de vue.

1. Pressez le bouton de navigation () .

et s'affichent au-dessus et en dessous de la minute.

2. Réglez la minute à l'aide du bouton de navigation () puis pressez le bouton de navigation () .

et s'affichent au-dessus et en dessous de la seconde.

3. Réglez la seconde à l'aide du bouton de navigation () puis pressez le bouton de navigation () .



4. Pressez le bouton de navigation () .



Le cadre se déplace sur [Nombre de prises de vue].



6 Réglez le nombre de prises de vue à l'aide du bouton de navigation () puis pressez le bouton de navigation () .
Le cadre se déplace sur [Heure de démarrage].



7 Réglez l'heure de démarrage.

1. Pressez le bouton de navigation ().



 et  s'affichent au-dessus et en dessous de l'heure.

2. Réglez l'heure à l'aide du bouton de navigation ( ) puis pressez le bouton de navigation ().

 et  s'affichent au-dessus et en dessous de la minute.

3. Réglez la minute à l'aide du bouton de navigation ( ).

8 Pressez le bouton de lecture/confirmation deux fois.

9 Pressez le bouton  pour afficher  sur le moniteur ACL.

10 Pressez le déclencheur.

La prise de vue en mode intervalle démarre.



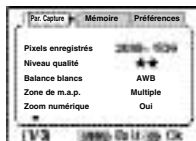
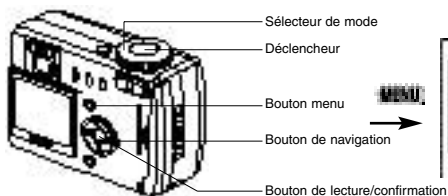

- La prise de vue en mode intervalle peut être réglée à une seconde pour un intervalle de 30 secondes à 4 minutes, et à une minute pour un intervalle entre 4 et 99 minutes.
- Le nombre d'images peut être réglé entre 2 et 99.
- L'heure de démarrage de la prise de vue peut être réglée entre 0 et 3 heures 59 secondes.
- Lorsque le réglage est de "0" seconde pour l'heure de démarrage de la prise de vue, la première photo est prise immédiatement après avoir pressé le déclencheur.
- Lorsque l'espace de la carte CF ou de la mémoire interne est insuffisant, la prise de vue en mode intervalle se désactive et l'appareil est mis automatiquement hors tension.



Intervallomètre séquences animées

Avec l'intervallomètre séquences animées, la fréquence des prises de vue (nombre de photos prises en une seconde) est ralentie. À la lecture de ces images, le sujet semble bouger beaucoup plus rapidement. Cet effet peut être utile pour la prise de vue de fleurs qui éclosent par exemple.

- 1** Réglez le sélecteur de mode sur le symbole  du mode capture.
- 2** Appuyez sur le bouton menu.
Le menu [Param. Capture] s'affiche.
- 3** Pressez le bouton de navigation () pour sélectionner [Intervallomètre séquences animées].
- 4** Sélectionnez [Arrêt (x1)], [x2], [x5], [x10], [x20], [x50], ou [x100] à l'aide du bouton de navigation ().
- 5** Pressez le bouton de lecture/confirmation.
- 6** Pressez le déclencheur.
L'intervallomètre séquences animées démarre.

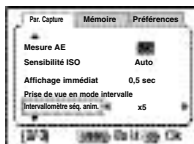

[Arrêt(x1)] est le réglage par défaut de la séquence (15 images/seconde). En sélectionnant [x2], [x5]..., le nombre de photos prises par seconde diminue de 1/2, 1/5...

Les images des séquences vidéo sont toujours lues à une fréquence de 15 images par seconde. Cela signifie que les images prises sur x2 semblent être lues deux fois plus vite et celles réglées sur x sont lues 5 fois plus vite que xcelles réglées sur 1.

Réglage des fonctions de la prise de vue



Réglage du viseur

En cas de difficultés à voir les indications du viseur, vous pouvez régler la dioptrie dans la plage comprise entre -3m^{-1} et $+1\text{m}^{-1}$ (par mètre).

- 1** Orientez l'appareil vers la lumière et déplacez le levier de réglage dioptrique vers la gauche ou la droite tout en regardant dans le viseur.
Réglez en plaçant la mire de mise au point au centre du viseur.

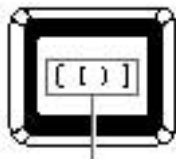



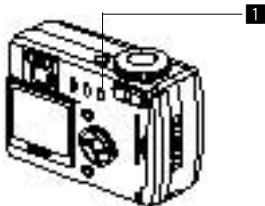

Mire de mise au point



Sélection du mode de mise au point

● Mode mise au point

Aucun picto.	Auto	L'appareil effectue la mise au point sur le sujet à l'intérieur de la zone de mise au point lorsque le déclencheur est pressé à mi-course.
	Mode macro	Ce mode est utilisé lorsque la distance au sujet est de 10 à 50 cm environ. L'appareil effectue la mise au point sur le sujet à l'intérieur de la zone de mise au point lorsque le déclencheur est pressé à mi-course.
	Mode infini-paysage	Ce mode est utilisé pour prendre des photos de sujets éloignés.
	Mode manuel	La mise au point du sujet est effectuée manuellement.
	Mode mov. de zone de mise au point AF	Ce mode permet de changer la position de la mire autofocus Zone (AF).

1 Pressez le bouton en mode capture.

Le mode de mise au point se modifie à chaque pression du bouton, le réglage étant affiché sur le moniteur ACL.

L'appareil est prêt à prendre la photo dans le mode de mise au point défini.

Sauvegarde du mode mise au point  p.74



- Lorsque [Mode mise au point] dans le menu [Mémoire] (p.74) n'est pas activé, le mode mise au point revient sur [Auto] lors de la mise hors tension de l'appareil.
- Le réglage par défaut du mode mise au point est [Auto]. Dans ce cas, aucune icône ne s'affiche sur le moniteur ACL.



Si vous prenez une photo en regardant dans le viseur avec le mode de mise au point réglé en macro, la distance de prise de vue de l'image obtenue peut différer de celle vue dans le viseur.

Mise au point manuelle

Lorsque le mode est réglé sur **MF**, le centre de l'image est agrandi en écran plein sur le moniteur ACL. Réglez la mire à l'aide du bouton de navigation tout en regardant l'image sur le moniteur.



augmente la distance de mise au point



diminue la distance de mise au point

Lorsque vous relâchez le bouton de navigation, la position de la mire est réglée et l'écran retourne à l'affichage normal deux secondes plus tard.

Sauvegarde du réglage de mise au point manuelle  p.74



Lorsque l'obtention de la mire en mise au point manuelle correcte s'avère difficile pour la prise de vue dans l'obscurité, pressez le déclencheur à mi-course en mode auto et le faisceau AF est émis, permettant à l'appareil de viser plus facilement le sujet.

Réglage de la position de la mire autofocus (AF)

Lorsque le mode est réglé sur  , la position de la mire autofocus (AF) peut être modifiée.



La zone de mise au point AF se déplace vers l'avant.



La zone de mise au point AF se déplace vers l'arrière.



La zone de mise au point AF se déplace vers la gauche.



La zone de mise au point AF se déplace vers la droite.

Pressez le bouton de lecture/confirmation pour déterminer la position de la zone de mise au point AF.



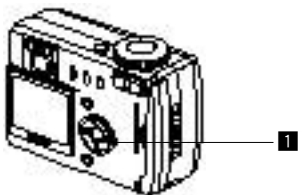

Lorsque le mode est réglé sur  , la zone de mise au point AF est automatiquement réglée sur téléobjectif. Dans ce cas, le faisceau AF n'est pas émis.

Changement de la zone de mise au point (Zone m.a.p.)  p.67



Correction d'exposition

Vous pouvez prendre des photos intentionnellement surexposées ou sous-exposées.

- 1** Pressez le bouton de navigation ( ) en mode capture.

Bouton de navigation ()
augmente la valeur de la
correction d'exposition (+)

Bouton de navigation ()
diminue la valeur de la
correction d'exposition (-)

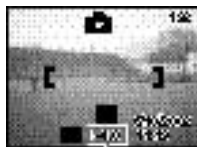

Niveau de correction
d'exposition

La valeur réglée s'affiche sur le moniteur
ACL.



- Si vous réglez sur ± 0 , la valeur réglée affichée sur le moniteur ACL disparaît après trois secondes.
- Lorsque [Correction d'exposition] sur le menu [Mémoire] (p.74) n'est pas activé, la valeur réglée revient à ± 0 à la mise hors tension.

Sauvegarde de la correction d'exposition  p.74



Le mode d'exposition manuel ne permet pas l'utilisation de cette fonction.

Réglage de la vitesse d'obturation/ouverture



Voir "Prise de vue en mode manuel (mode d'exposition manuel)" (p.36).



Sélection du mode de flash

Aucun picto.	Auto	Le flash se décharge automatiquement en fonction des conditions d'éclairage.
	Flash coupé	Le flash ne se déclenche pas.
	Flash forcé	Le flash se décharge quelle que soit la luminosité.
	Auto + Réduction yeux rouges	Ce mode réduit le phénomène des yeux rouges provoqué par l'éclair du flash reflété par les yeux du sujet. Le flash se décharge automatiquement.
	Flash forcé + Réduction yeux rouges	Ce mode réduit le phénomène des yeux rouges provoqué par l'éclair du flash reflété par les yeux du sujet. Le flash se décharge quelles que soient les conditions d'éclairage.



- Le flash est coupé lorsque le mode capture est réglé sur , prise de vue en continu ou mode infini/paysage.
- Il n'est pas possible de sélectionner les modes [Auto] ou [Auto + Réduction des yeux rouges] si le mode capture est réglé sur .
- Dans les modes [Auto + Réduction des yeux rouges] et [Flash forcé + Réduction des yeux rouges], le flash se décharge une fois pour réduire la pupille du sujet. La photo est prise en mode flash après un court intervalle.

1 **Pressez le bouton en mode capture.**

L'appui sur le bouton permet de modifier le mode de flash qui s'affiche sur le moniteur ACL.

Le chargement du flash est signalé par un clignotement rouge du témoin de l'état du flash. Si ceci se produit lorsque vous pressez le déclencheur une fois le chargement terminé, l'appareil est prêt à photographier sur le mode flash déterminé.

Sauvegarde du mode flash  p.74

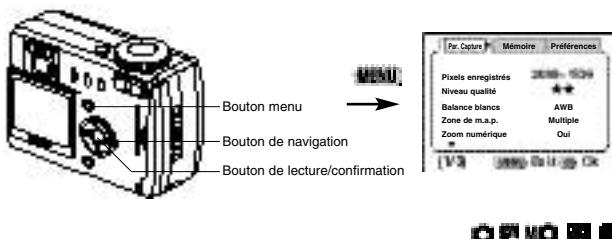

Sélection des pixels enregistrés

Vous pouvez choisir le nombre de pixels enregistrés. Ces choix caractérisent respectivement l'Optio 430RS et l'Optio 330RS.

Optio 430RS [2304 × 1712], [2240 × 1680], [1600 × 1200],
[1024 × 768], or [640 × 480]

Optio 330RS [2048 × 1536], [1600 × 1200], [1024 × 768],
ou [640 × 480].

- 1** Sélectionnez [Pixels enregistrés] à partir du menu [Param. Capture].
- 2** Modifiez le nombre de pixels à l'aide du bouton de navigation ().
- 3** Pressez le bouton de lecture/confirmation.

L'appareil est prêt à photographier.

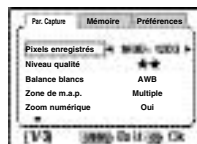

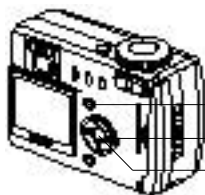

Bouton menu

Bouton de navigation

Bouton de lecture/confirmation

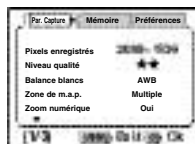

Sélection du niveau de qualité

L'appareil permet de choisir le taux de compression de l'image.

★★★	EXCELLENT	La qualité est bonne avec un volume de données image important.
★★	TRÈS BON	Niveau standard
★	BON	La qualité est bonne avec une faible quantité de données image.

- 1 Sélectionnez [Niveau qualité] à partir du menu [Param. Capture].
- 2 Modifiez la qualité de l'image à l'aide du bouton de navigation (◀ ▶).
- 3 Pressez le bouton de lecture/confirmation.

L'appareil est prêt à photographier.

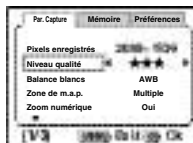

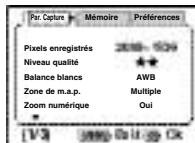
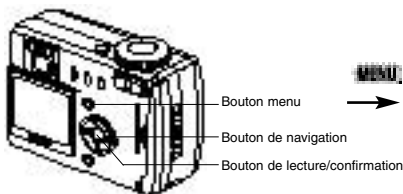

Réglage des couleurs en fonction de la lumière (Balance blancs)

Il est possible d'obtenir un bon rendu des couleurs en réglant la balance des blancs en fonction des conditions d'éclairage au moment de la prise de vue.

AWB	Auto	L'appareil règle la balance des blancs automatiquement.
	Lumière du jour	Ce mode est à utiliser lorsque vous prenez des photos au soleil en extérieur.
	Ombre	Ce mode permet de prendre des photos de sujets à l'ombre en extérieur.
	Tungstène	Ce mode est conçu pour des sujets éclairés à la lumière électrique ou par une autre source de lumière tungstène.
	Lumière fluorescente	Ce mode est réservé à la photographie en lumière fluorescente.
	Manuel	Ce mode permet de régler la balance des blancs manuellement.

- 1 Sélectionnez [Balance blancs] à partir du menu [Param. Capture].**
- 2 Pressez le bouton de navigation ().**
L'écran Balance blancs s'affiche.
- 3 Modifiez le réglage à l'aide du bouton de navigation ().**
- 4 Pressez le bouton de lecture/confirmation deux fois.**
L'appareil est prêt à photographier.

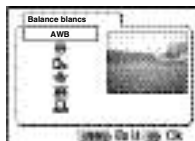

Sauvegarde de la balance des blancs p.74

Réglage manuel

1 Sélectionnez [] (manuel) sur l'écran de la balance des blancs.

2 Pointez l'appareil vers une feuille de papier blanc par exemple et pressez le déclencheur.

3 Pressez le bouton d'affichage.

Le réglage démarre et [Réglage] s'affiche sur le moniteur ACL. Lorsque le réglage est terminé, [Terminé] s'affiche sur le moniteur ACL et l'écran retourne à l'écran de démarrage.

4 Pressez le bouton de lecture/confirmation.

L'appareil est prêt à photographier.

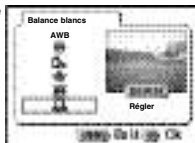

Si le bouton d'affichage est de nouveau pressé pendant que le message [Réglage] s'affiche sur le moniteur ACL, le réglage de la balance des blancs recommence en reprenant dès le début. Pressez le bouton de lecture/confirmation pour annuler le réglage en cours.

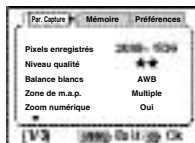
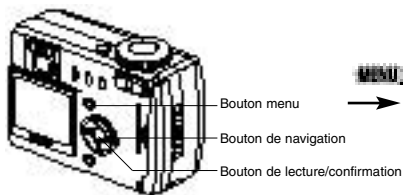

Modification de la mire AF (Zone de mise au point)

Il est possible de changer la plage de la mire AF.

Multiple	Zone normale
Téléobjectif	La zone devient plus étroite.

- 1** Sélectionnez [Zone m.a.p.] à partir du menu [Param. Capture].
- 2** Modifiez le réglage à l'aide du bouton de navigation (◀ ▶).
- 3** Pressez le bouton de lecture/confirmation.
L'appareil est prêt à photographier.

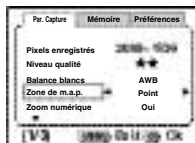

La mire AF n'apparaît pas sur le viseur. Vérifiez toujours la zone de mise au point sur le moniteur ACL.

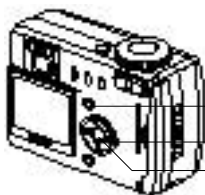

Bouton menu
 Bouton de navigation
 Bouton de lecture/confirmation

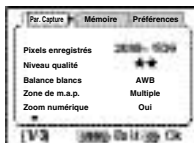

Réglage de la plage de mesure pour détermination de l'exposition (Mesure AE)

Vous pouvez choisir quelle partie de l'écran vous souhaitez utiliser pour mesurer la luminosité et déterminer l'exposition.

	Multizone	L'exposition est le résultat d'une analyse de toute l'image.
	Centrale pondérée	Cette mesure privilégie le centre de l'image pour déterminer l'exposition.
	Point	L'exposition est définie uniquement par le centre de l'image.

- 1** Sélectionnez [Mesure AE] à partir du menu [Param. Capture].
- 2** Modifiez le mode de mesure à l'aide du bouton de navigation ().
- 3** Pressez le bouton de lecture/confirmation.
L'appareil est prêt à photographier.

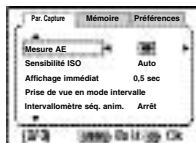

Sauvegarde du mode de mesure AE p.74

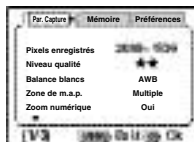
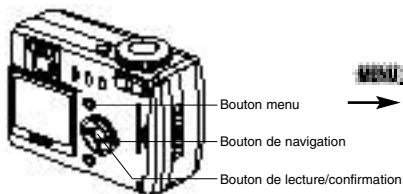

Réglage de la sensibilité ISO (Sensibilité ISO)

Vous pouvez sélectionner la sensibilité ISO pour régler la luminosité de l'environnement.

● Sensibilité ISO

Auto	L'appareil règle la vitesse automatiquement.
100 (430RS) 125 (330RS)	Produit des images nettes avec peu ou pas de bruit. Diminue la vitesse d'obturation en cas de faible lumière.
200 (430RS) 250 (330RS)	Augmente la vitesse d'obturation en cas de faible lumière mais il y a un plus grand risque de bruit.

- 1** Sélectionnez [Sensibilité ISO] à partir du menu [Param. Capture].
- 2** Modifiez la sensibilité ISO à l'aide du bouton de navigation ().
- 3** Pressez le bouton de lecture/confirmation.
L'appareil est prêt à photographier.



Sauvegarde de la sensibilité ISO p.74

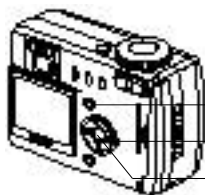

Bouton menu

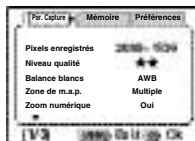

Bouton de navigation

Bouton de lecture/confirmation



Réglage de la durée de l'affichage immédiat (Affich. immédiat)

L'appareil offre le choix entre les durées d'affichage immédiat suivantes : 0,5 sec, 1 sec, 2 sec, 3 sec, 4 sec, 5 sec ou désactivé (aucun affichage).

- 1** Sélectionnez [Affich. immédiat] à partir du menu [Param. Capture].
- 2** Modifiez la durée de l'affichage à l'aide du bouton de navigation ( ).
- 3** Pressez le bouton de lecture/confirmation.

L'appareil est prêt à photographier.



Le réglage de l'affichage immédiat est sauvegardé à la mise hors tension de l'appareil.

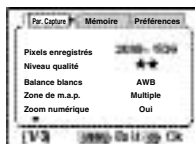
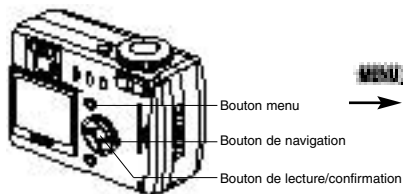

Réglage de la netteté (Netteté)

Il est possible de choisir entre une image nette et une image aux contours flous.

- 1** Sélectionnez [Netteté] à partir du menu [Param. Capture].
- 2** Modifiez le réglage à l'aide du bouton de navigation () pour passer de [Normale] à [+] ou [-].
- 3** Pressez le bouton de lecture/confirmation.

L'appareil est prêt à photographier.

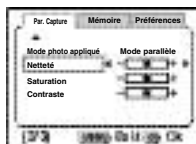

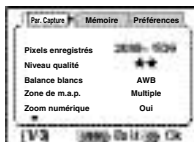
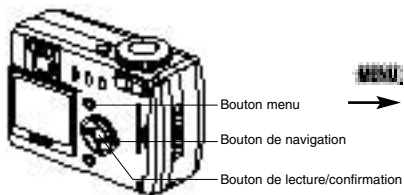

Réglage de la saturation (Saturation)

Vous pouvez régler la saturation.

- 1** Sélectionnez [Saturation] à partir du menu [Param. Capture].
- 2** Modifiez le réglage à l'aide du bouton de navigation () pour passer de [Normale] à [+] ou [-].
- 3** Pressez le bouton de lecture/confirmation.

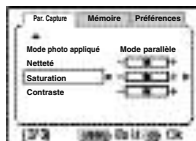

L'appareil est prêt à photographier.

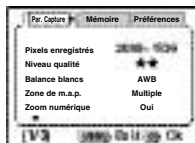
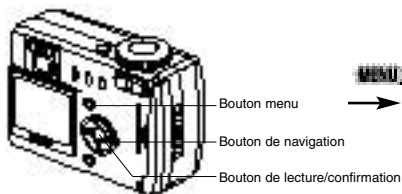



Réglage du contraste (Contraste)

Vous pouvez régler le contraste.

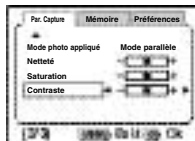

- 1** Sélectionnez [Contraste] à partir du menu [Param. Capture].
- 2** Modifiez le réglage à l'aide du bouton de navigation ( ) pour passer de [Normale] à [+] ou [-].
- 3** Pressez le bouton de lecture/confirmation.















L'appareil est prêt à photographier.

Sauvegarde des réglages (Mémoire)

Sauvegarde des éléments du menu (Mode Mémoire)

Il est possible de sauvegarder les réglages pour les conserver après mise hors tension de l'appareil. La sélection de  (Oui) permet de sauvegarder les réglages tels qu'ils étaient juste avant que l'appareil ne soit éteint. Les paramètres retournent aux valeurs par défaut si  (Arrêt) est sélectionné.





Paramètre	Description	Réglage par défaut
Flash	Le réglage du bouton  est sauvegardé.	
Balance blancs	Le réglage [Balance blancs] du menu [Param. Capture] est sauvegardé.	
Correction d'exposition	La correction EV est sauvegardée.	
Zoom numérique	Le réglage [Zoom numérique] du menu [Param. Capture] est sauvegardé.	
Mesure AE	Le réglage [Mesure AE] du menu [Param. Capture] est sauvegardé.	
Sensibilité ISO	Le réglage [Sensibilité ISO] du menu [Param. Capture] est sauvegardé.	
Mode mise au point	Le réglage du mode mise au point est sauvegardé.	
Position zoom	Le réglage de la position du zoom est sauvegardé.	
MF	Sauvegarde du réglage de mise au point manuelle.	
AFFICHAGE	Le mode d'affichage du moniteur ACL est sauvegardé.	
Fichier #	Le numéro du fichier est sauvegardé. La numérotation se poursuit consécutivement en cas d'utilisation d'une nouvelle carte CF.	

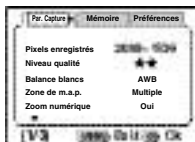

Les éléments du menu non inclus dans [Mémoire] sont sauvegardés dans les réglages sélectionnés sur les menus pour chaque fonction à la mise hors tension de l'appareil.

- 1 **Pressez le bouton menu en mode capture.**
- 2 **Pressez le bouton de navigation ().**
Le menu [Mémoire] s'affiche.



- 3 **Sélectionnez le paramètre à l'aide du bouton de navigation ().**
- 4 **Activez  (Oui) et désactivez  (Arrêt) à l'aide du bouton de navigation ().**
- 5 **Pressez le bouton de lecture/confirmation.**
L'appareil est prêt à photographier.

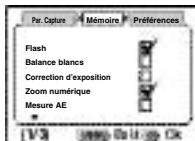

Lecture des images

Si la carte CF est installée, les images enregistrées sur cette carte sont visualisées. Dans le cas contraire, les images enregistrées dans la mémoire interne sont visualisées.

Pressez le bouton de lecture/confirmation pour passer en mode lecture.

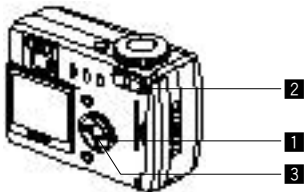

Lecture des images fixes

Reportez-vous au paragraphe "Lecture des images précédentes ou suivantes" (p.23).

Lecture zoom

Il est possible d'afficher les images avec des grossissements atteignant jusqu'à 4x. Les instructions du moniteur ACL vous guident dans cette opération de grossissement.

- 1** Accédez au mode lecture et choisissez l'image que vous désirez grossir à l'aide du bouton de navigation ().
- 2** Pressez sur la commande du zoom.
L'image est grossie (de 1x à 4x).



- Lorsque l'image grossie est affichée à l'écran, il est possible d'effectuer les opérations suivantes :

Bouton de navigation ()

Déplace la position de grossissement

Commande du zoom ()

Augmente la taille de l'image

Commande du zoom ()

Réduit la taille de l'image

Bouton d'affichage

Active et désactive les repères

3 **Pressez le bouton de lecture/confirmation.**

La lecture zoom est désactivée.



Lorsque le message [Agrandissement rapide] du menu [Préférences] est activé, les images sont grossies quatre fois lorsque vous appuyez sur  de la commande du zoom dans l'étape **2**.





Il n'est pas possible de grossir les séquences vidéo.



1 2 3

Lecture des séquences vidéo

L'appareil vous permet de visualiser des séquences vidéo. Les instructions du moniteur ACL facilitent l'utilisation de cette fonction.

1 Accédez au mode de lecture et choisissez l'image animée que vous désirez afficher à l'aide du bouton de navigation ( ).

2 Pressez le bouton de navigation ().

La lecture démarre.

● En mode lecture, il est possible d'effectuer les opérations suivantes :

Bouton de navigation () :

Lecture arrière

Bouton de navigation () :

Lecture avant

Bouton de navigation () : Pause

Bouton d'affichage : Modifie le mode d'affichage

● Lorsque l'appareil est sur pause, il est possible d'effectuer les opérations suivantes :

Bouton de navigation () : Vue précédente

Bouton de navigation () : Vue suivante

Bouton de navigation () : Désactive la fonction pause

Bouton de navigation : Modifie le mode d'affichage

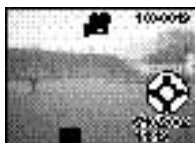

3 Pressez le bouton de navigation ().

La lecture de la séquence vidéo s'interrompt.

Affichage du paramétrage de la prise de vue (Mode Affichage)

En prise de vue, il est possible d'afficher le paramétrage défini sur le moniteur ACL. Le bouton d'affichage permet de modifier les informations affichées.

Affichage activé

Le moniteur affiche le paramétrage en mode capture.

- ① Nom du dossier
- ② Nom du fichier
- ③ Pictogramme protection
- ④ Date de la prise de vue
- ⑤ Symbole de la pile

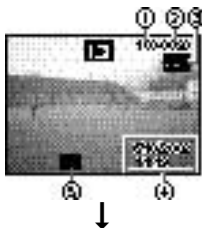

Affichage histogramme

L'histogramme indique la répartition de la luminosité. L'abscisse correspond à la luminosité (le point plus sombre étant à l'extrémité gauche et le plus clair à l'extrémité droite) et l'ordonnée au nombre total de pixels.

- ① Histogramme
- ② Pixels enregistrés
- ③ Niveau qualité
- ④ Balance blancs
- ⑤ Mesure AE
- ⑥ Sensibilité ISO
- ⑦ Ouverture
- ⑧ Vitesse d'obturation

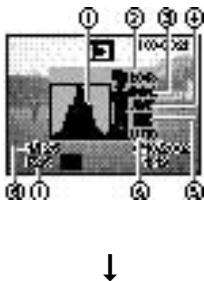

Affichage désactivé

L'appareil n'affiche aucune information en prise de vue.

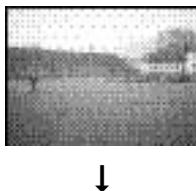

Affichage activé

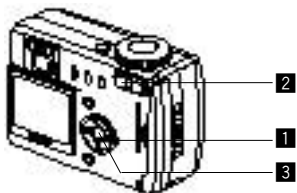

Affichage neuf images

Il est possible d'afficher neuf images à la fois.

1 Accédez au mode lecture et choisissez une image à l'aide du bouton de navigation ().

2 Pressez le bouton .

L'appareil affiche neuf images, l'image sélectionnée se trouvant au centre.

Choisissez une image à l'aide du bouton de navigation ().

Lorsque 10 images ou plus ont été enregistrées, sélectionnez une image dans la colonne de gauche et appuyez sur () du bouton de navigation pour afficher les 9 images précédentes. La sélection d'une image de la colonne de droite et la flèche () du bouton de navigation vous permettent d'afficher les 9 images suivantes.

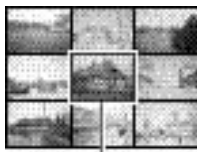

Image sélectionnée

3 Pressez le bouton de lecture/confirmation.

L'écran affiche uniquement l'image sélectionnée.



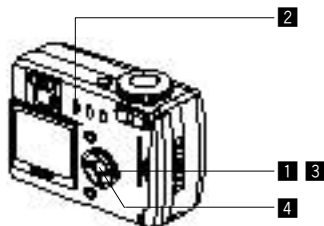

En cas d'image animée, l'appareil affiche la première vue constituant cette image.

Effacement des images



Effacement d'une seule image

- 1** Accédez au mode lecture et choisissez l'image que vous désirez effacer à l'aide du bouton de navigation ().
- 2** Pressez le bouton  .
L'écran Supprimer s'affiche.
- 3** Sélectionnez [Supprimer] à l'aide du bouton de navigation ().
- 4** Pressez le bouton de lecture/confirmation.

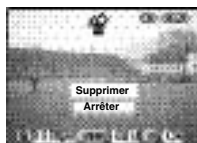

- Il est également possible de supprimer des images en affichage immédiat (p.21).
- Il est impossible d'effacer les images protégées (à l'aide du symbole ).
- L'étape **3** peut être ignorée si vous sélectionnez [Suppression rapide] à partir du menu [Préférences].

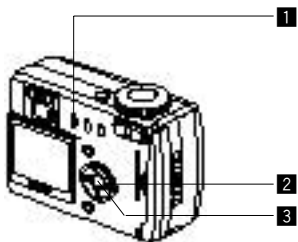

Effacement de toutes les images

Il est possible d'effacer immédiatement l'ensemble des images.



- Une fois effacées, les images sont définitivement perdues.
- Les images protégées ne peuvent être effacées.
- Si la carte CF est installée, seules les images enregistrées sur la carte sont supprimées.

1 Accédez au mode lecture et pressez deux fois le bouton .

L'écran Supprimer Tout s'affiche.

2 Sélectionnez [Ttes images] à l'aide du bouton de navigation (.

3 Pressez le bouton de lecture/confirmation.



L'étape **2** peut être ignorée si vous sélectionnez [Suppression rapide] à partir du menu [Préférences].

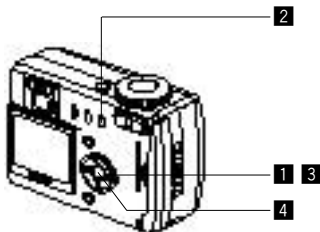

Protection des images contre l'effacement (Protéger)

Il est possible de prévenir tout effacement d'image accidentel.

- 1** Accédez au mode lecture et choisissez l'image que vous désirez protéger à l'aide du bouton de navigation ().
- 2** Pressez le bouton .
L'écran Protéger s'affiche.
- 3** Sélectionnez [Protéger] à l'aide du bouton de navigation ().
- 4** Pressez le bouton de lecture/confirmation.

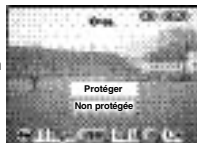

- Sélectionnez [Non protégée] à l'étape **3** ci-dessus pour annuler le réglage de la protection.
- Si l'image est protégée, le symbole s'affiche à la lecture de l'image.

Protection de toutes les images

Il est possible de protéger l'ensemble des images.

- 1** Accédez au mode lecture.
- 2** Pressez deux fois le bouton .
L'écran Protéger (tout) s'affiche.
- 3** Sélectionnez [Protéger] à l'aide du bouton de navigation ().
- 4** Pressez le bouton de lecture/confirmation.



- Il est également possible d'effacer les images protégées en formatant la carte CF ou la mémoire interne.
- Si la carte CF est installée, seules les images enregistrées sur la carte CF sont protégées.

Réglage de l'impression

Les images sauvegardées sur la carte CF peuvent être imprimées sur une imprimante compatible DPOF (Digital Print Order Format) ou dans un laboratoire photo.

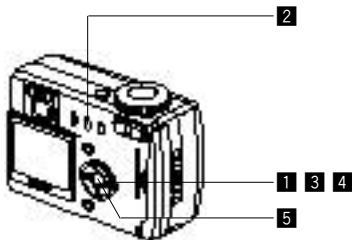

Impression d'une seule image

Pour chaque image, procédez aux réglages suivants :

- **Exemplaires**

Permet de définir le nombre d'exemplaires (99 au maximum).

- **Date**



Permet de faire apparaître ou non la date sur l'impression.

1 Accédez au mode lecture et choisissez l'image pour laquelle vous souhaitez définir le nombre d'exemplaires à l'aide du bouton de navigation (◀ ▶).

2 Pressez le bouton DPOF.

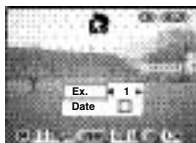
L'écran DPOF s'affiche.



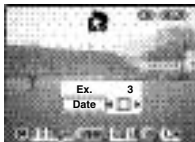

- 3** Utilisez le bouton de navigation ( ) pour sélectionner le nombre d'exemplaires puis pressez le bouton de navigation ().

Le cadre se déplace sur [Date].



- 4** Sélectionnez  (Oui) et  (Arrêt) à

l'aide du bouton de navigation ( ).

 : La date est imprimée

 : La date n'est pas imprimée

- 5** Pressez le bouton de lecture/confirmation.

Les impressions sont effectuées selon les réglages définis.









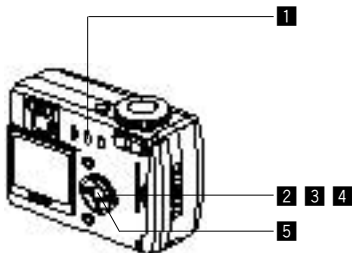

Si les réglages DPOF ont déjà été effectués pour une image, le nombre d'exemplaires déterminé précédemment et le réglage de la date Oui/Arrêt s'affiche.



- Il est impossible d'effectuer les réglages DPOF sur les images fixes et les séquences animées dans la mémoire interne. Copiez-les sur la carte CF (p.106) et effectuez les réglages DPOF.
- La date peut ne pas être imprimée sur les images selon l'imprimante ou le laboratoire photo même si les réglages DPOF sont effectués.



Impression de toutes les images

- 1 Accédez au mode lecture et pressez deux fois le bouton DPOF.**
L'écran DPOF (TOUT) s'affiche.
- 2 Utilisez le bouton de navigation ( ) pour sélectionner le nombre d'exemplaires.**
L'appareil permet de définir jusqu'à 99 impressions d'une même image.
- 3 Pressez le bouton de navigation ().**
Le cadre se déplace sur [Date].
- 4 Sélectionnez  (Oui) et  (Arrêt) à l'aide du bouton de navigation ( ).**
 : La date est imprimée
 : La date n'est pas imprimée
- 5 Pressez le bouton de lecture/confirmation.**
Les impressions sont effectuées selon les réglages définis.



- L'appareil annule le réglage d'images individuelles.
- Lorsque vous indiquez le nombre d'exemplaires dans les réglages DPOF, le nombre s'applique à toutes les images. Avant l'impression, vérifiez si le nombre est correct.



Il est impossible d'effectuer les réglages DPOF sur les images fixes et les séquences animées enregistrées dans la mémoire interne. Copiez-les sur la carte CF (p.106) et effectuez les réglages DPOF.

Visualisation des images sur un écran de PC équipé de Windows

L'utilisation du câble USB fourni (I-USB6) ou du lecteur de carte et du logiciel permet de transférer les images enregistrées à l'aide de l'appareil sur un PC et de les modifier ou de les imprimer.

Cette section explique comment visualiser des images sur un PC à l'aide du pilote USB et du logiciel fournis.

A propos du logiciel fourni

Le CD-ROM fourni (S-SW5) avec l'appareil contient les logiciels suivants :

- pilote USB
- Logiciel visualisateur d'image (ACDSee™ 3.1)

Configuration requise

Système d'exploitation :	Windows 98/98SE/2000/Me Windows XP Home Edition/Professional
Unité centrale :	Pentium ou version plus récente recommandé
Mémoire :	64 Mo au minimum
Espace minimum disponible disque dur :	15 Mo
Port USB standard	

Pour visualiser les séquences animées sur votre PC, Direct X 8.0 et Media Player pré-installés sur le système ou QuickTime version 3.0 ou ultérieure sont requis. Pour Windows Me/XP, Media Player pré-installé sur le système, QuickTime version 3.0 ou ultérieure sont requis.



- Non compatible avec Windows 95.
- Lorsque vous connectez l'appareil à votre PC, l'utilisation de l'adaptateur secteur est recommandée. Si la batterie se décharge pendant le transfert d'images, les données peuvent être perdues.

À l'attention des clients déjà détenteurs de l'Optio 430/330

Si vous avez déjà installé le pilote pour l'Optio 430/330 sur votre PC Windows 98/98SE ou Windows Me, ne branchez pas l'Optio 430RS/330RS sur votre PC ou celui-ci risque de se figer. Vous pouvez résoudre ce problème en effectuant la mise à jour du pilote installé sur votre PC. Pour plus d'informations, veuillez consulter notre site Internet.

<http://www.digital.pentax.co.jp>

Installation des logiciels

Installez les logiciels en suivant les instructions fournies ci-dessous :



- La procédure d'installation varie selon la version de Windows (98/98SE/Me/2000). Avant de démarrer l'installation, vérifiez la version de Windows. Si vous utilisez Windows XP, reportez-vous au paragraphe "Installation du pilote USB (Windows XP)" (p.95) pour les instructions d'installation.
- Si vous utilisez Windows 2000 ou Windows XP (Professional), connectez-vous en tant qu'administrateur avant de démarrer l'installation. Reportez-vous au mode d'emploi de votre PC pour savoir comment vous connecter.
- "430RS" ou "330RS" s'affiche dans la zone de l'écran d'installation où "xxxx" s'affiche.

Installation du pilote USB (Windows 98/98SE/Me/2000)

- 1** Mettez votre PC sous tension.
- 2** Insérez le CD-ROM fourni (S-SW5) dans le lecteur de CD-ROM.
- 3** Mettez l'appareil hors tension et connectez le PC et l'appareil à l'aide d'un câble USB.

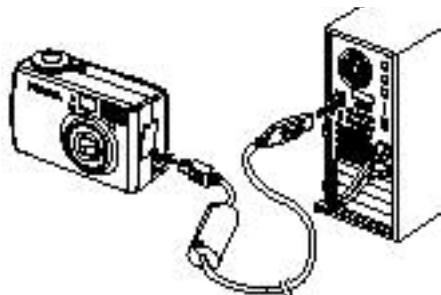

- 4** Mettez l'appareil sous tension.
L'appareil est reconnu par le PC et l'écran [Assistant Ajout de nouveau matériel] s'affiche.

Si vous utilisez Windows 98/98SE, procédez comme suit pour installer le logiciel. Pour Windows Me, voir p.91, et pour Windows 2000, voir p.93.

● **Windows 98/98SE**

5 Cliquez sur [Suivant].



6 Sélectionnez [Rechercher le meilleur pilote pour votre périphérique (Recommandé)] puis cliquez sur [Suivant].



7 Sélectionnez [Spécifier un emplacement] puis cliquez sur [Parcourir].

Si vous avez sélectionné un autre élément, désactivez la case à cocher.



8 Spécifiez le dossier [Win] dans le lecteur de CD-ROM et cliquez sur [OK].

Si vous cliquez sur le symbole [+], le dossier s'ouvre et les fichiers qu'il contient s'affichent.



- 9** Vérifiez que le dossier [Win] est sélectionné et cliquez sur [Suivant].



- 10** Vérifiez que [penusbp.inf] est sélectionné puis cliquez sur [Suivant].

L'installation démarre.



- 11** Cliquez sur [Terminer].

L'installation est terminée et l'écran [Assistant] est fermé.



- 12** Mettez l'appareil hors tension et redémarrez votre PC.

Lorsque Windows est exécuté, mettez l'appareil sous tension.

- 13** Double-cliquez sur l'icône [Poste de travail] du bureau.

À la mise sous tension de l'appareil, l'icône Disque amovible s'affiche dans la fenêtre.



Si la carte CF est installée, elle est détectée comme le disque amovible. Dans le cas contraire, c'est la mémoire interne qui est détectée comme disque amovible.

● Windows Me

- 5** Sélectionnez [Spécifier l'emplacement du pilote (avancé)] puis cliquez sur [Suivant].



- 6** Sélectionnez [Spécifier un emplacement] puis cliquez sur [Parcourir].

Si [Média amovible] est sélectionné, désactivez la case à cocher.



- 7** Spécifiez le dossier [Win] dans le lecteur de CD-ROM et cliquez sur [OK].

Si vous cliquez sur le symbole [+], le dossier s'ouvre et les fichiers qu'il contient s'affichent.



- 8** Vérifiez que le dossier [Win] est sélectionné et cliquez sur [Suivant].



- 9** Vérifiez que [penusbp.inf] est sélectionné puis cliquez sur [Suivant].

L'installation démarre.



10 Cliquez sur [Terminer].

L'installation est terminée et l'écran [Assistant] est fermé.



11 Mettez l'appareil hors tension et redémarrez votre PC.

Lorsque Windows est exécuté, mettez l'appareil sous tension.

12 Double-cliquez sur l'icône [Poste de travail] du bureau.

À la mise sous tension de l'appareil, l'icône Disque amovible s'affiche dans la fenêtre.



Si la carte CF est installée, elle est détectée comme le disque amovible. Dans le cas contraire, c'est la mémoire interne qui est détectée comme disque amovible.

● Windows 2000

5 Cliquez sur [Suivant].



6 Sélectionnez [Rechercher le meilleur pilote pour votre périphérique] puis cliquez sur [Suivant].



7 Sélectionnez [Spécifier un emplacement] puis cliquez sur [Suivant].

Si vous avez sélectionné un autre élément, désactivez la case à cocher.



8 Cliquez sur [Parcourir].
L'écran [Fichiers] s'affiche.



9 Sélectionnez le dossier [Win] dans le lecteur de CD-ROM et vérifiez que [penusbp.inf] s'affiche. Puis cliquez sur [Ouvrir].



- 10** Vérifiez que le dossier [Win] contenant les fichiers à copier est sélectionné et cliquez sur [OK].



- 11** Vérifiez que [penusbp.inf] est sélectionné puis cliquez sur [Suivant].

L'installation démarre.



- 12** Cliquez sur [Terminer].

L'installation est terminée et l'écran [Assistant] est fermé.



- 13** Double-cliquez sur l'icône [Poste de travail] du bureau.

À la mise sous tension de l'appareil, l'icône Disque amovible s'affiche dans la fenêtre.



Si la carte CF est installée, elle est détectée comme le disque amovible. Dans le cas contraire, c'est la mémoire interne qui est détectée comme disque amovible.

Installation du pilote USB (Windows XP)

- 1 Mettez votre PC sous tension.
- 2 Insérez le CD-ROM (S-SW5) fourni avec l'appareil dans le lecteur de CD-ROM.
- 3 Mettez l'appareil hors tension et connectez le PC et l'appareil à l'aide d'un câble USB.

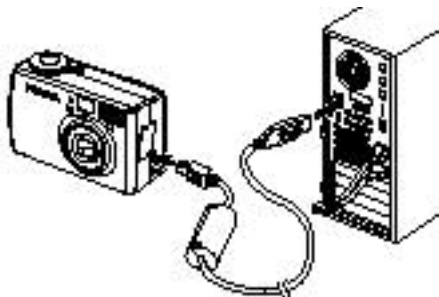

- 4 Mettez l'appareil sous tension.
[Nouveau matériel détecté] s'affiche dans la barre des tâches et l'écran [Assistant de recherche de nouveau matériel] s'affiche.



- 5 Sélectionnez [Installer automatiquement le logiciel (Recommandé)] et cliquez sur [Suivant].



- 6** Lorsque le message [Le logiciel a été correctement installé] s'affiche, cliquez sur [Terminer].

L'installation est terminée et l'écran [Assistant] est fermé.

Si l'écran de sélection d'une opération Windows automatique s'affiche, cliquez sur [Annuler].



- 7** Cliquez sur [Poste de travail] à partir du menu [Démarrer].

Une fois le logiciel installé, vérifiez qu'un disque amovible a été ajouté à [Poste de travail].



- Si la carte CF est installée, elle est détectée comme le disque amovible. Dans le cas contraire, c'est la mémoire interne qui est détectée comme disque amovible.
- Dans le cas de Windows XP, si la carte CF a un nom de volume, celui-ci s'affiche au lieu de [Disque amovible]. Si la carte CF est récente et n'a pas été formatée, le fabricant et la capacité de la carte s'affichent.

Installation de ACDSee™

L'installation de ACDSee™ permet de visualiser les images enregistrées sur l'écran de votre PC.

- 1 Mettez votre PC sous tension.**
- 2 Insérez le CD-ROM (S-SW5) dans le lecteur de CD-ROM.**
- 3 Double-cliquez sur [Poste de travail].**
- 4 Double-cliquez sur l'icône [Lecteur CD-ROM].**
- 5 Double-cliquez sur la sélection de la langue.**
Vous pouvez choisir parmi les langues suivantes : anglais, français, allemand, espagnol, italien et japonais.
- 6 Double-cliquez sur [setup.exe].**
Le menu de configuration apparaît. Suivez les instructions affichées à l'écran et saisissez les renseignements concernant l'inscription.
- 7 Redémarrez Windows une fois l'installation terminée.**

Connexion de l'appareil au PC

- 1 Mettez votre PC sous tension.
- 2 Mettez l'appareil hors tension et connectez le PC et l'appareil à l'aide d'un câble USB.

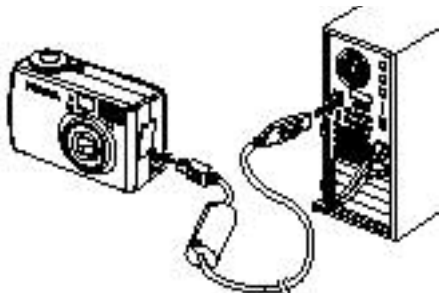

- 3 Mettez l'appareil sous tension.

L'appareil est détecté comme [Disque amovible] dans [Mon ordinateur].



- Si la carte CF est installée, elle est détectée comme le disque amovible. Dans le cas contraire, c'est la mémoire interne qui est détectée comme disque amovible.
- Bien que les images puissent être visualisées et imprimées, leurs données sont stockées dans la mémoire interne ou sur la carte CF de l'appareil. Pour sauvegarder les données image sur un autre support, reportez-vous au manuel d'utilisation de votre PC et déplacez ou copiez les fichiers notamment à l'aide de l'Explorateur. Il est possible d'éditer les images sur un PC après y avoir déplacé ou copié les fichiers.
- Dans le cas de Windows XP, si la carte CF a un nom de volume, celui-ci s'affiche au lieu de [Disque amovible]. Si la carte CF est récente et n'a pas été formatée, le fabricant et la capacité de la carte s'affichent.



Visualisation des images sur votre PC

1 Double-cliquez sur l'icône [ACDSee™] apparaissant sur le bureau.

2 Sélectionnez l'image à visualiser.

Les images prises par l'appareil se trouvent dans le dossier [Poste de travail] → [Disque amovible (ou le nom de volume sur la carte CF, s'il y en a un)] → [DCIM] → [xxxPENTX] (xxx est un nombre à 3 chiffres).



Vous pouvez également visualiser les séquences animées selon les procédures décrites ci-dessus.

Déconnexion de la liaison appareil/PC (Windows 2000)

- 1** Double-cliquez sur  (Icône Hot Plug) (branchement à chaud) situé en bas et à droite de la barre des tâches du bureau.

L'écran [Suppression du matériel] s'affiche.



- 2** Vérifiez que [Périphérique disque USB PENTAX] est sélectionné et cliquez sur [Arrêter].

L'écran [Arrêter matériel] s'affiche.



- 3** Veillez à ce que [Périphérique disque USB PENTAX] soit sélectionné et cliquez sur [OK].

Un message s'affiche à l'écran.



- 4** Cliquez sur [OK].
- 5** Débranchez le câble USB du PC et de l'appareil.



Il n'existe pas d'icône Hot Plug (branchement à chaud) pour Windows 98/98SE/Me. Lorsque vous déconnectez l'appareil du PC, mettez l'appareil hors tension et débranchez le câble USB.

Déconnexion de la liaison appareil/PC (Windows XP)

- 1 Cliquez sur [Suppression de l'icône Matériel] dans la barre des tâches.
- 2 Vérifiez que [Périphérique disque USB PENTAX] est sélectionné et cliquez sur [Arrêter].
- 3 Veillez à ce que [Périphérique disque USB PENTAX] soit sélectionné et cliquez sur [OK].
- 4 Un message demandant confirmation de la suppression du matériel s'affiche. Mettez l'appareil hors tension et débranchez votre appareil du PC.

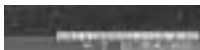

Visualisation des images avec Macintosh

L'utilisation du câble USB fourni (I-USB6) ou du lecteur de carte et du logiciel permet de transférer les images enregistrées à l'aide de l'appareil sur un PC et de les modifier ou de les imprimer.

Cette section explique comment visualiser des images sur un PC à l'aide du pilote USB et du logiciel fournis.

A propos du logiciel fourni

Le CD-ROM fourni (S-SW5) avec l'appareil contient les logiciels suivants :

- pilote USB
- Logiciel visualisateur d'image (ACDSee™)

Configuration requise

Système d'exploitation :	Mac OS 8.6 ou version plus récente (QuickTime 4.0 ou version plus récente requis)
Unité centrale :	Power PC 266 MHz ou version plus récente
Mémoire :	8 Mo au minimum
Espace minimum disponible disque dur :	6 Mo
Port USB standard	



Pour visualiser des séquences animées sur votre Macintosh, QuickTime version 4.0 ou ultérieure pré-installé sur votre système est requis.



Lorsque vous connectez l'appareil à votre Macintosh, l'utilisation de l'adaptateur secteur est recommandée. Si la batterie se décharge pendant le transfert d'images, les données peuvent être perdues.

Installation des logiciels

Installez les logiciels en suivant les instructions fournies ci-dessous :

Installation du pilote USB (uniquement pour le système d'exploitation Mac 8.6)

- 1 Mettez votre Macintosh sous tension.**
- 2 Insérez le CD-ROM (S-SW5) fourni dans le lecteur de CD-ROM de votre Macintosh.**
- 3 Copiez les 2 fichiers suivants dans le dossier [Extensions], lui-même inclus dans le dossier Système.**
Pilote de stockage PENTAX-USB
Cale de stockage (E) PENTAX-USB
- 4 Redémarrez votre Macintosh.**



L'installation du pilote USB n'est pas nécessaire avec le MacOS 9.x ou une version plus récente.

Installation du logiciel ACDSee™

L'installation de ACDSee™ permet de visualiser les images enregistrées sur l'écran de votre Macintosh.

- 1 Mettez votre Macintosh sous tension.**
- 2 Insérez le CD-ROM (S-SW5) fourni dans le lecteur de CD-ROM de votre Macintosh.**
- 3 Double-cliquez sur la sélection de la langue.**
Vous pouvez choisir parmi les langues suivantes : anglais, français, allemand, espagnol, italien et japonais.
- 4 Suivez les instructions affichées à l'écran et saisissez les renseignements concernant l'inscription, puis continuez l'installation.**

Connexion de l'appareil au Macintosh

- 1 Mettez votre Macintosh sous tension.**
- 2 Mettez l'appareil hors tension et connectez le Macintosh et l'appareil à l'aide d'un câble USB.**

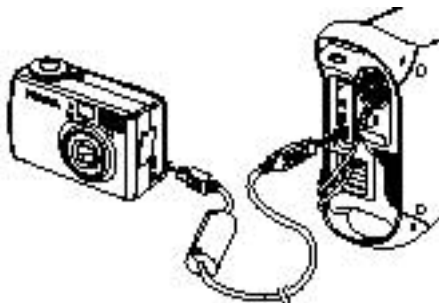

- 3 Mettez l'appareil sous tension.**

L'appareil est détecté comme étant [untitled] (sans nom) sur le bureau.
Il est possible de changer le nom du dossier.



- Si la carte CF est installée, elle est détectée comme étant "untitled". Dans le cas contraire, la mémoire interne est détectée comme "untitled".
- Bien que les images puissent être visualisées et imprimées, leurs données sont stockées dans la mémoire interne ou sur la carte CF de l'appareil. Pour sauvegarder les données image sur un autre support, reportez-vous au manuel d'utilisation de votre Macintosh et déplacez ou copiez les fichiers. Il est possible d'éditer les images sur un Macintosh après y avoir déplacé ou copié les fichiers.
- Si la carte CF a un nom de volume, celui-ci s'affiche au lieu de [Disque amovible]. Si la carte CF est récente et n'a pas été formatée, le fabricant et la capacité de la carte s'affichent.

Visualisation des images sur votre Macintosh

- 1 Double-cliquez sur le dossier [ACDSee™] situé sur le disque dur.**
- 2 Double-cliquez sur l'icône du programme [ACDSee™].**
- 3 Sélectionnez une image que vous souhaitez visualiser.**

Les images prises par l'appareil se trouvent dans le dossier [untitled] → [DCIM] → [xxxPENTX] (xxx est un nombre à 3 chiffres) présent sur le bureau.



- Vous pouvez également visualiser les séquences animées selon les procédures décrites ci-dessus.
- Si la carte CF a un nom de volume, celui-ci s'affiche au lieu de [Disque amovible]. Si la carte CF est récente et n'a pas été formatée, le fabricant et la capacité de la carte s'affichent.

Déconnexion de la liaison appareil/Macintosh

- 1 Faites glisser le dossier [untitled (ou le nom de volume de la carte CF, s'il y en a un)] présent sur le bureau vers la poubelle.**
- 2 Débranchez le câble USB du Macintosh et de l'appareil.**

Comment revenir au menu [Préférences]

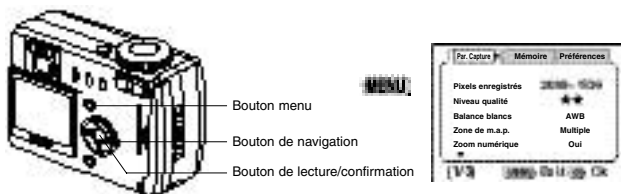

Copie de l'image

Les images enregistrées peuvent être copiées de la mémoire interne sur la carte CF et inversement.

Copie de la mémoire interne sur la carte CF

Toutes les images enregistrées dans la mémoire interne sont copiées sur la carte CF.

- 1 Sélectionnez [Copier l'image] à partir du menu [Préférences].**
- 2 Pressez le bouton de navigation ().**
L'écran Copier l'image s'affiche.
- 3 Pressez le bouton de lecture/confirmation.**
La copie des images démarre. Une fois terminée, le mode capture ou lecture est activé.

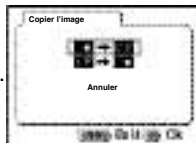

Si la mémoire de la carte CF est insuffisante, le message [Carte mémoire pleine. Impossible de copier] s'affiche sur le moniteur ACL. Remplacez la carte CF par une nouvelle carte ou effacez les images non désirées.



Deux fois



Copie de la carte CF vers la mémoire interne

Les images enregistrées sur la carte CF sont copiées une à une dans la mémoire interne.

1 Sélectionnez [Copier l'image] à partir du menu [Préférences].

2 Pressez le bouton de navigation ().

L'écran Copier l'image s'affiche.

3 Sélectionnez [+] à l'aide du bouton de navigation ().

4 Pressez le bouton de lecture/confirmation.

L'image pouvant être copiée s'affiche.



5 Sélectionnez l'image à copier à l'aide du bouton de navigation ().

6 Pressez le bouton de lecture/confirmation.

La copie de l'image démarre. Une fois terminée, l'écran revient au menu précédent.



Si vous désirez copier les images en continu, recommencez les étapes **5** et **6**. Pour revenir au mode capture, pressez le déclencheur à mi-course (ou à fond).

Comment revenir au menu [Préférences]

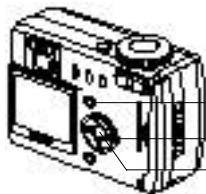

Bouton menu

Bouton de navigation

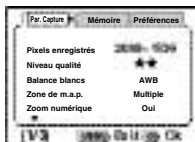

Bouton de
lecture/confirmation



Si l'espace de mémoire interne est insuffisant, le message [Mémoire interne pleine. Impossible de copier] s'affiche sur le moniteur ACL. Formatez la mémoire interne ou effacez les images non désirées.

Rogner les images

Une partie de l'image peut être rognée et enregistrée comme une nouvelle image.

- 1** Sélectionnez [Rogner] à partir du menu [Préférences].
- 2** Pressez le bouton de navigation ().
L'image pouvant être rognée s'affiche.
- 3** Choisissez l'image que vous souhaitez rogné à l'aide du bouton de navigation ( ).
- 4** Pressez le bouton de lecture/confirmation.
L'écran [Rogner] s'affiche.
- 5** Rognez l'image.

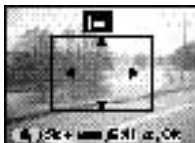





● Les opérations suivantes peuvent être effectuées à partir de l'écran de rognage

- | | |
|----------------------|---|
| Commande du zoom | Modifie le format de l'image. |
| Bouton de navigation | Permet de rogné l'image sur sa partie supérieure, inférieure, gauche ou droite. |
| Bouton Menu | Permet de revenir à l'écran des menus. |



Deux fois



- 6** Pressez le bouton de lecture/confirmation.
- 7** Choisissez le format à l'aide du bouton de navigation ( ).
- 8** Pressez le bouton de navigation ().
Le cadre se déplace sur [Niveau Qualité].
- 9** Choisissez la qualité de l'image à l'aide du bouton de navigation ( ).
- 10** Pressez le bouton de lecture/confirmation.

L'image rognée est enregistrée comme une nouvelle image.

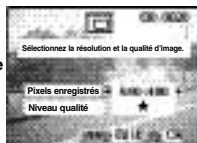

Comment revenir au menu [Préférences]

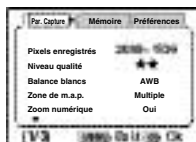
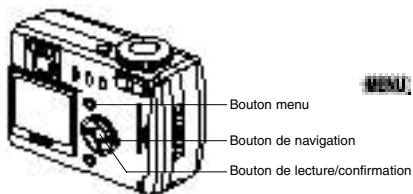

Changement du format de l'image (Reformater)

Les pixels enregistrés et la qualité de l'image sélectionnée peuvent être modifiés pour réduire le format du fichier. L'image dont le format est modifié peut remplacer l'image originale ou être enregistrée comme une nouvelle image.

- 1 Sélectionnez [Reformater] à partir du menu [Préférences].
- 2 Pressez le bouton de navigation ().
L'écran Reformater s'affiche.



- 3 Sélectionnez l'image à reformater à l'aide du bouton de navigation ().
- 4 Pressez le bouton de lecture/confirmation.



- 5 Sélectionnez [Pixels enregistrés] à l'aide du bouton de navigation ().
- 6 Pressez le bouton de navigation ().
Le cadre se déplace sur [Niveau Qualité].



Deux fois



- 7** Sélectionnez [Niveau Qualité] à l'aide du bouton de navigation (◀ ▶).
- 8** Pressez le bouton de lecture/confirmation.
- 9** Sélectionnez [Remplacer] ou [Enregistrer sous] à l'aide du bouton de navigation (▲ ▼).
- 10** Pressez le bouton de lecture/confirmation.
L'image est reformatée.



- Le format d'une séquence vidéo ne peut être modifié.
- Pour l'Optio 430RS, une partie de l'image est coupée lors du reformatage d'une image fixe de 2304 × 1712.

Réglages de l'appareil

Comment revenir au menu [Préférences]

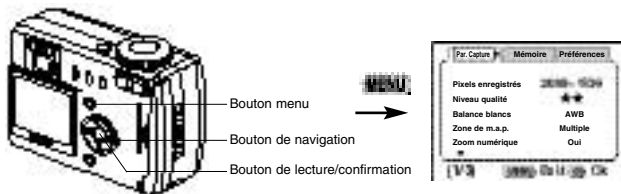

Formatage

Si la carte CF est installée, toutes les données qu'elle contient sont effacées et celle-ci est formatée. Dans le cas contraire, toutes les données stockées dans la mémoire interne de l'appareil sont effacées et la mémoire interne est formatée.



- N'essayez jamais d'ouvrir la trappe de protection du logement de la carte CF en cours de formatage : ceci pourrait endommager la carte et la rendre inutilisable.
- Le formatage supprime également les données protégées.

1 Sélectionnez [Formater] à partir du menu [Préférences].

2 Pressez le bouton de navigation ().
L'écran Formater s'affiche.

3 Sélectionnez [Formater] à l'aide du bouton de navigation ().

4 Pressez le bouton de lecture/confirmation.

Le formatage démarre. L'appareil est prêt à capturer ou lire des images dès le formatage terminé.

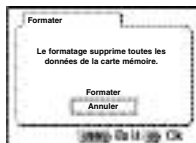



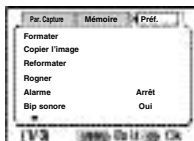

Deux fois



Réglage de l'heure de déclenchement de l'avertissement sonore

Il est possible de déclencher l'alarme à une heure prédéfinie avec affichage d'une image sélectionnée.

Vérification de l'avertissement sonore/alarme

- 1** Sélectionnez [Alarme] à partir du menu [Préférences].
- 2** Pressez le bouton de navigation ().
La liste des alarmes s'affiche.
Les alarmes activées sont indiquées par le symbole .

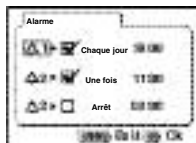

- 3** Pressez le bouton de lecture/confirmation trois fois.
L'activation d'une alarme entraîne la mise hors tension de l'appareil, le réglage de l'alarme restant conservé dans l'appareil.

Comment revenir au menu [Préférences]

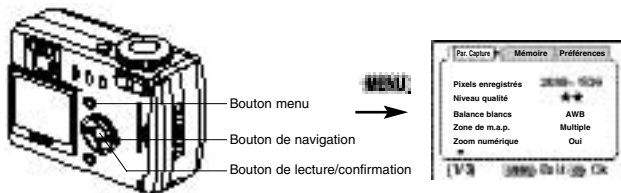

Réglage de l'alarme

1 Sélectionnez [Alarme] à partir du menu [Préférences].

2 Pressez le bouton de navigation ().

La liste des alarmes s'affiche.

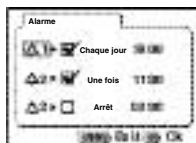

3 Sélectionnez 1-3 à l'aide du bouton de navigation ().

4 Pressez le bouton de navigation ().

L'écran permettant de régler le mode et l'heure de l'alarme apparaît.

Bouton de navigation () :

Sélectionne le paramètre

Bouton de navigation () :

Modifie les réglages



5 Pressez le bouton DPOF.

6 Sélectionnez l'image à afficher lors du déclenchement de l'alarme à l'aide du bouton de navigation ().

7 Pressez le bouton de lecture/confirmation.

8 Pressez le bouton de lecture/confirmation 3 fois.

Le réglage est terminé et l'appareil est mis hors tension.



Deux fois



Mise hors tension de l'alarme

Lorsque l'appareil est hors tension, l'alarme retentit pendant une minute lorsque l'heure définie pour son déclenchement est atteinte. L'alarme s'éteint automatiquement.



Il est possible de désactiver l'alarme en appuyant sur n'importe quel bouton (à l'exception de la commande du zoom).



L'alarme ne se déclenche pas si l'appareil est sous tension.

Réglage du bip sonore

Le bip sonore peut être activé ou désactivé.





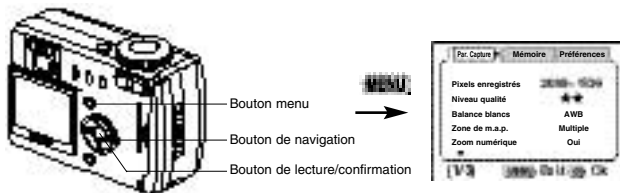

- 1 Sélectionnez [Bip] à partir du menu [Préférences].
- 2 Sélectionnez [Oui] ou [Arrêt] à l'aide du bouton de navigation (◀ ▶).
- 3 Pressez le bouton de lecture/confirmation.
L'appareil est prêt à capturer ou à lire des images.

Comment revenir au menu [Préférences]



Changement de l'écran de démarrage

Les images enregistrées avec l'Optio 430RS/330RS peuvent être affichées comme écran de démarrage à la mise sous tension de l'appareil.

- 1** Sélectionnez [Écran de démarrage] à partir du menu [Préférences].
- 2** Pressez le bouton de navigation ().
- 3** Pressez le bouton DPOF.
- 4** Sélectionnez l'image que vous désirez utiliser comme écran de démarrage à l'aide du bouton de navigation ( ).
- 5** Pressez le bouton de lecture/confirmation.
- 6** Sélectionnez  (Oui) ou  (Arrêt) à l'aide du bouton de navigation ( ).
- 7** Pressez le bouton de lecture/confirmation deux fois.
L'appareil est prêt à capturer ou à lire des images.





Une fois réglé, l'écran de démarrage n'est pas supprimé même si l'image originale ou le format de la mémoire interne ou de la carte CF sont effacés.



Réglage du format de la date

Il est possible de changer le format de la date affiché sur l'appareil. Vous avez le choix entre [mm/jj/aa], [jj/mm/aa] ou [aa/mm/jj].

- 1** Sélectionnez [Format date] à partir du menu [Préférences].
- 2** Modifiez le format de la date à l'aide du bouton de navigation ( ).
- 3** Pressez le bouton de lecture/confirmation.

L'appareil est prêt à capturer ou à lire des images en utilisant le format de date sélectionné.

Date/heure

Il est possible de modifier les réglages initiaux de la date et de l'heure.

- 1** Sélectionnez [Régler la date] à partir du menu [Préférences].
- 2** Pressez le bouton de navigation ().

L'écran de la date apparaît.

La procédure à suivre est décrite dans "Réglages initiaux" (p.16).

Comment revenir au menu [Préférences]

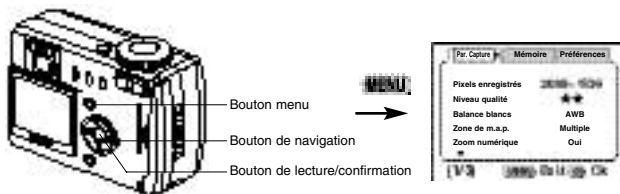

Réglage de l'heure

La ville et l'heure sélectionnées dans " Réglages initiaux " (p.16) déterminent le réglage de l'heure.

Il est possible d'afficher l'heure d'une ville autre que la ville de référence (Heure) lors de la prise de vue ou de la lecture d'images.

1 Sélectionnez [Heure] à partir du menu [Préférences].

2 Pressez le bouton de navigation ().

L'écran de l'heure apparaît.

3 Activez (Oui) et désactivez (Arrêt) à l'aide du bouton de navigation ().

: L'heure du pays sélectionné s'affiche.

: L'heure du pays sélectionné en tant que Heure de référence s'affiche.

4 Pressez le bouton de navigation ().

Le cadre se déplace sur [] (heure).

5 Sélectionnez la ville Heure à l'aide du bouton de navigation (), puis pressez le bouton de navigation ().

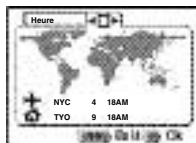



- 6** Activez (📶) ou désactivez (pas d'affichage) la fonction [Hor. été] à l'aide du bouton de navigation (⏪ ⏩) puis pressez le bouton de navigation (⏴).

Le cadre se déplace sur [🕒] (Heure de référence).

Modifiez la ville correspondant à l'heure de référence et le réglage relatif à l'horaire d'été à l'aide du bouton de navigation (⏪ ⏩).

- 7** Pressez le bouton de lecture/confirmation.

L'appareil est prêt à capturer ou à lire des images en utilisant l'heure de la ville sélectionnée.



La liste des villes et les noms de code sont fournis en page 124.

Changement de la langue d'affichage

Il est possible de changer la langue d'affichage des menus, messages d'erreur, etc...

- 1** Sélectionnez [Langue] à partir du menu [Préférences].
- 2** Sélectionnez la langue à l'aide du bouton de navigation (⏪ ⏩).
- 3** Pressez le bouton de lecture/confirmation.

L'appareil est prêt à capturer ou à lire des images.

Comment revenir au menu [Préférences]

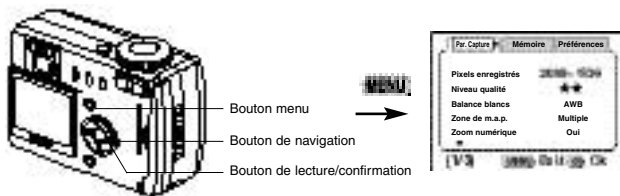

Système d'économie d'énergie (Tps mise en veille)

Il est possible de régler l'appareil de telle sorte que le moniteur ACL s'éteigne automatiquement en cas de non utilisation pendant une durée prédéfinie.

- 1 Sélectionnez [Tps mise veille] à partir du menu [Préférences].**
- 2 Choisissez entre [30sec], [1min], [2min] et [Arrêt] à l'aide du bouton de navigation (◀ ▶).**
- 3 Pressez le bouton de lecture/confirmation.**
L'appareil est prêt à capturer ou à lire des images.

Mise hors tension automatique

Il est possible de régler l'appareil de façon à ce qu'il se mette hors tension automatiquement en cas de non-utilisation pendant une durée prédéfinie.

- 1 Sélectionnez [Arrêt auto] à partir du menu [Préférences].**
- 2 Choisissez entre [3min], [5min] et [Arrêt] à l'aide du bouton de navigation (◀ ▶).**
- 3 Pressez le bouton de lecture/confirmation.**
L'appareil est prêt à capturer ou à lire des images.



Si vous n'effectuez aucune opération pendant une minute après l'affichage du menu, celui-ci se désactive.

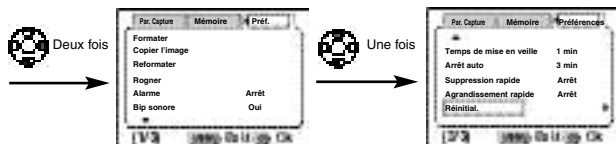

Suppression rapide

Lorsque vous activez la suppression rapide, l'écran Suppression s'affiche avec les messages [Supprimer] et [Supprimer tout] sélectionnés.

- 1** Sélectionnez [Suppression rapide] à partir du menu [Préférences].
- 2** Sélectionnez [Oui] ou [Arrêt] à l'aide du bouton de navigation (◀ ▶).
- 3** Pressez le bouton de lecture/confirmation.

L'appareil est prêt à capturer ou à lire des images.

Agrandissement rapide

Vous pouvez agrandir l'image à son maximum en pressant une seule fois la commande du zoom.

- 1** Sélectionnez [Agrandissement rapide] à partir du menu [Préférences].
- 2** Sélectionnez [Arrêt] ou [Oui] à l'aide du bouton de navigation (◀ ▶).
- 3** Pressez le bouton de lecture/confirmation.

L'appareil est prêt à capturer ou à lire des images.

Comment revenir au menu [Préférences]

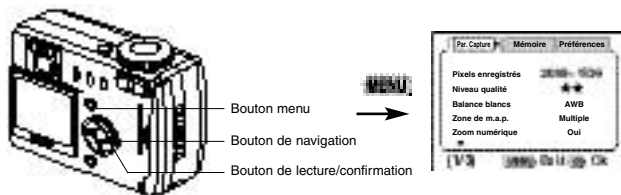

Réinitialisation des réglages par défaut (Réinitial.)

Il est possible de réinitialiser tous les paramètres autres que la date et l'heure, la langue, l'heure de référence, l'alarme et le format de la date.

1 Sélectionnez [Réinitial.] à partir du menu [Préférences].

2 Pressez le bouton de navigation ().

L'écran de réinitialisation apparaît.

3 Sélectionnez [Réinitial.] à l'aide du bouton de navigation ().

4 Pressez le bouton de lecture/confirmation.

L'appareil est prêt à capturer ou à lire des images.

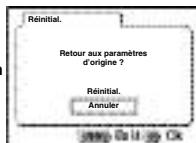



Liste des noms de ville

Reportez-vous à la liste des noms de ville et de code pour régler l'heure.

Code	Noms de ville	Code	Noms de ville
PPG	Pago Pago	THR	Téhéran
HNL	Honolulu	DXB	Dubaï
ANC	Anchorage	KHI	Karachi
YVR	Vancouver	KBL	Kaboul
SFO	San Francisco	MLE	Malé
LAX	Los Angeles	DEL	Delhi
YYC	Calgary	CMB	Colombo
DEN	Denver	KTM	Katmandou
MEX	Mexico	DAC	Dacca
CHI	Chicago	RGN	Rangoon
MIA	Miami	BKK	Bangkok
YTO	Toronto	KUL	Kuala Lumpur
NYC	New York	VTE	Vieng-Chan
SCL	San Diego	SIN	Singapour
CCS	Caracas	PNH	Phnom Penh
YHZ	Halifax	SGN	Ho Chi Minh-Ville
BUE	Buenos Aires	JKT	Jakarta
SAO	Sao Paulo	HKG	Hong Kong
RIO	Rio de Janeiro	PER	Perth
MAD	Madrid	BJS	Pékin
LON	Londres	SHA	Shanghai
PAR	Paris	MNL	Manille
MIL	Milan	TPE	Taipei
ROM	Rome	SEL	Seoul
BER	Berlin	ADL	Adelaïde
JNB	Johannesburg	TYO	Tokyo
IST	Istanbul	GUM	Guam
CAI	Le Caire	SYD	Sydney
JRS	Jérusalem	NOU	Nouméa
MOW	Moscou	WLG	Wellington
JED	Djeddah	AKL	Auckland





Messages



Des messages du type de ceux présentés ci-dessous peuvent s'afficher sur le moniteur ACL au cours de l'utilisation de l'appareil.

Erreur de compression	La compression de l'image que vous avez capturée a échoué. Modifiez les niveaux de pixels enregistrés ou de qualité et reprenez une photo.
Carte mémoire pleine	La carte mémoire est pleine et il est impossible d'y sauvegarder des images supplémentaires. Insérez une nouvelle carte CF ou supprimez les images non désirées. (p.14, p.81) Modifiez la qualité/résolution et réessayez. (p.63, p.64).
Mémoire interne pleine	La mémoire interne est pleine, est il impossible d'y sauvegarder des images supplémentaires. Supprimez les images non désirées. (p.81) Modifiez la qualité/résolution et réessayez. (p.63, p.64).
Aucune image	Il n'y a pas d'images dans l'appareil.
Impossible d'afficher cette image.	Vous essayer de lire une image dans un format non supporté par l'appareil. Il se peut qu'un autre type d'appareil ou ordinateur puisse permettre de l'afficher.
Cette image est protégée.	L'image que vous tentez de supprimer est protégée. (p.83)
Batterie épuisée.	La batterie est épuisée. Rechargez-la ou remplacez-la par une batterie rechargée. (p.10, p.11)
Batterie épuisée, l'image n'est pas enregistrée.	La batterie est épuisée. L'image que vous venez de capturer n'a pas été enregistrée. Rechargez-la ou remplacez-la par une batterie rechargée. (p.10, p.11).
Erreur carte mémoire.	La carte CF présente un problème qui empêche toute prise de vue ou lecture. Essayez l'affichage sur un écran d'ordinateur.

Cette carte n'est pas formatée.	La carte insérée n'est pas formatée ou a été formatée sur un ordinateur ou un autre dispositif. (p.112)
Enregistrement image en cours...	L'image est en cours d'enregistrement.
Enregistrement paramètres DPOF	Les paramètres DPOF sont en cours d'enregistrement sur la carte CF.
Enregistrement film en cours...	L'image animée est en cours d'enregistrement.
(annuler)Protéger...	L'opération de protection ou d'annulation de protection de l'image est en cours.
Formatage...	La mémoire interne ou la carte CF est en cours de formatage.
Suppression	L'image est en cours de suppression.
Avertissement sonore activé.	L'alarme a été activée.
Le dossier ne peut être créé.	Le dernier numéro de fichier disponible est déjà attribué et aucune autre image ne peut être sauvegardée. Insérez une nouvelle carte CF ou formatez la carte CF utilisée. (p.112)
Carte mémoire pleine. Impossible de copier.	La carte mémoire CF est pleine et il est impossible d'y copier des images supplémentaires. Insérez une nouvelle carte CF ou supprimez les images non désirées (p.14, p.81). D'autres images peuvent être sauvegardées si vous changez la qualité ou la résolution d'enregistrement (p.63, p.64).
Mémoire interne pleine. Impossible de copier.	La mémoire interne est pleine et il est impossible d'y copier des images supplémentaires. Supprimez les images non désirées. (p.81) D'autres images peuvent être sauvegardées si vous changez la qualité ou la résolution d'enregistrement (p.63, p.64).

Incident	Cause	Solution
Impossible de mettre l'appareil sous tension	La batterie n'est pas installée dans l'appareil	Assurez-vous de la présence de la batterie dans l'appareil.
	La trappe de protection du logement de la carte CF est ouverte	Refermez la trappe de protection du logement de la carte CF.
	La batterie n'a pas été mise en place correctement	Vérifiez la position de la batterie. Son étiquette doit se trouver du côté du dos de l'appareil. (p.11)
	La batterie est faible	Installez la batterie rechargée ou utilisez un adaptateur secteur.
Aucune image sur le moniteur ACL	Le moniteur ACL est désactivé	Pressez le bouton d'affichage pour allumer le moniteur ACL (p.34, p.79)
	L'image est affichée mais peu visible	L'image affichée sur le moniteur ACL peut s'avérer peu visible en extérieur si la lumière est forte.
Déclenchement impossible	L'appareil est réglé en mode lecture	Pressez le bouton de lecture/confirmation ou le déclencheur à mi-course pour régler l'appareil sur le mode capture.
	Le flash est en cours de recyclage	Le clignotement rouge du témoin de l'état du flash indique que le flash est en cours de recyclage et que les photos sont impossibles. S'il est fixe, le voyant rouge signale que le recyclage est terminé.
	Espace non disponible sur la mémoire ou sur la carte CF	Insérez la carte CF disposant d'espace libre ou supprimez les images non désirées. (p.14, 81).
	Enregistrement en cours	Attendez que l'enregistrement soit terminé.

Incident	Cause	Solution
La mise au point n'est pas correcte	Sujet de mise au point difficile	Il est possible que la mise au point s'avère difficile dans les cas suivants : sujet faiblement contrasté (ayant par exemple un ciel bleu ou un mur blanc comme arrière-plan), éléments sombres, motifs ou treillis fins, sujets en mouvement ou photos prises à travers un rideau de fenêtre. Effectuez la mise au point sur un autre sujet situé à distance identique et verrouillez la mise au point en pressant le déclencheur à mi-course. Pointez alors l'appareil vers votre sujet et pressez le déclencheur à fond.
	Sujet hors de la zone de mise au point	Cadrez votre sujet dans la zone de mise au point au centre du moniteur ACL. Si le sujet sort de la zone de mise au point, pointez l'objectif vers votre sujet et verrouillez la mise au point (par pression à mi-course du déclencheur), puis recomposez votre scène et pressez le déclencheur à fond.
	Le sujet est trop proche	Régalez le mode de mise au point sur  . (p.58)
	Le mode de mise au point est réglé sur 	En mode normal, les images sont floues si la mise au point est réglée sur  .
	Le mode de mise au point est réglé sur manuel	Effectuez la mise au point manuelle à l'aide du bouton de navigation ( ). (p.59).
La scène manque de netteté dans le viseur	Le réglage dioptrique n'est pas correct	Le réglage du viseur de l'appareil est insuffisant pour une clarté optimale. Utilisez le levier de réglage dioptrique pour remédier à cette situation. (p.57)

Incident	Cause	Solution
L'image est sombre	Le sujet est trop éloigné	L'image est sombre si le sujet est trop éloigné. Respectez la portée du flash.
	L'arrière-plan est sombre	Il est possible que votre sujet soit sombre si l'arrière-plan est sombre, par exemple en scène de nuit, lorsque le flash n'atteint pas l'arrière-plan, et ce en dépit d'une exposition correcte. Réglez le mode sur  pour que le sujet comme l'arrière-plan soient clairs. (p.38)
Le flash ne décharge pas	Le mode flash est désactivé	Réglez sur auto ou sur  . (p.35, p.62)
	Le mode capture est réglé sur  , sur le mode prise de vue en continu ou le mode infini-paysage.	Le flash ne décharge pas si ces modes ont été sélectionnés.
Les images ne peuvent être enregistrées dans la mémoire interne ou il est impossible de lire les images enregistrées dans la mémoire interne.	La carte CF est installée.	Si la carte CF est installée, toutes les images sont enregistrées sur la carte. De même, en mode lecture, seules les images enregistrées sur la carte CF peuvent être lues. Avant d'enregistrer les images dans la mémoire interne ou de lire les images enregistrées dans la mémoire interne, il faut d'abord extraire la carte CF.

Caractéristiques principales

Type	Appareil photo numérique type compact avec zoom incorporé, mise au point automatique, contrôle d'exposition automatique et flash automatique.	
Nombre effectif de pixels	4 mégapixels (430RS), 3,2 mégapixels (330RS)	
Capteur	Nombre total de pixels – 4,13 mégapixels (Optio 430RS), 3,34 mégapixels (Optio 330RS) CCD de 1/1,8 pouces à transfert interligne avec filtre de couleurs primaires.	
Profondeur d'analyse des couleurs	10 bits × 3 couleurs.	
Pixels enregistrés	Images fixes – 2304 × 1712 pixels (430RS), 2240 × 1680 pixels (430RS), 2048 × 1536 pixels (330RS), 1600 × 1200 pixels, 1024 × 768 pixels, 640 × 4800 pixels Séquences filmées – 320 × 240 pixels.	
Sensibilité	Auto, préréglé (équivalent à 100 ISO, 200) (430RS), ISO 125, 250 (330RS)).	
Formats de fichier	Images fixes – JPEG (Exif 2.2), DCF, DPOF. Séquences filmées – AVI (Open DML Motion JPEG), 15fps.	
Niveaux de qualité	" Bon ", " Très bon ", " Excellent ".	
Support de stockage	Mémoire interne (environ 11 Mo), Carte CompactFlash (CF) Type I	
Objectif	Zoom motorisé Pentax 7,6 mm-22,8 mm (Equivalent à 37,5 mm –112,5 mm en format 35 mm) F2,6-F4,8, 7 éléments en 6 groupes (2 lentilles à double surface asphérique).	
Zoom numérique	1× – 2×.	
Système de mise au point	Type Mise au point automatique TTL par détection de contrastes. MP manuelle/mode infini-paysage disponible.	
Zones de mise au point	mise au point AF à 7 points et AF spot.	
Plage de mise au point	Mise au point automatique :	Normale : de 0,4 m (1.31 ft) à l'infini. Macro : de 0,14 m (0.46 ft) à 0,5 m (1.64 ft).
	Mise au point manuelle :	0,14 m (0.46 ft) à l'infini.

Exposition	
Système de mesure	Mesure TTL. Possibilité de mesure multizone, mesure centrale pondérée et mesure point.
Modes d'exposition	Standard, scène de nuit, manuel avec mesure, film, surimpression.
Correction d'exposition	+/-2 IL (pas de 1/3).
Film	Durée d'une séquence vidéo : environ 1 sec. – 30 sec.
Obturbateur	Obturbateur électronique de l'objectif en mode auto programmé avec obturbateur électronique du capteur CCD. Vitesses d'obturation : de 1/2000 sec. à 4 sec environ.
Modes d'entraînement	Vue par vue, continu, retardateur, télécommande et intervalle.
Flash	Flash automatique incorporé avec contrôle en série. En cas de faible luminosité, déclenchement automatique du flash en mode auto. Modes flash forcé et flash annulé. La fonction " Réduction des yeux rouges " repose sur l'émission d'un seul éclair.
Balance des blancs	Auto, lumière du jour, ombre, tungstène, lumière fluorescente et réglage manuel.
Viseur optique	Viseur zoom à image réelle avec réglage dioptrique de -3 m ⁻¹ à +1 m ⁻¹ .
Moniteur ACL	à matrice active TFT de 1,6 pouces. Champ de vision : 100%
Fonctions ACL	Neuf images et grossissement x1 – x4 disponible en mode lecture.
Nombre d'images enregistrables	Environ 250 (utilisation du flash pour 50 % des photos, moniteur ACL activé) *Conformément aux conditions photographiques de Pentax.
Interfaces	Port USB et prise alimentation externe.
Sources d'énergie	La batterie lithium-ion rechargeable permet de prendre environ 250 photos (utilisation du flash pour 50 % des photos et moniteur ACL activé) avec une seule charge*. L'adaptateur secteur optionnel est également disponible. *Conformément aux tests réalisés par Pentax. Le temps nécessaire à une charge complète est d'environ 120 minutes maximum.
Dimensions	92 (W) × 59 (H) × 32 (D) mm (D : 34,5 mm au maximum) (3,6 × 2,3 × 1,3/1,4 pouces).
Poids	200 g (7.1 oz.) sans batterie ni carte CF. 235 g (8.3 oz.) sans batterie ni carte CF.

Accessoires optionnels

Différents accessoires dédiés sont disponibles pour cet appareil.

- Adaptateur secteur (D-AC2)
- Chargeur de batterie (D-BC2)
- Cordon d'alimentation secteur
 - D-CO2A Australie
 - D-CO2B Royaume-Uni
 - D-CO2E Europe
 - D-CO2H Hong Kong
 - D-CO2J Japon
 - D-CO2K Corée
 - D-CO2U États-Unis, Canada
- Batterie lithium-ion rechargeable (D-LI2)
- Télécommande F
- Télécommande E
- Câble USB (I-USB6)
- Courroie (O-ST5)
- Étui (O-CC2)
- Étui étanche (O-WP1)

Tous les appareils PENTAX achetés chez des revendeurs autorisés sont garantis contre tout défaut de fabrication pendant une période de douze mois suivant la date d'achat. Pendant cette période, les réparations et l'échange des pièces défectueuses sont effectuées gratuitement, sous réserve que le matériel ne présente aucune trace de choc, de corrosion par des produits chimiques ou par fuite de pile, de dommage dû à l'infiltration de sable ou de liquide, de mauvaise manipulation ou de manipulation contraire au mode d'emploi ou de modifications par un réparateur non agréé. Le fabricant et son représentant agréé ne sont pas responsables des réparations ou modifications n'ayant pas fait l'objet d'accord expressément écrit, ni des dommages liés au retard ou à la perte d'usage du matériel ni à leurs conséquences quelles qu'elles soient, directes ou indirectes, causées par la défectuosité du matériel ou par tout autres causes. Il est expressément reconnu par l'acheteur que la responsabilité du fabricant ou de ses représentants en matière de garantie, implicite ou explicite, est strictement limitée au remplacement des pièces comme indiqué ci-dessus. Il ne sera effectué aucun remboursement d'une réparation faite par un service après-vente non agréé par PENTAX.

Procédure pendant la période de garantie de 12 mois

Tout appareil PENTAX reconnu défectueux pendant la période de 12 mois suivant son achat devra être retourné au revendeur chez lequel l'achat a été effectué ou chez le fabricant. S'il n'existe pas de représentant agréé du fabricant dans votre pays, envoyez votre matériel directement au fabricant, en port payé. Dans ce cas, la période d'immobilisation du matériel risque d'être très longue en raison des procédures requises. Si le matériel est couvert par la garantie, la réparation sera effectuée et les pièces remplacées gracieusement avant de vous être renvoyé en état de fonctionnement. Si le matériel n'est plus sous garantie, la réparation sera facturée aux tarifs habituels du fabricant ou de son représentant. Les frais de port sont à la charge du propriétaire de l'équipement. Si votre matériel PENTAX a été acheté dans un autre pays que celui où vous souhaitez faire appliquer la garantie, les frais de remise en état peuvent vous être facturés par le représentant du fabricant de ce pays. Cependant, si le matériel est retourné au fabricant, il sera réparé gratuitement pendant la période de garantie, conformément à cette garantie. Dans tous les cas, les frais d'expédition, taxes douanières seront à la charge de l'expéditeur. De façon à prouver la date de votre achat (si nécessaire), conservez la facture ou le reçu de cet achat pendant au moins un an. Avant d'expédier votre matériel en réparation, vérifiez d'abord que vous l'envoyez à un représentant officiel du fabricant ou à l'un de ses ateliers agréés, sauf s'il s'agit du fabricant lui-même. Demandez toujours un devis et ne faites procéder aux travaux de réparation qu'après accord écrit du devis.

- Cette garantie n'affecte en rien les droits fondamentaux du client.
- Les garanties locales disponibles chez les distributeurs Pentax de certains pays peuvent remplacer cette garantie. Par conséquent, nous vous conseillons de lire attentivement la carte de garantie fournie avec votre produit au moment de l'achat ou de contacter le distributeur PENTAX de votre pays afin d'obtenir de plus amples informations et de recevoir une copie de la garantie.

For customers in the USA

STATEMENT OF FCC COMPLIANCE

This device complies with Part 15 of the FCC Rules. Operation is subject to the following two conditions: (1) This device may not cause harmful interference, and (2) this device must accept any interference received, including interference that may cause undesired operation.

Changes or modifications not approved by the party responsible for compliance could void the user's authority to operate the equipment.

This equipment has been tested and found comply with the limits for a Class B digital device, pursuant to part 15 of the FCC Rules. These limits are designed to provide reasonable protection against harmful interference in a residential installation. This equipment generates, uses and can radiate frequency energy and, if not installed and used in accordance with the instructions, may cause harmful interference to radio communications. However, there is no guarantee that interference will occur in a particular installation. If this equipment does cause harmful interference to radio or television reception, which can be determined by turning the equipment off and on, the user is encouraged to try to correct the interference by one or more of the following measures:

- Reorient or relocate the receiving antenna.

Increase the separation between the equipment and receiver.

Connect the equipment into an outlet on a circuit different from that to which the receiver is connected.

- * Consult the dealer or an experienced radio/TV technician for help.

For customers in Canada

This Class B digital apparatus meets all requirements of the Canadian Interference - Causing Equipment Regulations.

Pour les utilisateurs au Canada

Cet appareil numérique de la classe B respecte toutes les exigences du Règlement sur le matériel brouilleur du Canada.



La marque CE signifie que l'appareil est conforme aux directives de la Communauté Européenne.



Asahi Optical Co., Ltd. 11-1 Nagata-cho 1-chome, Chiyoda-ku, Tokyo 100-0014,
JAPAN (Internet://www.pentax.co.jp/)

Pentax GmbH (European Headquarters) Julius-Vosseler-Strasse 104,
22527 Hamburg, GERMANY
(http HQ://pentaxeuropa.com/ http Germany://www.pentax.de/)

Pentax U.K. Limited Pentax House, Heron Drive, Langley, Slough Berks
SL3 8PN, U.K. (Internet://www.pentax.co.uk/)

Pentax FRANCE S.A. 12/14, rue Jean Poulmarch, 95100 Argenteuil, FRANCE

Pentax Benelux B.V. (for Netherlands) Spinveld 25, 4815 HR Breda,
NETHERLANDS (Internet://www.pentax.nl/)
(for Belgium & Luxembourg) Weiveldlaan 3-5,
1930 Zaventem, BELGIUM (Internet://www.pentax.be/)

Pentax (Schweiz) AG Widenholzstraße 1/PO Box 367, 8305 Dietlikon,
SWITZERLAND (Internet://www.pentax.ch/)

Pentax Scandinavia AB P.O. Box 650, 75127 Uppsala, SWEDEN
(Internet://www.pentax.se/)

Pentax Corporation 35 Inverness Drive East, Englewood, Colorado 80112,
U.S.A. (Internet://www.pentax.com/)

Pentax Canada Inc. 3131 Universal Drive, Mississauga, Ontario L4X 2E5,
CANADA (Internet://www.pentaxcanada.ca/)

- Ce mode d'emploi est imprimé sur du papier recyclé.
- Les caractéristiques et les dimensions de l'appareil sont sujettes à modification sans notification préalable.



- Pentax Corporation Ltd.** 11-1 Nagata-cho 1-chome, Chiyoda-ku, Tokyo
100-0014, JAPAN (Internet://www.pentax.co.jp/)
- Pentax Europe GmbH** (European Headquarters) Julius-Vosseler-Strasse 104,
22527 Hamburg, GERMANY
(http HQ://pentaxeurope.com/
http Germany://www.pentax.de/)
- Pentax U.K. Limited** Pentax House, Heron Drive, Langley, Slough Berks
SL3 8PN, U.K. (Internet://www.pentax.co.uk/)
- Pentax FRANCE S.A.** 12/14, rue Jean Poulmarch, 95100 Argenteuil, FRANCE
- Pentax Benelux B.V.** (for Netherlands) Spinveld 25, 4815 HR Breda,
NETHERLANDS (Internet://www.pentax.nl/)
(for Belgium & Luxemburg) Weiveldlaan 3-5,
1930 Zaventem, BELGIUM (Internet://www.pentax.be/)
- Pentax (Schweiz) AG** Widenholzstraße 1/PO Box 367, 8305 Dietlikon,
SWITZERLAND (Internet://www.pentax.ch/)
- Pentax Scandinavia AB** P.O. Box 650, 75127 Uppsala, SWEDEN
(Internet://www.pentax.se/)
- Pentax USA Inc.** 35 Inverness Drive East, Englewood, Colorado 80112, U.S.A.
(Internet://www.pentax.com/)
- Pentax Canada Inc.** 3131 Universal Drive, Mississauga, Ontario L4X 2E5,
CANADA (Internet://www.pentaxcanada.ca/)

- Ce mode d'emploi est imprimé sur du papier recyclé.
- Les caractéristiques et les dimensions de l'appareil sont sujettes à modification sans notification préalable.