

Miele

TOUCHTRONIC



Instructions d'utilisation et d'installation Laveuse W 3033

Pour prévenir les accidents et
éviter d'endommager la machine,
lire attentivement les instructions suivantes
avant d'installer ou d'utiliser l'appareil.



M.-Nr. 06 911 010

Table des matières

INSTRUCTIONS IMPORTANTES SUR LA SÉCURITÉ	4
Guide de l'appareil	6
Panneau de commandes	6
Fonction d'affichage	7
Avant la première utilisation	8
Fonctionnement	9
1. Préparer et trier les articles	9
2. Mettre la laveuse en marche	10
3. Mettre les articles dans le tambour	10
4. Sélectionner un programme	11
5. Sélectionner une température ou une vitesse d'essorage	11
Guide des programmes	12
Vitesse de l'essorage final	17
6. Sélectionner une option	18
7. Ajouter du détergent	19
Détergents	22
Entretien des articles	23
8. Sélectionner un début différé (facultatif)	25
9. Lancer un programme	26
10. Activer le verrou de sécurité pour enfants (facultatif)	26
11. Fin du programme	27
Annuler un programme	28
Interrompre un programme	28
Changer un programme	28
Ajouter ou retirer des articles pendant un programme de lavage	29
Nettoyage et entretien	30
Nettoyage de l'extérieur et du panneau de commande	30
Nettoyage du tambour	30
Nettoyage du compartiment à détergent	30
Guide de consultation rapide	31

Table des matières

Nettoyage et entretien	31
Nettoyage des filtres de la prise d'eau	32
Nettoyage de la pompe de vidange	33
Questions fréquemment posées	35
Le programme de lavage ne démarre pas.	35
L'écran indique un message d'erreur.	36
Problèmes d'ordre général	37
Linge mal lavé	38
La porte ne s'ouvre pas.	39
Ouverture de la porte de chargement pendant une panne d'électricité.	40
Services techniques	41
Installation	44
Vue de face	44
Vue arrière	45
Lieu d'installation	46
Installation	47
Retirer les des tiges d'arrimage.	47
Installation des tiges d'arrimage	49
Mettre la machine à laver de niveau	50
Plomberie	51
Raccordement d'eau	52
Raccordement du tuyau de vidange	53
Branchement électrique	54
Réglage de l'affichage de la langue	55
Protection de l'environnement	56

INSTRUCTIONS IMPORTANTES SUR LA SÉCURITÉ

 **AVERTISSEMENT** - Pour réduire les risques d'incendies, de chocs électriques ou de blessures lorsque vous utilisez votre appareil, il est important de respecter les consignes de sécurité suivantes :

■ Lisez toutes les instructions avant d'utiliser l'appareil.

■ INSTRUCTIONS DE MISE À LA TERRE

Cet appareil doit être mis à la terre. En cas de mauvais fonctionnement ou de panne, la mise à la terre réduira le risque de choc électrique en offrant au courant électrique un acheminement d'évacuation de moindre résistance. Cet appareil est muni d'un cordon électrique comportant un conducteur de terre et une prise de mise à la terre. La fiche doit être branchée dans une prise appropriée qui est installée et mise à la terre conformément à tous les codes et règlements locaux.

■ **AVERTISSEMENT** – Un mauvais raccordement de l'appareil au conducteur de terre peut causer un choc électrique. Communiquez avec un électricien qualifié si vous n'êtes pas sûr que l'appareil est mis à la terre de façon appropriée.

■ Ne modifiez pas la fiche de branchement fournie avec l'appareil; si la fiche ne correspond pas à la configuration de la prise de courant, demandez à un électricien qualifié d'installer une prise de courant adéquate.

■ N'installez pas et n'utilisez pas une laveuse endommagée.

■ N'installez pas cet appareil ou ne l'entreposez pas dans un endroit où il sera exposé aux intempéries.

■ N'installez pas votre laveuse dans une pièce où la température de congélation peut être atteinte. Les tuyaux gelés pourraient éclater sous la pression. En outre, le degré de fiabilité du système de commande électronique pourrait être diminué.

■ Avant de raccorder l'appareil à la source d'alimentation électrique, assurez-vous que les données techniques - fusibles, tension et fréquence - indiquées sur la plaque signalétique correspondent bien à celles du réseau électrique. Dans le doute, consultez un électricien.

■ N'utilisez pas de rallonge pour brancher l'appareil à l'alimentation électrique. L'utilisation de rallonges ne garantit pas la sécurité requise pour l'appareil (risque de surchauffe).

■ Cet appareil n'a pas été conçu pour être utilisé sur un bateau ou dans des installations mobiles, comme des avions ou des véhicules récréatifs. Ce type d'utilisation est toutefois possible dans certaines circonstances. Communiquez vos exigences particulières au Service technique Miele.

■ Ne réparez ou ne remplacez aucune pièce de la laveuse et n'entreprenez aucune réparation à moins qu'il n'en soit indiqué autrement dans ces instructions.

INSTRUCTIONS IMPORTANTES SUR LA SÉCURITÉ

■ Si le cordon électrique est endommagé, il doit être remplacé par un technicien Miele qui utilisera une pièce de rechange d'origine de Miele.

■ Dans certaines circonstances, un système d'eau chaude qui n'a pas servi durant deux semaines ou davantage peut produire de l'hydrogène.

L'HYDROGÈNE EST UN GAZ

EXPLOSIF. Si le système d'eau chaude n'a pas servi durant une telle période, ouvrez tous les robinets d'eau chaude et laissez l'eau couler plusieurs minutes avant d'utiliser la laveuse. Cette manœuvre permettra de libérer l'hydrogène qui aura pu s'y accumuler. Comme le gaz est une substance inflammable, abstenez-vous de fumer et n'utilisez pas de flamme nue pendant ce processus.

■ Avant de retirer l'appareil pour le faire réparer ou le mettre au rebut, enlevez la porte.

Utilisation

■ Ne laissez pas les enfants se servir de l'appareil ou jouer avec celui-ci. Vous devez assurer une surveillance particulière si vous utilisez l'appareil en présence d'enfants.

■ La vitre de la porte devient chaude lorsque des températures de lavage élevées sont utilisées.

Ne touchez pas à cette vitre. Vous risqueriez de vous brûler. Empêchez les enfants de s'approcher de l'appareil pendant que vous vous en servez.

■ Utilisez seulement cet appareil pour laver des articles allant à la machine. Vérifiez les étiquettes d'entretien pour connaître les instructions du fabricant à cet égard. Toute autre utilisation peut être dangereuse. Le fabricant ne peut être tenu responsable des dommages causés par une utilisation inadéquate de l'appareil.

■ Ne lavez pas d'articles qui ont d'abord été nettoyés ou lavés avec de l'essence, des solvants pour nettoyage à sec ou d'autres substances inflammables, ni d'articles qui ont été trempés dans ces produits ou qui ont été aspergés de ces produits. Ceux-ci dégagent des vapeurs qui peuvent s'enflammer ou exploser. Ne lavez pas ces articles avec d'autres articles.

■ N'ajoutez pas d'essence, de solvants pour nettoyage à sec ou d'autres substances inflammables ou explosives dans la machine. Ces produits dégagent des vapeurs qui peuvent s'enflammer ou exploser.

■ N'utilisez pas de solvants de décharge à proximité de l'appareil ou des commandes. La surface de l'appareil s'endommagera au contact de ces produits.

■ Ne vous penchez pas dans la laveuse si le tambour est en marche.

■ Ne jouez pas avec les commandes.

CONSERVEZ CES INSTRUCTIONS

Guide de l'appareil

Panneau de commandes

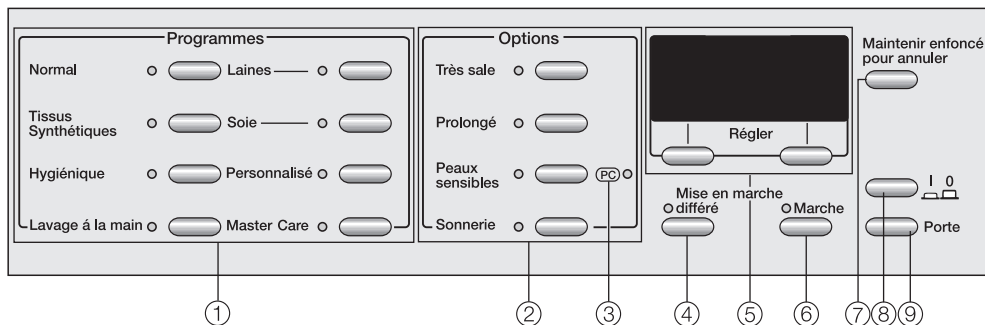

① Touches de programmes

Pour sélectionner un programme de lavage.

② Touches d'options

Caractéristiques spéciales pour améliorer un programme de lavage.

③ Voyant PC

Permet à un technicien de vérifier et de mettre à jour les programmes de lavage.

④ Touche "Mise en marche différé"

Pour retarder le début d'un programme.

⑤ Affichage avec touches de menu

Pour en savoir plus, reportez-vous aux pages suivantes.

⑥ Touche "Marche"

Met en marche le programme de lavage sélectionné.

⑦ Touche "Maintenir enfoncé pour annuler"

Revient au menu précédent pendant la sélection de programme ou annule le programme en cours.

⑧ Touche "I/O"

Pour mettre en marche et arrêter la laveuse.

⑨ Touche "Porte"

Ouvre la porte de l'appareil.

Fonction d'affichage

L'affichage vous permet d'utiliser et de sélectionner les différentes fonctions de la laveuse.

Permet la sélection et l'affichage des réglages de programme, y compris :

- Sélection de la température
- Sélection de la vitesse d'essorage
- Mise en marche différé
- Durée approximative d'un programme

Sélectionner un programme à l'aide de l'affichage

En appuyant sur la touche "Master-Care", vous pouvez sélectionner un des programmes suivants :

- Blanc +
- Délicat
- Denim
- Chemises
- Oreillers
- Vêtements d'extérieur
- Linge de table
- Serviettes de plage
- Rapide
- Vidange/essorage
- Rinçage rapide

Touches de menu

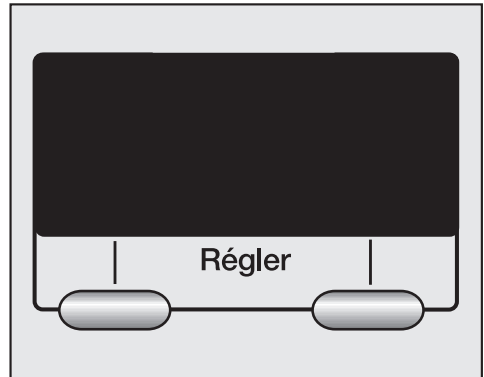

Différents réglages peuvent être effectués à l'aide des touches de menu. Les valeurs supérieures à la ligne verticale peuvent être ajustées ou confirmées.

Exemple



Appuyez sur la touche de menu de gauche "**Tiède**" pour ajuster la température. Appuyez sur la touche de menu de droite "**Essorage rapide**" pour ajuster la vitesse d'essorage.

Exemple



À l'aide de la touche de menu de gauche "▼", des programmes supplémentaires peuvent être sélectionnés. Le bouton de menu de droite "**OK**" permet de confirmer la sélection.

Avant la première utilisation

Cet appareil doit être correctement installé et branché avant la première utilisation. Veuillez vous reporter aux "Instructions d'installation".

Pour des raisons de sécurité, il n'est pas possible d'effectuer un cycle d'essorage avant la première utilisation. Il faut d'abord utiliser un programme de lavage **sans mettre d'articles ou de détergent dans l'appareil**.

- Ouvrez la source d'eau.

Un écran d'accueil s'affiche lorsque la laveuse est mise en marche pour la première fois.

Lorsque l'appareil aura fonctionné pendant plus d'une heure, l'écran d'accueil ne s'affichera plus.

L'écran de réglage de la langue s'affiche ensuite.

Sélectionner une langue d'affichage

Par défaut, l'affichage est en **anglais**. La langue d'affichage peut être ajustée en tout temps. Reportez-vous à la section "Réglage de la langue d'affichage".



- Sélectionnez la langue de votre choix en appuyant sur la touche de menu de gauche "☰". Confirmez le réglage au moyen de la touche de menu de droite "OK".

Rappel au sujet des tendeurs de transport

Les tendeurs de transport doivent être enlevés avant la première utilisation afin d'éviter d'endommager l'appareil.

- Appuyez sur "OK" pour confirmer que les tendeurs de transport ont été enlevés.

Initialiser le premier programme de lavage

La laveuse est prête à être utilisée pour la première fois.

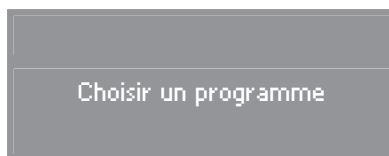

- Appuyez sur la touche de programme "Hygiénique".
- Appuyez sur la touche "Marche".

Une fois le programme terminé, la laveuse peut être utilisée pour faire la lessive.

1. Préparer et trier les articles

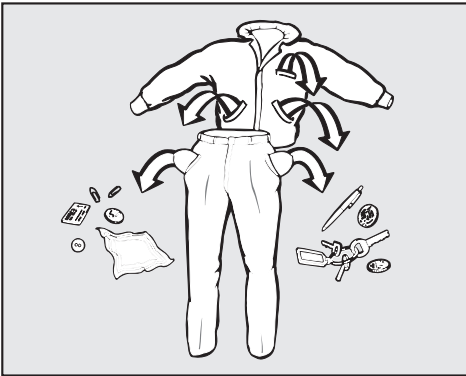

- Videz toutes les poches.

⚠ Les corps étrangers (p. ex. : des clous, des pièces de monnaie, des trombones, etc.) peuvent endommager les vêtements et l'appareil.

Traiter préalablement les taches

- Avant de mettre les articles dans la laveuse, vous pouvez nettoyer les parties très sales (cols et poignets) ou les taches tenaces (sang, oeuf, café, thé, etc.) avec un détachant ou une pâte faite de détergent en poudre et d'eau tiède. Tamponnez les taches avec un linge humide de couleur pâle. Ne frottez pas les taches.

⚠ N'utilisez pas de solvants chimiques dans l'appareil.

Trier les articles

- Lavez uniquement les articles dont l'étiquette du fabricant indique qu'ils sont lavables à la machine. La plupart des vêtements sont munis d'une étiquette d'entretien cousue au col ou sur le côté. Triez les articles en fonction de ces instructions et de la couleur.

Conseils d'ordre général

- Souvent, les tissus foncés déteignent aux premiers lavages. Il est donc recommandé de les laver plusieurs fois séparément avant de les ajouter à une charge mixte.
- Rideaux : Avant de les laver, retirez les poids ou les bandes de plomb.
- Avant de laver des soutiens-gorge, retirez les armatures amovibles ou cousez-les.
- Mettez à l'envers les vêtements en laine et les tricots.
- Fermez les glissières. Passez les agrafes et les oeillets.
- Les housses de couette et les taies d'oreiller doivent être fermées pour éviter que des petits articles s'y glissent.
- **Ne mettez pas** dans l'appareil les articles dont l'étiquette d'entretien comporte le symbole

Fonctionnement

2. Mettre la laveuse en marche



- Appuyez sur la touche "I 0". La laveuse est mise en marche et les voyants de programme s'allument.

3. Mettre les articles dans le tambour



- Appuyez sur la touche "Porte" pour ouvrir la porte de l'appareil.
- Mettez les articles librement dans la laveuse. Pour obtenir de meilleurs résultats, mélangez des petits articles avec des plus gros. La charge sera mieux répartie et le lavage plus efficace.

La consommation d'eau et d'électricité est déterminée par la grosseur de la brassée.

La laveuse ajuste automatiquement la quantité d'eau de manière à économiser l'eau et l'électricité pour les petites brassées. Le temps résiduel s'ajuste automatiquement pour correspondre à la durée d'un programme de lavage plus court.

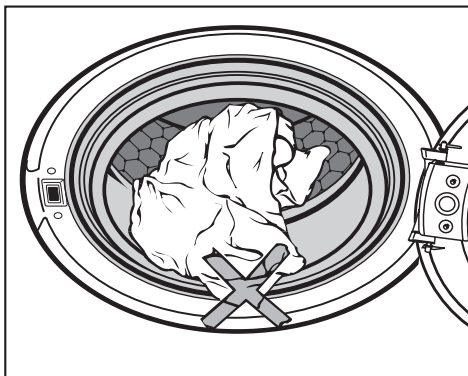

Pour éviter d'endommager le joint de la porte et les articles, assurez-vous qu'aucun article n'est resté coincé entre la porte et le joint d'étanchéité.

- Fermez la porte de l'appareil.

4. Sélectionner un programme

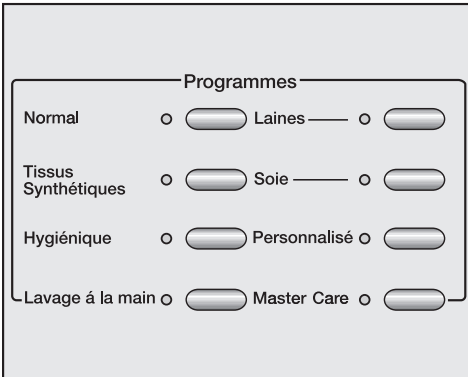

- Appuyez sur la touche du programme désiré. Pour obtenir plus de précisions sur les programmes, consultez la section "Guide des programmes".

Le voyant du programme sélectionné s'allume.

5. Sélectionner une température ou une vitesse d'essorage

La température et la vitesse d'essorage présélectionnées peuvent être ajustées pour certains programmes.



- En appuyant sur la touche de menu de gauche "**Tiède**", la température s'ajuste. En appuyant sur la touche de menu de droite "**Essor. ht. vit.**", la vitesse d'essorage s'ajuste.

Lorsque vous appuyez sur la touche "MasterCare", une liste s'affiche à l'écran.



- À l'aide de la touche de gauche "▼", des programmes supplémentaires peuvent être sélectionnés. La touche "OK" permet de confirmer la sélection.















- Lorsque le programme le permet, vous pouvez ajuster la température à l'aide de la touche de menu de gauche et ajuster la vitesse d'essorage à l'aide de la touche de menu de droite.











Fonctionnement

Guide des programmes







Les réglages par défaut sont indiqués en **gras**.

Température		Essorage final	Article/conseil
Normal	Options : Très sale, Prolongé, Peaux sensibles, Sonnerie		
Chaud		Essorage max.	Articles en coton, en lin ou amalgames de tissus. Important : Remplissez le tambour aux 3/4. Les articles ont besoin d'espace pour se déplacer. Sinon, ils pourraient se prendre dans le joint d'étanchéité du tambour.
Tiède +			
Tiède			
Froid			
Non chauffé			
Tissus Synthétiques	Options : Très sale, Prolongé, Peaux sensibles, Sonnerie		
Chaud		Essor. ht. vit.	Articles en tissus synthétiques, en cotons infroissables ou amalgames de tissus.
Tiède +		Essorage med.	
Tiède			
Froid			
Non chauffé			
Hygiénique	Options : Très sale, Prolongé, Peaux sensibles, Sonnerie		
Désinfecter		Essorage max.	Articles qui entrent en contact direct avec la peau ou qui exigent un entretien spécial pour des raisons hygiéniques.
Chaud		Essor. ht. vit.	
Lavage à la main	Options : Très sale, Prolongé, Peaux sensibles, Sonnerie		
Tiède		Essorage med.	Articles lavables à la main qui ne contiennent pas de laine ou de soie.
Froid			
Non chauffé			







Fonctionnement

Température		Essorage final	Article/conseil
Laines	Options : Peaux sensibles, Sonnerie		
Tiède		Essor. ht. vit.	Articles en laine lavable et articles faits de mélanges de laine.
Froid		Essorage med.	
Non chauffé		Essor. délicat	
		Arrêt cuve pleine	
		Sans essorage	
Soie	Options : Sonnerie		
Froid		Essor. délicat	Articles en soie et articles lavables à la main qui ne contiennent pas de laine.
Non chauffé			
Personnalisé	Options : Très sale, Prolongé, Peaux sensibles, Sonnerie		
Désinfecter		Essorage max.	Toutes les options peuvent être sélectionnées pour les programmes "Hygienne" et Normal.
Chaud		Essor. ht. vit.	
Tiède +		Essorage med.	
Tiède		Essor. délicat	
Froid		Arrêt cuve pleine	
Non chauffé		Sans essorage	
Blanc +	Options : Très sale, Prolongé, Peaux sensibles, Sonnerie		
Chaud		Essorage max.	Blancs qui n'ont pas besoin d'être désinfectés.
Tiède +		Essor. ht. vit.	



Fonctionnement

Température		Essorage final	Article/conseil
Délicat	Options : Prolongé, Peaux sensibles, Sonnerie		
Tiède		Essorage med.	Articles délicats en tissus synthétiques.
Froid		Essor. délicat	
Non chauffé		Arrêt cuve pleine	
		Sans essorage	
Denim/Jeans	Options : Très sale, Prolongé, Peaux sensibles, Sonnerie		
Tiède		Essor. ht. vit.	Tous les articles en denim. Mettez les articles en denim à l'envers avant de les laver.
Froid		Essorage med.	
Non chauffé			
Chemises	Options : Très sale, Peaux sensibles, Sonnerie		
Tiède		Essorage med.	Traitez préalablement les cols et les poignets.
Froid		Essor. délicat	
Non chauffé		Arrêt cuve pleine	
		Sans essorage	

Fonctionnement

Température		Essorage final	Article/conseil
Oreillers	Options : Peaux sensibles, Sonnerie		
Chaud		Essor. ht. vit.	Oreillers lavables en plumes, en duvet ou en synthétique. 2 oreillers pour lit jumeau ou 1 oreiller pour grand lit 2 places
Tiède +		Essorage med.	
Tiède		Essor. délicat	
Vêtements d'extérieur	Options : Sonnerie		
Froid		Essorage med.	Fermez toutes les glissières. N'utilisez pas d'assouplissant.
Linge de table	Options : Très sale, Prolongé, Peaux sensibles, Sonnerie		
Tiède		Essor. ht. vit.	Nappes et serviettes de table.
Froid		Essorage med.	
Non chauffé		Essor. délicat	
		Arrêt cuve pleine	
		Sans essorage	

Fonctionnement

Température		Essorage final	Article/conseil
Serviettes de plage	Options : Sonnerie		
Non chauffé		Essorage max.	Utilisez le cycle de rinçage sans détergent pour rincer le sable des serviettes de plage.
Rapide	Options : Sonnerie		
Tiède		Essorage max.	Petites brassées d'articles mixtes avec les programmes "Normal" et "Tissus Synthétiques".
Froid		Essor. ht. vit.	
Non chauffé		Essorage med.	
		Essor. délicat	
		Arrêt cuve pleine	
		Sans essorage	
Vidange/essorage	Options : Sonnerie		
		Essorage max.	
		Essor. ht. vit.	
		Essorage med.	
		Essor. délicat	
		Sans essorage	
Rinçage rapide	Options : Sonnerie		
		Essor. ht. vit.	
		Essorage med.	
		Essor. délicat	
		Arrêt cuve pleine	
		Sans essorage	

Vitesse de l'essorage final

Programme	Cycle de rinçage
Normal	Essorage max.
Tissus Synthétiques	Essor. ht. vit.
Hygiénique	Essorage max.
Lavage à main	Essorage med.
Laines	Essor. ht. vit.
Soie	Essorage délicat
Personnalisé	Essorage max.
Blanc +	Essorage max.
Délicat	Essorage med.
Denim/Jeans	Essor. ht. vit.
Chemises	Essorage med.
Oreillers	Essor. ht. vit.
Vêtements d'extérieur	Essorage med.
Linge de table	Essor. ht. vit.
Serviettes de plage	Essorage max.
Rapide	Essorage max.
Vidange/essorage	Essorage max.
Rinçage rapide	Essor. ht. vit.

Selon le programme, la vitesse de l'essorage final peut être réduite. Cependant, il est impossible de sélectionner une vitesse supérieure à celle indiquée dans le tableau.

Cycle de rinçage

Les articles sont essorés après le lavage principal et entre les cycles de rinçage. Réduire la vitesse de l'essorage final permet aussi de réduire les vitesses des cycles de rinçage.

En attente

- Sélectionnez "En attente".

Les articles ne sont pas essorés et continuent de tremper dans l'eau. Ainsi, il ne seront pas froissés s'il ne peuvent être retirés de la laveuse immédiatement à la fin du programme de lavage.

- Sélectionner l'essorage final

Par défaut, la laveuse est réglée à la vitesse d'essorage maximum du programme de lavage. Vous pouvez choisir une vitesse d'essorage réduite.

- Appuyez sur la touche "Marche" pour initialiser l'essorage final.

- Pour terminer un programme

- Appuyez sur le bouton "Annuler". L'eau se vide et le programme est terminé.

Sans essorage

- Désélectionnez le cycle de rinçage et l'essorage final -

- Sélectionnez "Sans essorage". Les articles ne sont pas essorés après le dernier rinçage, mais la laveuse est vidangée. Une fois la vidange terminée, la laveuse passe automatiquement au cycle "Infroissable".

Fonctionnement

6. Sélectionner une option

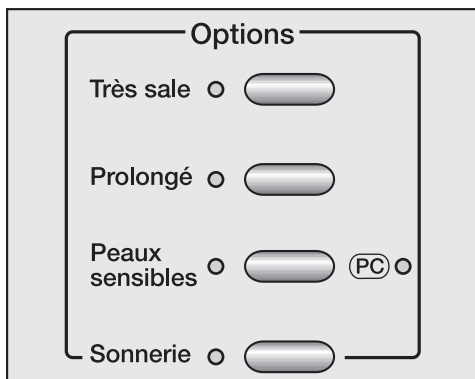

- Sélectionnez l'option désirée à l'aide de la touche de programme. Une fois que l'option est sélectionnée, le voyant s'allume.
- Pour connaître l'option pouvant être sélectionnée pour chaque programme, consultez la section "Guide des programmes".

Si une option ne peut être sélectionnée, le programme de lavage n'acceptera pas la sélection.

Très sale

Pour les articles très sales comportant des taches tenaces ayant séché.

Un prélavage est effectué et le temps de lavage du lavage principal est prolongé.

Prolongé

Pour les articles normalement sales ou très sales, ou encore les articles comportant des taches ordinaires ou tenaces.

La durée du cycle de lavage principal du programme de lavage est prolongé.

Peaux sensibles

Rinçage final supplémentaire qui élimine les résidus de détergent et les parfums.

Sonnerie

Une tonalité se fait entendre à la fin du programme de lavage ou après avoir appuyé sur la touche "Arrêt cuve pleine", et ce, jusqu'à ce que la laveuse soit éteinte. Le volume de la sonnerie est réglable.

Régler le volume de la sonnerie

- Mettez la laveuse en marche. Ne sélectionnez aucun programme.
- Appuyez sur la touche "Sonnerie" jusqu'à ce que l'écran indique :



- Appuyez sur la touche de menu de gauche "■" pour ajuster le volume de la sonnerie. Confirmez le réglage au moyen de la touche de menu de droite "OK".

7. Ajouter du détergent

Les laveuses à chargement frontal nécessitent beaucoup moins de détergent que les laveuses traditionnelles à chargement vertical. Respectez les directives du fabricant de détergent.

La quantité de détergent à utiliser dépend du degré de saleté des articles. Utilisez moins de détergent pour les petites brassées.

Un peu sale

Aucune tache ou salissure visible.

Normalement sale

Salissure un peu visible ou taches légères.

Très sale

Salissure très visible ou taches. Utilisez l'option "Très sale" et ajoutez du détergent dans le compartiment "Très sale".

Une quantité insuffisante de détergent produit les effets suivants :

- le lavage inefficace des articles. Au fil du temps, les tissus se ternissent et deviennent raides;
- des tâches de graisse sur les articles;
- des dépôts calcaires sur l'élément chauffant.

Une quantité excessive de détergent produit les effets suivants :

- un excédent d'eau savonneuse ainsi que de mauvais résultats de lavage, de rinçage et d'essorage;
- une consommation d'eau plus élevée en raison d'un rinçage supplémentaire;
- des répercussions plus importantes sur l'environnement.

Fonctionnement

Utilisation de détergent liquide

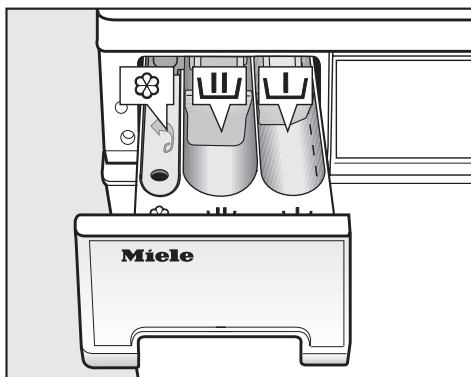

- Tirez le compartiment à détergent et ajoutez du détergent dans les cavités.

Impossible de combiner le programme "Très sale" et d'utiliser du javellisant dans le même cycle. La fonction "Très sale" évacue le javellisant prématurément.

- Fermez le compartiment à détergent.



– Détergent pour le prélavage

- Ajoutez du détergent ($\frac{1}{3}$ de la quantité recommandée) dans la cavité "Très sale" seulement si l'option "Très sale" est sélectionnée.

o

– Javellisant

- Ajoutez du javellisant dans la cavité . Suivez les directives du fabricant. **N'utilisez pas** l'option "Très sale". Une fois le cycle du lavage principal terminé, le javellisant sera automatiquement rincé de la cavité.



– Détergent pour le lavage principal





– Assouplissant ou amidon liquide

Utilisation de détergent en poudre

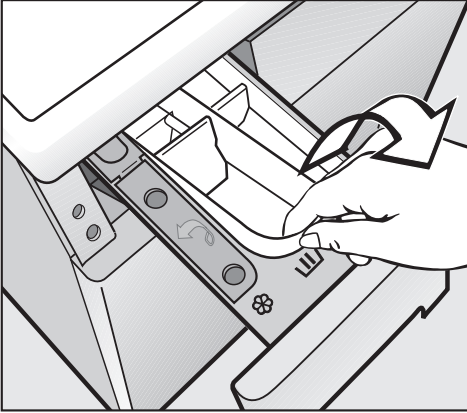
Les supports à détergent liquide sont insérés dans les cavités du compartiment à détergent.



- Pour utiliser du détergent en poudre, enlevez les supports des cavités, soit les supports qui se trouvent dans les cavités  et .



Détergent pour le "Très sale"

- Ajoutez du détergent ($\frac{1}{3}$ de la quantité recommandée) dans le compartiment i seulement si l'option "Très sale" est sélectionnée.

Puisque le détergent en poudre contient déjà du javellisant, il n'est pas recommandé d'utiliser du javellisant liquide.



Détergent pour le lavage principal



Assouplissant ou amidon liquide

- Avant d'utiliser de nouveau du détergent liquide dans la laveuse, réinsérez les supports à détergent liquide dans les cavités.

Fonctionnement

Détergents

Vous pouvez utiliser **n'importe quel détergent à haut rendement** conçu pour les laveuses domestiques. Respectez les directives du fabricant de détergent.

	Tout usage	Couleur	Articles délicats	Javellisant
Normal	X	X		X
Tissus Synthétiques	X	X		X
Hygiénique	X			
Lavage à main			X	
Laines	Détergent pour articles en laine			
Soie			X	
Personnalisé	X	X		X
Blanc +	X			X
Délicat			X	X
Denim/Jeans		X ¹⁾		X
Chemises	X	X		X
Oreillers	X ¹⁾	X ¹⁾		X
Vêtements d'extérieur			X	X
Linge de table	X			X
Serviettes de plage	N'utilisez pas de détergent			
Rapide	X	X		X

¹⁾ Détergent liquide seulement

Entretien des articles

Assouplissant

Rend les tissus plus doux et diminue le collement électrostatique dans la sècheuse.

Amidon liquide doux

Amidon synthétique de lavage redonnant un peu de rigidité aux tissus.

Amidon

Donne de la rigidité et du volume aux tissus.

Distribution de l'assouplissant ou de l'amidon liquide

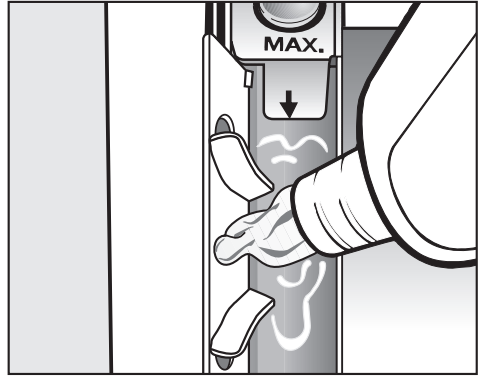

- Ajoutez l'assouplissant, l'amidon liquide doux ou l'amidon dans la cavité ☼. **Ne dépassez pas la marque du niveau de remplissage maximal à l'intérieur du compartiment.**

L'assouplissant ou l'amidon liquide est distribué automatiquement pendant le dernier cycle de rinçage.

À la fin du programme, il restera un peu d'eau dans la cavité ☼.

Si vous utilisez de l'amidon fréquemment, nettoyez la cavité de distribution et, surtout, le tube du siphon.

Fonctionnement

Javellisant

Élimine les taches tenaces.

Distribution du javellisant

Le support à détergent liquide doit être inséré dans la cavité . L'option "Très sale" **ne doit pas être sélectionnée**.

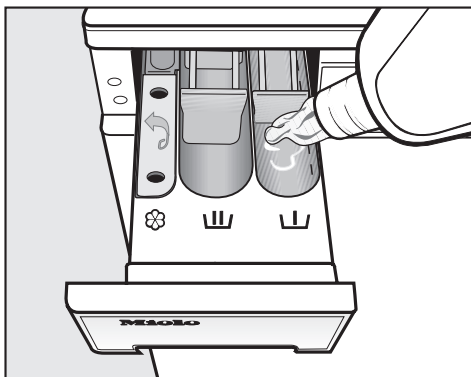

- Versez le javellisant dans la cavité , selon la quantité recommandée par le fabricant.

Le javellisant sera automatiquement distribué une fois le lavage principal terminé.

Teintures/décolorants

L'utilisation de teintures dans la laveuse est recommandée seulement pour un usage domestique normal. Si un usage fréquent est fait, le sel contenu dans les teintures peut corroder l'acier inoxydable de la laveuse.

- Suivez les directives du fabricant.

 **N'utilisez pas de décolorants dans l'appareil.**

8. Sélectionner un début différé (facultatif)

La fonction "Mise en marche différé" permet de différer le début d'un programme de 30 minutes à 24 heures.



- Appuyez sur la touche "Mise en marche différé".



- Chaque fois que vous appuyez sur la touche "Mise en marche différé", le début du programme est différé davantage. Maintenez la touche enfoncée pour accélérer le compte.
- Lorsque le délai est inférieur à 10 heures, le début différé est réglé par unités d'accroissement de 30 minutes.
- Lorsque le délai est supérieur à 10 heures, le début différé est réglé par unités d'accroissement de 1 heure.

Ajuster un début différé

Le début différé sélectionné ne peut pas être modifié.

Annuler un début différé

- Appuyez sur le bouton "Annuler".

Fonctionnement

9. Lancer un programme



- Appuyez sur la touche clignotante "Marche".

Si un début différé est réglé, le temps résiduel s'affiche à l'écran. Une fois le délai écoulé ou immédiatement après le début du programme, la durée approximative du programme s'affiche à l'écran. La laveuse calcule le degré d'absorption d'eau des articles dans les 8 premières minutes. La durée de l'ensemble du programme peut être écourtée ou prolongée.

Le déroulement du cycle s'affiche aussi à l'écran. L'appareil indique l'étape en cours.

La lumière du tambour s'éteint après le début du programme.

10. Activer le verrou de sécurité pour enfants (facultatif)

Le verrou de sécurité pour enfants peut être activé pour empêcher un enfant d'annuler le programme pendant le lavage et d'ouvrir la porte à la fin du programme.

- Appuyez sur la touche "Très sale" jusqu'à ce que l'écran indique :



Désactiver le verrou de sécurité pour enfants

- Appuyez sur la touche "Très sale" jusqu'à ce que l'écran indique :



Une fois que le programme a pris fin, le verrou de sécurité pour enfants doit être désactivé.

11. Fin du programme

Dans le programme "Infroissable" le message "Infroissable" s'affiche en alternance avec le message "Arrêt".

- Ouvrez la porte du tambour et retirez les articles.

Vérifiez si des articles sont restés dans la laveuse. Les articles laissés par mégarde dans la laveuse peuvent être endommagés (ils peuvent rapetisser ou se décolorer) au lavage suivant.

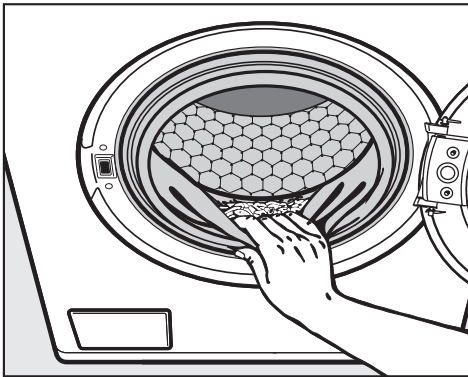

- Vérifiez si de petits articles sont demeurés dans les plis du joint de la porte.

- Fermez la porte de l'appareil.
- Activez le verrou de sécurité pour enfants afin qu'aucun enfant ou animal ne puisse prendre place dans le tambour.
- Si vous comptez ne pas utiliser votre laveuse pendant une longue période (si vous partez en vacances par exemple), fermez la source d'eau.

Fonctionnement

Annuler un programme

Un programme peut être annulé en tout temps une fois qu'il a débuté.

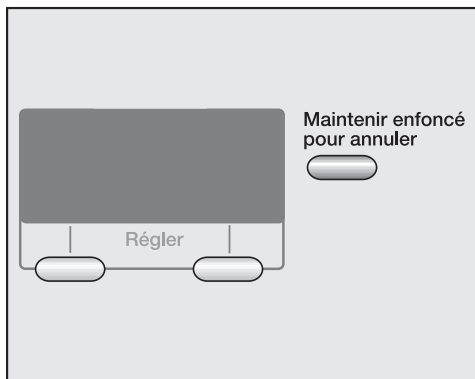

- Appuyez sur la touche "Annuler" jusqu'à ce que l'écran indique :



L'eau de lavage sera vidangée.

Pour ajouter ou enlever des articles

- Ouvrez la porte de l'appareil.

Pour sélectionner un autre programme

Un message s'affiche à l'écran vous demandant de sélectionner un programme.

- Appuyez sur la touche du programme désiré.

Interrompre un programme

- Éteignez la laveuse.

Pour continuer :

- Mettez la laveuse en marche à nouveau.

Changer un programme

Une fois qu'un programme a débuté, il ne peut être changé. Le programme doit être annulé.

Régler la température

La température peut être modifiée jusqu'à 6 minutes après que le programme a commencé.

Régler la vitesse d'essorage

La vitesse d'essorage peut être ajustée en tout temps jusqu'à ce que l'essorage final débute.

Régler les options

Les options "Prolonge" et "Peaux sensibles" peuvent être sélectionnées ou désélectionnées jusqu'à 6 minutes après le début du programme.

L'option "Sonnerie" peut être sélectionnée ou désélectionnée en tout temps.

Ajouter ou retirer des articles pendant un programme de lavage

- Appuyez sur la touche de la porte et tenez-la enfoncée jusqu'à ce que la porte s'ouvre.
- Ajoutez ou retirez des articles.
- Fermez la porte.

Le programme se poursuit automatiquement.

Remarque :

Une fois que le programme a débuté, la laveuse ne peut plus ajuster la charge.

Après avoir ajouté ou enlevé des articles, la laveuse passera par défaut à la consommation d'eau et d'électricité d'une charge maximale.

Le temps résiduel peut être prolongé.

Il est impossible d'ouvrir la porte de l'appareil si :

- la température de l'eau est supérieure à **130 °F (55 °C)**;
- le niveau d'eau est trop élevé;
- le programme est à l'étape de l'essorage final;
- le verrou de sécurité pour enfants est activé.

Si l'une des situations susmentionnées s'applique au moment où vous tentez d'ouvrir la porte, l'écran affichera ceci :



Nettoyage et entretien

⚠ Avant de nettoyer ou de réparer l'appareil, coupez l'alimentation électrique en basculant le disjoncteur ou en débranchant l'appareil de la prise de courant.

⚠ N'utilisez jamais un nettoyeur à jet pour nettoyer la laveuse.

Nettoyage de l'extérieur et du panneau de commande

- Nettoyez l'extérieur de la laveuse à l'aide d'un détergent doux non abrasif ou d'eau savonneuse, puis asséchez à l'aide d'un linge doux.
- Lavez le tambour avec un nettoyant à acier inoxydable spécialement conçu pour les laveuses, offert par Miele.

⚠ N'utilisez pas de solvants ni de nettoyants abrasifs, pour le verre ou tout usage. Ils endommageront les surfaces.

Nettoyage du tambour

Les germes peuvent se développer lorsque les programmes de lavage sont utilisés à basse température (réglage inférieur à "Chaud") pendant plusieurs cycles de lavage. Le cas échéant, il est possible que des mauvaises odeurs se dégagent du tambour.

- Une fois par mois, faites fonctionner l'appareil sans y mettre d'articles et sélectionnez la température "Chaud" ou "Désinfecter", ou encore ajoutez du javellisant.

Nettoyage du compartiment à détergent

Les résidus de détergent doivent être nettoyés à intervalles réguliers.

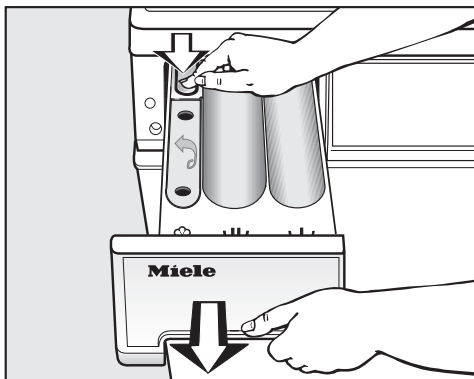

- Tirez le compartiment à détergent jusqu'à ce qu'il soit sorti au maximum. Appuyez sur le levier rouge et retirez le compartiment de la laveuse.
- Retirez les supports à détergent liquide.
- Nettoyez le compartiment à détergent à l'eau tiède.

Miele

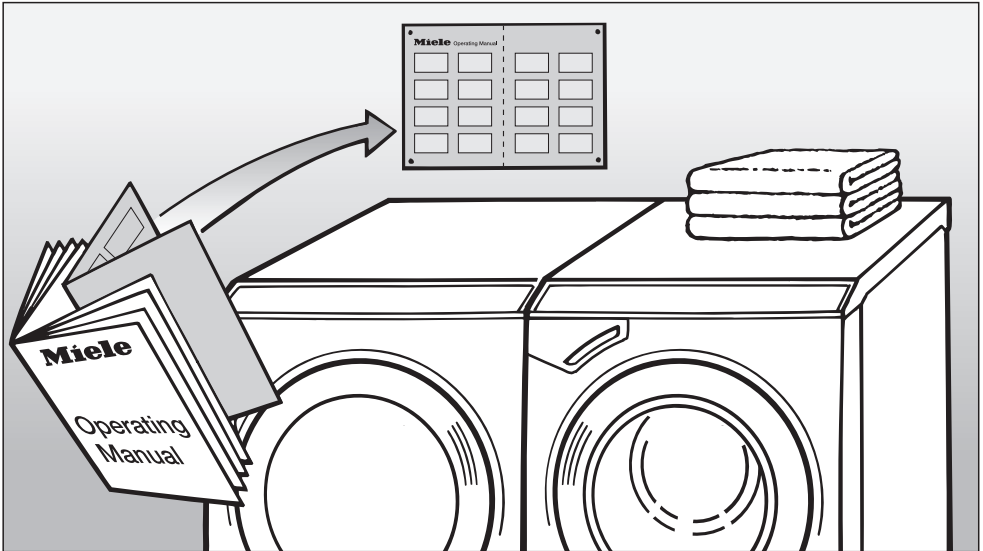

Guide de consultation rapide

Détachez ce guide pour pouvoir vous y reporter rapidement

Veuillez lire toutes les instructions, surtout les "Instructions importantes de sécurité" avant d'installer la laveuse.

Guide de consultation rapide

1. Trier les articles

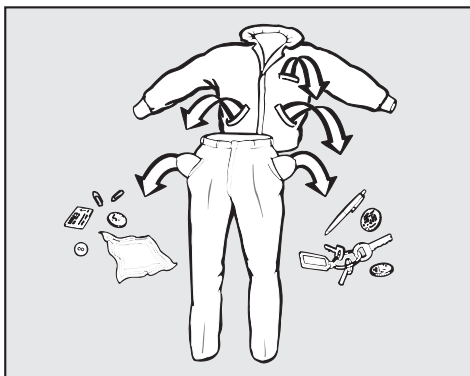

- Videz toutes les poches.
- Triez les articles selon le tissu et la couleur.
- Traitez préalablement les taches.

2. Mettre la laveuse en marche



- Appuyez sur l'interrupteur "I/O". La laveuse est mise en marche et les voyants de programme s'allument.

3. Remplir la laveuse



- Appuyez sur le bouton "Porte" et chargez la laveuse.
- Fermez la porte de l'appareil.

Pour éviter d'endommager le joint de la porte et les articles, assurez-vous qu'aucun article n'est resté coincé entre la porte et le joint d'étanchéité.

4. Sélectionner un programme

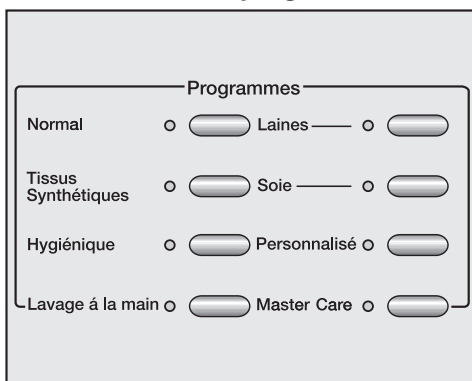

- Appuyez sur la touche du programme désiré.

Le voyant du programme sélectionné s'allume.

5. Sélectionner une température

La température et la vitesse d'essorage présélectionnées peuvent être ajustées pour certains programmes.



En appuyant sur la touche de menu de gauche "**Tiède**", la température s'ajuste. En appuyant sur la touche de menu de droite "**Essor. ht. vit.**", la vitesse d'essorage s'ajuste.

6. Sélectionner une option

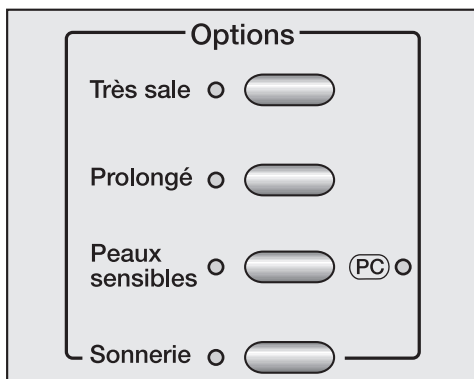

- Sélectionnez l'option désirée à l'aide de la touche correspondante. Une fois qu'une option est sélectionnée, le voyant s'allume.

7. Ajouter du détergent

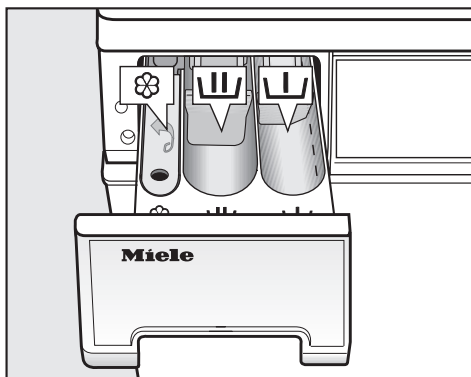

- Ajoutez du détergent dans les compartiments appropriés.

8. Début différé

- Appuyez sur la touche "Mise en marche différé".

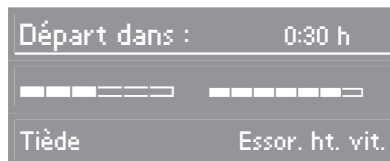

- Chaque fois que vous appuyez sur la touche "Mise en marche différé", le début du programme est différé davantage.

9. Démarrer un programme

- Appuyez sur la touche clignotante "Marche".

10. Activer le verrou de sécurité pour enfants

- Appuyez sur la touche "Très sale" jusqu'à ce que l'écran indique :



- Une fois le programme terminé, désactivez le verrou de sécurité pour enfants.

11. Sortir les articles

- Ouvrez la porte de l'appareil et sortez les articles.

Vérifiez si des articles sont restés dans la laveuse. Les articles laissés par mégarde dans la laveuse peuvent être endommagés (ils peuvent rapetisser ou se décolorer) au lavage suivant.

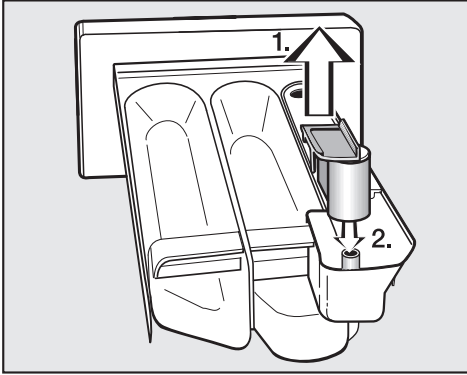

■ Nettoyez le siphon.

1. Retirez le siphon du compartiment et rincez-le à l'eau tiède. Nettoyez également le conduit auquel le siphon est fixé.
2. Remplacez le siphon.

Nettoyez le siphon et la rainure plus souvent lorsque vous utilisez fréquemment de l'amidon liquide, car il tend à coller.

Nettoyage de l'emplacement du compartiment à détergent

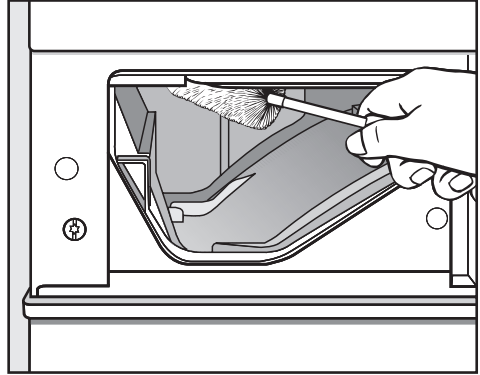

- À l'aide d'une brosse à bouteilles, enlevez les résidus de détergent ou les dépôts de calcaire des clapets d'entrée d'eau qui se trouvent dans le haut de l'emplacement du compartiment à détergent.

Nettoyage des supports à détergent liquide

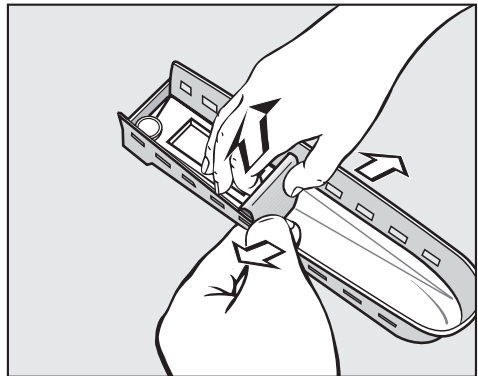

- Démontez le support et retirez le siphon pour faciliter le nettoyage.

Nettoyage et entretien

Nettoyage des filtres de la prise d'eau

La machine à laver est équipée de deux filtres de prise d'eau pour protéger chaque robinet.

Vérifiez ces filtres tous les six mois et nettoyez-les au besoin. Le nettoyage peut être plus fréquent selon la qualité de l'eau.

- Fermez le robinet.
- Dévissez le tuyau d'arrivée d'eau en tournant le raccord dans le sens contraire des aiguilles d'une montre, avec une clé à molette au besoin.

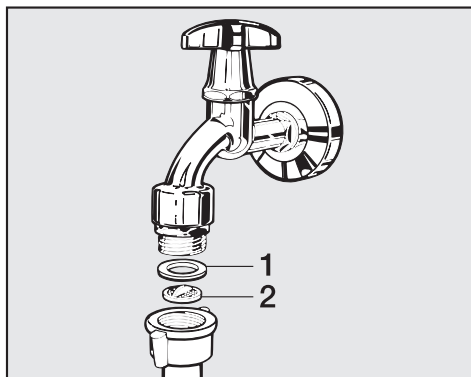

- Retirez le joint de caoutchouc, **1**, du raccord.
- Avec une pince à bec fin, saisissez le filtre en plastique, **2**, et sortez-le du raccord.
- Nettoyez le filtre à l'eau courante et enlevez soigneusement les grosses particules.
- Remettez le filtre et le joint en place et raccordez le tuyau au robinet.
- Ouvrez le robinet lentement pour vérifier qu'il n'y a pas de fuites. En cas de fuite, serrez le boulon.

Remettez les deux filtres **en place** après les avoir nettoyés.

Nettoyage de la pompe de vidange

Il arrive que de menus articles (boutons, pièces de monnaie, etc.) soient récupérés par le filtre à charpie. Si la machine à laver ne se vidange pas complètement, il y a lieu de vérifier le filtre à charpie pour s'assurer qu'il n'est pas obstrué.

- Appuyez sur le bouton "  " pour arrêter la machine.

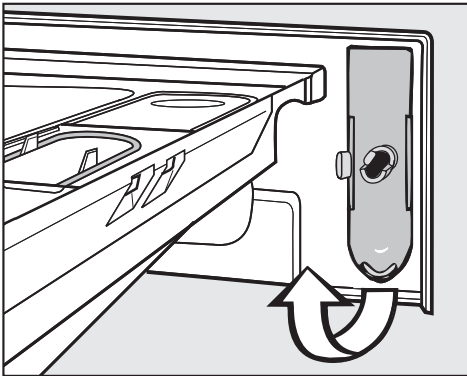

- Pour nettoyer le filtre à charpie, enlevez la pièce derrière le tiroir distributeur de détergent.

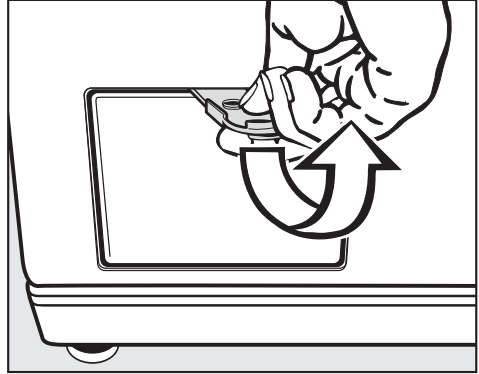

- Ouvrez la porte du filtre du tuyau de vidange.

Si le tuyau de vidange principal est bouché, il y aura de l'eau dans la machine à laver (**maximum de 25 l [6,5 gal.]**).

 Mise en garde : Si le linge a été lavé à l'eau chaude, l'eau vidangée sera encore chaude! Attendez qu'elle refroidisse avant de continuer.

Nettoyage et entretien



- Tournez le couvercle du filtre à charpie dans le sens contraire des aiguilles d'une montre. **Ne le retirez pas.** Environ 2 litres d'eau seront évacués.

S'il reste de l'eau dans la machine, revissez le couvercle du filtre et videz le contenant. Répétez cette opération aussi souvent qu'il le faut.

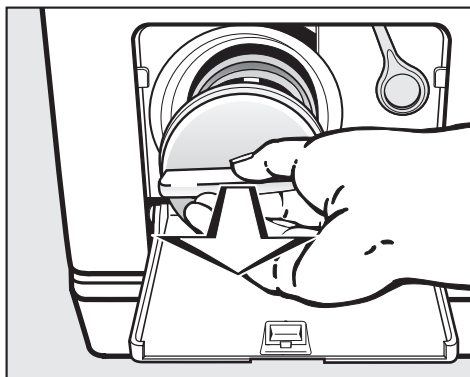

Une fois que l'eau arrête de couler :

- Retirez le couvercle du filtre.
- Enlevez les menus objets ou la charpie retenus par le filtre.

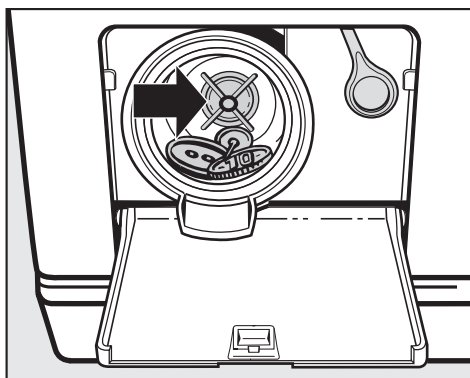

- Tournez la turbine de la pompe de vidange (au fond de la cavité) avec la main pour vérifier qu'elle tourne librement.
- Revissez le couvercle du filtre du tuyau de vidange.

⚠ Si le couvercle du filtre du tuyau de vidange n'est pas vissé solidement, des fuites d'eau se produiront quand la machine sera utilisée.





 Les réparations d'appareils électriques doivent être effectuées uniquement par une personne qualifiée et formée, conformément aux normes de sécurité nationales et locales. Il peut être dangereux de confier les travaux de réparation ou autres à des personnes non qualifiées. Le fabricant ne peut être tenu responsable des travaux effectués par des personnes non qualifiées.

La section suivante explique les problèmes que vous pourriez éprouver avec l'appareil. Elle vous évitera donc d'appeler inutilement un technicien.

Le programme de lavage ne démarre pas.

Problème	Cause possible	Solution
L'écran n'affiche rien et aucun voyant ne s'allume.	La laveuse n'est pas branchée.	Vérifiez si : <ul style="list-style-type: none">– la laveuse est branchée;– le disjoncteur est déclenché.
Immédiatement après le début du programme, la laveuse annule le programme.	Le dispositif de détection indiquant qu'un enfant est coincé s'est activé.	<ul style="list-style-type: none">■ Ouvrez la porte de l'appareil.■ Assurez-vous qu'il n'y a pas d'enfants ou d'animaux dans la cuve.■ Réinitialisez le programme.

Questions fréquemment posées

L'écran indique un message d'erreur.		
Problème	Cause possible	Solution ¹⁾
 Anomalie Vidange	<ul style="list-style-type: none"> – La pompe de vidange est obstruée. – Le tuyau de vidange est trop élevé. 	<ul style="list-style-type: none"> – Nettoyez la pompe et le filtre de vidange. – La hauteur maximale de la pompe est de 3 pi (1 m).
 Anomalie Arrivée d'eau	<ul style="list-style-type: none"> – Le filtre d'entrée d'eau est bouché. 	Cause possible <ul style="list-style-type: none"> – La valve à eau est ouverte. – Le tuyau d'entrée d'eau est plié.
 Activation Aquastop	Le système hydro-fuge s'est activé.	Communiquez avec le Service technique Miele.
 Anomalie technique Appeler S.A.C.	Il y a un problème.	Essayez de lancer le programme à nouveau. Si le message d'erreur s'affiche de nouveau, appelez le Service technique Miele.
Tissus Synthétiques en alternance avec Vérifier dosage clignote à l'écran.	La laveuse a fait trop de mousse.	Utilisez moins de détergent pour le prochain programme et respectez la quantité recommandée par le fabricant de détergent.

1) Pour effacer le message d'erreur :

- Pour effacer le message d'erreur : Ouvrez la porte ou appuyez sur la touche "Annuler" et maintenez-la enfoncée jusqu'à ce que le message disparaisse.

Questions fréquemment posées

Problèmes d'ordre général		
Problème	Cause possible	Solution
La laveuse tremble pendant le cycle d'essorage.	Les quatre pieds ne reposent pas également sur le plancher.	Mettez la laveuse de niveau (voir la section "Mise de niveau de la laveuse").
La pompe de vidange émet des bruits étranges.	Il n'y a pas de solution. Les bruits de clapotement au début et à la fin du processus de vidange sont normaux.	
D'importants résidus de détergent sont restés dans le compartiment à détergent.	La pression d'eau est trop basse.	Nettoyez le filtre du tuyau d'entrée d'eau à l'eau courante et retirez avec soin les gros résidus.
	L'assouplissant tend à s'agglomérer.	Nettoyez le compartiment à détergent. À l'avenir, mettez d'abord le détergent et l'assouplissant ensuite.
L'assouplissant ne s'est pas complètement distribué ou il reste trop d'eau dans le compartiment à assouplissant.	Le siphon est mal placé ou obstrué.	Nettoyez le siphon. Reportez-vous à la section "Nettoyage et entretien - Nettoyage du compartiment à détergent".
L'écran indique une langue étrangère.	L'affichage de la langue a été modifié.	Sélectionnez l'affichage de la langue. Voir la section "Réglage de l'affichage de la langue".

Questions fréquemment posées

Linge mal lavé		
Problème	Cause possible	Solution
Le linge est mal lavé quand du détergent liquide est utilisé.	Les détergents liquides ne contiennent pas d'agents de blanchiment. Les taches de fruits, de café ou de thé ne peuvent être dissoutes efficacement.	<ul style="list-style-type: none">– Utilisez un agent de blanchiment en poudre.– Ne versez pas de détergent liquide et de détachant dans le même compartiment à détergent.
Des résidus gris et collants adhèrent au linge.	La quantité de détergent était insuffisante pour dissoudre les particules grasses du linge très sale (p. ex. : taches de graisse, d'huile ou de lotion).	<ul style="list-style-type: none">– Ajoutez plus de détergent à la lessive ou utilisez un détergent liquide.– Avant de faire une autre lessive, faites une lessive à vide au programme "Normal - Chaud" avec du détergent liquide.
Il reste des résidus de détergent blancs sur le linge foncé.	Le détergent ne s'est pas complètement dissous parce que l'eau est dure.	<ul style="list-style-type: none">– Quand le linge est sec, éliminez les résidus blancs avec une brosse à vêtements.– Pour les prochaines lessives, ajoutez un adoucisseur d'eau au détergent.

Questions fréquemment posées

La porte ne s'ouvre pas.	
Cause possible	Solution
La laveuse n'est pas branchée ou elle n'a pas été mise en marche.	Branchez la laveuse et mettez-la en marche en appuyant sur le bouton "  ".
Le verrou de sécurité pour enfants est activé.	Désactivez le verrou de sécurité pour enfants tel qu'il est indiqué dans le chapitre "Utilisation de la laveuse - Activation du verrou de sécurité pour enfants".
La porte est mal fermée.	Poussez bien la porte du côté du verrou et appuyez sur le bouton "Porte".
Panne de courant	Ouvrez la porte tel qu'il est indiqué à la page suivante.
Il reste de l'eau dans la cuve et la laveuse n'arrive pas à la vider.	Nettoyez le filtre et la pompe de vidange. Reportez-vous à la section "Nettoyage et entretien - Nettoyage de la pompe de vidange et du filtre à charpie".
Afin d'éviter de vous ébouillanter, la porte de la cuve ne peut pas être ouverte si la température de lavage choisie est supérieure à 55 °C (130 °F).	

Questions fréquemment posées

Ouverture de la porte de chargement pendant une panne d'électricité

- Ouvrez le tiroir-distributeur de détergent.

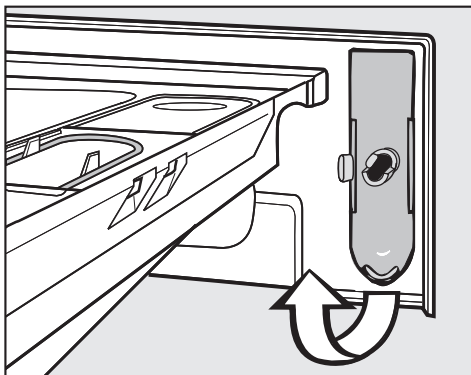

- Enlevez la pièce.
- Ouvrez la porte du filtre à charpie.
- Vidangez la machine comme indiqué à la section "Entretien de la machine à laver - Nettoyage de la pompe de vidange".

⚠ S'assurez que l'appareil est arrêté et que le tambour a cessé de tourner. Il est dangereux d'intervenir quand le tambour tourne.

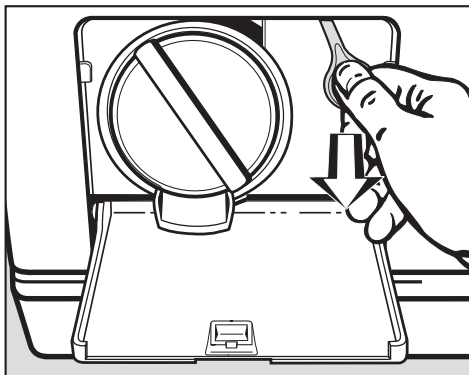

- Pour ouvrir la porte, tirez sur l'anneau dans le coin supérieur droit de la trappe d'accès.

Réparations

Si vous ne pouvez résoudre certains problèmes, veuillez communiquer avec le Service technique Miele au numéro indiqué au verso de cette brochure.

- Veuillez préciser le modèle et le numéro de série de votre appareil.

Ces renseignements sont inscrits sur la plaque signalétique au-dessus du hublot, à l'intérieur de la porte.

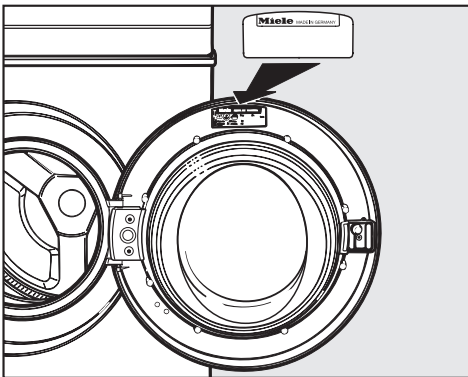

Mise à niveau informatique

Le voyant PC permet à un technicien de mettre à niveau les programmes de lessive de votre appareil, lorsque de nouveaux programmes ont été mis au point ou lorsque de nouveaux tissus font leur apparition.

Accessoires

Il est possible de se procurer des accessoires chez votre distributeur Miele ou en s'adressant aux Services techniques de Miele.

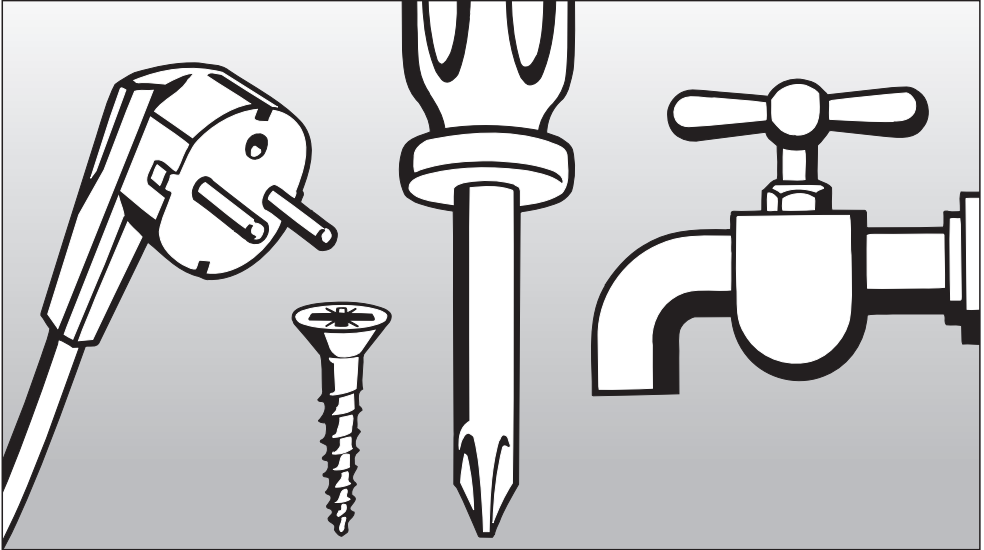

INSTRUCTIONS D'INSTALLATION

Afin de prévenir les accidents
et pour éviter d'endommager l'appareil,
veuillez lire ces instructions
avant l'installation ou l'utilisation.

Installation

Vue de face

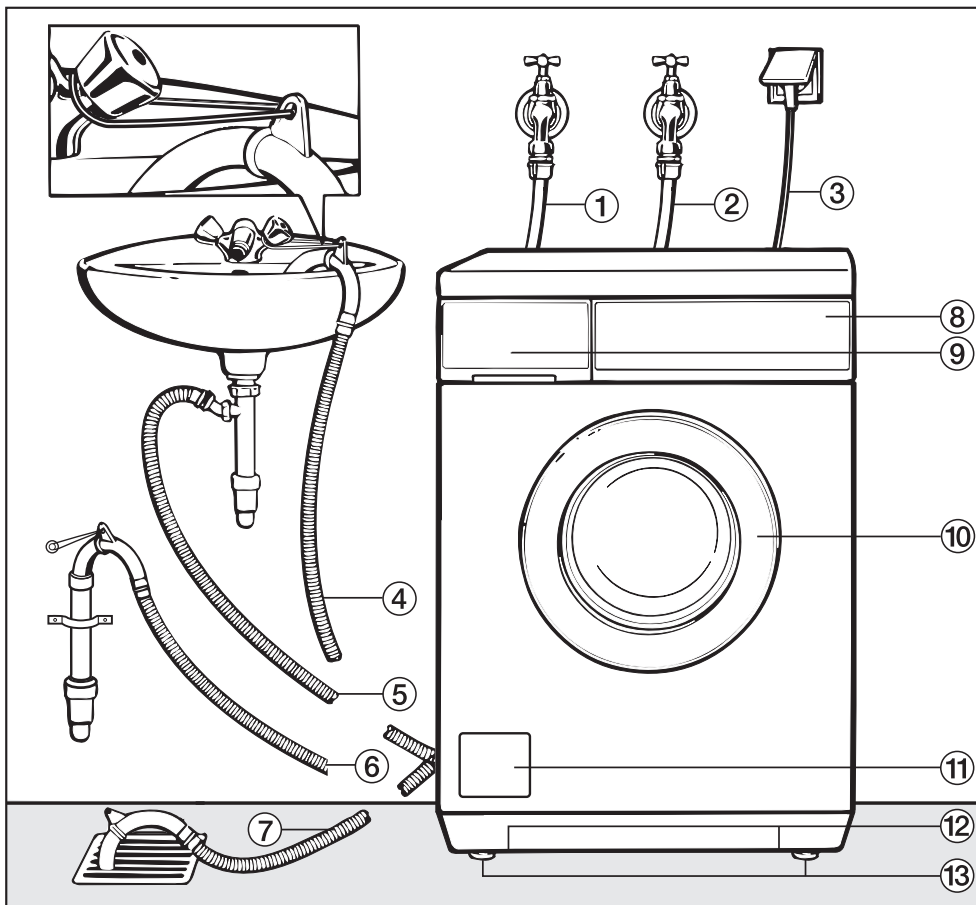

① Tuyau d'arrivée de l'eau chaude

② Tuyau d'arrivée de l'eau froide

③ Cordon d'alimentation

④ - ⑦ Tuyau de vidange (avec coude réglable et amovible) - illustration des options de vidange

⑧ Tableau de commande

⑨ Tiroir-distributeur de détergent

⑩ Porte de chargement

⑪ Trappe d'accès au filtre du tuyau de vidange et à la pompe de vidange

⑫ Poignée dissimulée

⑬ Quatre pieds à hauteur réglable

Vue arrière

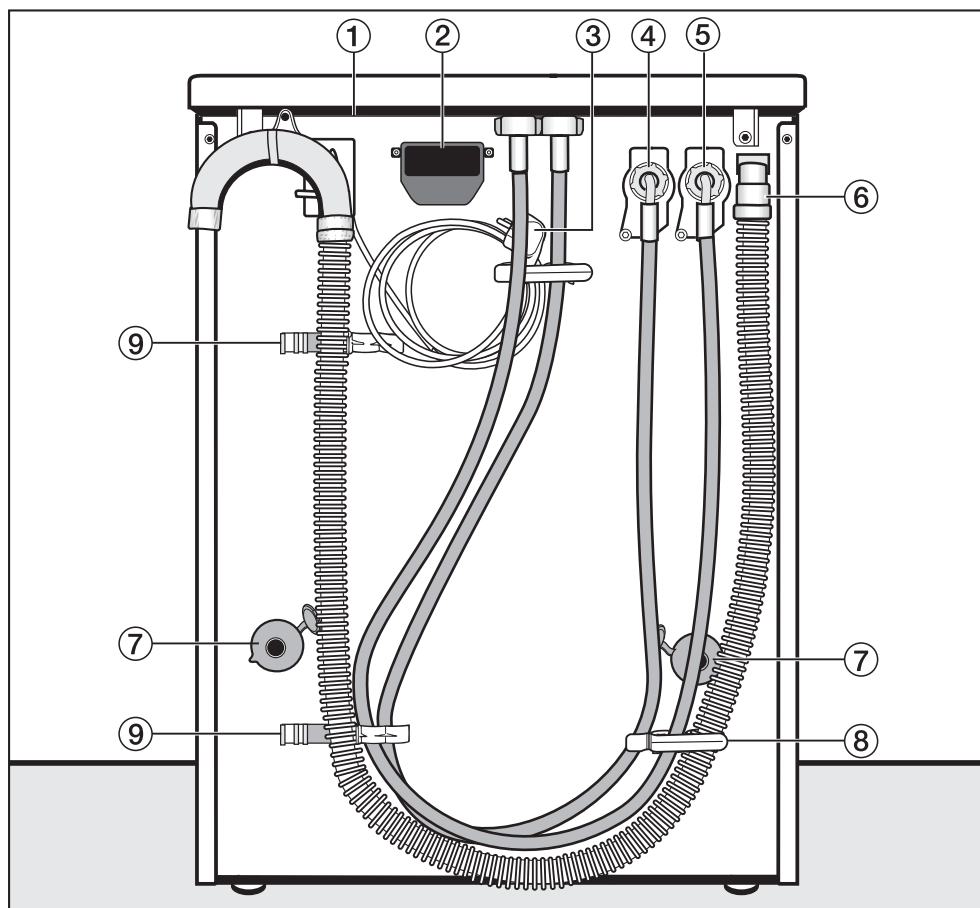

- | | |
|---|--|
| ① Extrémité arrière du couvercle avec poignées de transport | ⑥ Tuyau de vidange |
| ② Module de communication W-LAN | ⑦ Tendeurs de transport avec bouchons de protection rotatifs |
| ③ Cordon d'alimentation | ⑧ Supports pour les tuyaux d'entrée d'eau et de vidange |
| ④ Tuyau d'entrée d'eau froide | ⑨ Supports pour les tendeurs de transport |
| ⑤ Tuyau d'entrée d'eau chaude | |

Installation

Lieu d'installation

Un plancher en béton ou renforcé est l'idéal parce qu'il a moins tendance à vibrer qu'un plancher de bois pendant le cycle d'essorage.

Remarque :

- Mettez la machine à laver de niveau et fixez-la solidement.
- Pour éviter les vibrations pendant l'essorage, la machine ne doit pas être installée sur un revêtement de sol mou.

Si la machine est installée sur un plancher de bois :

- Installez l'appareil sur une base de contreplaqué de 61 x 61 x 3 cm (2 pi x 2 pi x 1 ³/₁₆ po). Idéalement, la base doit être assez large pour couvrir plusieurs poutrelles et être fixée non seulement au bois du plancher mais également aux poutrelles.

Il est préférable d'installer la machine à laver dans un coin de la pièce, là où le plancher est le plus stable.

 Si la machine à laver est installée sur une plate-forme surélevée, elle doit être fixée avec des pinces de retenue que vous pouvez acheter chez votre distributeur ou vous procurer auprès des Services techniques de Miele. Si elle est installée sur une base en maçonnerie ou en béton, la base doit avoir un rebord de 12 à 20 mm (de ¹/₂ po à ³/₄ po), afin d'éviter que les vibrations du cycle d'essorage ne fassent tomber l'appareil.

Installation

- Soulevez la machine à laver de la palette d'expédition et transportez-la jusqu'au lieu d'installation.

Ne soulevez pas l'appareil par la porte de chargement!

 Assurez-vous que les pieds de la machine à laver et le plancher sont secs pour éviter que l'appareil ne se déplace pendant le cycle d'essorage.

Retirer les des tiges d'arrimage

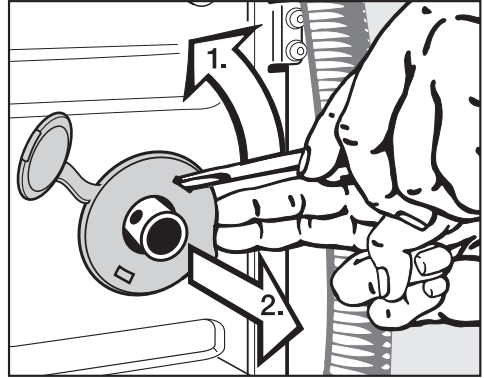

- Enlevez les capuchons de protection à droite et à gauche.
 1. Décrochez les capuchons avec un tournevis.
 2. Retirez les capuchons.

Installation

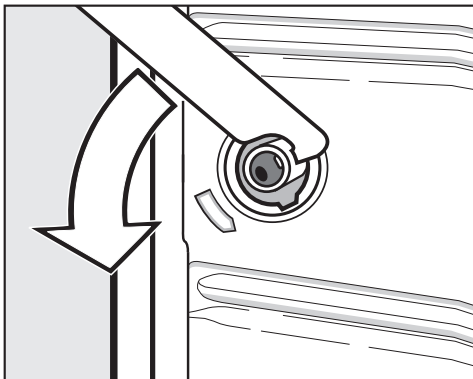

- Tournez la tige d'arrimage gauche de 90° dans le sens contraire des aiguilles d'une montre à l'aide de la clé fournie.

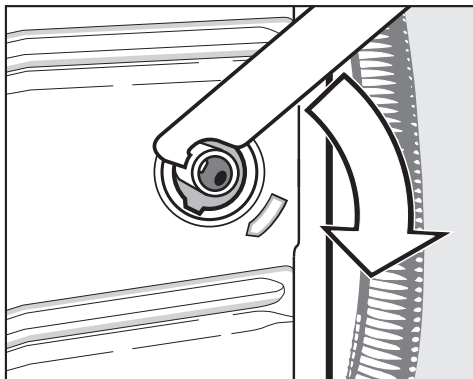

- Tournez la tige d'arrimage droite de 90° dans le sens des aiguilles d'une montre à l'aide de la clé fournie.

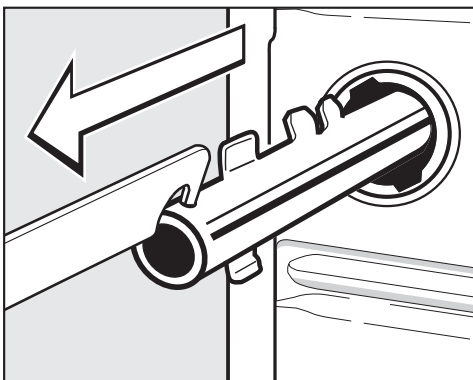

- Retirez la tige d'arrimage.

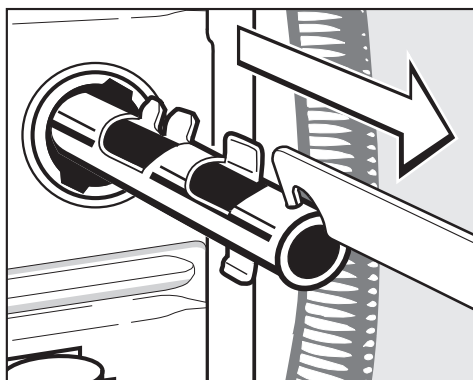

- Retirez la tige d'arrimage.

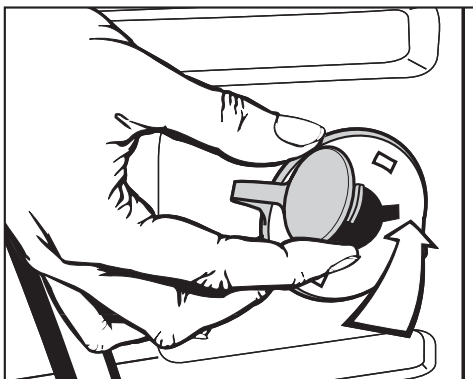

Installation des tiges d'arrimage

Pour remettre les tiges d'arrimage en place, suivez les instructions ci-dessus en sens inverse.

- Bouchez les trous avec les capuchons de protection.

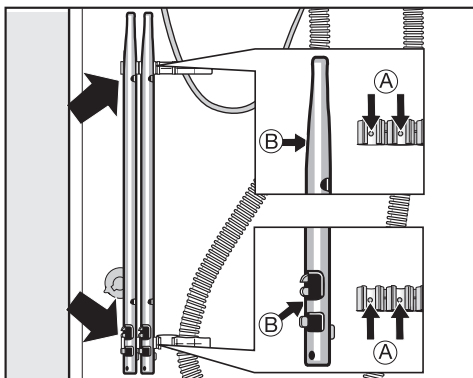

- Fixez les tiges d'arrimage à l'arrière de la machine à laver. Prenez soin d'aligner les trous de vis, (B), sur les ergots, (A).

 Ne déplacez pas la machine à laver sans mettre en place les tiges d'arrimage.

Installation

Mettre la machine à laver de niveau

Pour assurer le bon fonctionnement de la machine, il est essentiel de la mettre de niveau.

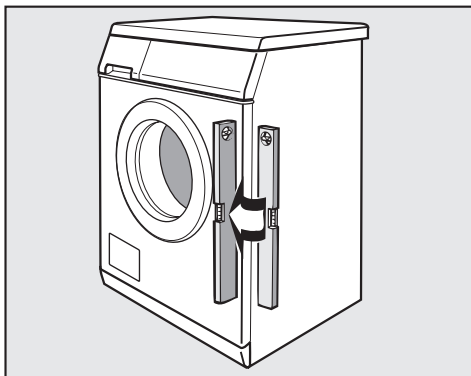

Si elle n'est pas de niveau, elle peut consommer plus d'eau et d'énergie et cogner pendant l'essorage ou se déplacer pendant l'utilisation.

Régler les quatre pieds de nivellement

Pour mettre la machine à laver de niveau, réglez les quatre pieds. Lorsque l'appareil est emballé, les pieds sont entièrement vissés.

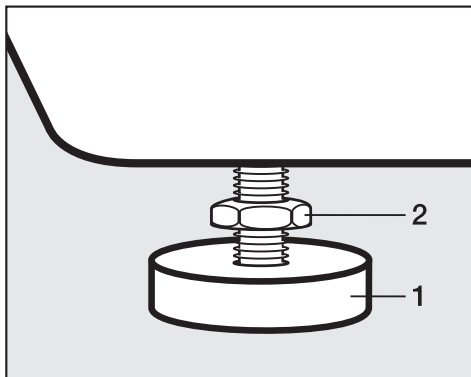

- Tournez les bagues de blocage, **2**, dans le sens contraire des aiguilles d'une montre avec la clé fournie. Dévissez chaque pied autant que nécessaire en tournant le pied, **1**, et la bague de blocage, **2**, vers la gauche.
- Vérifiez que la machine est de niveau.
- Une fois la machine de niveau, immobilisez le pied, **1**, avec une clé. En même temps, tournez la bague de blocage, **2**, vers la machine avec la clé fournie.

 Les quatre bagues de blocage doivent être solidement serrées. Assurez-vous aussi que les pieds n'ont pas été dévissés par mégarde quand les bagues ont été vissées. L'utilisation d'un appareil qui n'est pas de niveau ou dont les pieds ne sont pas vissés solidement peut causer des dommages à la fois à la machine et aux lieux environnants.

La machine à laver peut être raccordée à une prise d'eau potable. Un clapet de non-retour n'est pas nécessaire, à moins qu'il ne soit exigé par le code du bâtiment.

La machine à laver comprend des tuyaux de pression de 1,2 cm ($1/2$ po) équipés de connecteurs filetés femelles de 1,9 cm ($3/4$ po). Communiquez avec un plombier pour faire installer une prise d'eau au besoin. Assurez-vous que le joint d'étanchéité est parfaitement adapté au connecteur du tuyau.

Ne remplacez le tuyau que par un tuyau Miele original ou par un tuyau capable de résister à une pression de 145 lb/po² (10 bars). Le connecteur du robinet doit aussi pouvoir résister à une pression de 145 lb/po² (10 bars).

 La pression de l'eau assure l'étanchéité du connecteur boulonné. Ouvrez le robinet lentement pour vérifier qu'il n'y a pas de fuites. Au besoin, réglez le joint de caoutchouc et le connecteur boulonné.

Pour protéger le robinet, les deux filtres - un dans le connecteur du tuyau de pression du robinet et l'autre dans le connecteur du robinet à l'électrovalve - doivent être en place.

Rallonge de tuyau

Il est possible d'acheter une rallonge de tuyau de 2,5 à 4 m (8 pi $2^{7/16}$ po à 13 pi $1^{1/2}$ po) chez votre distributeur Miele ou auprès des Services techniques de Miele.

Plomberie

Raccordement d'eau

Raccordez le tuyau d'arrivée d'eau froide (marque bleue) au robinet d'eau froide et le tuyau d'arrivée d'eau chaude (marque rouge) au robinet d'eau chaude.

Si la machine est raccordée à une prise d'eau froide **seulement**, il est essentiel de raccorder les tuyaux d'arrivée d'eau chaude et d'eau froide au robinet d'eau froide à l'aide d'un raccord en Y (en vente dans les quincailleries). Pour que la machine fonctionne correctement, les deux tuyaux **doivent** être raccordés à une prise d'eau.

Ne raccordez pas la machine à une prise d'eau chaude seulement.

- Ouvrez le(s) robinet(s) et assurez-vous qu'il n'y a pas de fuites. La pression d'eau doit être de 15 à 145 lb/po² (1 à 10 bars). Si la pression est supérieure à 145 lb/po² (10 bars), il convient d'installer un réducteur de pression. Si elle est inférieure à 15 lb/po² (1 bar), il n'y aura pas suffisamment d'eau pour remplir la machine.

Les tuyaux d'arrivée d'eau sont munis de filtres. Ne les enlevez pas, sauf pour les nettoyer.

Recommandations pour le raccordement d'eau chaude

La température de l'eau chaude s'écoulant du robinet ne doit pas dépasser 60 °C (140 °F), la température idéale étant de 55 °C (130 °F).

Si la pression de l'eau chaude n'est pas suffisante, l'appareil sera automatiquement alimenté en eau froide après quelques minutes.

Raccordement du tuyau de vidange

Raccordez le tuyau de vidange de 1,5 m (5 pi) comme suit :

1. Directement dans un évier : accrochez le tuyau sur le bord de l'évier et fixez-le solidement (p. ex. : en attachant le tuyau au robinet).

2. À une conduite verticale : placez le tuyau de vidange dans une conduite verticale de 1 $\frac{1}{2}$ po et fixez-le solidement.

3. À un drain de plancher : l'appareil est équipé d'un écart anti-retour/système anti-siphonnement pour qu'il ne soit pas nécessaire de respecter une hauteur minimale de vidange.

■ La machine se vide à l'aide d'une pompe à hauteur de refoulement maximale de 1,2 m (4 pi).

■ Assurez-vous que le tuyau de vidange n'est pas recourbé.

Si désiré, il est possible d'allonger le tuyau de vidange de 5 m (16 pi) au plus, sans toutefois dépasser 1,2 m de hauteur. Communiquez avec votre distributeur ou les Services techniques de Miele pour obtenir des rallonges de tuyau.

Branchement électrique

INSTRUCTIONS DE MISE À LA TERRE

Cet appareil doit être mis à la terre. En cas de défectuosité ou de panne, la mise à la terre réduira les risques de choc électrique en offrant un conduit de résistance minimale au courant électrique. Cet appareil électroménager comprend un cordon muni d'une fiche et d'un fil de mise à la terre. Il doit être branché dans une prise appropriée installée correctement et mise à la terre conformément à tous les codes et règlements locaux.

AVERTISSEMENT - Le branchement inadéquat du fil de mise à la terre peut occasionner des chocs électriques. Consultez un électricien ou un technicien du service après-vente si vous n'êtes pas certain que votre appareil est mis à la terre correctement.

Ne changez pas la fiche fournie avec l'appareil : si elle ne se branche pas dans la prise, faites installer une prise adéquate par un électricien qualifié.

INSTRUCTIONS DE BRANCHEMENT ÉLECTRIQUE

Le branchement électrique doit être effectué par un technicien expérimenté et qualifié, conformément aux codes et règlements locaux.

La machine à laver comprend un cordon d'alimentation à 3 fils de 1,6 m de long (5 pi 3 po) se terminant par une fiche NEMA 5-15P, prête à être branchée sur une source d'alimentation c.a. de 120 V, 15 A, 60 Hz, AC.

Il est possible de se procurer la prise adéquate chez un marchand de produits électriques.

Réglage de l'affichage de la langue

Il est possible de modifier le réglage de la langue en tout temps.

- Mettez la laveuse en marche, sans sélectionner aucun programme.
- Appuyez sur la touche "Prolongé" jusqu'à ce que l'écran affiche :



- Sélectionnez la langue de votre choix en appuyant sur la touche de menu de gauche "☰".
- Confirmez le réglage au moyen de la touche de menu de droite "**OK**".

L'écran affiche dans la langue sélectionnée.

Protection de l'environnement

Enlèvement des produits d'emballage

La boîte en carton et les produits d'emballage assurent la protection de votre machine à laver pendant son transport. Ces produits sont biodégradables et recyclables.

Débarrassez-vous des emballages, sacs et autres produits en plastique en toute sécurité et tenez-les hors de portée des enfants pour éviter les risques d'étouffement. Veuillez les recycler.

Mise au rebut de votre ancien appareil

Les vieux appareils peuvent contenir des matériaux recyclables. Communiquez avec le centre de recyclage de votre localité avant de vous en débarrasser.

Veillez à ce que l'appareil ne présente aucun danger pour les enfants en attendant qu'il soit ramassé. Avant de vous en débarrasser, débranchez-le et retirez le cordon d'alimentation de la machine, puis enlevez la porte pour prévenir les accidents.



Miele Limitée

Siège social au Canada

161 Four Valley Drive

Vaughan, ON L4K 4V8

Téléphone : (800) 643-5381

(905) 660-9936

Télécopieur : (905) 535-2290

www.miele.ca

info@miele.ca (questions générales)

professional@miele.ca (questions commerciales)

Service à la clientèle – Mielecare (Canada)

Téléphone : (800) 565-6435

(905) 532-2272

Télécopieur : (905) 532-2292

service@miele.ca (Service technique)