

Manuel d'utilisation
AR19
AR25

Lisez attentivement ces instructions et assurez-vous de les
avoir bien comprises avant d'utiliser la machine.

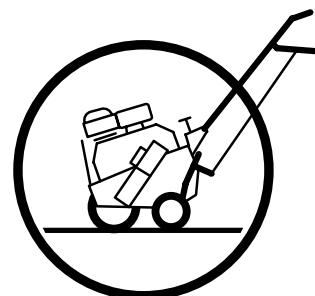

Français

Afin d'améliorer notre matériel, certaines spécifications et certains designs peuvent être soumis à quelques modifications sans avis préalable.

Aucune réclamation ne peut être introduite sur base des informations contenues dans les présentes instructions.

Pour toute réparation, utiliser exclusivement des pièces de rechange originales. L'utilisation d'autres pièces annule la garantie.

Ne pas modifier ni installer d'équipement non standard sur l'unité sans le consentement du fabricant. Toute altération à l'unité peut donner lieu à un fonctionnement dangereux ou endommager l'unité.

Lorsque ce produit est usé ou n'est plus utilisé, il convient de le retourner au revendeur ou à un autre organisme à des fins de recyclage.

SOMMAIRE

INTRODUCTION	4	ENTRETIEN ET RÉPARATION.....	15
Service de qualité	4	Nettoyage	15
Numéro de série	4	Règle des deux minutes	15
SÉCURITÉ	5	Calendrier de maintenance.....	15
Informations générales	5	Groupe moto-propulseur.....	16
Procédures de sécurité.....	5	Moteur.....	16
COMMANDES.....	6	Câble d'embrayage.....	17
Modèle AR19	6	Câble d'accélération	17
Modèles AR25	7	Chaîne	19
MONTAGE.....	8	Dents	20
Guidon du modèle AR19.....	8	Palier de l'arbre à dents.....	20
Guidon du modèle AR25.....	9	Bloc de dents de la roue libre	21
Embrayage et câbles d'accélération.....	10	Guidon	21
Avant la mise en marche	10	Roues	22
FONCTIONNEMENT.....	11	Arbre de roue d'entraînement.....	22
Conseils d'aération	11	Roues arrière	23
Aération	11	CARACTÉRISTIQUES TECHNIQUES	24
Réglage de la roue arrière.....	12	Caractéristiques techniques du couple.....	26
Tourner et manœuvrer	12	CERTIFICATS DE CONFORMITÉ	27
Utilisation sur des sols en pente	13	Exigences pour les États-Unis.....	27
Transport.....	14	Exigences pour l'Union européenne.....	27

INTRODUCTION

Félicitations

Nous vous remercions d'avoir acheté un produit Husqvarna destiné à l'entretien des pelouses. La confiance que vous nous portez vous a permis de choisir un produit de très haute qualité.

Ce manuel est un document important. Il décrit votre nouvelle machine Husqvarna. Lisez attentivement le manuel avant d'utiliser la machine. Le respect des instructions (utilisation, entretien, maintenance, etc.) peut prolonger considérablement la durée de vie de votre machine et même augmenter sa valeur sur le marché de l'occasion. Pour davantage d'informations, contactez votre revendeur.

Si vous vendez votre machine Husqvarna, veillez à remettre ce manuel d'utilisation au nouveau propriétaire.

Assurance de la machine

Contactez votre compagnie d'assurance pour vérifier que votre nouvelle machine est bien couverte par une assurance. Vous devez avoir une assurance tous risques pour responsabilité civile, incendie, dommages et vol.

Service de qualité

Les produits Husqvarna sont vendus dans le monde entier et seulement dans des magasins spécialisés disposant d'un service après-vente. En tant que client, vous bénéficiez ainsi de la meilleure assistance et du meilleur service possibles. Avant sa livraison, la machine est inspectée et réglée par votre revendeur. Si vous avez besoin de pièces de rechange ou d'assistance en matière d'entretien, de garantie, etc., consultez le professionnel suivant :

Ce manuel d'utilisation concerne la machine portant le numéro de série :	Numéro du moteur :

Numéro de série

Le numéro de série de la machine se trouve sur une plaque imprimée fixée sur le panneau latéral arrière de la machine. Cette plaque comporte les informations suivantes :

- la désignation du type de machine (MODEL),
- le numéro de série de la machine (S/N).

Indiquez toujours la désignation de type et le numéro de série lorsque vous commandez des pièces de rechange.

Le numéro de série du moteur est gravé sur le carter moteur au-dessus de la vis de vidange de l'huile.

Le type du moteur est indiqué sur le carter moteur sous le filtre à air, mais il apparaît également sur l'autocollant figurant sur le lanceur.

Indiquez le type et le numéro de série du moteur lorsque vous commandez des pièces de rechange destinées au moteur.

SÉCURITÉ

Informations générales

Ce manuel a pour but de vous aider à utiliser votre machine Husqvarna de manière sûre et à l'entretenir correctement. Veuillez lire attentivement le manuel avant d'utiliser la machine. Contactez votre revendeur ou Husqvarna pour davantage d'informations.

Cet équipement ne doit pas être modifié sans l'autorisation écrite préalable du fabricant. De telles modifications risquent non seulement de réduire les performances et la longévité de la machine mais aussi de générer des dangers pour la sécurité de l'utilisateur et des environs. La garantie sera annulée en cas de changements effectués sur l'équipement sans autorisation écrite préalable du fabricant.

Procédures de sécurité

CE QUE VOUS DEVEZ FAIRE :

- Lisez toutes les instructions de maintenance et d'entretien avant toute intervention.
- Lisez les instructions d'utilisation et de maintenance du fabricant du moteur.
- Retirez le câble d'allumage avant de commencer l'entretien.
- Inspectez la pelouse à aérer et retirez les pierres, fils de fer, ficelles et autres objets qui pourraient présenter un danger avant de démarrer.
- Identifiez et marquez tous les objets au sol à éviter, tels que les têtes d'arroseur, les tuteurs, les valves d'eau ou les bases de sèche-linge, etc.
- N'utilisez la machine que pour l'aération des pelouses.
- Veillez à maintenir les enfants sans surveillance à distance de la machine.
- Adoptez des techniques de soulèvement et de déplacement sûres lorsque vous chargez/déchargez et déplacez la machine.
- Vérifiez que tous les autocollants sont bien en place.

CE QUE VOUS NE DEVEZ PAS FAIRE :

- Ne faites pas fonctionner le moteur pendant toute intervention.
- N'utilisez pas la machine sur des surfaces autres que l'herbe.
- N'utilisez pas la machine sur des pentes inclinées à plus de 35 %.
- Ne placez pas les mains ou les pieds à proximité des pièces en mouvement ou en rotation.
- Ne soulevez pas la machine seul.
- Ne faites pas tourner le moteur dans un espace non ventilé.
- Ne faites pas fonctionner le moteur pendant toute intervention. Retirez le câble d'allumage avant de commencer l'entretien.
- Ne fumez pas à côté de la machine ou ne laissez pas l'unité à proximité de flammes nues ou d'étincelles et arrêtez toujours le moteur avant de remplir le réservoir de carburant.
- Ne retirez pas les protections pendant l'utilisation.
- Ne modifiez pas cette machine.
- N'utilisez pas cet équipement dans d'autres buts que l'aération de pelouses.

COMMANDES

Modèle AR19

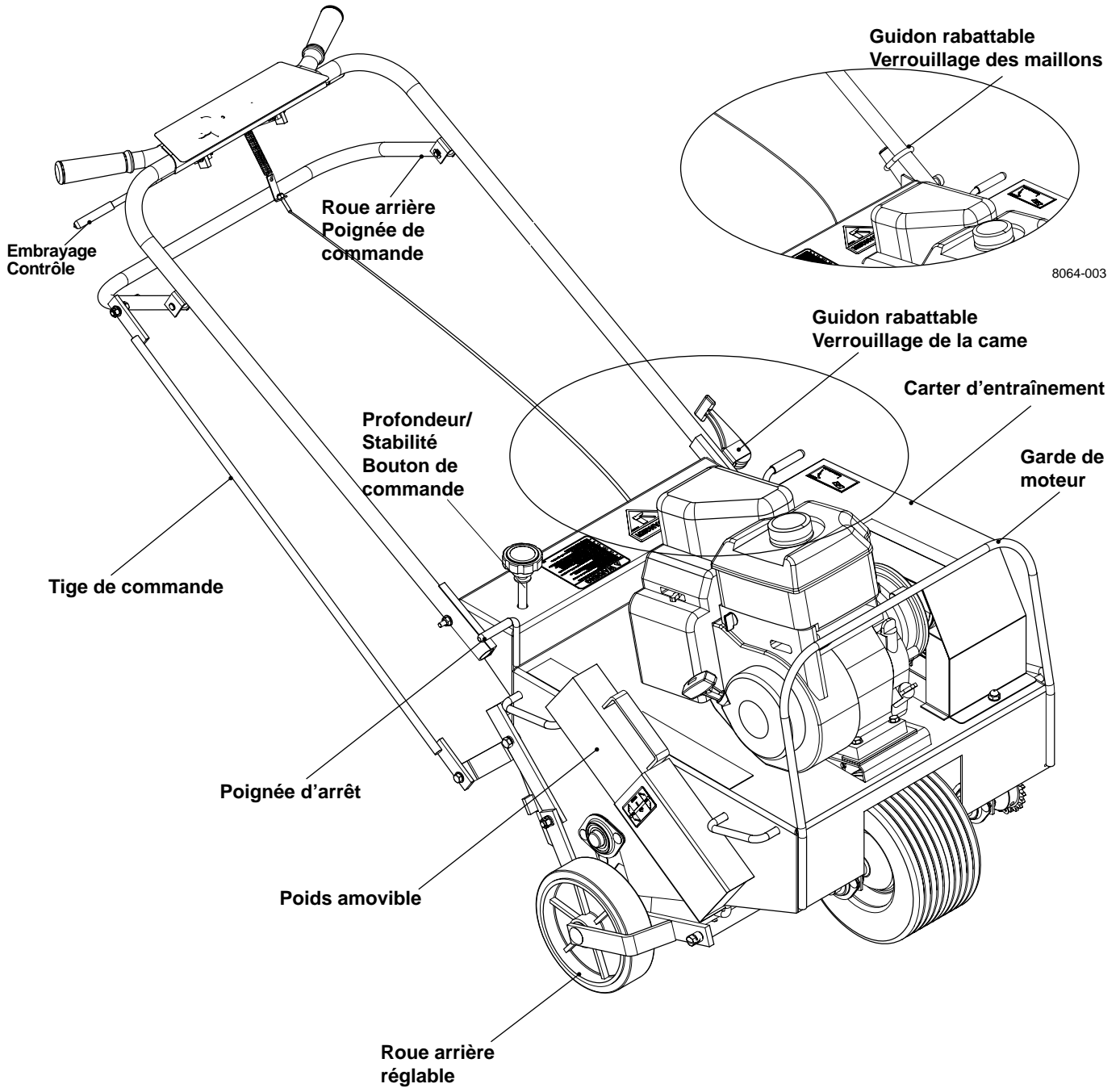

COMMANDES

Modèles AR25

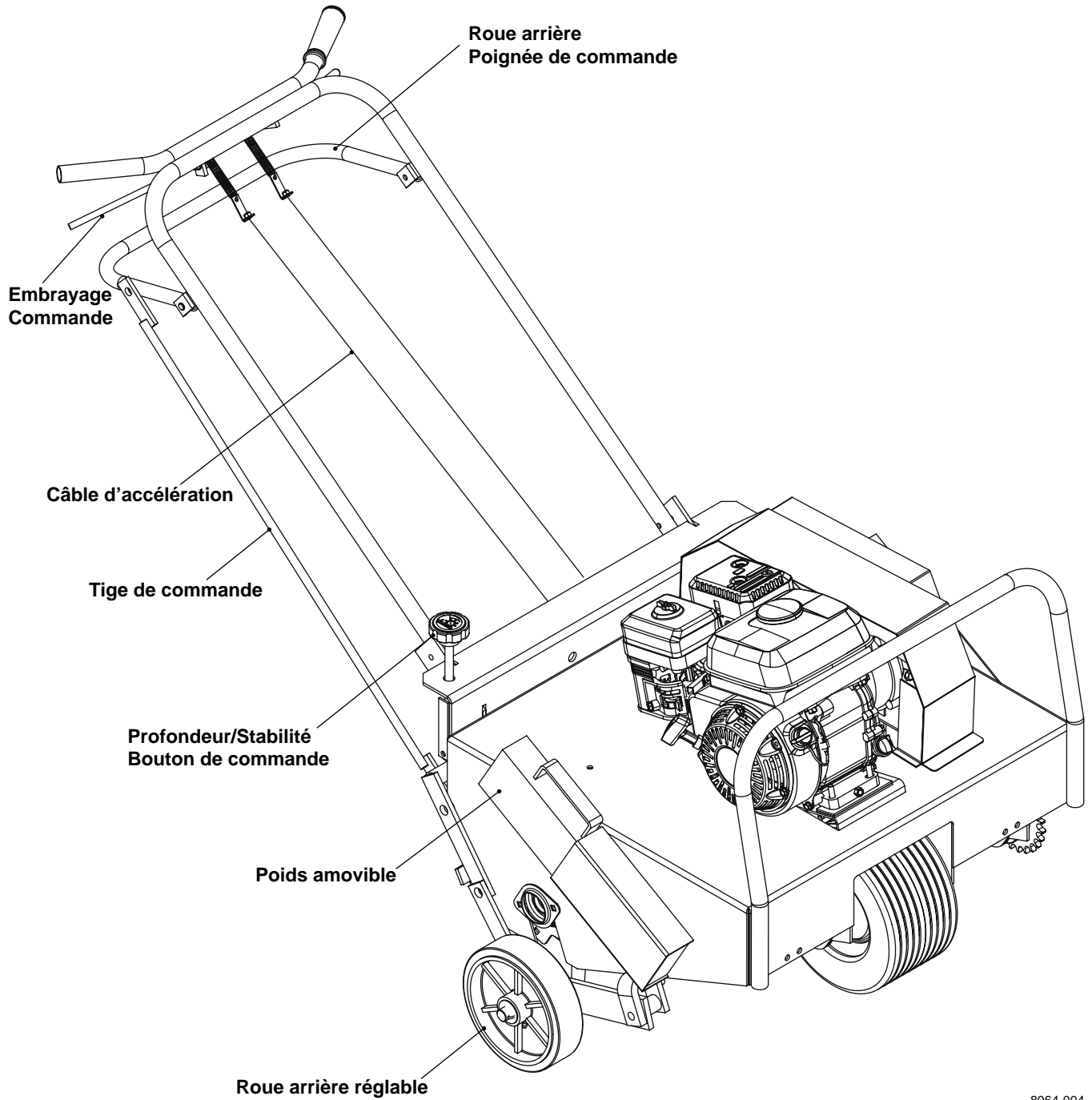

8064-004

MONTAGE



REMARQUE !

Utiliser des lunettes de protection lorsque vous retirez des éléments de la caisse.

Guidon du modèle AR19

1. L'aérateur est expédié avec le guidon replié. Mettez le guidon en position droite et bloquez-le, en utilisant le levier de verrouillage de la came ou le verrouillage des maillons (selon le modèle).

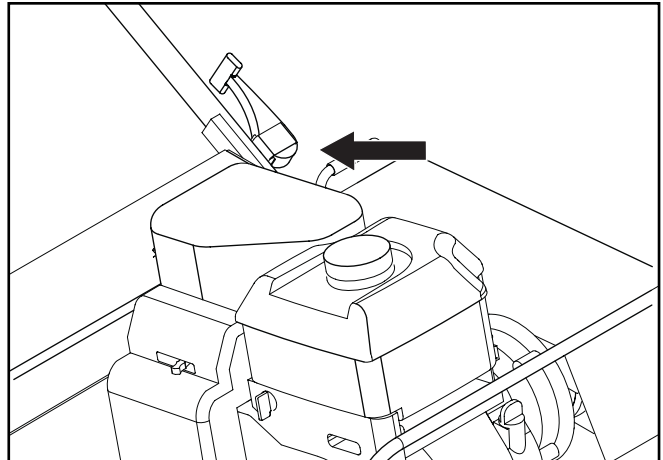

8060-001

Verrouillage de la came pour le guidon

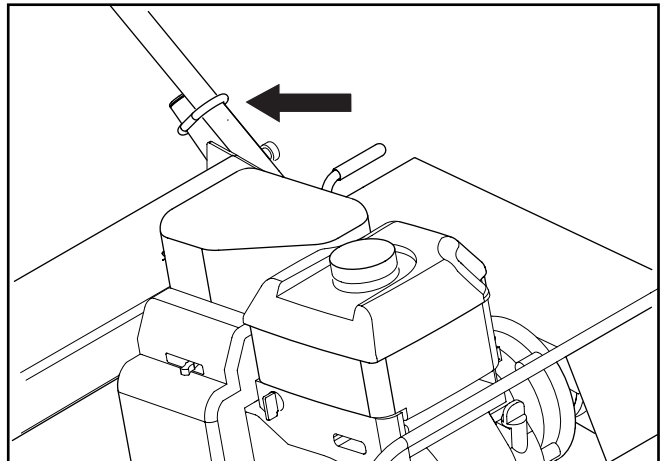

8060-033

Verrouillage des maillons pour le guidon

2. **Verrouillage de la came** : connectez la partie supérieure de la tige de commande à la poignée de commande des roues arrière avec les fixations situées sur la poignée de commande des roues arrière, en utilisant les trous arrière. (Voir l'illustration)
Verrouillage des maillons : connectez la partie supérieure de la tige de commande à la poignée de commande des roues arrière avec les fixations situées sur la poignée de commande des roues arrière, en utilisant les trous avant. (Voir l'illustration)

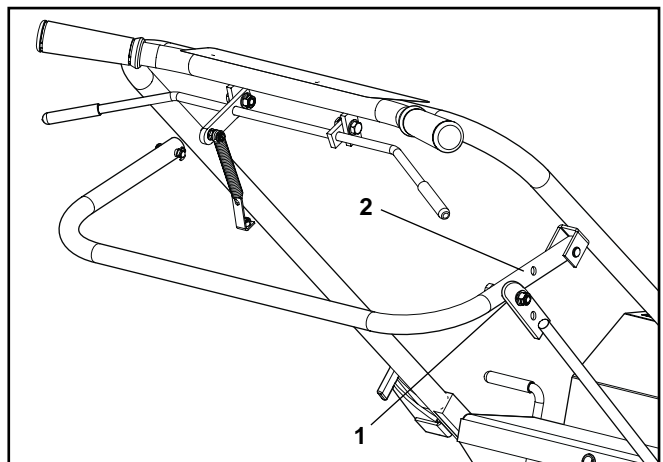

8060-003

1. Emplacement du dispositif de verrouillage de la came
 2. Emplacement du dispositif de verrouillage des maillons
- Branchement de la tige de commande

MONTAGE

Guidon du modèle AR25

3. L'aérateur est expédié avec le guidon détaché. Montez le guidon en utilisant deux clés mixtes de 1/2".
 - a. Faites glisser le guidon sur les supports de montage du guidon.
 - b. Insérez et serrez les fixations, qui se trouvent sur les supports de montage du guidon.

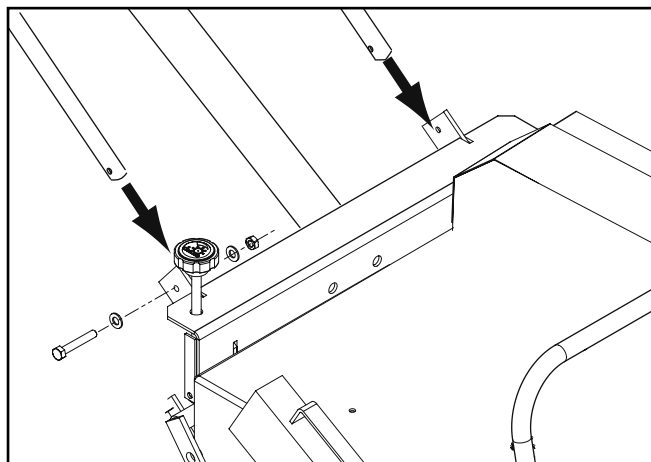

8060-034

Fixation d'un guidon non-rabattable

4. Attachez la partie supérieure de la tige de commande à la poignée de commande des roues arrière avec les fixations situées sur la poignée de commande des roues arrière en utilisant le trou supérieur de la tige de commande.

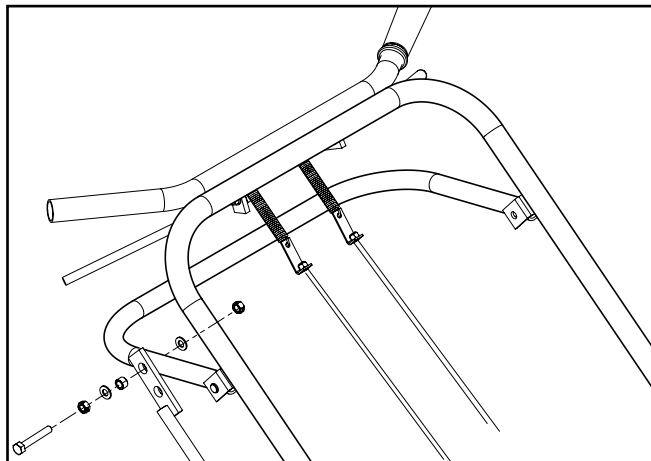

8060-035

Raccordement de la tige de commande supérieure

5. Attachez la partie inférieure de la tige de commande au côté EXTÉRIEUR du levier sur le bras de couple en la passant par le trou inférieur et en utilisant le dispositif de fixation.

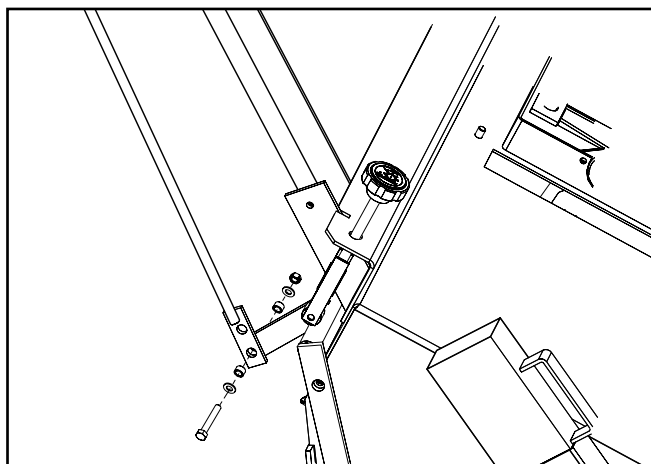

8060-036

Raccordement de la tige de commande inférieure



REMARQUE !

Assurez-vous que le câble d'embrayage est passé correctement.

MONTAGE

Embrayage et câbles d'accélération

6. Passez le câble d'embrayage dans le trou guide dans le guide-chaîne du support du guidon situé à l'arrière de l'unité.
7. Attachez l'extrémité du câble au crochet en forme de « S » situé sur la poulie folle de la courroie.



REMARQUE !

Assurez-vous que le câble d'embrayage est passé correctement.

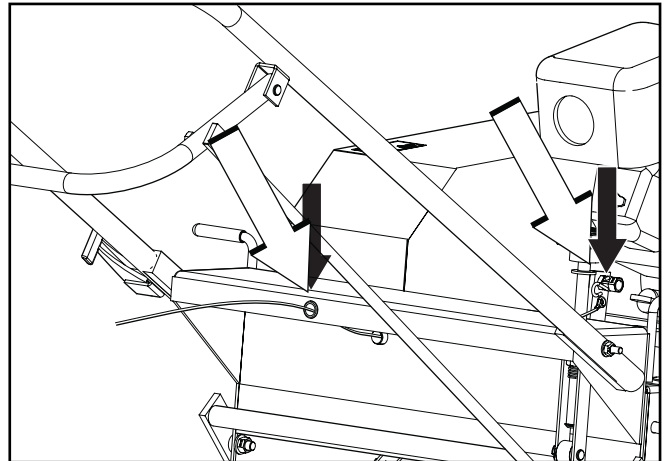

8060-002

Faites passer le câble d'embrayage dans les guides

8. Moteurs Honda AR25 seulement : le câble d'accélération a été installé en usine ; vous devez cependant connecter le ressort d'accélération au levier de commande d'embrayage/d'accélération.

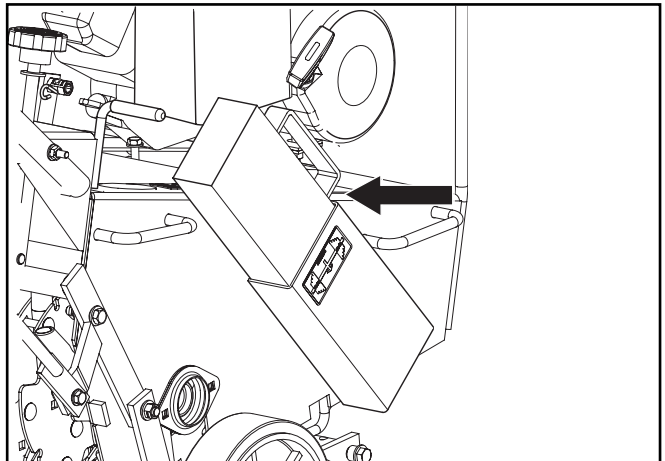

8060-004

Poids de la roue amovible

Avant la mise en marche

1. Vérifiez que les niveaux d'huile moteur et d'huile du réducteur de vitesses sont conformes aux recommandations du fabricant (reportez-vous au manuel d'utilisation du moteur). La machine doit être à l'horizontal pour effectuer le remplissage d'huile.
2. Mettez le guidon rabattable en position de travail et bloquez la came ou les maillons de verrouillage du guidon. (Modèle AR19).
3. La poignée de commande des roues arrière doit être levée de façon à ce que les roues arrière soient complètement descendues.
4. Ajoutez des poids si nécessaire.
5. Vérifiez que la poignée est correctement montée.
6. Testez la poignée de l'embrayage pour vérifier si l'embrayage se relâche librement.
7. La vitesse maximale du moteur est pré-réglée par le fabricant du moteur. Consultez le manuel d'utilisation du fabricant du moteur pour lire les instructions concernant le réglage du limiteur de vitesses et du carburateur si la vitesse n'est pas correctement réglée.

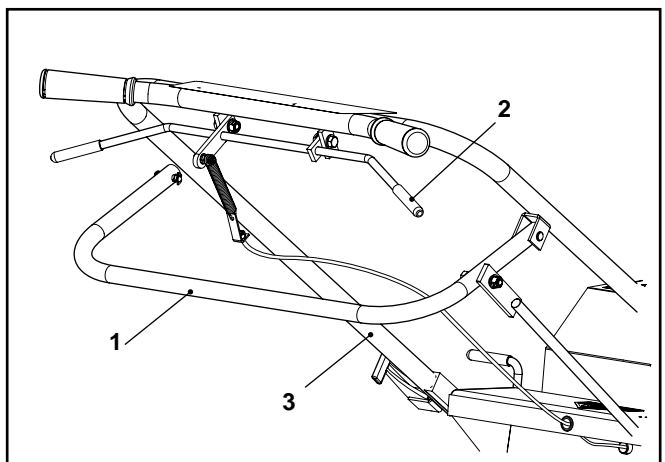

8060-006

1. Poignée de commande des roues arrière
2. Poignée de commande d'embrayage
3. Poignée

Contrôlez les commandes avant la mise en marche

FONCTIONNEMENT

Conseils d'aération

Arroser avant d'aérer

Les meilleures conditions pour l'aération sont un sol mou et humide. Si vous n'êtes pas certain de l'état du sol, par exemple si le sol a une forte teneur en argile, testez-le pour déterminer s'il est nécessaire de l'arroser avant l'aération.

Enfoncez une bêche de jardin ou un gros tournevis dans le sol. Vous devriez pouvoir enfoncer l'outil de 50 à 70 mm (2 à 3 pouces) sans trop d'effort. Si ce n'est pas le cas, il est nécessaire d'arroser le gazon un jour avant d'aérer.

Utilisation de poids amovibles

Selon l'état du sol, il peut être nécessaire d'alourdir la machine afin de rendre l'aération plus efficace. Les poids sont fournis pour apporter une plus grande manœuvrabilité ainsi qu'une plus grande pénétration des dents.

Aération

1. Démarrez le moteur et réglez l'accélération à une allure confortable qui vous permette de garder le contrôle de l'équipement à tout moment.
2. Réglez le bouton de commande de profondeur à la profondeur souhaitée. Pour diminuer la profondeur, tournez le bouton dans le sens des aiguilles d'une montre. **REMARQUE** : remonter complètement les roues arrière pour obtenir une profondeur d'aération maximale diminue la stabilité de l'unité mais augmente la profondeur d'aération.
3. Abaissez la poignée de commande des roues arrière pour enfoncer les dents d'aération dans le sol (les roues arrière se soulèvent).
4. Appuyez sur le guidon pour obtenir une meilleure pénétration des dents ainsi qu'une meilleure manœuvrabilité (la roue avant se soulève).
5. Engagez la commande d'embrayage.
6. Pour arrêter, relâchez la commande d'embrayage.



AVERTISSEMENT !

NE PASSEZ JAMAIS sur des objets ou surfaces durs (trottoirs, voies d'accès, dallages) avec les dents baissées.

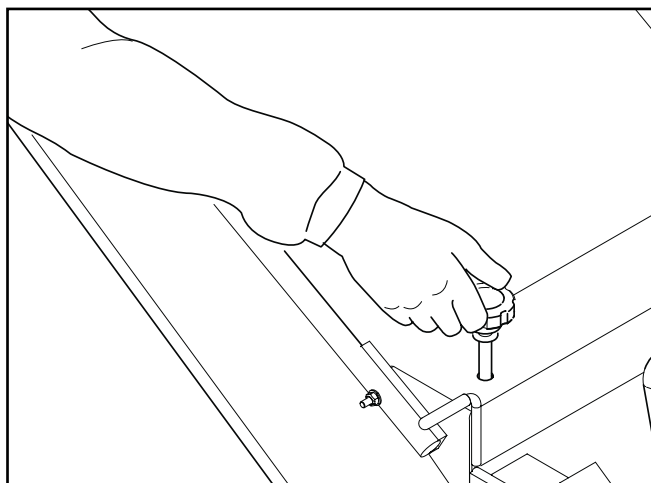

8060-008

Réglez le bouton de commande de profondeur

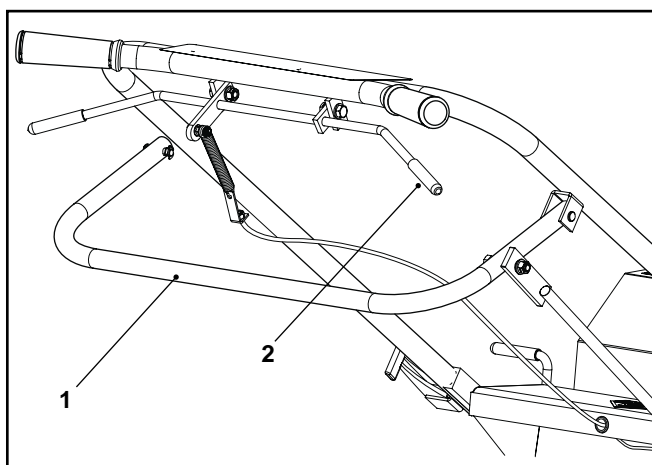

8060-006

1. Poignée de commande des roues arrière
2. Commande d'embrayage
Commandes d'aération

FONCTIONNEMENT

Réglage de la roue arrière

Le bouton de commande de la profondeur/stabilité des roues arrière permet d'obtenir une meilleure stabilité et une meilleure manœuvrabilité lorsque vous tournez le bouton dans le sens des aiguilles d'une montre

Les réglages de la profondeur s'effectuent en tournant le bouton dans le sens inverse des aiguilles d'une montre. Ce réglage permet de déterminer la longueur des noyaux retirés :

Réglez les roues arrière au niveau souhaité pour contrôler la pénétration des dents à une fraction de pouce près.

La pénétration maximum des dents s'obtient avec les roues arrière en position « complètement remontées ». Appuyer sur le guidon de la machine permet de placer l'essentiel du poids de la machine sur les dents. Cela permet d'obtenir des noyaux plus longs.

REMARQUE : le réglage de la stabilité apporte un meilleur contrôle latéral et une meilleure manœuvrabilité lors de l'aération. (Voir la partie **Utilisation sur des sols en pente.**) Régler la stabilité diminue la longueur des noyaux retirés.

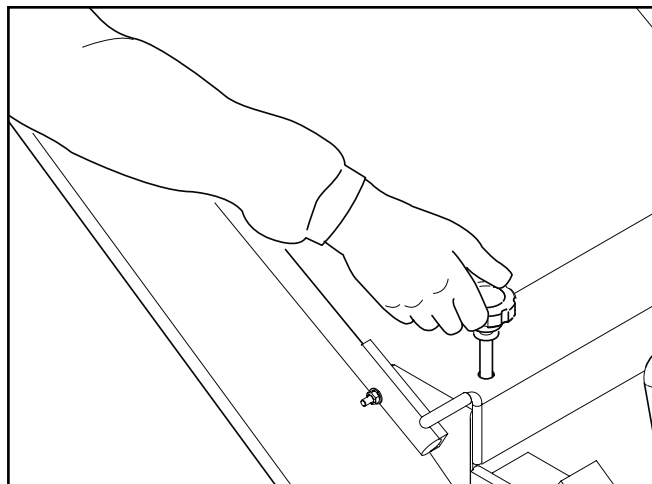

8060-008

Contrôlez la profondeur et la stabilité avec le bouton de réglage arrière



AVERTISSEMENT !

Cette méthode N'EST PAS recommandée lors de l'utilisation sur des sols en pente.



REMARQUE !

NE PASSEZ JAMAIS sur des objets ou surfaces durs (trottoirs, voies d'accès, dallages, etc.) avec les dents baissées.

Tourner et manœuvrer

Vous pouvez manœuvrer progressivement la machine au cours de l'aération en la guidant prudemment. Il est recommandé de régler la régulation du régime du moteur à une allure confortable qui vous permette de garder un contrôle total lorsque vous travaillez dans des espaces étroits. En réglant la machine pour une plus grande stabilité (avec les roues arrière abaissées et une pénétration des dents réduites), vous parviendrez plus facilement à tourner.

Lorsque vous changez de direction ou que vous prenez des virages serrés, choisissez la méthode la plus sûre et la plus confortable dans votre situation :

- Relâchez la poignée de commande d'embrayage, tirez la poignée de commande des roues arrière, puis faites pivoter la machine sur les roues arrière pour tourner.
- Relâchez la poignée de commande d'embrayage, levez la barre et faites pivoter la machine sur la roue avant.



AVERTISSEMENT !

N'UTILISEZ PAS la machine sur des pentes inclinées à plus de 35 %.



AVERTISSEMENT !

Dans les situations les plus extrêmes (pentes très abruptes), il se peut que la machine soit déséquilibrée et elle risque de se renverser.

FONCTIONNEMENT

Utilisation sur des sols en pente

Cette unité n'est pas conçue pour être utilisée sur des pentes très abruptes. Pensez que lorsque vous utilisez la machine sur des sols en pente, l'inclinaison de l'aérateur provoque un déplacement de son centre de gravité vers le côté de la machine situé vers le bas de la pente. Dans ces circonstances, il est alors possible que vous rencontriez :

- le besoin de fournir un plus grand effort pour diriger la machine et la maintenir en équilibre.
- une pénétration inégale des dents, lorsque vous utilisez la machine au travers d'une pente. Comme le centre de gravité est déplacé, les dents situées vers le haut de la pente pénètrent à la profondeur maximale, ce qui n'est probablement pas le cas des dents situées du côté du bas de la pente.

Lors d'une utilisation sur des sols en pente :

- sur les sols en pente, utilisez la machine de haut en bas plutôt qu'en travers.
- utilisez le bouton de réglage arrière pour régler les roues arrière pour plus de stabilité. Cela peut être un avantage majeur lorsque vous avez besoin d'utiliser l'aérateur en travers de sols en pente. De plus, l'utilisation du contrôle de la profondeur au cours d'une aération au travers d'une pente améliore la consistance des noyaux retirés par les dents du haut, en comparaison avec ceux retirés par les dents du bas.
- retirez le poids du côté de la machine situé vers le bas, afin de réduire les risques de basculement et de conserver une plus grande régularité dans la longueur des noyaux retirés.
- faites passer le poids restant du côté bas au côté haut après chaque passage lorsque vous utilisez la machine au travers d'une pente.

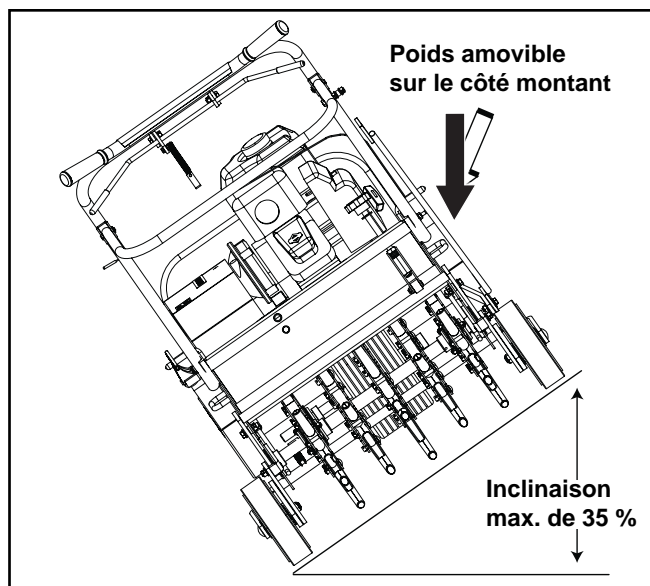

8060-007

Placez le poids du côté du haut de la pente



AVERTISSEMENT !

NE SORTEZ JAMAIS les dents du sol lorsque vous vous déplacez vers le haut ou vers le bas d'une pente. Sortez-les UNIQUEMENT sur une surface plane.

FONCTIONNEMENT

Transport

Modèle A19

L'aérateur AE19 Husqvarna possède trois caractéristiques fonctionnelles pour vous aider dans le transport de l'unité, que ce soit dans votre camionnette, votre fourgon, ou même dans certains coffres de voiture : des poids amovibles, un guidon rabattable et des poignées de levage pratiques sur les côtés de la machine. Ces caractéristiques sont prévues pour une utilisation optionnelle et peuvent se révéler très utiles au besoin.



REMARQUE !

NE SOULEVEZ PAS l'aérateur avec les poids installés dessus.

Poids amovibles

- Ouvrez les verrous des poids.
- Attrapez les poignées des poids et retirez les poids de la machine.

Remarque : poids 16 kg chacun.

Guidon rabattable

- Relâchez la came de verrouillage du guidon en soulevant le levier de la came vers le haut. Pour les guidons avec des verrouillages par maillons : faites glisser le maillon vers le haut et accrochez-le aux goupilles du haut de la poignée.
- Rabattez le guidon en avant sur le moteur jusqu'à ce qu'il repose sur la garde du moteur.

Poignées de levage

Les poignées de levage se trouvent de chaque côté de l'aérateur, pour permettre à deux personnes de soulever l'unité.

Modèle A25

Les poids amovibles sont conçus pour la stabilité sur des pentes et pour la pénétration des dents le cas échéant.

Une fois les poids en place, ces modèles sont conçus pour être facilement chargés et déchargés sur des rampes et des remorques. La roue avant apporte un plus grand contrôle lors du transport. Utilisez la force du moteur pour charger l'unité.

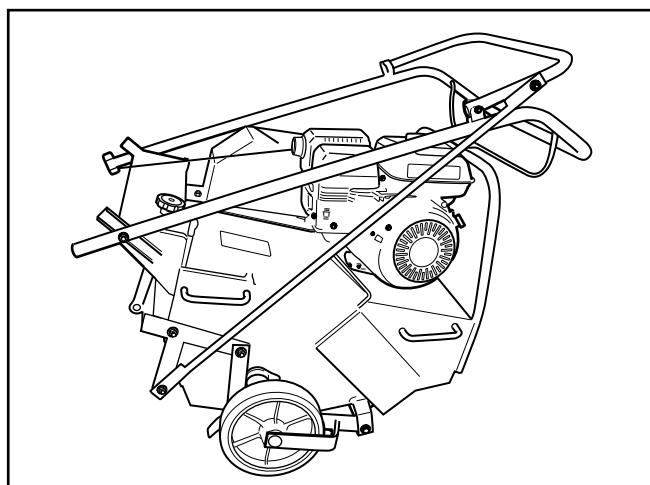

8060-037

Retirez les poids et pliez pour le transport



REMARQUE !

Veillez à ne pas vous blesser au dos ou vous froisser un muscle ! Utilisez des techniques de levage sûres, NE DÉPASSEZ PAS vos limites physiques. N'ESSAYEZ PAS de soulever la machine SEUL. Poids 88 kg sans poids.

ENTRETIEN ET RÉPARATION

Nettoyage

Des nettoyages, des lavages et des lubrifications réguliers prolongent l'utilisation de la machine.

REMARQUE : soyez prudent avec les laveurs électriques afin de ne pas endommager les autocollants d'avertissement, les étiquettes d'instruction pour l'utilisation, les paliers, les chaînes ou le moteur. Évitez toute pulvérisation directe sur ces éléments.

Ne dépassez pas une pression d'eau de 1000 psi lors du lavage.

Règle des deux minutes

Les aérateurs peuvent être basculés sur la garde du moteur pour le nettoyage ou pour faciliter l'accès, mais pas plus de deux minutes. De l'essence peut couler dans le carter moteur et endommager ainsi le moteur si le basculement est prolongé. Consultez les instructions d'utilisation et de maintenance du fabricant du moteur.

Calendrier de maintenance

Calendrier des contrôles

Élément	Hors de la boîte	5 premières heures	Toutes les 10 heures	À chaque utilisation
Huile moteur	■			
Huile de la boîte de vitesses	■			
Filtre à air du moteur	■			
Embrayage et câble	■			■
Tension de la chaîne	■	■	■	
Usure et tension de la courroie	■			■
Usure et état des dents	■			■
Fixations	■		■	
Pignons et vis de réglage	■		■	
État du châssis	■		■	
Autocollants	■			■

Calendrier de lubrification

Élément	Lubrifiant	Toutes les 20 heures	Toutes les 60 heures	Suivre les instructions	Remisage
Moteur	Huile, consultez le manuel d'utilisation du moteur			■	
Boîte de vitesses	Huile, consultez le manuel d'utilisation du moteur			■	
Roues arrière	Graisse à base de lithium		■	■	■
Chaîne	Lubrifiant sec à base de graphite (aérosol)			■	■
Dents	Huile de machine légère				■
Tringle	Huile 30W	■(*)			■

(*) après chaque nettoyage haute pression ou chaque nettoyage à la vapeur

ENTRETIEN ET RÉPARATION

Groupe moto-propulseur

Moteur : retrait et remplacement

1. Retirez les poids pour accéder.
2. Retirez le carter d'entraînement.
3. Retirez la courroie trapézoïdale.
4. Retirez les boulons du moteur.
5. Soulevez le moteur de l'unité.

REMARQUE : les aérateurs du modèle AR25 équipés de moteurs Honda en option ont deux (2) paires de plaques servant à caler sous le moteur.

6. Retirez et conservez la poulie trapézoïdale et la clé.
7. Procédure de remplacement à l'opposé du retrait.
8. Réglez la courroie d'entraînement et alignez la poulie trapézoïdale, voir la rubrique suivante.

Courroie d'entraînement

Remplacement et réglage

1. Arrêtez le moteur et retirez le capot du carter de transmission.
2. Retirez la courroie trapézoïdale.
3. Contrôlez l'état des poulies trapézoïdales et remplacez-les si nécessaire.
4. Contrôlez l'alignement de la poulie trapézoïdale en regardant la courroie avec l'embrayage engagé. Vérifiez que les deux poulies trapézoïdales sont bien alignés l'une avec l'autre. Si ce n'est pas le cas, corrigez leur alignement.
5. Installez la nouvelle courroie d'abord sur la petite poulie trapézoïdale, puis sur la grande poulie trapézoïdale.
6. Assurez-vous que la courroie trapézoïdale passe bien à l'intérieur des deux bras de la clavette.
7. Vérifiez que la courroie trapézoïdale passe sur le bras de la clavette de la courroie supérieure lorsque le tendeur est bien tendu. Vérifiez que l'aérateur tourne librement (avec le guidon rabattu sur le modèle AR19), avec la courroie relâchée. Réglez la clavette ou la longueur du câble d'embrayage si nécessaire.
8. Pour les réglages de l'embrayage, reportez-vous à la rubrique suivante (Retrait et remplacement du câble d'embrayage).
9. Remplacez le carter d'entraînement.

Moteur

Suivez les instructions de maintenance du fabricant du moteur. En cas de mauvais fonctionnement du moteur au cours de la période de garantie, apportez la machine à un atelier d'entretien agréé. **NE DÉMONTÉZ PAS** le moteur ; cela peut annuler la garantie du fabricant du moteur.

REMARQUE : reportez-vous au manuel d'utilisation du fabricant pour toute information supplémentaire concernant l'entretien du moteur.

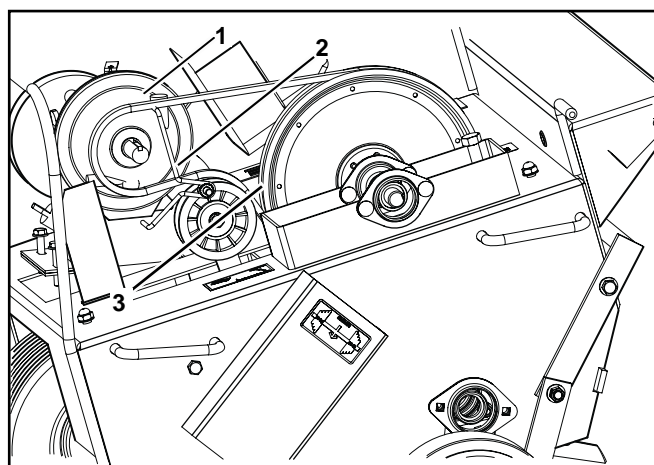

8060-010

1. Petite poulie
2. Clavette de la courroie
3. Grande poulie

Changez d'abord la courroie sur la petite poulie

INFORMATION IMPORTANTE

De nombreuses pièces, y compris la courroie d'entraînement de votre aérateur, sont conçues spécialement pour Husqvarna afin de vous garantir de nombreuses heures d'utilisation. Remplacez toutes les pièces par des pièces Husqvarna d'origine pour obtenir des performances maximales et une durée de vie de l'unité plus longue.

ENTRETIEN ET RÉPARATION

Câble d'embrayage

Retrait et remplacement

1. Arrêtez le moteur et débranchez l'ancien câble d'embrayage.
2. Branchez le nouveau câble en le passant par le trou à l'arrière du boîtier.
3. Attachez le câble d'embrayage au support du ressort du bloc du tendeur, puis attachez l'autre extrémité du câble au crochet en forme de S.
4. Réglez le câble afin d'obtenir une extension du ressort d'embrayage de 19,1 à 31,2 mm ($\frac{3}{4}$ " à $1\frac{1}{4}$ ") lorsque l'embrayage est engagé.

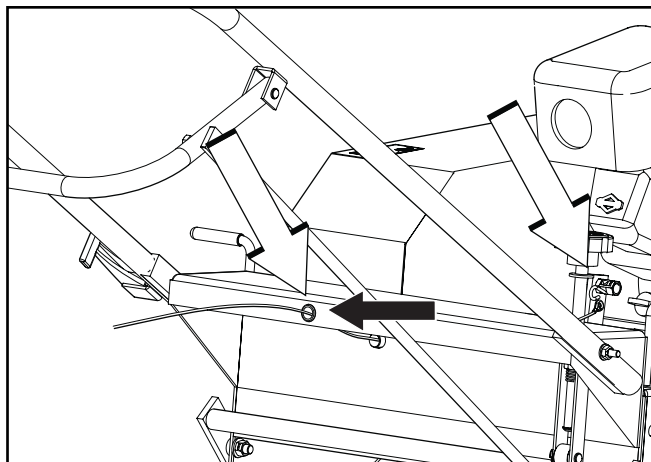

8060-002

Faites passer le câble d'embrayage dans les guides

Câble d'accélération

Retrait et remplacement

1. Avant de retirer votre ancien câble, mesurez la quantité de câble s'étendant après la vis de câble.
2. Retirez l'ancien câble d'accélération et passez le nouveau câble à travers le trou guide à l'arrière du boîtier.
3. Insérez le nouveau câble à travers la vis de câble jusqu'à la dimension obtenue à l'étape 1 et serrez. Il ne s'agit que d'un réglage approximatif ; des réglages supplémentaires peuvent être nécessaires.
4. Attachez le nouveau support de réglage au ressort du levier d'accélération/de l'arceau d'embrayage.

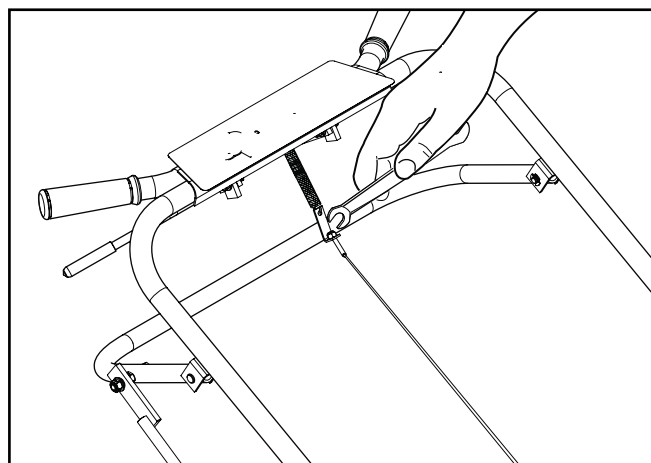

8060-013

Réglage du câble

Lorsque vous augmentez la longueur du câble entre la vis de câble et l'écrou de réglage, la vitesse du moteur diminue. Si le régime du moteur est trop faible, le moteur cale lorsque vous engagez l'embrayage. Lorsque vous diminuez la longueur du câble entre la vis de câble et l'écrou de réglage, la vitesse du moteur augmente. Si le régime du moteur est trop élevé, le démarrage contrôlé est perdu.

ENTRETIEN ET RÉPARATION

Câble d'accélération

Modèle AR25

Réglage

1. Démarrez le moteur et laissez-le atteindre la température de service.
2. Ajustez le câble d'accélération au support de réglage en tournant l'écrou de réglage. Le serrer augmente le régime du moteur, le desserrer diminue le régime du moteur.

REMARQUE : une accélération réglée correctement augmente légèrement le régime du moteur lorsque vous embrayez.

- Si l'embrayage est engagé trop tôt, le moteur cale.
- Si le régime du moteur est trop élevé, le démarrage contrôlé progressif est perdu.

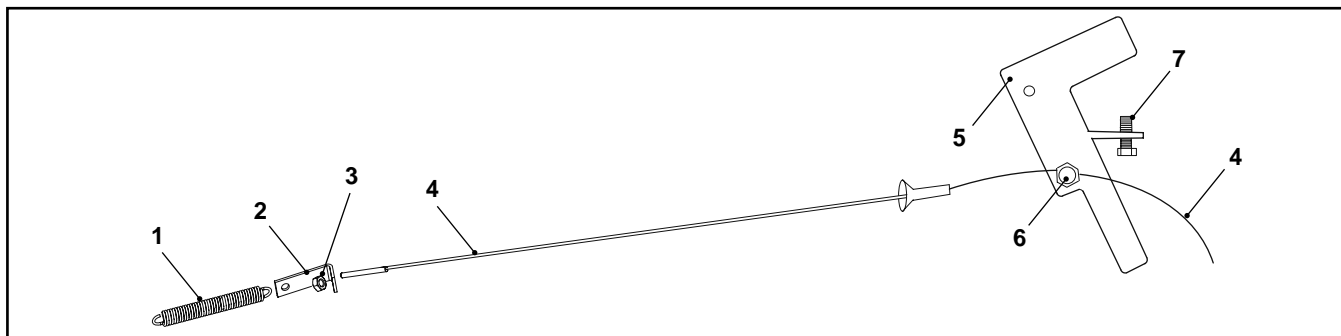

8060-038

- | | | |
|---------------------------|--------------------------|-----------------|
| 1. Ressort d'accélération | 4. Câble d'accélération | 6. Vis de câble |
| 2. Support de réglage | 5. Levier d'accélération | 7. Vis d'arrêt |
| 3. Écrou de réglage | | |

ENTRETIEN ET RÉPARATION

Chaîne

Retrait et remplacement

1. Arrêtez le moteur.
2. Retirez le carter d'entraînement.
3. Desserrez le boulon de réglage du tendeur de chaîne et le boulon de verrouillage.
4. Retirez le maillon principal et retirez la chaîne.
5. Contrôlez et alignez les pignons. Vérifiez les vis de réglage. (Vis de réglage doubles pour la roue et le pignon de rotor.)
6. Installez la nouvelle chaîne à partir du haut (du côté du pignon d'entraînement) comme sur l'illustration.

REMARQUE : la chaîne se connecte plus facilement juste derrière le support de la roue d'entraînement avant.

7. Installez le maillon principal avec la plaque de goupille sur la chaîne du côté moteur avec la plaque de la clavette du côté extérieur. Installez le clip fendu à l'avant de la machine.

Réglage de la tension

1. Arrêtez le moteur.
2. Retirez le carter d'entraînement, desserrez l'écrou de verrouillage du boulon de réglage de la clavette.
3. Tournez le boulon de réglage de la clavette pour régler la tension de façon à permettre un mouvement de 3,2 à 6,4 mm ($\frac{1}{8}$ " à $\frac{1}{4}$ ") au point central entre le pignon de la roue et le pignon de rotor.
4. Serrez l'écrou de verrouillage.

REMARQUE : Husqvarna recommande de changer les pignons lorsque vous remplacez la chaîne d'entraînement.

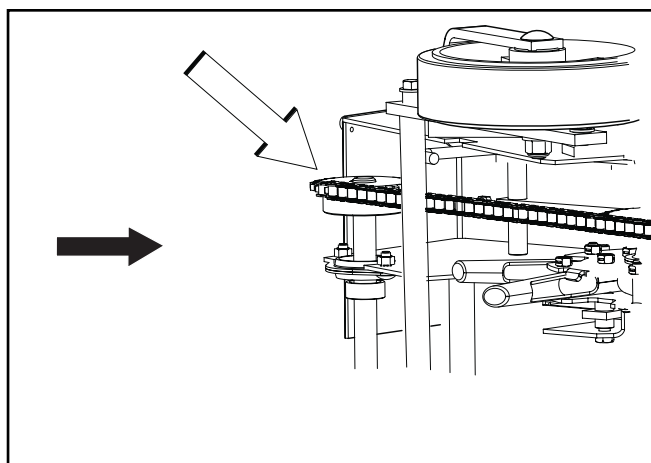

8060-014

Contrôlez et alignez les pignons.

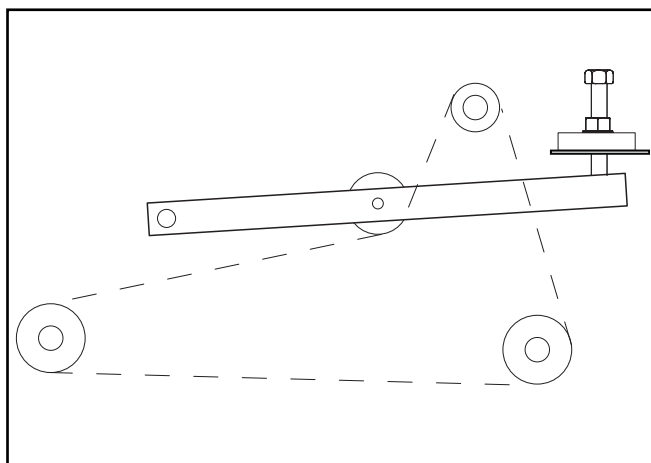

8060-009

Positionnement de la chaîne

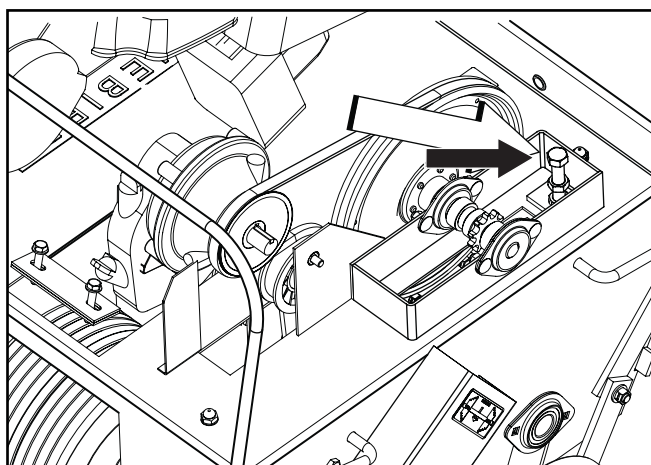

8060-015

Boulon de réglage de la clavette

ENTRETIEN ET RÉPARATION

Dents

Usure des dents

Après un certain temps d'utilisation de l'aérateur Husqvarna, les dents s'usent. Les performances d'aération diminuent alors. Vérifiez les dents en utilisant le dessin ; remplacez-les lorsqu'elles atteignent la longueur minimum ou avant. (Les dents mesurent 5" (12,7 cm) quand elles sont neuves.)

Remplacement des dents

1. Arrêtez le moteur et retirez les poids.
2. Rabattez le guidon sur le modèle AR19.
3. Retirez et remplacez les dents en desserrant le boulon d'arrêt. Retirez le boulon d'arrêt et la dent usée, insérez la nouvelle dent et attachez-la avec le boulon d'arrêt dans le même sens que lorsque vous l'avez retiré. Lorsque toutes les dents sont remplacées, serrez les boulons d'arrêt.

REMARQUE : remplacez les écrous de verrouillage usés pour vous assurer que les boulons maintiennent les dents en place.

Palier de l'arbre à dents

Retrait et remplacement

1. Arrêtez le moteur et retirez les poids.
2. Retirez le capot du carter de transmission.
3. Rabattez le guidon.
4. Soulevez d'environ 10 cm (4"), bloquez et calez les roues arrière.
5. Faites tourner manuellement la chaîne d'entraînement pour accéder au maillon principal.
6. Tournez la vis de réglage pour roue folle de la chaîne dans le sens inverse des aiguilles d'une montre pour desserrer la chaîne.
7. Retirez le maillon principal et libérez le pignon de rotor.
8. Retirez les boulons du palier de l'arbre du rotor à dents (4).
9. Retirez le dispositif de l'arbre du rotor.
10. Retirez le palier du rotor extérieur en desserrant la vis de réglage à l'intérieur du collier.
11. Ouvrez le collier (mieux réussi en utilisant un marteau et un chasse-goupille). Insérez le chasse-goupille dans le trou à côté de la vis de réglage et, en utilisant le marteau, frappez sans forcer sur le collier de façon à ce qu'il tourne dans la direction inverse de celle dans laquelle le rotor tourne normalement.
12. Inversez les étapes pour le réinstaller.
13. Reportez-vous aux rubriques « Retrait et remplacement de la chaîne » et « Réglage de la tension de la chaîne » pour le remplacement de la chaîne et le réglage de la tension de la chaîne.

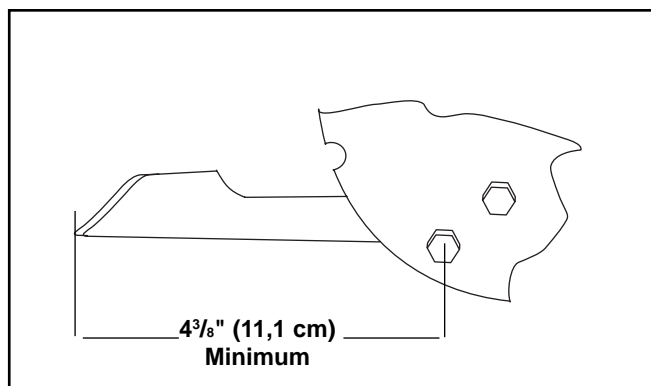

8060-011

Contrôlez l'usure des dents

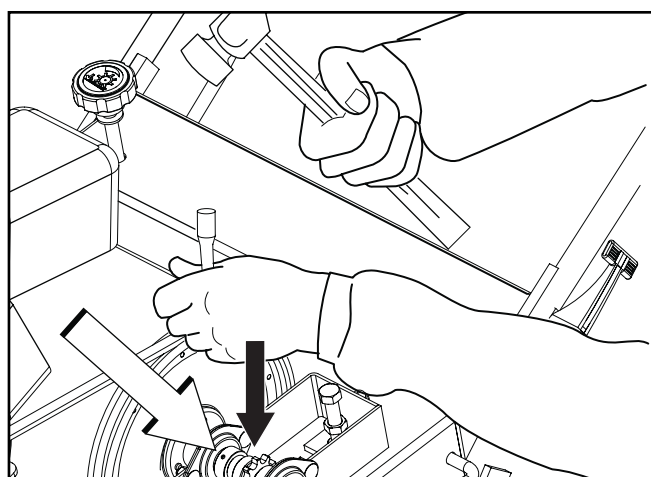

8060-012

Ouvrez le palier intérieur

ENTRETIEN ET RÉPARATION

Bloc de dents de la roue libre

Retrait et remplacement

Réalisez les étapes 1 à 12 de la rubrique précédente, puis faites ce qui suit :

1. Une fois que le palier n'est plus sur le rotor, ouvrez le palier intérieur qui maintient le bloc de dents.
2. Retirez le bloc de dents de la roue libre extérieure.
3. Placez le nouveau bloc de rotor derrière l'ancien bloc afin d'avoir un modèle à suivre vous montrant la bonne direction pour l'installation des nouvelles dents. Le bloc de dents fixé est également un exemple d'installation correcte.
4. Une fois que vous avez installé les dents sur le bloc de la roue libre, réinstallez les blocs de palier intérieur et extérieur sur le bloc de la roue libre. Tournez les moyeux du palier vers les dents fixées. Veillez à ce que le palier intérieur ait un collier de serrage. Serrez les écrous à la main uniquement.
5. Faites glisser le nouveau bloc de dents de la roue libre sur l'arbre, en vous assurant que la direction des dents correspond à la direction du bloc de dents fixé. Le palier avec le collier de serrage est tourné vers les dents fixes et est retourné contre l'épaulement de l'arbre.
6. Serrez les quatre écrous sur les blocs de palier.
7. Fermez le collier de roulement avec le marteau et le chasse-goupille, en vous assurant que le collier se ferme dans le même sens que la rotation du rotor.
8. Remplacez le palier de l'arbre extérieur et réinstallez le bloc de rotor entier en inversant les étapes 1 à 12 des actions précédentes. Les instructions correspondent à un côté. Les deux ont une procédure identique.

Guidon

Modèle AR19, Verrouillage de la came

Inspection

1. Le verrouillage de la came du guidon doit se verrouiller sous une pression moyennement forte de la main. L'armature du guidon doit être bien attachée à la carrosserie de l'aérateur.
2. Vérifiez l'écrou de verrouillage de la tige de la came. Si vous pouvez tourner librement le verrou à la main lorsque la came est relâchée, l'écrou doit être remplacé pour conserver la sécurité du verrou.

Réglage

Avec le guidon en position de travail, serrez l'écrou de verrouillage de la tige de la came (d'¼ de tour à la fois) jusqu'à ce que la poignée de la came se verrouille avec une pression de la main moyennement forte.

IMPORTANT : un réglage excessif de l'écrou de verrouillage risque d'endommager la tige de la came. Remplacez TOUJOURS un écrou qui tourne tout seul afin d'éviter que le guidon ne se desserre involontairement. Pour une utilisation sans problème de la came, appliquez une légère quantité de graisse sur le bord de la came.

Modèle AR19, Verrouillage des maillons

Inspection

Le contrôle du verrouillage des maillons n'est nécessaire que pour s'assurer que le matériel est sûr et bien adapté.

ENTRETIEN ET RÉPARATION

Roues

1. Arrêtez le moteur et videz toute l'essence du réservoir de carburant.
2. Retirez les poids et le carter d'entraînement.
3. Desserrez l'écrou de verrouillage sur la vis de réglage pour desserrer la chaîne. Retirez le maillon principal et la chaîne.
4. Faites basculer l'avant de la machine afin que l'aérateur repose sur son guidon. La roue avant est à environ un pied du sol.



REMARQUE !

Sécurisez le guidon pour empêcher l'aérateur de basculer.

5. Retirez les quatre boulons du palier de l'arbre de la roue (4 sur le modèle AR19 et 6 sur le modèle AR25).
6. Retirez le bloc de l'arbre de la roue.

Arbre de roue d'entraînement

Retrait et remplacement

7. Retirez le pignon et le palier de l'arbre.
REMARQUE : le pignon a une double vis de réglage. Pour retirer les paliers, vous devez d'abord retirer le collier en desserrant la vis de réglage, puis insérer le chasse-goupille dans le trou à côté de la vis de réglage et, à l'aide d'un marteau, frapper sans forcer sur le collier de sorte qu'il tourne dans la direction inverse de celle dans laquelle la roue tourne normalement. Si les paliers sont rouillés à certains endroits, ils doivent être remplacés en même temps que la roue et l'arbre.
8. Installez les paliers et les pignons sur l'arbre sans serrer. Modèle AR19 : côté du moyeu loin des roues. Le modèle AR25 a trois paliers. Les roulements des roues doivent avoir des moyeux placés loin de la roue. Le palier de l'arbre de la roue doit avoir le moyeu placé loin du pignon.
9. Boulon de paliers en place.
10. Centrez les roues entre l'ouverture de la roue et le boîtier. Fermez les colliers et serrez les vis de réglage.
11. Alignez et serrez le pignon (il y a des vis de réglage doubles emboîtées à deux dans chaque trou), utilisez la loctite bleue avec la clé en place.
12. Remplacez la chaîne en suivant la procédure décrite dans la rubrique « Retrait et remplacement de la chaîne ».
13. Réglez la chaîne selon la rubrique « Réglage de la tension de la chaîne » et remplacez le carter d'entraînement.

INFORMATION IMPORTANTE

Un réglage excessif de l'écrou de verrouillage peut endommager la tige de la came. Remplacez TOUJOURS un écrou qui tourne tout seul afin d'éviter que le guidon ne se desserre involontairement. Pour une utilisation sans problème de la came, appliquez une légère quantité de graisse sur le bord de la came.

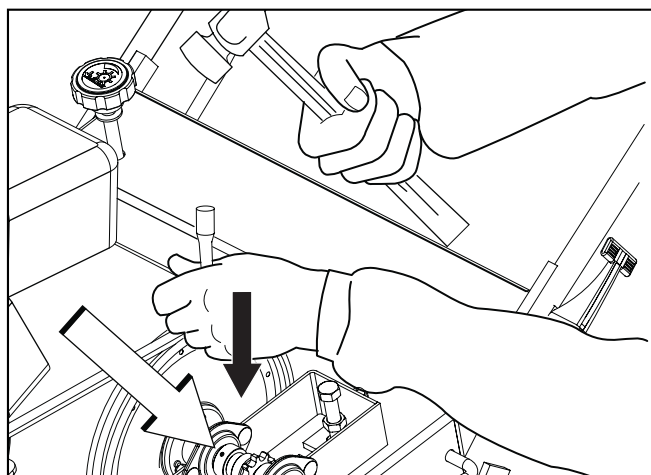

Trou de chasse-goupille du collier

8060-012

ENTRETIEN ET RÉPARATION

Roues arrière

Retrait et remplacement

Modèle AR19

1. Vérifiez que l'unité se trouve sur un sol plat et que le moteur est arrêté.
2. Abaissez la poignée de commande des roues arrière pour laisser l'aérateur reposer sur les dents.
3. Tournez le bouton de contrôle de la profondeur/ stabilité de la roue arrière dans le sens des aiguilles d'une montre pour régler les roues arrière sur une profondeur minimale (plus stable).
4. Retirez l'écrou de l'arbre. Retirez le boulon de l'arbre, puis la roue de la carrosserie.
5. Installez une nouvelle roue avec un joint de graisse à l'extérieur, avec les joints soigneusement mis en place sur la bague de la roue. Faites passer le boulon de l'arbre à travers la roue et l'armature de levage de la roue. Utilisez une rondelle et un écrou de verrouillage, serrez fermement.
6. Graissez les roulements des roues.

Roues arrière

Retrait et remplacement

Modèle AR25

1. Vérifiez que l'unité se trouve sur un sol plat et que le moteur est arrêté.
2. Abaissez la poignée de commande des roues arrière pour laisser l'aérateur reposer sur les dents.
3. Tournez le bouton de contrôle de la stabilité/ profondeur des roues arrière dans le sens des aiguilles d'une montre pour régler les roues arrière à la profondeur minimum (plus de stabilité).
4. Retirez la goupille d'assemblage.
5. Faites glisser et ôtez le bloc de la roue de la machine.
6. Installez la goupille d'assemblage dans l'arbre lorsque vous la retirez pour ne pas la perdre.

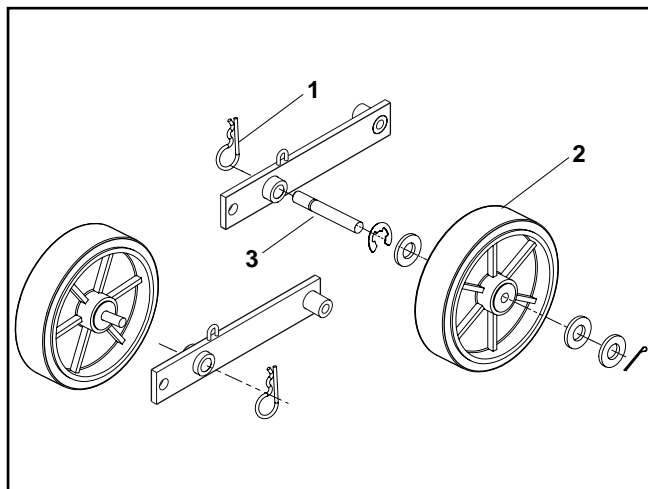

8058-025

1. Épingle à cheveux

2. Bloc de roue

3. Arbre

Roue amovible (AR25 seulement)

CARACTÉRISTIQUES TECHNIQUES

Unité électrique	AR19 / 968982102	
Moteur		*La puissance nominale du moteur indiquée est la puissance nette moyenne (à un régime en tr/min spécifié) d'un moteur de production typique pour le modèle de moteur mesuré selon la norme SAE J1349/ISO1585. Cette valeur peut différer pour les moteurs de production de masse. La puissance effective du moteur installé sur la machine finale dépendra de la vitesse de fonctionnement, des conditions environnementales et d'autres variables.
Fabricant	Honda	
Type	GX120K1HX2	
Puissance	4 CV*/2,98 kW	
Embrayage	Tendeur de courroie	
Entraînement principal	Courroie trapézoïdale	
Entraînement secondaire	Chaîne Permalube	
Réducteur de vitesses	6:1	
Roues		
Roulements	Avant : roulements à billes 1,9 cm ($\frac{3}{4}$ ") scellés avec kit d'estampillage Arrière : palier à rouleaux 1,9 cm ($\frac{3}{4}$ ")	
Pneus arrière	Bandage plein 20 cm x 5 cm (8" x 2")	
Pneu avant	Semi pneumatique 25 cm x 15 cm (10" x 6")	
Aération		
Dents	Dent cuillère ouverte 1,9 cm ($\frac{3}{4}$ "), 30 par unité	
Largeur d'aération	48,3 cm (19")	
Agencement des trous	9,7 cm x 16,5 cm ($3\frac{4}{5}$ " x $6\frac{1}{2}$ ")	
Profondeur d'aération	Jusqu'à 7,6 cm (3")	
Trous par pied carré	7.7	
Vitesse de travail	4,57 km/h	
Rendement	Jusqu'à 2323 m ² /h	
Poids et dimensions		
Poids net	131 kg	
Poids de transport	161 kg	
Poids amovibles	16,3 kg	
Hauteur avec le guidon replié	94 cm	
Hauteur totale	130,8 cm	
Longueur avec le guidon replié	100,3 cm	
Longueur totale	146 cm	
Largeur	75,6 cm	
Vibration		
Exposition quotidienne		
Main/Bras A(8)	2,20 m/s ²	
Vibration équivalente		
Main/Bras A _{h_v,eq}	3,11 m/s ²	
Écart type		
Main/Bras	0,3 m/s ²	
Bruit		
Valeur mesurée	99 dB(A)	
Valeur garantie	100 dB(A)	
Oreille de l'utilisateur	91 dB(A)	

CARACTÉRISTIQUES TECHNIQUES

Unité électrique	AR25 / 968982105	
Moteur		
Fabricant	Honda	*La puissance nominale du moteur indiquée est la puissance nette moyenne (à un régime en tr/min spécifié) d'un moteur de production typique pour le modèle de moteur mesuré selon la norme SAE J1349/ISO1585. Cette valeur peut différer pour les moteurs de production de masse. La puissance effective du moteur installé sur la machine finale dépendra de la vitesse de fonctionnement, des conditions environnementales et d'autres variables.
Type	GX120K1HX2	
Puissance	4 CV*/2,98 kW	
Embrayage	Tendeur de courroie	
Entraînement principal	Courroie trapézoïdale	
Entraînement secondaire	Chaîne Permalube	
Réducteur de vitesses	6:1	
Roues		
Roulements	Avant : roulements à billes 1,9 cm ($\frac{3}{4}$ ") scellés avec kit d'estampillage Arrière : palier à rouleaux 1,9 cm ($\frac{3}{4}$ ")	
Pneus arrière	Bandage plein 20 cm x 5 cm (8" x 2")	
Pneu avant	Semi pneumatique 25 cm x 15 cm (10" x 6")	
Aération		
Dents	Dent cuillère ouverte 1,9 cm ($\frac{3}{4}$ "), 42 par unité	
Largeur d'aération	64,8 cm (25,5")	
Agencement des trous	9 cm x 16,5 cm ($3\frac{3}{5}$ " x $6\frac{1}{2}$ ")	
Profondeur d'aération	Jusqu'à 7,6 cm (3")	
Trous par pied carré	8.1	
Vitesse de travail	290 pds/min (5,3 km/h)	
Rendement	Jusqu'à 40 000 pds ² /h (3716 m ² /h)	
Poids et dimensions		
Poids net	191 kg	
Poids de transport	221 kg	
Poids amovibles	16,3 kg	
Hauteur avec le guidon replié	71,1 cm	
Hauteur totale	132 cm	
Longueur avec le guidon replié	83,3 cm	
Longueur totale	137 cm	
Largeur	96,5 cm	
Vibration		
Exposition quotidienne		
Main/Bras A(8)	2,60 m/s ²	
Vibration équivalente		
Main/Bras A _{h_v,eq}	3,68 m/s ²	
Écart type		
Main/Bras	0,3 m/s ²	
Bruit		
Valeur mesurée	97 dB(A)	
Valeur garantie	98 dB(A)	
Oreille de l'utilisateur	89 dB(A)	

CARACTÉRISTIQUES TECHNIQUES

Caractéristiques techniques du couple

Vis à tête hexagonale

Les valeurs de couples indiquées constituent des indications à suivre quand des valeurs précises de couples ne sont pas indiquées.

U.S. Matériel standard

	Classe	SAE Classe 5		SAE Classe 8		Vis de blocage à ailettes avec écrou à ailettes	
		pds/lbs	Nm	pds/lbs	Nm	pds/lbs	Nm
Taille de la tige (diamètre en pouces, filetage fin ou épais)	1/4	9	12	13	18		
	5/16	18	24	28	38	24	33
	3/8	31	42	46	62	40	54
	7/16	50	68	75	108		
	1/2	75	102	115	156		
	9/16	110	150	165	224		
	5/8	150	203	225	305		
	3/4	250	339	370	502		
	7/8	378	513	591	801		
	1 1/8	782	1060	1410	1912		

** Classe 5 : qualité commerciale minimale (une qualité inférieure n'est pas recommandée)

Matériel standard (système métrique)

	Classe	Classe 8,8		Classe 10,9		Classe 12,9	
		pds/lbs	Nm	pds/lbs	Nm	pds/lbs	Nm
Taille de la tige (diamètre en millimètres, filetage fin ou épais)	M4	1.5	2	2.2	3	2.7	3.6
	M5	3	4	4.5	6	5.2	7
	M6	5.2	7	7.5	10	8.2	11
	M7	8.2	11	12	16	15	20
	M8	13.5	18	18.8	25	21.8	29
	M10	24	32	35.2	47	43.5	58
	M12	43.5	58	62.2	83	75	100
	M14	70.5	94	100	133	119	159
	M16	108	144	147	196	176	235
	M18	142	190	202	269	242	323
	M20	195	260	275	366	330	440
	M22	276	368	390	520	471	628
	M24	353	470	498	664	596	794
M27	530	707	474	996	904	1205	

CERTIFICATS DE CONFORMITÉ

Exigences pour les États-Unis

Des étiquettes placées sur le moteur et/ou sur le compartiment moteur indiquent que la machine est conforme aux exigences. Ceci s'applique aussi aux exigences spéciales pour certains États (lois sur les émissions en Californie, etc.). Ne retirez aucune de ces étiquettes. Des certificats sont aussi fournis avec la machine à la livraison ou imprimés dans le manuel du moteur. Prenez-en soin car ce sont des documents importants.

Exigences pour l'Union européenne

La déclaration de conformité est incluse en annexe dans le manuel d'utilisation.

Aérateur

La machine est conforme à :

2006/42/EC

2004/106/EC

2000/14/EC

Nom et adresse de la société :

Husqvarna Turf Care

401 North Commerce

Beatrice, NE 68310 États-Unis

Organisme notifié :

TUV SUD Industrie Service GmbH

Westendstrasse 199

D-80686 Muenchen

Instructions d'origine

115 15 12-31



2010-04-10