



TOSHIBA



Introduction

MODE D'EMPLOI

Téléviseur plasma

Branchement de votre téléviseur

COLORSTREAM[®] HD



HDMI

THEATERWIDE HD



Installation de votre téléviseur

Utilisation des fonctions

Mémo de l'utilisateur

La désignation du modèle et le numéro de série se trouvent à l'arrière de votre téléviseur.

Consignez ces numéros dans les espaces ci-dessous et communiquez-les à votre revendeur Toshiba chaque fois que vous le consultez au sujet de cet appareil.

Désignation du modèle :

Numéro de série :

Annexe

42HP86

50HP86



© 2006 TOSHIBA CORPORATION
All Rights Reserved



Toujours lire et comprendre les **AVERTISSEMENTS DU PRODUIT** et **LES DIRECTIVES D'UTILISATION** qui sont contenus dans ce mode d'emploi avant d'allumer votre téléviseur, pour l'usage sécuritaire de l'appareil. Toujours ranger ce manuel près du téléviseur pour référence rapide.

Cher client,

Nous vous remercions d'avoir acheté ce téléviseur Toshiba à écran à plasma.

Nous vous demandons de bien vouloir lire attentivement et comprendre toutes les directives sécuritaires contenues dans ce mode d'emploi avant d'utiliser ce produit afin d'éviter tous dangers qui pourraient causer des dommages corporels ou matériels ou pourraient endommager votre téléviseur à écran à plasma.

Nous espérons que vous êtes complètement satisfait de votre téléviseur Toshiba à écran à plasma et qu'il vous procurera de longues heures de jouissance. Nous anticipons pouvoir vous offrir des produits additionnels Toshiba qui pourront combler tous vos besoins de divertissements.

Consignes de sécurité

AVERTISSEMENT : POUR RÉDUIRE LE RISQUE D'INCENDIE OU DE CHOC ÉLECTRIQUE, N'EXPOSER CET APPAREIL NI À LA PLUIE NI À L'HUMIDITÉ.



ATTENTION : POUR RÉDUIRE LES RISQUES DE CHOC ÉLECTRIQUE, NE PAS RETIRER LE PANNEAU ARRIÈRE. LE TÉLÉVISEUR NE CONTIENT PAS DE PIÈCES RÉPARABLES PAR L'UTILISATEUR. S'ADRESSER À UN CENTRE DE SERVICE AGRÉÉ.



Le symbole de la foudre dans le triangle a pour but d'avertir l'utilisateur d'un "voltage dangereux" non isolé à l'intérieur de l'appareil qui pourrait être suffisamment élevé pour provoquer une électrocution.



Le point d'exclamation dans un triangle a pour but d'avertir l'utilisateur qu'il y a des instructions d'utilisation et d'entretien importantes dans la documentation incluse avec l'appareil.

ATTENTION: POUR PREVENIR LES CHOCES ELECTRIQUES, N'UTILISEZ PAS CETTE FICHE POLARISEE AVEC UNE RALLONGE, UNE PRISE DE COURANT OU UNE AUTRE SORTIE DE COURANT, SAUF SI LES LAMES PEUVENT ETRE INSEREES A FOND SANS EN LAISSER AUCUNE PARTIE A DECOUVERT.



Téléviseur homologué ENERGY STAR®. Les produits qui sont homologués ENERGY STAR empêchent l'émission de gaz à effet de serre et se conforment à des directives éconergétiques établies par la U.S. Environmental Protection Agency et le U.S. Department of Energy. ENERGY STAR et la marque ENERGY STAR sont des marques déposées aux États-Unis.

AVERTISSEMENT : Si vous décidez d'installer ce téléviseur à un mur, utilisez exclusivement un support mural homologué UL adapté à la taille et au poids du téléviseur. L'utilisation pour le montage mural d'un support autre que ceux homologués UL adapté à la taille et au poids de ce téléviseur risque d'entraîner de graves blessures corporelles et/ou des dommages matériels.

AVERTISSEMENT EFFETS NÉFASTES POTENTIELS POUR L'ÉCRAN À PLASMA

Si une image fixe (immobile) reste à l'écran plasma pendant des périodes prolongées, il est possible que cette image se grave définitivement sur l'écran à plasma du téléviseur. **Ce genre de dommage N'EST PAS COUVERT PAR LA GARANTIE.** (Voir les alinéas 34 à la page 4 pour plus de détails.)

AVIS AUX INSTALLATEURS DE CÂBLODISTRIBUTION

Cet avis rappelle, à l'attention des installateurs de systèmes de câblodistribution, l'article 820-40 du NEC (code électrique national des États-Unis) qui fournit des conseils pour une mise à la terre correcte et qui préconise en particulier que la mise à la terre du câble doit être reliée au système de mise à la terre de l'immeuble, aussi près que possible du point où le câble entre dans l'immeuble. Pour de plus amples informations sur la mise à la terre de l'antenne, consulter les alinéas 26 et 27 à la page 4.

Sécurité des enfants L'emplacement de votre téléviseur est important.

Félicitations pour votre achat! Tout en profitant de votre nouveau téléviseur, n'oubliez pas les conseils de sécurité suivants:



Le problème

- Si vous êtes comme la plupart des consommateurs, vous avez un téléviseur chez vous. Beaucoup de foyers en ont même plusieurs.
- L'expérience du cinéma maison se répand, et les gens achètent des téléviseurs de plus en plus grands; cependant, ceux-ci ne sont pas toujours posés sur des meubles adaptés.
 - Parfois, les téléviseurs sont mal fixés ou mal placés sur une commode, une bibliothèque, une étagère, un bureau, un haut-parleur, un coffre ou un chariot. Le téléviseur risque donc de se renverser ou de tomber, causant ainsi des blessures qui auraient pu être évitées.

Nous nous préoccupons!

- L'industrie électronique grand public s'engage à rendre le cinéma maison agréable et sécuritaire.
- Pour promouvoir la sécurité des enfants et informer les consommateurs et leurs familles sur la sécurité des téléviseurs, la Consumer Electronics Association a créé une commission sur la sécurité des appareils de cinéma maison réunissant les fabricants de téléviseurs et de meubles pour appareils électroniques.

La sécurité avant tout

- Tous les meubles ne conviennent pas dans tous les cas! Utilisez un meuble suffisamment grand pour soutenir le poids de votre téléviseur (et des autres appareils électroniques).
- Utilisez des équerres, brides et fixations pour ancrer le meuble au mur (mais ne vissez rien directement au téléviseur).
- Lisez attentivement et comprenez bien les autres instructions ci-jointes relatives à l'utilisation correcte de ce produit.
- Ne laissez pas les enfants grimper sur le meuble ou sur le téléviseur.
- Évitez de placer sur votre téléviseur des articles (tels que magnétoscope, télécommande ou jouet) qu'un enfant curieux pourrait vouloir atteindre.
- N'oubliez pas que les enfants peuvent s'énerver en regardant la télévision et qu'ils pourraient renverser le téléviseur en le poussant ou en le tirant vers eux.
- Partagez avec votre famille et vos amis nos conseils de sécurité concernant la présence de ce danger caché dans votre maison. Merci!







2500 Wilson Blvd.
Arlington, VA 22201 U.S.A.
Tél. 703-907-7600 Téléc. 703-907-7690
www.CE.org

La CEA parraine, organise et gère le salon International CES®

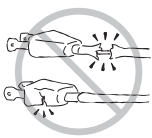

Instructions importantes sur la sécurité

- 1) **Lire ces instructions.**
 - 2) **Conserver ces instructions.**
 - 3) **Observer tous les avertissements.**
 - 4) **Suivre toutes les instructions.**
- 
-
- 5) **Ne pas utiliser cet appareil à proximité d'eau.**
 - 6) **Nettoyer seulement avec un chiffon sec.**
 - 7) **Ne pas bloquer les ouvertures d'aération.** Installer selon les instructions du fabricant.
 - 8) **Ne pas installer près d'une source de chaleur** telle qu'un radiateur, une bouche d'air chaud, une cuisinière ou tout autre appareil (y compris les amplificateurs) produisant de la chaleur.
 - 9) **Ne pas contourner le dispositif de sécurité que représente la fiche polarisée ou la fiche avec mise à la terre.** Une fiche polarisée possède une lame plus large que l'autre. Une fiche avec mise à la terre possède deux lames et une broche de mise à la terre. La lame large et la broche de mise à la terre sont prévues pour la sécurité de l'utilisateur. Si la fiche fournie ne va pas dans la prise, consulter un électricien qui la remplacera par une prise aux normes actuelles.
 
 - 10) **Protéger le cordon d'alimentation** de façon à ne pas marcher dessus ou à le coincer, notamment au niveau des fiches, des prises et à l'endroit où il sort de l'appareil.
 
 - 11) **N'utiliser que des accessoires spécifiés par le fabricant.**
 - 12) **Utiliser le téléviseur uniquement avec le chariot, le meuble, le trépied, le support ou la table, recommandés par le fabricant ou vendus avec l'appareil.** En cas d'utilisation d'un chariot, faire bien attention en déplaçant l'ensemble chariot/appareil pour éviter des blessures dues au renversement.
 
 - 13) **Débrancher cet appareil pendant les orages électriques ou lorsqu'il n'est pas utilisé pendant une période prolongée.**

 - 14) **Confier la réparation de l'appareil à un technicien qualifié uniquement.** Faire réparer l'appareil s'il a été endommagé de quelque manière que ce soit, par exemple si le cordon d'alimentation ou sa fiche sont endommagés, si du liquide ou tout autre corps étranger a pénétré dans l'appareil, si l'appareil a été exposé à la pluie ou à l'humidité, s'il ne fonctionne pas normalement ou s'il a été échappé.
 - 14a) **ATTENTION:** Prenez les précautions suivantes si le téléviseur tombe et que la surface du meuble ou de l'enceinte est endommagée ou que le téléviseur ne fonctionne pas normalement:
 - TOUJOURS éteindre le téléviseur et débrancher le cordon d'alimentation pour éviter un choc électrique ou un incendie.
 - Pour éviter toute blessure, ne jamais manipuler le téléviseur endommagé.
 - TOUJOURS prendre contact avec un technicien d'entretien pour inspecter le téléviseur lorsqu'il a été endommagé ou qu'il a subi une chute.
 - 15) L'appareil ne doit pas être exposé à des éclaboussures et aucun objet contenant un liquide, comme un vase, ne doit être posé sur le téléviseur.

Installation, entretien et service après-vente

Installation

Suivre ces recommandations et précautions et observer tous les avertissements lors de l'installation du téléviseur:

- 16) Ne jamais modifier cet équipement. Tout changement ou toute modification peut annuler : a) la garantie, et b) le droit de l'utilisateur de se servir de cet appareil, selon les règles de la Commission fédérale des communications des États-Unis (FCC).

- 17) **DANGER : RISQUE DE BLESSURES GRAVES OU MORTELLES, OU D'ENDOMMAGEMENT DU MATÉRIEL!**



Ne jamais placer le téléviseur sur un chariot, un meuble ou une table instable. Le téléviseur pourrait tomber et causer des blessures graves ou mortelles ou être gravement endommagé.



- 18) Ne jamais placer d'objets tels que des vases, des aquariums ou des bougies sur le téléviseur.

- 19) Toujours placer le téléviseur par terre ou sur une surface solide, de niveau et stable, capable de soutenir le poids de l'appareil. Utilisez une attache solide entre le crochet arrière du téléviseur et le mur du fond, la colonne ou tout autre support pour fixer solidement le téléviseur. Si vous utilisez un meuble de téléviseur, fixez le téléviseur à l'aide de la patte de fixation solidaire (sous le socle du téléviseur).

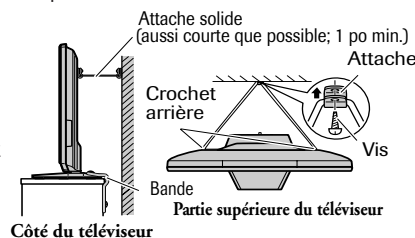

- 20) Ne jamais exposer l'appareil à l'égouttement ou à la projection de liquides ; ne jamais placer d'articles comme des vases, des aquariums, des bougies ou d'autres récipients remplis de liquide sur le téléviseur.

- 21) Ne jamais boucher ni couvrir les fentes ou orifices placés à l'arrière, dans la partie inférieure et sur les côtés du téléviseur. Ne jamais placer le téléviseur:
 - sur un lit, un sofa, un tapis ou toute autre surface semblable;
 - trop près des draperies, des rideaux ou des murs ;
 - dans un espace clos tel qu'une bibliothèque, un meuble encastré ou tout autre endroit ne permettant pas une aération adéquate.



Les fentes et orifices sont destinés à assurer la ventilation du téléviseur de manière à ce qu'il fonctionne sans anomalie et ne soit pas exposé à une température excessive. Laisser un espace d'au moins 4 pouces autour du téléviseur.

- 22) Ménagez toujours au moins un (1) pouce d'écart entre l'arrière du téléviseur et toute surface verticale (comme un mur) pour permettre une bonne ventilation.

- 23) Le cordon d'alimentation doit être acheminé de façon à ne pas être écrasé ni coincé ; ne jamais placer le téléviseur dans un endroit où le cordon d'alimentation risque d'être usé ou maltraité.

- 24) Ne pas surcharger les prises ni les rallonges.

- 25) Toujours faire fonctionner le téléviseur uniquement sur une alimentation de 120 Vc.a., 60 Hz.



ATTENTION: Pour diminuer le risque de choc électrique, ne pas utiliser de fiche polarisée avec une rallonge, une prise ou une autre prise de courant à moins que les lames puissent être insérées complètement dans une prise à trois broches mise à la terre pour ne pas exposer les lames.

Introduction

Branchement de votre téléviseur

Installation de votre téléviseur



Utilisation des fonctions

Annexe

Installation *(suite de la page précédente)*

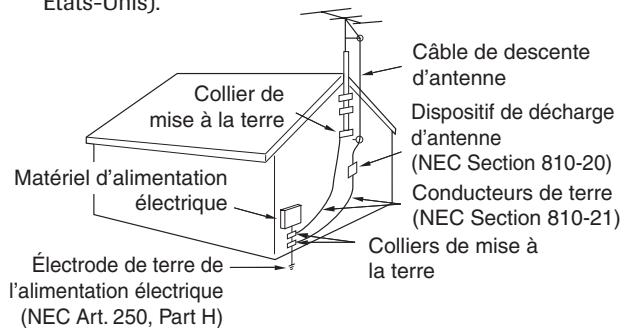
- 26) Toujours s'assurer que le circuit d'antenne est bien mis à la terre pour permettre une protection adéquate contre les surtensions et l'accumulation de charges électrostatiques (consulter la section 810 du Code électrique national des États-Unis).





- 27)  **DANGER : RISQUE DE BLESSURE GRAVE OU MORTELLE!**
- Faire preuve de prudence extrême afin de vous assurer que votre corps (où un objet tel qu'une échelle ou un tournevis avec lequel vous êtes en contact) ne risque pas de toucher une ligne électrique aérienne. Ne jamais placer l'antenne près d'une ligne aérienne ni de tout autre circuit électrique.
 - Ne jamais essayer d'installer les dispositifs suivants pendant un orage électrique : a) un circuit d'antenne ; ou b) des câbles, fils ou tout composant de cinéma maison branchés à une antenne ou à un circuit téléphonique.
- 

Entretien

Pour vous assurer du bon fonctionnement et de l'utilisation sans danger de votre téléviseur TOSHIBA, veuillez suivre les recommandations et précautions suivantes :

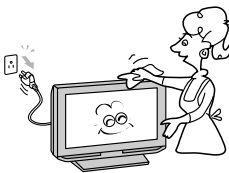
- 28) Si vous utilisez le téléviseur dans une pièce où la température n'excède pas 0 °C, la luminosité de l'image peut être différente jusqu'à ce que le moniteur de plasma chauffe. Cependant, il ne s'agit pas d'un problème de fonctionnement.
- 29) Débrancher toujours le téléviseur avant de le nettoyer. Nettoyer la surface de l'écran avec précaution à l'aide du chiffon de nettoyage fourni ou un chiffon doux (coton, flanelle) uniquement. Un chiffon rugueux risquerait d'endommager la surface de l'écran. Éviter d'appliquer sur la surface de l'écran de l'alcool, du solvant, de la benzine, des solvants acides et alcalins, des nettoyants abrasifs ou des chiffons imbibés de produits chimiques pour ne pas l'abîmer.



- 30)  **AVERTISSEMENT : RISQUE DE CHOC ÉLECTRIQUE!** Ne jamais verser de liquides ni insérer d'objets dans les fentes du boîtier du téléviseur.

Entretien *(suite de la colonne précédente)*

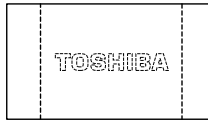
- 31) En cas d'orage, ne pas toucher les câbles de raccordement ou l'appareil.
- 32) Pour une meilleure protection du téléviseur contre les dommages causés par la foudre ou la surtension, toujours débrancher l'appareil de la prise électrique et déconnecter l'antenne en cas d'absence ou lorsque l'appareil n'est pas utilisé pendant des périodes prolongées.
- 33) Pendant une utilisation normale, le téléviseur peut parfois émettre des bruits secs. Cela est normal, surtout lorsqu'on allume ou on éteint le téléviseur. Si ces sons deviennent fréquents ou continus, débrancher le cordon d'alimentation et contacter un centre de service après-vente agréé Toshiba.
- 34) **Effets néfastes potentiels pour l'écran à plasma** Si une image fixe (immobile) reste à l'écran plasma pendant des périodes prolongées, il est possible que cette image se grave définitivement sur l'écran à plasma du téléviseur. **Ce genre de dommage N'EST PAS COUVERT PAR LA GARANTIE.** Ne jamais laisser le téléviseur à plasma allumé pendant de longues périodes de temps lorsqu'il affiche les formats ou images suivants :
- Images fixes (immobiles)**, incluant mais non limitées aux fenêtres IDI/IHI, sous-titrages, fenêtres de jeux vidéo, logos de stations de télévision, cours de la Bourse et sites Web.
 - Formats spéciaux** qui ne remplissent pas tout l'écran, incluant mais non limités à l'affichage d'image en format panoramique ou letterbox sur un écran 4:3 (bandes grises ou noires en haut et en bas de l'écran) et un format 4:3 sur un écran panoramique 16:9 (avec des bandes grises ou noires à droite et à gauche de l'écran).
- 

Service après-vent

- 35)  **AVERTISSEMENT : RISQUE DE CHOC ÉLECTRIQUE!** Ne jamais tenter de réparer le téléviseur soi-même. Ouvrir et enlever les panneaux pourrait vous exposer à une tension dangereuse ou à d'autres dangers. Toujours consulter un centre de service après-vente agréé de Toshiba.
- 36) Si vous faites réparer le téléviseur:
- Demander au technicien de n'utiliser que les pièces de rechange recommandées par le fabricant.
 - Après la réparation, demander au technicien d'effectuer les contrôles de sécurité ordinaires pour déterminer si le téléviseur fonctionne en toute sécurité.
- 37) À la fin du cycle de vie du téléviseur, faire appel à un technicien qualifié pour vous débarrasser du téléviseur.



Remarques importantes relatives au téléviseur à écran à plasma

Les symptômes suivants ne sont pas une indication de défectuosité, mais plutôt des limites techniques de la technologie des téléviseurs au plasma.

- 1) L'écran de ce téléviseur à écran à plasma émet des rayons infrarouges. Ces rayons peuvent influencer sur d'autre équipement de communication à infrarouge dans certaines conditions d'exploitation.
- 2) Dans certaines conditions, l'écran à plasma de ce téléviseur peut provoquer une interférence avec le son ou la vidéo de certains équipements électroniques qui reçoivent facilement des ondes électromagnétiques (à savoir, les appareils radio AM et l'équipement vidéo). L'écran à plasma de ce téléviseur peut influencer particulièrement sur certains types d'équipements électroniques qui sont situés au-delà de la zone où est utilisée le téléviseur.
- 3) L'écran à plasma de ce téléviseur est fabriqué à l'aide d'une technologie d'une très haute précision. Toutefois, certaines parties de l'écran peuvent parfois comporter des éléments d'image manquants ou des points lumineux.
- 4) Vous pouvez utiliser ce téléviseur à écran à plasma pour des jeux vidéo. Cependant, certains jeux qui utilisent des manettes de type « pointeur optique » pour tirer sur des cibles à l'écran peuvent ne pas fonctionner avec ce téléviseur à écran à plasma.

- 5) **Effets néfastes potentiels pour l'écran à plasma:**
Tels que tous les tubes écrans à base de phosphore et les écrans à plasma, une image peut rester graver définitivement (incrustation d'image) sur le tube de ce téléviseur à plasma dans certaines circonstances. Certaines conditions de fonctionnement peuvent accélérer le potentiel d'incrustation d'image, incluant mais non limitée au suivant :
 - Affichage **d'images fixes (immobiles)**, incluant mais non limitées aux fenêtres IDI/IHI, sous-titrages, fenêtres de jeux vidéo, logos de stations de télévision, cours de la Bourse et sites Web.
 - Affichage de **formats spéciaux** qui ne remplissent pas tout l'écran, incluant mais non limités à l'affichage d'image en format panoramique ou letterbox sur un écran 4:3 (bandes grises ou noires en haut et en bas de l'écran) et un format 4:3 sur un écran panoramique 16:9 (avec des bandes grises ou noires à droite et à gauche de l'écran).

Pour diminuer le potentiel d'incrustation d'image, Toshiba recommande les suivants:

- Affichez une image mobile sur l'écran à plasma lorsque possible.
- Toujours mettre le téléviseur à plasma hors tension quand vous ne l'utilisez pas.
- Réduisez le plus possible le niveau de la brillance et du contraste sans altéré la qualité de l'image.
- Activez les réglages de longue durée (voir page 37).
- Essayez d'afficher des images multicolores et des gradations de couleurs (ex. photos ou images photoréalistes).
- Essayez d'afficher des images avec peu de contraste entre les sections pâles et foncées (ex. évitez des caractères blancs et des fonds noirs).
- Essayez d'afficher des images qui ont peu de couleurs et/ou qui ont une bordure distincte et précise entre les couleurs.

Introduction

Branchement de votre téléviseur

Installation de votre téléviseur

Utilisation des fonctions

Annexe



Introduction	2	Pour bloquer les chaînes	27
Instructions importantes sur la sécurité	3	Verrouillage des entrées vidéo	27
Remarques importantes relatives au téléviseur à écran à plasma	5	Réglage de la GameTimer™ (Minuterie Jeux)	28
Les caractéristiques sur votre nouveau téléviseur ..	7	Utilisation de la fonction de blocage des touches	28
Exploration de votre nouveau téléviseur	7	Attribution d'un nom aux différentes chaînes	29
Choix d'un emplacement pour votre téléviseur	8	Sélection de l'entrée vidéo	30
Branchement de votre téléviseur	8	Étiquetage des sources d'entrée vidéo	30
Branchement de votre magnétoscope	9	Réglage de l'horloge	30
Branchement d'un convertisseur de câblodistribution ou l'antenne	9	Pour régler l'heure de mise sous tension	31
Branchement d'un lecteur de disque vidéo numérique (DVD)/récepteur satellite et d'un magnétoscope	10	Programmation de l'arrêt différé (SLEEP)	31
Branchement d'un lecteur de disque vidéo numérique (DVD) ColorStream® (vidéo à composante) et d'un magnétoscope	11	Visualisation des formats de l'image grand écran (pour les signaux 480i et 480p seulement)	32
Branchement d'un récepteur DTV (ou Décodeur de DTV) avec ColorStream® (vidéo à composante) et d'un magnétoscope	12	Défiler l'image de TheaterWide® (Dimension Cinéma 2 et 3 seulement)	34
Branchement d'un caméscope	13	Sélection du mode cinéma	35
Branché un appareil HDMI™ ou DVI	14	Utilisation de la fonction FORMAT	35
Raccordement d'un système audio analogique	15	Utilisation de la fonction sous-titrage	36
Branché un appareil par la borne IR OUT (intercommunication infrarouge) pour contrôler l'appareil par intercommunication infrarouge	16	Utilisation de la fonction longue durée	37
Branchement d'un PC (ordinateur personnel)	17	Inversion	37
Source d'alimentation	17	Blanc	37
Installation de votre téléviseur	18	Décalage d'image	37
Utilisation de la télécommande	18	Couleur de bande latérale	37
Préparation de la télécommande	18	Réglage de l'image	38
Placement des piles dans la télécommande	18	Sélection de mode d'image	38
Utiliser la télécommande pour actionner vos autres appareils	18	Réglage de la qualité de l'image	38
Programmer la télécommande de manière à actionner vos autres appareils	19	Utilisation de la fonction CableClear®	39
Tables des codes d'équipement	20	Sélection de la température de couleur	39
Apprendre à utiliser la télécommande	22	Réinitialisation de vos réglages de l'image	39
Réglage du démarrage	23	Réglage du son	40
Accès aux menus à l'écran	23	Coupure du son	40
Choix de la langue d'affichage	23	Sélection des émissions stéréo/SAP	40
Mémorisation de nouvelles chaînes	24	Réglage de la qualité du son	40
Programmation automatique des chaînes	24	Réinitialisation de vos réglages de son	41
Ajout et suppression des chaînes en mode manuel	24	Désactivation des enceintes incorporées	41
Modification des chaînes	24	Utilisation de la fonction StableSound®	41
Utilisation des fonctions	25	Utilisation de la fonction de son ambiophonique WOW™	42
Réglage des chaînes	25	Sélection de la source audio HDMI	42
Passage d'une chaîne à l'autre	25	Affichage des informations à l'écran	43
Programmation de vos chaînes préférées	25	Ajustements de l'image/audio en mode PC	44
Utilisation du menu VERROUILLAGES	26	Réinitialisation de vos ajustements d'image/ audio en mode PC	44
Sélection d'un code d'accès	26	Mise en mode veille automatique	45
		Comprendre la fonction du mode mémoire	45
		Annexe	45
		Dépannage	45
		Fiche technique	47
		Garantie limitée canadienne	48



Les caractéristiques sur votre nouveau téléviseur

Voici quelques caractéristiques intéressantes de votre nouveau téléviseur plasma Toshiba à écran panoramique, haute définition:

- La connexion PC IN vous permet d'utiliser le téléviseur comme moniteur d'ordinateur
- Deux connexions numériques HDMI à interface multimédia haute définition
- deux entrées vidéo haute résolution à composante ColorStream® HD
- Technologie audio SRS WOW™
- Réduction du bruit de l'image CableClear®

Exploration de votre nouveau téléviseur

Vous pouvez faire fonctionner votre téléviseur en utilisant les touches sur le panneau latéral droit du téléviseur ou sur la télécommande. Les panneaux latéral et arrière présentent les sorties pour raccorder d'autres équipements à votre téléviseur.

Vue avant

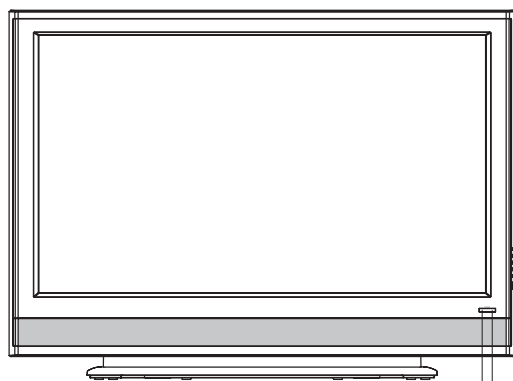

Voyant d'alimentation (POWER)

Capteur de la télécommande

La fonction RÉGLAGE DU DÉMARRAGE apparaît la première fois que vous mettez le téléviseur sous tension. Voir la page 23 pour plus de détails.

Remarque:

- Pour ouvrir le menu, vous pouvez soit appuyer sur la touche MENU de la télécommande ou appuyer simultanément sur les deux touches VOLUME (◀ et ▶) du panneau droit.
- Une fois qu'un menu est ouvert, pour sélectionner le réglage désiré, vous pouvez soit utiliser les touches fléchées de la télécommande ou les touches CHANNEL ▲/▼ et VOLUME ◀▶ du panneau droit.

Télécommande

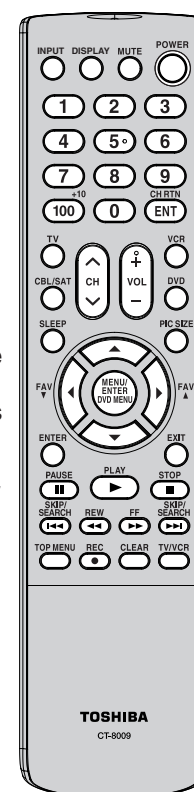

Panneau latéral gauche

VIDEO-3 IN

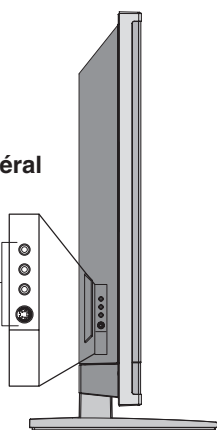

Panneau latéral droit

CHANNEL ▲/▼
VOLUME ◀▶
INPUT
POWER

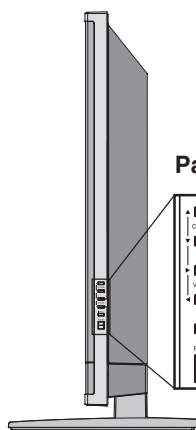



Exploration de votre nouveau téléviseur (suite)

Vue arrière de la TV



Branchement de votre téléviseur

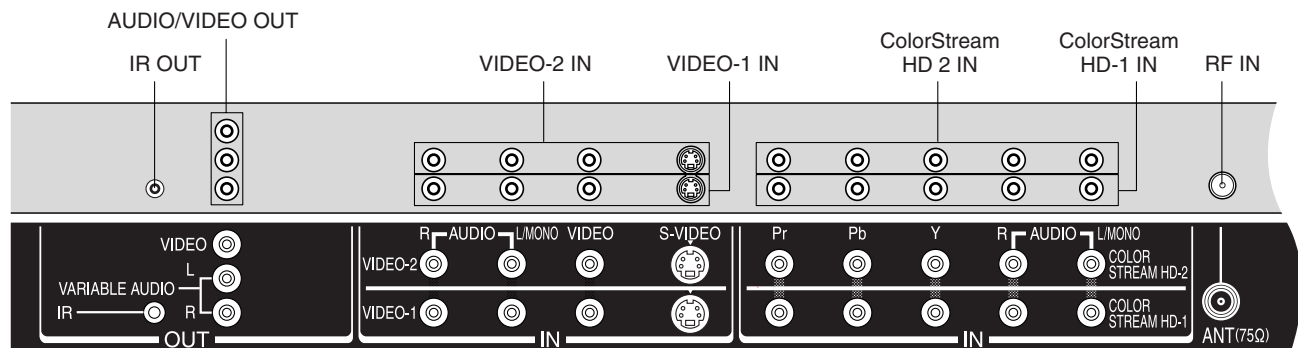

Panneau arrière gauche

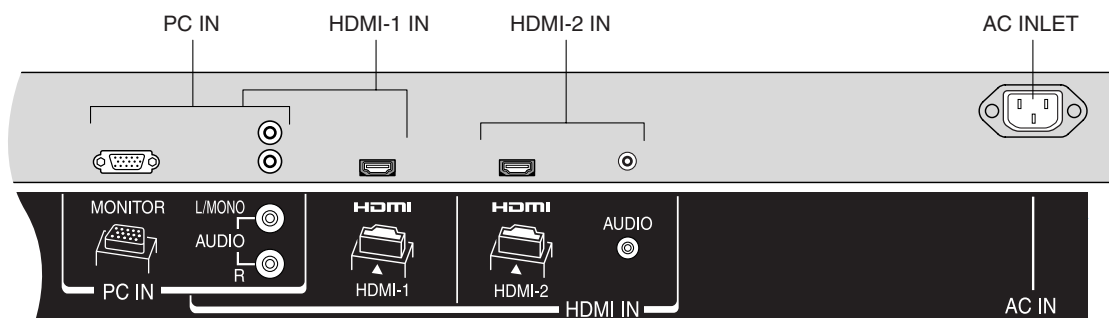

Panneau arrière droit

Choix d'un emplacement pour votre téléviseur

- Placez le téléviseur sur le sol ou sur une plate-forme solide où l'écran sera à l'abri d'un éclairage direct.
- Placez le téléviseur suffisamment loin des murs pour permettre une bonne ventilation. Une ventilation inappropriée peut provoquer une surchauffe, laquelle peut endommager le téléviseur.

Branchement de votre téléviseur

Si vous n'avez jamais branché d'appareil électronique auparavant, ou si vous avez eu des difficultés dans le passé, ce qui suit vous intéressera peut-être. (Les câbles ne sont pas fournis.)

- Un câble coaxial est le câble standard qui vient de votre antenne ou de votre convertisseur de câblodistribution. Les câbles coaxiaux utilisent des connecteurs "F".
- Les câbles A/V (audio/vidéo) standard ont généralement des codes de couleur qui correspondent à leur utilisation : jaune pour la vidéo et, rouge et blanc pour l'audio. Le câble audio rouge est utilisé pour le canal stéréo de droite, et le câble audio blanc pour le canal stéréo de gauche (ou mono). Si vous regardez le panneau arrière de votre téléviseur, vous verrez que les bornes ont des codes de couleur comme les câbles.
- Les câbles S-vidéo permettent d'obtenir une meilleure qualité d'image que les câbles vidéo standard. Les câbles S-vidéo ne peuvent être utilisés qu'avec les composants compatibles S-vidéo.
- Les câbles composante vidéo permettent d'obtenir une meilleure qualité d'image que les câbles vidéo standard. Les câbles composante vidéo ne peuvent être utilisés qu'avec les composants compatibles composante vidéo.
- Le câble HDMI (High Definition Multimedia Interface) doit être utilisé avec l'équipement vidéo équipé d'une sortie HDMI (voir la page 14).

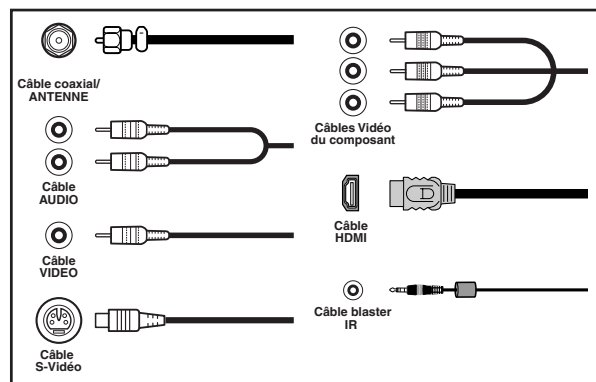

- Le câble IR se destine à un appareil vidéo à télécommande IR (infrarouge).



REMARQUE: NE RACCORDEZ JAMAIS UN PC PAR L'ENTRÉE HDMI.

TOUJOURS utiliser le port VGA fourni pour raccorder un PC.





Branchement de votre magnétoscope

Ce branchement vous permet de regarder des chaînes locales et des programmes vidéo, de lire ou d'enregistrer sur votre magnétoscope tout en regardant la télévision, et d'enregistrer une chaîne tout en regardant une autre chaîne.

En provenance du convertisseur de câblodistribution ou l'antenne

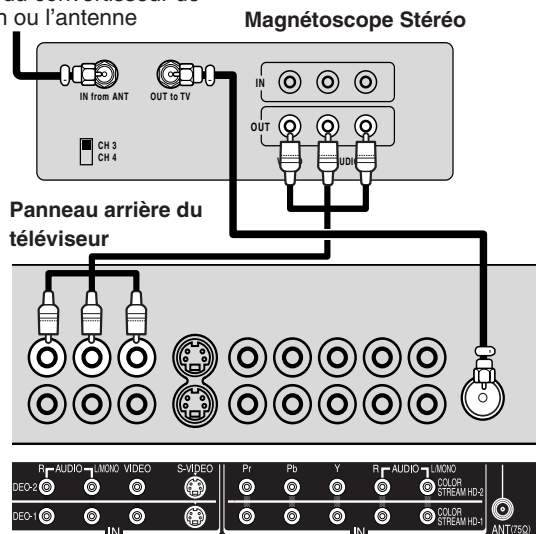

Vous aurez besoin de:

- deux câbles coaxiaux
- un ensemble de câbles A/V standard

Remarque:

Si vous utilisez un magnétoscope en mono, branchez L/Mono sur VCR Audio OUT en n'utilisant qu'un seul câble audio. Pour une meilleure qualité d'image, si votre magnétoscope possède un S-vidéo, vous pouvez utiliser un câble S-vidéo au lieu d'un câble vidéo standard. Ne pas raccorder un câble vidéo standard et un câble S-vidéo à VIDEO-1 (ou VIDEO-2) simultanément.

L'enregistrement, l'utilisation, la distribution ou la retouche non autorisée de programmes télévisés, de cassettes vidéos, de DVD et autres matériels est interdite par la loi sur les droits d'auteur aux Etats-Unis et dans les autres pays et vous impose des responsabilités civiles et pénales.

Branchement d'un convertisseur de câblodistribution ou l'antenne

Ce téléviseur/DVD a une gamme de syntonisation étendue et peut capter la plupart des canaux sans utiliser un convertisseur. Certaines compagnies de câblodistribution permettent le visionnement de "chaînes payantes" dont le signal est brouillé. Pour regarder ces signaux, un débrouilleur, en général fourni par la compagnie, est nécessaire.

Option 1; Pour les abonnés aux services de base de câblodistribution

Pour les services de base du câble sans convertisseur/débrouilleur, raccordez directement le câble coaxial 75 ohms de la câblodistribution à la prise d'antenne, à l'endos de l'appareil.

Option 2; Pour les abonnés aux services de câblodistribution à chaînes brouillées

Si vous souscrivez aux services de câblodistribution exigeant l'utilisation d'un convertisseur/débrouilleur, raccordez le câble coaxial d'entrée de 75 ohms au convertisseur/débrouilleur.

Au moyen d'un autre câble coaxial de 75 ohms, raccordez la prise de sortie du convertisseur/débrouilleur à la prise d'antenne du téléviseur. Suivez les instructions ci-dessous. Réglez le téléviseur sur le canal de sortie du convertisseur débrouilleur (en général 3 ou 4) et utilisez le convertisseur/débrouilleur pour choisir les chaînes.

Option 3; Pour les abonnés aux chaînes câblodistribuées non brouillées et aux chaînes payantes brouillées

Si vous êtes abonné à un service de câblodistribution offrant des chaînes de base non brouillées et des chaînes payantes exigeant l'utilisation d'un convertisseur/débrouilleur, vous pouvez utiliser un séparateur de signal jumelé (parfois appelé coupleur jumelé) et une boîte de commutation A/B, qu'on peut se procurer chez l'installateur du câble ou dans tout magasin spécialisé. Suivez le schéma de raccordement ci-dessous. Quand le commutateur A/B est réglé à la position "B", il est possible de syntoniser toutes les chaînes non brouillées en utilisant le système de syntonisation du téléviseur. Quand il est réglé à la position "A", il est possible de syntoniser le téléviseur sur le canal de sortie du décodeur (en général 3 ou 4) et d'utiliser le convertisseur pour syntoniser les chaînes brouillées.

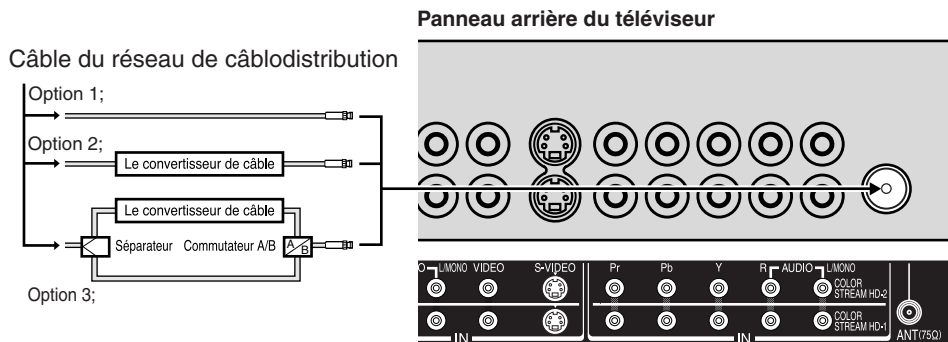

Remarque:

Lorsque vous utilisez un convertisseur de câblodistribution avec votre téléviseur, il peut y avoir des fonctions que vous ne pouvez pas programmer en utilisant la télécommande, telles que l'attribution d'un nom à une chaîne, le verrouillage des chaînes et la programmation de vos chaînes préférées.



Branchement d'un lecteur de disque vidéo numérique (DVD)/récepteur satellite et d'un magnétoscope

Ce branchement vous permet de regarder des programmes DVD/satellite, vidéo, ou TV. Vous pouvez enregistrer à partir d'un récepteur satellite et de votre téléviseur, et enregistrer une chaîne tout en regardant une autre chaîne.

Vous aurez besoin de:

- trois câbles coaxiaux
- deux ensembles de câbles A/V standard
- un câble S-vidéo

Remarque:

Vous pouvez utiliser un câble vidéo standard au lieu d'un câble S-vidéo, mais la qualité de l'image sera moins bonne. Si vous utilisez un câble S-vidéo entre le téléviseur et le lecteur de disque vidéo numérique (DVD)/récepteur satellite mais débranchez le câble vidéo standard. Ne raccordez pas un câble S-vidéo et un câble vidéo standard en même temps à la prise VIDEO-1 (ou VIDEO-2) sous peine d'altérer la qualité de l'image.

Branchement de votre téléviseur

Du satellite

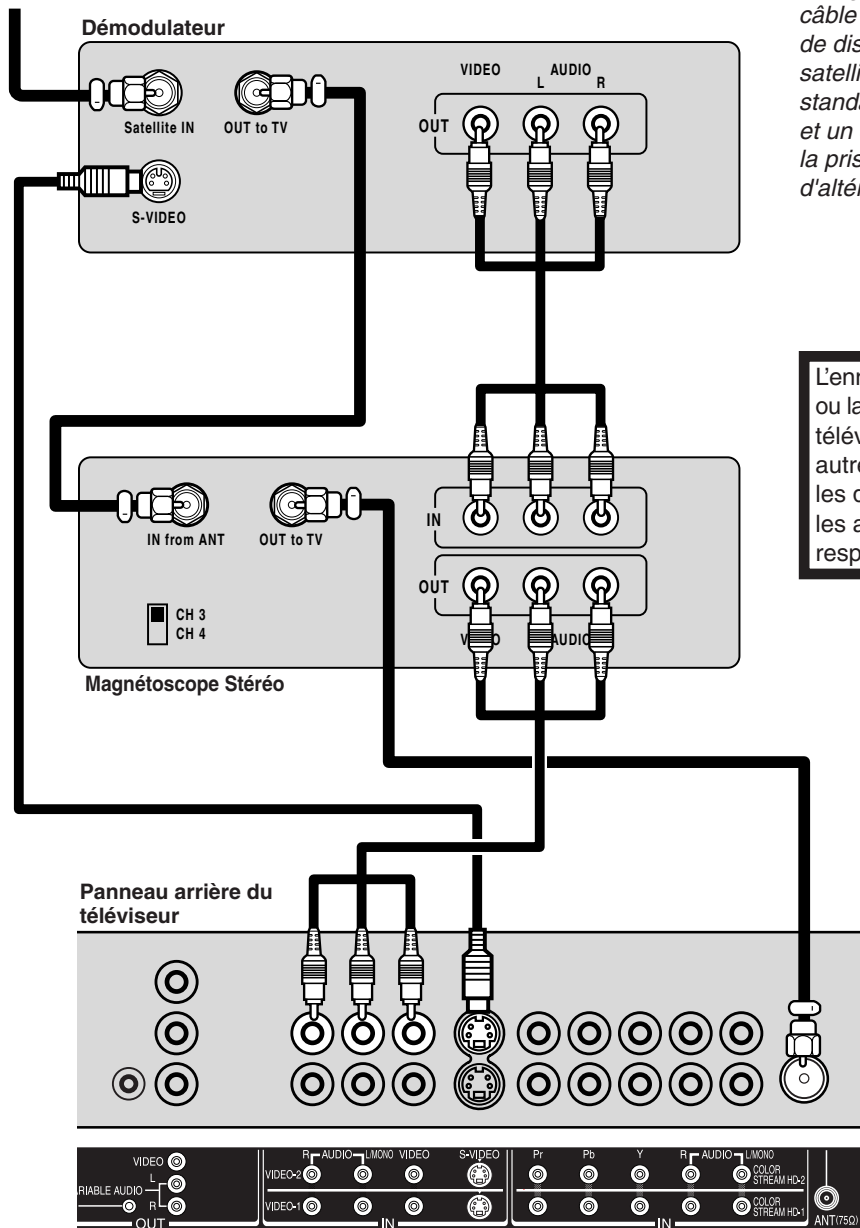

L'enregistrement, l'utilisation, la distribution ou la retouche non autorisée de programmes télévisés, de cassettes vidéos, de DVD et autres matériels est interdite par la loi sur les droits d'auteur aux Etats-Unis et dans les autres pays et vous impose des responsabilités civiles et pénales.



Branchement d'un lecteur de disque vidéo numérique (DVD) ColorStream® (vidéo à composante) et d'un magnétoscope

Ce branchement vous permet de regarder des programmes DVD, vidéo, ou TV et d'enregistrer des émissions de TV. Vous pouvez enregistrer un programme provenant d'une source et regarder un programme provenant d'une autre source. Votre téléviseur peut utiliser ColorStream (vidéo à composante). Le branchement de votre téléviseur sur un lecteur de disque vidéo numérique (DVD) compatible vidéo à composante, tel qu'un lecteur de disque vidéo numérique Toshiba avec ColorStream®, peut considérablement améliorer la qualité de l'image.

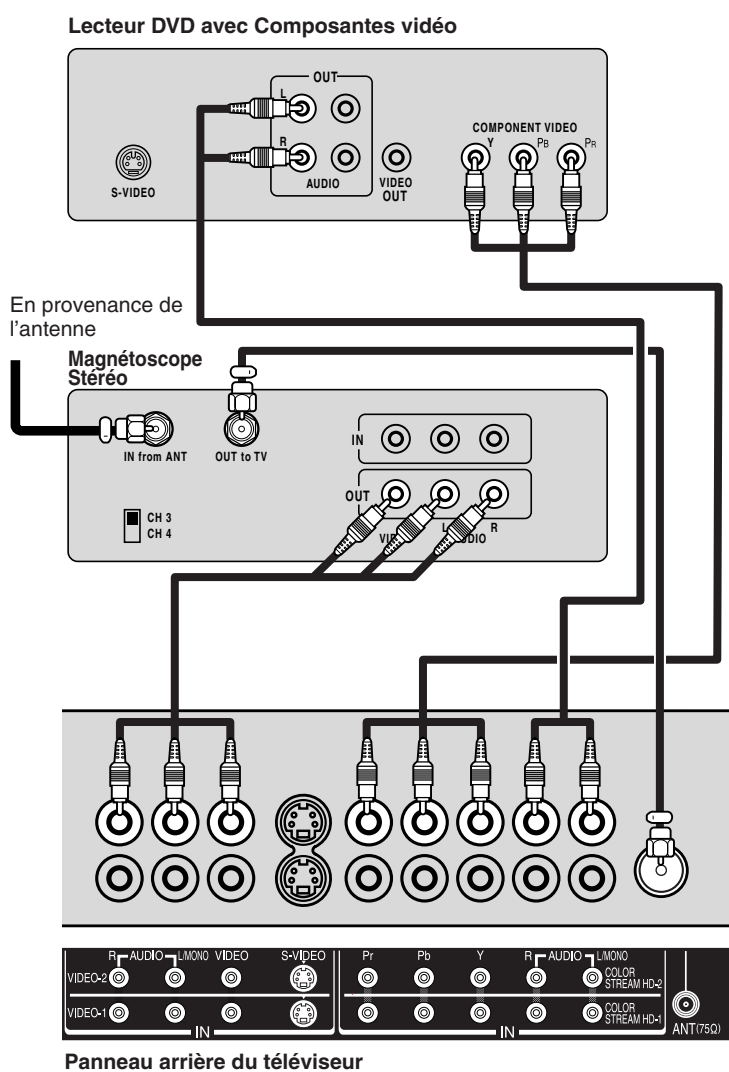

Vous aurez besoin de:

- deux câbles coaxiaux
- un jeu de câbles A/V standard
- un jeu de câbles vidéo composants
- une paire de câbles audio standard

Remarque:

Vous pouvez raccorder les câbles vidéo à composante à l'un des connecteurs de ColorStream sur le téléviseur (HD-1 ou HD-2). Les prises ColorStream HD-1 et HD-2 peuvent être utilisées avec les systèmes de balayage progressif (480p, 720p) et à entrelacement (480i, 1080i) cependant, un signal 1080i fournira la meilleure performance d'image.

L'enregistrement, l'utilisation, la distribution ou la retouche non autorisée de programmes télévisés, de cassettes vidéos, de DVD et autres matériels est interdite par la loi sur les droits d'auteur aux Etats-Unis et dans les autres pays et vous impose des responsabilités civiles et pénales.

Introduction

Branchement de votre téléviseur

Installation de votre téléviseur

Utilisation des fonctions

Annexe



Branchement de votre téléviseur

Branchement d'un récepteur DTV (ou Décodeur de DTV) avec ColorStream® (vidéo à composante) et d'un magnétoscope

Ce raccordement vous permet de regarder des images provenant de sources DTV (télévision numérique) ou d'un magnétoscope ou des émissions de télévision, ainsi que d'enregistrer ces émissions de télévision et DTV.

Votre téléviseur est équipé d'entrées ColorStream® (vidéo à composante). Le raccordement de votre téléviseur à un récepteur DTV équipé de composantes vidéo (tel qu'un lecteur DVD Toshiba compatible ColorStream®) permet d'améliorer considérablement la qualité et le réalisme de l'image.

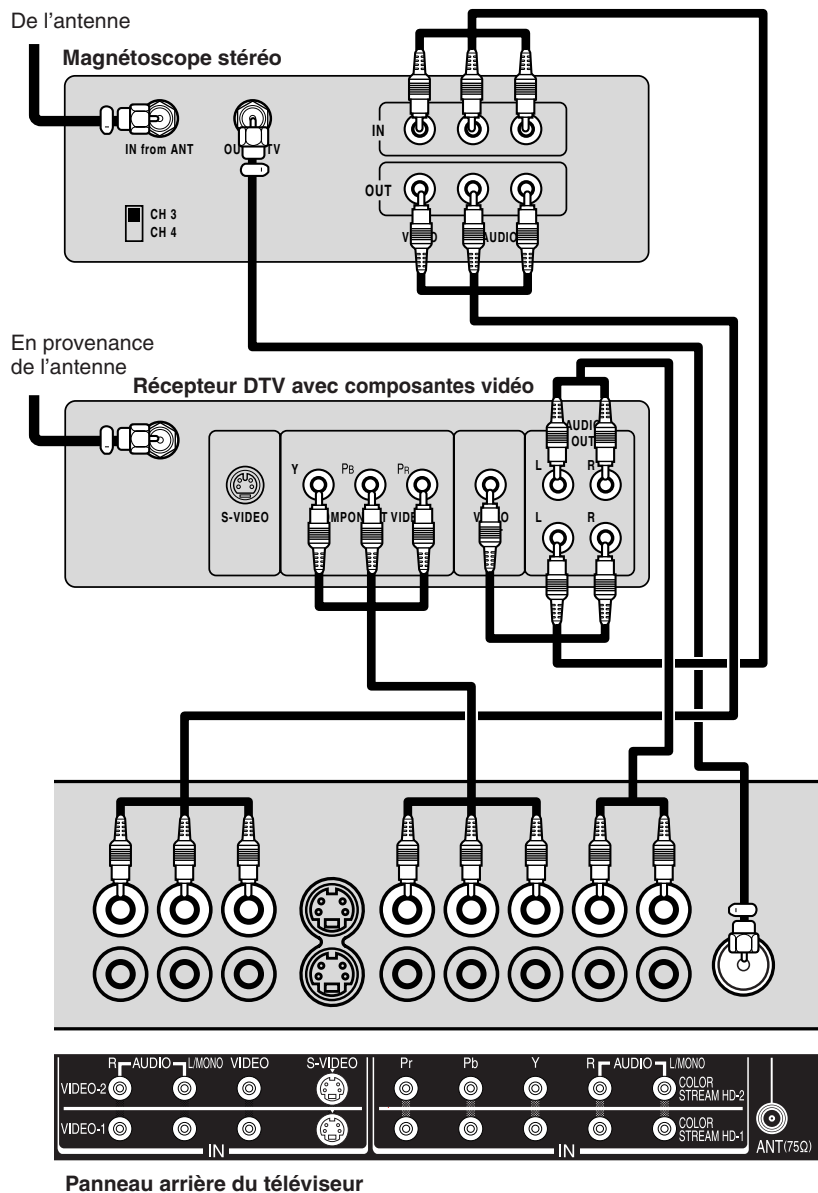

Vous avez besoin de:

- trois câbles coaxiaux
- deux jeux de câbles A/V standard
- un jeu de câbles audio standard
- un jeu de câbles vidéo composants

Remarque:

Vous pouvez raccorder les câbles vidéo à composante à l'un des connecteurs de ColorStream sur le téléviseur (HD-1 ou HD-2).

Les prises ColorStream HD-1, HD-2 et HDMI-1, HDMI-2 peuvent être utilisées avec les systèmes de balayage progressif (480p, 720p) et à entrelacement (480i, 1080i).

Si votre récepteur DTV ne dispose pas de sortie vidéo composante, utilisez à la place les prises audio standard et S-vidéo. Ne raccordez pas un câble S-vidéo et un câble vidéo standard en même temps à la prise VIDEO-1 (ou VIDEO-2) sous peine d'altérer la qualité de l'image.

Pour une connexion HDMI, voir la page 14.

L'enregistrement, l'usage, la distribution ou la modification, sans autorisation préalable, d'émissions de télévision, de cassettes vidéo, de DVD et de tout autre matériel, est interdit aux termes des lois sur le droit d'auteur aux États-Unis et dans d'autres pays. Le non-respect de ces lois engagera votre responsabilité civile et pénale.

Branchement d'un caméscope

Ce branchement vous permet de visionner des vidéos enregistrées sur un caméscope.

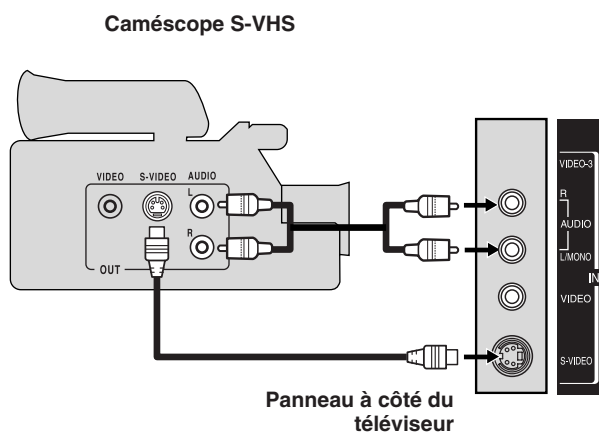
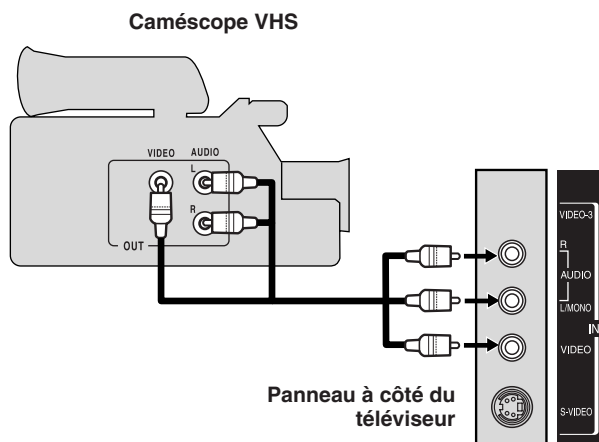

Vous aurez besoin de:

- un jeu de câbles A/V standard

Vous aurez besoin de:

- un câble S-vidéo
- une paire de câbles audio standard

Remarque:

Pour une meilleure qualité d'image, si votre caméscope est équipé d'une prise S-vidéo, vous pouvez utiliser un câble S-vidéo (en plus des câbles audio standard), au lieu d'un câble vidéo standard.

Ne connectez pas un câble vidéo standard et un câble S-vidéo en même temps, sous peine de rendre la qualité de l'image inacceptable.

Introduction

Branchement de votre téléviseur

Installation de votre téléviseur

Utilisation des fonctions

Annexe



Branché un appareil HDMI™ ou DVI

Les entrées HDMI sur votre téléviseur reçoivent un signal numérique audio et un signal numérique vidéo non compressé d'un appareil HDMI, ou un signal numérique vidéo non compressé d'un appareil DVI.

Ces entrées sont conçues pour traiter des programmes HDCP sous forme numérique à partir d'appareils électroniques grand public conformes avec la norme EIA/CEA-861/861B* (p.ex. une boîte numérique ou un lecteur de DVD muni d'une sortie HDMI ou DVI).

L'entrée HDMI a été conçue pour un fonctionnement optimal avec les signaux vidéo haute définition. Elle reçoit et affiche les signaux 480i, 480p, 720p et 1080i.



REMARQUE: NE RACCORDEZ JAMAIS UN PC PAR L'ENTRÉE HDMI.

TOUJOURS utiliser le port VGA fourni pour raccorder un PC.

Pour raccorder un appareil HDMI, il faut:

- un câble HDMI (connecteur type A)

Pour le fonctionnement approprié, nous vous recommandons d'utiliser un câble HDMI aussi court que possible. Vous ne devriez pas avoir de problème si vous utilisez un câble HDMI plus court que 5m (16,4 ft).

Le câble HDMI transfère la vidéo et l'audio. Des câbles audio analogues ne sont pas requis (voir illustration ci-dessous).

Vous devez choisir HDMI pour le paramètre "HDMI" dans le menu AUDIO (voir la page 42).

Il arrive que certains vidéo CD ne permettent pas la lecture des signaux audio numériques. Dans ce cas, vous pouvez entendre le son en raccordant des câbles audio analogiques. Si vous utilisez des câbles audio analogiques pour cette raison, vous devrez régler le paramètre d'entrée audio HDMI sur "DVI" pour entendre le son analogique (voir la page 42).

Remarque : Si vous raccordez un appareil HDMI et des câbles audio analogiques et que vous lisez ensuite un support avec sortie audio numérique, vous devez régler le paramètre d'entrée audio HDMI sur "HDMI" pour entendre le son numérique (voir la page 42).

Appareil HDMI

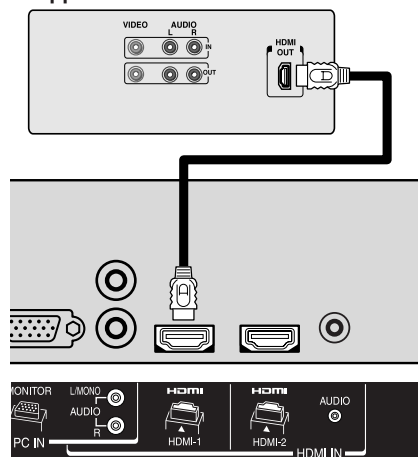

Panneau arrière du téléviseur

Remarque:

HDMI1 et HDMI2 IN peuvent toutes deux servir à raccorder un appareil HDMI.

- * La conformité EIA/CEA-861/861B couvre la transmission des images vidéo avec protection de contenu numérique à grande largeur de bande, en cours de normalisation pour la réception des signaux vidéo à haute définition. Étant donné que cette technologie est en cours d'évolution, il est possible que certains appareils ne fonctionnent pas correctement avec le téléviseur.

Pour assurer la bonne réinitialisation de l'appareil HDMI ou DVI, il est conseillé de respecter la procédure ci-dessous:

- Pour mettre sous tension les appareils électroniques, allumer d'abord le téléviseur, puis l'appareil HDMI ou DVI.
- Pour mettre hors tension les appareils électroniques, éteindre d'abord l'appareil HDMI ou DVI, puis le téléviseur.

Pour raccorder un appareil DVI, il faut:

- un câble adaptateur HDMI vers DVI (connecteur HDMI type A)

Pour permettre un bon fonctionnement, la longueur du câble adaptateur HDMI vers DVI ne doit pas excéder 3m (9,8 ft). La longueur conseillée est de 2m (6,6 ft).

- une paire de câbles audio analogiques standard

Un câble adaptateur HDMI vers DVI n'achemine que les signaux vidéo. Il faut des câbles audio analogiques distincts (voir l'illustration ci-dessous).

Vous devez choisir HDMI pour le paramètre "DVI" dans le menu AUDIO (voir la page 42).

Appareil DVI

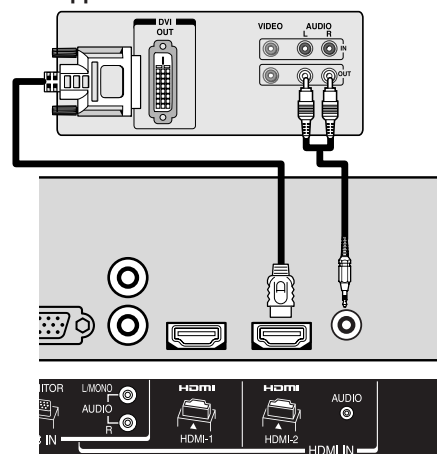

Panneau arrière du téléviseur

Remarque:

HDMI1 IN peut aussi servir à raccorder un appareil DVI. Vous devez alors brancher les câbles audio à AUDIO L/R, pas à AUDIO.

HDMI, le logo HDMI et High-Definition Multimedia Interface sont des marques de commerce ou des marques déposées de HDMI Licensing, LLC.



Raccordement d'un système audio analogique

Cette connexion permet d'utiliser des enceintes externes avec un amplificateur audio externe pour régler le volume du son.

Pour régler l'audio:

Allumer le téléviseur et l'amplificateur stéréo.

Désactiver les enceintes incorporées au téléviseur (voir « Désactivation des enceintes incorporées » à la page 41).

Remarque: Pour entendre le son lors de l'utilisation d'un amplificateur audio externe, le volume du téléviseur et de l'amplificateur doit être réglé à un niveau raisonnable.

Vous avez besoin de:

- un jeu de câbles audio standard

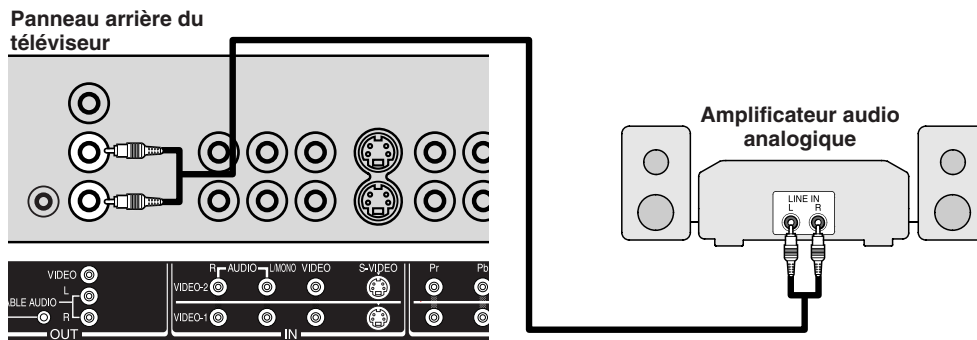

Introduction

Branchement de votre téléviseur

Installation de votre téléviseur

Utilisation des fonctions

Annexe



Branchement de votre téléviseur

Branché un appareil par la borne IR OUT (intercommunication infrarouge) pour contrôler l'appareil par intercommunication infrarouge

Vous pouvez utiliser la borne IR OUT du téléviseur (intercommunication infrarouge) pour faire fonctionner à distance (par le biais du téléviseur) de nombreux appareils télécommandés par infrarouge (comme un magnétoscope ou un lecteur DVD Toshiba télécommandé par infrarouge) compris dans une chaîne audio-vidéo ou un meuble semblable. Sans la connexion IR, l'appareil devrait alors être visible pour le faire fonctionner à distance.

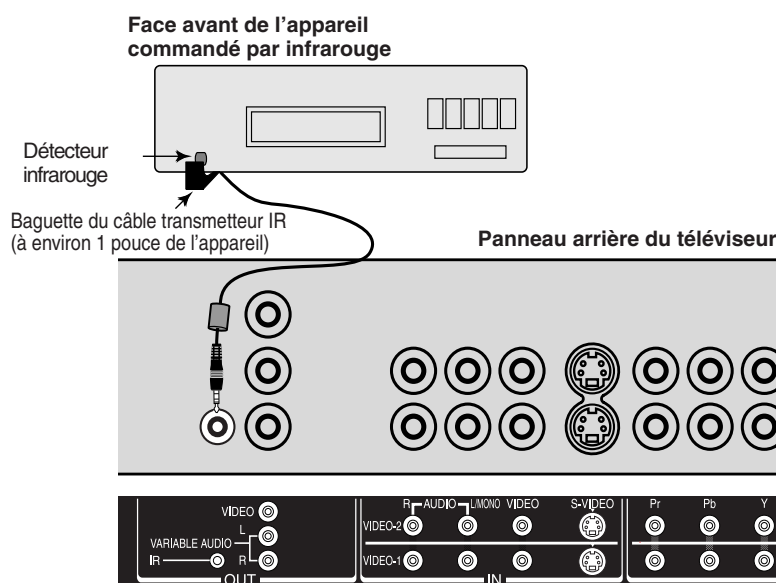

Pour raccorder le câble transmetteur IR:

1. Situer le détecteur infrarouge à l'avant de l'appareil. Ce détecteur est indiqué sur certains appareils* (voir la note à la droite).
2. Aligner l'une des baguettes du câble transmetteur IR à environ 1 pouce du détecteur infrarouge sur le panneau avant de l'appareil et le fixer en utilisant un adhésif à double face.
3. Brancher le câble transmetteur IR dans l'une des bornes IR OUT du téléviseur.

Pour contrôler le appareil:

Pointer la télécommande du téléviseur (programmée pour faire fonctionner l'appareil ; voir pages 18, 19) ou la télécommande de l'appareil à l'avant du téléviseur et appuyer sur la touche de la fonction voulue.

Le signal passe de la télécommande par le téléviseur vers l'appareil au moyen du câble transmetteur IR.

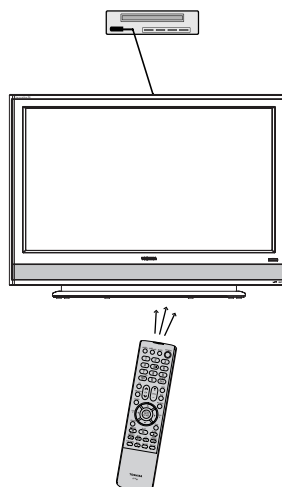

Vous aurez besoin de:

- un câble transmetteur IR (prise mono de 3.5mm mini)
- selon le cas, d'autres câbles audio-vidéo pour raccorder l'appareil (ou les appareils) au téléviseur (voir pages 7 à 15)

* Si vous ne pouvez pas localiser le détecteur infrarouge de l'appareil

1. Mettre l'appareil hors circuit.
2. Commencer au coin inférieur gauche de l'appareil, placer l'extrémité de la télécommande de l'appareil (avec émetteur infrarouge) afin qu'il touche la partie avant de l'appareil et appuyer sur POWER. (Ne pas utiliser la télécommande du téléviseur pour cette étape.)
3. Si l'appareil est mis en marche, le point auquel la télécommande a touché l'appareil est l'emplacement du détecteur.
4. Si l'appareil n'est pas mis en marche, déplacer la télécommande légèrement vers la droite et appuyer une nouvelle fois sur POWER.
5. Répéter l'étape 4 jusqu'à ce que vous localisiez le détecteur infrarouge de l'appareil.

Remarque:

Si vous utilisez la télécommande de l'appareil pour faire fonctionner ce dernier, vous devez aussi utiliser la télécommande du téléviseur pour faire fonctionner ce dernier.



Branchement d'un PC (ordinateur personnel)

Cette connexion vous permet d'utiliser le téléviseur comme moniteur d'ordinateur.

Avant de brancher un PC au téléviseur, ajustez la résolution et la fréquence de rafraîchissement du PC d'après la table des "Modes d'affichage du moniteur" à la droite.

Pour brancher un PC au téléviseur, employez un câble d'ordinateur VGA analogique (15 broches) et un câble audio PC.

Réglez l'entrée vidéo en mode PC (voir "Sélection de l'entrée vidéo" à la page 30 et "Ajustement de l'image/audio en mode PC" à la page 44). Le téléviseur peut être employé comme le moniteur d'ordinateur.

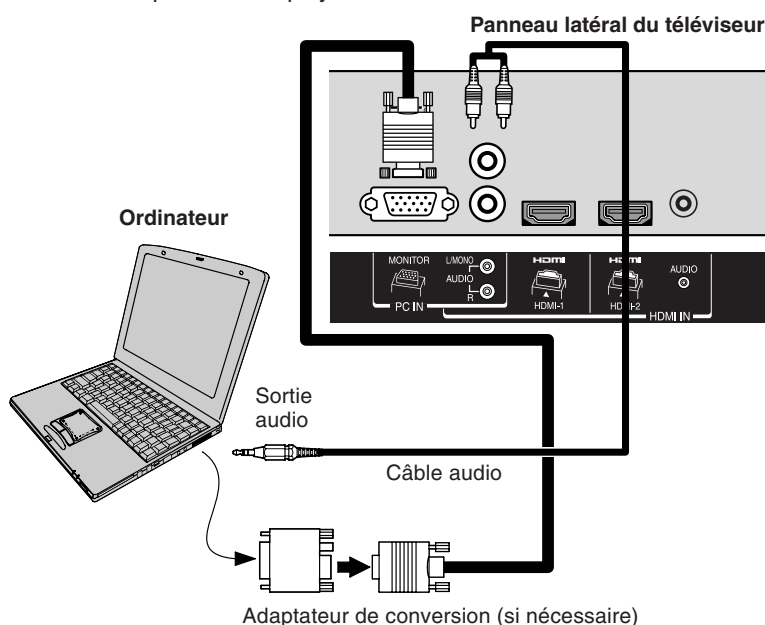

Vous aurez besoin de:

- un câble d'ordinateur VGA (15 broches)
- un câble audio PC

Modes d'affichage du moniteur

Mode	Résolution	Taux de rafraîchissement
VGA	640x480	60Hz
WVGA	848x480	60Hz
SVGA	800x600	60Hz
XGA	1024x768	60Hz
WXGA	1280x720	60Hz
WXGA	1280x768	60Hz
WXGA	1360x768	60Hz

Remarques:

- Certains modèles d'ordinateurs personnels (PC) ne peuvent pas être raccordés à ce téléviseur.
- Un adaptateur n'est pas nécessaire pour les ordinateurs qui ont un connecteur compatible avec DOS/V mini D-sub à 15 épingles.
- L'affichage apparaît différemment au mode PC du TV.
- Si la sortie écran de votre PC correspond à une résolution WVGA ou WXGA comme l'indique le tableau ci-dessus (exemple: WXGA 1360 x 768), vous devez régler WVGA INPUT ou WXGA INPUT sur ON au menu de l'image du PC sur le téléviseur (voir page 44).



REMARQUE: NE RACCORDEZ JAMAIS UN PC PAR L'ENTRÉE HDMI.

TOUJOURS utiliser le port VGA fourni pour raccorder un PC.

AVERTISSEMENT EFFETS NÉFASTES POTENTIELS POUR L'ÉCRAN À PLASMA
Évitez d'afficher des images fixes sur votre écran à plasma pendant des périodes prolongées. Des images fixes (immobiles) (incluant, mais non limitées aux fenêtres IDI/IHI, sous-titrages, fenêtres de jeux vidéo, logos de stations de télévision, cours de la Bourse et sites Web) et des formats spéciaux qui ne remplissent pas tout l'écran, peuvent se graver définitivement sur l'écran. Ce genre de dommage **N'EST PAS COUVERT PAR LA GARANTIE.**

Remarque:

Assurez-vous de bien insérer la prise dans chaque cordon.

AVERTISSEMENT:

- Ne pas utiliser un cordon d'alimentation autre que celui fourni. Cela pourrait provoquer des incendies, des chocs électriques ou des dommages.
- Ne pas utiliser avec une tension autre que la tension affichée. Cela peut provoquer des incendies, des chocs électriques ou des dommages.

ATTENTION:

- En cas d'inutilisation prolongée de cette unité (p.ex, si vous êtes à l'extérieur en voyage), par mesure de sécurité, assurez-vous de débrancher l'unité de la prise secteur.
- Ne branchez ou ne débranchez pas le cordon d'alimentation avec les mains mouillées. Une électrocution pourrait s'en suivre.
- Si vous avez besoin de remplacer le cordon CA fourni, contactez votre dépositaire autorisé Toshiba.

Source d'alimentation

Pour employer l'alimentation CA

1. Branchez le cordon CA sur l'entrée CA du téléviseur.
2. Connectez le cordon CA à une prise secteur.

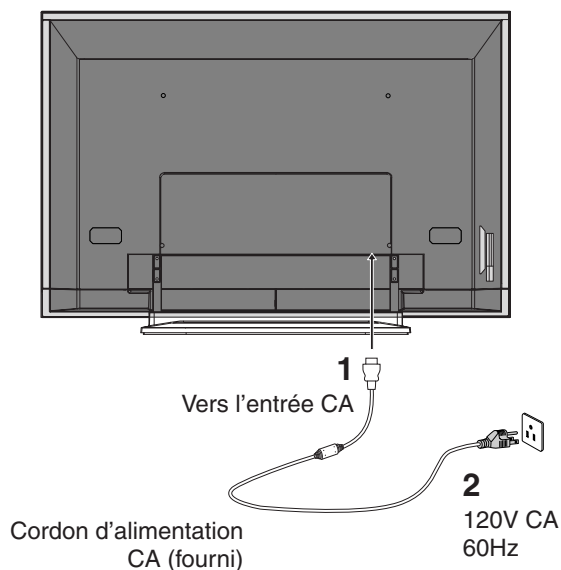



Installation de votre téléviseur

Utilisation de la télécommande

Préparation de la télécommande

En plus de commander le téléviseur, la télécommande prend en charge la plupart des convertisseurs de câblodistribution, des démodulateurs, des magnétoscopes et des lecteurs DVD, sans égard à leur marque. La télécommande est préprogrammée pour actionner la plupart des démodulateurs, des magnétoscopes et des lecteurs DVD Toshiba. En vue de commander un appareil d'une autre marque (ou un appareil Toshiba pour lequel la télécommande n'est pas déjà programmée), vous devez d'abord programmer la télécommande. Voir "Programmer la télécommande de manière à actionner vos autres appareils" à la page suivante.

Placement des piles dans la télécommande

Pour placer les piles:

1. Ouvrez le couvercle du compartiment à piles de la télécommande.

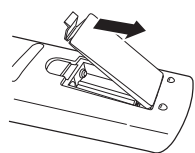

2. Placez deux piles de type "AAA" dans le compartiment. Respectez les polarités + et -.

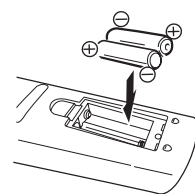

3. Refermez le couvercle du compartiment à piles de la télécommande jusqu'à ce qu'il se verrouille.

Remarque:

La télécommande de la TV peut commander ou non votre magnétoscope, votre lecteur DVD ou le convertisseur de câblodistribution. Reportez-vous au manuel d'utilisation fourni avec l'appareil pour voir quelles fonctions sont disponibles. En outre, les télécommandes fournies avec le magnétoscope, le lecteur DVD et/ou le convertisseur de câblodistribution peuvent avoir des fonctions qui ne sont pas disponibles sur cette télécommande. Si vous souhaitez continuer à utiliser ces fonctions, vous pouvez utiliser la télécommande fournie avec le magnétoscope, le lecteur DVD et/ou le convertisseur de câblodistribution.

Attention:

- Ne jetez jamais les piles au feu.

Remarques:

- Assurez-vous d'utiliser des piles de format AAA.
- Débarrassez-vous des piles dans un site désigné à cette fin.
- L'attention devrait être appelée sur les aspects environnementaux de la disposition des piles.
- Ne mélangez pas les différents types de piles ou combiner les piles utilisées avec les neuves.
- Si la télécommande ne fonctionne pas adéquatement, ou si la plage de fonctionnement devient réduite, remplacez les deux piles par des neuves.
- Si les piles sont vides ou si vous n'employez pas la télécommande pendant une période prolongée, retirez les piles pour empêcher l'acide de pile de fuir sur le compartiment à piles.

Installation de votre téléviseur

Utiliser la télécommande pour actionner vos autres appareils

Pour commander un convertisseur de câblodistribution/ récepteur satellite:

Programmez la télécommande pour reconnaître la marque de votre convertisseur (voir "Programmer la télécommande de manière à actionner vos autres appareils" à la page suivante). Les touches qui se trouvent dans la partie grisée illustrée à la droite contrôlent le convertisseur de câblodistribution /récepteur satellite. Appuyez d'abord sur la touche CBL/SAT.

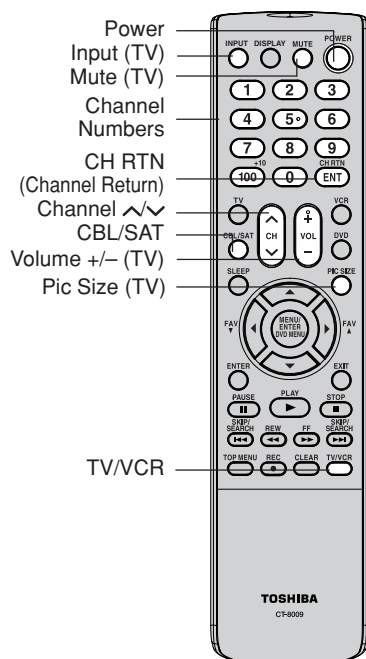

Pour contrôler un magnétoscope:

Programmez la télécommande pour reconnaître la marque de votre magnétoscope (voir "Programmer la télécommande de manière à actionner vos autres appareils" à la page suivante). Les touches illustrées à droite permettent de contrôler le magnétoscope. Appuyez d'abord sur la touche VCR.

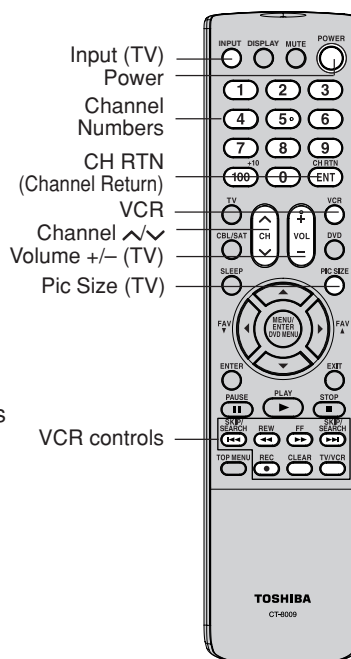



Pour contrôler un lecteur DVD:

Programmez la télécommande pour reconnaître la marque de votre lecteur DVD (voir "Programmer la télécommande de manière à actionner vos autres appareils" ci-dessous). Les touches illustrées à droite permettent de contrôler le lecteur DVD. D'abord, appuyez sur "DVD".

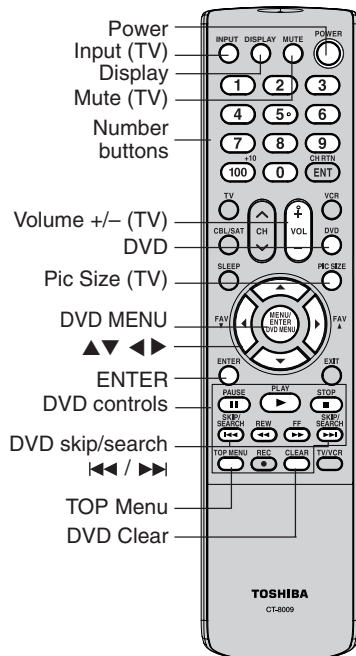

Programmer la télécommande de manière à actionner vos autres appareils

Cette télécommande est pré-programmée pour contrôler les récepteurs satellite, les magnétoscopes et les lecteurs DVD Toshiba. Pour contrôler des convertisseurs câblodistribution/récepteur satellite, des magnétoscopes ou lecteurs DVD d'une autre marque que Toshiba, vous devez suivre la procédure indiquée ci-après pour programmer votre télécommande.

1. Consultez le tableau de codes (sur les pages 20 et 21) pour trouver le code qui correspond à votre marque. S'il y a plus d'un code sur la liste, essayez chacun séparément jusqu'à ce que vous trouviez celui qui marche.
2. Si vous reprogrammez la télécommande pour utiliser votre:
 - Convertisseur de câblodistribution/récepteur satellite: Appuyez sur "CBL/SAT".
 - Magnétoscope: Appuyez sur "VCR".
 - Lecteur DVD: Appuyez sur "DVD".
3. Tout en gardant la touche DISPLAY enfoncée, appuyez sur les touches numériques pour entrer le numéro de code à 3 chiffres qui correspond à la marque de votre convertisseur câblodistribution/récepteur satellite, magnétoscopes ou lecteurs DVD.
4. Pointez la télécommande sur le convertisseur de câblodistribution/récepteur satellite, magnétoscopes ou lecteurs DVD et appuyez sur POWER pour tester le numéro de code.
 - Si le magnétoscopes ou le convertisseur se met en marche, cela signifie que vous avez entré le bon numéro.
 - Si le magnétoscopes ou le convertisseur ne répond pas à la télécommande, vous avez dû entrer le mauvais numéro. Répétez les étapes 1 à 4 avec un autre numéro de code.
5. Appuyez sur "TV" pour contrôler le téléviseur.

Pour une utilisation future, inscrivez les codes que vous avez utilisés:

Code convertisseur câblodistribution/récepteur satellite _____

Code magnétoscope _____

Code lecteur DVD _____

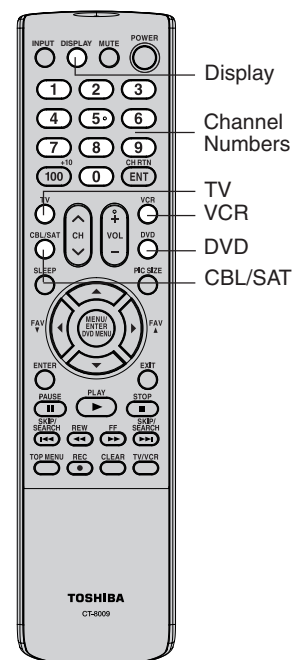

Remarques:

- À l'expédition de l'usine, la télécommande est réglée pour contrôler votre téléviseur.
- Chaque fois que vous remplacez les piles, vous devez reprogrammer la télécommande.
- Certains magnétoscopes récents peuvent fonctionner avec l'un ou l'autre des deux codes. Ces magnétoscopes ont un commutateur qui possède le label "VCR1/VCR2." Si votre magnétoscope possède ce type de commutateur, il se peut qu'il ne réponde à aucun des numéros de code indiqués pour la marque de votre magnétoscope. Dans ce cas, placez le commutateur sur l'autre position (VCR1 ou VCR2) et reprogrammez la télécommande.

Introduction

Branchement de votre téléviseur

Installation de votre téléviseur

Utilisation des fonctions

Annexe



Tables des codes d'équipement
[Pour le mode CBL/SAT]
Convertisseur de câblodistribution

Marque	Numéro de code	Marque	Numéro de code	Marque	Numéro de code
ABC	061, 062, 063, 082, 084, 087, 091, 092, 096, 098	Jerrold	062, 069, 071, 082, 086, 089, 091, 096	Scientific Atlanta	063, 078, 079, 080, 088, 098, 101, 105
Archer	065, 092, 097, 099	Magnavox	072, 096	Sears	095
Cableview	064, 094	Memorex	091, 092, 104	Signature	062
Century	092	Multi Canal	090	Signature 2000	096
Citizen	090, 092, 097	Novavision	101	Sprucer	081, 085
Contec	083, 085, 086, 088, 093, 098	Panasonic	081, 083, 085	Starcom	069, 082, 087, 096, 103, 104
Diamond	093	Philco	087	Stargate	069, 090
Eagle	091	Philips	066, 067, 068, 070, 072, 073, 074, 075, 091, 092	Sylvania	095, 100
GE	061, 062	Pioneer	076, 077	TeleView	090
Gemini	069, 070, 094	Proscan	061, 062	Texscan	100
General Instruments	062, 089, 096	Radio Shack	092, 097, 099	Tocom	071, 084, 085
Hamlin	093	RCA	064, 081	U. S. Electronics	087, 096, 098
Hitachi	062, 095, 096	Realistic	065	United Cable	082
Jasco	097	Recoton	102	Universal	065, 092, 097, 099, 102, 103
		Samsung	077, 090	Wards	096

Récepteur satellite

Marque	Numéro de code	Marque	Numéro de code	Marque	Numéro de code
Alphastar	038, 059	Hughes Network	019	Realistic	030
Chaparral	034	Systems		Samsung	059
DISH Network	057	Intersat	048	Sony	014, 055
Drake	020, 040, 044, 046, 050, 053	Janeil	027	Star Choice	057
Echostar	018, 041, 051	JVC	017, 057	Star Trak	025, 026, 037, 054
Express Vu	057	Kenwood	029	STS	024
Fujitsu	027	Magnavox	060	Toshiba	000, 001, 002, 003, 004, 005, 006, 007, 020, 031, 056
GE	008, 009, 013	Optimus	058	Uniden	021, 028, 030, 032, 035, 039, 043, 045, 047, 058
General Instruments	010, 011, 012, 022, 023, 031, 049	Pansat	036, 052	Zenith	027
Hitachi	033	Primestar	015, 042		
Hughes	033	Proscan	008, 009, 013		
		Radio Shack	022, 023, 030		
		RCA	008, 009, 013, 016		

[Pour le mode VCR]
Magnétoscope

Marque	Numéro de code	Marque	Numéro de code	Marque	Numéro de code
Admiral	049	Fuji	004, 041	Marantz	005, 006, 007, 012, 014, 026, 053, 067
Aiko	019	Funai	018, 073	Memorex	007, 009, 010, 016, 018, 034, 049, 063, 065, 066, 068, 075, 079
Aiwa	018	Garrard	018	MGA	020, 028, 039
Akai	003, 004, 037, 038, 039, 058, 069	GE	001, 002, 009, 040, 042, 048, 056	MGN	056
Audiovox	010	Go Video	056, 059, 061, 081	Minolta	024, 025, 035, 063
Bell & Howell	007, 068	Goldstar	005, 010, 014, 054, 056, 065, 067	Mitsubishi	020, 024, 025, 028, 039, 043, 065
Broksonic	008, 017	Gradiente	018, 065	Montgomery Ward	049
Calix	010	Harman Kardon	005	Motorola	049
Carver	026	Hitachi	024, 025, 035, 037, 042, 063, 070, 080	MTC	009, 046, 061
CCE	019	JBL	076	Multitech	009, 012, 018
Citizen	009, 010, 011, 012, 013, 014, 015, 019, 057, 073	JC Penney	005, 006, 007, 008, 009, 010, 023, 024, 025, 026, 035, 056, 061, 063, 065	NEC	005, 006, 007, 012, 014, 037, 043, 053, 054, 067, 070
Colortyme	005	Jensen	024, 025, 037	Nikko	010
Craig	009, 010, 016, 061, 065, 079	JVC	005, 006, 007, 014, 037, 043, 062, 063, 068, 082	Noblex	009
Curtis Mathes	001, 005, 009, 012, 014, 040, 048, 053, 056, 057	Kenwood	005, 006, 007, 012, 014, 037, 043, 053, 068, 071	Optimus	010, 049, 065
Daewoo	011, 013, 015, 017, 018, 019, 057, 078	Kodak	010	Optonica	031
Daytron	078	LG	010	Orion	054, 057, 062, 065, 068, 072
Denon	063	Lloyds	053, 073, 079	Panasonic	036, 045, 046, 057, 061, 072, 079
Dimensia	001, 048	Logik	061	Pentax	012, 024, 025, 035, 042, 053, 063
Electrohome	010, 020, 065	LXI	010	Pentax Research	014
Emerson	003, 008, 010, 011, 017, 018, 020, 028, 039, 054, 057, 062, 065, 068, 072	Magnasonic	061, 065, 078	Philco	026, 027, 063
Fisher	007, 016, 021, 022, 023, 057, 064, 068, 070, 071, 079	Magnavox	026, 027, 034, 044, 057, 061, 072	Philips	026, 031, 044, 057
				Pioneer	006, 024, 043, 055

Installation de votre téléviseur



Magnétoscope (suite)

Marque	Numéro de code	Marque	Numéro de code	Marque	Numéro de code
Portland	012, 013, 015	Sanyo	007, 009, 016, 054, 064, 068, 071, 075, 079, 085	Tashiko	010
Proscan	001, 002, 048			Tatung	037
Proton	061	Scott	008, 011, 017, 028, 030, 057, 065, 072	Teac	018, 029, 037
Quasar	045			Technics	036
Radio Shack	010, 031, 065	Sears	007, 010, 016, 021, 022, 023, 024, 025, 035, 053, 057, 063, 064, 065, 068, 071, 075, 079	Teknika	010, 018, 065
Radio Shack/ Realistic	007, 009, 010, 016, 018, 020, 021, 022, 031, 049			Toshiba	000, 011, 021, 023, 024, 028, 030, 039, 057, 074, 078, 079
Radix	010	Sharp	013, 020, 031, 049, 051, 060, 066	Totevision	009, 010, 065
RCA	001, 002, 003, 009, 024, 025, 029, 035, 040, 042, 045, 048, 055, 056, 063, 071, 083	Shintom	004, 025, 032, 061	Unitec	073
		Signature	049	Unitech	009
Realistic	007, 009, 010, 011, 016, 018, 020, 021, 022, 031, 049, 051, 056, 060, 065, 075, 079	Signature 2000	075	Vector Research	005, 006, 011, 012, 053
		Singer	047, 061	Video Concepts	005, 006, 011, 012, 039, 053
Ricoh	047	Sony	004, 032, 033, 041, 052, 058, 070, 074, 076, 077, 080	Wards	009, 010, 011, 016, 018, 020, 024, 025, 031, 035, 049, 051, 056, 057, 060, 065, 066, 079
Runco	034	STS	035	White Westinghouse	073
Samsung	009, 011, 038, 056, 073, 084	Sylvania	018, 026, 027, 028, 044, 072	XR-1000	018
Sansui	006, 037, 043, 061	Symphonic	018, 051, 053, 073, 079	Yamaha	005, 006, 007, 014, 037, 053
		Tandy	007	Zenith	004, 032, 034, 041, 047, 069, 086

Combiné TV/VCR

Marque	Numéro de code	Marque	Numéro de code	Marque	Numéro de code
Action	078	Precision	078	Toshiba	057
GE	059, 062	Quasar	065	Zenith	065
Goldstar	065	Realistic	079	Totevision	009, 010, 065
Panasonic	065	Sony	074		

[Pour le mode DVD] Lecteur DVD

Marque	Numéro de code	Marque	Numéro de code	Marque	Numéro de code
Aiwa	006, 015	Kenwood	037	Sampo	060
Apex	016, 017	Konka	008, 009	Samsung	061, 062, 086, 090
BOSE	097	Magnavox	004, 038	Sansui	073
Broksonic	018	Memorex	039	Sanyo	063, 091
Clarion	019	Mintek	040	Sharp	064, 067
Classic	020	NAD	026	Sherwood	074
Daewoo	021	Nakamichi	041	Sony	011, 012, 065, 066, 068, 069, 070
Denon	022, 023, 024, 025	Norcent	043	Sylvania	027
Emerson	026, 027	Onkyo	044	Teac	071
Fisher	028	Oritron	058	Technics	072
Funai	027	Panasonic	010, 045, 046, 047, 048, 049, 050	Techwood	075
GE	001, 029, 030	Philips	004, 051	Toshiba	000, 013, 076, 077, 078
Go Video	087	Pioneer	052, 053, 054, 055	Yamaha	079, 080, 081
GPX	031	Proscan	001, 056	Zenith	014, 082, 092
Hitachi	005, 032, 033, 034, 035	Qwestar	057, 058		
JVC	003, 007, 036, 042, 088	RCA	001, 002, 059, 089		

Lecteur portable DVD

Marque	Numéro de code	Marque	Numéro de code	Marque	Numéro de code
Aiwa	093	Panasonic	024, 096, 099	RCA	098
Audiovox	094, 095				

HTIB

Marque	Numéro de code	Marque	Numéro de code	Marque	Numéro de code
Lasonic	083	Panasonic	084	Venturer	085

[Pour les modes VCR et DVD] Combiné DVD/VCR

Marque	Code DVD	Code VCR	Marque	Code DVD	Code VCR
Go Video	081	087	Samsung	084	090
JVC	082	088	Sanyo	085	091
RCA	083	089	Zenith	086	092



Apprendre à utiliser la télécommande

INPUT choisit la source d'entrée vidéo (page 30)

DISPLAY affiche les informations d'état à l'écran (page 43)

MUTE coupe le son (page 40)

POWER allume et éteint le téléviseur

CHANNEL NUMBERS choisit une chaîne directement (page 25)

CH RTN retourne au chaîne précédente (page 25)

TV passe au mode Télévision

CBL/SAT passe au mode Convertisseur câblodistribution/Récepteur satellite (page 18)

CH $\sim\sim$ passe aux chaînes programmées (page 24)

VOL + / - règle le volume

VCR passe au mode Magnétoscope (page 18)

DVD passe au mode Lecteur DVD (page 19)

SLEEP programme la TV pour qu'elle s'éteigne à l'heure définie (page 31)

PIC SIZE fait défiler les cinq tailles de l'image: Naturel, Dimension Cinéma 1, Dimension Cinéma 2, Dimension Cinéma 3, et En Entier (page 32)

MENU/ENTER permet accès aux menus de programmation, et enregistre les informations programmées (page 23)

FAV \blacktriangle / \blacktriangledown (Favorite Channels) passe aux chaînes préférées (page 25)

EXIT sort de la programmation des menus (page 23)

DVD MENU accède au menu DVD

PAUSE arrête momentanément la bande magnétoscopique/DVD

PLAY lecture d'une vidéocassette/DVD

STOP arrêt d'une vidéocassette/DVD

DVD SKIP/SEARCH \ll \gg saute un chapitre du DVD

REW réembobine/recule une vidéocassette/un DVD

FF fait avancer une vidéocassette/DVD

TOP MENU accède au menu TOP du DVD

REC enregistrement d'une vidéocassette

CLEAR efface les données d'entrée du mode de réglage du DVD

TV/VCR alterne entre le téléviseur et le magnétoscope pendant un enregistrement

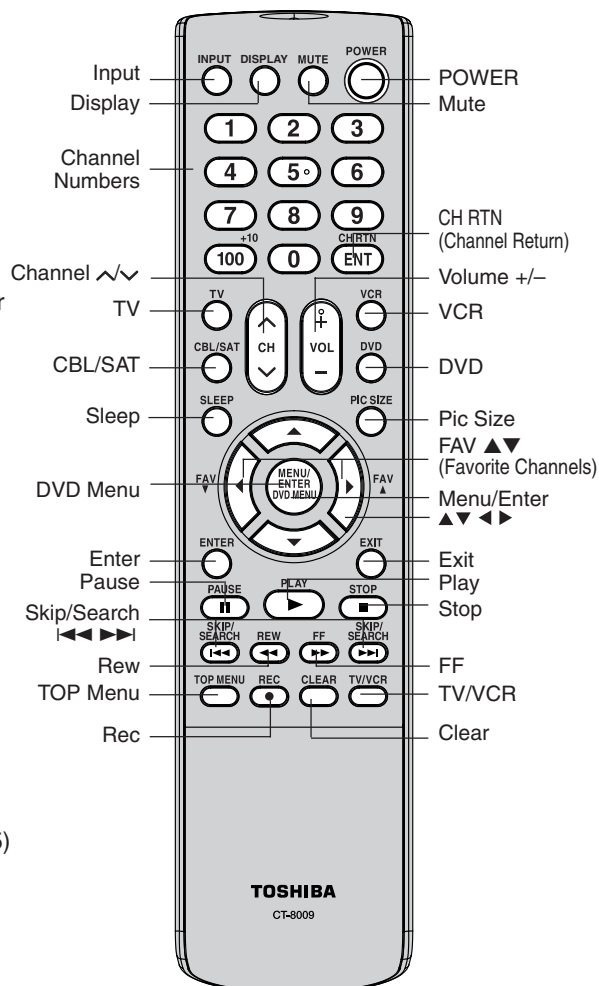

Installation de votre téléviseur

La portée efficace de la télécommande

- Pointez la télécommande sur le capteur du téléviseur (reportez-vous à l'illustration) et appuyez sur les touches pour la faire fonctionner.
- Utilisez la télécommande dans un angle de 30 degrés de chaque côté du capteur, jusqu'à une distance d'environ 16 pieds (5 mètres).

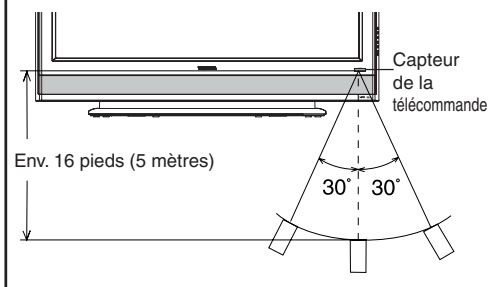



Réglage du démarrage

La fonction RÉGLAGE DU DÉMARRAGE apparaît lors de la première mise sous tension du téléviseur et vous permet de sélectionner la langue des menus, de spécifier les paramètres TV/CABLE et de programmer automatiquement les chaînes.

IMPORTANT: Il faut d'abord qu'une antenne ou un système de câblodistribution soit raccordé.

1. Appuyez sur TV pour sélectionner le mode TV.
2. Appuyez sur POWER pour allumer le téléviseur. La fonction de RÉGLAGE DU DÉMARRAGE démarre et le menu de réglage de la Langue apparaît à l'écran. Appuyez sur ▲ ou ▼ pour sélectionner la langue voulue, puis appuyez sur ENTER.
3. Appuyez sur ▲ ou ▼ pour sélectionner "TV" ou "CÂBLE", puis appuyez sur ENTER.
4. Appuyez sur ▲ ou ▼ pour sélectionner DEBUT, puis sur ENTER. Si vous sélectionnez "ANNULER" et que vous appuyez sur ENTER, le RÉGLAGE DU DÉMARRAGE s'arrête, et l'écran de télévision normal revient.
5. À présent, la programmation de chaînes ("PROG CAN") démarre. L'écran de télévision normal revient quand c'est terminé.

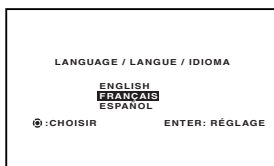

Remarque: Si vous appuyez sur EXIT pendant la programmation de chaînes RÉGLAGE DU DÉMARRAGE, cette fonction s'arrête, et l'écran de télévision normal revient.

Accès aux menus à l'écran

Vous pouvez accéder au menu avec les touches de la télécommande.

- Lorsque vous effectuez une sélection dans le menu, les modifications s'effectuent immédiatement. Vous n'avez pas besoin d'appuyer sur MENU ou EXIT pour voir ces modifications.
- Après 1 minute, le menu se ferme automatiquement à l'écran si vous ne sélectionnez pas quelque chose. Les modifications seront toujours sauvegardées.
- Lorsque vous avez terminé la programmation des menus, appuyez sur EXIT.

Choix de la langue d'affichage

Vous pouvez choisir parmi les trois langues suivantes (Anglais, Français et Espagnol) pour l'affichage à l'écran. Les menus et les messages de réglage apparaîtront dans la langue de votre choix.

Remarque: Si vous avez déjà sélectionné la langue d'affichage à l'écran lors du RÉGLAGE DU DÉMARRAGE, vous pouvez sauter la présente section.

Pour sélectionner une langue:

1. Appuyez sur TV pour sélectionner le mode TV.
2. Appuyez sur MENU, puis appuyez sur ◀ ou ▶ jusqu'à ce que le menu RÉGLAGE apparaisse.

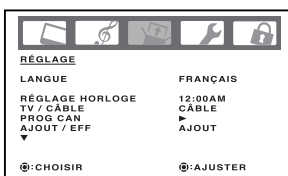

3. Appuyez sur ▲ ou ▼ pour mettre en surbrillance LANGUE.

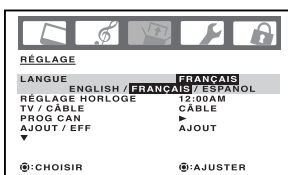

4. Appuyez sur ◀ ou ▶ pour mettre en surbrillance la langue souhaitée.

23

Introduction

Branchement de votre téléviseur

Installation de votre téléviseur

Utilisation des fonctions

Annexe

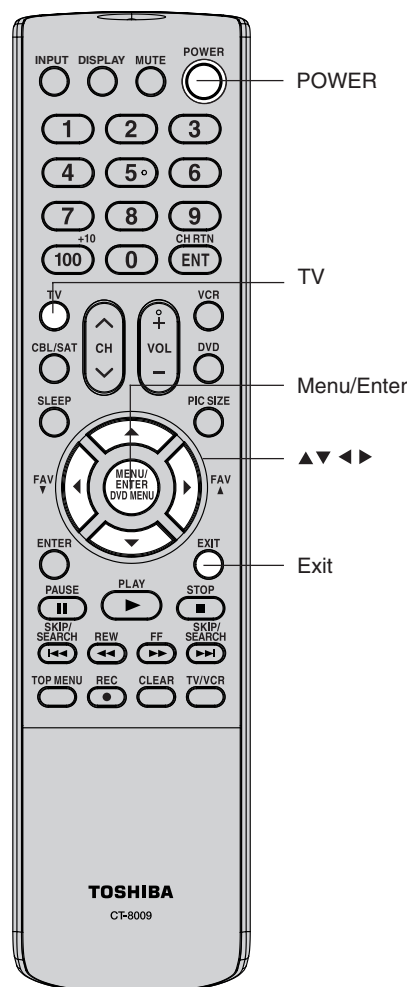

Remarque:

La position et la dimension du menu à l'écran peuvent changer selon certains formats de programme (tel que 1080i ou 720p).

Remarque:

Si la télécommande n'agit pas sur votre téléviseur, appuyez sur la touche TV et essayez à nouveau.



Mémorisation de nouvelles chaînes

Lorsque vous appuyez sur CH \wedge ou \vee , votre téléviseur s'arrête uniquement sur les chaînes enregistrées dans la mémoire de chaînes du téléviseur. Suivez la procédure indiquée ci-dessous et sur la page suivante pour programmer toutes les chaînes actives dans la mémoire du téléviseur.

Programmation automatique des chaînes

Votre téléviseur peut détecter automatiquement toutes les chaînes actives et les stocker dans sa mémoire. Une fois que le téléviseur a mémorisé automatiquement les chaînes, vous pouvez supprimer ou ajouter en mode manuel.

Pour ajouter des chaînes automatiquement:

1. Appuyez sur TV pour sélectionner le mode TV.
2. Appuyez sur MENU, puis sur \blacktriangleleft ou \blacktriangleright pour mettre en surbrillance le menu RÉGLAGE.
3. Appuyez sur \blacktriangleup ou \blacktriangledown jusqu'à ce que la sélection TV/CÂBLE soit mise en surbrillance.
4. Appuyez sur \blacktriangleleft ou \blacktriangleright pour mettre en surbrillance soit TV, soit CÂBLE, selon ce que vous souhaitez utiliser.

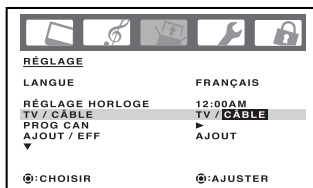

- Si vous utilisez une antenne, choisissez TV. Si vous recevez les chaînes câblées, choisissez CÂBLE.
5. Appuyez sur \blacktriangledown jusqu'à ce que la sélection PROG CAN soit mise en surbrillance.
 6. Appuyez sur \blacktriangleleft ou \blacktriangleright pour commencer à programmer les chaînes. Le téléviseur passera automatiquement par tous les canaux TV ou CÂBLE (selon ce que vous avez sélectionné), et mémorisera tous les chaînes actives. Alors que le téléviseur passe par toutes les chaînes, le message "EN TRAIN DE PROGRAMMER-S.V.P. ATTENDRE" apparaît.
 7. Lorsque la programmation des canaux est terminée, le message "TERMINÉ" apparaît.
 8. Appuyez sur CH \wedge ou \vee pour visualiser les chaînes programmées.

Ajout et suppression des chaînes en mode manuel

Après avoir programmé automatiquement les chaînes, vous pouvez ajouter ou supprimer manuellement des chaînes spécifiques.

Pour ajouter ou supprimer manuellement des chaînes:

1. Appuyez sur TV pour sélectionner le mode TV.
2. Sélectionnez la chaîne que vous voulez ajouter ou supprimer. Si vous ajoutez la chaîne, vous devez sélectionner la chaîne en utilisant les touches numériques (numéros des chaînes).
3. Appuyez sur MENU, puis sur \blacktriangleleft ou \blacktriangleright pour mettre en surbrillance le menu RÉGLAGE.
4. Appuyez sur \blacktriangleup ou \blacktriangledown pour mettre en surbrillance AJOUT/EFF.
5. Appuyez sur \blacktriangleleft ou \blacktriangleright pour sélectionner soit AJOUT, soit EFF.
6. Répétez les étapes 2 à 5 pour les autres canaux à ajouter ou à effacer.
7. Appuyez sur EXIT pour retourner à un écran normal.

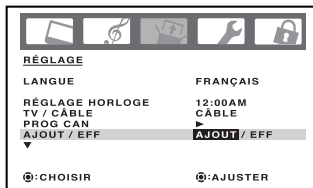

Modification des chaînes

Pour passer à la chaîne programmée suivante:

Appuyez sur Channel \blacktriangleup / \blacktriangledown sur le téléviseur ou CH \wedge / \vee sur la télécommande.

Pour passer à une chaîne spécifique (programmée ou non programmée):

Appuyez sur les touches numériques (0 à 9 et 100) sur la télécommande.

Par exemple, pour sélectionner la chaîne 125, appuyez sur 100, 2, 5.

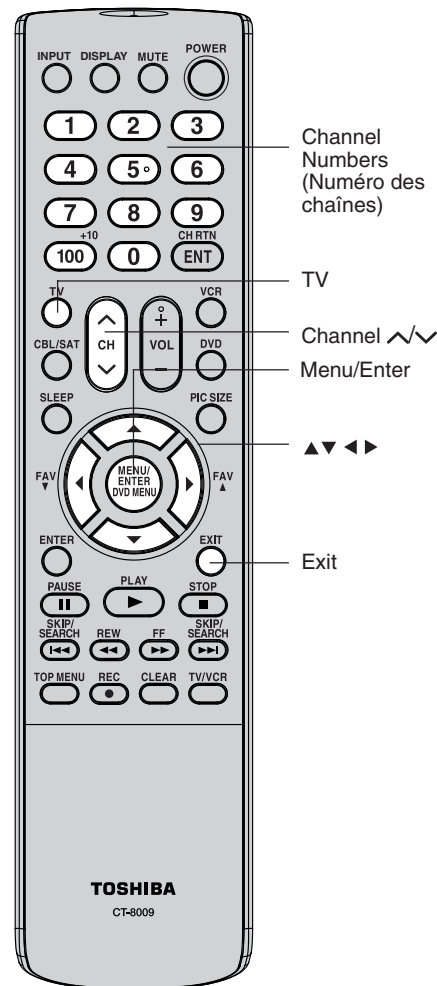

Installation de votre téléviseur

En plus de passer les chaînes programmées, les touches \wedge / \vee chaînes passent aussi par les sources d'entrée vidéo (page 30) en ordre illustré comme suit.



Remarque:

Si la télécommande n'agit pas sur votre téléviseur, appuyez sur la touche TV et essayez à nouveau.



Utilisation des fonctions

Réglage des chaînes

Passage d'une chaîne à l'autre

Vous pouvez passer d'une chaîne à l'autre sans avoir à entrer un numéro de chaîne à chaque fois.

Pour passer d'une chaîne à l'autre:

1. Appuyez sur TV pour sélectionner le mode TV.
2. Sélectionnez la première chaîne que vous souhaitez visualiser.
3. Sélectionnez une deuxième chaîne à l'aide des touches numériques (0 à 9, 100).
4. Appuyez sur CH RTN (retour à la chaîne précédente). La chaîne précédente s'affichera.

Chaque fois que vous appuyez sur CH RTN, le téléviseur fera la navette entre les deux chaînes. La fonction CH RTN est également offerte pour les sources d'entrée vidéo.

Programmation de vos chaînes préférées

Vous pouvez pré-régler jusqu'à 12 de vos chaînes préférées en utilisant la fonction de programmation des chaînes préférées. Etant donné que cette fonction ne parcourt que vos chaînes préférées, cela vous permet de sauter les autres chaînes que vous ne regardez pas habituellement.

Vous pouvez toujours utiliser le Channel $\wedge\vee$ pour parcourir toutes les chaînes que vous avez programmées dans la mémoire de votre téléviseur ou les touches numériques pour syntoniser directement une chaîne.

Pour programmer vos chaînes préférées:

1. Appuyez sur TV pour sélectionner le mode TV.
2. Sélectionnez la chaîne que vous souhaitez programmer.
3. Appuyez sur MENU, puis sur \leftarrow ou \rightarrow pour mettre en surbrillance le menu OPTION.
4. Appuyez sur \uparrow ou \downarrow pour mettre en surbrillance CAN PRÉFÉRÉS.

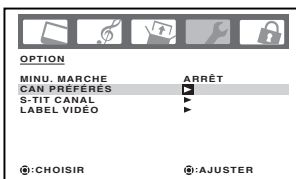

5. Appuyez sur \rightarrow pour afficher le menu CAN PRÉFÉRÉS. RÉGLAGE/EFFACER sera mis en surbrillance.
6. Appuyez sur \leftarrow ou \rightarrow pour mettre en surbrillance RÉGLAGE et appuyez sur ENTER.
7. Appuyez sur EXIT pour effacer l'écran.
8. Répétez les étapes 1 à 7 pour obtenir jusqu'à 12 chaînes.

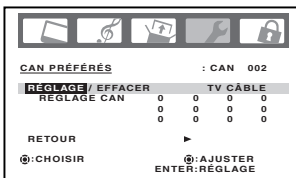

Pour sélectionner vos chaînes préférées:

Appuyez sur les touches FAV (chaîne préférée) \blacktriangle / \blacktriangledown sur la télécommande pour sélectionner vos chaînes préférées. Les touches FAV \blacktriangle / \blacktriangledown ne fonctionneront pas tant que vous n'aurez pas programmé une ou des chaînes préférées.

Pour supprimer vos chaînes préférées:

1. Appuyez sur TV pour sélectionner le mode TV.
2. Sélectionnez une chaîne que vous souhaitez supprimer de la mémoire des chaînes préférées.
3. Appuyez sur MENU, puis sur \leftarrow ou \rightarrow pour mettre en surbrillance le menu OPTION.
4. Appuyez sur \uparrow ou \downarrow pour mettre en surbrillance CAN PRÉFÉRÉS.
5. Appuyez sur \rightarrow pour afficher le menu CAN PRÉFÉRÉS. RÉGLAGE/EFFACER sera mis en surbrillance.
6. Appuyez sur \leftarrow ou \rightarrow pour mettre en surbrillance EFFACER.
7. Appuyez sur ENTER jusqu'à ce que "0" remplace le numéro de chaîne que vous souhaitez supprimer.
8. Appuyez sur EXIT pour effacer l'écran.
9. Répétez les étapes 1 à 8 pour les autres chaînes.

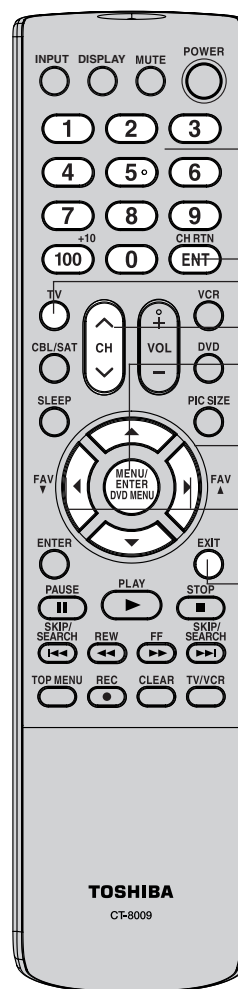
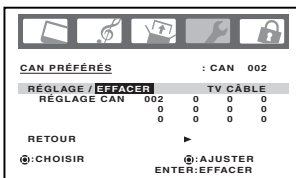

Channel Numbers (Numéro des chaînes)

CH RTN TV

Channel $\wedge\vee$

Menu/Enter

FAV $\blacktriangle\blacktriangledown$

Exit

Introduction

Branchement de votre téléviseur

Installation de votre téléviseur

Utilisation des fonctions

Annexe

Remarque:

Si la télécommande n'agit pas sur votre téléviseur, appuyez sur la touche TV et essayez à nouveau.



Utilisation du menu VERROUILLAGES

Le menu VERROUILLAGES comprend les fonctions suivantes : BLOCAGE CANAL, BLOCAGE VIDEO, GameTimer (MINUTERIE JEUX) BLOC. CLAVIER et NOUVEAU MOT DE PASSE.

Sélection d'un code d'accès

Vous pouvez utiliser les fonctions après avoir entré le code d'accès correct.

Pour sélectionner votre code d'accès et accéder aux menus VERROUILLAGES:

1. Appuyez sur TV pour sélectionner le mode TV.
2. Appuyez sur MENU puis sur ◀ ou ▶ pour mettre le menu VERROUILLAGES en surbrillance.
3. Appuyez sur ▲ ou ▼ pour afficher le mode de saisie du mot de passe.



4. Utilisez les touches numériques (numéros des chaînes) (0 à 9) pour saisir votre code d'accès. Si vous accédez aux menus VERROUILLAGES pour la première fois, sélectionnez un nombre à 4 chiffres qui sera votre code d'accès. Appuyez sur ENTER.



5. Saisissez à nouveau le mot de passe pour le confirmer, puis appuyez sur ENTER. Le menu VERROUILLAGES apparaît. Si vous saisissez un mot de passé erroné, l'indication "ERREUR" clignote pendant environ 4 secondes.



6. Vous pouvez maintenant activer le menu VERROUILLAGES. Veuillez vous reporter à la section "Pour bloquer les chaînes" (page 27), "Verrouillage des entrées vidéo" (page 27), "Réglage de la GameTimer™ (Minuterie Jeux)" (page 28) ou "Utilisation de la fonction de blocage des touches" (page 28).

Pour changer votre code d'accès:

1. Appuyez sur TV pour sélectionner le mode TV.
2. Appuyez sur MENU puis sur ◀ ou ▶ pour afficher VERROUILLAGES menu.
3. Appuyez sur ▲ ou ▼ pour afficher le mode de saisie du mot de passe.
4. Utilisez les touches numériques (0 à 9) pour saisir votre code d'accès. Appuyez sur ENTER. Le menu VERROUILLAGES apparaît.
5. Appuyez sur ▲ ou ▼ pour mettre en surbrillance NOUVEAU MOT DE PASSE et appuyez sur ▶ pour afficher le menu NOUVEAU MOT DE PASSE
6. Utilisez les touches numériques (0 à 9) pour saisir un nouveau code. Appuyez sur ENTER.
7. Saisissez à nouveau le mot de passe pour le confirmer, puis appuyez sur ENTER.
8. Appuyez sur EXIT pour retourner à un écran normal.

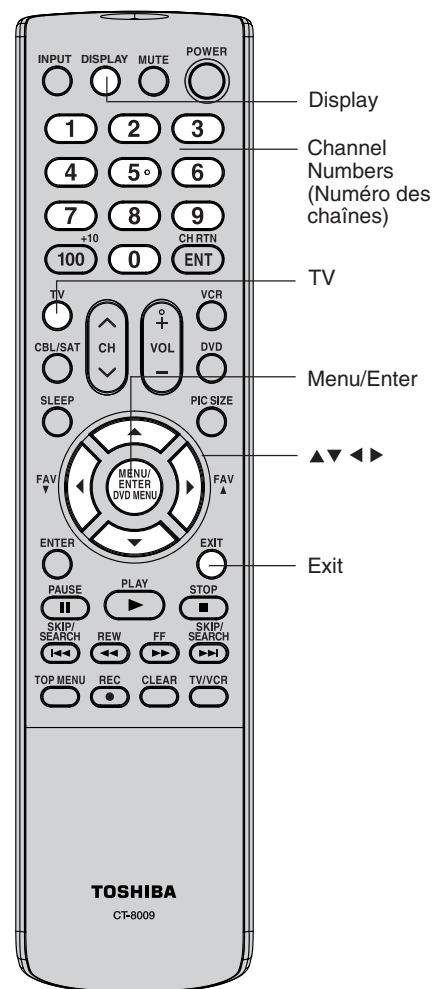

Remarque:

Si vous avez oublié votre code d'accès, appuyez sur DISPLAY quatre fois en cinq secondes, pendant que le téléviseur est en mode de saisie du mot de passe. Cette fonction vous permet de réinitialiser votre mot de passe.

Remarque:

Si la télécommande n'agit pas sur votre téléviseur, appuyez sur la touche TV et essayez à nouveau.



Pour bloquer les chaînes

Avec la fonction BLOCAGE CANAL, vous pouvez bloquer des chaînes spécifiques. Vous ne pourrez pas capter les chaînes bloquées à moins que vous effaciez les réglages. Vous pouvez décider de bloquer jusqu'à six chaînes télévisées et six chaînes du câble.

1. Appuyez sur TV pour sélectionner le mode TV.
2. Utilisez les touches numériques (0 à 9 et 100) pour afficher les chaînes télévisées que vous souhaitez bloquer.
3. Appuyez sur MENU puis sur ◀ ou ▶ pour afficher le menu VERROUILLAGES.
4. Appuyez sur ▲ ou ▼ pour afficher le mode de saisie du mot de passe.
5. Utilisez les touches numériques (0 à 9) pour saisir votre code d'accès puis appuyez sur ENTER. Le menu VERROUILLAGES apparaît.
6. Appuyez sur ▲ ou ▼ pour mettre en surbrillance BLOCAGE CANAL puis appuyez sur ▶ pour afficher le menu BLOCAGE CANAL.
7. Appuyez sur ◀ ou ▶ pour sélectionner RÉGLAGE et désigner une chaîne à bloquer.
8. Répétez les étapes 1 à 7 pour bloquer d'autres chaînes. Lorsque vous avez fini de bloquer des chaînes, appuyez sur EXIT pour retourner à un écran normal.

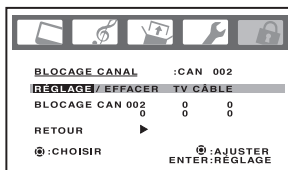
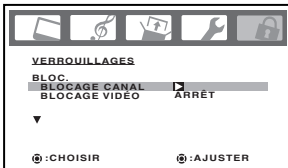

Si vous essayez de regarder une chaîne bloquée, le téléviseur ne la montrera pas mais montrera la chaîne la plus proche qui n'a pas été bloquée.

Pour débloquer des chaînes:

1. Appuyez sur TV pour sélectionner le mode TV.
2. Appuyez sur MENU puis sur ◀ ou ▶ pour afficher le menu VERROUILLAGES.
3. Appuyez sur ▲ ou ▼ affiche le mode de saisie du mot de passe.
4. Utilisez les touches numériques (0 à 9) pour saisir votre code d'accès puis appuyez sur ENTER. Le menu VERROUILLAGES apparaît.
5. Appuyez sur ▲ ou ▼ pour mettre en surbrillance BLOCAGE CANAL puis appuyez sur ◀ ou ▶ pour afficher le menu BLOCAGE CANAL.
6. Appuyez sur ◀ ou ▶ pour mettre en surbrillance EFFACER et effacer toutes les chaînes de la liste des chaînes bloquées. Appuyez sur ENTER.
7. Appuyez sur EXIT pour retourner à un écran normal.

Verrouillage des entrées vidéo

Avec la fonction BLOCAGE VIDÉO, vous pouvez bloquer les sources d'entrées (VIDÉO-1~3, ColorStream HD-1/2, HDMI-1/2, PC) et les chaînes 3 et 4. Vous ne pourrez pas sélectionner les sources d'entrées avec la touche INPUT ou les touches Channel à moins que vous effaciez les réglages.

Pour paramétrer le blocage vidéo:

1. Appuyez sur TV pour sélectionner le mode TV.
2. Appuyez sur MENU puis sur ◀ ou ▶ pour afficher le menu VERROUILLAGES.
3. Appuyez sur ▲ ou ▼ pour afficher le mode de saisie du mot de passe.
4. Utilisez les touches numériques (0 à 9) pour saisir votre code d'accès puis appuyez sur ENTER. Le menu VERROUILLAGES apparaît.
5. Appuyez sur ▲ ou ▼ pour mettre en surbrillance BLOCAGE VIDÉO.
6. Appuyez sur ◀ ou ▶ pour sélectionner:
 - **ARRÊT** : Permet de débloquent toutes les sources d'entrées vidéo.
 - **VIDÉO** : Permet de bloquer VIDÉO-1~3, ColorStream HD-1/2, HDMI-1/2, PC.
 - **VIDÉO +** : Permet de bloquer VIDÉO-1~3, ColorStream HD-1/2, HDMI-1/2, PC, les chaînes 3 et 4. Cette option doit être utilisée si vous utilisez l'antenne pour lire une cassette vidéo.
7. Appuyez sur EXIT pour retourner à un écran normal.

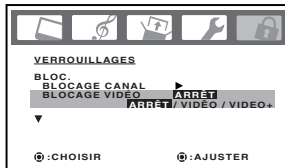

Pour débloquer les entrées vidéo:

Sélectionnez ARRÊT à l'étape 6 ci-dessus.

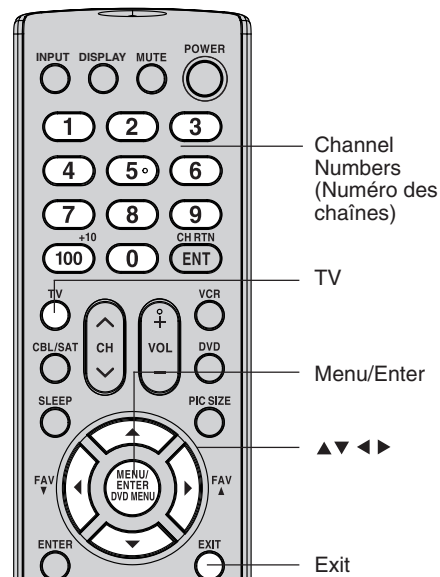

Remarque:

Après avoir programmé le BLOCAGE CANAL, changez les chaînes avant d'éteindre le téléviseur.

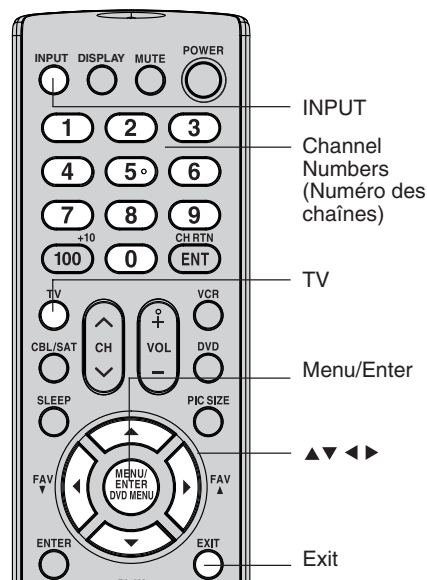

Remarque:

Après avoir programmé BLOCAGE VIDÉO, changez les chaînes ou appuyez sur la touche INPUT avant d'éteindre le téléviseur.

Remarque:

Si la télécommande n'agit pas sur votre téléviseur, appuyez sur la touche TV et essayez à nouveau.

Introduction

Branchement de votre téléviseur

Installation de votre téléviseur

Utilisation des fonctions

Annexe



Réglage de la GameTimer™ (Minuterie Jeux)

Avec la fonction GameTimer™, vous pouvez activer automatiquement la fonction BLOCAGE VIDÉO (réglage VIDEO) pour fixer une limite de temps pour montrer les jeux vidéo (30, 60, 90 ou 120 minutes).

Pour régler la GameTimer:

1. Appuyez sur TV pour sélectionner le mode TV.
2. Appuyez sur MENU puis sur ◀ ou ▶ pour afficher le menu VERROUILLAGES.
3. Appuyez sur ▲ ou ▼ pour afficher le mode de saisie du mot de passe.
4. Utilisez les touches numériques (0 à 9) pour saisir votre code d'accès puis appuyez sur ENTER. Le menu VERROUILLAGES apparaît.
5. Appuyez sur ▲ ou ▼ pour mettre en surbrillance MIN. DE JEU.
6. Appuyez sur ◀ ou ▶ pour sélectionner une limite de temps (30 minutes, 60 minutes, 90 minutes 120 minutes ou ARRÊT).
7. Appuyez sur EXIT pour retourner à un écran normal. Une fois que la MIN. DE JEU a été programmée, l'affichage apparaîtra rapidement toutes les dix minutes pour vous rappeler que la MIN. DE JEU est en cours de fonctionnement.



Lorsque l'heure programmée est atteinte, le téléviseur passe automatiquement d'une chaîne à l'autre et passe en mode BLOCAGE VIDÉO.

Pour désactiver la GameTimer (minuterie jeux et débloquer VIDEO LOCK):

Réglez BLOCAGE VIDÉO sur ARRÊT (voir "Verrouillage des entrées vidéo" à la page 28).

Utilisation de la fonction de blocage des touches

Vous pouvez verrouiller les contrôles du panneau latéral droit pour empêcher la modification accidentelle de vos paramètres (par les enfants, par exemple). Lorsque le verrouillage du panneau est en position MARCHE, aucune des touches du panneau latéral (à l'exception de l'interrupteur) ne fonctionne.

Pour verrouiller les contrôles du panneau latéral droit:

1. Appuyez sur TV pour sélectionner le mode TV.
2. Appuyez sur MENU puis sur ◀ ou ▶ pour afficher le menu VERROUILLAGES.
3. Appuyez sur ▲ ou ▼ pour afficher le mode de saisie du mot de passe.
4. Utilisez les touches numériques (0 à 9) pour saisir votre code d'accès puis appuyez sur ENTER. Le menu VERROUILLAGES apparaît.
5. Appuyez sur ▲ ou ▼ pour mettre en surbrillance BLOC. CLAVIER puis appuyez sur ◀ ou ▶ pour mettre MARCHE en surbrillance.
6. Appuyez sur EXIT pour retourner à un écran normal.

Si vous appuyez sur une touche du panneau supérieur, le message "NON DISPONIBLE" apparaît.



Pour déverrouiller les contrôles du panneau latéral droit en utilisant les menus:

Sélectionnez ARRÊT à l'étape 5 ci-dessus.

Pour déverrouiller les contrôles du panneau latéral droit en utilisant les contrôles du téléviseur:

Maintenez enfoncé la touche VOLUME ◀ sur le panneau latéral du téléviseur pendant environ 10 secondes jusqu'à ce que le message "BLOC. CLAVIER : ARRÊT" apparaisse à l'écran.

Remarque:

Vous pouvez utiliser ce téléviseur à écran à plasma pour des jeux vidéo. Cependant, certains jeux qui utilisent des manettes de type « pointeur optique » pour tirer sur des cibles à l'écran peuvent ne pas fonctionner avec ce téléviseur à écran à plasma.

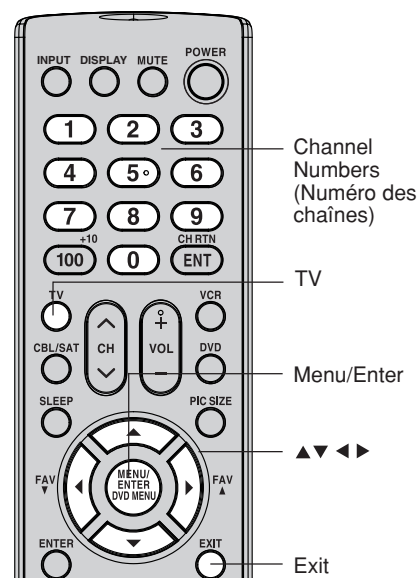

Panel latéral téléviseur

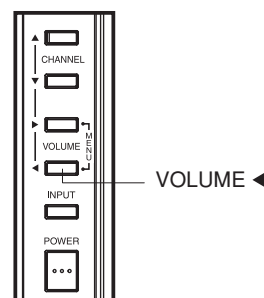



Attribution d'un nom aux différentes chaînes

Les noms des chaînes apparaissent au-dessus de l'affichage à l'écran du numéro de chaîne chaque fois que vous allumez le téléviseur, sélectionnez une chaîne ou appuyez sur la touche DISPLAY. Un numéro de chaîne se compose des quatre caractères de votre choix.

Pour créer des noms de chaînes:

1. Appuyez sur TV pour sélectionner le mode TV.
2. Sélectionnez une chaîne à laquelle vous souhaitez attribuer un nom.
3. Appuyez sur MENU, puis sur ◀ ou ▶ jusqu'à ce que le menu OPTION apparaisse.
4. Appuyez sur ▲ ou ▼ pour mettre en surbrillance S-TIT CANAL.
5. Appuyez sur ▶ pour afficher le menu S-TIT CANAL. RÉGLAGE/ EFFACER sera mis en surbrillance.
6. Appuyez sur ◀ ou ▶ pour mettre en surbrillance RÉGLAGE.
7. Appuyez sur ENTER pour mettre en surbrillance LABEL.
8. Appuyez sur ◀ ou ▶ à répétition jusqu'à ce que le caractère désiré s'affiche. Appuyez sur ENTER.

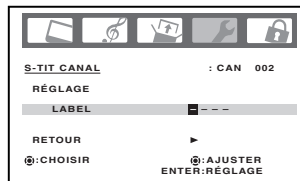
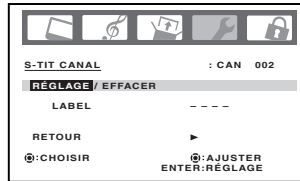
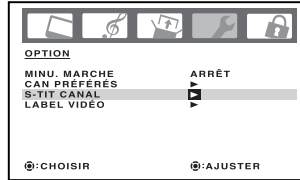

Remarque:

Le caractère changera comme suit.

— ↔ 0...9 ↔ A...Z
 ↔ SPACE ↔ + ↔ —

9. Répétez l'étape 8 pour entrer le reste des caractères.
Si vous voulez laisser un blanc dans le nom, vous devez choisir un espace vide dans la liste des caractères. Sinon, un tiret apparaîtra dans cet espace.
10. Répétez les étapes 1 à 9 pour les autres chaînes. Vous pouvez affecter une étiquette à chaque chaîne.
11. Appuyez sur EXIT pour effacer l'écran.

Pour supprimer les noms des canaux:

1. Appuyez sur TV pour sélectionner le mode TV.
2. Syntonisez le canal dont vous voulez effacer le nom.
3. Appuyez sur MENU, puis sur ◀ ou ▶ jusqu'à ce que le menu OPTION apparaisse.
4. Appuyez sur ▲ ou ▼ pour mettre en surbrillance S-TIT CANAL.
5. Appuyez sur ▶ pour afficher le menu S-TIT CANAL. RÉGLAGE/ EFFACER sera mis en surbrillance.
6. Appuyez sur ◀ ou ▶ pour mettre en surbrillance EFFACER.
7. Appuyez sur ENTER.
8. Répétez les étapes 1 à 7 pour supprimer le nom des autres chaînes.
9. Appuyez sur EXIT pour effacer l'écran.

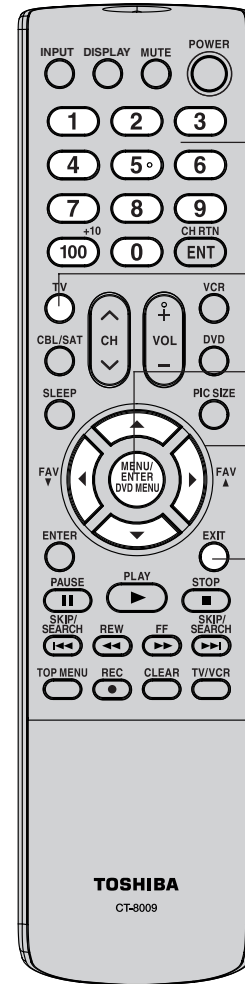

Channel Numbers (Numéro des chaînes)

TV

Menu/Enter

Exit

Introduction

Branchement de votre téléviseur

Installation de votre téléviseur

Utilisation des fonctions

Annexe



Sélection de l'entrée vidéo

Appuyez sur INPUT pour afficher un signal provenant d'un autre appareil raccordé à votre téléviseur, comme un magnéto-scope ou un lecteur de DVD. Sélectionnez ANT, VIDÉO1, VIDÉO2, VIDÉO3, ColorStream HD1, ColorStream HD2, HDMI1, HDMI2 ou PC, suivant les prises d'entrée utilisées pour la connexion de ces appareils (voir "Branchement de votre téléviseur" à la page 8).

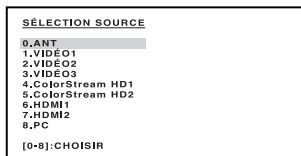

Une pression sur la touche INPUT de la télécommande affiche la source du signal courant (appuyez de nouveau sur INPUT ou 0-8 pour la modifier)

Vous pouvez également utiliser la touche \swarrow/\searrow CH pour sélectionner la source d'entrée vidéo. En plus de passer par les chaînes programmées (page 24), la touche \swarrow/\searrow CH passe aussi par les sources d'entrée vidéo en ordre illustré comme suit.



Étiquetage des sources d'entrée vidéo

La fonction d'étiquetage vidéo vous permet d'étiqueter chaque source d'entrée de votre téléviseur, à partir de la liste d'étiquettes présélectionnées suivante:

- : Utilise le nom d'étiquette par défaut
- VCR : Magnéto-scope
- DVD : Lecteur DVD
- DTV : Décodeur de DTV
- SAT : Démodulateur/décodeur satellite
- CBL : Décodeur de TV câblodistribution
- HD : Appareil HDMI

Pour étiqueter les sources d'entrée vidéo:

1. Appuyez sur TV pour sélectionner le mode TV.
2. Appuyez sur MENU, puis sur \leftarrow ou \rightarrow pour afficher le menu OPTION.
3. Appuyez sur \blacktriangle ou \blacktriangledown pour mettre en évidence l'option LABEL VIDÉO.
4. Appuyez sur \blacktriangleright pour afficher le menu LABEL VIDÉO.
5. Appuyez sur \blacktriangle ou \blacktriangledown pour mettre en évidence la source vidéo dont vous désirez modifier l'étiquette.
6. Appuyez sur \leftarrow ou \rightarrow pour sélectionner l'étiquette désirée.
7. Appuyez sur EXIT pour effacer l'écran.

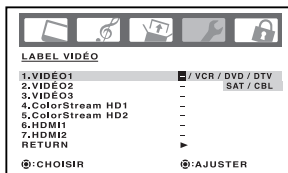
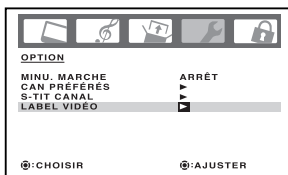

Réglage de l'horloge

Vous devez régler l'heure avant de pouvoir programmer la minuterie MARCHE.

Réglage de l'horloge:

1. Appuyez sur TV pour sélectionner le mode TV.
2. Appuyez sur MENU, puis appuyez sur \leftarrow ou \rightarrow jusqu'à ce que le menu RÉGLAGE apparaisse.
3. Appuyez sur \blacktriangle ou \blacktriangledown pour mettre en surbrillance RÉGLAGE HORLOGE, puis sur \blacktriangleright .
4. Appuyez sur \blacktriangle ou \blacktriangledown pour régler l'heure, puis sur \blacktriangleright .
5. Réglez les minute de la même façon qu'à l'étape 4. Après avoir réglé l'horloge, celle-ci démarre automatiquement.
6. Appuyez sur EXIT pour retourner à un écran normal.

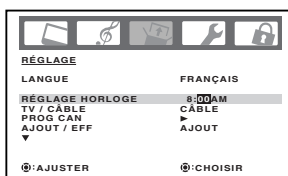
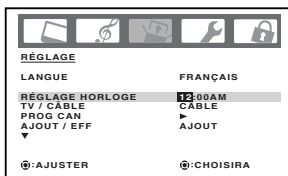

Veillez noter ce qui suit concernant la sélection de les sources HDMI1 et HDMI2:



REMARQUE: NE RACCORDEZ JAMAIS UN PC PAR L'ENTRÉE HDMI.

TOUJOURS utiliser le port VGA fourni pour raccorder un PC.

Pour plus de détails, voir la page 14, "Branché un appareil HDMI™ ou DVI™" et la page 17 "Branchement d'un PC".

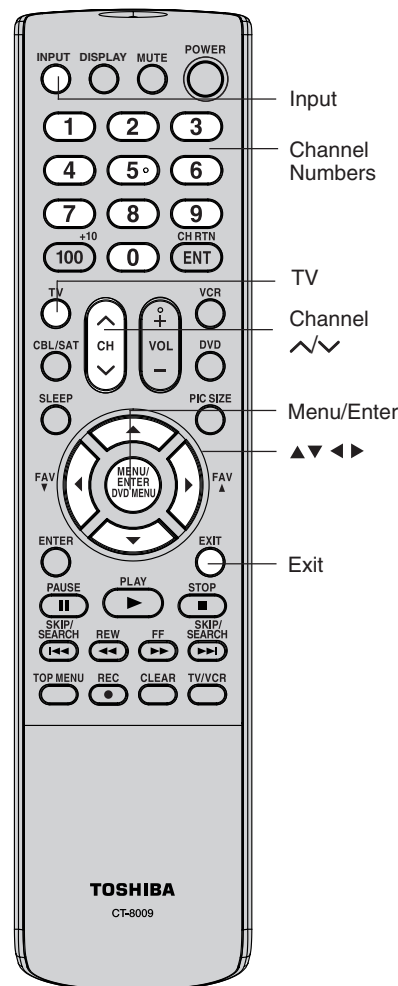



Pour régler l'heure de mise sous tension

Cette fonction vous permet de programmer le téléviseur pour qu'il s'allume automatiquement à l'heure définie. Si vous programmez l'heure de mise sous tension sur "QUOT", le téléviseur s'allumera tous les jours à la même heure sur la même chaîne jusqu'à ce que vous effaciez l'heure de mise sous tension.

Pour régler l'heure de mise sous tension: (Exemple: Mise sous tension du téléviseur sur la chaîne 2 à 06h30 du matin)

1. Appuyez sur TV pour sélectionner le mode TV.
2. Réglez l'horloge, si vous ne l'avez pas encore fait (voir page 30).
3. Appuyez sur MENU, puis appuyez sur ◀ ou ▶ jusqu'à ce que le menu OPTION apparaisse.
4. Appuyez sur ▲ ou ▼ pour mettre en surbrillance MINU. MARCHE.
5. Appuyez sur ◀ ou ▶ pour mettre en surbrillance RÉGLAGE, puis ENTER. MINU. MARCHE apparaisse. Appuyez sur ▶ pour régler l'horloge.
6. Appuyez sur ▲ ou ▼ pour régler l'heure puis sur ▶.



7. Réglez les minutes et la chaîne comme il convient en suivant la procédure indiquée à l'étape 6.
8. Appuyez sur ◀ ou ▶ pour sélectionner une fois ou tous les jours la date de la minuterie.



9. Appuyez sur EXIT pour retourner à un écran normal.

Pour annuler la mise sous tension de la minuterie:

Sélectionnez EFFACER à l'étape 8 ci-dessus.

Programmation de l'arrêt différé (SLEEP)

La minuterie d'arrêt différé vous permet d'éteindre automatiquement le téléviseur à l'heure définie.

Pour régler la minuterie d'arrêt différé:

Appuyez plusieurs fois sur la touche SLEEP de la télécommande pour programmer l'heure à laquelle le téléviseur doit s'éteindre. L'heure affichée diminue de 10 minutes à chaque pression, c'est-à-dire qu'elle comptera (0h00m, 0h10m, ... 1h50m, 2h00m). Après la programmation de la durée avant l'arrêt différé, le chiffre affiché disparaît puis réapparaît temporairement toutes les dix minutes pour rappeler que cette fonction est activée.

Pour vérifier la durée restante:

Appuyez une fois sur la touche SLEEP. Cette durée sera temporairement affichée.

Pour désactiver cette fonction:

Appuyez de façon répétée la touche SLEEP jusqu'à ce que l'affichage indique "0h00m".

Remarque:

Après une panne de courant ou une coupure de l'alimentation, les réglages de la minuterie sont perdus.

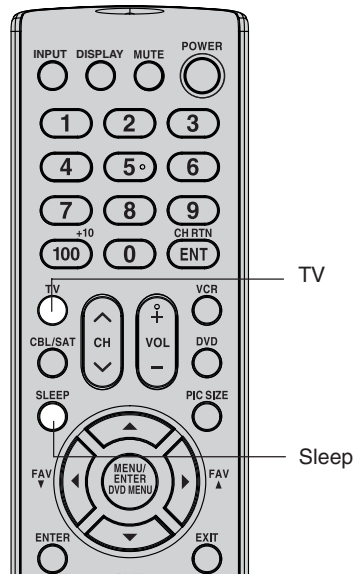
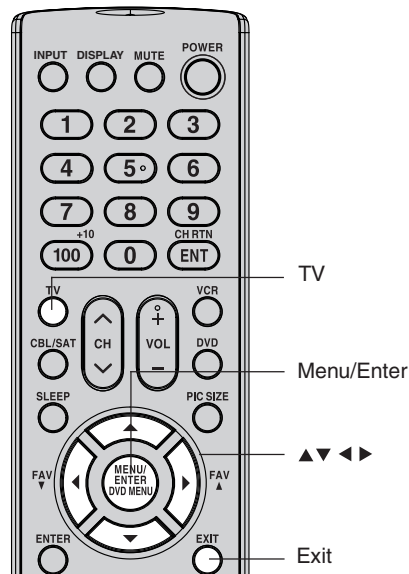

Introduction

Branchement de votre téléviseur

Installation de votre téléviseur

Utilisation des fonctions

Annexe



Visualisation des formats de l'image grand écran (pour les signaux 480i et 480p seulement)

Vous pouvez visualiser les formats de programme 480i et 480p dans différents formats d'image—Naturel, Dimension Cinéma1, Dimension Cinéma2, Dimension Cinéma3, ou En Entier.

L'affichage de l'image varie en relation du format de l'émission que vous visionnez. Choisissez la grandeur de l'image qui correspond le plus avec l'émission actuelle.

Sélection du format image

1. Appuyez sur TV pour sélectionner le mode TV.
2. Appuyez sur PIC SIZE sur la télécommande.
3. Appuyez sur la touche numérique correspondante (0 à 4) pour sélectionner le format désiré, comme décrit ci-dessous et à la page suivante.

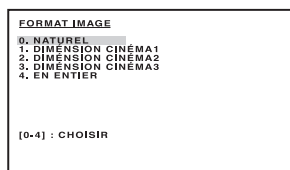

Format image Naturel

- Il y a très peu de différence entre l'image affichée et la présentation originale. Certains formats d'émissions sont affichés avec des bandes sur les côtés et/ou dans le haut et le bas de l'image.

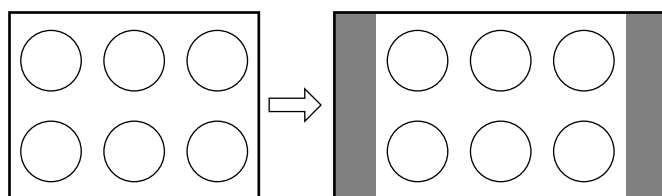

Exemple du format d'image Naturel

Format d'image Dimension Cinéma 1 (pour émissions de format 4:3)

- Le centre de l'image garde quasiment ses proportions initiales, tandis que les bords gauche et droit sont étirés pour remplir l'écran.
- Il est possible que les bords inférieur et supérieur de l'image soient masqués, mais ce mode n'autorise pas le défilement.
- Les illustrations du "format image" ne sont que des exemples. Les dimensions de l'image (dans n'importe quel format image) vont varier selon le format du signal que vous êtes en train de regarder.

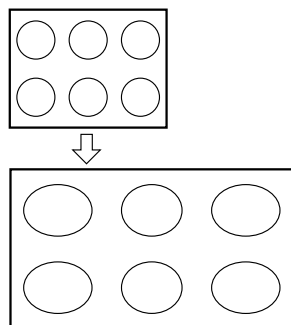

Dimension Cinéma 1 exemple de la Taille d'image

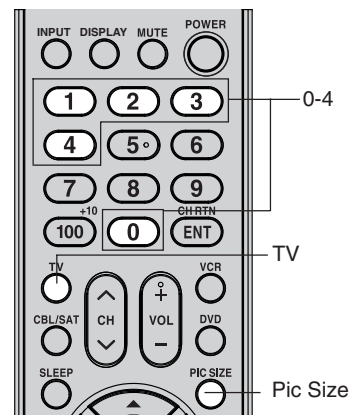

Remarque:

Vous pouvez également modifier le format image en sélectionnant **FORMAT IMAGE** dans le menu **RÉGLAGE**.

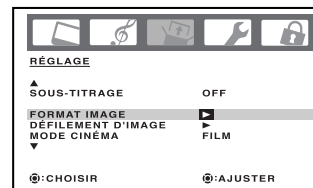

Remarque:

La fonction **FORMAT IMAGE** n'est pas disponible pour quelques formats de programme (tels que 1080i ou 720p). De tels formats afficheront dans le format image Naturel.

AVERTISSEMENT EFFETS NÉFASTES POTENTIELS POUR L'ÉCRAN À PLASMA
Évitez d'afficher des images fixes sur votre écran à plasma pendant des périodes prolongées. Des images fixes (immobiles) (incluant, mais non limitées aux fenêtres IDI/IHI, sous-titrages, fenêtres de jeux vidéo, logos de stations de télévision, cours de la Bourse et sites Web) et des formats spéciaux qui ne remplissent pas tout l'écran, peuvent se graver définitivement sur l'écran. Ce genre de dommage **N'EST PAS COUVERT PAR LA GARANTIE.**

L'utilisation de ces instructions pour modifier le format image (c.-à-d. modifier le rapport hauteur/largeur) dans tout autre but que pour la visualisation privée peut être interdite en vertu des lois sur les droits d'auteur des États-Unis et d'autres pays et peuvent vous rendre passible de responsabilité civile et criminelle.

Remarque:

Si la télécommande n'agit pas sur votre téléviseur, appuyez sur la touche TV et essayez à nouveau.



Dimension Cinéma 2 format d'image (pour des émissions en format de boîte de lettre)

- L'image est plus étirée pour remplir la largeur de l'écran, mais n'est étirée que légèrement vers le haut.
- Les bords supérieurs et inférieurs de l'image sont cachés. Pour visionner les zones cachées, voir « Défiler l'image de TheaterWide® » à la page suivante.

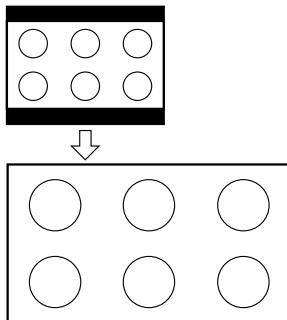

Dimension Cinéma 2 exemple de la taille d'image

Dimension Cinéma 3 format d'image (pour des émissions en format de boîte de lettre avec sous-titrage)

- L'image est plus étirée pour remplir la largeur de l'écran, mais n'est étirée que légèrement vers le haut.
- Les bords supérieurs et inférieurs de l'image sont cachés. Pour visionner les zones cachées (notamment les sous-titres ou les légendes), voir « Défiler l'image de TheaterWide® » à la page suivante.

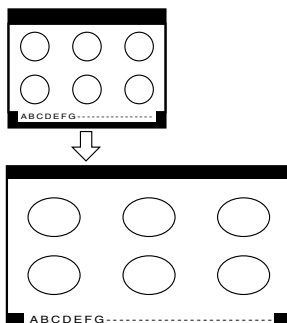

Dimension Cinéma 3 exemple de la taille d'image

En Entier, le format d'image pleine (pour des émissions au format de 16:9 seulement)

- Lors de la réception d'une émission en format 16:9, l'image est affichée dans ses proportions originales.
- Lors de la réception d'une émission comprimée en format 4:3, l'image sera plus étirée pour remplir la largeur de l'écran, mais elle ne sera pas étirée vers le haut.
- Aucune partie de l'image n'est cachée.

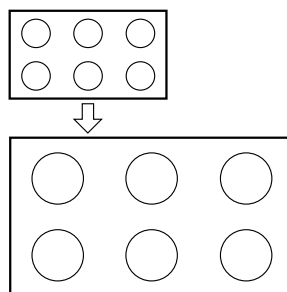

En Entier exemple de la taille d'image pleine

Remarque:

Si vous sélectionnez Dimension Cinéma 2 ou 3, il est possible que les bords inférieur et supérieur de l'image soient masqués. Pour voir les bords cachés, faites défiler l'image (voyez la page 34) ou essayez de regarder l'émission dans le format d'image plein écran.

AVERTISSEMENT EFFETS NÉFASTES POTENTIELS POUR L'ÉCRAN À PLASMA

Évitez d'afficher des images fixes sur votre écran à plasma pendant des périodes prolongées. Des images fixes (immobiles) (incluant, mais non limitées aux fenêtres IDI/IHI, sous-titrages, fenêtres de jeux vidéo, logos de stations de télévision, cours de la Bourse et sites Web) et des formats spéciaux qui ne remplissent pas tout l'écran, peuvent se graver définitivement sur l'écran. Ce genre de dommage **N'EST PAS COUVERT PAR LA GARANTIE.**

L'utilisation de ces instructions pour modifier le format image (c.-à-d. modifier le rapport hauteur/largeur) dans tout autre but que pour la visualisation privée peut être interdite en vertu des lois sur les droits d'auteur des États-Unis et d'autres pays et peuvent vous rendre passible de responsabilité civile et criminelle.

Remarque:

Si la télécommande n'agit pas sur votre téléviseur, appuyez sur la touche TV et essayez à nouveau.

Introduction

Branchement de votre téléviseur

Installation de votre téléviseur

Utilisation des fonctions

Annexe



Défiler l'image de TheaterWide® (Dimension Cinéma 2 et 3 seulement)

1. Appuyez sur PIC SIZE pour sélectionner le mode TheaterWide 2 ou 3.
2. Appuyez sur MENU, puis appuyez sur ◀ ou ▶ jusqu'à ce que le menu RÉGLAGE apparaisse.
3. Appuyez sur ▲ ou ▼ pour mettre en surbrillance DÉFILEMENT D'IMAGE.

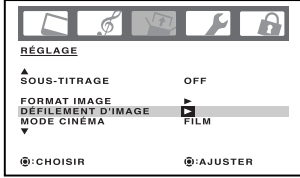

4. Appuyez sur ◀ ou ▶ pour afficher le mode de ajustement du défilement.



5. Appuyez sur ▲ ou ▼ pour régler la position verticale de l'image.
 - Position normale (centrée)



- Pour déplacer l'image vers le haut, appuyez sur ▲.



- Pour déplacer l'image vers le bas, appuyez sur ▼.



Utilisation des
fonctions

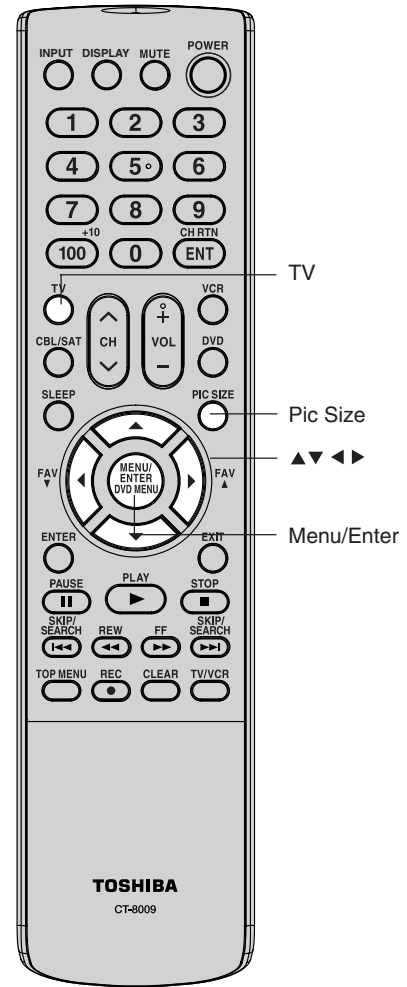

Remarque:

Le défilement d'image n'est possible qu'avec Dimension Cinéma 2 et Dimension Cinéma 3. L'ampleur du défilement est le suivant:

- Source de signal 480i/480p:
Dimension Cinéma 1 : pas d'ajustement
Dimension Cinéma 2 : -10 à +20
Dimension Cinéma 3 : -10 à +10

Remarque:

Si la télécommande n'agit pas sur votre téléviseur, appuyez sur la touche TV et essayez à nouveau.



Sélection du mode cinéma

Lorsque vous visionnez un film DVD (ajustement 3:2) à partir d'un lecteur DVD raccordé aux entrées ColorStream (vidéo à composante) du téléviseur, vous pouvez obtenir un mouvement plus souple et plus naturel en faisant passer le MODE CINÉMA sur FILM.

Pour faire passer le MODE CINÉMA sur FILM:

1. Appuyez sur TV pour sélectionner le mode TV.
2. Appuyez sur MENU, puis sur ◀ ou ▶ jusqu'à ce que le menu RÉGLAGE apparaisse.
3. Appuyez sur ▲ ou ▼ pour mettre en surbrillance MODE CINÉMA.
4. Appuyez sur ◀ ou ▶ pour sélectionner FILM.
5. Appuyez sur EXIT pour retourner à un écran normal.

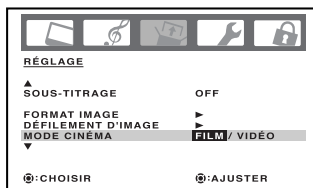

Pour faire passer le MODE CINÉMA sur VIDEO:

Sélectionnez VIDÉO à l'étape 4 ci-dessus.

Utilisation de la fonction FORMAT

Quand la fonction FORMAT est réglée à MARCHE et le téléviseur reçoit un signal 480i, le format image est automatiquement sélectionné (comme décrit dans le tableau suivant).

Rapport d'écran de source de signal	Rapport d'écran automatique (automatiquement sélectionné quand la fonction FORMAT est réglée à MARCHE)
4:3 Normale	NATUREL
16:9 Plein écran	EN ENTIER
4:3 Letter box	DIMENSION CINÉMA
Non définie	Mode personnalisé

Si le signal ne contient pas information de rapport d'écran, le format d'image que vous avez définie (pages 32) est sélectionnée.

Pour activer la fonction FORMAT:

1. Appuyez sur TV pour sélectionner le mode TV.
2. Appuyez sur MENU, puis sur ◀ ou ▶ jusqu'à ce que le menu RÉGLAGE apparaisse.
3. Appuyez sur ▲ ou ▼ pour mettre en surbrillance FORMAT.

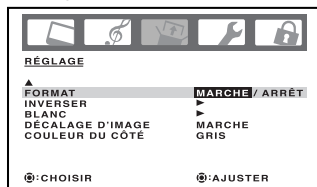

4. Appuyez sur ◀ ou ▶ pour mettre en surbrillance MARCHE.
5. Appuyez sur EXIT pour retourner à un écran normal.

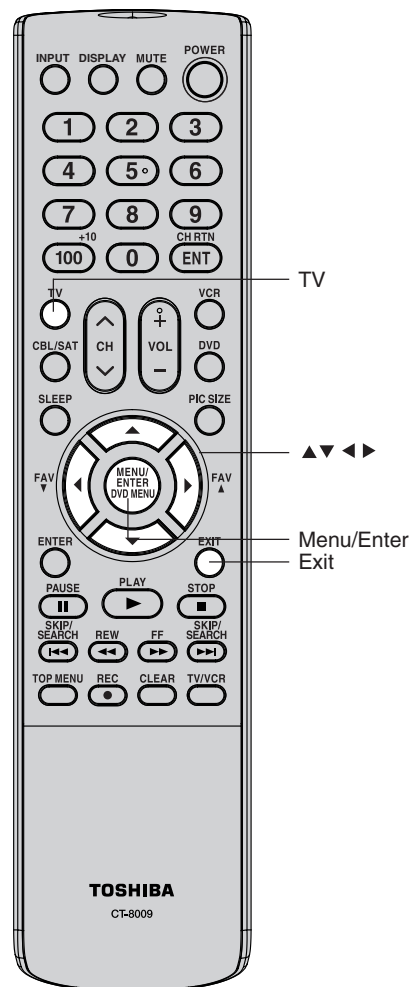

Introduction

Branchement de votre téléviseur

Installation de votre téléviseur

Utilisation des fonctions

Annexe

Remarque:

Si la télécommande n'agit pas sur votre téléviseur, appuyez sur la touche TV et essayez à nouveau.



Utilisation de la fonction sous-titrage

La fonction de sous-titrage codé possède deux options, à savoir:

- Sous-titres – Affichage du dialogue, de la narration et des effets sonores des émissions et vidéos possédant un sous-titrage. Les programmes sous-titrés sont indiqués par l'abréviation "CC" ("closed captioned").
- Texte – Affichage de renseignements n'ayant aucun rapport à l'émission, tels que le temps, des données de la bourse (si présents dans votre localité).

Pour visualiser les sous-titres ou texte:

1. Appuyez sur TV pour sélectionner le mode TV.
2. Sélectionnez le programme désiré.
3. Appuyez sur MENU, puis appuyez sur ◀ ou ▶ jusqu'à ce que le menu RÉGLAGE apparaisse.
4. Appuyez sur ▲ ou ▼ pour mettre en surbrillance SOUS-TITRAGE.

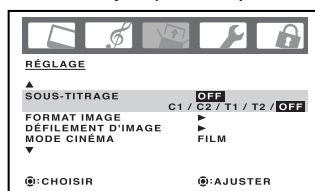

5. Appuyez sur ◀ ou ▶ pour sélectionner le mode d'affichage de sous-titres:
 - Sélectionnez C1 ou C2 pour visualiser les sous-titres. (Sélectionnez C1 pour traduire la langue primaire.)

Remarque: Si l'émission ou vidéo sélectionnée ne possède pas de sous-titrage, il n'y aura évidemment pas d'affichage de sous-titres.

 - Sélectionnez T1 ou T2 pour visualiser le télétexte.

Remarque Importante:

Si le télétexte n'est pas disponible dans votre localité, un rectangle noir peut paraître à l'écran. Si c'est le cas, désactivez la fonction de sous-titrage.

6. Appuyez sur EXIT pour retourner à un écran normal.

Pour désactiver la fonction sous-titrage.

Sélectionnez OFF à l'étape 5 ci-dessus.

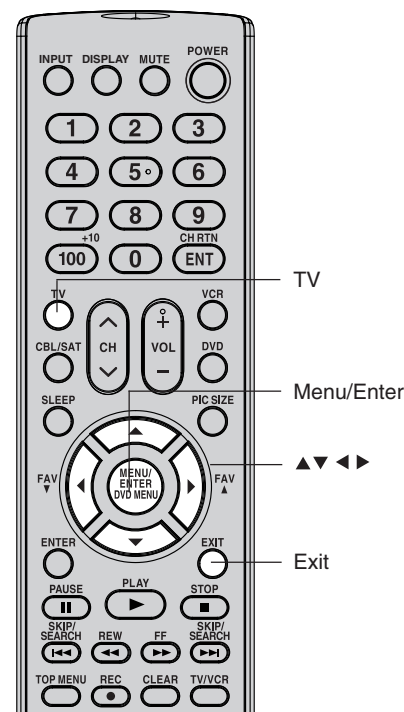

Remarque:

Un signal avec des sous-titres peut ne pas être décodé correctement dans les cas suivants:

- Quand une cassette vidéo a été copiée.
- Quand le signal de réception est faible.
- Quand le signal de réception n'est pas standard.

AVERTISSEMENT EFFETS NÉFASTES POTENTIELS POUR L'ÉCRAN À PLASMA

Évitez d'afficher des images fixes sur votre écran à plasma pendant des périodes prolongées. Des images fixes (immobiles) (incluant, mais non limitées aux fenêtres IDI/IHI, sous-titres, fenêtres de jeux vidéo, logos de stations de télévision, cours de la Bourse et sites Web) et des formats spéciaux qui ne remplissent pas tout l'écran, peuvent se graver définitivement sur l'écran. Ce genre de dommage **N'EST PAS COUVERT PAR LA GARANTIE.**

Remarque:

Si la télécommande n'agit pas sur votre téléviseur, appuyez sur la touche TV et essayez à nouveau.



Utilisation de la fonction longue durée

Les réglages de longévité (Inverser, Blanc, Décalage d'image, couleur du côté) aident à réduire le risque de brûlure du phosphore de l'écran à plasma.

Inversion

L'affichage de l'image commute entre le positif et le négatif pour réduire le risque de brûlure du phosphore de l'écran. Cette fonction est efficace avec une image de type fixe.

1. Appuyez sur TV pour sélectionner le mode TV.
2. Appuyez sur MENU, puis appuyez sur ◀ ou ▶ jusqu'à ce que le menu RÉGLAGE apparaisse.
3. Appuyez sur ▲ ou ▼ pour mettre en surbrillance INVERSER, puis sur ▶.

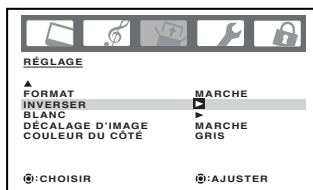

Pour retourner à un écran normal:

Appuyez sur n'importe quelle touche.

Blanc

Une impression blanche est affichée sur l'écran au complet. Cette fonction peut aider à la restauration de brûlure minime de phosphore de l'écran plasma. Cette fonction est aussi recommandée lorsque vous voulez écouter la télé et non la visionner.

1. Appuyez sur TV pour sélectionner le mode TV.
2. Appuyez sur MENU, puis appuyez sur ◀ ou ▶ jusqu'à ce que le menu RÉGLAGE apparaisse.
3. Appuyez sur ▲ ou ▼ pour mettre en surbrillance BLANC, puis sur ▶.

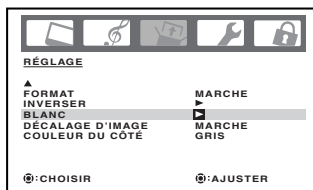

Pour retourner à un écran normal:

Appuyez sur n'importe quelle touche.

Décalage d'image

Quand le décalage d'image est activé, l'image se déplace imperceptiblement dans l'écran, avec intermittence, pour réduire le risque de brûlure du phosphore de l'écran à plasma.

Remarque: Pour réduire le risque de brûlure du phosphore, la fonction décalage d'image est réglée par défaut sur MARCHE.

1. Appuyez sur TV pour sélectionner le mode TV.
2. Appuyez sur MENU, puis appuyez sur ◀ ou ▶ jusqu'à ce que le menu RÉGLAGE apparaisse.
3. Appuyez sur ▲ ou ▼ pour mettre en surbrillance DÉCALAGE D'IMAGE, puis sur ◀ ou ▶ pour mettre en surbrillance MARCHE.

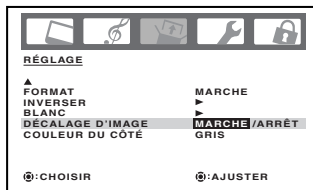

Couleur de bande latérale

La fonction grisement donne aux bandes latérales deux niveaux d'obscurité différents. Les bandes latérales sont les espaces vides des deux côtés d'une zone de visionnement 4:3. L'incrustation d'image sera réduite en réglant la couleur du panneau latéral sur GRIS.

1. Appuyez sur TV pour sélectionner le mode TV.
2. Appuyez sur MENU, puis appuyez sur ◀ ou ▶ jusqu'à ce que le menu RÉGLAGE apparaisse.
3. Appuyez sur ▲ ou ▼ pour mettre en surbrillance COULEUR DU CÔTÉ, puis sur ◀ ou ▶ pour mettre en surbrillance GRIS ou NOIR.

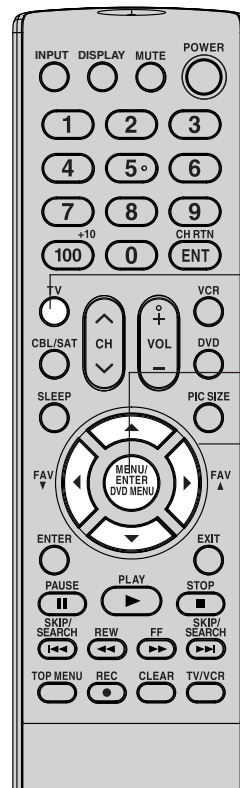

TV

Menu/Enter

▶▶▶

AVERTISSEMENT EFFETS NÉFASTES POTENTIELS POUR L'ÉCRAN À PLASMA
Évitez d'afficher des images fixes sur votre écran à plasma pendant des périodes prolongées. Des images fixes (immobiles) (incluant, mais non limitées aux fenêtres IDI/IHI, sous-titrages, fenêtres de jeux vidéo, logos de stations de télévision, cours de la Bourse et sites Web) et des formats spéciaux qui ne remplissent pas tout l'écran, peuvent se graver définitivement sur l'écran. Ce genre de dommage **N'EST PAS COUVERT PAR LA GARANTIE.**

Remarque:

COULEUR DU CÔTÉ est réglé sur GRIS en mode d'entrée PC.

Remarque:

Si la télécommande n'agit pas sur votre téléviseur, appuyez sur la touche TV et essayez à nouveau.

Introduction

Branchement de votre téléviseur

Installation de votre téléviseur

Utilisation des fonctions

Annexe



Réglage de l'image

Sélection de mode d'image

Il est possible de sélectionner le type d'image voulu dans les quatre modes d'image décrits dans le tableau suivant : Sports, Standard, Film, et Memoire:

Mode	Qualité de l'Image
SPORTS	Image lumineuse et dynamique (préréglée à l'usine)
STANDARD	Qualité normale d'image (préréglée à l'usine)
FILM	Réglage ressemblant aux images de cinéma (préréglée à l'usine)
MEMOIRE	Vos réglages préférés (choisis par vous-même; consulter la rubrique "Réglage de la qualité de l'image")

Pour sélectionner le mode image :

1. Appuyez sur TV pour sélectionner le mode TV.
2. Appuyez sur MENU, puis appuyez sur ◀ ou ▶ pour mettre en surbrillance le menu IMAGE.
3. Appuyez sur ▲ ou ▼ pour mettre en surbrillance le MODE.

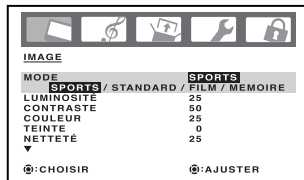

4. Appuyez sur ◀ ou ▶ pour mettre en surbrillance le mode souhaité.
5. Appuyez sur EXIT pour retourner à un écran normal.

Réglage de la qualité de l'image

Vous pouvez régler la qualité de l'image selon vos préférences, y compris la luminosité, le contraste, la couleur, la teinte et la netteté. Les paramètres de qualité que vous choisissez seront mémorisés de façon à ce que vous puissiez les rappeler à tout moment.

Pour régler la qualité de l'image:

1. Appuyez sur TV pour sélectionner le mode TV.
2. Appuyez sur MENU, puis sur ◀ ou ▶ pour mettre en surbrillance le menu IMAGE.
3. Appuyez sur ▲ ou ▼ sur jusqu'à ce que le paramètre que vous souhaitez régler soit mis en surbrillance.

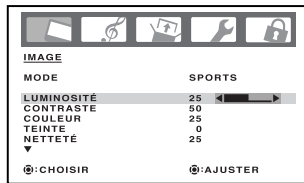

4. Appuyez sur ◀ ou ▶ pour effectuer le réglage.

Sélectionner	Appuyer sur ▶	
LUMINOSITÉ	plus sombre	plus clair
CONTRASTE	moins	plus
COULEUR	moins	plus
TEINTE	plus rouge	plus vert
NETTETÉ	moins net	plus net

5. Appuyez sur EXIT pour retourner à un écran normal.

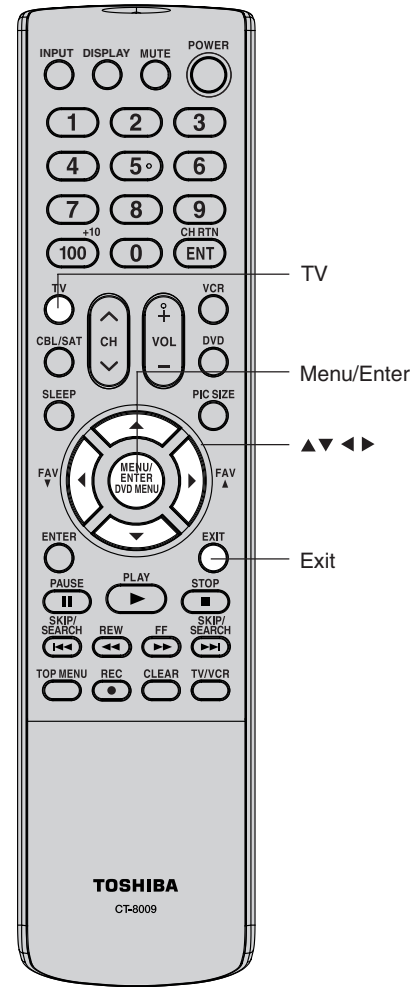

Remarque:

Si la télécommande n'agit pas sur votre téléviseur, appuyez sur la touche TV et essayez à nouveau.



Utilisation de la fonction CableClear®

CableClear® réduit les interférences de l'image de votre téléviseur. Cette fonction est utile pour la réception d'un programme ayant un signal faible (en particulier une chaîne télévisée) ou pour la lecture d'une cassette vidéo ou d'un disque abîmé par des utilisations répétées.

Pour activer la fonction CableClear®:

1. Appuyez sur TV pour sélectionner le mode TV.
2. Appuyez sur MENU, puis sur ◀ ou ▶ jusqu'à ce que le menu IMAGE s'affiche.
3. Appuyez sur ▲ ou ▼ pour mettre en surbrillance le mode CableClear.
4. Appuyez sur ◀ ou ▶ pour sélectionner MARCHÉ.
5. Appuyez sur EXIT pour retourner à un écran normal.

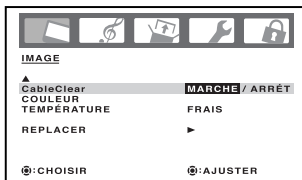

Pour désactiver la fonction CableClear®:

Sélectionnez ARRÊT à l'étape 4 ci-dessus.

Sélection de la température de couleur

Vous pouvez changer la qualité de l'image en sélectionnant une de ces trois températures de couleur de pré-réglage : FRAIS, MOYEN et CHAUD.

Mode	Qualité de l'Image
FRAIS	Plus bleu
MOYEN	Neutre
CHAUD	Plus rouge

Pour sélectionner la température de couleur:

1. Appuyez sur TV pour sélectionner le mode TV.
2. Appuyez sur MENU, puis appuyez sur ◀ ou ▶ pour mettre en surbrillance le menu IMAGE.
3. Appuyez sur ▲ ou ▼ pour mettre en surbrillance COULEUR TEMPÉRATURE.
4. Appuyez sur ◀ ou ▶ pour mettre en surbrillance le mode souhaité.
5. Appuyez sur EXIT pour retourner à un écran normal.

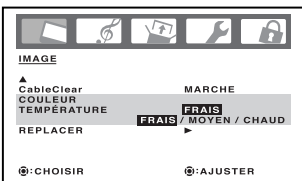

Réinitialisation de vos réglages de l'image

La fonction REPLACER permet de régler les fonctions d'image suivantes sur les paramètres par défaut définis en usine:

Mode	sports	Teinte	centre (0)
Luminosité	centre (25)	Netteté	centre (25)
Contraste	max (50)	Couleur Température	frais
Couleur	centre (25)		

Pour réinitialiser les réglages de l'image:

1. Appuyez sur TV pour sélectionner le mode TV.
2. Appuyez sur MENU, puis appuyez sur ◀ ou ▶ jusqu'à ce que le menu IMAGE apparaisse.
3. Appuyez sur ▲ ou ▼ pour mettre en surbrillance le mode REPLACER, puis appuyez sur ▶.

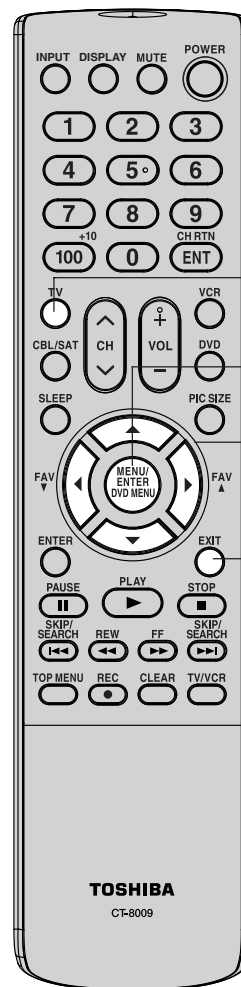
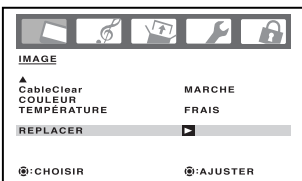

TV

Menu/Enter

Exit

Introduction

Branchement de votre téléviseur

Installation de votre téléviseur

Utilisation des fonctions

Annexe

Remarque:

Si la télécommande n'agit pas sur votre téléviseur, appuyez sur la touche TV et essayez à nouveau.



Réglage du son

Coupure du son

Appuyez sur MUTE (son coupé) pour couper temporairement le son. Alors que le son est coupé, l'écran affichera le terme "MUET" dans l'angle inférieur droit. Pour rétablir le son, appuyez soit sur MUTE de nouveau ou sur VOL +/-.

Sélection des émissions stéréo/SAP

Utilisez la fonction de son multi-voies (MTS) pour écouter un son stéréo haute-fidélité en regardant le téléviseur. MTS permet aussi de transmettre un deuxième programme sonore (SAP) contenant une deuxième langue ou d'autres renseignements sonores.

Remarque: La fonction MTS n'est pas disponible au mode VIDEO.

Lorsque le téléviseur reçoit une émission stéréophonique ou en SAP, le mot "STR(STÉRÉO)" ou "SAP" est affiché chaque fois qu'on allume le téléviseur, qu'on change de chaîne ou qu'on appuie sur DISPLAY.

Pour écouter le son stéréophonique:

1. Appuyez sur TV pour sélectionner le mode TV.
2. Appuyez sur MENU, puis appuyez sur ◀ ou ▶ jusqu'à ce que le menu AUDIO apparaisse.
3. Appuyez sur ▲ ou ▼ pour mettre en surbrillance la fonction MTS.
4. Appuyez sur ◀ ou ▶ pour mettre en surbrillance le mode STR ("STÉRÉO").

Remarques:

- En général, il est possible de laisser le téléviseur au mode stéréo car le téléviseur produit automatiquement un son stéréophonique ou monophonique suivant le son émis.
- Si le son est trop fort en stéréo, sélectionnez MONO pour réduire le bruit.



5. Appuyez sur EXIT pour retourner à un écran normal.

Pour écouter un programme secondaire audio (SAP):

1. Appuyez sur TV pour sélectionner le mode TV.
2. Appuyez sur MENU, puis appuyez sur ◀ ou ▶ jusqu'à ce que le menu AUDIO apparaisse.
3. Appuyez sur ▲ ou ▼ pour mettre en surbrillance MTS.
4. Appuyez sur ◀ ou ▶ pour mettre en surbrillance SAP. Vous n'entendez que le programme secondaire audio (SAP) provenant des haut-parleurs.
5. Appuyez sur EXIT pour retourner à un écran normal.

Réglage de la qualité du son

Vous pouvez changer la qualité du son de votre téléviseur en réglant graves, aigu et équilibre.

Pour régler la qualité du son:

1. Appuyez sur TV pour sélectionner le mode TV.
2. Appuyez sur MENU, puis appuyez sur ◀ ou ▶ pour afficher le menu AUDIO.
3. Appuyez sur ▲ ou ▼ pour mettre en surbrillance le paramètre que vous souhaitez régler.



4. Appuyez sur ◀ ou ▶ pour effectuer le réglage.
 - ◀ diminue la qualité du son ou de balance dans le canal de droite, selon le paramètre sélectionné.
 - ▶ renforce la qualité du son ou diminue la balance dans le canal de gauche, selon le paramètre sélectionné.

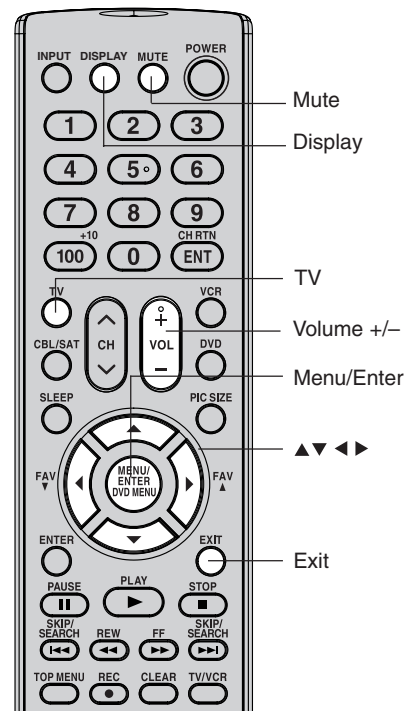

Remarque:

Il est possible d'écouter une émission audio secondaire (SAP) uniquement sur les chaînes de télévision qui le proposent.

Par exemple, une chaîne peut diffuser de la musique comme émission audio secondaire. Si la fonction SAP est activée, vous voyez l'émission en cours sur l'écran mais vous entendez de la musique au lieu du son normal de l'émission.

Toutefois, si la fonction SAP est activée et que la chaîne que vous regardez ne diffuse pas d'émission audio secondaire, vous entendrez le son normal.

Parfois il n'y a pas du tout de son en mode SAP. Si cela se produit, réglez la fonction MTS au mode STÉRÉO.

Remarque:

Réglage de la qualité du son (graves, aigu, et équilibre) ne fonctionne pas au son émis de la prise sortie des écouteurs.

Remarque:

Si la télécommande n'agit pas sur votre téléviseur, appuyez sur la touche TV et essayez à nouveau.



Réinitialisation de vos réglages de son

La fonction REPLACER permet de régler les fonctions de son suivantes sur les paramètres par défaut définis en usines:

Graves centre (25)

Aigu centre (25)

Équilibre centre (0)

Pour réinitialiser les réglages de son:

1. Appuyez sur TV pour sélectionner le mode TV.
2. Appuyez sur MENU puis appuyez sur ◀ ou ▶ jusqu'à ce que le menu AUDIO apparaisse.
3. Appuyez sur ▲ ou ▼ pour mettre en évidence REPLACER, et ensuite appuyez sur ▶.

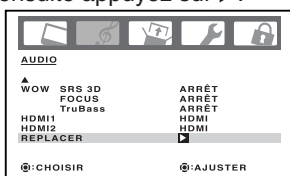

Désactivation des enceintes incorporées

Utilisez cette fonction pour désactiver les enceintes du téléviseur lorsque vous raccordez un système audio au téléviseur (voir "Raccordement d'un système audio analogique" à la page 15).

Pour désactiver les enceintes incorporées:

1. Appuyez sur TV pour sélectionner le mode TV.
2. Appuyez sur MENU puis appuyez sur ◀ ou ▶ jusqu'à ce que le menu AUDIO apparaisse.
3. Appuyez sur ▲ ou ▼ pour mettre en évidence H-PARLEUR.



4. Appuyez sur ◀ ou ▶ pour mettre en subbrillance ARRÊT.
5. Appuyez sur EXIT pour retourner à un écran normal.

Pour activer les enceintes incorporées:

Sélectionnez MARCHE à l'étape 4 ci-dessus.

Utilisation de la fonction StableSound®

La fonction StableSound permet de limiter le volume le plus élevé pour éviter des variations de volume trop importantes lorsque la source du signal est changée.

Pour activer la fonction StableSound®:

1. Appuyez sur TV pour sélectionner le mode TV.
2. Appuyez sur MENU, puis sur ◀ ou ▶ jusqu'à ce que le menu AUDIO apparaisse.
3. Appuyez sur ▼ ou ▲ pour mettre en subbrillance STABLE SOUND.



4. Appuyez sur ◀ ou ▶ pour mettre en subbrillance MARCHE.
5. Appuyez sur EXIT pour retourner à un écran normal.

Pour désactiver la fonction StableSound®:

Sélectionnez ARRÊT à l'étape 4 ci-dessus.

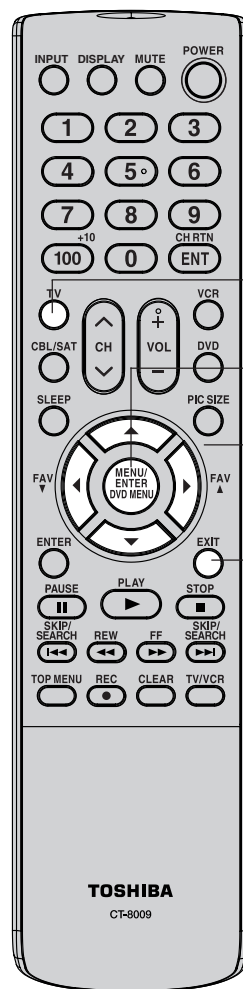

Introduction

Branchement de votre téléviseur

Installation de votre téléviseur

Utilisation des fonctions

Annexe



Utilisation de la fonction de son ambiophonique WOW™

La fonction WOW est une combinaison spéciale de technologies audio de SRS Labs qui crée un son ambiophonique exceptionnel avec une basse riche provenant des sources stéréo. Le son du téléviseur sera plus plein, plus riche et plus enveloppant. Le son ambiophonique WOW se comporte de trois éléments : SRS 3D, FOCUS et TruBass.

Pour régler la fonction WOW:

1. Appuyez sur TV pour sélectionner le mode TV.
2. Sélectionnez le mode STEREO (reportez-vous à la section "Sélection des émissions stéréo/SAP" page 40).
3. Appuyez sur MENU puis sur ◀ ou ▶ jusqu'à ce que le menu AUDIO apparaisse.
4. Appuyez sur ▲ ou ▼ pour mettre la fonction WOW que vous souhaitez régler en surbrillance.
 - SRS 3D — Pour activer ou désactiver l'effet de son ambiophonique.
 - FOCUS — Pour activer ou désactiver l'effet de renforcement des parties vocales.
 - TruBass — Pour sélectionner le niveau d'expansion des basses souhaité (HIGH, LOW ou ARRÊT).

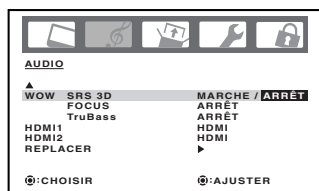

5. Appuyez sur ◀ ou ▶ pour régler cet élément.
6. Appuyez sur EXIT pour retourner à un écran normal.

WOW, SRS et (●) symbole est marque déposée de SRS Labs, Inc.
WOW technologie est incorporé sous licence de SRS Labs, Inc.

Sélection de la source audio HDMI

Voir à la page 14 "Branché un appareil HDMI™ ou DVI" pour l'information sur la branchement.

Si vous raccordez un appareil DVI, vous devez également raccorder les câbles audio analogiques aux prises IN audio HDMI pour pouvoir entendre le son (voir la page 14). Sélectionnez le paramètre "DVI" pour l'entrée audio HDMI pour ce type de raccordement.

Si vous raccordez un appareil HDMI et que vous lisez un support avec sortie audio numérique, vous devez régler le paramètre d'entrée audio HDMI sur "HDMI".

Sélectionnez le paramètre "HDMI" pour l'entrée audio HDMI pour ce type de raccordement.

Si vous raccordez un appareil HDMI mais que vous lisez un média avec sortie audio analogique (par exemple, certains DVD ne permettent pas la lecture du son numérique), vous devez également raccorder les câbles audio analogiques aux prises IN HDMI pour entendre le son (voir la page 14). Sélectionnez le paramètre "DVI" pour l'entrée audio HDMI pour ce type de raccordement.

Pour sélectionner la source audio HDMI:

1. Appuyez sur TV pour sélectionner le mode TV.
2. Appuyez sur MENU puis appuyez sur ◀ ou ▶ jusqu'à ce que le menu AUDIO apparaisse.
3. Appuyez sur ▲ ou ▼ pour mettre en évidence HDMI1 (ou HDMI2).

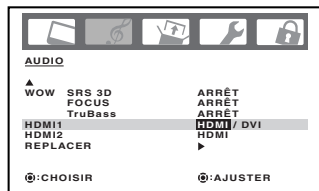

4. Appuyez sur ◀ ou ▶ pour sélectionner HDMI ou DVI.
5. Appuyez sur EXIT pour retourner à un écran normal.

Remarque:

Si l'émission est diffusée en mono, l'effet sonore ambiophonique SRS 3D ne fonctionne pas.

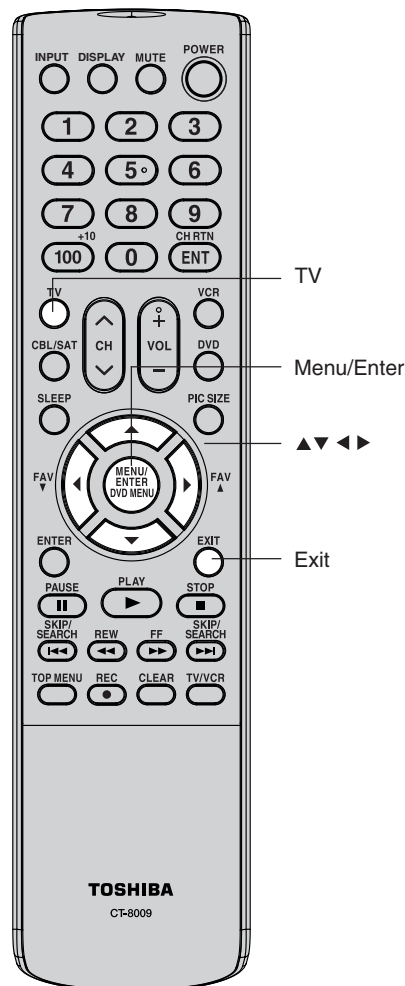



Affichage des informations à l'écran

Appuyez sur DISPLAY (affichage) pour afficher les informations suivantes à l'écran:

- Horloge
- Numéro de canal ou mode Vidéo input sélectionné
- Nom de la canal (si pré-réglage)
- Sélection audio Stéréo ou SAP (programme secondaire audio)
- Minuterie activée, la minuterie de l'arrêt différé, Minuterie Jeux (si programmée)
- Format image

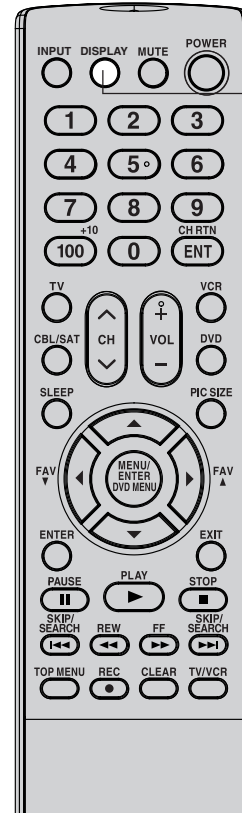

Display

Introduction

Branchement de votre téléviseur

Installation de votre téléviseur

Utilisation des fonctions

Annexe

Remarque:

Le statut de canal s'affiche à l'écran pendant environ 4 secondes.

Remarque:

Si la télécommande n'agit pas sur votre téléviseur, appuyez sur la touche TV et essayez à nouveau.



Ajustements de l'image/audio en mode PC

Vous pouvez ajuster un certain nombre de réglages d'image pour optimiser la performance du téléviseur en mode PC.

Menu PICTURE

IMAGE	
LUMINOSITÉ	25
CONTRASTE	50
HOR POSITION	25
VER POSITION	25
PHASE	25
HORLOGE	0
▼	
⊙ : CHOISIR	⊙ : AJUSTER

Menu AUDIO

AUDIO	
GRAVES	25
AIGU	25
ÉQUILIBRE	0
STABLE SOUND	ARRÊT
WOW SRS 3D	ARRÊT
WOW FOCUS	ARRÊT
WOW TruBass	ARRÊT
REPLACER	▶
▶	
⊙ : CHOISIR	⊙ : AJUSTER

Exemple: Ajustez le contraste.

1. Appuyez sur TV pour sélectionner le mode TV.
2. En mode PC, appuyez sur MENU, puis sur ◀ ou ▶ pour afficher le menu IMAGE.
3. Appuyez sur ▲ ou ▼ pour sélectionner CONTRASTE.
4. Appuyez sur ◀ ou ▶ pour ajuster le contraste.
5. Appuyez sur EXIT pour retourner à un écran normal.

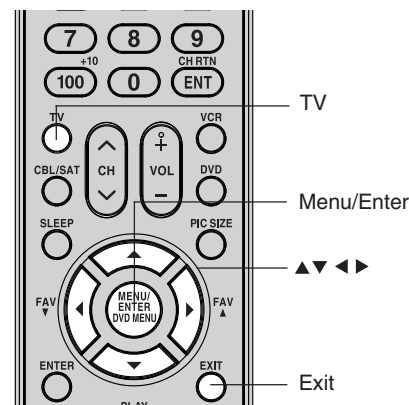

Remarques:

- Si vous souhaitez changer de langue d'affichage, suivez les étapes 1-4 à la page 23.
- Si aucunes touches ne sont pressées pendant plus de 60 secondes environ, l'écran du menu moniteur de PC retourne automatiquement à l'écran de moniteur normal.
- Les réglages du menu moniteur de PC ne s'appliquent pas au mode de téléviseur normale, ou au mode d'entrée externe.

Réglages du menu IMAGE

LUMINOSITÉ:	Ajuster la luminosité de l'écran du moniteur de PC.
CONTRASTE:	Ajuster le contraste de l'écran du moniteur de PC.
HOR POSITION:	Ajuster la position horizontale de l'image à l'écran du moniteur de PC. Chaque norme vidéo requiert une valeur différente pour ce réglage.
VER POSITION:	Ajuster la position verticale de l'image à l'écran du moniteur de PC. Chaque norme vidéo requiert une valeur différente pour ce réglage.
PHASE:	Celle-ci doit être ajustée une fois que la fréquence a été réglée pour optimiser la qualité de l'image.
HORLOGE:	Minimiser des bandes verticales ou des rayures visibles à l'écran de fond.
ROUGE/VERT/BLUE:	Ajuster la température de couleur de l'écran du moniteur de PC.
ENTREE WVGA:	Quand vous sélectionnez le mode WVGA en PC, réglez à MARCHE.
ENTREE WXGA:	Quand vous sélectionnez le mode WXGA en PC, réglez à MARCHE.

Réglages du menu AUDIO

GRAVES/AIGU/ÉQUILIBRE:	Ajuster la qualité de son en mode PC.
STABLE SOUND:	Activer ou désactiver la fonction StableSound® en mode PC.
WOW SRS 3D:	Activer ou désactiver l'effet de son ambiophonique en mode PC.
WOW FOCUS:	Activer ou désactiver l'effet de renforcement des parties vocales en mode PC.
WOW TruBass:	Sélectionner le niveau d'expansion des basses souhaité (HIGH, LOW ou ARRÊT).

Réinitialisation de vos ajustements d'image/audio en mode PC

La fonction REPLACER remplace vos réglages de qualité d'image par ceux du fabricant, soit:

Menu IMAGE	Menu AUDIO
Luminosité centre (25)	Graves centre (25)
Contraste max (50)	Aigu centre (25)
Rouge centre (25)	Équilibre centre (0)
Vert centre (25)	
Blue centre (25)	

Pour réinitialiser vos réglages d'image:

1. Appuyez sur TV pour sélectionner le mode TV.
2. Appuyez sur MENU en mode PC.
3. Appuyez ◀ ou ▶ pour sélectionner le menu voulu.
4. Appuyez sur ▲ ou ▼ pour mettre en surbrillance REPLACER, puis sur ▶.

Remarque:

Si la télécommande n'agit pas sur votre téléviseur, appuyez sur la touche TV et essayez à nouveau.



Mise en mode veille automatique

Le téléviseur passe automatiquement en mode veille après une durée approximative de 15 minutes s'il est réglé sur un canal non attribué ou une chaîne termine la diffusion de ses émissions en fin de journée. Cette fonction n'est pas disponible en mode Vidéo input/PC.

Comprendre la fonction du mode mémoire

Si la tension électrique est momentanément coupée pendant que vous regardez le téléviseur, la fonction du mode mémoire ré-allumera automatiquement le téléviseur.

Si vous prévoyez de ne pas utiliser le téléviseur pendant une longue période, débranchez le cordon d'alimentation de la prise murale pour éviter que le téléviseur se ré-allume pendant votre absence.

Annexe Dépannage

Avant d'appeler un technicien, vérifiez le tableau suivant pour essayer de trouver la cause du symptôme et la solution.

Symptôme	Solution
Boîte noire sur l'écran	<ul style="list-style-type: none"> Sélectionnez ARRÊT dans le menu Sous-titrage jusqu'à ce que les sous-titres ou textes ne soient plus affichés à l'écran.
Le téléviseur ne s'allume pas	<ul style="list-style-type: none"> Vérifiez le branchement de l'adaptateur CA et le cordon d'alimentation CA, puis appuyez sur POWER. Les piles de la télécommande sont peut-être usées. Remplacez les piles.
Pas d'image, ni de son	<ul style="list-style-type: none"> Vérifiez le branchement de l'antenne et du câble.
Image bonne, mais pas de son	<ul style="list-style-type: none"> Le son est peut-être coupé. Appuyez sur VOLUME. La station peut avoir des problèmes d'émission. Essayez une autre chaîne. La fonction MTS peut se trouver en mode SAP. Sélectionnez STR ou MONO dans le menu MTS.
Image bonne, mais son de mauvaise qualité	<ul style="list-style-type: none"> La station peut avoir des problèmes d'émission. Essayez une autre chaîne. La fonction MTS peut se trouver en mode SAP. Sélectionnez STR ou MONO dans le menu MTS.
Image de mauvaise qualité et son correct	<ul style="list-style-type: none"> Vérifiez le branchement de l'antenne. La station peut avoir des problèmes d'émission. Essayez une autre chaîne. Réglez le menu IMAGE.
L'image et le son ne sont pas synchronisés	<ul style="list-style-type: none"> Comme c'est le cas avec tous les produits possédant un écran numérique, dans de rares cas, lorsque certains contenus sont visualisés (p. ex. des émissions de télévision, des jeux vidéo, des DVD) vous pouvez remarquer que le son et l'image ne sont pas tout à fait synchronisés. Ce phénomène peut être provoqué par plusieurs facteurs incluant (sans limiter la cause à ces facteurs) : le traitement vidéo dans le téléviseur, le traitement vidéo dans un système de jeu vidéo branché et les taux de traitement vidéo/taux de compression différents utilisés par les diffuseurs dans leurs programmes. Vous pouvez essayer quelques-unes des suggestions suivantes, qui pourraient vous aider à réduire l'effet de ce phénomène : <ul style="list-style-type: none"> – si le téléviseur est connecté à un récepteur audiovisuel qui possède une caractéristique programmable de délais audio, utilisez cette caractéristique afin d'aider à synchroniser le son et l'image. – Si vous remarquez ce phénomène seulement sur certaines chaînes de télévision, veuillez contacter votre fournisseur (radiodiffusion, câble ou satellite) afin de l'informer de la situation.



Symptôme

Solution

Mauvaise réception des chaînes	<ul style="list-style-type: none">• La station eut avoir des problèmes d'émission. Essayez une autre chaîne.• Vérifiez le branchement de l'antenne.
Ne reçoit pas de chaîne au delà de la chaîne numéro 13	<ul style="list-style-type: none">• Vérifiez que TV/CÂBLE est en mode CÂBLE.
Ne peut pas sélectionner une chaîne spécifique	<ul style="list-style-type: none">• Le chaîne a peut-être été bloquée avec la fonction BLOCAGE CANAL ou effacé avec la fonction add/erase.
Ne peut pas accéder aux sources d'entrée du signal (Video-1, Video-2, Video-3, ColorStream HD-1, ColorStream HD-2, HDMI-1, HDMI-2 et PC) et/ou aux canaux 3 et 4	<ul style="list-style-type: none">• Vérifiez la fonction BLOCAGE VIDÉO.
Image dédoublée	<ul style="list-style-type: none">• La station peut avoir des problèmes d'émission. Essayez une autre chaîne.• Utilisez une antenne extérieure directionnelle.
Mauvaise qualité de la couleur ou aucune couleur	<ul style="list-style-type: none">• La station peut avoir des problèmes d'émission. Essayez une autre de chaîne.• Réglez la TEINTE et/ou la COULEUR dans le menu IMAGE.
Pas de son stéréo ou SAP provenant d'une émission MTS (Son multi-canaux) connue	<ul style="list-style-type: none">• Vérifiez que la fonction MTS est bien réglée (Le menu AUDIO).
La télécommande ne fonctionne pas	<ul style="list-style-type: none">• Assurez-vous que le mode TV • CBL/SAT • VCR • DVD est bien réglé.• Assurez-vous qu'il n'y ait aucun obstacle entre la télécommande et le téléviseur.• Les piles sont peut-être usées. Remplacez les piles.
Les touches du panneau latéral ne fonctionnent pas	<ul style="list-style-type: none">• Vérifiez la fonction BLOC.CLAVIER.



Fiche technique

- Ce modèle est conforme aux spécifications répertoriées ci-dessous.
- Les désigns et spécifications sont sujets à des changements sans préavis.
- Il est possible que ce modèle ne soit pas compatible avec des caractéristiques et/ou spécifications qui peuvent être ajoutées dans le futur.

Model	42HP86	50HP86
Taille de l'écran à plasma	42,32 pouces en diagonale (1 074,9 mm) approx.	49,95 pouces en diagonale (1 268,7 mm) approx.
Nombre de pixels	1 024 (horizontale) x 768 (verticale)	1 366 (horizontale) x 768 (verticale)
Television system	NTSC standard	
Couverture des chaînes	VHF: 2 à 13 UHF: 14 à 69 Câble TV: 4A, A-5 à A-1, A-I, J à W, W+1 à W+84	
Source d'alimentation	120V AC, 60 Hz	
Consommation de courant	360 W	520 W
Température de fonctionnement	0°C ~ 35°C (32°F ~ 95°F)	
Humidité de fonctionnement	HR inférieure à 80%	
Puissance de sortie audio	10 W + 10 W	
Type de haut-parleur	Principale: 2-3/16 x 5 pouces (55,9 x 127mm) x 2 Enceinte d'aigus: 2 pouces (50,8mm) x 2	
Bornes Vidéo/Audio	<p>ENTRÉE S-VIDEO ENTRÉE-Y: 1V (p-p), 75 ohm, synchronisation négative., miniconnecteur DIN à 4 broches x 3 ENTRÉE-C: 0,286V (p-p) (signal de salve), 75 ohm</p> <p>ENTRÉE VIDEO/AUDIO VIDEO: 1V (p-p), 75 ohm, synchronisation négative., jack à broche x 3 AUDIO: 300 mV (rms) (60% modulation équivalente, 35k ohm), jack à broche (L/R) x 6</p> <p>ENTRÉE ColorStream® (composantes vidéo) Y: 1V (p-p), 75 ohm P_R: 0,7V (p-p), 75 ohm P_B: 0,7V (p-p), 75 ohm</p> <p>SORTIE VIDEO/AUDIO VIDEO: 1V (p-p), 75 ohm, synchronisation négative., jack à broche x 1 AUDIO: 300 mV (rms) (60% modulation équivalente, 1k ohm), jack à broche (L/R) x 1</p> <p>ENTRÉE du moniteur de PC Dsub 15 mini-broches x 1</p> <p>ENTRÉE HDMI: compatible HDMI (connecteur type A) compatible HDCP compatible E-EDID* Taux de balayage préconisés : 1080i, 480p, 480i, 720p HDMI Audio : PCM 2 voies fréquence d'échantillonnage 32/44,1/48 kHz 16/20/24 bits per échantillon</p>	
Dimensions	Largeur: 42-1/8 pouces (1 070 mm) Hauteur: 13-3/4 pouces (350 mm) Profondeur: 30-11/16 pouces (779,5 mm)	Largeur: 49-7/16 pouces (1 255 mm) Hauteur: 15-3/8 pouces (391 mm) Profondeur: 34-3/16 pouces (869 mm)
Poids	84,7 lb (38,4 kg)	113,5 lb (51,5 kg)
Accessoires fournis	Télécommande (CT-8009) fournie avec deux piles de type "AAA" Cordon d'alimentation CA (pour l'adaptateur CA)	

Introduction

Branchement de votre téléviseur

Installation de votre téléviseur

Utilisation des fonctions

Annexe



Garantie limitée canadienne Pour les modèles de téléviseur plasma de marque Toshiba

Toshiba du Canada Limitée (« **TCL** ») donne les garanties limitées suivantes aux consommateurs d'origine du Canada. **LES GARANTIES LIMITÉES VALENT POUR LE CONSOMMATEUR ACHETEUR D'ORIGINE OU TOUTE PERSONNE RECEVANT CE MODÈLE DE TÉLÉVISEUR PLASMA DE MARQUE TOSHIBA (LE(S) "TÉLÉVISEUR(S)" ou "téléviseur(s)") EN CADEAU DE LA PART D'UN CONSOMMATEUR ACHETEUR D'ORIGINE, DE MÊME QUE POUR TOUT AUTRE ACHETEUR OU CESSIONNAIRE.**

LES TÉLÉVISEURS ACHETÉS AU CANADA ET UTILISÉS PARTOUT À L'EXTÉRIEUR DU CANADA, Y COMPRIS, NOTAMMENT, LES ÉTATS-UNIS ET LE MEXIQUE NE SONT PAS COUVERTS PAR LES PRÉSENTES GARANTIES.

LES TÉLÉVISEURS ACHETÉS PARTOUT À L'EXTÉRIEUR DU CANADA, Y COMPRIS, NOTAMMENT, LES ÉTATS-UNIS ET LE MEXIQUE, ET UTILISÉS AU CANADA NE SONT PAS COUVERTS PAR LES PRÉSENTES GARANTIES.

Garantie limitée d'un (1) an sur les pièces et la main-d'œuvre

TCL garantit le téléviseur et ses pièces, contre tout vice de matériaux ou de fabrication qui se traduit par une défaillance du téléviseur, durant un (1) an à compter de la date de l'achat au détail d'origine. **PENDANT CETTE PÉRIODE, TCL, À SON GRÉ, RÉPARERA OU REMPLACERA UNE PIÈCE DÉFECTUEUSE PAR UNE PIÈCE NEUVE OU REMISE À NEUF, SANS VOUS FAIRE PAYER LE PRIX DES PIÈCES OU DE LA MAIN-D'ŒUVRE.** Le personnel du dépôt de service autorisé (« **Un centre de service autorisé** ») TCL se déplacera à votre domicile lorsqu'une réparation couverte par la garantie est nécessaire. Selon le type de réparation nécessaire, votre téléviseur pourra être réparé à votre domicile ou amené à un dépôt de service autorisé TCL où il sera réparé et expédié gratuitement. **SERVICE À DOMICILE S'APPLIQUE SEULEMENT DANS LES 100 KILOMÈTRES D'UN DÉPÔT DE SERVICE AUTORISÉ TCL.**

Garanties limitées pour les unités commerciales

TCL garantit les téléviseurs utilisés à une fin commerciale comme suit : toutes les pièces, sont garanties contre les vices de matériaux ou de fabrication entraînant la défaillance du téléviseur fait, durant quatre-vingt-dix (90) jours après la date de l'achat au détail d'origine. **PENDANT CETTE PÉRIODE, TCL, À SON GRÉ, RÉPARERA OU REMPLACERA LA PIÈCE DÉFECTUEUSE PAR UNE PIÈCE NEUVE OU REMISE À NEUF SANS AUCUN FRAIS DE VOTRE PART. SERVICE SUR LES LIEUX S'APPLIQUE SEULEMENT DANS LES 100 KILOMÈTRES D'UN DÉPÔT DE SERVICE AUTORISÉ.**

Unités destinées à la location

La garantie concernant les téléviseurs destinés à la location prend effet à compter de la date de la première location ou trente (30) jours à compter de la date à laquelle le téléviseur a été expédié à la société de location, selon la première occurrence.

Votre responsabilité

LES GARANTIES CI-DESSUS SONT SOUMISES AUX CONDITIONS SUIVANTES :

- 1) Vous devez fournir votre facture ou autre preuve d'achat.
- 2) Tout entretien ou réparation sous garantie du présent téléviseur doit être exécuté par un centre de service autorisé.
- 3) Les garanties de TCL sont valides uniquement sur le téléviseur qui (i) est acheté comme neuf, et non ouvert, auprès de TCL ou auprès de distributeurs, concessionnaires ou revendeurs autorisés (des « **DCA** ») de TCL et (ii) est situé/exploité au Canada.
- 4) Les frais de main-d'œuvre pour l'installation du téléviseur, le réglage, l'ajustement des commandes du client et l'installation ou la réparation des systèmes d'antenne ne sont pas couverts par la présente garantie. Les problèmes de réception causés par des systèmes d'antenne inappropriés sont de votre responsabilité.

- 5) Les garanties ne visent que les vices de matériaux ou de fabrication ainsi que susmentionné et ne couvrent pas :
 - a. l'entretien, les réparations ou le remplacement rendus nécessaires à la suite d'un accident, d'un mauvais usage, d'un abus, de l'humidité, de liquides, de la poussière, de la saleté, de la négligence, d'un accident, d'un dommage, d'applications 24/7, d'une installation inappropriée, d'exploitation inappropriée, d'un nettoyage inapproprié, d'un entretien inapproprié, de l'usure normale ou de toute autre cause ou situation externe, incrustation d'image causée par un affichage prolongé d'images fixes et/ou vieillissement des phosphores, acte ou omission hors de la volonté de TCL, y compris un incendie, un vol, la force majeure, une modification, une panne de courant, une surtension ou une pénurie de courant, la foudre, d'autres défaillances électriques ou des réparations, modifications ou remplacements par des personnes autres que celles que TCL autorise à entretenir le téléviseur;
 - b. le remplacement de pièces manquantes, projetées ou perdues, la fourniture de dispositifs modernisés ou l'entretien préventif;
 - c. la réparation d'un dommage de nature esthétique seulement ou n'ayant aucune incidence sur la fonctionnalité du téléviseur, comme l'usure, les égratignures et les bosses;
 - d. l'entretien d'accessoires de marque Toshiba (ces accessoires pourraient être couverts par leur propre garantie);
 - e. l'entretien de produits tiers ou l'entretien rendu nécessaire par suite de l'utilisation de produits tiers incompatibles;
 - f. l'entretien rendu nécessaire par l'utilisation simultanée du présent téléviseur et de l'équipement branché;
 - g. les modifications apportées au téléviseur qui ne sont pas approuvées par TCL et l'entretien rendu nécessaire par l'utilisation ou l'installation de modifications apportées au téléviseur qui ne sont pas le fait de Toshiba;
 - h. l'entretien du téléviseur sur lequel l'étiquette ou le logo, l'étiquette signalétique ou le numéro de série TOSHIBA a été maquillé ou supprimé;
 - i. l'entretien ou la réparation sur place du téléviseur;
 - j. un dommage au téléviseur causé par le défaut de suivre les spécifications, les manuels ou les guides quant à l'utilisation et/ou l'entreposage.

Déni de responsabilité et restriction quant au recours

DANS LA MESURE OÙ LA LOI NE L'INTERDIT PAS, TOUTES AUTRES GARANTIES EXPRESSES ET IMPLICITES DU PRÉSENT PRODUIT, DONT LES GARANTIES IMPLICITES DE QUALITÉ MARCHANDE ET D'ADAPTATION À UNE DESTINATION PARTICULIÈRE, SONT NIÉES ET EXCLUES. SI LE DROIT APPLICABLE INTERDIT L'EXCLUSION D'UNE GARANTIE IMPLICITE, ALORS CETTE GARANTIE EST PAR AILLEURS LIMITÉE DANS SA DURÉE À LA DURÉE DE LA GARANTIE LIMITÉE ÉCRITE EXPRESSE. DANS LA MESURE OÙ LA LOI NE L'INTERDIT PAS, LA PRÉSENTE GARANTIE ÉCRITE REMPLACE ET NIE EXPRESSÉMENT TOUTE AUTRE GARANTIE OU DÉCLARATION NON ÉNONCÉE DANS LA PRÉSENTE GARANTIE SOIT LE FAIT DE TCL, DE TOSHIBA CORPORATION, DES SOCIÉTÉS MEMBRES DE LEUR GROUPE, DE DCA ET DE CENTRE DE SERVICE AUTORISÉ ET QUELLE SOIT FAITE VERBALEMENT OU PAR ÉCRIT (Y COMPRIS, TOUTE DÉCLARATION DANS UNE BROCHURE, UN COMMUNIQUÉ DE PRESSE, UNE ANNONCE, UNE PUBLICITÉ, UN ÉTALAGE EN POINT DE VENTE, ETC.).

VOUS DEVEZ LIRE ET SUIVRE TOUTES LES INSTRUCTIONS D'INSTALLATION ET D'UTILISATION DANS LES GUIDES/OU MANUELS DE L'UTILISATEUR QUI S'APPLIQUENT. À DÉFAUT DE CE FAIRE, LE PRÉSENT TÉLÉVISEUR POURRAIT NE PAS FONCTIONNER DE FAÇON APPROPRIÉE ET VOUS POURRIEZ SUBIR DES DOMMAGES. LA PRÉSENTE GARANTIE COUVRE TOUT ENTRETIEN QUI EST NÉCESSAIRE, EN TOUT OU EN PARTIE, À LA SUITE D'UN MANQUEMENT DE SUIVRE LES INSTRUCTIONS D'INSTALLATION ET D'UTILISATION. LA PRÉSENTE GARANTIE NE S'APPLIQUE PAS ET EST NULLE ET INOPPOSABLE SI LE TÉLÉVISEUR EST OUVERT, ENTRETENU OU RÉPARÉ PAR DES PERSONNES AUTRES QUE CELLES QU'AUTORISE TCL À ENTREtenir OU RÉPARER LE PRODUIT.

(suite à la page suivante)





Garantie limitée canadienne

Pour les modèles de téléviseur plasma de marque Toshiba (suite de la page précédente)

SI LE TÉLÉVISEUR NE FONCTIONNE PAS DE LA FAÇON GARANTIE CI-DESSUS, VOTRE UNIQUE RECOURS CONSISTE À FAIRE RÉPARER OU REMPLACER LA PIÈCE DÉFECTUEUSE. DANS AUCUN CAS, TCL, TOSHIBA CORPORATION, LES PERSONNES MEMBRES DE LEUR GROUPE, LES TCA OU LES CENTRES DE SERVICE AUTORISÉS (LES « PARTIES RELIÉES ») NE SAURAIENT ÊTRE TENUES RESPONSABLES ENVERS VOUS OU TOUT TIERS POUR TOUS DOMMAGES-INTÉRÊTS, ARGENT REMBOURSEMENT, FRAIS OU DÉPENSES. CETTE RESTRICTION S'APPLIQUE AUX DOMMAGES-INTÉRÊTS, À L'ARGENT, AU REMBOURSEMENT, AUX FRAIS OU AUX DÉPENSES, DE TOUT TYPE QUE CE SOIT, Y COMPRIS TOUS DOMMAGES-INTÉRÊTS DIRECTS OU INDIRECTS, DOMMAGES MATÉRIELS OU CORPORELS, TOUT MANQUE À GAGNER, TOUTE PERTE D'ÉCONOMIES, TOUT INCONVÉNIENT OU TOUS AUTRES DOMMAGES-INTÉRÊTS SPÉCIAUX, ACCESSOIRES, EXEMPLAIRES OU INDIRECTS, QUE CELA RÉSULTE OU NON D'UNE INEXÉCUTION DE GARANTIE OU D'UN CONTRAT, D'UN DÉLIT CIVIL (Y COMPRIS LA NÉGLIGENCE), EN VERTU D'UNE LOI OU EN VERTU DE TOUT AUTRE DROIT OU FORME D'ACTION, OU QUE CELA NAISSE DE L'UTILISATION OU DE L'INCAPACITÉ À UTILISER LES TÉLÉVISEURS, MÊME SI L'UNE DES PARTIES RELIÉES A ÉTÉ INFORMÉE DE LA POSSIBILITÉ DE TELS DOMMAGES OU D'UNE RÉCLAMATION DE LA PART DE TOUT AUTRE TIERS.

Nulle personne, ni représentant, distributeur, concessionnaire ou société n'est autorisée à modifier ou proroger les conditions des présentes garanties de quelque façon que ce soit.

Arbitrage et résolution de différends

Dans la mesure où la loi ne nous l'interdit pas, toute réclamation, tout différend, toute controverse ou tout désaccord (que ce soit au titre d'une inexécution de garantie ou de contrat, d'un délit civil, y compris la négligence, en vertu d'une loi ou de tout autre droit ou forme d'action) contre l'une des parties reliées qui naît de ou est autrement reliée à : (i) la présente garantie; (ii) le téléviseur; (iii) toute déclaration, brochure ou tout communiqué de presse, publicité, annonce, étalage en point de vente ou document promotionnel, en forme verbale ou écrite, ayant trait au téléviseur; (iv) la relation qui naît de la présente garantie (les réclamations, différends, controverses ou désaccords précités sont collectivement nommés le « litige ») sont déferés à l'arbitrage et résolus par un arbitrage définitif et irrévocable (à l'exclusion des tribunaux). Si la loi ne l'interdit pas, vous convenez de renoncer à tout droit que vous pourriez invoquer pour intenter un recours collectif ou y participer contre les parties reliées relativement à tout litige. Dans la mesure où cela s'applique et que la loi ne l'interdit pas, vous convenez de plus de ne pas participer à tout tel recours collectif. L'arbitrage d'un litige sera réalisé dans le lieu et de la manière convenus entre vous et TCL. Faute d'un tel accord, l'arbitrage sera réalisé par un arbitre en vertu des lois et des règles relatives à l'arbitrage en général en vigueur sur le territoire où vous résidez en ce moment où naît le litige. Si la loi ne l'interdit pas, aucune réclamation, ni différend, ni controverse ni désaccord de toute autre personne ne peut être combiné ou mis en cause par rapport à un litige par vous, sans le consentement écrit préalable de TCL.

Applications critiques

Le produit que vous achetez n'est pas conçu pour des « applications critiques ». Par « applications critiques », on entend des systèmes de maintien des fonctions vitales, des applications médicales, des branchements à des dispositifs médicaux implantés, des services de transport commercial, des installations nucléaires, des systèmes ou autres applications où la défaillance du produit pourrait entraîner des blessures corporelles ou un décès ou des dommages matériels catastrophiques.

SI LE CONSOMMATEUR UTILISE LE PRODUIT POUR DES APPLICATIONS CRITIQUES, LE CONSOMMATEUR – ET NON TCL, LES PERSONNES MEMBRES DE LEUR GROUPE, LES TCA OU LES CENTRES DE SERVICE AUTORISÉS – ASSUMERA COMPLÈTEMENT LUI-MÊME LES RESPONSABILITÉS POUR UN TEL USAGE. TCL RÉSERVE LE DROIT DE REFUSER D'ENTREtenir

TOUT PRODUIT UTILISÉ DANS UNE APPLICATION CRITIQUE. TCL, LES PERSONNES MEMBRES DE LEUR GROUPE, LES TCA OU LES CENTRES DE SERVICE AUTORISÉS NIENT TOUTES RESPONSABILITÉS, DOMMAGES ET CONSÉQUENCES SURVENANT DE L'ENTRETIEN OU DU REFUS D'ENTRETIEN D'UN TEL PRODUIT ET NIENT AUSSI TOUTES RESPONSABILITÉS, CONSÉQUENCES ET DOMMAGES QUI PEUVENT SURVENIR OU RÉSULTER DE L'USAGE DU PRODUIT DANS DES APPLICATIONS CRITIQUES.

Situation générale

Si une stipulation de la présente garantie limitée se révèle de façon générale, inopposable, la stipulation inopposable est retranchée de la garantie et réputée ne pas en faire partie. Les stipulations restantes de la présente garantie continue d'être valide et opposable. Si une stipulation de la présente garantie limitée en ce qu'elle a trait à l'une des parties reliées se révèle nulle ou inopposable à l'égard de cette partie (la « partie exclue »), la partie exclue est retranchée ou exclue de cette stipulation et la stipulation demeure valide, opposable et applicable à l'égard des autres parties reliées restantes.

Dans la mesure où la loi l'autorise, la présente garantie limitée est régie et interprétable en conformité avec les lois de l'Ontario.

En cas d'incompatibilité entre la présente garantie limitée, d'une part, et toute information dans l'emballage du téléviseur ou de tout autre document joint au téléviseur ou utilisé dans le cadre de la promotion ou de la vente du téléviseur, d'autre part, les stipulations de la présente garantie limitée ont préséance.

Comment obtenir les services sous garantie

Si, après avoir suivi les instructions de fonctionnement dans le présent manuel et avoir vérifié la rubrique "Dépannage", vous avez besoin de service :

- 1) Pour trouver le centre de service autorisé TCL le plus près, rendez-vous sur le site Web de TCL à www.toshiba.ca ou composez le numéro sans frais 1-800-268-3404;
- 2) Présentez votre facture ou autre preuve d'achat au centre de service autorisé.

Pour plus de renseignements, visitez le site web de TCL :

www.toshiba.ca

Introduction

Branchements de votre téléviseur

Installation de votre téléviseur

Utilisation des fonctions

Annexe



TOSHIBA OF CANADA LIMITED

191 McNabb Street
Markham, Ontario L3R 8H2
TEL.: (905) 470-5400

Centres de service:

TORONTO: 191 McNABB STREET,
MARKHAM, ONTARIO, L3R 8H2, CANADA
TEL.: (905) 470-5400

MONTREAL: 18050 TRANS CANADA, KIRKLAND,
QUEBEC, H9J-4A1, CANADA
TEL.: (514) 390-7766

VANCOUVER: 13551 COMMERCE PARKWAY SUITE 110,
RICHMOND, B.C., V6V 2L1, CANADA
TEL.: (604) 303-2500

CableClear, ColorStream, TheaterWide et StableSound sont des marques déposées de Toshiba America Consumer Products, L.L.C.
GameTimer est une marque de commerce de Toshiba America Consumer Products, L.L.C.

TOSHIBA

IMPRIMÉ EN THAÏLANDE