

brother®

GUIDE DE L'UTILISATEUR

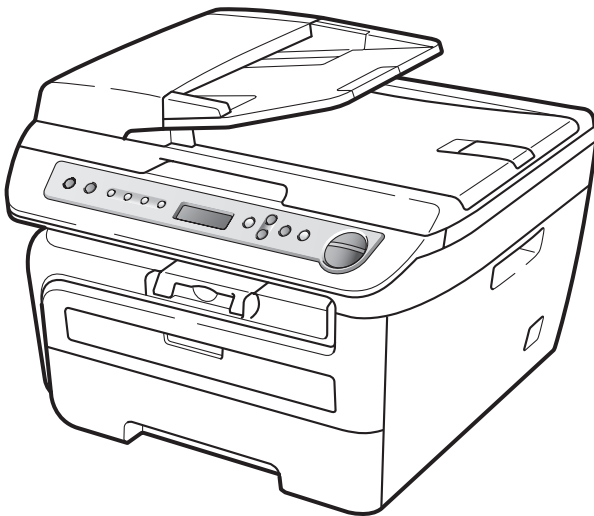

DCP-7030
DCP-7040
DCP-7045N

CE

Version A
FRE/SWI-FRE/BEL-FRE

Si vous devez appeler le service client

Complétez les informations suivantes pour pouvoir vous y référer plus tard :

Numéro du modèle : DCP-7030, DCP-7040 et DCP-7045N
(encerclez le numéro du modèle)

Numéro de série : ¹ _____

Date d'achat : _____

Lieu d'achat : _____

¹ Le numéro de série figure au dos de l'unité.
Conservez ce guide de l'utilisateur avec votre reçu
comme preuve permanente de votre achat, en cas de
vol, d'incendie ou de demande de service de garantie.

Enregistrez votre produit en ligne sous

<http://www.brother.com/registration/>

En enregistrant votre produit auprès de Brother, vous serez enregistré comme le propriétaire original du produit. Votre enregistrement auprès de Brother :

- peut tenir lieu de pièce justificative de la date d'achat du produit dans l'éventualité où vous perdriez votre reçu d'achat ; et
- peut appuyer une déclaration de dommage auprès de votre assurance en cas de perte d'un produit assuré .

Compilation et avis de publication

Ce manuel a été rédigé et publié sous le contrôle de Brother Industries Ltd. Il couvre les dernières descriptions et spécifications du produit.

Le contenu de ce manuel et les spécifications de ce produit peuvent être modifiés sans préavis.

Brother se réserve le droit de modifier, sans préavis, les spécifications et les informations figurant dans ce présent manuel et ne sera pas responsable des préjudices (y compris des préjudices indirects) résultant des informations présentées ici, entre autres, sans pour autant s'y limiter, des erreurs typographiques et d'autres erreurs concernant le manuel.

Déclaration de conformité CE



EC Declaration of Conformity

Manufacturer

Brother Industries Ltd.,
15-1, Naeshiro-cho, Mizuho-ku, Nagoya 467-8561, Japan

Plant

Brother Industries (Vietnam) Ltd.
Phuc Dien Industrial Zone Cam Phuc Commune, Cam giang Dist Hai Duong Province,
Vietnam

Herewith declare that:

Products description : Laser Printer
Product Name : DCP-7030, DCP-7040, DCP-7045N

are in conformity with provisions of the Directives applied : Low Voltage Directive
2006/95/EC and the Electromagnetic Compatibility Directive 2004/108/EC.

Standards applied :

Harmonized : Safety EN60950-1:2001+A11:2004
EMC EN55022: 2006 +A1: 2007 Class B
EN55024: 1998 +A1: 2001 +A2: 2003
EN61000-3-2: 2006
EN61000-3-3: 1995 +A1: 2001 +A2: 2005

Year in which CE marking was first affixed : 2007

Issued by : Brother Industries, Ltd.

Date : 6th April, 2009

Place : Nagoya, Japan

Signature :

Junji Shiota
General Manager
Quality Management Dept.

Déclaration de conformité CE

Fabricant

Brother Industries, Ltd.,
15-1, Naeshiro-cho, Mizuho-ku, Nagoya 467-8561, Japon

Usine

Brother Industries (Vietnam) Ltd.
Phuc Dien Industrial Zone Cam Phuc Commune, Cam giang Dist Hai Duong Province, Vietnam

Par la présente déclare que :

Caractéristiques de l'appareil : Imprimante Printer
Numéro du modèle : DCP-7030, DCP-7040, DCP-7045N

sont conformes aux clauses des directives 2006/95/EC relatives aux appareils basse tension et à la directive 2004/108/EC relative à la compatibilité des appareils électromagnétiques.

Standards harmonisés en vigueur :

Sécurité	EN60950-1 : 2001 +A11 : 2004
EMC	EN55022 : 2006 +A1 : 2007 Classe B EN55024 : 1998 +A1 : 2001 +A2 : 2003 EN61000-3-2 : 2006 EN61000-3-3 : 1995 +A1 : 2001 +A2 : 2005

Première année de l'apposition du marquage CE : 2007

Délivré par : Brother Industries, Ltd.

Date : 6 avril 2009

Lieu : Nagoya, Japon

Table des matières

Section I Généralités

1	Informations générales	2
	Utilisation de la documentation.....	2
	Symboles et convenances utilisés dans cette documentation	2
	Accès au Guide utilisateur - Logiciel et au Guide utilisateur - Réseau (DCP-7045N uniquement).....	3
	Comment visualiser la documentation.....	3
	Présentation du panneau de commande.....	6
2	Chargement des documents et du papier	7
	Chargement du papier et supports d'impression	7
	Chargement du papier dans le bac à papier	7
	Chargement du papier dans la fente d'alimentation manuelle.....	8
	Zone non imprimable.....	11
	Papier et autres supports d'impression acceptables	12
	Papier recommandé et support d'impression	12
	Type et taille de papier	12
	Manipulation et utilisation de papier spécial	13
	Chargement des documents.....	16
	Utilisation de l'ADF (Automatic Document Feeder) (DCP-7040 et DCP-7045N).....	16
	Utilisation de la vitre du scanner.....	17
3	Configuration générale	18
	Réglages du papier.....	18
	Type de papier.....	18
	Format du papier	18
	Réglages du volume	18
	Volume du bip sonore.....	18
	Fonctions écologiques	19
	Economie de toner	19
	Durée de veille.....	19
	Contraste LCD	20
	Liste des paramètres de l'utilisateur	20
	Liste de configuration réseau (DCP-7045N uniquement)	20

Section II Copie

4	Fonction de copie	22
	Comment copier	22
	Entrée d'un mode de copie.....	22
	Faire une seule copie	22
	Création de plusieurs copies	22
	Arrêter le processus de copie.....	22
	Options de copie (paramètres temporaires)	23
	Agrandir ou réduire l'image copiée	23
	Réglage du contraste	24
	Utilisation de la touche Options	25
	Amélioration de la copie	25
	Trie des copie en utilisant l'ADF (DCP-7040 et DCP-7045N).....	26
	Faire des copies N en 1 (disposition)	26
	Message Mémoire saturée	27

Section III Logiciel

5	Fonctions logicielles et réseau (DCP-7045N uniquement)	30
	Comment lire le guide d'utilisation de format HTML	30
	Sous Windows®	30
	Sous Macintosh	31

Section IV Annexes

A	Sécurité et consignes légales	34
	Où placer l'appareil.....	34
	Informations importantes	35
	Précautions de sécurité	35
	Spécifications de l'IEC60825-1+A2:2001	38
	Débranchement d'un périphérique	38
	Connexion au réseau local (DCP-7045N uniquement)	39
	Interférence radio	39
	Directive européenne 2002/96/EC et EN50419	39
	Déclaration de conformité ENERGY STAR® internationale	40
	Consignes de sécurité importantes	40
	Marques commerciales.....	42

B	Dépistage des pannes et maintenance périodique	43
	Dépistage des pannes	43
	En cas de problème avec la machine	43
	Amélioration de la qualité d'impression	49
	Messages d'erreur et de maintenance	55
	Bourrage de document (DCP-7040 et DCP-7045N uniquement)	57
	Bourrages papier	58
	Entretien courant	63
	Nettoyage de l'extérieur de l'appareil	63
	Nettoyage de la vitre du scanner	64
	Nettoyage de la fenêtre du scanner laser	65
	Nettoyage du fil corona	66
	Nettoyage du tambour	68
	Remplacement des consommables	70
	Remplacement d'une cartouche de toner	70
	Remplacement du tambour	74
	Changement de la langue de l'écran LCD	77
	Informations à propos de l'appareil	77
	Vérification du numéro de série	77
	Vérification des compteurs de pages	77
	Vérification de la durée de vie du tambour	77
	Emballage et transport de l'appareil	78
C	Menus et caractéristiques	79
	Programmation à l'écran	79
	Tableau des menus	79
	Autonomie de la mémoire	79
	Touches de menu	79
	Comment accéder au mode de menu	80
	Tableau des menus	81
D	Spécifications	86
	Généralités	86
	Support d'impression	88
	Copie	89
	Scan	90
	Imprimer	91
	Interfaces	91
	Configuration minimale requise par le système	92
	Consommables	94
	Réseau câble Ethernet (DCP-7045N uniquement)	95
E	Glossaire	96
F	Index	97



Généralités

Informations générales	2
Chargement des documents et du papier	7
Configuration générale	18

Utilisation de la documentation

Nous vous remercions d'avoir acheté un appareil Brother. La lecture de la documentation vous permettra de tirer le meilleur de votre appareil.

Symboles et convenances utilisés dans cette documentation

Les symboles et convenances suivants ont été utilisés tout au long de cette documentation.

Caractères gras Les caractères gras identifient les touches sur le panneau de commande de l'appareil ou sur l'écran de l'ordinateur.

Caractères en italique Les caractères en italique mettent l'accent sur un point important ou vous renvoient à un thème connexe.

Courier New La police de caractères Courier New identifie les messages qui apparaissent sur l'écran LCD de l'appareil.

 Des avertissements vous indiquent les opérations à ne pas exécuter pour éviter de vous blesser.

 Les notes d'attention indiquent les procédures à suivre ou à éviter pour éliminer tout risque d'endommagement de la machine ou d'autres objets.

 Les icônes de risque électrique vous alertent à un choc électrique possible.



Les icônes de surface chaude vous indiquent de ne pas toucher les parties de l'appareil qui sont chaudes.



Les icônes de configuration incorrecte vous signalent les périphériques et les opérations incompatibles avec l'appareil.



Les icônes Remarque donnent des astuces utiles.



Remarque

Les illustrations dans ce guide d'utilisation sont basées sur la DCP-7045N.

Accès au Guide utilisateur - Logiciel et au Guide utilisateur - Réseau (DCP-7045N uniquement)

Ce Guide utilisateur ne contient pas toutes les informations sur la machine, telles que l'utilisation des fonctions avancées de l'imprimante, scanner et réseau (DCP-7045N uniquement). Lorsque vous êtes prêt à lire les informations détaillées sur ces opérations, consultez le **Guide utilisateur - Logiciel** et le **Guide utilisateur - Réseau** (DCP-7045N uniquement).

Comment visualiser la documentation

Comment visualiser la documentation (Windows®)

Pour visualiser la documentation à partir du menu **Démarrer**, pointez sur **Brother**, **DCP-XXXX** (où XXXX correspond au nom du modèle) dans le groupe de programmes, puis cliquez sur **Guides de l'utilisateur au format HTML**.

Si vous n'avez pas installé le logiciel, vous pouvez trouver la documentation en suivant les instructions données ci-dessous :

- 1 Allumez votre ordinateur. Insérez le CD-ROM de Brother portant la motion Windows® dans votre lecteur de CD-ROM.
- 2 Si l'écran de sélection des langues apparaît, cliquez sur votre langue.

- 3 Si l'écran de nom du modèle s'affiche, cliquez sur le nom de votre modèle. Le menu principal du CD-ROM apparaît.



Si cette fenêtre n'apparaît pas, utilisez l'Explorateur Windows® pour trouver et exécuter le programme Start.exe à partir du répertoire racine du CD-ROM fourni par Brother.

- 4 Cliquez sur **Documentation**.
- 5 Cliquez sur la documentation à lire : (3 manuels)
 - Documentation HTML (3 manuels) :
 - Guide utilisateur** des opérations autonomes, **Guide utilisateur - Logiciel** et **Guide utilisateur - Réseau** (DCP-7045N uniquement) dans le format HTML.
 - Nous recommandons d'utiliser ce format pour visualiser les manuels sur votre ordinateur.
 - Documents PDF (4 manuels) :
 - Guide utilisateur** pour les opérations autonomes, **Guide utilisateur - Logiciel**, **Guide utilisateur - Réseau** (DCP-7045N uniquement) et **Guide d'installation rapide**.
 - Nous vous recommandons ce format pour imprimer les manuels. Accédez au Brother Solutions Center à partir duquel vous pouvez afficher ou télécharger les documents PDF. (Vous devez disposer d'un accès Internet et d'un logiciel de visualisation de fichiers PDF.)

Comment trouver les instructions de numérisation

Plusieurs façons de numériser des documents existent. Vous pouvez trouver les instructions comme suit :

Guide Utilisateur - Logiciel :

- Numérisation d'un document en utilisant le pilote TWAIN au chapitre 2
- Numérisation d'un document à l'aide du pilote WIA (pour Windows® XP/Windows Vista®) dans le chapitre 2
- Utilisation de ControlCenter3 au chapitre 3
- Numérisation réseau dans le chapitre 4 (DCP-7045N uniquement)

Guides -pratiques- de ScanSoft™ PaperPort™ 11SE avec OCR

- L'ensemble des guides -pratiques- de ScanSoft™ PaperPort™ 11SE avec OCR peut être consulté dans la section d'aide de l'application ScanSoft™ PaperPort™ 11SE.

Comment visualiser la documentation (Macintosh)

1 Allumez votre Macintosh. Insérez le CD-ROM de Brother portant l'étiquette Macintosh dans votre lecteur de CD-ROM.

2 La fenêtre suivante s'affiche.



3 Double-cliquez sur l'icône **Documentation**.

4 Si l'écran de sélection des langues apparaît, double-cliquez sur votre langue.

5 Cliquez deux fois sur le fichier de la première page pour afficher le **Guide utilisateur**, le **Guide utilisateur - Logiciel** et le **Guide utilisateur - Réseau** (DCP-7045N uniquement) dans le format HTML.

6 Cliquez sur la documentation que vous souhaitez lire.

- **Guide de l'utilisateur**
- **Guide Utilisateur - Logiciel**
- **Guide utilisateur - Réseau** (DCP-7045N uniquement)



Remarque

Les documents sont également disponibles dans le format PDF (4 manuels) :

Guide de l'utilisateur pour les opérations autonomes, **Guide utilisateur - Logiciel**, **Guide utilisateur - Réseau** (DCP-7045N uniquement) et le **Guide d'installation rapide**.

Nous vous recommandons le format PDF pour imprimer les manuels.

Double-cliquez sur l'icône **Brother Solutions Center** pour accéder au Brother Solutions Center à partir duquel vous pouvez afficher ou télécharger les documents PDF. (Vous devez disposer d'un accès Internet et d'un logiciel de visualisation de fichiers PDF.)

Comment trouver les instructions de numérisation

Plusieurs façons de numériser des documents existent. Vous pouvez trouver les instructions comme suit :

Guide Utilisateur - Logiciel :

- Numérisation au chapitre 9
- Utilisation de ControlCenter2 au chapitre 10
- Numérisation réseau dans le chapitre 11 (DCP-7045N uniquement)

Guide de l'utilisateur de Presto! PageManager :

- Le guide complet de l'utilisateur de Presto! PageManager peut être visualisé depuis l'aide de Presto! PageManager.

Présentation du panneau de commande

Le **DCP-7030** , **DCP-7040** et le **DCP-7045N** disposent des mêmes touches.

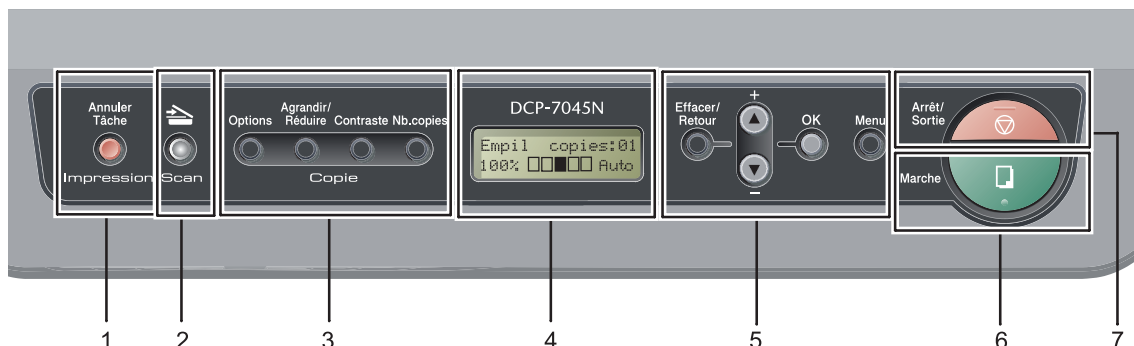

1 Impression touche

Annuler Tâche

Annule un travail d'impression programmé et efface le contenu de la mémoire de l'appareil. Pour annuler plusieurs travaux d'impression, maintenez la touche enfoncée jusqu'à ce que **Annul. trv. (tt)** s'affiche.

2 Scan touche

Permet de basculer l'appareil en mode Scan. (Pour plus de détails sur la numérisation, voir *le guide utilisateur - logiciel sur le CD-ROM.*)

3 Copietouches :

Options

Vous pouvez choisir rapidement des paramètres de copie temporaires.

Agrandir/Réduire

Permet de réduire ou d'agrandir des copies.

Contraste

Vous pouvez augmenter ou diminuer le contraste des copies.

Nb.copies

Utilisez cette touche pour créer plusieurs copies.

4 LCD

Affiche des messages qui vous aident à configurer et à utiliser votre appareil.

5 Touches de menu :

Effacer/Retour

Efface les données saisies ou vous permet d'annuler le réglage actuel.

▲ + ou ▼ -

Appuyez sur ces touches pour faire défiler les menus et les options.

OK

Vous permet d'enregistrer vos réglages dans l'appareil.

Menu

Vous permet d'accéder au Menu pour programmer l'appareil suivant vos réglages.

6 Marche

Permet de créer des copies ou de numériser.

7 Arrêt/Sortie

Permet d'annuler une opération ou de quitter un menu.

Chargement du papier et supports d'impression

La machine charge le papier depuis le bac de papier standard ou la fente d'alimentation manuelle.

Lorsque vous placez du papier dans le bac à papier, prenez note des points suivants :

- si votre application logicielle prend en charge la sélection du format du papier dans le menu d'impression, vous pouvez sélectionner le format par l'intermédiaire du logiciel. Dans le cas contraire, vous pouvez définir le format du papier dans le pilote d'impression au moyen des boutons du panneau de commande.
- Avant d'utiliser du papier perforé (feuilles d'organiseur, par exemple), vous devez déramer la pile pour éviter les bourrages et les défauts d'alimentation.

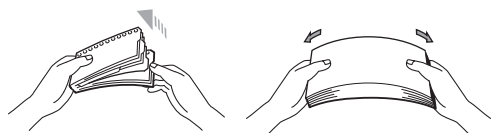

Chargement du papier dans le bac à papier

Impression sur du papier ordinaire, du papier recyclé ou des transparents depuis le bac à papier

- 1 Retirez complètement le bac à papier de l'appareil.

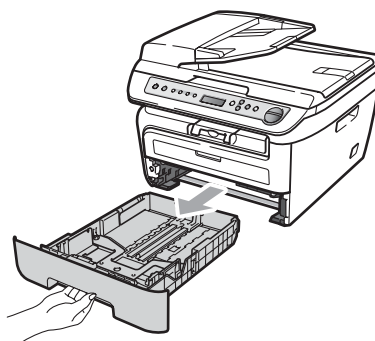

- 2 Tout en appuyant sur le levier vert de libération des guides papier, faites glisser les guides papier pour les adapter au format du papier. Veillez à placer les guides papier fermement dans les fentes.

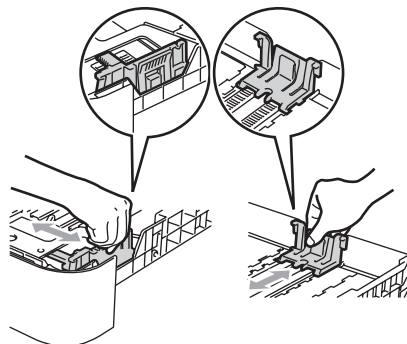

- 3 Placez le papier dans le bac et assurez-vous que le papier qu'il ne dépasse pas le repère de papier maximum (1). La face à imprimer doit être tournée vers le bas.

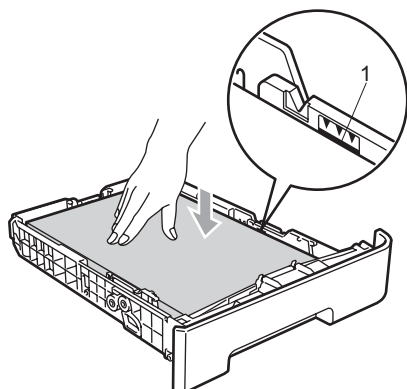

! ATTENTION

Faites entrer en contact les guides du papier contre les côtés du papier pour éviter de générer des bourrages papier qui risqueraient d'endommager la machine.

- 4 Remettez le bac à papier dans l'appareil. Vérifiez qu'il est bien inséré dans la machine.
- 5 Abaissez le support de soutien (1) pour que le papier ne glisse pas du bac de sortie des documents imprimés face tournée vers le bas.

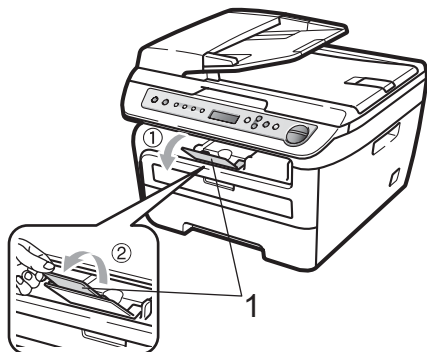

Chargement du papier dans la fente d'alimentation manuelle

Vous ne pouvez charger qu'une seule enveloppe et qu'un seul support d'impression spécial à la fois dans cette fente. Utilisez la fente d'alimentation manuelle pour imprimer ou copier des étiquettes, des enveloppes ou du papier épais.

Impression sur du papier ordinaire, du papier relié, du papier recyclé ou des transparents depuis la fente d'alimentation manuelle

Remarque

L'imprimante active automatiquement le mode d'alimentation manuelle lorsque vous insérez le papier dans la fente d'alimentation manuelle.

- 1 Tirez le volet de soutien (1) pour que le papier ne glisse pas du bac de sortie des documents imprimés face tournée vers le bas ou retirez chaque page dès que son impression est terminée.

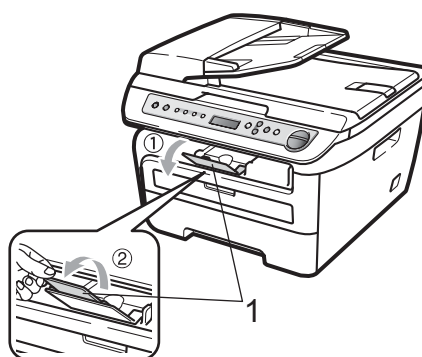

- 2 Ouvrez le cache de la fente d'alimentation manuelle.

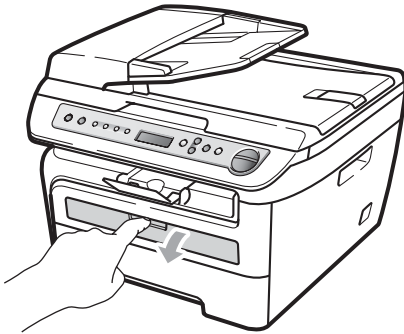

- 3 Avec les deux mains, faites glisser les guides papier de la fente d'alimentation manuelle en fonction de la largeur du papier.

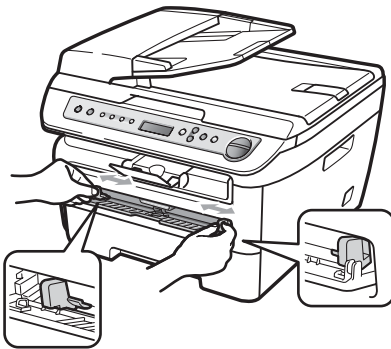

- 4 A l'aide des deux mains, placez une feuille de papier ou un transparent dans la fente d'alimentation manuelle jusqu'à ce que le bord avant touche le rouleau d'entraînement. Lorsque vous sentez que la machine entraîne le papier, lâchez-le.

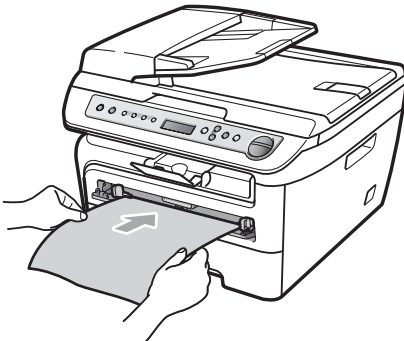

Impression sur du papier épais, du papier relié, des étiquettes et des enveloppes

Lorsque le bac de sortie arrière est abaissé, la machine utilise un chemin de papier droit entre la fente d'alimentation manuelle et l'arrière de la machine. Utilisez cette alimentation papier et cette méthode de sortie pour imprimer sur du papier épais, des étiquettes ou des enveloppes.

Remarque

- Retirez chaque feuille ou enveloppe immédiatement après son impression pour éviter tout bourrage papier.
- L'imprimante active automatiquement le mode d'alimentation manuelle lorsque vous insérez le papier dans la fente d'alimentation manuelle.

- 1 Ouvrez la cache arrière (bac de sortie arrière).

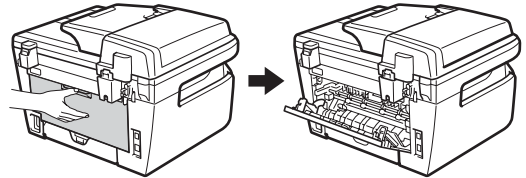

- 2 Ouvrez le cache de la fente d'alimentation manuelle.

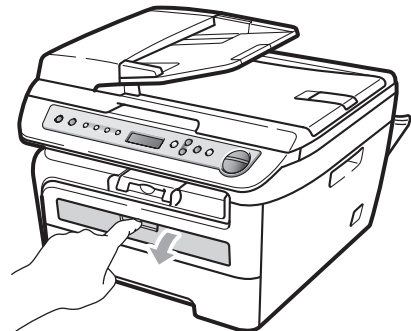

- 3 Avec les deux mains, faites glisser les guides papier de la fente d'alimentation manuelle en fonction de la largeur du papier.

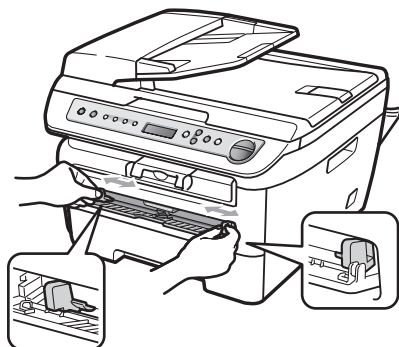

- 4 Avec les deux mains, placez une feuille de papier ou une enveloppe dans la fente d'alimentation manuelle jusqu'à ce que le bord avant du papier ou de l'enveloppe touche le rouleau d'entraînement du papier. Lorsque vous sentez que la machine tire le papier, lâchez-le.

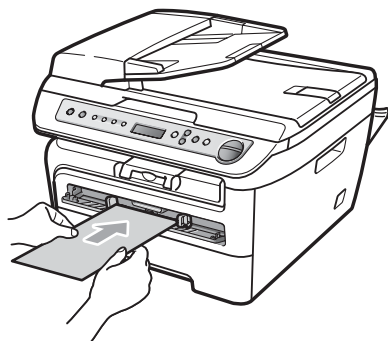
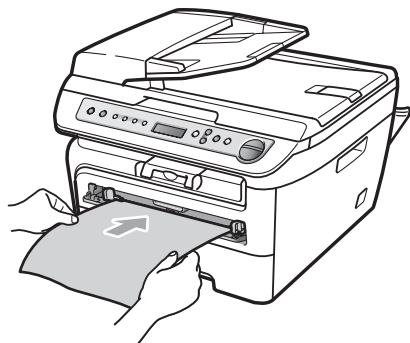

Remarque

- Insérez le papier dans la fente d'alimentation manuelle, face à imprimer tournée vers le haut.
- Vérifiez que le support d'impression (Voir *Papier et autres supports d'impression acceptables* à la page 12.) est droit et dans la position appropriée dans la fente d'alimentation manuelle. Si tel n'est pas le cas, la papier ou transparent risquent de ne pas être insérés correctement et l'impression risque d'être en biais ou un bourrage peut se produire.
- N'insérez pas plusieurs pages dans la fente d'alimentation manuelle pour ne pas provoquer un bourrage.
- Si vous insérez un support d'impression dans la fente d'alimentation manuelle et que la machine n'est pas prête le support d'impression est éjecté sans être imprimé.
- Pour retirer une petite impression du bac de sortie, relevez la couvercle du scanner avec les deux mains, comme indiqué dans l'illustration.

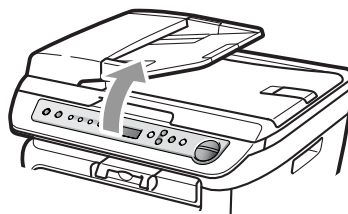

- Vous pouvez toujours utiliser la machine lorsque le couvercle du scanner est relevé. Pour fermer le couvercle du scanner, abaissez-le avec les deux mains.

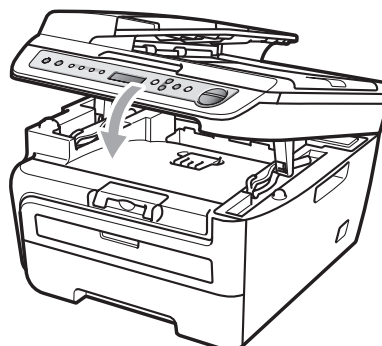

Zone non imprimable

Zone non imprimable pour les copies

La zone imprimable de votre appareil commence à 3 mm environ à partir du haut et du bas et de 2 mm à partir des deux côtés du papier.

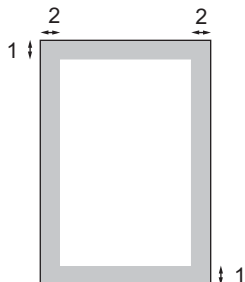

1 3 mm

2 2 mm



Remarque

Cette zone non imprimable, indiquée ci-dessus, s'applique à une seule copie ou une copie 1 en 1 de format A4. La zone non imprimable change selon le format de papier.

Zone non imprimable lors de l'impression à partir d'un ordinateur

Lorsque vous utilisez le pilote d'impression, la zone imprimable est plus petite que le format du papier, comme indiqué ci-dessous.

Portrait

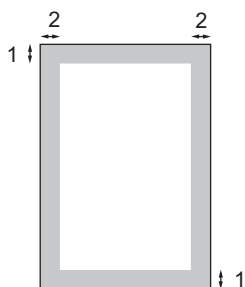

Paysage

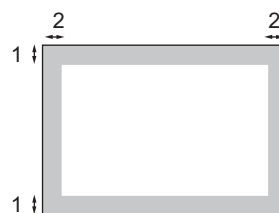

		Pilote d'impression Windows® et pilote d'impression Macintosh	BRScript Driver for Windows® et Macintosh (DCP-7045N uniquement)
Portrait	1	4,23 mm	4,23 mm
	2	6,01 mm	4,23 mm
Paysage	1	4,23 mm	4,23 mm
	2	5 mm	4,23 mm



Remarque

La zone non imprimable indiquée ci-dessus concerne le format de papier A4. La zone non imprimable change selon le format de papier.

Papier et autres supports d'impression acceptables

La qualité d'impression peut varier selon le type de papier utilisé.

Vous pouvez utiliser les types de support suivants : papier ordinaire, liasses, papier recyclé, transparents, étiquettes et enveloppes.

Pour obtenir des résultats optimaux, suivez les instructions ci-dessous :

- Utilisez du papier conçu pour la copie sur papier ordinaire.
- Utilisez du papier dont le grammage est compris entre 75 et 90 g/m².
- Utilisez des étiquettes et des transparents conçus pour une utilisation avec des imprimantes laser.
- NE placez PAS simultanément différents types de papier dans le bac à papier car cela pourrait engendrer des bourrages de papier ou des défauts d'alimentation.
- Pour imprimer correctement, vous devez choisir le même format de papier dans l'application logicielle et dans le bac.
- Evitez de toucher la surface de papier imprimée juste après l'impression.
- Lorsque vous utilisez des transparents, retirez chaque transparent immédiatement pour éviter les taches ou les bourrages.
- Utilisez du papier sans machine au pH neutre doté d'un taux d'humidité de 5 % environ.

Papier recommandé et support d'impression

Pour obtenir une qualité d'impression optimale, nous vous conseillons d'utiliser le papier suivant.

Type de papier	Article
Papier ordinaire	Xerox Premier TCF 80 g/m ²
	Xerox Business 80 g/m ²
Papier recyclé	Xerox Recycled Supreme 80g/m ²
Transparent	3M CG3300
Étiquettes	Étiquettes laser Avery L7163
Enveloppes	Antalis River series (DL)

Type et taille de papier

La machine charge le papier depuis le bac de papier standard installé ou la fente d'alimentation manuelle.

Bac à papier standard

Le bac à papier standard étant universel, vous pouvez utiliser n'importe quel format de papier (type et format de papier simultanément) répertorié dans le tableau figurant dans *Capacité des bacs à papier* à la page 13. Le bac à papier standard peut contenir jusqu'à 250 feuilles de format lettre/A4, (80 g/m²). Il est possible de charger le papier jusqu'au repère de papier maximum sur le guide de largeur du papier coulissant.

Fente d'alimentation manuelle

La fente d'alimentation manuelle accepte une feuille de 76,2 sur 220 mm de large et de 116 et 406,4 mm de long. Vous pouvez utiliser la fente avec du papier spécial, des enveloppes et des étiquettes.

Capacité des bacs à papier

	Format de papier	Types de papier	Nombre de feuilles
Bac à papier	A4, Lettre, , Executive, A5, A6, B5, B6.	Papier ordinaire et papier recyclé	jusqu'à 250 [80 g/m ²]
		Transparent	jusqu'à 10
Fente d'alimentation manuelle	Largeur : 76,2 à 220 mm Length: 116 à 406.4 mm	Papier ordinaire, papier recyclé, papier relié, enveloppes, étiquettes et transparents	1

2

Spécifications de papier recommandées

Les spécifications de papier suivantes sont adaptées à cet appareil.

Grammage de base	75-90 (g/m ²)
Epaisseur	80-110 (µm)
Rugosité	Supérieure à 20 (sec.)
Rigidité	90-150 (cm ³ /100)
Sens des fibres	Sens machine
Résistivité du volume	10e ⁹ -10e ¹¹ (ohm)
Résistivité de la surface	10e ⁹ -10e ¹² (ohm-cm)
Charge	CaCO ₃ (neutre)
Teneur en cendres	Inférieure à 23 (wt%)
Brillance	Supérieure à 80 (%)
Opacité	Supérieure à 85 (%)

Manipulation et utilisation de papier spécial

L'appareil est conçu pour prendre en charge la plupart des types de papier de xérogaphie et de qualité supérieure. Certaines variables de papier peuvent, toutefois, avoir une incidence sur la qualité de l'impression ou la fiabilité en termes de manipulation. Avant d'acheter du papier, procédez toujours à quelques essais avec des échantillons pour vous assurer que les performances vous conviennent. Conservez le papier dans son emballage d'origine en veillant à ce que ce dernier soit bien fermé. Conservez le papier à plat, à l'abri de l'humidité, de la lumière directe du soleil et de la chaleur.

Voici quelques consignes importantes à respecter lors du choix du papier :

- N'utilisez pas du papier pour imprimante à jet d'encre afin de ne pas provoquer des bourrages papier ou d'endommager l'imprimante.
- Le papier préimprimé doit utiliser de l'encre pouvant supporter la température de fusion de l'imprimante (200 degrés centigrades).
- Si vous utilisez du papier relié ayant une surface rugueuse ou du papier froissé, le papier peut dégrader les performances.

Types de papier à ne pas utiliser

! ATTENTION

Il est possible que certains types de papier n'offrent pas d'excellentes performances, voire qu'ils endommagent l'appareil.

N'utilisez PAS de papier :

- hautement texturé
- extrêmement lisse ou brillante
- recourbé ou voilé

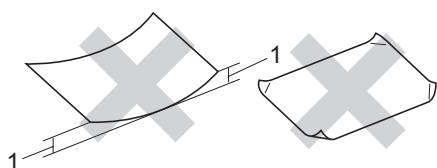

1 2 mm

- couché ou revêtu d'une finition chimique
- abîmé, froissé ou plié
- dont le grammage est supérieur aux spécifications indiquées dans ce guide
- ayant des onglets ou des agrafes
- avec des en-têtes à base de colorants basse température ou thermogravés
- en plusieurs parties ou autocopiant
- dédié à l'impression jet d'encre

Si vous utilisez l'un quelconque des types de papier énumérés ci-dessus, vous risquez d'endommager votre appareil. Veuillez noter que le cas échéant, les dommages occasionnés ne sont pas couverts par la garantie de Brother ou tout autre accord de service.

Enveloppes

La plupart des enveloppes sont compatibles avec votre appareil. Toutefois, vous pouvez rencontrer des problèmes d'introduction et de qualité d'impression suivant la façon dont les enveloppes ont été introduites dans l'appareil. Une enveloppe adaptée doit posséder des bords droits et des plis parfaits. Par ailleurs, son bord d'attaque ne doit pas être plus épais que l'épaisseur de deux feuilles de papier. L'enveloppe doit reposer à plat. Vous ne devez pas utiliser d'enveloppes à soufflets ou minces. Vous devez acheter des enveloppes de qualité auprès d'un fournisseur qui a connaissance du fait que vous souhaitez utiliser les enveloppes dans un appareil laser.

Entrez une seule enveloppe à la fois dans la fente d'alimentation manuelle. Il est recommandé de faire un test sur une enveloppe pour vérifier si l'impression correspond à votre attente avant d'imprimer ou d'acheter une grande quantité d'enveloppes.

Tenez compte des points suivants :

- Le volet de fermeture des enveloppes doit être dans le sens de la longueur.
- Les volets de fermeture doivent être parfaitement et correctement pliés (une découpe irrégulière ou des enveloppes pliées peuvent provoquer des bourrages de papier).
- Les enveloppes doivent être renforcées par deux couches de papier dans les zones encadrées ci-dessous.

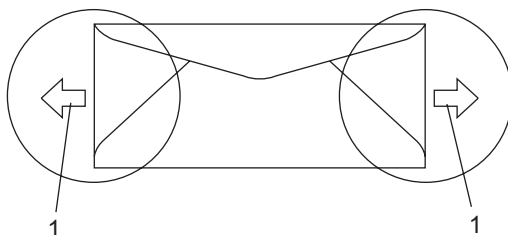

1 Sens d'alimentation

- Nous vous recommandons de ne pas imprimer dans une marge de 15 mm à partir du bord des enveloppes.
- Les jonctions des enveloppes fermées par le fabricant doivent être correctement collées.

Types d'enveloppes à ne pas utiliser

! ATTENTION

N'utilisez PAS d'enveloppes :

- abîmées, gondolées, froissées ou de forme inhabituelle
- extrêmement brillantes ou texturées
- avec des trombones, des agrafes ou tout autre système d'attache
- avec des fermetures auto-adhésives
- à soufflets
- mal pliées
- estampées (avec écriture en relief)
- précédemment imprimées au moyen d'un appareil laser
- préimprimées à l'intérieur
- que vous ne pouvez pas parfaitement empiler
- fabriquées en papier dont le grammage est supérieur aux spécifications requises pour l'appareil en matière de grammage
- dont les bords ne sont pas droits ou parfaitement uniformes
- comportant des fenêtres, des trous, des découpes ou des perforations
- dont la surface comporte une bande adhésive comme illustré ci-dessous

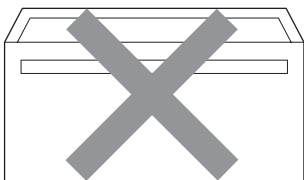

- avec deux volets comme illustré ci-dessous

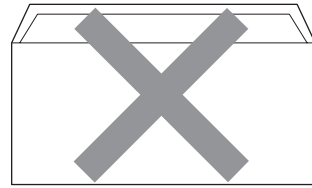

- avec des volets de fermeture pliés à l'achat
- avec des volets de fermeture comme illustré ci-dessous

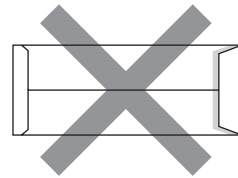

- dont chaque côté est plié comme illustré ci-dessous

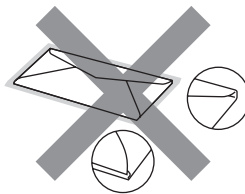

Si vous utilisez l'un quelconque des types d'enveloppes énumérés ci-dessus, vous risquez d'endommager votre appareil. Veuillez noter que le cas échéant, les dommages occasionnés ne sont pas couverts par la garantie de Brother ou tout autre accord de service.

Vous pouvez parfois rencontrer des problèmes d'alimentation du papier à cause de l'épaisseur, du format et de la forme du volet des enveloppes utilisées.

Étiquettes

L'appareil imprime sur la plupart des types d'étiquettes compatibles avec un appareil laser. L'adhésif des étiquettes doit être à base d'acrylique, ce matériau étant plus stable lorsqu'il est soumis aux températures élevées de l'unité de fusion. Les adhésifs ne doivent pas entrer en contact avec les pièces de l'appareil, car l'étiquette pourrait rester collée à la courroie ou aux rouleaux et provoquer des bourrages et des problèmes de qualité d'impression. Aucun adhésif ne doit être exposé entre les étiquettes. Les étiquettes doivent être agencées de manière à couvrir toute la longueur et toute la largeur de la feuille. Si les étiquettes sont espacées entre elles, elles pourraient se décoller engendrant ainsi de sérieux bourrages ou problèmes d'impression.

Toutes les étiquettes utilisées dans cet appareil doivent pouvoir supporter une température de 392 degrés Fahrenheit (200 degrés centigrade) pendant 0,1 secondes.

Le grammage des planches d'étiquettes ne doit pas excéder les spécifications requises mentionnées dans ce guide d'utilisation. Les étiquettes dont le grammage est supérieur aux spécifications peuvent ne pas être alimentées correctement ou endommager votre appareil.

Les étiquettes ne peuvent être insérées qu'à partir de la fente d'alimentation manuelle.

Types d'étiquettes à ne pas utiliser

N'utilisez pas d'étiquettes abîmées, gondolées, froissées ou de forme inhabituelle.

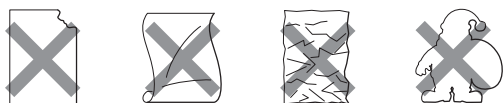

! ATTENTION

N'INTRODUISEZ PAS la planche d'étiquettes. Le support ainsi exposé pourrait endommager votre appareil.

Chargement des documents

Utilisation de l'ADF (Automatic Document Feeder) (DCP-7040 et DCP-7045N)

L'ADF peut contenir jusqu'à 35 pages et les alimenter individuellement. Utilisez du papier standard 80 g/m² et n'oubliez pas de le déramer avant de le placer dans l'ADF.

Environnement recommandé

Température : 20 à 30° C Humidité : 50 % - 70% Papier : Xerox Premier TCF 80 g/m ² ou Xerox Business 80 g/m ²

! ATTENTION

NE laissez AUCUN document épais sur la vitre du scanner. Dans le cas contraire, un bourrage pourrait se produire au niveau de l'ADF.

N'utilisez PAS de papier gondolé, froissé, plié, déchiré, agrafé, maintenu par un trombone, collé ou troué.

N'utilisez PAS de carton, de papier journal ou de tissu.

NE tirez PAS sur le document pendant son alimentation pour ne pas endommager l'appareil pendant l'utilisation de l'ADF.

Pour numériser des documents non standard, voir *Utilisation de la vitre du scanner* à la page 17.

- Assurez-vous que l'encre des documents est parfaitement sèche.

- Les documents doivent avoir une largeur comprise entre 148 et 215,9 mm, une longueur comprise entre 148 et 355,6 mm et un grammage de 80 g/m².

- 1 Abaissez le support des documents en sortie de l'ADF (1) et le support ADF (2).

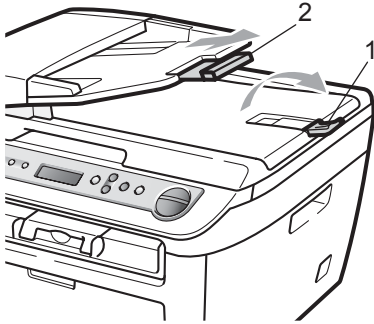

- 2 Déramez les pages correctement.
- 3 Insérez le document dans l'ADF, face imprimée vers le haut et bord supérieur en premier, jusqu'à ce qu'il entre en contact avec le rouleau d'alimentation.
- 4 Réglez les guides-papier (1) en fonction de la largeur de votre document.

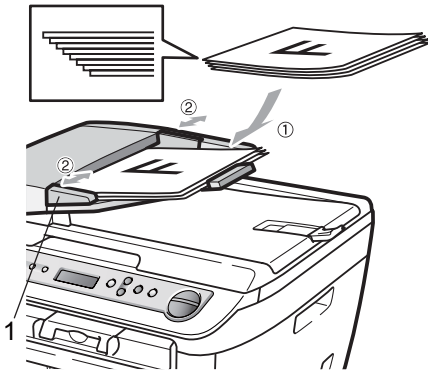

Utilisation de la vitre du scanner

Vous pouvez utiliser la vitre pour copier ou numériser des pages d'un manuel ou une page individuelle.

Les documents peuvent avoir une largeur de 215,9 mm de large et 297 mm de long.

Remarque

(DCP-7040 et DCP-7045N) Pour pouvoir utiliser la vitre du scanner, l'ADF doit être vide.

- 1 Soulevez le capot document.
- 2 A l'aide des repères de document situés sur la gauche, centrez le document, face imprimée vers le bas sur la vitre du scanner.

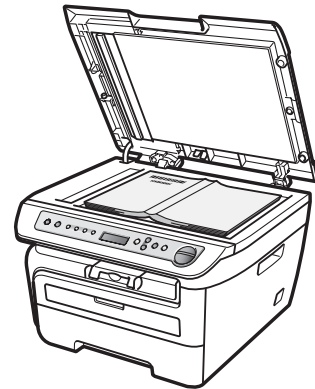
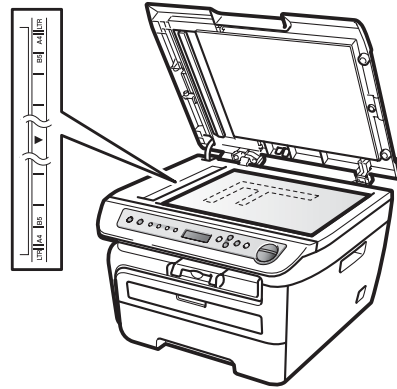

- 3 Refermez le capot document.

ATTENTION

S'il s'agit d'un manuel ou si le document est épais, ne claquer pas le couvercle dessus ou n'appuyez pas dessus.

Réglages du papier

Type de papier

Configurez l'appareil pour le type de papier utilisé. Ceci garantira une qualité d'impression optimale.

- 1 Appuyez sur **Menu**.
- 2 Appuyez sur ▲ ou sur ▼ pour choisir 1.Param. général.
Appuyez sur **OK**.
- 3 Appuyez sur ▲ ou sur ▼ pour choisir 1.Type papier.
Appuyez sur **OK**.
- 4 Appuyez sur ▲ ou sur ▼ pour choisir Fin, Normal, Épais, Lourd, Transparent ou Papier recyclé.
Appuyez sur **OK**.
- 5 Appuyez sur **Arrêt/Sortie**.

Format du papier

Vous pouvez utiliser sept formats de papier pour la copie : A4, Lettre, Executive, A5, A6, B5 et B6.

Lorsque vous changez le format de papier dans le bac, vous devez modifier également le format de papier afin que votre appareil adapte le document à la page.

- 1 Appuyez sur **Menu**.
- 2 Appuyez sur ▲ ou sur ▼ pour choisir 1.Param. général.
Appuyez sur **OK**.
- 3 Appuyez sur ▲ ou sur ▼ pour choisir 2.Format papier.
Appuyez sur **OK**.

- 4 Appuyez sur ▲ ou sur ▼ pour choisir A4, Letter, Executive, A5, A6, B5 ou sur B6.
Appuyez sur **OK**.

- 5 Appuyez sur **Arrêt/Sortie**.



Remarque

Si vous choisissez Transparent comme type de papier, vous pouvez choisir uniquement le format Letter ou A4 à l'étape 4.

Réglages du volume

Volume du bip sonore

Lorsque le bipeur est actif, la machine émet un bip lorsque vous appuyez sur une touche ou commettez une erreur. Vous pouvez sélectionner une plage de niveaux de volume, comprise entre Haut et Non.

- 1 Appuyez sur **Menu**.
- 2 Appuyez sur ▲ ou sur ▼ pour choisir 1.Param. général.
Appuyez sur **OK**.
- 3 Appuyez sur ▲ ou sur ▼ pour choisir 3.Bip sonore.
Appuyez sur **OK**.
- 4 Appuyez sur ▲ ou ▼ pour choisir Non, Bas, Moyen ou Haut.
Appuyez sur **OK**.
- 5 Appuyez sur **Arrêt/Sortie**.

Fonctions écologiques

Economie de toner

Vous pouvez économiser le toner à l'aide de cette fonction. Lorsque vous réglez la fonction d'économie de toner sur **Oui**, l'impression apparaît plus claire. Le réglage par défaut est **Non**.

- 1 Appuyez sur **Menu**.
- 2 Appuyez sur ▲ ou sur ▼ pour choisir 1.Param. général. Appuyez sur **OK**.
- 3 Appuyez sur ▲ ou sur ▼ pour choisir 4.Ecologie. Appuyez sur **OK**.
- 4 Appuyez sur ▲ ou sur ▼ pour choisir 1.Économie toner. Appuyez sur **OK**.
- 5 Appuyez sur ▲ ou sur ▼ pour choisir **Oui** ou **Non**. Appuyez sur **OK**.
- 6 Appuyez sur **Arrêt/Sortie**.



Remarque

Nous vous déconseillons d'utiliser la fonction d'économie de toner pour imprimer des photos ou des images en échelle de gris.

Durée de veille

La fonction Durée de veille réduit la consommation d'énergie en désactivant l'unité de fusion lorsque l'appareil est inactif.

Vous pouvez choisir la durée d'inactivation (comprise entre 00 et 99 minutes) de l'appareil avant qu'il ne bascule en mode Veille. Lorsque l'appareil reçoit des données d'un ordinateur ou crée une copie, la temporisation est réinitialisée. Le réglage par défaut est 05 minutes.

Lorsque l'appareil est en mode Veille, l'écran LCD affiche **Veille**. Toute impression ou copie réalisée à partir du mode Veille commence après un court laps de temps dédié au préchauffage de l'unité de fusion.

- 1 Appuyez sur **Menu**.
- 2 Appuyez sur ▲ ou sur ▼ pour choisir 1.Param. général. Appuyez sur **OK**.
- 3 Appuyez sur ▲ ou sur ▼ pour choisir 4.Ecologie. Appuyez sur **OK**.
- 4 Appuyez sur ▲ ou sur ▼ pour choisir 2.Tps Veille. Appuyez sur **OK**.
- 5 Vous pouvez régler la durée d'inactivation de l'appareil avant le basculement en mode Veille (00 à 99). Appuyez sur **OK**.
- 6 Appuyez sur **Arrêt/Sortie**.



Remarque

Pour *désactiver* le mode Veille, appuyez simultanément sur **Marche** et **Options** lors de l'étape 5. Appuyez sur ▲ ou sur ▼ pour choisir **Non**. Appuyez sur **OK**.

Contraste LCD

Vous pouvez changer le contraste pour rendre l'écran LCD plus clair ou plus foncé.

- 1 Appuyez sur **Menu**.
- 2 Appuyez sur ▲ ou sur ▼ pour choisir 1.Param. général.
Appuyez sur **OK**.
- 3 Appuyez sur ▲ ou sur ▼ pour choisir 5.Contraste LCD.
Appuyez sur **OK**.
- 4 Appuyez sur ▲ pour assombrir l'écran LCD ou sur ▼ pour l'éclaircir.
Appuyez sur **OK**.
- 5 Appuyez sur **Arrêt/Sortie**.

Liste des paramètres de l'utilisateur

Vous pouvez imprimer la liste des paramètres que vous avez définis.

- 1 Appuyez sur **Menu**.
- 2 Appuyez sur ▲ ou sur ▼ pour choisir 1.Param. général.
Appuyez sur **OK**.
- 3 Appuyez sur ▲ ou sur ▼ pour choisir 6.Config.Util.
Appuyez sur **OK**.
- 4 Appuyez sur **Marche**.
- 5 Appuyez sur **Arrêt/Sortie**.

Liste de configuration réseau (DCP-7045N uniquement)

La liste de configuration réseau contient l'ensemble de la configuration réseau, y compris les paramètres du serveur d'impression réseau.



Remarque

Nom du noeud : le nom du noeud apparaît dans la liste de configuration réseau. Le nom de noeud par défaut est "BRNXXXXXXXXXXXX".

- 1 Appuyez sur **Menu**.
- 2 Appuyez sur ▲ ou sur ▼ pour choisir 1.Param. général.
Appuyez sur **OK**.
- 3 Appuyez sur ▲ ou sur ▼ pour choisir 7.Config Réseau.
Appuyez sur **OK**.
- 4 Appuyez sur **Marche**.
- 5 Appuyez sur **Arrêt/Sortie**.



Copie

Fonction de copie

22

4

Fonction de copie

Comment copier

Entrée d'un mode de copie

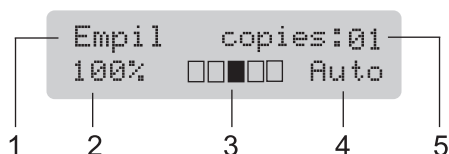

- 1 Pile/tri¹
- 2 Rapport de copie et disposition des copies
- 3 Contraste
- 4 Qualité
- 5 Nombre de copies

¹ Le tri est disponible uniquement pour le DCP-7040 et le DCP-7045N.

Faire une seule copie

- 1 Chargez votre document.
- 2 Appuyez sur **Marche**.

Création de plusieurs copies

- 1 Chargez votre document.
- 2 Exécutez l'une des actions suivantes :
 - Appuyez sur **Nb.copies** pour entrer le nombre de copies (jusqu'à 99).
 - Appuyez sur la touche ▲ ou ▼ maintenez la touche enfoncée pour augmenter ou réduire le nombre de copies.
- 3 Appuyez sur **Marche**.



Remarque

Pour trier vos copies, voir *Trie des copie en utilisant l'ADF (DCP-7040 et DCP-7045N)* à la page 26.

Arrêter le processus de copie

Pour arrêter la copie, appuyez sur **Arrêt/Sortie**.

Options de copie (paramètres temporaires)

Quand vous voulez changer rapidement les réglages de copie temporairement pour la copie suivante, utilisez les touches **Copie**. Vous pouvez utiliser différentes combinaisons.

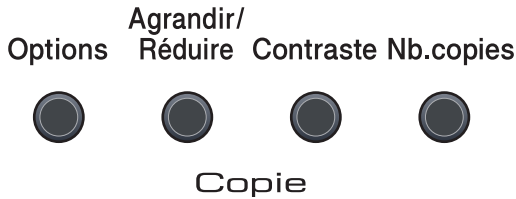

La machine restaure les paramètres par défaut une minute après la copie.

Agrandir ou réduire l'image copiée

Vous pouvez sélectionner les taux d'agrandissement ou de réduction suivants :

Appuyez sur Agrandir/ Réduire 	100%*
	97% LTR→A4
	94% A4→LTR
	91% Full Page
	85% LTR→EXE
	83%
	78%
	70% A4→A5
	50%
	Manuel (25-400%)
	Auto
	200%
	141% A5→A4
104% EXE→LTR	

* Le paramètre défini en usine est indiqué en gras et par un astérisque.

(DCP-7040 et DCP-7045N) Lorsque le mode **Auto** est actif, la machine calcule le rapport de réduction le mieux adapté au format du papier dans le bac à papier. (Voir *Format du papier* à la page 18.) **Auto** est disponible uniquement avec l'ADF.

Manuel (25-400%) permet d'entre un facteur compris entre 25% et 400%.

Pour agrandir ou réduire la copie suivante, suivez les instructions données ci-dessous :

- 1 Chargez votre document.
- 2 Entrez le nombre de copies.
- 3 Appuyez sur **Agrandir/Réduire**.
- 4 Exécutez l'une des actions suivantes :
 - Appuyez sur ▲ ou ▼ pour sélectionner le taux d'agrandissement ou de réduction souhaité.
Appuyez sur **OK**.
 - Appuyez sur ▲ ou sur ▼ pour choisir **Manuel** (25-400%).
Appuyez sur **OK**.
Appuyez sur ▲ ou sur ▼ pour entrer un facteur d'agrandissement ou de réduction comprise entre 25% et 400%.
Appuyez sur **OK**.
- 5 Appuyez sur **Marche**.



Remarque

Les options de disposition 2 en 1 (P), 2 en 1 (L), 4 en 1 (P), 4 en 1 (L) *ne sont pas* disponibles avec **Agrand./Réduc**.

Réglage du contraste

Contraste

Ajustez le contraste pour rendre une image plus nette et plus vive.

Pour changer *provisoirement* le réglage du contraste, suivez la procédure ci-dessous :



- 1 Chargez votre document.
- 2 Entrez le nombre de copies.
- 3 Appuyez sur **Contraste**.
- 4 Appuyez sur ▲ ou sur ▼ pour augmenter ou diminuer le contraste.
Appuyez sur **OK**.
- 5 Appuyez sur **Marche**.

Pour changer le réglage *par défaut*, suivez la procédure ci-dessous :

- 1 Appuyez sur **Menu**.
- 2 Appuyez sur ▲ ou sur ▼ pour choisir
2.Copie.
Appuyez sur **OK**.
- 3 Appuyez sur ▲ ou sur ▼ pour choisir
2.Contraste.
Appuyez sur **OK**.
- 4 Appuyez sur ▲ ou sur ▼ pour augmenter ou diminuer le contraste.
Appuyez sur **OK**.
- 5 Appuyez sur **Arrêt/Sortie**.

Utilisation de la touche Options

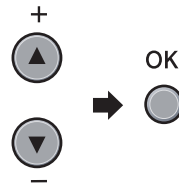
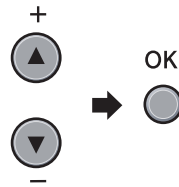
Utilisez la touche **Options** pour définir rapidement et provisoirement les réglages de copie suivants pour la réaliser la prochaine copie.

Appuyez sur	Sélection des menus	Options	Page
Appuyez sur Options 	Appuyez sur ▲ ou ▼, puis sur OK 	Appuyez sur ▲ ou ▼, puis sur OK 	
	Qualité	Auto* Photo Texte	25
	(DCP-7040 et DCP-7045N) Empil./Trier (apparaît lorsque le document se trouve dans l'ADF)	Empil* Trier	26
	Mise en page	Non (1 en 1) * 2 en 1 (P) 2 en 1 (L) 4 en 1 (P) 4 en 1 (L)	26
 Les réglages du fabricant sont affichés en caractères gras avec un astérisque.			

Amélioration de la copie

Vous pouvez choisir parmi une gamme de réglages de la qualité. Le réglage par défaut est **Auto**.

■ Auto

Le mode Auto est recommandé pour les impressions normales. Convient aux documents contenant à la fois du texte et des photos.

■ Texte

Convient aux documents ne contenant que du texte.

■ Photo

Convient à la copie de photos.

Pour changer *provisoirement* le réglage de qualité, suivez la procédure ci-dessous :

- 1 Chargez votre document.
- 2 Entrez le nombre de copies.
- 3 Appuyez sur **Options**.
Appuyez sur ▲ ou ▼ pour choisir Qualité.
Appuyez sur **OK**.

4 Appuyez sur ▲ ou ▼ pour choisir *Auto Photo* ou *Texte*. Appuyez sur **OK**.

5 Appuyez sur **Marche**.

Pour changer le réglage *par défaut*, suivez la procédure ci-dessous :

1 Appuyez sur **Menu**.

2 Appuyez sur ▲ ou sur ▼ pour choisir *2.Copie*. Appuyez sur **OK**.

3 Appuyez sur ▲ ou sur ▼ pour choisir *1.Qualité*. Appuyez sur **OK**.

4 Appuyez sur ▲ ou sur ▼ pour choisir la qualité de copie. Appuyez sur **OK**.

5 Appuyez sur **Arrêt/Sortie**.

Trie des copie en utilisant l'ADF (DCP-7040 et DCP-7045N)

Vous pouvez trier plusieurs copies. Des pages seront empilées dans l'ordre 1 2 3, 1 2 3, 1 2 3, etc.

1 Placez votre document dans l'ADF.

2 Entrez le nombre de copies.

3 Appuyez sur **Options** et ▲ ou ▼ pour choisir *Empil./Trier*. Appuyez sur **OK**.

4 Appuyez sur ▲ ou ▼ pour choisir *Trier* ou sur **OK**.

5 Appuyez sur **Marche**.

Faire des copies N en 1 (disposition)

Vous pouvez réduire la quantité de papier utilisée pour faire des copies au moyen de la fonction de copie N en 1. Cette fonction vous permet de copier deux ou quatre pages sur une seule page et d'économiser ainsi du papier.

Important

- Assurez-vous que le format du papier est réglé sur *Letter* ou *A4*.

- (P) signifie *Portrait* et (L) *Paysage*.

- Vous ne pouvez pas utiliser *Agrand./Réduc.* avec la fonction N en 1.

1 Chargez votre document.

2 Entrez le nombre de copies.

3 Appuyez sur **Options**.

4 Appuyez sur ▲ ou sur ▼ pour choisir *Mise en page*. Appuyez sur **OK**.

5 Appuyez sur ▲ ou ▼ pour choisir *2 en 1 (P), 2 en 1 (L), 4 en 1 (P), 4 en 1 (L) ou Non (1 en 1)*. Appuyez sur **OK**.

6 Appuyez sur **Marche** pour numériser la page. (DCP-7040 et DCP-7045N) Si vous avez placé le document dans l'ADF, la machine numérise les pages et commence l'impression.

Si vous utilisez la vitre du scanner, allez à 7.

7 Une fois la page numérisée, appuyez sur ▲ pour numériser la page suivante.

Page suivante?
▲ Oui ▼ Non

- 8 Placez la page suivante sur la vitre du scanner.
Appuyez sur **OK**.
Répétez 7 et 8 pour chaque page de la disposition.

- 9 Une fois toutes les pages numérisées, appuyez sur ▼ à l'étape 8 pour terminer l'impression.

(DCP-7040 et DCP-7045N) Si vous copiez depuis l'ADF :

Insérez votre document face vers le haut dans la direction indiquée ci-dessous :

■ 2 en 1 (P)



■ 2 en 1 (L)

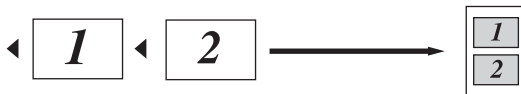

■ 4 en 1 (P)



■ 4 en 1 (L)

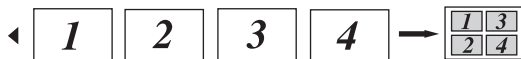

Si vous copiez depuis la vitre du scanner :

Insérez votre document face vers le bas dans la direction indiquée ci-dessous :

■ 2 en 1 (P)



■ 2 en 1 (L)

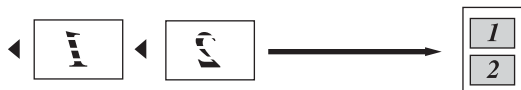

■ 4 en 1 (P)



■ 4 en 1 (L)

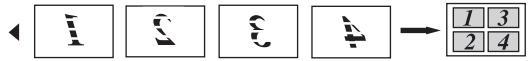

Message Mémoire saturée

En cas de saturation de la mémoire pendant un travail de copie, le message qui s'affiche sur l'écran LCD vous permettra de passer à l'étape suivante.

(DCP-7030) Si vous recevez le message *Mémoire saturée*, appuyez sur **Arrêt/Sortie** pour annuler l'opération.

(DCP-7040 et DCP-7045N) Si vous recevez le message *Mémoire saturée* lors de la numérisation de la page suivante, vous pouvez appuyer sur **Marche** pour copier les pages numérisées ou sur **Arrêt/Sortie** pour annuler l'opération.



Logiciel

**Fonctions logicielles et réseau (DCP-7045N
uniquement)**

30

Le guide de l'utilisateur présent sur le CD-ROM comprend le **Guide utilisateur**, le **Guide utilisateur - Logiciel** et le **Guide utilisateur - Réseau** (DCP-7045N uniquement) des fonctions disponibles lors du raccordement à un ordinateur (par exemple, l'impression et la numérisation). Ces guides disposent de liens faciles d'emploi, qui, lorsque vous cliquez dessus, vous permettent d'accéder à une section particulière.

Vous trouverez de plus amples informations sur les fonctionnalités suivantes :

- Impression
- Numérisation
- ControlCenter3 (pour Windows®)
- ControlCenter2 (pour Macintosh)
- Impression réseau (DCP-7045N uniquement)
- Numérisation réseau (DCP-7045N uniquement)



Remarque

Voir *Accès au Guide utilisateur - Logiciel* et au *Guide utilisateur - Réseau (DCP-7045N uniquement)* à la page 3.

Comment lire le guide d'utilisation de format HTML

Voici une procédure rapide pour consulter le guide d'utilisation de format HTML.

Sous Windows®



Remarque

Si vous n'avez pas installé le logiciel, voir *Chapitre 1*.

- 1 Dans le menu **Démarrer**, pointez sur **Brother**, **DCP-XXXX** dans le groupe de programmes, puis cliquez sur **Guides d'utilisation au format HTML**.
- 2 Cliquez sur le manuel approprié (**GUIDE UTILISATEUR**, **GUIDE UTILISATEUR - LOGICIEL** ou **GUIDE UTILISATEUR - RESEAU** (DCP-7045N uniquement)) dans le premier menu.

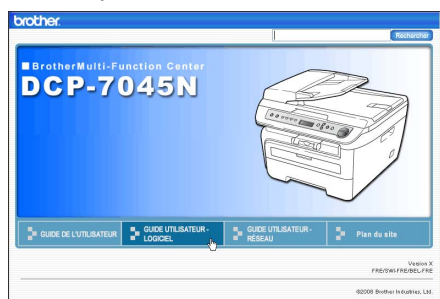

- 3 Cliquez sur l'en-tête à consulter dans la liste située à gauche de la fenêtre.

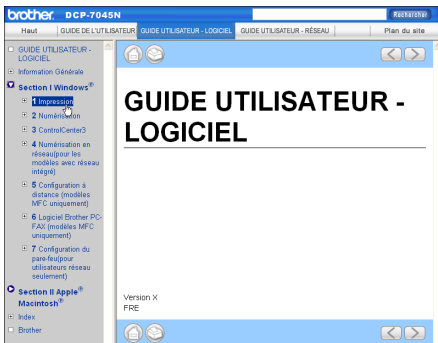

Sous Macintosh

- 1 Assurez-vous que votre Macintosh est sous tension. Insérez le CD-ROM de Brother dans le lecteur.
- 2 Double-cliquez sur l'icône **Documentation**.
- 3 Double-cliquez sur le dossier de la langue, puis sur le fichier de la page principale.
- 4 Cliquez sur manuel approprié (**GUIDE UTILISATEUR**, **GUIDE UTILISATEUR - LOGICIEL** ou **GUIDE UTILISATEUR - RESEAU** (DCP-7045N uniquement)) dans le premier menu, puis sur le titre que vous voulez lire dans la liste dans la partie gauche de la fenêtre.

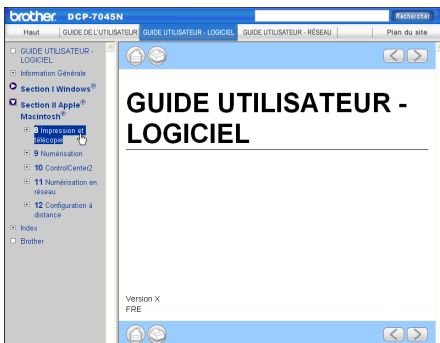



Annexes

Sécurité et consignes légales	34
Dépistage des pannes et maintenance périodique	43
Menus et caractéristiques	79
Spécifications	86
Glossaire	96

A

Sécurité et consignes légales

Où placer l'appareil

Placez la machine sur une surface plane stable non soumise à des vibrations. Placer la machine près d'une prise électrique standard reliée à la terre. Choisissez un endroit où la température se situe entre 10 et 32,5 °C et l'humidité entre 20 et 80 % (sans condensation).

- Assurez-vous que les câbles reliés à l'appareil ne présentent aucun risque (trébuchement, etc.).
- Evitez de poser l'appareil sur la moquette.
- Eloignez l'appareil de tout dispositif de chauffage, des climatiseurs, de l'eau, des produits chimiques et des réfrigérateurs.
- N'exposez pas l'appareil à la lumière directe du soleil, à une chaleur intense, à l'humidité ou à la poussière.
- Ne branchez pas l'appareil sur des prises de courant contrôlées par des interrupteurs muraux ou des minuteries automatiques, ou sur le même circuit que des équipements lourds ou susceptibles de provoquer une coupure de courant.

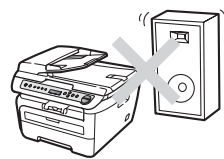
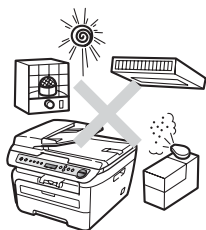

Informations importantes

Précautions de sécurité

Lisez ces instructions avant de tenter toute opération de maintenance et conservez-les pour pouvoir vous y reporter ultérieurement. Lorsque vous utilisez l'équipement, suivez les consignes élémentaires de sécurité afin de réduire les risques d'incendie, d'électrocution ou de blessures.

- **N'UTILISEZ** pas ce produit à proximité de l'eau ou dans un environnement humide.
- Evitez d'utiliser ce produit pendant un orage à cause du risque d'électrocution induit par la foudre.
- **IL EST DECONSEILLE** d'utiliser une rallonge.
- Si des câbles sont endommagés, débranchez l'appareil et contactez votre revendeur Brother.
- **NE PLACEZ RIEN** sur l'appareil et ne bloquez pas les orifices d'aération.
- Ce produit ne doit être raccordé qu'à une source d'alimentation CA reliée à la terre dont la plage de puissance nominale est conforme aux indications correspondantes figurant sur l'étiquette. **NE LE RACCORDEZ PAS** à une source d'alimentation CC. En cas de doute, contactez un électricien agréé.

A

AVERTISSEMENT



Avant de nettoyer l'intérieur de la machine, débranchez le cordon d'alimentation électrique du secteur.

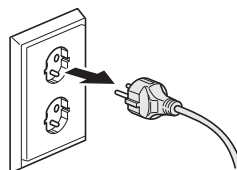

<France et Belgique>

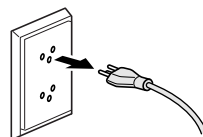

<Suisse>



NE manipulez PAS la prise les mains mouillées. Vous risqueriez de vous électrocuter.

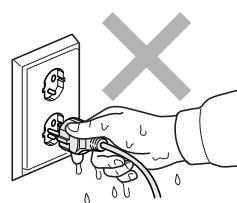

<France et Belgique>

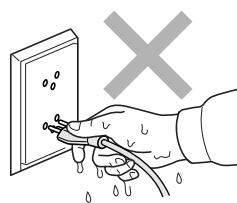

<Suisse>



Vérifiez toujours que la prise est complètement insérée.



Après utilisation, certaines pièces internes de l'appareil sont extrêmement chaudes. Lorsque vous ouvrez le capot avant ou arrière de l'appareil, NE touchez PAS les parties ombrées sur les illustrations.

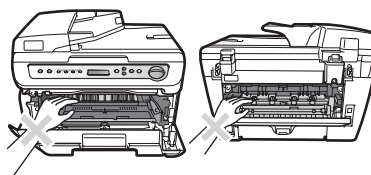



Pour éviter toute blessure corporelle, prenez soin de ne pas placer les mains sur le bord de l'appareil sous le capot document comme illustré.

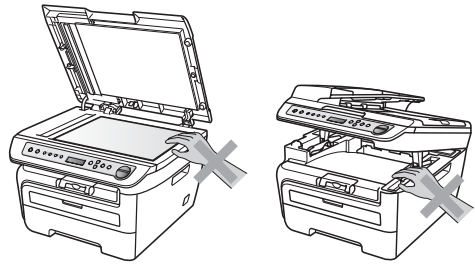

(DCP-7040 et DCP-7045N) Pour éviter toute blessure, NE PLACEZ PAS les doigts dans les zones indiquées.

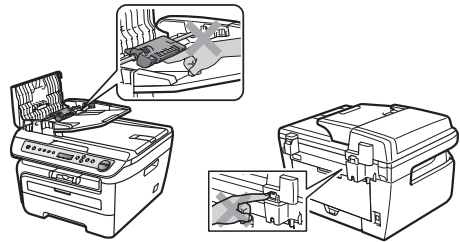

Si du toner s'est répandu, NE le nettoyez PAS avec un aspirateur. La poussière du toner pourrait prendre feu dans l'aspirateur et provoquer un incendie. Nettoyez soigneusement la poussière du toner avec un chiffon sec non pelucheux et débarrassez-vous en conformément aux réglementations locales.



Lorsque vous déplacez l'appareil, utilisez les poignées fournies. Assurez-vous au préalable que tous les câbles ont été débranchés.



N'UTILISEZ PAS des substances inflammables, des solvants/liquides organiques ou en vaporisateur contenant de l'alcool/ammoniaque pour nettoyer l'intérieur ou l'extérieur de l'appareil. Il pourrait en résulter un incendie ou une électrocution. Voir *Entretien courant* à la page 63 pour plus d'informations sur le nettoyage de l'appareil.



Des sacs en plastique sont utilisés pour emballer la machine. Pour éviter tout risque d'étouffement, ne laissez pas ces sacs à la portée des bébés et des enfants.

Remarque

L'unité de fusion porte une étiquette d'avertissement. Vous NE devez NI enlever NI endommager l'étiquette.

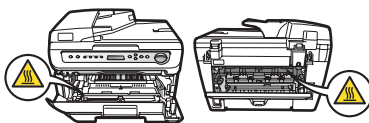

Spécifications de l'IEC60825-1+A2:2001

Cet appareil est un produit laser de classe 1 comme il est défini dans les spécifications de l'IEC60825-1+A2:2001. L'étiquette illustrée ci-dessous est apposée sur l'appareil dans les pays qui l'exigent.

Cet appareil est équipé d'une diode laser de classe 3B qui émet un rayonnement laser invisible dans le scanner. Le scanner ne doit jamais être ouvert, et ce quelles que soient les circonstances.



CLASS 1 LASER PRODUCT
APPAREIL À LASER DE CLASSE 1
LASER KLASSE 1 PRODUKT

Diode laser A

Longueur d'onde : 780 - 800 nm

Sortie : 10 mW max.

Classe laser : classe 3B



AVERTISSEMENT

L'utilisation de commandes, de réglages ou de procédures autres que ceux spécifiés dans ce manuel risque d'entraîner une exposition dangereuse aux rayons.

Débranchement d'un périphérique

Ce produit doit être installé près d'une prise électrique aisément accessible. En cas d'urgence, vous devez débrancher le cordon d'alimentation de la prise électrique pour couper complètement le courant.

Connexion au réseau local (DCP-7045N uniquement)

! ATTENTION

NE RELIEZ PAS cet appareil à un réseau local (LAN) soumis à des surtensions.

Interférence radio

Ce produit est conforme aux dispositions de la directive EN55022 (Publication CISPR 22)/Classe B. Lors du branchement de l'appareil sur un ordinateur, veuillez à utiliser les câbles d'interface suivants.

Un câble USB qui ne doit pas faire plus de 2 mètres de long.

Directive européenne 2002/96/EC et EN50419

A



Union Européenne
seulement

Cet équipement porte le symbole de recyclage représenté ci-dessus. Cela signifie, qu'en fin de vie, cet équipement ne doit pas être jeté avec vos déchets domestiques. Vous devez le déposer dans un point de collecte approprié. Ce geste préservera l'environnement. (Union européenne uniquement)

Déclaration de conformité ENERGY STAR® internationale

Le programme international ENERGY STAR® a pour vocation de promouvoir le développement et la vulgarisation des matériels de bureau à faible consommation électrique.

En tant que partenaire ENERGY STAR®, Brother Industries, Ltd. déclare que ce modèle répond aux directives ENERGY STAR® d'économie d'énergie.



Consignes de sécurité importantes

- 1 Lisez toutes ces instructions.
- 2 Conservez-les pour pouvoir vous y reporter ultérieurement.
- 3 Respectez toutes les consignes et tous les avertissements figurant sur le produit.
- 4 Débranchez ce produit de la prise murale avant de nettoyer l'intérieur de l'appareil. N'utilisez pas de produits nettoyants liquides ou en aérosol. Utilisez un chiffon humide pour le nettoyer.
- 5 **NE PLACEZ PAS** le produit sur un chariot, un socle ou une table instables. Le produit risquerait de tomber ce qui pourrait l'endommager.
- 6 Des fentes et des ouvertures situées à l'arrière ou au fond du boîtier permettent l'aération de l'appareil. Pour assurer le bon fonctionnement du produit et pour le protéger contre toute surchauffe, veillez ne jamais obstruer ou couvrir ces ouvertures. Ces ouvertures ne doivent jamais être obstruées par le positionnement de l'appareil sur un lit, un canapé, un tapis ou toute autre surface similaire. Ne placez jamais ce produit sur ou à proximité d'un radiateur ou d'un appareil de chauffage. Ce produit ne doit jamais être placé dans une installation intégrée dont l'aération n'est pas adéquate.
- 7 Ce produit ne doit être raccordé qu'à une source d'alimentation CA dont la puissance nominale correspond aux indications figurant sur l'étiquette. **NE LE RACCORDEZ PAS** à une source d'alimentation CC. En cas de doute, contactez un électricien agréé.
- 8 Ce produit est équipé d'une fiche de terre dotée de 3 fils. Il est recommandé de n'utiliser qu'une prise d'alimentation reliée à la terre. Il s'agit d'une fonction de sécurité. Si vous ne pouvez pas insérer la fiche dans la prise de courant, appelez votre électricien pour qu'il remplace votre prise obsolète. Vous **DEVEZ** systématiquement relier l'appareil à la terre.
- 9 Utilisez uniquement le cordon d'alimentation fourni avec cet appareil.
- 10 **EVITEZ** de placer des objets sur le cordon d'alimentation. **N'INSTALLEZ PAS** ce produit dans un endroit où des personnes pourraient marcher sur le cordon.

- 11 Ce produit doit être utilisé dans une zone bien aérée.
- 12 Le cordon électrique, y compris les rallonges, ne doivent pas dépasser 5 mètres.
N'UTILISEZ PAS le même circuit électrique avec d'autres appareils, tels qu'un système de conditionnement de l'air, un copieur, un déchiqueteur ou autre. Si vous devez utiliser l'imprimante avec ces appareils, il est recommandé d'utiliser un filtre bruit haute fréquence.
Utilisez un régulateur de tension si la source électrique n'est pas stable.
- 13 NE PLACEZ PAS d'objet devant l'appareil pour ne pas bloquer la réception des fax. NE POSEZ RIEN sur le chemin des pages imprimées.
- 14 Attendez que les pages soient entièrement sorties avant de les retirer de l'appareil.
- 15 Débranchez ce produit de la prise de courant et faites appel aux techniciens agréés de Brother dans les conditions suivantes :
- Lorsque le cordon d'alimentation est endommagé ou effiloché.
 - Si du liquide s'est répandu dans le produit.
 - Si le produit a été exposé à la pluie ou à l'eau.
 - Si le produit ne fonctionne pas normalement lorsque les instructions d'utilisation sont respectées. Ne procédez qu'aux réglages présentés dans les instructions d'utilisation. Un mauvais réglage des autres commandes risque d'endommager l'appareil et imposera fréquemment un travail fastidieux au technicien agréé pour que le produit puisse à nouveau fonctionner normalement.
 - Si le produit est tombé ou son boîtier endommagé.
 - Si l'appareil présente des performances nettement différentes, indiquant la nécessité d'une maintenance.
- 16 Pour protéger votre produit contre les surtensions, nous recommandons l'utilisation d'un dispositif de protection contre les surtensions.
- 17 Pour réduire le risque d'incendie, d'électrocution ou de blessures corporelles, prenez note des points suivants :
- N'UTILISEZ PAS ce produit à proximité d'appareils utilisant de l'eau, près d'une piscine ou dans une cave humide.
 - N'UTILISEZ PAS la machine en cas d'orage électrique (afin d'éviter tout risque d'électrocution).

Marques commerciales

Le logo de Brother est une marque déposée de Brother Industries, Ltd.

Brother est une marque déposée de Brother Industries, Ltd.

Multi-Function Link est une marque déposée de Brother International Corporation.

Windows Vista est une marque déposée ou une marque commerciale de Microsoft Corporation aux Etats-Unis et/ou dans d'autres pays.

Microsoft, Windows, Windows Server et Internet Explorer sont des marques commerciales de Microsoft Corporation aux Etats-Unis et/ou dans d'autres pays.

Apple, Macintosh, Safari et TrueType sont des marques commerciales d'Apple Inc., déposées aux Etats-Unis et dans d'autres pays.

Intel, Intel Core et Pentium sont des marques commerciales de Intel Corporation aux Etats-Unis et dans d'autres pays.

AMD est une marque commerciale de Advanced Micro Devices, Inc.

Adobe, Flash, Illustrator, PageMaker, Photoshop, PostScript et PostScript3 sont des marques déposées ou commerciales d'Adobe Systems Incorporated aux Etats-Unis et dans d'autres pays.

Nuance, le logo de Nuance, PaperPort et ScanSoft sont des marques commerciales ou déposées de Nuance Communications, Inc. ou de ses filiales aux Etats-Unis et/ou dans d'autres pays.

Chaque société dont le titre logiciel est mentionné dans ce manuel dispose d'un accord de licence logiciel spécifique pour ses programmes privés.

Toutes les autres marques sont la propriété de leurs sociétés respectives.

Dépistage des pannes

Si vous pensez que votre appareil présente un problème, consultez le tableau ci-dessous et suivez les conseils de dépistages des pannes.

Vous pouvez résoudre la plupart des problèmes vous-même. Si vous avez besoin d'aide, consultez les questions fréquemment posées et les astuces de dépannage les plus récentes du Brother Solutions Center. Visitez le site <http://solutions.brother.com/>.

En cas de problème avec la machine

Consultez le tableau ci-dessous pour obtenir des conseils en matière de dépistage des pannes.

Problèmes de qualité des copies

Problèmes	Suggestions
Une strie verticale noire apparaît sur les copies.	Les stries verticales noires sur les copies résultent généralement de la saleté ou de la présence de fluide correcteur sur la bande de la vitre (DCP-7040 et DCP-7045N seulement) ou encore de l'encrassement des fils corona dédiés à l'impression. (Voir <i>Nettoyage de la vitre du scanner</i> à la page 64 et <i>Nettoyage du fil corona</i> à la page 66.)

Problèmes d'impression

Problèmes	Suggestions
Pas d'impression.	<ul style="list-style-type: none"> ■ Vérifiez que l'appareil est branché et que l'interrupteur d'alimentation est activé (position On). ■ Vérifiez que les cartouches de toner et le tambour sont correctement installés. (Voir <i>Remplacement du tambour</i> à la page 74.) ■ Vérifiez la connexion du câble d'interface sur l'appareil et votre ordinateur. (Voir <i>le guide d'installation rapide</i>.) ■ Vérifiez que le pilote d'imprimante adéquat a été installé et sélectionné. ■ Regardez si l'écran LCD affiche un message d'erreur. (Voir <i>Messages d'erreur et de maintenance</i> à la page 55.) ■ Vérifiez que la machine est en ligne. (Pour Windows Vista®) Cliquez sur le bouton Démarrer, Panneau de configuration, Matériel et audio et Imprimantes. Cliquez avec le bouton droit de la souris sur Imprimante Brother DPC-XXXX. Vérifiez que la case Utiliser l'imprimante hors connexion n'est pas cochée. (Pour Windows Server® 2003 (DCP-7045N uniquement) et Windows® XP) Cliquez sur le bouton Démarrer et sélectionnez Imprimantes. Cliquez avec le bouton droit de la souris sur Imprimante Brother DPC-XXXX. Assurez-vous que la case Utiliser l'imprimante hors connexion n'est pas cochée. (Pour Windows® 2000) Cliquez sur le bouton Démarrer et choisissez Paramètres et Imprimantes. Cliquez avec le bouton droit de la souris sur Imprimante Brother DPC-XXXX. Assurez-vous que la case Utiliser l'imprimante hors connexion n'est pas cochée.
L'appareil imprime alors que vous ne vous y attendez pas ou imprime n'importe quoi.	<ul style="list-style-type: none"> ■ Retirez le bac à papier et attendez que l'appareil cesse d'imprimer. Mettez ensuite la machine hors tension et débranchez-la de la prise d'alimentation pendant plusieurs minutes. ■ Vérifiez que les paramètres de votre application sont réglés pour fonctionner avec votre appareil.
L'appareil imprime les deux premières pages correctement puis sur certaines pages, il manque du texte.	<ul style="list-style-type: none"> ■ Vérifiez que les paramètres de votre application sont réglés pour fonctionner avec votre appareil. ■ Votre ordinateur ne reconnaît pas le signal intégral du tampon d'entrée de l'appareil. Assurez-vous que le câble d'interface est correctement connecté. (Voir <i>le guide d'installation rapide</i>.)
Les en-têtes ou les bas de page du document sont visibles à l'écran, mais ils n'apparaissent pas sur le document imprimé.	La page comporte une zone non imprimable située en haut et en bas de la feuille. Ajustez les marges supérieures et inférieures de votre document pour en tenir compte.

Problèmes liés à la numérisation

Problèmes	Suggestions
Des erreurs TWAIN s'affichent pendant la numérisation.	Assurez-vous que le pilote TWAIN de Brother est sélectionné comme source primaire. Dans PaperPort™ 11SE, cliquez sur Fichier, Numériser ou et sélectionnez le pilote TWAIN de Brother .
La fonction OCR ne fonctionne pas	Essayez d'augmenter la résolution de numérisation.
La numérisation réseau ne fonctionne pas. (DCP-7045N uniquement)	Voir <i>Problèmes de réseau (DCP- 7045N uniquement)</i> à la page 46.

Problèmes liés au logiciel

Problèmes	Suggestions
Impossible d'installer le logiciel ou d'imprimer.	Exécutez le programme de Réparez MFL-Pro Suite présent sur le CD-ROM. Ce programme sert à réparer et à réinstaller le logiciel.
Impossible d'effectuer une impression du type '2 en 1' ou '4 en 1'.	Vérifiez que le format de papier sélectionné est identique dans l'application et dans le pilote d'imprimante.
L'appareil n'imprime pas à partir d'Adobe® Illustrator®.	Essayez de réduire la résolution d'impression. (Voir l' <i>Onglet Élémentaire dans le guide utilisateur - logiciel sur le CD-ROM.</i>)

Problèmes de manipulation du papier

Problèmes	Suggestions
L'appareil ne charge pas de papier. Le message <i>Pas de papier</i> ou un message de bourrage de papier s'affiche sur l'écran LCD.	<ul style="list-style-type: none"> ■ S'il n'y a pas de papier, chargez une nouvelle pile de papier dans le bac à papier. ■ S'il y a du papier dans le bac à papier, vérifiez qu'il est bien droit. Si le papier est ondulé, redressez-le. Il est parfois utile de sortir le papier et de renverser la pile avant de le remettre dans le bac à papier. ■ Réduisez la quantité de papier dans le bac à papier puis essayez à nouveau. ■ Si un message de bourrage de papier s'affiche sur l'écran LCD et si le problème persiste, voir <i>Bourrages papier</i> à la page 58.
Comment imprimer sur des enveloppes ?	Vous pouvez charger des enveloppes à partir de la fente d'alimentation manuelle. Votre application doit être configurée pour prendre en charge l'impression des enveloppes que vous utilisez. Le réglage du format s'exécute dans le menu Configuration de page ou Configuration document de votre application. (Pour plus d'informations, voir le manuel de votre application.)
Quel papier utiliser ?	Vous pouvez utiliser du papier ordinaire, du papier recyclé, des transparentes et des étiquettes conçues pour les appareils laser. (Pour plus de détails, voir <i>Papier et autres supports d'impression acceptables</i> à la page 12.)
Présence d'un bourrage de papier.	(Voir <i>Bourrages papier</i> à la page 58.)

Problèmes de qualité d'impression

Problèmes	Suggestions
Les pages imprimées sont gondolées.	<ul style="list-style-type: none">■ Ce problème peut provenir d'un papier mince ou épais de qualité inférieure ou du non-respect des recommandations en matière d'impression sur un côté précis du papier. Essayez de retourner la pile de papier dans le bac à papier.■ Veillez à choisir le type de papier correspondant au type de support utilisé. (Voir <i>Papier et autres supports d'impression acceptables</i> à la page 12.)
Les pages imprimées sont souillées.	Il se peut que le réglage du type de papier ne corresponde pas au type de support que vous utilisez ou le support d'impression est peut-être trop épais ou présente une surface rugueuse. (Voir <i>Papier et autres supports d'impression acceptables</i> à la page 12 et l' <i>Onglet Élémentaire dans le guide utilisateur - logiciel sur le CD-ROM.</i>)
Les pages imprimées sont trop claires.	<ul style="list-style-type: none">■ Si ce problème se produit lors de la réalisation de copies ou l'impression des fax reçus, désactivez le mode dans les paramètres du menu de la machine. (Voir <i>Economie de toner</i> à la page 19.)■ Désactivez le mode Economie de toner dans l'onglet Avancé du pilote d'imprimante. (Voir l'<i>Onglet Élémentaire dans le guide utilisateur - logiciel sur le CD-ROM.</i>)

Problèmes de réseau (DCP- 7045N uniquement)

Problèmes	Suggestions
Impossible d'imprimer sur un réseau câblé.	<p>En cas de problèmes de réseau, voir <i>le Guide utilisateur - Réseau sur le CD-ROM</i> pour de plus amples informations.</p> <p>Assurez-vous que votre appareil est sous tension, en ligne et en mode Prêt. Imprimez la liste des configurations réseau pour connaître les paramètres de réseau actuels. (Voir <i>Liste de configuration réseau (DCP-7045N uniquement)</i> à la page 20.) Raccordez le câble LAN au concentrateur pour vérifier que le câblage et les connexions réseau sont corrects. Si possible, essayez de connecter l'appareil sur un port différent de votre concentrateur au moyen d'un autre câble. Si les connexions sont correctes, le voyant vert supérieur sur le panneau arrière de l'appareil s'allume.</p>



Problèmes de réseau (DCP- 7045N uniquement) (Suite)



Problèmes	Suggestions
<p>La fonction de numérisation réseau ne fonctionne pas.</p> <p>La fonction d'impression réseau ne fonctionne pas.</p>	<p>(Pour Windows® uniquement) Le pare-feu de votre PC est peut-être configuré pour refuser la connexion réseau requise. Suivez les instructions ci-dessous pour configurer le pare-feu Windows®. Si vous utilisez un autre pare-feu personnel, consultez le guide de l'utilisateur de votre logiciel ou contactez le fabricant du logiciel.</p> <p>Sous Windows® XP SP2 :</p> <ol style="list-style-type: none"> 1 Cliquez sur le bouton Démarrer, Panneau de configuration, Connexions réseau et Internet, puis Pare-feu Windows. Assurez-vous que l'option Pare-feu Windows dans l'onglet Général est activée. 2 Cliquez sur l'onglet Avancé et le bouton Paramètres... de Paramètres de connexion réseau. 3 Cliquez sur le bouton Ajouter. 4 Pour ajouter le port 54925 de numérisation réseau, indiquez les informations suivantes : <ol style="list-style-type: none"> 1. Dans Description du service : entrez une description, par exemple "Scanner Brother". 2. Dans Nom ou adresse IP (par exemple 192.168.0.12) de l'ordinateur hôte de ce service sur votre réseau : entrez "Hôte local". 3. Dans Numéro du port externe de ce service, entrez "54925". 4. Dans Numéro du port interne de ce service, entrez "54925". 5. Assurez-vous que UDP est sélectionné. 6. Cliquez sur OK. 5 Si vous rencontrez toujours des problèmes de connexion réseau, cliquez sur le bouton Ajouter. 6 Pour ajouter le port 137 de numérisation et d'impression réseau, entrez les informations suivantes : <ol style="list-style-type: none"> 1. Dans Description du service : entrez une description, par exemple "Numérisation réseau Brother". 2. Dans Nom ou adresse IP (par exemple 192.168.0.12) de l'ordinateur hôte de ce service sur votre réseau : entrez "Hôte local". 3. Dans Numéro du port externe de ce service, entrez "137". 4. Dans Numéro du port interne de ce service, entrez "137". 5. Assurez-vous que UDP est sélectionné. 6. Cliquez sur OK. 7 Assurez-vous que le nouveau réglage est ajouté et coché, puis cliquez sur OK.

Problèmes de réseau (DCP- 7045N uniquement) (Suite)

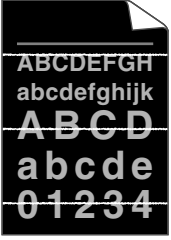
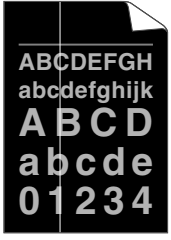
Problèmes	Suggestions
<p>La fonction de numérisation réseau ne fonctionne pas.</p> <p>La fonction d'impression réseau ne fonctionne pas.</p> <p>(suite)</p>	<p>Pour les utilisateurs Windows Vista® :</p> <ol style="list-style-type: none"> 1 Cliquez sur le bouton Démarrer, Panneau de configuration, Réseau et Internet, Pare-feu de Windows, puis Modifier les paramètres. 2 Lorsque l'écran Contrôle de compte d'utilisateur s'affiche, procédez comme suit. <ul style="list-style-type: none"> ■ Si vous disposez de droits d'administration : cliquez sur Continuer. ■ Si vous ne disposez de droits administrateur : entrez le mot de passe administrateur et cliquez sur OK. 3 Assurez-vous que l'option Pare-feu Windows dans l'onglet Général est activée. 4 Cliquez sur l'onglet Exceptions. 5 Cliquez sur le bouton Ajouter un port. 6 Pour ajouter le port 54925 de numérisation réseau, indiquez les informations suivantes : <ol style="list-style-type: none"> 1. Dans Nom, entrez une description. (par exemple "Brother Scanner") 2. Dans Numéro du port : entrez "54925". 3. Assurez-vous que UDP est sélectionné. Cliquez ensuite sur OK. 7 Assurez-vous que le nouveau réglage est ajouté et coché, puis cliquez sur Appliquer. 8 Si vous rencontrez toujours des problèmes de connexion réseau au niveau de la numérisation ou de l'impression réseau, sélectionnez la case Partage de fichiers et d'imprimantes dans l'onglet Exceptions, puis cliquez sur Appliquer.
<p>Votre ordinateur ne détecte pas votre appareil.</p>	<p>Sous Windows®, le réglage du pare-feu sur votre ordinateur peut refuser la connexion réseau requise. Pour de plus amples détails, voir les instructions ci-dessus.</p> <p>Pour les utilisateurs Macintosh : resélectionnez la machine dans l'application de sélection d'appareil situé dans Macintosh HD/Library/Printers/Brother/Utilities/DeviceSelector ou dans le menu contextuel Model de ControlCenter2.</p>

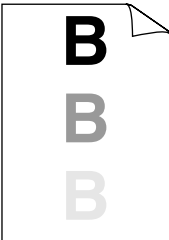
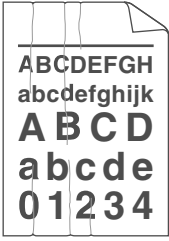

Amélioration de la qualité d'impression

Exemples d'impression de mauvaise qualité	Recommandation
 <p>Traits de couleur en travers de la page</p>	<ul style="list-style-type: none"> ■ Veillez à utiliser du papier conforme à nos spécifications. Ce problème peut provenir d'un papier rugueux ou d'un support d'impression épais. (Voir <i>Papier et autres supports d'impression acceptables</i> à la page 12.) ■ Veillez à choisir le type de support approprié dans le pilote d'imprimante ou dans le réglage du menu Type de papier de l'appareil. (Voir <i>Papier et autres supports d'impression acceptables</i> à la page 12 et l'<i>onglet Élémentaire dans le Guide utilisateur - Logiciel sur le CD-ROM.</i>) ■ Le problème peut disparaître tout seul. Imprimez plusieurs pages pour résoudre le problème, notamment si la machine n'a pas été utilisée pendant un certain temps. ■ Le tambour est peut-être abîmé. Utilisez un nouveau tambour. (Voir <i>Remplacement du tambour</i> à la page 74.)
 <p>Traits de couleur en travers de la page</p>	<ul style="list-style-type: none"> ■ Nettoyez la fenêtre du scanner laser avec un chiffon doux. (Voir <i>Nettoyage de la fenêtre du scanner laser</i> à la page 65.) ■ Vérifiez qu'une feuille déchirée ne se trouve pas dans la machine et couvre la fenêtre du scanner. ■ La cartouche de toner est peut-être endommagée. Installez une nouvelle cartouche de toner. (Voir <i>Remplacement d'une cartouche de toner</i> à la page 70.) ■ Le tambour est peut-être abîmé. Utilisez un nouveau tambour. (Voir <i>Remplacement du tambour</i> à la page 74.)
 <p>Impression faible</p>	<ul style="list-style-type: none"> ■ Veillez à utiliser du papier conforme à nos spécifications. (Voir <i>Papier et autres supports d'impression acceptables</i> à la page 12.) ■ Choisissez le mode Papier épais dans le pilote d'imprimante, choisissez <i>Épais</i> dans le menu de Type de papier de l'appareil ou utilisez du papier plus mince. (Voir <i>Type de papier</i> à la page 18 et l'<i>Onglet Élémentaire dans le guide utilisateur - logiciel sur le CD-ROM.</i>) ■ Vérifiez l'environnement de l'appareil. Des conditions, comme une humidité élevée, peuvent entraîner une impression faible. (Voir <i>Où placer l'appareil</i> à la page 34.) ■ Le tambour est peut-être abîmé. Utilisez un nouveau tambour. (Voir <i>Remplacement du tambour</i> à la page 74.)

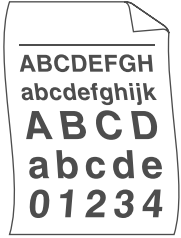
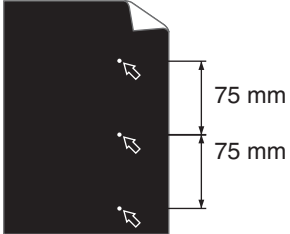
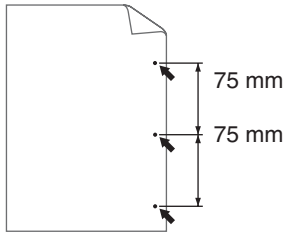
Exemples d'impression de mauvaise qualité	Recommandation
 <p data-bbox="189 562 371 587">Grisarrière-plan</p>	<ul style="list-style-type: none"> <li data-bbox="477 295 1227 349">■ Veillez à utiliser du papier conforme à nos spécifications. (Voir <i>Papier et autres supports d'impression acceptables</i> à la page 12.) <li data-bbox="477 369 1227 452">■ Vérifiez l'environnement de l'appareil. Des températures élevées et une forte humidité peuvent augmenter la quantité de fond grisé. (Voir <i>Où placer l'appareil</i> à la page 34.) <li data-bbox="477 471 1227 554">■ La cartouche de toner est peut-être endommagée. Installez une nouvelle cartouche de toner. (Voir <i>Remplacement d'une cartouche de toner</i> à la page 70.) <li data-bbox="477 573 1227 627">■ Le tambour est peut-être abîmé. Utilisez un nouveau tambour. (Voir <i>Remplacement du tambour</i> à la page 74.)
 <p data-bbox="189 894 371 919">Page de travers</p>	<ul style="list-style-type: none"> <li data-bbox="477 637 1227 720">■ Assurez-vous que le papier ou un autre support d'impression est correctement chargé dans le bac à papier et que les guides ne sont ni trop prêt ni trop loin de la pile de la papier. <li data-bbox="477 739 1227 794">■ Réglez les guide-papiers correctement. (Voir <i>Chargement du papier dans le bac à papier</i> à la page 7.) <li data-bbox="477 813 1227 838">■ Le bac à papier ne doit pas être trop plein. <li data-bbox="477 857 1227 911">■ Si vous utilisez la fente d'alimentation manuelle, voir <i>Chargement du papier dans la fente d'alimentation manuelle</i> à la page 8. <li data-bbox="477 931 1227 981">■ Vérifiez le type de papier et sa qualité. (Voir <i>Papier et autres supports d'impression acceptables</i> à la page 12.)
 <p data-bbox="189 1257 371 1282">Image fantôme</p>	<ul style="list-style-type: none"> <li data-bbox="477 991 1227 1074">■ Veillez à utiliser du papier conforme à nos spécifications. Le problème peut provenir d'un papier rugueux ou épais. (Voir <i>Papier et autres supports d'impression acceptables</i> à la page 12.) <li data-bbox="477 1093 1227 1207">■ Veillez à choisir le type de support correct dans le pilote d'imprimante ou dans le réglage du menu Type de papier de l'appareil. (Voir <i>Papier et autres supports d'impression acceptables</i> à la page 12 et l'<i>Onglet Élémentaire dans le guide utilisateur - logiciel sur le CD-ROM.</i>) <li data-bbox="477 1226 1227 1280">■ Le tambour est peut-être abîmé. Utilisez un nouveau tambour. (Voir <i>Remplacement du tambour</i> à la page 74.) <li data-bbox="477 1300 1227 1354">■ L'unité de fusion est peut-être sale. Appelez le votre distributeur Brother pour la maintenance.
 <p data-bbox="189 1630 371 1655">Froissements</p>	<ul style="list-style-type: none"> <li data-bbox="477 1363 1227 1418">■ Vérifiez le type de papier et sa qualité. (Voir <i>Papier et autres supports d'impression acceptables</i> à la page 12.) <li data-bbox="477 1437 1227 1491">■ Assurez-vous que le papier est correctement chargé. (Voir <i>Chargement du papier dans le bac à papier</i> à la page 7.) <li data-bbox="477 1510 1227 1564">■ Renversez la pile de papier dans le bac ou faites tourner le papier de 180° dans le bac à papier.

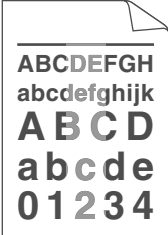
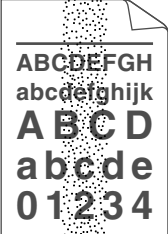
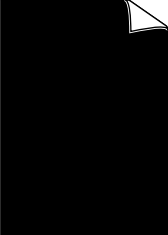
Exemples d'impression de mauvaise qualité	Recommandation
 <p>Fixage médiocre</p>	<ul style="list-style-type: none"> ■ Choisissez le mode d'amélioration de la fixation du toner du pilote d'imprimante. (Voir <i>Options de périphérique (pour Windows®)</i> ou <i>Paramètres d'impression (pour Macintosh)</i> dans le Guide utilisateur - Logiciel sur le CD-ROM.) Si ce choix n'apporte une amélioration suffisante, sélectionnez Papier plus épais dans Type de support.
 <p>Papier qui gondole ou ondule</p>	<ul style="list-style-type: none"> ■ Vérifiez le type de papier et sa qualité. Les températures élevées et l'humidité élevée font gondoler le papier. ■ Si vous n'utilisez pas souvent l'appareil, il est possible que le papier soit resté trop longtemps dans le bac à papier. Retournez la pile de papier dans le bac à papier. En outre, déramez la pile de papier, puis faites tourner le papier sur 180 ° dans le bac à papier.
 <p>Points blancs sur du texte noir à intervalles de 7,5 cm</p>  <p>Points noirs à intervalles de 7,5 cm</p>	<ul style="list-style-type: none"> ■ Faites dix copies d'une feuille de papier blanche. (Voir <i>Création de plusieurs copies</i> à la page 22.) Si le problème persiste, il se peut qu'une étiquette soit collée sur la surface du tambour OPC. Nettoyez le tambour. (Voir <i>Nettoyage du tambour</i> à la page 68.) ■ Le tambour est peut-être abîmé. Utilisez un nouveau tambour. (Voir <i>Remplacement du tambour</i> à la page 74.)

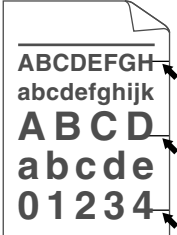
Exemples d'impression de mauvaise qualité	Recommandation
 <p data-bbox="186 556 375 583">Impression pâle</p>	<ul style="list-style-type: none"> <li data-bbox="477 295 1136 382">■ Vérifiez l'environnement de l'appareil. L'humidité, une haute température, etc. ,peuvent provoquer cette situation. (Voir <i>Où placer l'appareil</i> à la page 34.) <li data-bbox="477 397 1222 566">■ Si l'ensemble de la page est pâle, il se peut que le mode d'économie de toner soit activé. Désactivez le mode <i>Économie toner</i> dans les paramètres du menu de la machine ou le mode Economie de toner dans les propriétés d'imprimante du pilote d'imprimante. (Voir <i>Economie de toner</i> à la page 19ou l'<i>onglet Avancé dans le Guide utilisateur - Logiciel sur le CD-ROM.</i>) <li data-bbox="477 581 1160 668">■ Nettoyez la vitre du scanner et le fil corona du tambour. (Voir <i>Nettoyage de la fenêtre du scanner laser</i> à la page 65 et <i>Nettoyage du fil corona</i> à la page 66.) <li data-bbox="477 683 1208 770">■ La cartouche de toner est peut-être endommagée. Installez une nouvelle cartouche de toner. (Voir <i>Remplacement d'une cartouche de toner</i> à la page 70.) <li data-bbox="477 786 1160 836">■ Le tambour est peut-être abîmé. Utilisez un nouveau tambour. (Voir <i>Remplacement du tambour</i> à la page 74.)
 <p data-bbox="186 1116 375 1143">Taches de toner</p>	<ul style="list-style-type: none"> <li data-bbox="477 855 1208 942">■ Veillez à utiliser du papier conforme à nos spécifications. Le problème peut provenir d'un papier rugueux. (Voir <i>Papier et autres supports d'impression acceptables</i> à la page 12.) <li data-bbox="477 958 1208 1008">■ Nettoyez le fil corona principal et le tambour. (Voir <i>Nettoyage du fil corona</i> à la page 66 et <i>Nettoyage du tambour</i> à la page 68.) <li data-bbox="477 1023 1160 1074">■ Le tambour est peut-être abîmé. Utilisez un nouveau tambour. (Voir <i>Remplacement du tambour</i> à la page 74.) <li data-bbox="477 1089 1188 1139">■ L'unité de fusion est peut-être sale. Appelez le votre distributeur Brother pour la maintenance.
 <p data-bbox="227 1431 334 1458">Tout noir</p>	<ul style="list-style-type: none"> <li data-bbox="477 1170 1167 1257">■ Nettoyez le fil corona dans l'unité du tambour en faisant glisser l'onglet vert. N'oubliez pas de ramener l'onglet sur sa position d'origine (▲). (Voir <i>Nettoyage du fil corona</i> à la page 66.) <li data-bbox="477 1273 1160 1323">■ Le tambour est peut-être abîmé. Utilisez un nouveau tambour. (Voir <i>Remplacement du tambour</i> à la page 74.) <li data-bbox="477 1338 1188 1389">■ L'unité de fusion est peut-être sale. Appelez le votre distributeur Brother pour la maintenance.

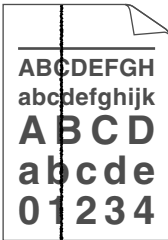
Exemples d'impression de mauvaise qualité	Recommandation
 <p>ABCDEF GH abcde fghijk A B C D a b c d e 0 1 2 3 4</p> <p>Marques de toner noir sur la page</p>	<ul style="list-style-type: none"> ■ Veillez à utiliser du papier conforme à nos spécifications. (Voir <i>Papier et autres supports d'impression acceptables</i> à la page 12.) ■ Si vous utilisez des planches d'étiquettes pour imprimantes laser, la colle des planches peut parfois se déposer sur la surface du tambour OPC. Nettoyez le tambour. (Voir <i>Nettoyage du tambour</i> à la page 68.) ■ N'utilisez pas du papier agrafé ou avec des trombones afin de ne pas rayer la surface du tambour. ■ Si vous exposez l'unité de tambour directement aux rayons du soleil ou à la lumière de la pièce, vous risquez de l'endommager. ■ La cartouche de toner est peut-être endommagée. Installez une nouvelle cartouche de toner. (Voir <i>Remplacement d'une cartouche de toner</i> à la page 70.) ■ Le tambour est peut-être abîmé. Utilisez un nouveau tambour. (Voir <i>Remplacement du tambour</i> à la page 74.)
 <p>ABCDEF GH abcde fghijk A B C D a b c d e 0 1 2 3 4</p> <p>Ligne en travers de la page</p>	<ul style="list-style-type: none"> ■ Nettoyez la fenêtre du scanner et le fil corona dans l'unité du tambour. (Voir <i>Nettoyage de la fenêtre du scanner laser</i> à la page 65 et <i>Nettoyage du fil corona</i> à la page 66.) ■ Le tambour est peut-être abîmé. Utilisez un nouveau tambour. (Voir <i>Remplacement du tambour</i> à la page 74.)
 <p>ABCDEF GH abcde fghijk A B C D a b c d e 0 1 2 3 4</p> <p>Traits noirs en bas de la page Des taches de toner sont présentes en bas de la page</p>	<ul style="list-style-type: none"> ■ Nettoyez le fil corona dans l'unité du tambour en faisant glisser l'onglet vert. N'oubliez pas de ramener l'onglet sur sa position d'origine (▲). (Voir <i>Nettoyage du fil corona</i> à la page 66.) ■ La cartouche de toner est peut-être endommagée. Installez une nouvelle cartouche de toner. (Voir <i>Remplacement d'une cartouche de toner</i> à la page 70.) ■ Le tambour est peut-être abîmé. Utilisez un nouveau tambour. (Voir <i>Remplacement du tambour</i> à la page 74.) ■ L'unité de fusion est peut-être sale. Appelez votre distributeur Brother pour la maintenance.

Exemples d'impression de mauvaise qualité



Ondulation

Recommandation

- Choisissez le mode **Réduire l'ondulation du papier** dans le pilote d'imprimante si vous n'utilisez pas le papier que nous recommandons. (Voir *Options de périphérique (pour Windows®)* ou *Paramètres d'impression (pour Macintosh)* dans le *Guide utilisateur - Logiciel sur le CD-ROM.*)
- Retournez le papier dans le bac à papier et imprimez de nouveau. (Sauf papier à en-tête)
- Soulevez le support du bac de sortie.

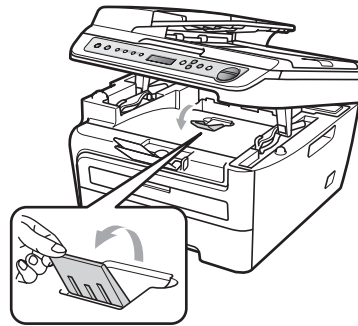

- Ouvrez une rame de papier et rechargez du papier dans le bac à papier.
- Veillez à utiliser du papier compatible avec la machine. (Voir *Papier et autres supports d'impression acceptables* à la page 12.)

Messages d'erreur et de maintenance

Comme pour n'importe quel produit bureautique sophistiqué, des erreurs peuvent se produire et les consommables peuvent nécessiter d'être remplacés. Dans ce cas, la machine identifie l'erreur ou la maintenance à exécuter et affiche le message correspondant. Les messages d'erreur et de maintenance les plus fréquents sont répertoriés ci-dessous.

Vous pouvez corriger et exécuter vous-même la plupart des erreurs et des opérations de maintenance. Si vous avez besoin d'aide, consultez les questions courantes et les conseils de dépannage dans le Brother Solutions Center.

Visitez le site <http://solutions.brother.com/>.

Message d'erreur	Cause	Action
Bourrage arr.	Du papier est coincé à l'arrière de l'appareil.	(Voir <i>Bourrages papier</i> à la page 58.)
Bourrage de bac	Le papier est coincé dans le bac à papier de l'appareil.	(Voir <i>Bourrages papier</i> à la page 58.)
Bourrage interne	Le papier est coincé à l'intérieur de l'appareil.	(Voir <i>Bourrages papier</i> à la page 58.)
Capot ouvert	Le capot avant n'est pas entièrement fermé.	Fermez le capot avant de l'appareil.
Capot ouvert	Le capot de l'unité de fusion n'est pas entièrement fermé.	Fermez le capot de l'appareil.
Capot ouvert	Le capot de l'unité de fusion n'est pas complètement fermé ou du papier était coincé dans la partie arrière de la machine lorsque vous avez mis la machine sous tension.	Vérifiez que du papier n'est pas coincé dans la partie arrière de la machine, puis fermez le capot de l'unité de fusion et appuyez sur Marche .
Erreur cartouche	La cartouche de toner n'est pas installée correctement.	Retirez le tambour, retirez la cartouche de toner comme indiqué sur l'écran LCD et remplacez-la dans le tambour.
Erreur de fusion	La température de l'unité de fusion n'atteint pas une température spécifiée dans un temps spécifié.	Mettez l'appareil hors tension, attendez quelques secondes puis remettez-le sous tension. Laissez l'appareil sous tension reposer pendant 15 minutes.
	L'unité de fusion est trop chaude.	
Erreur tambour	Le fil corona sur le tambour doit être nettoyé.	Nettoyez le fil corona sur le tambour. (Voir <i>Nettoyage du fil corona</i> à la page 66.)
	L'unité tambour est usée.	Remplacez-la. (Voir <i>Remplacement du tambour</i> à la page 74.)

Message d'erreur	Cause	Action
Fin de vie toner	Le module tambour et cartouche de toner n'est peut-être pas installés correctement, ou la cartouche de toner est épuisée et l'impression est impossible	Exécutez l'une des actions suivantes : <ul style="list-style-type: none"> ■ Réinstallez le module cartouche de toner et tambour. ■ Remplacez la cartouche de toner vide par une cartouche neuve. (Voir <i>Remplacement d'une cartouche de toner</i> à la page 70.)
Fin tamb proche	Le tambour arrive en fin de vie.	Utilisez le tambour jusqu'à ce qu'un problème de qualité d'impression apparaisse, puis remplacez le tambour par un neuf. (Voir <i>Remplacement du tambour</i> à la page 74.)
Impr.imposs. XX	L'appareil présente un problème mécanique.	Déconnectez la machine du secteur pendant quelques minutes et reconnectez-la.
Init.imposs. XX	L'appareil présente un problème mécanique.	Déconnectez la machine du secteur pendant quelques minutes et reconnectez-la.
Mémoire saturée	La mémoire de l'appareil est saturée.	Copie en cours Exécutez l'une des actions suivantes : <ul style="list-style-type: none"> ■ (DCP-7040 et DCP-7045N uniquement) Appuyez sur Marche pour copier les pages numérisées. ■ Appuyez sur Arrêt/Sortie et attendez la fin des autres opérations et recommencez. ■ Supprimez les données de la mémoire. (Voir <i>Message Mémoire saturée</i> à la page 27.) Opération d'impression en cours Réduisez la résolution d'impression. (Voir l' <i>Onglet Élémentaire dans le guide utilisateur - logiciel sur le CD-ROM.</i>)
Numér.imposs. XX	L'appareil présente un problème mécanique.	Déconnectez la machine du secteur pendant quelques minutes et reconnectez-la.
Pas de papier	L'appareil n'a plus de papier ou le papier est mal chargé dans le bac à papier.	Exécutez l'une des actions suivantes : <ul style="list-style-type: none"> ■ Rechargez le papier dans le magasin d'alimentation du papier, puis appuyez sur Marche. ■ Retirez le papier, rechargez-le, puis appuyez sur Marche.

Message d'erreur	Cause	Action
Refroidissement Attendre SVP	La température du tambour ou de la cartouche de toner est trop chaude. L'appareil interrompt sa tâche d'impression en cours et bascule en mode de refroidissement. Lors de la phase de refroidissement, vous entendez le ventilateur de refroidissement et les messages <i>Refroidissement</i> et <i>Attendre SVP</i> s'affichent sur l'écran LCD.	Vérifiez que le ventilateur fonctionne (vous devez l'entendre) et que la sortie d'air n'est pas obstruée. Si le ventilateur tourne, dégagez la sortie d'air et laissez l'appareil reposer pendant plusieurs minutes. Si le ventilateur ne tourne pas, procédez comme suit : Déconnectez la machine du secteur pendant quelques minutes et reconnectez-la.
Toner bas	Si l'écran LCD affiche <i>Toner bas</i> , vous pouvez toujours imprimer, mais l'appareil vous indique que la cartouche arrive en fin de vie et qu'elle sera bientôt et qu'elle devra être remplacée.	Commandez une nouvelle cartouche de toner maintenant.
Vérif. document (DCP-7040 et DCP-7045N uniquement)	Le document n'a pas été correctement inséré ou alimenté, ou le document numérisé par le biais de l'ADF était trop long.	Voir <i>Bourrage de document (DCP-7040 et DCP-7045N uniquement)</i> à la page 57 ou <i>Utilisation de l'ADF (Automatic Document Feeder) (DCP-7040 et DCP-7045N)</i> à la page 16.

B

Bourrage de document (DCP-7040 et DCP-7045N uniquement)

Si le document est coincé, suivez les étapes ci-dessous.



Remarque

Après avoir éliminé un bourrage de document, vérifiez qu'il ne reste aucun morceau de papier dans la machine, qui pourraient provoquer un nouveau bourrage.

Le document est coincé dans la partie supérieure de l'ADF

- 1 Retirez de l'ADF tout papier qui n'est pas coincé.
- 2 Ouvrez le capot de l'ADF.

- 3 Retirez le document coincé en tirant vers la gauche.

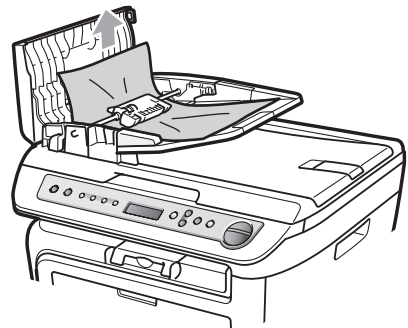

- 4 Fermez le capot de l'ADF.
- 5 Appuyez sur **Arrêt/Sortie**.

Le document est coincé sous le capot document

- 1 Retirez de l'ADF tout papier qui n'est pas coincé.
- 2 Soulevez le capot document.
- 3 Retirez le document coincé en tirant vers la droite.

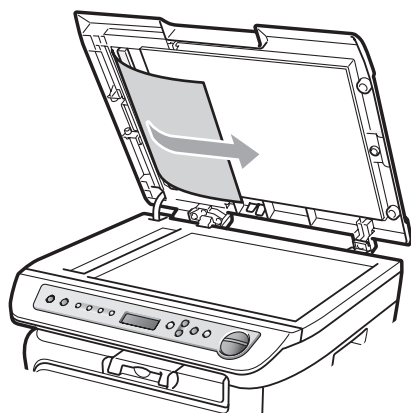

- 4 Refermez le capot document.
- 5 Appuyez sur **Arrêt/Sortie**.

Le document est coincé au niveau du bac de sortie

- 1 Retirez le document coincé en tirant vers la droite.

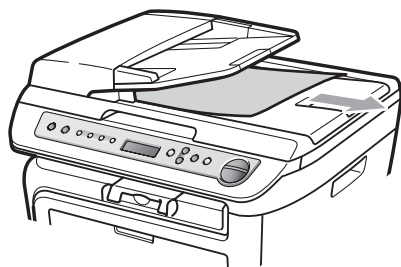

- 2 Appuyez sur **Arrêt/Sortie**.

Bourrages papier

Pour éliminer un bourrage de papier, procédez comme suit.



Remarque

- Vérifiez que vous avez installé une cartouche d'encre et une unité de tambour dans la machine. Si vous n'avez pas installé une unité de tambour ou l'avez mal installée, cette situation peut provoquer un bourrage papier dans la machine Brother.
- Si le message d'erreur persiste, ouvrez et fermez fermement le capot avant et le capot de l'unité de fusion pour réinitialiser la machine.



AVERTISSEMENT



TEMPÉRATURE ÉLEVÉE

Après utilisation, certaines pièces internes de l'appareil sont extrêmement chaudes. Pour éviter toute blessure, lorsque vous ouvrez le capot avant ou arrière (bac de sortie arrière) de l'appareil, **NE TOUCHEZ PAS** les parties ombrées dans l'illustration.

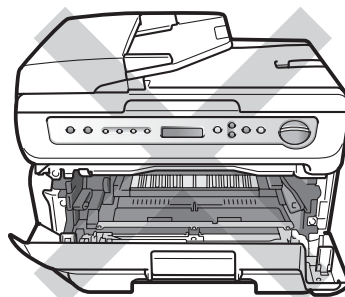

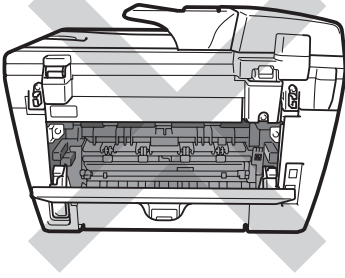

! ATTENTION

Pour éviter à l'électricité statique d'endommager la machine, **NE TOUCHEZ PAS** aux électrodes illustrées ci-après.

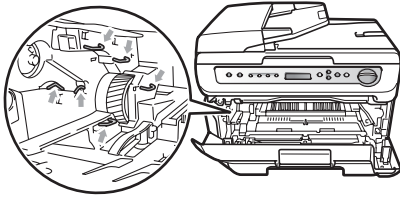

Le papier est coincé dans l'appareil

- 1 Ouvrez le couvercle avant.

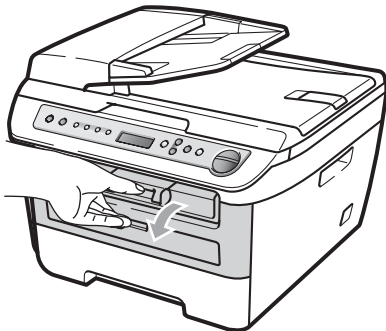

- 2 Sortez doucement le module tambour et cartouche de toner. Le papier sera extrait avec le module cartouche de toner et tambour.

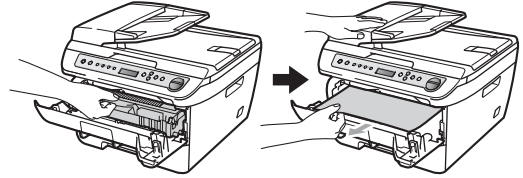

! ATTENTION

Il est recommandé de poser le module tambour et cartouche de toner sur une surface plane et propre protégée par une nappe en papier au cas où le toner viendrait à couler ou à se renverser.

- 3 Si vous ne pouvez pas retirer le module tambour et cartouche de toner aisément, ne forcez pas.

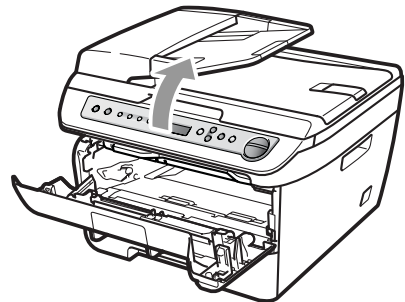

Dans ce cas, relevez la couvercle du scanner en et utilisez les deux mains pour tirer avec précaution le papier coincé par l'ouverture du bac de sortie.

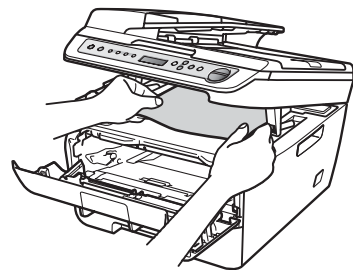

- 4 Fermez le capot du scanner.

B

- 5 Si vous ne parvenez pas à retirer le papier par l'ouverture du bac de sortie, sortez complètement le bac à papier.

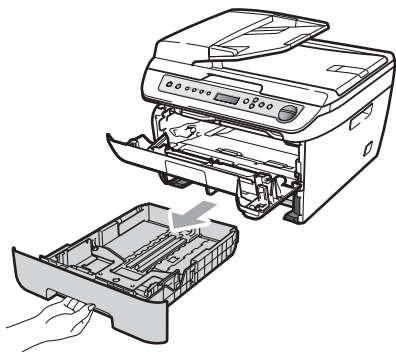

- 6 Tirez le papier coincé par l'ouverture du bac à papier.

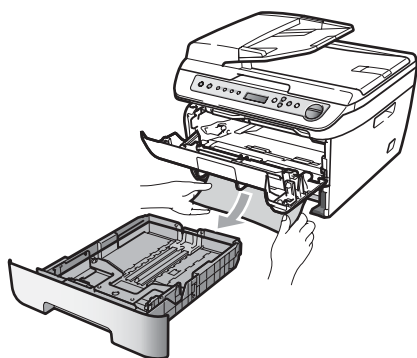

- 7 Remettez le tambour et les cartouches de toner dans l'appareil.

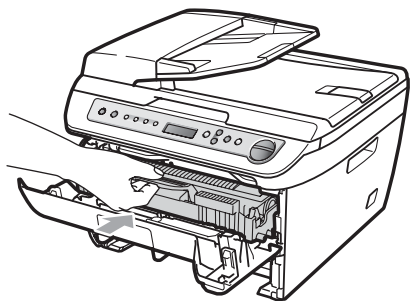

- 8 Replacer le bac à papier dans la machine.

- 9 Ouvrez le capot avant.

Le papier est coincé à l'arrière de l'appareil

- 1 Ouvrez le couvercle avant.

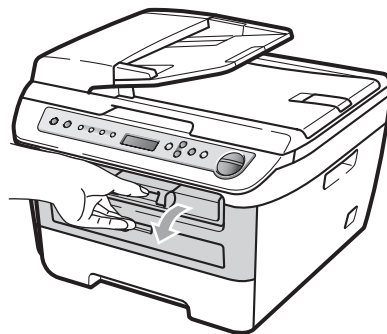

- 2 Sortez doucement le module tambour et cartouche de toner.

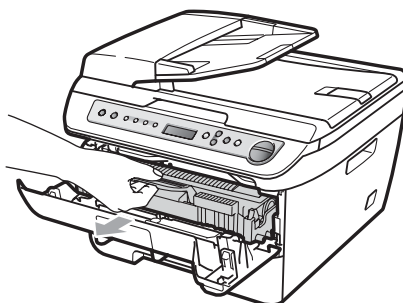

! ATTENTION

Il est recommandé de poser le module tambour et cartouche de toner sur une surface plane et propre protégée par une nappe en papier au cas où le toner viendrait à couler ou à se renverser.

- 3 Ouvrez la cache arrière (bac de sortie arrière).

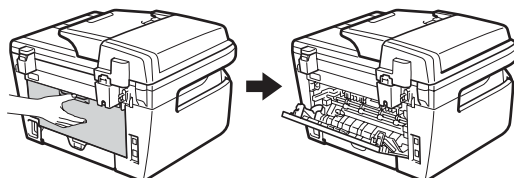

- 4 Tirez les onglets vers vous pour ouvrir le capot de l'unité de fusion (1).

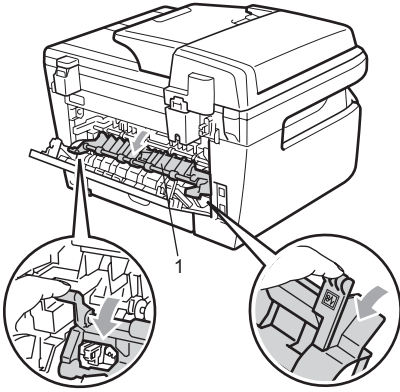

- 5 Tirez le papier coincé par l'ouverture de l'unité de fusion.

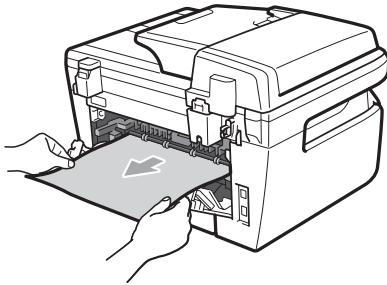

- 6 Ouvrez la cache arrière (bac de sortie arrière).

- 7 Remettez le tambour et les cartouches de toner dans l'appareil.

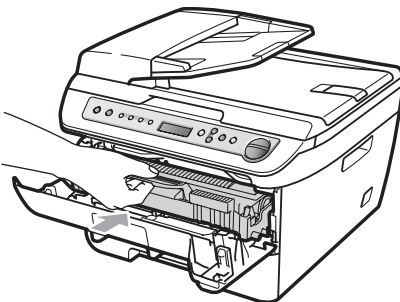

- 8 Ouvrez le capot avant.

Le papier est coincé dans le module tambour et cartouche de toner

- 1 Ouvrez le couvercle avant.

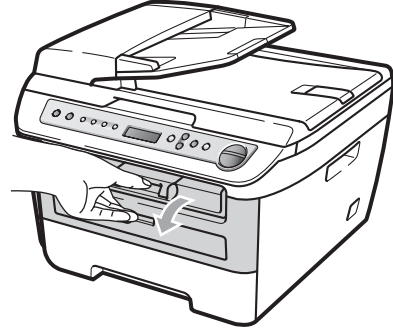

- 2 Sortez doucement le module tambour et cartouche de toner.

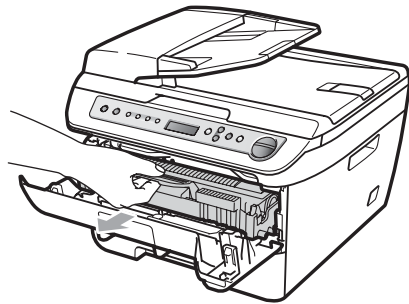

B

! ATTENTION

Il est recommandé de poser le module tambour et cartouche de toner sur une surface plane et propre protégée par une nappe en papier au cas où le toner viendrait à couler ou à se renverser.

- 3 Abaissez le levier de verrouillage vert et sortez la cartouche de toner de l'unité du tambour.

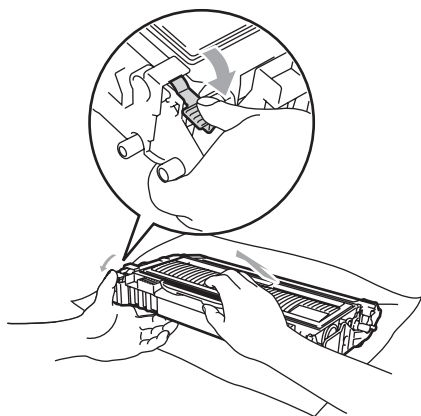

! ATTENTION

Manipulez la cartouche de toner avec précaution. Si du toner se répand sur vos mains ou vos vêtements, essuyez-le ou nettoyez-le immédiatement à l'eau froide.

Pour éviter les problèmes d'impression, NE touchez PAS aux parties ombrées indiquées dans les illustrations ci-dessous.

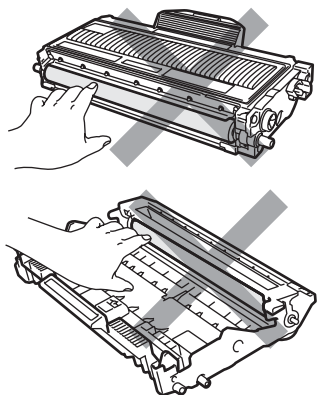

- 4 Retirez le papier éventuellement coincé dans l'unité du tambour.
- 5 Remplacez la cartouche de toner dans l'unité du tambour jusqu'à ce qu'elle se mette en place en émettant un clic. Si vous l'installez correctement, le levier de verrouillage vert se relève automatiquement.

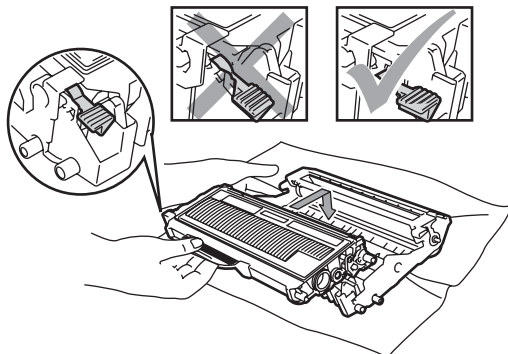

- 6 Remettez le tambour et les cartouches de toner dans l'appareil.

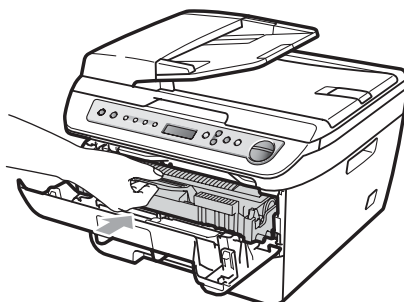

- 7 Ouvrez le capot avant.

Entretien courant



AVERTISSEMENT

Utilisez des détergents neutres.

N'UTILISEZ PAS des substances inflammables, des solvants/liquides organiques ou en vaporisateur contenant de l'alcool/ammoniaque pour nettoyer l'intérieur ou l'extérieur de l'appareil. Il pourrait en résulter un incendie ou une électrocution. Pour plus d'informations, reportez-vous à *Consignes de sécurité importantes* à la page 40.



ATTENTION

Le tambour contient du toner, il est donc impératif de le manipuler avec soin. Si du toner se répand sur vos mains ou vos vêtements, essuyez-le ou nettoyez-le immédiatement à l'eau froide.

Nettoyage de l'extérieur de l'appareil

- 1 Mettez la machine hors tension en utilisant le bouton Marche/Arrêt de la machine. Débranchez tous les câbles, puis le cordon d'alimentation de la prise électrique.

- 2 Retirez complètement le bac à papier de l'appareil.

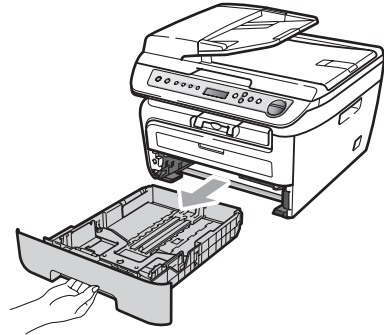

- 3 Essuyez l'extérieur de l'appareil avec un chiffon doux pour enlever la poussière.

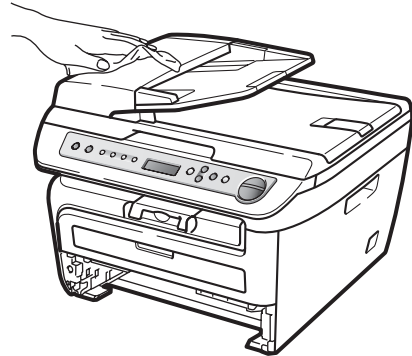

- 4 Retirez le papier qui se trouve dans le bac à papier.

- 5 Essuyez l'extérieur et l'intérieur du bac à papier avec un chiffon doux pour enlever la poussière.

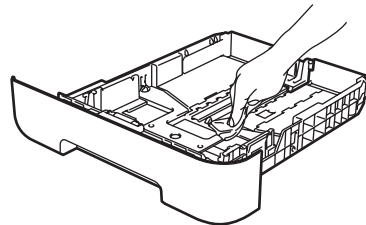

- 6 Chargez de nouveau le papier et remettez le bac à papier dans l'appareil.

- 7 Rebranchez le cordon d'alimentation de l'appareil dans la prise électrique, puis reconnectez tous les câbles. Mettez la machine sous tension en utilisant le bouton Marche/Arrêt de la machine.

Nettoyage de la vitre du scanner

- 1 Mettez la machine hors tension en utilisant le bouton Marche/Arrêt de la machine. Déconnectez tous les câbles et le cordon d'alimentation électrique de la prise électrique.
- 2 Soulevez le capot document (1). Nettoyez la surface en plastique blanc (2) et la vitre du scanner (3) en dessous avec un chiffon doux non pelucheux humide.

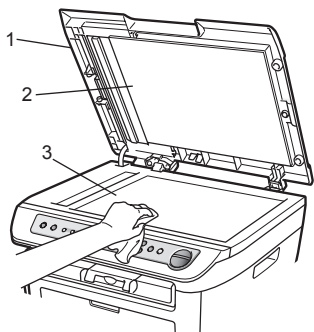

- 3 (DCP-7040 et DCP-7045N) Dans l'ADF, nettoyez la barre blanche (1) et la bande de vitre du scanner (2) située au-dessous à l'aide d'un chiffon non pelucheux imbibé d'eau.

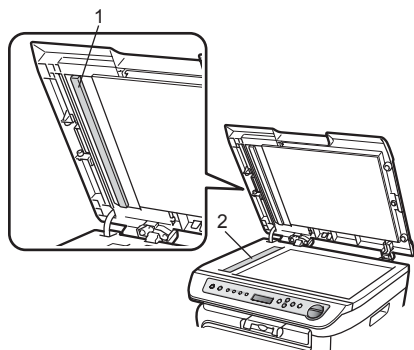

- 4 Rebranchez le cordon d'alimentation de l'appareil dans la prise électrique, puis reconnectez tous les câbles. Mettez la machine sous tension en utilisant le bouton Marche/Arrêt de la machine.

Remarque

Nettoyez la vitre du scanner et la bande de la vitre avec un chiffon doux non pelucheux humide et passez le doigt sur la vitre pour détecter tout élément sur celle-ci. Si vous sentez la présence de saleté ou de débris, nettoyez la vitre à nouveau en vous concentrant sur cette zone. Vous devrez peut-être répéter le processus de nettoyage trois ou quatre fois. Pour effectuer un test, réalisez une copie après chaque nettoyage.

Nettoyage de la fenêtre du scanner laser



AVERTISSEMENT

Utilisez des détergents neutres.

N'UTILISEZ PAS des substances inflammables, des solvants/liquides organiques ou en vaporisateur contenant de l'alcool/ammoniaque pour nettoyer l'intérieur ou l'extérieur de l'appareil. Il pourrait en résulter un incendie ou une électrocution. Pour plus d'informations, reportez-vous à *Consignes de sécurité importantes* à la page 40.



ATTENTION

NE TOUCHEZ PAS à la fenêtre du scanner laser avec les doigts.

- 1 Avant de nettoyer l'intérieur de la machine, mettez cette dernière hors tension avec le bouton Marche/Arrêt. Débranchez le cordon d'alimentation de la prise électrique.
- 2 Ouvrez le capot avant et sortez doucement le module tambour et cartouche d'encre.

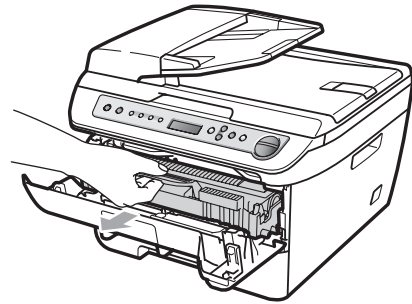
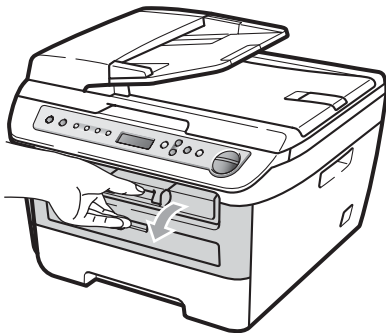

AVERTISSEMENT



TEMPÉRATURE ÉLEVÉE

Après utilisation, certaines pièces internes de l'appareil sont extrêmement chaudes. Pour éviter toute blessure, lorsque vous ouvrez le capot avant ou arrière (bac de sortie arrière) de l'appareil, NE TOUCHEZ PAS les parties ombrées dans l'illustration.

B

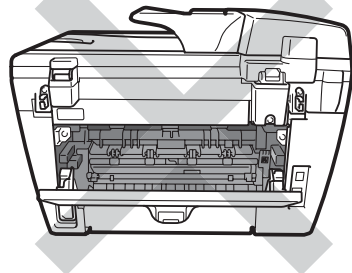
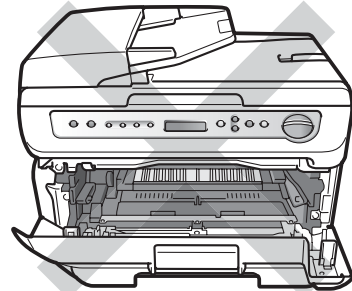

! ATTENTION

Pour éviter à l'électricité statique d'endommager la machine, **NE TOUCHEZ PAS** aux électrodes illustrées ci-après.

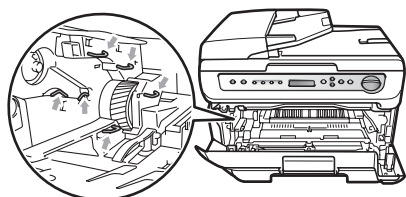

Il est recommandé de poser l'unité tambour sur une surface plane et propre protégée d'une nappe en papier au cas où le toner viendrait à couler ou se renverser.

- 3 Essuyez la fenêtre du scanner laser avec un chiffon doux, sec et non pelucheux.

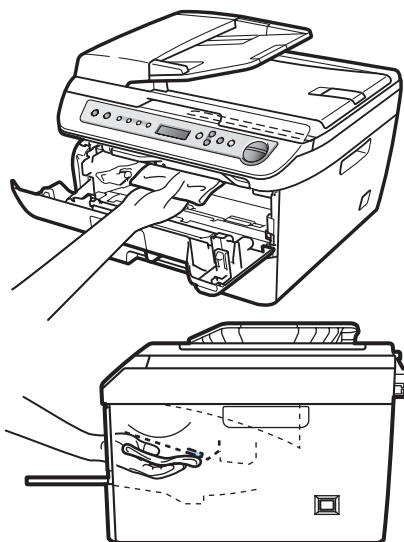

- 4 Remettez le tambour et les cartouches de toner dans l'appareil.

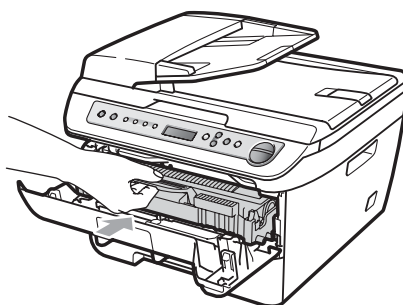

- 5 Ouvrez le capot avant.
- 6 Rebranchez le cordon d'alimentation de l'appareil dans la prise électrique, puis mettez la machine sous tension avec le bouton Marche/Arrêt.

Nettoyage du fil corona

Si vous rencontrez un problème de qualité d'impression, nettoyez le fil corona comme suit :

- 1 Mettez la machine hors tension en utilisant le bouton Marche/Arrêt de la machine. Débranchez tous les câbles, puis le cordon d'alimentation de la prise électrique.
- 2 Ouvrez le couvercle avant.

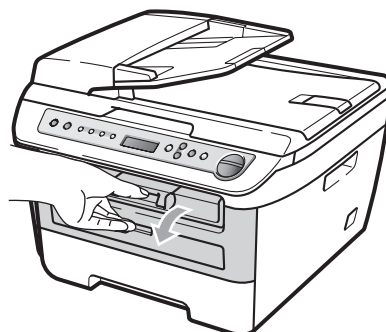

- 3 Sortez doucement le module tambour et cartouche de toner.

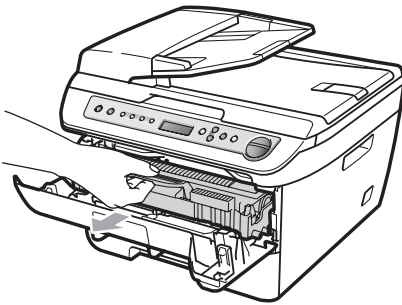

! ATTENTION

Il est recommandé de poser le module tambour et cartouche de toner sur une surface plane et propre protégée par une nappe en papier au cas où le toner viendrait à couler ou à se renverser.

Manipulez la cartouche de toner avec précaution. Si du toner se répand sur vos mains ou vos vêtements, essuyez-le ou nettoyez-le immédiatement à l'eau froide.

Pour éviter à l'électricité statique d'endommager la machine, **NE TOUCHEZ PAS** aux électrodes illustrées ci-après.

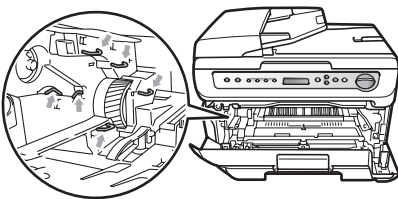

- 4 Nettoyez le fil corona à l'intérieur du tambour en faisant coulisser doucement plusieurs fois la languette verte de la gauche vers la droite et de la droite vers la gauche plusieurs fois.

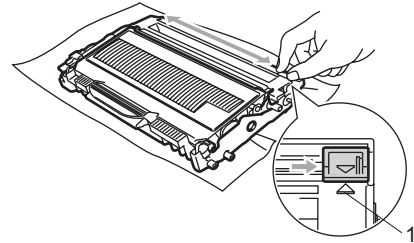

! ATTENTION

N'oubliez pas de ramener la languette vertes dans sa position d'origine (▲) (1). Dans le cas contraire, les pages imprimées pourraient présenter une bande verticale.

- 5 Remettez le tambour et les cartouches de toner dans l'appareil.
- 6 Ouvrez le capot avant.
- 7 Rebranchez le cordon d'alimentation de l'appareil dans la prise électrique, puis reconnectez tous les câbles. Mettez la machine sous tension en utilisant le bouton Marche/Arrêt de la machine.

! ATTENTION

Pour éviter les problèmes d'impression, **NE touchez PAS** aux parties ombrées indiquées dans les illustrations ci-dessous.

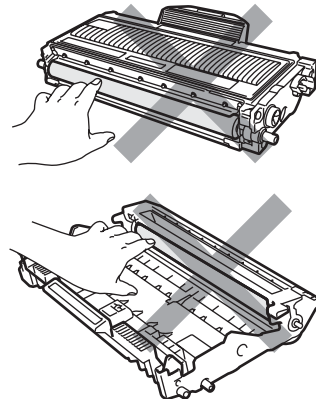

Nettoyage du tambour

Si vous rencontrez un problème de qualité d'impression, nettoyez le tambour comme suit :

1 Mettez la machine hors tension en utilisant le bouton Marche/Arrêt de la machine. Débranchez le cordon d'alimentation de la prise secteur.

2 Ouvrez le couvercle avant.

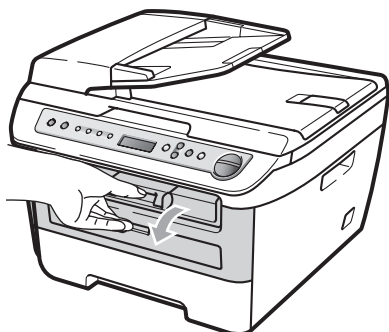

3 Sortez doucement le module tambour et cartouche de toner.

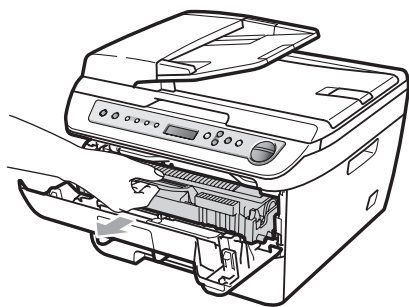

! ATTENTION

Il est recommandé de poser le module tambour et cartouche de toner sur une surface plane et propre protégée par une nappe en papier au cas où le toner viendrait à couler ou à se renverser.

Pour éviter à l'électricité statique d'endommager la machine, NE TOUCHEZ PAS aux électrodes illustrées ci-après.

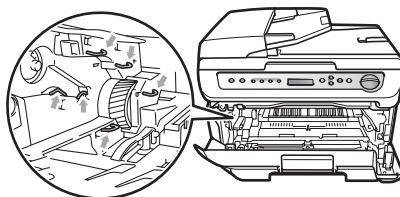

4 Abaissez le levier de verrouillage vert et sortez la cartouche de toner de l'unité du tambour.

! ATTENTION

Manipulez la cartouche de toner avec précaution. Si du toner se répand sur vos mains ou vos vêtements, essuyez-le ou nettoyez-le immédiatement à l'eau froide.

Pour éviter les problèmes d'impression, NE touchez PAS aux parties ombrées indiquées dans les illustrations ci-dessous.

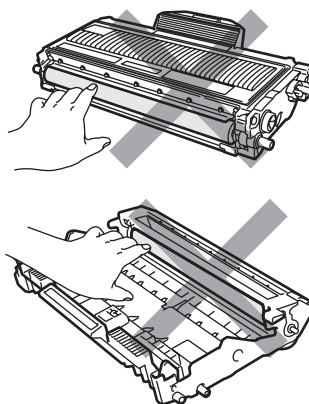

- 5 Placez l'échantillon imprimé devant le tambour et recherchez l'emplacement exact de l'impression qui laisse à désirer.

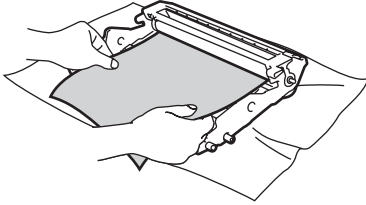

- 6 Faites tourner le tambour à la main tout en examinant la surface du tambour OPC (1).

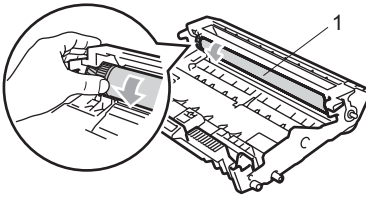

- 7 Après avoir trouvé sur le tambour la trace correspondant à l'échantillon imprimé, nettoyez délicatement la surface du tambour OPC avec un morceau de coton pour retirer la poussière ou la colle.

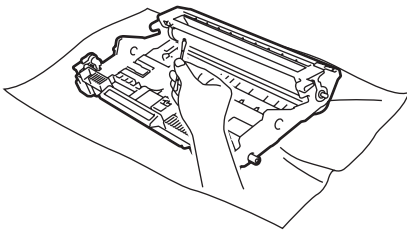

! ATTENTION

Le tambour étant photosensible, NE le touchez PAS avec les doigts.

NE nettoyez PAS la surface du tambour photosensible avec un objet pointu.

NE FROTTEZ PAS ou N'ESSUYEZ PAS, car un tel mouvement risquerait d'endommager le tambour.

- 8 Remplacez la cartouche de toner dans l'unité du tambour jusqu'à ce qu'elle se mette en place en émettant un clic. Si vous l'installez correctement, le levier de verrouillage vert se relève automatiquement.

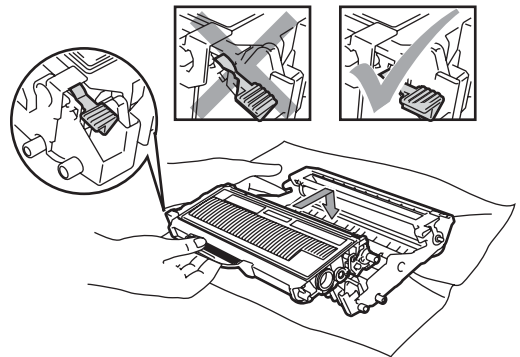

- 9 Remettez le tambour et les cartouches de toner dans l'appareil.

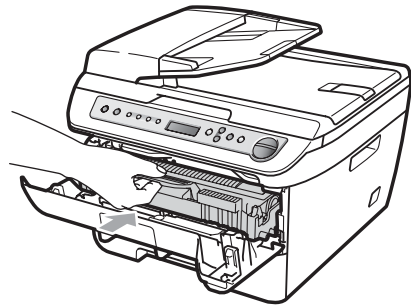

- 10 Ouvrez le capot avant.
- 11 Rebranchez le cordon d'alimentation de l'appareil dans la prise électrique, puis reconnectez tous les câbles. Mettez la machine sous tension en utilisant le bouton Marche/Arrêt de la machine.

Remplacement des consommables

Vous devez remplacer les consommables lorsque la machine indique qu'ils ont atteint leur durée de vie.

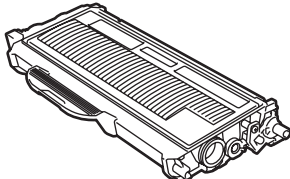
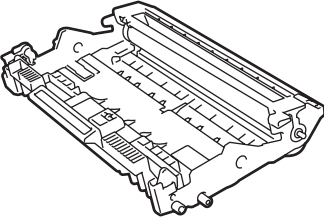
Cartouches d'encre	Tambour
	
Référence : TN-2110, TN-2120	Référence : DR-2100



Remarque

- Éliminez les consommables usagés conformément aux réglementations locales. (Voir la *Directive européenne 2002/96/EC et EN50419* à la page 39.) Si vous avez des questions, consultez votre municipalité pour plus d'informations sur l'élimination de déchets. Veillez à emballer correctement les consommables de sorte que leur contenu ne coule pas.
- Il est recommandé de placer les consommables usagés sur une feuille de papier pour prévenir tout écoulement accidentellement de leur contenu.
- Si vous utilisez un autre type de papier que le papier recommandé, ceci risque de réduire la durée de vie des consommables et des pièces de l'appareil.

Remplacement d'une cartouche de toner

Les cartouches longue durée peuvent imprimer 2 600 pages¹ environ et les cartouches de toner standard, 1 500 pages¹ environ. Le nombre de page varie en fonction du type moyen de document (à savoir, lettre standard, graphique détaillé).

Lorsque le niveau d'une cartouche de toner baisse, le message `Toner bas` s'affiche sur l'écran LCD.

¹ Le rendement approximatif de la cartouche est conforme à ISO/IEC 19752.



Remarque

Il est judicieux de disposer en réserve d'une cartouche de toner neuve lorsque l'avertissement `Toner bas` apparaît.

! AVERTISSEMENT

TEMPÉRATURE ÉLEVÉE

Après utilisation, certaines pièces internes de l'appareil sont extrêmement chaudes. Pour éviter toute blessure, lorsque vous ouvrez le capot avant ou arrière (bac de sortie arrière) de l'appareil, **NE TOUCHEZ PAS** les parties ombrées dans l'illustration.

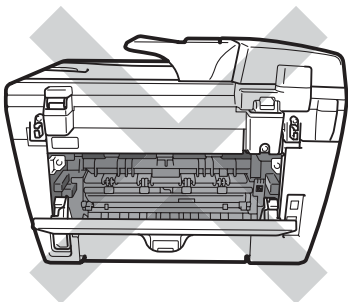
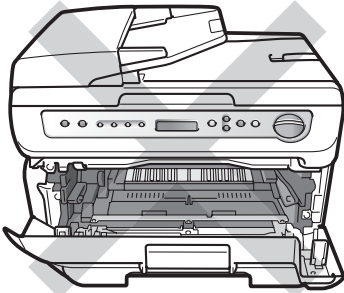

- 1** Ouvrez le couvercle avant.

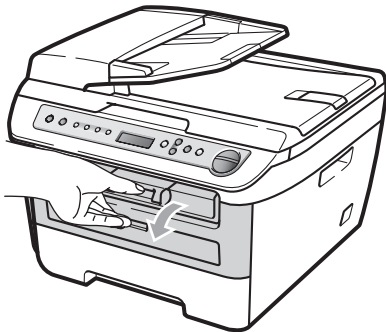

- 2** Sortez doucement le module tambour et cartouche de toner.

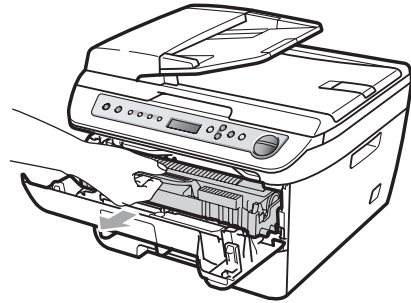

! ATTENTION

Il est recommandé de poser le module tambour et cartouche de toner sur une surface plane et propre protégée par une nappe en papier au cas où le toner viendrait à couler ou à se renverser.

Pour éviter à l'électricité statique d'endommager la machine, **NE TOUCHEZ PAS** aux électrodes illustrées ci-après.

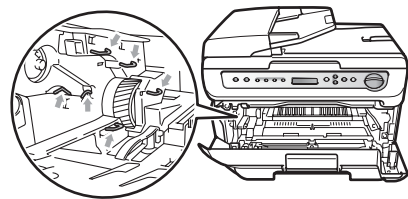

- 3** Abaissez le levier de verrouillage vert et sortez la cartouche de toner usagée de l'unité du tambour.

! AVERTISSEMENT

NE JETEZ PAS une cartouche de toner au feu, car elle peut exploser et provoquer des blessures. Utilisez des détergents neutres.

! ATTENTION

Manipulez la cartouche de toner avec précaution. Si du toner se répand sur vos mains ou vos vêtements, essuyez-le ou nettoyez-le immédiatement à l'eau froide.

Pour éviter les problèmes d'impression, NE touchez PAS aux parties ombrées illustrées.

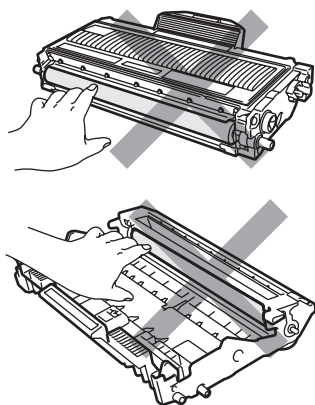

Les machines Brother sont conçues pour fonctionner avec un toner répondant à une spécification particulière et elles fonctionnent de manière optimale avec des cartouches de toner Brother authentique (TN-2110/TN-2120). Brother ne peut garantir ces performances optimales si du toner ou des cartouches de toner de spécifications différentes sont utilisés. Par conséquent, Brother déconseille l'utilisation de cartouches autres que les cartouches Brother authentiques avec cette machine, ainsi que le remplissage de cartouches vides avec du toner provenant d'autres sources. Si le tambour ou d'autre pièce de cet appareil sont endommagés à la suite de l'utilisation de toner ou de cartouches de toner autres que les produits Brother d'origine, en raison de l'incompatibilité ou de la mauvaise adéquation de ces produits avec votre appareil, toute réparation rendue nécessaire ne sera pas couverte par la garantie.

Déballiez la cartouche de toner juste avant de la placer dans la machine. Si une cartouche de toner reste déballée pendant une période prolongée, la durée de vie du toner en sera réduite.

Remarque

Assurez-vous de bien emballer la cartouche de toner usagée dans un sac adapté afin que la poudre de toner ne se déverse pas hors de la cartouche.

- 4 Déballiez la nouvelle cartouche de toner. Tenez la cartouche avec les deux mains et secouez-la doucement cinq ou six fois latéralement pour répartir uniformément le toner à l'intérieur de la cartouche.

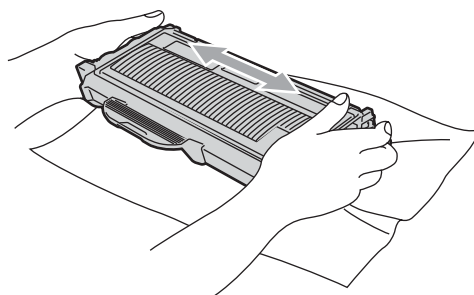

- 5 Retirez la protection.

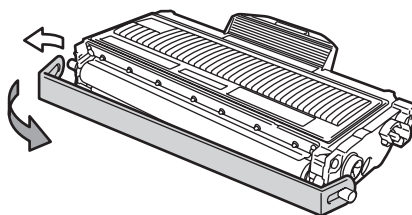

- 6 Remplacez la cartouche de toner fermement dans l'unité du tambour jusqu'à ce qu'elle se mette en place en émettant un clic. Si vous l'installez correctement, le levier de verrouillage vert se relève automatiquement.

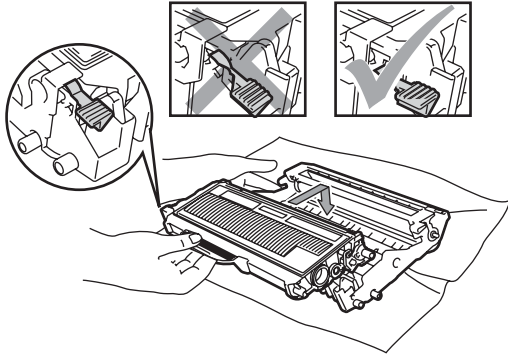

! ATTENTION

Vérifiez que vous installez correctement la cartouche de toner, car sinon elle peut quitter le tambour.

- 7 Nettoyez le fil corona du tambour en faisant coulisser doucement plusieurs fois la languette verte de la gauche vers la droite et de la droite vers la gauche plusieurs fois.

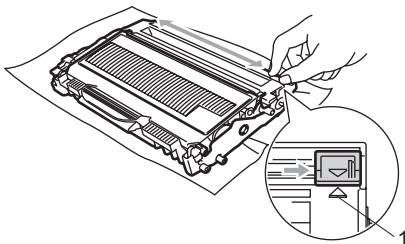

! ATTENTION

N'oubliez pas de ramener la languette vertes dans sa position d'origine (▲) (1). Dans le cas contraire, les pages imprimées pourraient présenter une bande verticale.

- 8 Remettez le tambour et les cartouches de toner dans l'appareil.

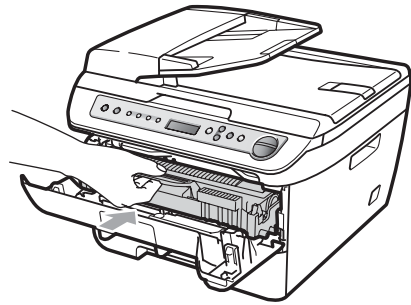

- 9 Ouvrez le capot avant.

! ATTENTION

NE METTEZ PAS la machine hors tension ou n'ouvrez pas le capot tant que l'écran LCD n'est pas en veille.

B

Remplacement du tambour

L'appareil utilise un tambour pour créer des images imprimées sur papier. Si l'écran LCD indique *Fin tamb proche*, le tambour est proche de sa durée de vie et vous devez en acheter un nouveau.

Même si l'écran LCD indique

Fin tamb proche, vous pouvez continuer d'imprimer sans remplacer le tambour pendant un moment. Toutefois, en cas de détérioration visible de la qualité de l'impression (même avant l'affichage du message

Fin tamb proche), vous devez remplacer le tambour. Nettoyez l'appareil quand vous remplacez le tambour. (Voir *Nettoyage de la fenêtre du scanner laser* à la page 65.)

! ATTENTION

Lorsque vous retirez le tambour, manipulez-le avec précaution car il peut contenir du toner. Si du toner se répand sur vos mains ou vos vêtements, essuyez-le ou nettoyez-le immédiatement à l'eau froide.



Remarque

Le tambour est un consommable qu'il est nécessaire de remplacer régulièrement. De nombreux facteurs permettent de déterminer la durée de vie du tambour : par exemple, la température ambiante, le taux d'humidité, le type de papier et la quantité de toner utilisée en fonction du nombre de pages par tâche d'impression. La durée de vie estimée d'un tambour est d'environ 12 000 pages¹. Le nombre actuel de pages imprimées par le tambour peut être considérablement inférieur à ces estimations. N'ayant aucun contrôle sur les nombreux facteurs qui déterminent la durée de vie réelle du tambour, nous ne pouvons pas garantir un nombre minimum de pages imprimées par le tambour.

¹ La durée du tambour est approximative et peut varier en fonction de l'utilisation.



AVERTISSEMENT



TEMPÉRATURE ÉLEVÉE

Après utilisation, certaines pièces internes de l'appareil sont extrêmement chaudes. Pour éviter toute blessure, lorsque vous ouvrez le capot avant ou arrière (bac de sortie arrière) de l'appareil, **NE TOUCHEZ PAS** les parties ombrées dans l'illustration.

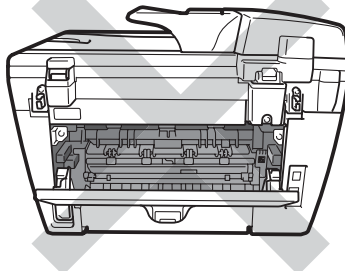
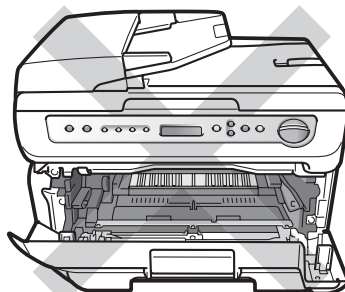

1

Ouvrez le couvercle avant.

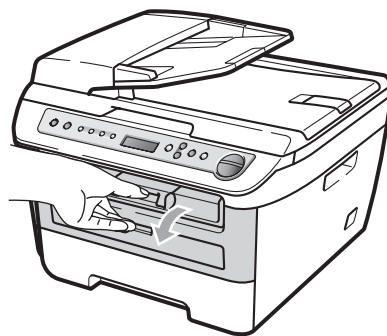

- 2 Sortez doucement le module tambour et cartouche de toner.

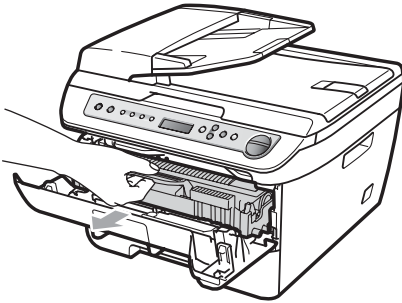

! ATTENTION

Nous vous recommandons de poser le module tambour/cartouche de toner usagé sur une surface plane et propre protégée par une nappe en papier ou autre afin de ne pas tacher la surface au cas où le toner viendrait à couler ou à se renverser.

Pour éviter à l'électricité statique d'endommager la machine, NE TOUCHEZ PAS aux électrodes illustrées ci-après.

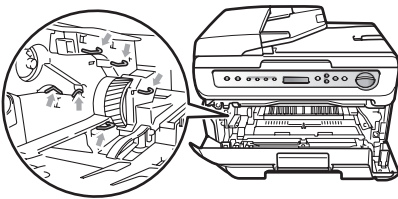

- 3 Abaissez le levier de verrouillage vert et sortez la cartouche de toner de l'unité du tambour.

! ATTENTION

Pour éviter les problèmes d'impression, NE touchez PAS aux parties ombrées illustrées.

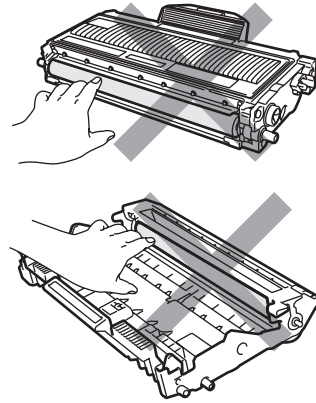

Ne déballez pas un nouveau tambour si vous n'êtes pas prêt à l'installer immédiatement dans la machine. L'exposition aux rayons directs du soleil ou à la lumière de la pièce peut endommager le tambour.

Remarque

Veillez à bien fermer le tambour dans un sac pour que la poudre de toner ne se répande pas.

- 4 Déballez le nouveau tambour.

- 5 Placez la cartouche de toner fermement dans l'unité du tambour jusqu'à ce qu'elle se mette en place en émettant un clic. Si vous l'installez correctement, le levier de verrouillage vert se relève automatiquement.

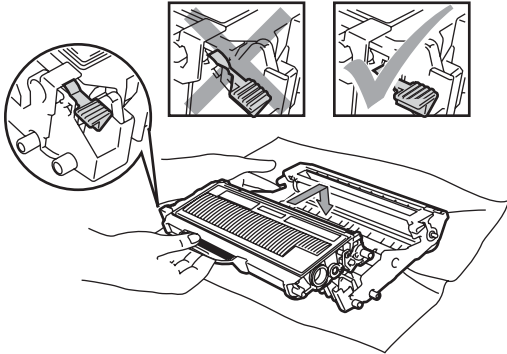

! ATTENTION

Vérifiez que vous installez correctement la cartouche de toner, car sinon elle peut quitter le tambour.

- 6 Placez le nouveau tambour et les cartouches de toner dans l'appareil.

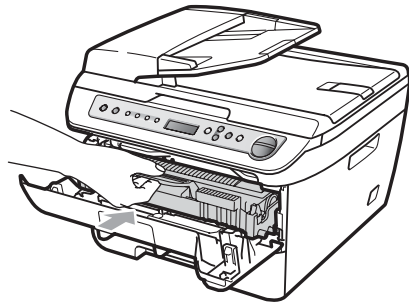

- 7 Appuyez sur **Effacer/Retour**. Pour confirmer que vous installez un nouveau tambour, appuyez sur ▲.
- 8 Lorsque l'écran LCD indique **Confirmé**, fermez le capot avant.

Changement de la langue de l'écran LCD

Vous pouvez changer la langue de l'écran LCD.

- 1 Appuyez sur **Menu**.
- 2 Appuyez sur ▲ ou sur ▼ pour choisir 1.Param. général.
Appuyez sur **OK**.
- 3 Appuyez sur ▲ ou sur ▼ pour choisir 0.Langue locale.
Appuyez sur **OK**.
- 4 Appuyez sur ▲ ou sur ▼ pour choisir la langue.
Appuyez sur **OK**.
- 5 Appuyez sur **Arrêt/Sortie**.

Informations à propos de l'appareil

Vérification du numéro de série

Vous pouvez afficher le numéro de série de votre appareil sur l'écran LCD.

- 1 Appuyez sur **Menu**.
- 2 (DCP-7030 et DCP-7040)
Appuyez sur ▲ ou sur ▼ pour choisir 3.Info. appareil.
Appuyez sur **OK**.

(DCP-7045N)
Appuyez sur ▲ ou sur ▼ pour choisir 5.Info. appareil.
Appuyez sur **OK**.
- 3 Appuyez sur ▲ ou sur ▼ pour choisir 1.No. de série.
Appuyez sur **OK**.
- 4 Appuyez sur **Arrêt/Sortie**.

Vérification des compteurs de pages

Vous pouvez afficher les compteurs de pages de la machine, les pages imprimées, les rapports, les listes ou le total récapitulatif.

- 1 Appuyez sur **Menu**.
- 2 (DCP-7030 et DCP-7040)
Appuyez sur ▲ ou sur ▼ pour choisir 3.Info. appareil.
Appuyez sur **OK**.

(DCP-7045N)
Appuyez sur ▲ ou sur ▼ pour choisir 5.Info. appareil.
Appuyez sur **OK**.
- 3 Appuyez sur ▲ ou sur ▼ pour choisir 2.Compteur page.
Appuyez sur **OK**.
- 4 Appuyez sur ▲ ou ▼ pour choisir Total, Liste, Copie ou Impr..
Vous pouvez afficher le compteur de pages de la machine.
- 5 Appuyez sur **Arrêt/Sortie**.

Vérification de la durée de vie du tambour

Vous pouvez afficher la durée de vie du tambour de la machine sur l'écran LCD.

- 1 Appuyez sur **Menu**.
- 2 (DCP-7030 et DCP-7040)
Appuyez sur ▲ ou sur ▼ pour choisir 3.Info. appareil.
Appuyez sur **OK**.

(DCP-7045N)
Appuyez sur ▲ ou sur ▼ pour choisir 5.Info. appareil.
Appuyez sur **OK**.

- 3 Appuyez sur ▲ ou sur ▼ pour choisir 3.Vie tambour.
Appuyez sur **OK**.
Vous pouvez afficher le pourcentage restant de la durée de vie du tambour.

- 4 Appuyez sur **Arrêt/Sortie**.

Emballage et transport de l'appareil

! ATTENTION

Veillez à laisser refroidir suffisamment la machine en la laissant déconnectée du secteur pendant 30 minutes au moins avant de l'emballer.

Lorsque vous transportez l'appareil, veillez à utiliser son emballage d'origine. Si vous n'emballer pas correctement la machine, vous risquez de rendre nulle la garantie.

- 1 Mettez la machine hors tension en utilisant le bouton Marche/Arrêt de la machine.
- 2 Débranchez tous les câbles et le cordon électrique CA de la machine.
- 3 Ouvrez le couvercle avant.
- 4 Retirez le module tambour et cartouche de toner. Laissez la cartouche de toner dans le tambour.
- 5 Placez le module tambour et cartouche de toner dans le sac en plastique et scellez le sac.
- 6 Ouvrez le capot avant.
- 7 Enveloppez la machine dans un sac en plastique et placez-la dans le carton d'origine avec le matériel d'emballage d'origine.

- 8 Emballez le module tambour et cartouche de toner, le cordon CA et les matériels d'impression dans le carton d'origine comme indiqué ci-dessous :

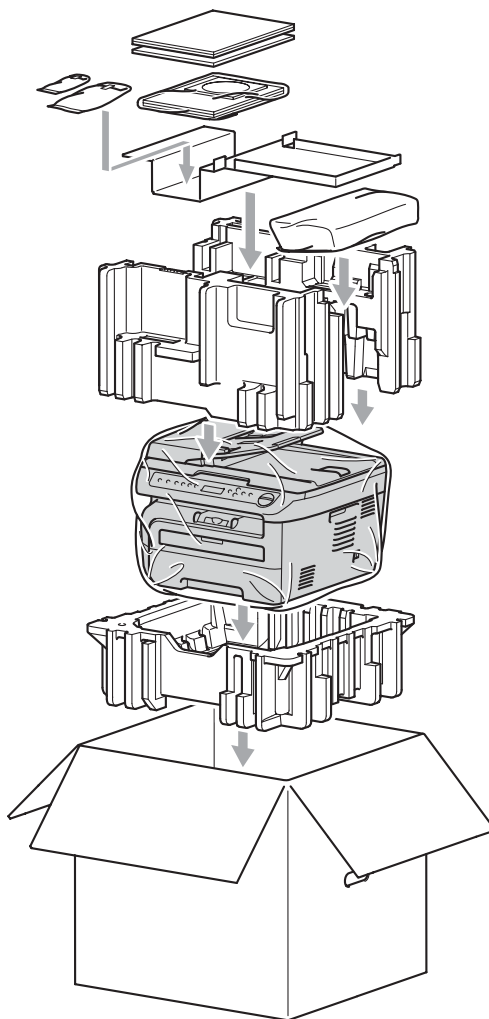

- 9 Fermez le carton et scotchez-le.

Programmation à l'écran

Votre appareil a été conçu pour sa facilité d'utilisation. L'écran LCD permet la programmation à l'écran grâce aux touches de menu.

Nous avons créé des instructions pas-à-pas qui s'affichent à l'écran pour vous aider à programmer votre appareil. Il vous suffit donc de suivre ces instructions qui vous guident dans le choix des menus et des options de programmation.

Tableau des menus

Vous pouvez programmer votre appareil à l'aide du *Tableau des menus* à la page 81. Ces pages répertorient les sélections et les options de menu.

Appuyez sur **Menu**, puis tapez les numéros des menus pour programmer votre appareil.







Par exemple, pour régler **Bip sonore** sur **Bas** :

- 1 Appuyez sur **Menu**.
- 2 Appuyez sur ▲ ou sur ▼ pour choisir 1.Param. général.
Appuyez sur **OK**.
- 3 Appuyez sur ▲ ou sur ▼ pour choisir 3.Bip sonore.
Appuyez sur **OK**.
- 4 Appuyez sur ▲ ou sur ▼ pour choisir **Bas**.
Appuyez sur **OK**.
- 5 Appuyez sur **Arrêt/Sortie**.

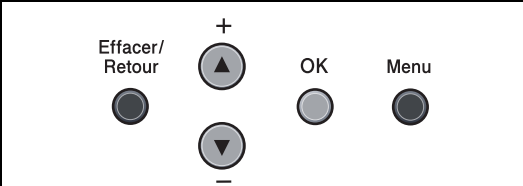
Autonomie de la mémoire

Vos configurations de menu sont enregistrées de manière permanente. En cas de panne de courant elles *ne sont pas* perdues. Les paramètres temporaires (par exemple, **Contraste**) *seront* perdus.

Touches de menu

	
Menu 	Permet d'accéder au menu.
OK 	Permet de passer au niveau du menu suivant. Permet d'accepter une option.
Effacer/Retour 	Permet par un appui répété de quitter le menu. Permet de revenir au niveau du menu précédent.
+   -	Permet de parcourir le niveau du menu en cours.
Arrêt/Sortie 	Permet de quitter le menu.

Comment accéder au mode de menu

- 1 Appuyez sur **Menu**.
- 2 Consultez chaque niveau de menu en appuyant sur ▲ ou ▼ selon la direction de consultation.
- 3 Appuyez sur **OK** lorsque l'option souhaitée apparaît sur l'écran LCD. L'écran LCD affiche ensuite le niveau de menu suivant.
- 4 Appuyez sur ▲ ou sur ▼ pour accéder à la sélection de menu suivante.
- 5 Appuyez sur **OK**.
Quand vous avez terminé le réglage d'une option, le message *Confirmé* s'affiche sur l'écran LCD.
- 6 Appuyez sur **Arrêt/Sortie** pour quitter le mode Menu.

Tableau des menus

Les réglages du fabricant sont affichés en caractères gras avec un astérisque.

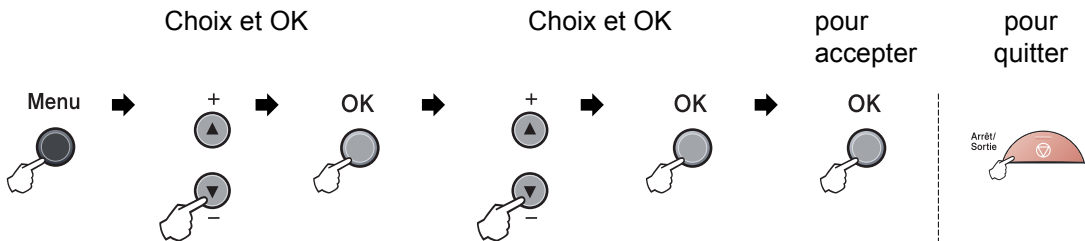

Menu principal	Sous-menu	Sélection des menus	Options	Descriptions	Page
1.Param. général	1.Type papier	—	Fin Normal* Épais Lourd Transparent Papier recyclé	Permet d'identifier le type de papier présent dans le bac à papier.	18
	2.Format papier	—	A4* Letter Executive A5 A6 B5 B6	Permet d'identifier le format de papier dans le bac à papier.	18
	3.Bip sonore	—	Non Bas Moyen* Haut	Permet de régler le volume du bip sonore.	18
	4.Ecologie	1.Économie toner		Oui Non*	Permet d'augmenter le rendement de page de la cartouche de toner.
2.Tps Veille			(00-99) 05Min*	Permet d'économiser du courant.	19

 Les réglages du fabricant sont affichés en caractères gras avec un astérisque.

Menu principal	Sous-menu	Sélection des menus	Options	Descriptions	Page
1. Param. général (suite)	5. Contraste LCD	—	▼ -□□□■+ ▲ ▼ -□□□□+ ▲ ▼ -□□■□+ ▲* ▼ -□■□□+ ▲ ▼ -■□□□+ ▲	Règle le contraste de l'écran LCD.	20
	6. Config. Util	—	—	Liste les paramètres en cours.	20
	7. Config Réseau (DCP-7045N uniquement)	—	—	Liste les paramètres réseau.	20
	0. Langue locale	—	(Choisissez votre langue.)	Permet de sélectionner votre langue pour l'écran LCD.	77
2. Copie	1. Qualité	—	Auto* Texte Photo	Vous pouvez sélectionner la résolution de copie en fonction du type de document.	25
	2. Contraste	—	▼ -□□□■+ ▲ ▼ -□□□□+ ▲ ▼ -□□■□+ ▲* ▼ -□■□□+ ▲ ▼ -■□□□+ ▲	Permet de régler le contraste des copies.	24
3. Imprimante (DCP-7045N uniquement)	1. Emulation	—	Auto* HP LaserJet BR-Script 3	Permet de choisir le mode d'émulation.	<i>Consultez le guide utilisateur - logiciel présent sur le CD-ROM.</i>
	2. Options impr.	1. Polices res.	—	Permet d'imprimer la liste des polices de caractères internes de l'appareil.	
		2. Configuration	—	Permet d'imprimer la liste des réglages d'impression de l'appareil.	
		3. Test imp.	—	Permet d'imprimer une page de test.	
3. Réinit. impr.	Init. Quit.	—	Restaura les paramètres définis en usine de l'imprimante.		
 Les réglages du fabricant sont affichés en caractères gras avec un astérisque.					

Menu principal	Sous-menu	Sélection des menus	Options	Descriptions	Page	
4. Réseau (DCP-7045N uniquement)	1. TCP/IP	1. Méthode BOOT	—	Auto* Statique RARP BOOTP DHCP	Permet de choisir la méthode BOOT qui convient le mieux à vos besoins.	Consultez le guide utilisateur - réseau présent sur le CD-ROM.
		2. Adresse IP	—	[000-255]. [000-255]. [000-255]. [000-255]	Saisissez l'adresse IP.	
		3. Masq. SS. réseau	—	[000-255]. [000-255]. [000-255]. [000-255]	Saisissez le masque de sous-réseau.	
		4. Passerelle	—	[000-255]. [000-255]. [000-255]. [000-255]	Saisissez l'adresse de passerelle.	
		5. Nom du nœud	—	BRN XXXXXXXXXXXXXX	Confirmez le nom de nœud.	
		6. Config. WINS	—	Auto* Statique	Choisissez le mode de configuration WINS.	
		7. Serveur WINS	—	(Primaire) 000.000.000. 000 (Secondaire) 000.000.000. 000	Permet de spécifier l'adresse IP du serveur WINS primaire ou secondaire.	
		8. Serveur DNS	—	(Primaire) 000.000.000. 000 (Secondaire) 000.000.000. 000	Permet de spécifier l'adresse IP du serveur DNS primaire ou secondaire.	
		9. APIPA	—	Oui* Non	Permet d'attribuer automatiquement l'adresse IP à partir d'une gamme d'adresses locales-liaison.	



Les réglages du fabricant sont affichés en caractères gras avec un astérisque.

Menu principal	Sous-menu	Sélection des menus	Options	Descriptions	Page
4. Réseau (DCP-7045N uniquement) (suite)	1. TCP/IP (suite)	0. IPv6	— Activé Désactivé*	Permet d'activer ou de désactiver le protocole IPv6. Si vous voulez utiliser le protocole IPv6, visitez le site http://solutions.brother.com/ pour de plus amples informations.	Consultez le guide utilisateur - logiciel présent sur le CD-ROM.
	2. Ethernet	—	— Auto* 100B-FD 100B-HD 10B-FD 10B-HD	Permet de choisir le mode de liaison Ethernet.	
	0. Réinit.d'usine	Init.	—	Oui Non	
		Quit.	—		
 Les réglages du fabricant sont affichés en caractères gras avec un astérisque.					

Menu principal	Sous-menu	Sélection des menus	Options	Descriptions	Page
3.Info. appareil (DCP-7030 et DCP-7040)	1.No. de série	—	—	Vous pouvez vérifier le numéro de série de votre appareil.	77
5.Info. appareil (DCP-7045N)	2.Compteur page	—	Total Liste Copie Impr.	Vous pouvez vérifier le nombre total de pages que l'appareil a imprimé depuis sa mise en service.	77
	3.Vie tambour	—	—	Vous pouvez vérifier le pourcentage de la durée de vie restante d'un tambour.	77



Les réglages du fabricant sont affichés en caractères gras avec un astérisque.

Généralités

Type d'imprimante	Laser		
Méthode d'impression	Electrophotographie par numérisation par faisceau laser à semi-conducteur		
Capacité de la mémoire	16 Mo (DCP-7030 et DCP-7040) 32 Mo (DCP-7045N)		
Ecran LCD (affichage à cristaux liquides)	16 caractères × 2 lignes		
Source d'alimentation	220 - 240 V 50/60 Hz		
Consommation électrique	Pointe :	W 1056	
	Copie :	Moyenne W 320 ¹	
	Veille :	(DCP-7030)	Moyenne W 8
		(DCP-7040)	Moyenne W 9
		(DCP-7045N)	Moyenne W 10
Attente :	Moyenne W 75		

¹ Lors de la création d'une copie avec une seule feuille

Dimensions

DCP-7030

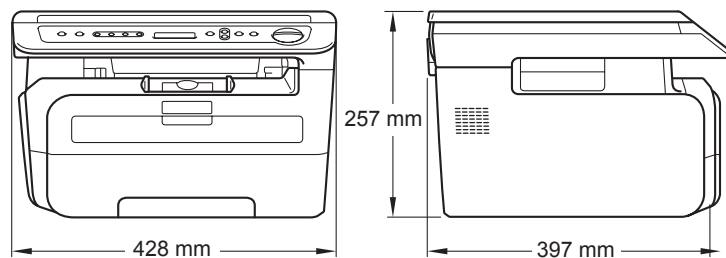

DCP-7040 et DCP-7045N

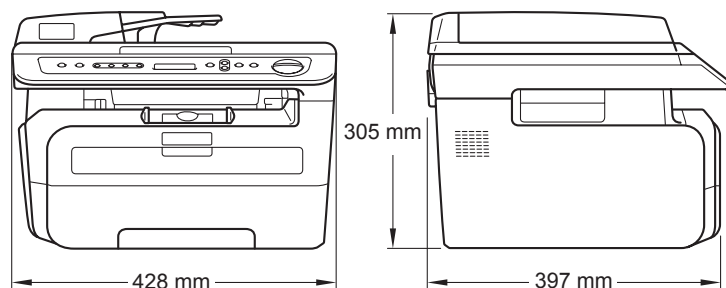

Poids	Sans le tambour/toner :	
	(DCP-7030) 9,9 kg	
	(DCP-7040 et DCP-7045N) 11,1 kg	
Niveau de bruit	Puissance sonore	
	Fonctionnement	LWAd = Bell 6.2
	(copie) :	
	Attente :	LWAd = Bell 4.4
	Pression sonore	
	Fonctionnement	LPAM = dBA 53
	(copie) :	
	Attente :	LPAM = dBA 32
Température	Fonctionnement :	10 à 32,5°C
	Stockage :	5 à 35°C
Humidité	Fonctionnement :	20 % à 80 % (sans condensation)
	Stockage :	10 % à 90 % (sans condensation)
ADF (chargeur automatique de documents)	(DCP-7040 et DCP-7045N)	
	Jusqu'à 35 pages (en quinconce) [80 g/m ²]	
	Environnement recommandé pour des résultats optimaux :	
	Température :	20 à 30°C
	Humidité :	50% - 70%
	Papier :	Xerox Premier TCF 80 g/m ² ou Xerox Business 80 g/m ²
Bac à papier	250 feuilles [80 g/m ²]	

Support d'impression

Entrée papier Bac à papier

- Type de papier : Papier ordinaire, transparents ¹ ou papier recyclé
- Format du papier : Lettre, A4, B5(ISO), A5, B6, A6 et Executive.
- Grammage du papier : 60 à 105 g/m²
- Capacité maximale du bac à papier : 250 feuilles de 80 g/m² papier ordinaire

Fente d'alimentation manuelle

- Type de papier : Papier ordinaire, transparents, papier recyclé, papier relié, enveloppes et étiquettes ¹
- Format du papier : Largeur : 76,2 à 220 mm
Length: 116 à 406.4 mm
- Grammage du papier : 60 à 163 g/m²
- Capacité maximum de la fente d'alimentation manuelle : Une feuille

¹ Pour les transparents et les étiquettes, il est recommandé de retirer les pages imprimées du bac de sortie immédiatement pour éviter de tacher les documents.

Sortie papier Jusqu'à 100 feuilles
(sortie face imprimée vers le bas dans le bac de sortie papier)

Copie

Couleur/Monochrome	Monochrome	
Taille des documents	(DCP-7040 et DCP-7045N)	
	Largeur ADF :	148 à 215,9 mm
	(DCP-7040 et DCP-7045N)	
	Largeur ADF :	148 à 215,9 mm
	Largeur de la vitre du scanner :	Max. 215,9 mm
	Longueur de la vitre du scanner :	Max. 297 mm
Largeur de copie	Max. 210 mm	
Copies multiples	Empile jusqu'à 99 pages	
	Trie jusqu'à 99 pages (DCP-7040 et DCP-7045N)	
Réduction/Agrandissement	25% à 400% (par incréments de 1%)	
Résolution	Jusqu'à 600 × 600 ppp, classe 1200 ppp	
Temps d'attente de la première copie	Moins de 15 secondes (à partir de l'état Prêt) ¹	

¹ Le délai de la première copie peut varier en fonction du délai de chauffage de la lampe du scanner.

Scan

Couleur/Monochrome	Oui/Oui
Compatibilité TWAIN	Oui (Windows® 2000 Professionnel/XP/ XP Professional x64 Edition/Windows Vista®) Mac OS X 10.2.4 ou version supérieure
Compatibilité WIA	Oui (Windows® XP/Windows Vista®)
CouleurPalette	24 bit Couleur
Résolution	Jusqu'à 19200 × 19200 ppp (interpolée) ¹ Jusqu'à 600 × 2400 ppp (optique) (depuis la vitre du scanner) (DCP-7040 et DCP-7045N) Jusqu'à 600 × 600 ppp (optique) (depuis l'ADF)
Taille des documents	(DCP-7040 et DCP-7045N) 148,0 à 215,9 mm Largeur ADF : (DCP-7040 et DCP-7045N) 148,0 à 355,6 mm Longueur ADF : Largeur de la vitre du scanner : Max. 215,9 mm Longueur de la vitre du scanner : Max. 297 mm
Largeur de numérisation	Max. 210 mm
Gris Echelle	256 niveaux

¹ Numérisation maximale 1 200 × 1 200 avec le pilote WIA dans Windows® XP/Windows Vista® (résolution jusqu'à 19 200 × 19 200 ppp pouvant être choisie en utilisant l'utilitaire du scanner Brother)

Imprimer

Emulations (DCP-7045N uniquement)	PCL6, BR-Script3 (PostScript®3)
Pilote d'imprimante	<p>Pilote hôte pour Windows® 2000 Professionnel/XP/XP Professional x64 Edition/Windows Vista® (DCP-7045N uniquement)</p> <p>BR-Script3 (fichier PPD) pour Windows® 2000 Professionnel/XP/XP Professional x64 Edition/Windows Vista®/Windows Server® 2003 (impression via réseau uniquement)</p> <p>Macintosh Printer Driver for Mac OS X 10.2.4 ou version ultérieure (DCP-7045N uniquement)</p> <p>BR-Script3 (fichier PPD) for Mac OS X 10.2.4 ou version supérieure</p>
Résolution	HQ1200 (2400 × 600 ppp), 600, 300 ppp
Vitesse d'impression	Jusqu'à 22 pages/minute (format A4) ¹
Temps d'attente de la première impression	Moins de 10 secondes (à partir de l'état Prêt et du bac standard)

¹ La vitesse d'impression peut varier en fonction du type de document à imprimer.

Interfaces

USB	Utilisez un câble d'interface USB 2.0 ne mesurant pas plus de 2 m. ^{1 2}
Câble LAN (DCP-7045N uniquement)	Utilisez un câble UTP Ethernet de catégorie 5 minimum.

¹ La machine dispose d'une interface haut débit USB 2.0. L'appareil peut également être raccordé à un ordinateur muni d'une interface USB 1.1.

² Les ports USB des autres fournisseurs ne sont pas pris en charge pour Macintosh.

Configuration minimale requise par le système

Configuration minimale du système et fonctions logicielles prises en charge								
Plate-forme de l'ordinateur et version du système d'exploitation		Fonctions de logiciel PC mises en charge	Interface PC	Vitesse minimale du processeur	Mémoire vive minimale	Mémoire vive recommandée	Espace disque dur disponible	
							pour les pilotes	pour les applications
Système d'exploitation Windows® 1	Windows® 2000 Professionnel 4	Impression, numérisation	USB, 10/100 Base Tx (Ethernet) (DCP-7045N uniquement)	Intel® Pentium® II ou AMD équivalent	64 Mo	256 Mo	150 Mo	310 Mo
	Windows® XP Edition familiale 2 4 Windows® XP Professionnel 2 4				128 Mo			
	Windows® XP Professionnel x64 2			Processeur 64 bits (Intel® 64 ou AMD64) pris en charge	256 Mo	512 Mo		
	Windows Vista® 2			Intel® Pentium® 4 ou processeur équivalent 64-bit (Intel® 64 ou AMD64) pris en charge	512 Mo	1 Go		
	Windows Server® 2003 (impression via réseau) Windows Server® 2003 x64 Edition (impression via réseau)	Impression	10/100 Base Tx (Ethernet) (DCP-7045N uniquement)	Intel® Pentium® III ou équivalent Processeur 64 bits (Intel® 64 ou AMD64) pris en charge	256 Mo	512 Mo	50 Mo	Non disponible

Système d'exploitation Macintosh	Mac OS X 10.2.4 - version 10.4.3	Impression, numérisation	USB ³ , 10/100 Base Tx (Ethernet) (DCP-7045N uniquement)	PowerPC G4/G5, PowerPC G3 350MHz	128 Mo	256 Mo	80 Mo	400 Mo
	Mac OS X 10.4.4 ou version ultérieure			Processeur PowerPC G4/G5, Intel [®] Core [™]	512 Mo	1 Go		

- ¹ Microsoft[®] Internet Explorer[®] 5.5 ou version ultérieure
- ² Pour WIA, résolution 1200 x 1200. L'utilitaire de numérisation Brother permet d'optimiser la résolution jusqu'à à 19 200 x 19 200 ppp.
- ³ Les ports USB des autres fournisseurs ne sont pas pris en charge.
- ⁴ PaperPort[™] 11SE prend en charge Microsoft[®] SP4 ou supérieur pour Windows[®] 2000 et SP2 ou supérieur pour XP.

Consommables

Durée de vie de cartouche de toner

Cartouche de toner standard :

TN-2110: Environ 1 500 pages (A4) ¹

Cartouche de toner longue durée :

TN-2120: Environ 2 600 pages (A4) ¹

Tambour

DR-2100: Environ 12 000 pages (A4) ²

¹ Le rendement approximatif de la cartouche est conforme à ISO/IEC 19752.

² La durée du tambour est approximative et peut varier en fonction de l'utilisation.

Réseau câble Ethernet (DCP-7045N uniquement)

Nom du modèle de la carte réseau	NC-6600h
LAN	Vous pouvez connecter la machine à un réseau pour imprimer et numériser ¹ .
Prise en charge pour	Windows [®] 2000 Professionnel, Windows [®] XP, Windows [®] XP Professional x64 Edition, Windows Vista [®] , Windows Server [®] 2003 et Windows Server [®] 2003 x64 Edition ¹ Mac OS X 10.2.4 ou version supérieure ²
Protocoles	<p>TCP/IP pour IPv4 : ARP, RARP, BOOTP, DHCP, APIPA (Auto IP), nom de résolution WINS/NetBIOS, résolveur DNS, mDNS, LPR/LPD, Custom Raw Port/Port9100, IPP, FTP server, POP avant SMTP, SMTP AUTH, TELNET, SNMPv1, HTTP Server, TFTP Client and Server, SMTP Client, APOP, répondeur LLMNR, ICMP, Web Services</p> <p>TCP/IP pour IPv6 : (Désactivés par défaut) NDP, RA, résolveur DNS, mDNS, LPR/LPD, Custom Raw Port/Port9100, IPP, FTP Server, POP avant SMTP, SMTP AUTH, TELNET, SNMPv1, HTTP Server, TFTP Client and Server, SMTP Client, APOP, LLMNR responder, ICMPv6, Web Services</p> <p>Autres : Répondeur LLTD</p>
Type de réseau	Réseau Ethernet 10/100 BASE-TX Auto Negotiation (LAN câblé)
Utilitaires de gestion ³	<p>BRAdmin Light pour Windows[®] 2000 Professionnel, Windows[®] XP, Windows[®] XP Professional x64 Edition, Windows Vista[®], Windows Server[®] 2003, Windows Server[®] 2003 x64 Edition et Mac OS X 10.2.4 ou version ultérieure</p> <p>BRAdmin Professional pour Windows[®] 2000 Professionnel, Windows[®] XP, Windows[®] XP Professional x64 Edition, Windows Vista[®], Windows Server[®] 2003 et Windows Server[®] 2003 x64 Edition</p> <p>Web BRAdmin pour Windows[®] 2000 Professionnel, Windows[®] XP, Windows[®] XP Professional x64 Edition, Windows Vista[®], Windows Server[®] 2003 et Windows Server[®] 2003 x64 Edition</p> <p>Ordinateurs clients avec navigateur Web prenant en charge Java</p>

¹ Impression uniquement pour Windows Server[®] 2003

² Mac OS X 10.2.4 ou une version plus récente (mDNS)

³ BRAdmin Professional et Web BRAdmin sont téléchargeables sur le site <http://solutions.brother.com/>

Voici une liste complète des caractéristiques et des termes qui apparaissent dans les manuels Brother. La disponibilité de ces caractéristiques dépend du modèle acheté.

ADF (chargeur automatique de documents)

(DCP-7040 et DCP-7045N) Le document peut être placé dans l'ADF et numériser automatiquement une page à la fois.

Volume du bip sonore

Réglage du volume du bip sonore émis lorsque vous appuyez sur une touche ou en cas d'erreur.

Annulation tâche

Annule un travail d'impression programmé et efface le contenu de la mémoire de l'appareil.

Contraste

Réglage permettant de compenser les documents foncés ou clairs en produisant des copies plus claires lorsque les documents sont foncés ou plus foncés lorsque les documents sont clairs.

Echelle de gris

Tons de gris disponibles pour copier des photos.

LCD (affichage à cristaux liquides)

Écran d'affichage de l'appareil qui indique des messages interactifs lors de la programmation à l'écran et la date et l'heure lorsque l'appareil est en veille.

Mode Menu

Mode de programmation pour changer les paramètres de la machine.

OCR (reconnaissance optique des caractères)

L'application logicielle intégrée ScanSoft™ PaperPort™ 11SE avec OCR ou Presto! PageManager permet de convertir une image texte en texte modifiable.

Résolution

Nombre de lignes verticales et horizontales par pouce.

Numérisation

Processus de transmission vers l'ordinateur d'un document papier sous forme d'image électronique.

Réglages provisoires

Vous pouvez sélectionner certaines options pour chaque copie sans modifier les réglages par défaut.

Liste des paramètres de l'utilisateur

Rapport imprimé indiquant les paramètres actuels de l'appareil.

A

ADF (Automatic Document Feeder)	
utilisation	16
AIDE	
à l'aide de touches de menu	79
Messages sur l'écran LCD	79
Table des menus	79
Tableau des menus	81
Annulation	
travaux d'impression	6
Apple Macintosh	
Voir la Guide utilisateur - Logiciel sur le CD-ROM.	

B

Bourrages	
papier	58

C

Cartouche de toner, remplacement	70
Consignes de sécurité	40
Consommables	70
ControlCenter2 (pour Macintosh)	
Voir le Guide utilisateur - Logiciel sur le CD-ROM.	
ControlCenter3 (pour Windows®)	
Voir la Guide utilisateur - Logiciel sur le CD-ROM.	
Copie	
contraste	24
mémoire saturée	27
N en 1 (disposition)	26
simple	22
Touche Agrand./Réduc.	23
touches	23
utilisation de la vitre du scanner	26
Copier	
contraste	22
multiple	22
paramètres temporaires	23
qualité	25
touches	6
tri (ADF uniquement)	26
utilisation de l'ADF	26

D

Dépannage	
En cas de problème	
réseau	46
Dépistage des pannes	43
bourrage de Document	57
bourrage papier	58
en cas de problème	
impression	44
qualité d'impression	49
message de maintenance sur l'écran LCD	55
messages d'erreur sur l'écran LCD	55
si vous avez des problèmes	
logiciel	45
manipulation du papier	45
numérisation	45
qualité des copies	43
Dépistages des pannes	
En cas de problème	
qualité d'impression	46
Disposition (N en 1)	26
Document	
comment charger	17
comment utiliser	16
Durée de veille	19

E

Echelle de gris	96
Economie de toner	19
Ecran LCD (affichage à cristaux liquides) ...	6
Emballage et transport de l'appareil	78
Entretien, régulier	63
Enveloppes	7, 12, 13, 14
chargement	9
Étiquettes	12, 13, 16

F

Format	
des documents	89, 90

I

Impression	
spécifications	91
Voir la Guide utilisateur - Logiciel sur le CD-ROM.	
Imprimer	
bourrages papier	58
pilotes	91
problèmes	44
qualité	46, 49
résolution	91
Touche Annulation tâche	6
Informations sur la machine	
compteurs de pages	77
vérification de la durée de vie restante de l'unité tambour	77

L

LCD (affichage à cristaux liquides)	79
contraste	20

M

Macintosh	
Voir la Guide utilisateur - Logiciel sur le CD-ROM.	
Maintenance	
remplacement	
cartouche de toner	70
Maintenance, périodique	
remplacement	
tambour	74
vérification de la durée de vie restante des pièces	77
Mémoire	
autonomie	79
Message de mémoire saturée	56
Message Mémoire saturée	27
Messages d'erreur sur l'écran LCD	55
Impossibilité d'initialiser XX	56
Impossible d'imprimer XX	56
Impossible de numériser XX	56
Mémoire saturée	56
Pas de papier	56

N

N en 1 (disposition)	26
Nettoyage	
fenêtre du scanner laser	65
fil corona	66
tambour	68
vitre du scanner	64
Numérisation	
Voir la Guide utilisateur - Logiciel sur le CD-ROM.	
Numéro de série	
Recherche (Voir l'intérieur du capot avant)	

P

Panne de courant	79
PaperPort™ 11SE avec OCR	
Voir la Guide utilisateur - Logiciel sur le CD-ROM et l'aide dans l'application PaperPort™ 11SE pour accéder aux Guides d'- utilisation.	
Papier	12, 88
bourrage	58
capacité du bac	13
comment charger	7
format	18
recommandé	12, 13
taille	12
type	12, 18
Paramètres temporaires de copie	23
Présentation du panneau de commande ..	6
Programmation de votre appareil	79

Q

Qualité	
copie	25
impression	46, 49

R

Réduction	
copies	23
Remplacement	
cartouche de toner	70
tambour	74
Réseau	
impression	
Voir le Guide utilisateur - Réseau sur le CD-ROM.	
numérisation	
Voir la Guide utilisateur - Logiciel sur le CD-ROM.	
Résolution	
copie	89
impression	91
numérisation	90

T

Tableau des menus	79, 81
utilisation des touches de menu	79
Tambour	
nettoyage	66, 68
remplacement	74
vérification (durée de vie restante)	77
Touche Agrand./Réduc.	23
Touche Annulation tâche	6
Transparent	8, 12
Transport de l'appareil	78
Trier	26

V

Vitre du scanner	
utilisation	17
Volume, réglage	
bip sonore	18

W

Windows®	
Voir la Guide utilisateur - Logiciel sur le CD-ROM.	

brother®

La machine est certifiée pour le pays dans lequel elle est achetée. Les sociétés et distributeurs Brother locaux ne prennent en charge que les machines achetées dans leur pays.