

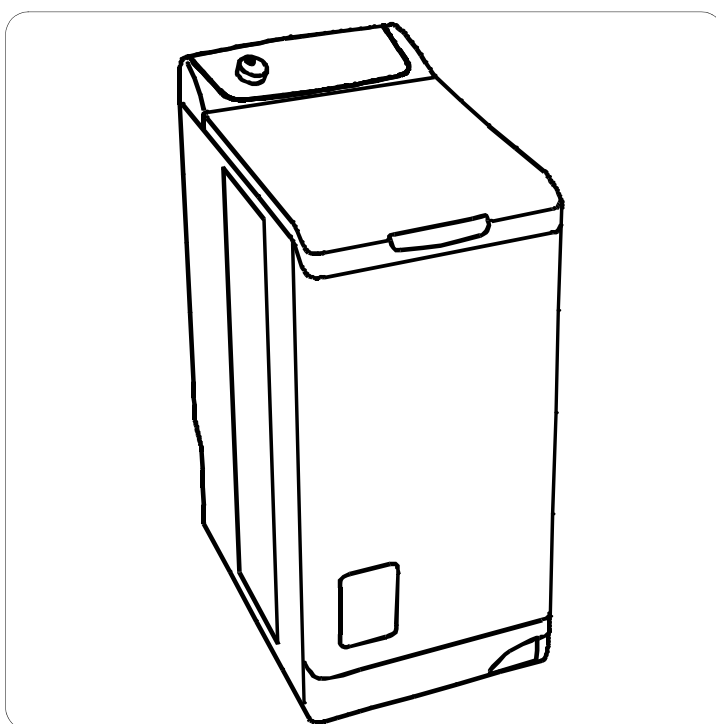

Notice  
d'utilisation

Lave-linge



FWA 3124  
FWA 3112

---



## Nous vous remercions d'avoir choisi cet appareil

---

Nous vous souhaitons de profiter pleinement de votre nouvel appareil et nous espérons que vous choisirez de nouveau notre marque lors de votre prochain achat d'appareil électroménager. Veuillez lire attentivement cette notice d'utilisation et conservez-la comme documentation de référence pendant toute la durée de vie du produit. Si l'appareil devait être vendu ou cédé à une autre personne, assurez-vous que la notice d'utilisation l'accompagne.

## Sommaire

---

Avertissements.....	4
Description de l'appareil.....	6
Tableau des programmes .....	8
Comment faire un lavage ?.....	9
Guide de lavage .....	13
Entretien et nettoyage.....	15
En cas d'anomalie de fonctionnement .....	17
Caractéristiques techniques.....	19
Consommations .....	20
Environnement.....	21
Installation.....	22
Garantie .....	25

---

## Avertissements

---

### **IMPORTANT !**

Ces avertissements ont été rédigés pour votre sécurité et celle d'autrui.

Nous vous prions de lire attentivement ces remarques avant d'installer et d'utiliser votre appareil. Nous vous remercions de votre attention.

Conservez cette notice d'utilisation avec votre appareil. Si ce dernier devait être vendu ou cédé à une autre personne, assurez-vous que la notice d'utilisation l'accompagne. Le nouvel utilisateur pourra alors être informé du fonctionnement du lave-linge et des avertissements s'y rapportant.

### **Sécurité générale**

- Ne modifiez pas ou n'essayez pas de modifier les caractéristiques de cet appareil. Cela représenterait un danger pour vous.
- Veillez à retirer avant chaque lavage les pièces de monnaie, épingles de sûreté, broches, vis, etc. Elles peuvent provoquer des dégâts importants, si elles sont laissées dans le linge.
- Utilisez la quantité de produit lessiviel indiquée au paragraphe «Dosage des produits lessiviels».
- Rassemblez les petits articles, tels que chaussettes, ceintures, etc. dans un petit sac de toile ou une taie.
- Débranchez la prise de courant et fermez le robinet d'arrivée d'eau après utilisation de l'appareil.
- Débranchez toujours le lave-linge avant de procéder à son nettoyage et son entretien.
- Ne lavez pas en machine le linge avec baleines, les tissus non ourlés ou déchirés.

### **Installation**

- A la réception de l'appareil, déballez-le ou faites-le déballer immédiatement. Vérifiez son aspect général. Faites les éventuelles réserves par écrit sur le bon de livraison dont vous garderez un exemplaire.
- L'appareil doit être débridé avant tout branchement ou utilisation. L'élimination incomplète des dispositifs de protection pour le transport pourrait occasionner des dommages à l'appareil ou aux meubles voisins.
- Ne confiez les travaux hydrauliques nécessaires à l'installation de l'appareil qu'à un plombier qualifié.
- Si l'installation électrique de votre habitation nécessite une modification pour le branchement de votre appareil, faites appel à un électricien qualifié.

Assurez-vous, après avoir installé l'appareil, que celui-ci ne repose pas sur le câble d'alimentation.

- Lorsque la machine est installée sur un sol moqueté, il faut s'assurer que la moquette n'obstrue pas les ouvertures, situées dans le bas de la machine, qui sont prévues pour la ventilation.
- L'appareil doit être relié à une prise électrique ayant une mise à la terre conforme.
- Avant de procéder au branchement de votre appareil, lisez attentivement les instructions figurant au chapitre «Branchement électrique».
- Le remplacement du cordon d'alimentation ne doit être réalisé que par le Service Après-Vente.
- La responsabilité du fabricant ne pourra être recherchée pour tout dommage résultant d'une installation non conforme.

## Précautions contre le gel

Si votre appareil est exposé à une température inférieure à 0°C, prenez les précautions suivantes :

- Fermez le robinet et déconnectez le tuyau d'arrivée d'eau.
- Placez l'extrémité de ce tuyau et du tuyau de vidange dans une cuvette sur le sol.
- Sélectionnez le programme Vidange et faites-le fonctionner jusqu'à la fin.
- Mettez l'appareil hors tension en plaçant le sélecteur de programmes sur la position «Arrêt».
- Débranchez l'appareil.
- Revissez le tuyau d'arrivée d'eau et remettez en place le tuyau de vidange.

De cette façon, l'eau restée dans les tuyaux sera évacuée, évitant ainsi la formation de gel et donc l'endommagement de votre appareil.

Pour faire fonctionner de nouveau votre appareil, assurez-vous qu'il est installé dans un local où la température est supérieure à 0°C.

## Utilisation

- Votre appareil est destiné à un usage domestique normal. Ne l'utilisez pas à des fins commerciales ou industrielles ou pour d'autres buts que ceux pour lesquels il a été conçu : laver, rincer et essorer.
- Ne lavez en machine que les articles pouvant supporter ce traitement. Aidez-vous des indications se trouvant sur l'étiquette de chaque article.
- Ne mettez pas dans le lave-linge les articles détachés à l'essence, l'alcool, au trichloréthylène, etc. Si vous utilisez de tels détachants, attendez que le produit se soit évaporé avant de placer les articles dans le tambour.
- Votre appareil a été conçu pour être utilisé par des adultes. Veillez à ce que les enfants n'y touchent pas et ne l'utilisent pas comme un jouet.

## Description de l'appareil

### Le bandeau de commandes

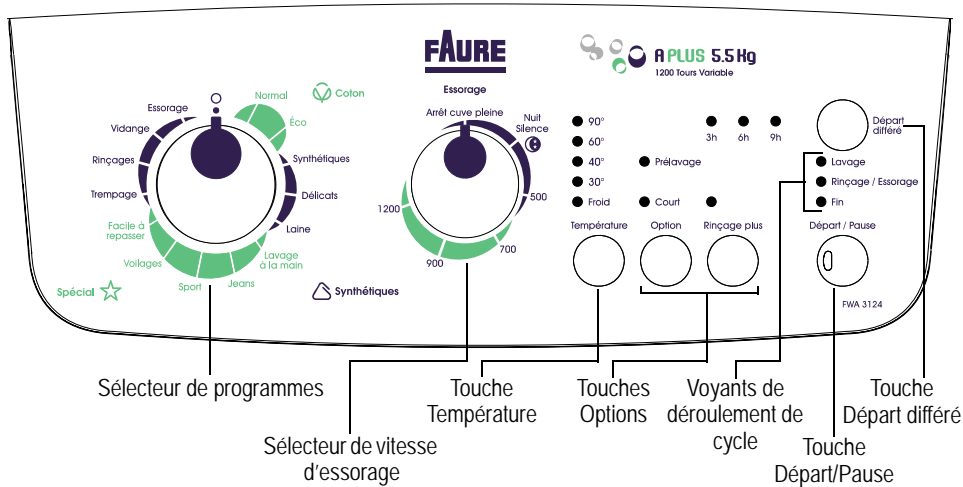

#### Sélecteur de programmes

- Sur la position  $\circ$ , la machine est hors tension.
- Sur une autre position, la machine est sous tension et un programme est sélectionné.

#### Sélecteur de vitesse d'essorage

- Choix de la vitesse d'essorage désirée ou des options Arrêt cuve pleine ou Nuit Silence plus.

#### Touche Température

- Choix de la température désirée par pressions successives sur la touche.

#### Touche Options

- Choix d'une ou plusieurs options par pressions successives sur les touches.

#### Voyants de déroulement de cycle

- Indique la phase du cycle en cours.

#### Touche Départ/Pause

- Pour démarrer le programme ou le mettre en pause.

#### Touche Départ différé

- Choix d'un départ différé par pressions successives sur la touche.

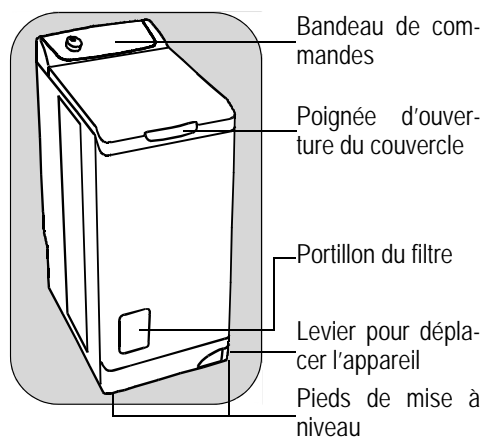

## La boîte à produits

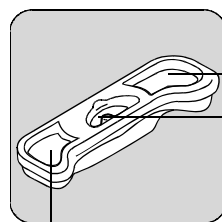

## Tableau des programmes

Programme / Type de linge	Charge	Options possibles
<b>Normal</b> : Blanc ou couleur, par ex, vêtement de travail normalement sale, linge de lit, de table, de corps, serviettes.	5,5 kg	Prélavage Court**
<b>Eco*</b> : Blanc ou couleur, par ex, vêtement de travail normalement sale, linge de lit, de table, de corps, serviettes.	5,5 kg	Rinçage plus Arrêt cuve pleine Nuit silence plus Départ différé
<b>Synthétiques</b> : Tissus synthétiques, linge de corps, tissus de couleur, chemises qui ne se repassent pas, blouses.	2,5 kg	
<b>Déliçats</b> : Pour tous les tissus délicats, par exemple, les rideaux.	2,5 kg	
<b>Laine</b> : Laine lavable en machine portant les mentions «pure laine vierge, lavable en machine, ne rétrécit pas».	1,0 kg	Arrêt cuve pleine Nuit silence plus Départ différé
<b>Lavage à la main</b> : Linge très délicat portant le label «lavage à la main».	1,0 kg	
<b>Jeans</b> : Pour laver les vêtements en jeans. L'option Rinçage plus est activée.	3,0 kg	Prélavage Arrêt cuve pleine Nuit silence plus Départ différé
<b>Sport</b> : Pour les vêtements de sport extérieur très sales. L'option Prélavage est activée.	2,5 kg	Rinçage plus Arrêt cuve pleine Nuit silence plus Départ différé
<b>Voilages</b> : Pour le lavage des rideaux. L'option Prélavage est activée.	2,5 kg	Rinçage plus Arrêt cuve pleine Nuit silence plus Départ différé
<b>Facile à repasser</b> : Réduit le froissage du linge et facilite le repassage.	1,0 kg	Prélavage Rinçage plus Arrêt cuve pleine Départ différé
<b>Trempage</b> : Trempage pour le linge très sale avec un arrêt cuve pleine.	5,5 kg	Départ différé
<b>Rinçages</b> : Le linge lavé à la main peut être rincé avec ce programme.	5,5 kg	Rinçage plus Arrêt cuve pleine Nuit silence plus Départ différé
<b>Vidange</b> : Effectue une vidange après un arrêt cuve pleine (ou nuit silence plus).	5,5 kg	
<b>Essorage</b> : Effectue un essorage de 500 à 1200/1100*** tr/min après un arrêt cuve pleine (ou nuit silence plus).	5,5 kg	Départ différé

\* Programme de référence pour essais selon la norme CEI 456 (programme Eco 60°).

\*\* Non valable avec le programme Eco.

\*\*\* Selon modèle.



## Comment faire un lavage ?

### Première utilisation

#### IMPORTANT !

- Assurez-vous que les connexions électriques et hydrauliques sont conformes avec les instructions d'installation.
- Enlevez la cale polystyrène et tous les autres éléments du tambour.
- Effectuez un lavage préliminaire à 90°C, sans linge mais avec de la lessive, pour nettoyer la cuve.

### Utilisation quotidienne

#### Chargement du linge

- Ouvrez le couvercle de la machine.
- Ouvrez le tambour en appuyant sur le bouton de verrouillage A : les deux volets se décrochent automatiquement.
- Introduisez le linge, fermez le tambour et le couvercle de votre lave-linge.

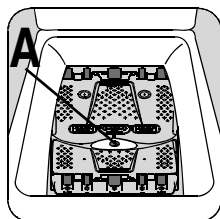

#### ATTENTION !

Avant la fermeture du couvercle de votre machine, assurez-vous que la porte du tambour est correctement fermée :

- les deux volets accrochés,
- le bouton de verrouillage A ressorti.

### Dosage des produits lessiviels

Votre lave-linge a été conçu de manière à réduire vos consommations en eau et produits lessiviels, réduisez donc les doses préconisées par les fabricants de lessive.

Versez la dose de lessive en poudre dans les compartiments lavage et pré-lavage si vous avez choisi l'option «pré-lavage». Versez éventuellement l'assouplissant dans le compartiment .

Si vous utilisez un autre type de lessive, reportez-vous au paragraphe «produits lessiviels et additifs» du guide de lavage.

### Choix du programme souhaité

Vous trouverez le programme approprié pour le type de linge dans le tableau de programmes (voir paragraphe Tableau de programmes).

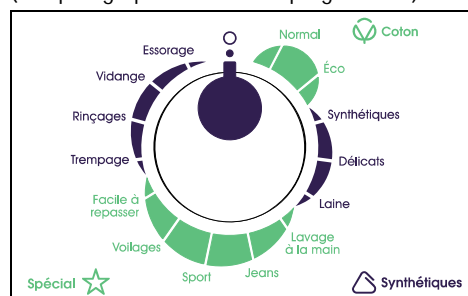

Tournez le sélecteur de programmes sur le programme souhaité. Le voyant de la touche «Départ/Pause» clignote en vert.



#### ATTENTION !

Si vous tournez le sélecteur de programmes sur un autre programme quand un cycle est en cours, le lave-linge ne prend pas en compte le nouveau programme sélectionné. La touche

«Départ/Pause» clignote en rouge pendant quelques secondes.

## Choix de la température

- 90°
- 60°
- 40°
- 30°
- Froid

Température



Appuyez sur la touche «Température» par pressions successives pour augmenter ou diminuer la température, si vous voulez que votre linge soit lavé à une température différente de celle proposée par le lave-linge.

## Choix de la vitesse d'essorage

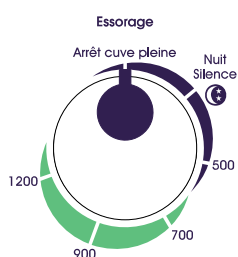

Tournez le sélecteur sur la vitesse souhaitée. Vous pouvez aussi choisir la position «Sans essorage», «Arrêt cuve pleine»\* ou «Nuit silence»\*.

Les vitesses maximales sont :  
pour Coton, Eco et Jeans : 1200 tr/min (FWA 3124), 1100 tr/min (FWA 3112),  
pour Synthétiques, Laine, Lavage à la main, Sport et Facile à repasser : 900 tr/min,  
pour Délicats et Voilages : 700 tr/min.

A la fin du programme, si vous avez sélectionné «Arrêt cuve pleine» ou «Nuit silence»\*, vous devez alors sélectionner un programme «Essorage» ou «Vidange» pour terminer le cycle.

### «Nuit silence»

Le lave-linge ne vidangera pas l'eau du dernier rinçage, ainsi il ne froissera pas le linge. Comme

\*selon modèle

toutes les phases d'essorage seront supprimées, le cycle de lavage sera très peu bruyant et il pourra être sélectionné la nuit. Sur les programmes Coton et Synthétiques, les rinçages seront effectués avec plus d'eau.

### «Arrêt cuve pleine»

Le lave-linge ne vidangera pas l'eau du dernier rinçage, ainsi il ne froissera pas le linge.

## Choix de l'option

● Prélavage

● Court



Option

Rinçage plus

Les différentes options sont à choisir après la sélection du programme et avant d'enclencher la touche «Départ/Pause» (voir tableau des programmes).

Appuyez sur la ou les touches désirées ; les voyants correspondants s'allument. En appuyant de nouveau, les voyants s'éteignent. Lorsqu'une de ces options n'est pas compatible avec le programme choisi, la touche «Départ/Pause» clignote en rouge.

### Option «Prélavage»

Le lave-linge effectue un prélavage à 30°C max. Le prélavage se termine par un bref essorage pour les programmes coton, synthétiques et par une vidange de l'eau pour les programmes délicats.

### Option «Court»

Le temps de lavage sera réduit en fonction du programme choisi.

### Option «Rinçage plus»

Le lave-linge ajoutera un ou plusieurs rinçages au cours du cycle. Cette option est recommandée pour les peaux sensibles et dans les régions où l'eau est très douce.

**Occasionnel :**  
Appuyez sur la touche «Rinçage plus». L'option est active pour le programme sélectionné uniquement.

**Permanent :**  
Appuyez sur les touches «Options» et «Rinçage plus» pendant quelques secondes. L'option est active de façon permanente même si vous mettez l'appareil hors tension.  
Pour la désactiver, répétez la même manipulation.

### «Départ différé»

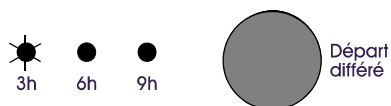

Cette option permet de différer le départ d'un programme de lavage de 3, 6 ou 9 heures par pressions successives sur la touche «Départ différé».

Vous pouvez modifier ou annuler le départ différé à tout moment, avant d'appuyer sur la touche «Départ/Pause» en réappuyant sur la touche «Départ différé» (aucun voyant allumé signifie un départ immédiat).

Si vous avez déjà appuyé sur la touche «Départ/Pause» et que vous souhaitez modifier ou annuler le départ différé, procédez comme suit :

- Pour annuler le départ différé et effectuer un départ immédiat du cycle, appuyez sur «Départ/Pause» puis sur «Départ différé». Appuyez sur «Départ/Pause» pour démarrer le cycle.
- Pour modifier le délai du départ différé, vous devez passer par la position «Arrêt» ○ et reprogrammer votre cycle.



### **ATTENTION !**

Le couvercle sera verrouillé pendant le temps du départ différé. Si vous avez besoin de l'ouvrir, vous devez d'abord mettre le lave-linge en Pause en appuyant sur la touche «Départ/

Pause». Après avoir refermé le couvercle, appuyez sur la touche «Départ/Pause».

### Démarrage du programme

Départ / Pause

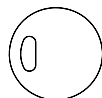

Appuyez sur la touche «Départ/Pause» pour faire démarrer le cycle ; le voyant correspondant s'allume en vert.

Il est normal que le sélecteur de programmes ne tourne pas durant le cycle.

- Lavage
  - Rinçage / Essorage
  - Fin
- Le voyant correspondant à la phase qui est en cours est allumé.

### Intervention au cours d'un programme

#### Ajout de linge lors des 10 premières minutes

Appuyez sur la touche «Départ/Pause» : le voyant correspondant clignote en vert pendant la période de la pause. L'ouverture du couvercle n'est possible que 2 minutes environ après l'arrêt du lave-linge. Réappuyez sur cette touche pour poursuivre le programme.

#### Modification du programme en cours

Avant d'effectuer toute modification du programme en cours, il faut mettre le lave-linge en pause en appuyant sur la touche «Départ/Pause». Si la modification n'est pas possible, la touche «Départ/Pause» clignote en rouge quelques secondes. Si vous décidez malgré tout de changer le programme, il faut annuler le programme en cours (voir ci-dessous).

#### Annulation du programme

Si vous désirez annuler un programme, tournez la manette du sélecteur de programmes sur la position «Arrêt» ○.

---

## Fin du programme

Le lave-linge s'arrête automatiquement ; la touche «Départ/Pause» s'éteint et le voyant «Fin» est allumé. L'ouverture du couvercle n'est possible que 2 minutes environ après l'arrêt du lave-linge.

Tournez la manette du sélecteur de programmes sur la position «Arrêt» ○.

Sortez le linge.

Débranchez la prise de courant et fermez le robinet d'alimentation en eau.



### **ATTENTION !**

Nous vous recommandons de laisser le couvercle et le tambour ouverts après utilisation afin d'aérer la cuve.

## Mode veille

Si l'appareil sous tension reste 10 min non manipulé avant le départ d'un cycle ou en fin de cycle, un mode veille se déclenche. Tous les voyants s'éteignent et la touche «Départ/Pause» clignote lentement.

Pour l'interrompre, il suffit d'appuyer sur une touche ou de tourner la manette du programmeur.

## Guide de lavage

---

### **IMPORTANT !**

#### **Tri et préparation du linge**

- Triez le linge par type et symbole d'entretien (voir chapitre Symboles internationaux ci-après) : lavage normal pour le linge résistant pouvant supporter un lavage et un essorage énergiques ; lavage délicat pour le linge délicat qu'il convient de traiter avec précaution. Pour les charges mixtes, charges composées d'articles en fibres de différentes natures, choisissez un programme et une température convenant à la fibre la plus fragile.
- Lavez séparément le linge blanc et le linge de couleurs. Sinon, le linge blanc sera coloré ou prendra un ton grisâtre.
- Les vêtements neufs de couleur ont souvent un excédent de couleur. Lavez de telles pièces de préférence séparément la première fois. Respectez les indications d'entretien «laver séparément» et «laver plusieurs fois séparément».
- Videz les poches et dépliez le linge.
- Retirez les boutons dé cousus, épingles et agrafes. Fermez les fermetures à glissière, nouez les lacets, les lanières.
- Retournez les vêtements en textiles multicouches (sacs de couchage, anoraks, etc.), les pièces de bonneterie de couleurs ainsi que la laine et les textiles avec décoration rapportée.
- Lavez les petites pièces fragiles (chaussettes, collants, soutiens-gorge, etc) dans un filet à linge.
- Traitez les rideaux avec des précautions particulières. Enlevez les crochets de fixation et enveloppez les voilages dans un filet ou un sac.

#### **Charges de linge selon la nature des fibres**

La quantité de linge introduite dans le tambour ne doit pas dépasser la capacité maximale du lave-linge. Cette capacité peut varier suivant la nature des textiles. Diminuez la quantité de linge en cas de linge très sale ou de tissus éponge.

Tous les textiles n'ont pas le même volume d'encombrement et le même pouvoir de rétention d'eau. C'est pourquoi, d'une manière générale, le tambour peut être rempli :

- en totalité mais sans pression excessive pour le linge coton, lin, métais,
- à moitié de son volume pour les cotons traités et les fibres synthétiques,
- au tiers environ de son volume pour les articles très fragiles tels que les voilages et les lainages.

Pour une charge de linge mixte, remplissez le tambour en fonction des fibres les plus fragiles.

#### **Produits lessiviels et additifs**

N'utilisez que des produits lessiviels et des additifs qui conviennent pour utilisation dans un lave-linge. Inspirez-vous des indications du fabricant en respectant les paragraphes La boîte à produits et Dosages des produits lessiviels.

Nous vous déconseillons d'utiliser en même temps plusieurs types de lessive, vous risqueriez d'endommager le linge.

La quantité de lessive à utiliser est fonction de la charge de linge à laver, de la dureté de l'eau et du degré de salissure du linge.

Si l'eau est douce, diminuez légèrement les doses. Si l'eau est calcaire (l'utilisation d'un anti-calcaire est conseillé) ou si le linge est très sale ou taché, augmentez un peu les doses.

Vous obtiendrez le degré de dureté de votre eau





























en contactant la compagnie de distribution d'eau de votre région ou tout autre service compétent. Les lessives en poudre s'utilisent sans restriction.

Les lessives liquides ne doivent pas être utilisées lors de la sélection d'un pré-lavage. Pour tout cycle sans pré-lavage, elles peuvent être versées soit dans une boule doseuse placée directement dans le tambour, soit dans le compartiment lavage, dans les deux cas, il est impératif de démarrer aussitôt le cycle de lavage.

Les lessives en tablettes ou en doses se mettent impérativement dans le compartiment lavage de la boîte à produits de votre lave-linge.

Pour le traitement des taches avant le cycle de lavage, conformez-vous aux doses et aux instructions préconisées par le fabricant du produit. Si vous utilisez du produit de lavage pour traiter les taches, vous devez démarrer immédiatement le cycle de lavage.

## Symboles internationaux

LAVAGE NORMAL						
	Lavage à 95°C	Lavage à 60°C	Lavage à 40°C	Lavage à 30°C		
LAVAGE DELICAT						
						
JAVELLISATION	Blanchiment au chlore (javel) permis (uniquement à froid et avec une solution diluée)			Blanchiment au chlore (javel) proscrit		
					Ne pas repasser	
	Température élevée (max 200°C)	Température moyenne (max 150°C)	Température basse (max 100°C)			
NETTOYAGE A SEC						
	Nettoyage à sec (tous les solvants usuels)	Nettoyage à sec (tous solvants sauf le trichloréthylène)	Nettoyage à sec (exclusivement solvants pétroliers et R113)			
						
	SECHAGE	Séchage linge étendu	Séchage linge suspendu	Séchage sur cintre	Séchage en tambour permis	

## Entretien et nettoyage



### ATTENTION !

Ne procédez au nettoyage qu'après avoir débranché l'appareil.

### Détartrage de l'appareil

Pour détartrer l'appareil, utilisez un produit spécifique non corrosif, conçu pour les lave-linge. Respectez le dosage et la fréquence indiqués sur l'emballage.

### La carrosserie

Nettoyez la carrosserie du lave-linge en utilisant de l'eau tiède et un détergent doux. N'utilisez jamais d'alcool, solvants ou produits similaires.

### La boîte à produits

Pour la nettoyer, procédez comme suit :

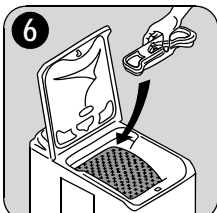
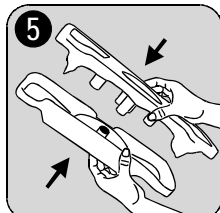
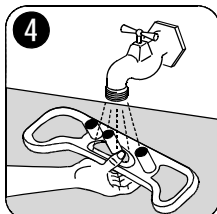
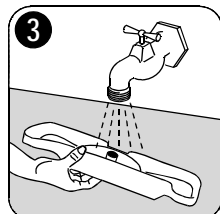
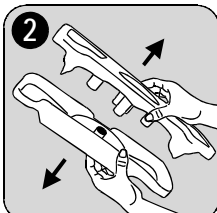
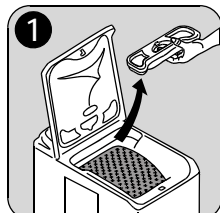

### Le filtre de vidange

Nettoyez régulièrement le filtre se trouvant au bas de l'appareil :

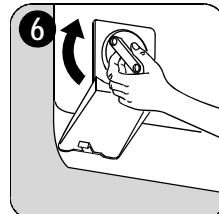
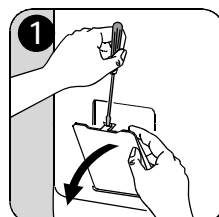



## Les filtres d'arrivée d'eau

Pour les nettoyer, procédez comme suit :

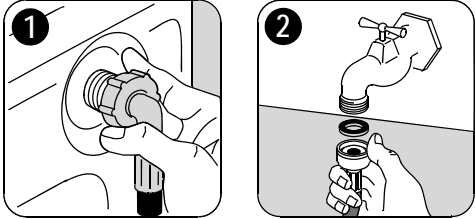



## En cas d'anomalie de fonctionnement

La fabrication de votre appareil a fait l'objet de nombreuses vérifications. Cependant, si vous constatez une anomalie de fonctionnement, consultez les paragraphes ci-dessous avant d'appeler le service après vente.

Symptômes	Causes
Le lave-linge ne démarre pas ou ne se remplit pas :	<ul style="list-style-type: none"> <li>•l'appareil n'est pas correctement branché, l'installation électrique ne fonctionne pas,</li> <li>•le couvercle de votre lave-linge et les volets du tambour ne sont pas correctement fermés,</li> <li>•le départ du programme n'a pas été effectivement commandé,</li> <li>•il y a une coupure de courant,</li> <li>•il y a une coupure d'eau,</li> <li>•le robinet d'eau est fermé,</li> <li>•les filtres de l'arrivée d'eau sont sales,</li> <li>•une pastille rouge apparaît sur le tuyau d'arrivée d'eau.</li> </ul>
Le lave-linge se remplit mais vidange aussitôt :	<ul style="list-style-type: none"> <li>•la crosse de vidange est accrochée trop bas (voir paragraphe installation).</li> </ul>
Le lave-linge n'essore pas ou ne vidange pas :	<ul style="list-style-type: none"> <li>•le tuyau de vidange est bouché ou plié,</li> <li>•le filtre de vidange est obstrué,</li> <li>•la sécurité anti-balourd s'est mise en marche : mauvaise répartition du linge dans le tambour,</li> <li>•le programme «Vidange» ou l'option «Nuit Silence Plus» ont été sélectionnés,</li> <li>•la hauteur de la crosse de vidange ne convient pas.</li> </ul>
Vous trouvez de l'eau autour du lave-linge :	<ul style="list-style-type: none"> <li>•un excès de lessive a fait déborder de la mousse,</li> <li>•la lessive n'est pas adaptée au lavage en machine,</li> <li>•la crosse de vidange n'est pas correctement accrochée,</li> <li>•le filtre de vidange n'a pas été remis en place,</li> <li>•le tuyau d'arrivée d'eau n'est pas étanche.</li> </ul>
Les résultats de lavage ne sont pas satisfaisants :	<ul style="list-style-type: none"> <li>•la lessive ne convient pas au lavage en machine,</li> <li>•il y a trop de linge dans le tambour,</li> <li>•le programme de lavage n'est pas approprié,</li> <li>•il n'y a pas assez de lessive.</li> </ul>
La machine vibre, est bruyante :	<ul style="list-style-type: none"> <li>•l'appareil n'a pas été complètement débridé (voir paragraphe débridage),</li> <li>•l'appareil n'est pas de niveau et bien calé,</li> <li>•l'appareil est trop près du mur ou des meubles,</li> <li>•le linge n'est pas bien réparti dans le tambour,</li> <li>•la charge n'est pas suffisante.</li> </ul>

Symptômes	Causes
Le cycle de lavage est beaucoup trop long :	<ul style="list-style-type: none"> <li>•les filtres de l'arrivée d'eau sont sales,</li> <li>•il y a eu une coupure de courant ou d'eau,</li> <li>•la sécurité thermique du moteur s'est déclenchée,</li> <li>•la température de l'arrivée d'eau est plus basse que d'ordinaire,</li> <li>•le système de sécurité de détection de la mousse s'est déclenché (trop de lessive) et le lave-linge a procédé à l'évacuation de la mousse,</li> <li>•la sécurité anti-balourd s'est déclenchée : une phase supplémentaire a été ajoutée afin de répartir au mieux le linge dans le tambour.</li> </ul>
Le lave-linge s'arrête pendant un cycle de lavage :	<ul style="list-style-type: none"> <li>•l'alimentation en eau ou en électricité est défectueuse,</li> <li>•un arrêt cuve pleine a été programmé,</li> <li>•les volets de la porte de tambour sont ouverts.</li> </ul>
Le couvercle ne s'ouvre pas en fin de cycle :	<ul style="list-style-type: none"> <li>•le voyant «ouverture immédiate»* est éteint,</li> <li>•la température du bain lessiviel est excessive,</li> <li>•le couvercle se déverrouille 1 à 2 minutes après la fin du programme*.</li> </ul>
Le voyant «arrêt tambour haut» n'est pas allumé en fin de cycle :	<ul style="list-style-type: none"> <li>•le tambour n'est pas arrivé à se positionner à la suite d'un balourd persistant ; tournez manuellement le tambour.</li> </ul>
La touche «Départ/Pause»** clignote en rouge*** :	<ul style="list-style-type: none"> <li>•le couvercle n'est pas correctement fermé.</li> </ul>
La touche «Départ/Pause»** clignote en rouge*** :	<ul style="list-style-type: none"> <li>•le filtre de vidange est obstrué,</li> <li>•le tuyau de vidange est bouché ou plié,</li> <li>•la hauteur du tuyau de vidange est trop haute (voir «Installation»),</li> <li>•la pompe de vidange est bouchée,</li> <li>•le siphon de l'installation est bouché.</li> </ul>
La touche «Départ/Pause»** clignote en rouge*** :	<ul style="list-style-type: none"> <li>•le robinet d'eau est fermé,</li> <li>•il y a une coupure du réseau d'eau.</li> </ul>
De l'assouplissant s'écoule directement dans le tambour lors du remplissage de la boîte à produits :	<ul style="list-style-type: none"> <li>•vous avez dépassé le repère MAX.</li> </ul>

\* Selon modèle.

\*\*Sur certains modèles, des signaux sonores peuvent se déclencher.

\*\*\* Après avoir éliminé les causes éventuelles de l'anomalie, appuyez sur la touche «Départ/Pause» pour faire redémarrer le programme interrompu.

## Caractéristiques techniques

---

DIMENSIONS	Hauteur Largeur Profondeur	850 mm 400 mm 600 mm
TENSION / FREQUENCE PUISSANCE TOTALE		230 V / 50 Hz 2300 W
PRESSION DE L'EAU Raccordement au réseau d'eau	Minimum Maximum	0,05 MPa (0,5 bar) 0,8 MPa (8 bars) Type 20x27
	Cet appareil est conforme à la directive CEE 89-336 relative à la limitation des perturbations radio-électriques et à la directive CEE 73-23 relative à la sécurité électrique.	

## Consommations

Programme / Type de linge	Températu- res °C	Consommations indicatives**		
		Litres	kWh	Durée
Normal	froid - 90	63	2,10	135-145
Eco*	40 - 90	63	1,80	140-150
Synthétiques	froid - 60	45	0,80	85-95
Déliçats	froid - 40	50	0,50	60-70
Laine	froid - 40	45	0,45	55-65
Lavage à la main	froid - 40	45	0,45	55-65
Jeans	40	55	0,60	130-140
Sport	40	50	0,70	95-105
Voilages	40	58	0,55	85-95
Facile à repasser	40	48	0,50	135-145
Trempage	30	20	0,20	15-25
Rinçages	-	32	0,05	50-60
Vidange	-	-	0,002	0-10
Essorage	-	-	0,015	10-20

\* Programme de référence pour essais selon la norme CEI 456 (programme Eco 60°) :  
46 L / 0,93 kWh / 140 min

\*\* Données indicatives susceptibles de varier en fonction des conditions d'utilisation.

Les consommations indiquées correspondent à la température maximale pour chaque programme.

## Environnement

---

### Mise au rebut

Tous les matériaux marqués par le symbole  sont recyclables. Déposez-les dans une déchetterie (renseignez-vous auprès des services de votre commune) pour qu'ils puissent être récupérés et recyclés.

Lors de la mise à la casse de votre appareil, mettez hors d'usage ce qui pourrait présenter un danger : coupez le câble d'alimentation au ras de l'appareil.

Le symbole  sur le produit ou son emballage indique que ce produit ne peut être traité comme déchet ménager.

Il doit être remis au point de collecte dédié à cet effet (collecte et recyclage du matériel électrique et électronique). En procédant à la mise au rebut de l'appareil dans les règles de l'art, nous préservons l'environnement et notre sécurité, s'assurant ainsi que les déchets seront traités dans des conditions optimum. Pour obtenir plus de détails sur le recyclage de ce produit, veuillez prendre contact avec les services de votre commune ou le magasin où vous avez effectué l'achat.

### Protection de l'environnement

Afin de réaliser des économies d'eau et d'énergie et donc, de contribuer à la protection de l'environnement, nous vous conseillons de respecter les instructions suivantes :

- Utilisez si possible l'appareil à pleine capacité plutôt qu'avec des charges partielles.
- Utilisez la fonction Prélavage ou Trempage uniquement pour le linge très sale.
- Adaptez la dose de lessive à la dureté de l'eau (cf. paragraphe «Dosage des produits lessiviels») ainsi qu'à la charge et au degré de salissure du linge.

## Installation



### ATTENTION !

Retirez impérativement les pièces de protection mises en place pour le transport avant la première mise en marche. Conservez-les en cas de futur transport: transporter un appareil non bridé peut endommager des composants internes et générer des fuites et des dysfonctionnements, et peut également engendrer des déformations par choc.

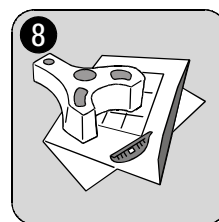
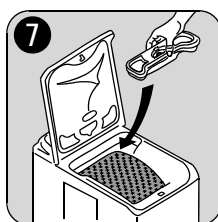

## Déballage

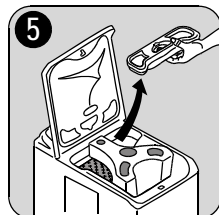
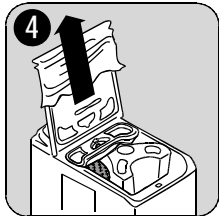
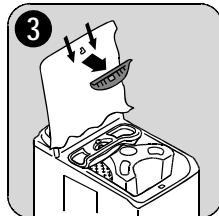
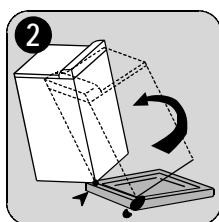
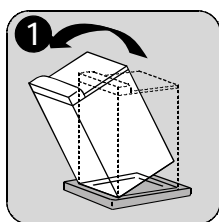

## Débridage

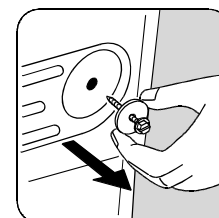
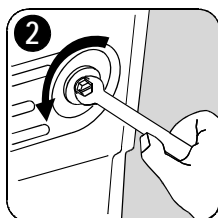
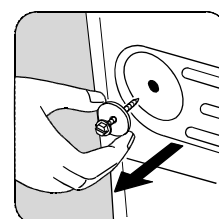
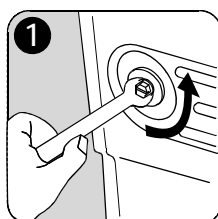
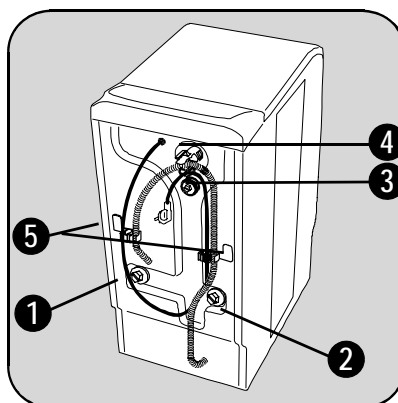

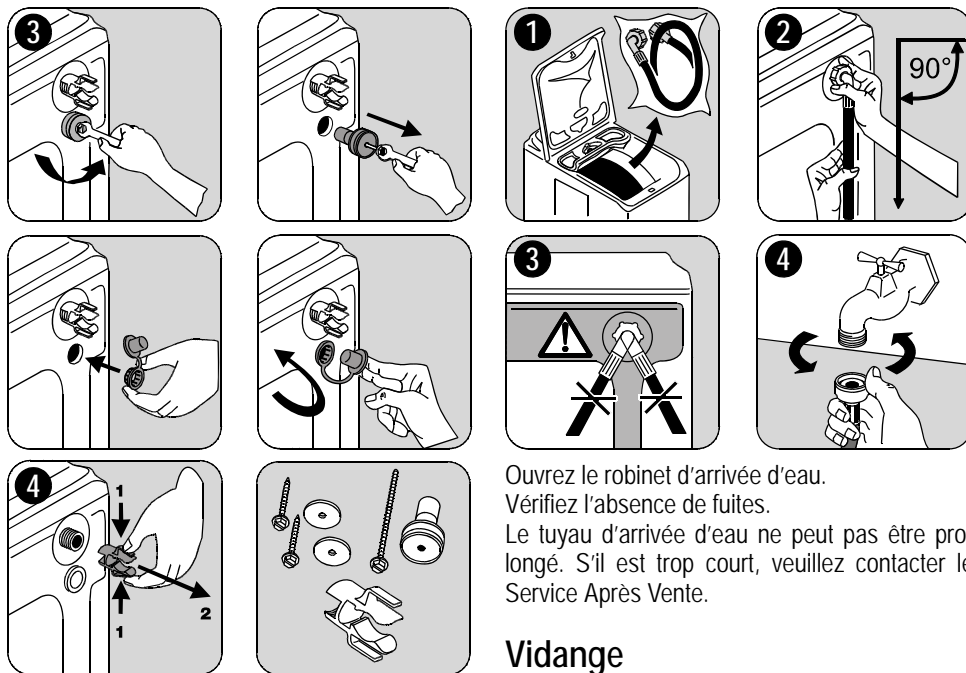

Ouvrez le robinet d'arrivée d'eau.  
Vérifiez l'absence de fuites.  
Le tuyau d'arrivée d'eau ne peut pas être prolongé. S'il est trop court, veuillez contacter le Service Après Vente.

## Vidange

Si vous voulez conserver l'alignement de votre lave-linge avec les meubles adjacents, procédez comme suit :

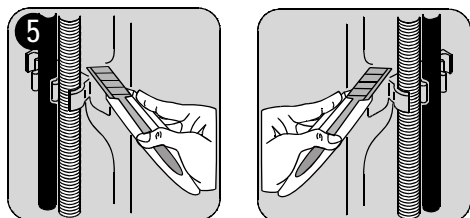

## Arrivée d'eau

Installez le tuyau d'arrivée d'eau fourni avec l'appareil sur l'arrière de votre lave-linge en procédant comme suit (Ne pas réutiliser un ancien tuyau) :

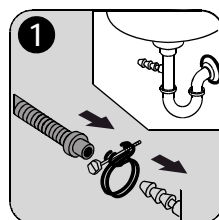

- L'embout à l'extrémité du flexible s'adapte sur tous les types courants de siphon.

Fixez l'embout au siphon à l'aide du collier de serrage livré avec l'appareil\*.

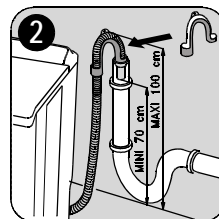

- Montez la crosse sur le tuyau de vidange.

Placez l'ensemble dans un conduit de vidange (ou dans un lavabo) à une hauteur comprise entre 70 et 100 cm. Veillez à ce qu'il ne ris-

que pas de tomber. Il est indispensable de prévoir une entrée d'air à l'extrémité du tuyau de vidange, pour éviter tout siphonnage éventuel.

\*selon modèle



### **ATTENTION !**

En aucun cas, le tuyau de vidange ne doit être prolongé. S'il est trop court, faites appel à un professionnel.

## **Branchement électrique**

Ce lave-linge ne peut être branché qu'en 230 V monophasé.

Vérifiez le calibre du fusible de ligne : 10 A en 230 V.

L'appareil ne doit pas être raccordé à l'aide d'un prolongateur ou d'une prise multiple.

Vérifiez que la prise de terre est conforme aux règlements en vigueur.

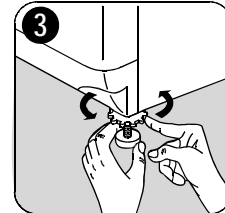
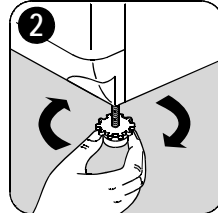

## **Mise en place**

Placez l'appareil sur un sol plat et dur dans un local aéré. Veillez à ce que l'appareil ne touche pas le mur ou les autres meubles de la pièce.

Si vous désirez déplacer l'appareil, procédez comme suit :

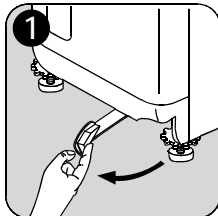

Pour déplacer votre lave-linge, il suffit de le mettre sur ses roulettes en tirant à fond de la droite vers la gauche le levier situé au bas de l'appareil. Une fois l'appareil placé à

l'endroit choisi, ramenez le levier dans sa position initiale.

Une mise à niveau précise évite les vibrations, les bruits et les déplacements de l'appareil pendant son fonctionnement.



## Garantie / Service clientèle

### France

Conformément à la Législation en vigueur, votre vendeur est tenu, lors de l'acte d'achat de votre appareil, de vous communiquer par écrit les conditions de garantie et sa mise en oeuvre appliquées sur celui-ci.

Sous son entière initiative et responsabilité, votre vendeur répondra à toutes vos questions concernant l'achat de votre appareil et les garanties qui y sont attachées. N'hésitez pas à le contacter.

### Si vous devez nous contacter

**Pour tenir nos engagements, nous écoutons les Consommateurs Info Conso Electrolux** est le lien privilégié entre la marque et ses Consommateurs. Il assure en permanence une double mission : satisfaire au mieux vos exigences et tirer parti de cette proximité pour améliorer sans cesse les produits que nous vous proposons.

### AVANT L'ACHAT

Toute une équipe répond avec clarté et précision à vos sollicitations concernant l'éventail de nos gammes de produits et vous apporte des infos pour vous aider dans votre choix en fonction de vos propres besoins.

### APRES L'ACHAT

Exprimez-vous sur la perception que vous avez de nos produits et votre satisfaction à l'usage. Mais interrogez aussi nos spécialistes sur l'utilisation et l'entretien de vos appareils. C'est alors que notre mission prend tout son sens. Ecouter, comprendre, agir : trois temps essentiels pour tenir l'engagement de la marque dans le plus grand respect du Consommateur.

A bientôt !

Dans le souci d'une amélioration constante de nos produits, nous nous réservons le droit d'apporter à leurs caractéristiques toutes modifications liées à l'évolution technique (décret du 24.03.78).

### Info Conso

 **Electrolux**



BP 50142 – 60307 SENLIS CEDEX

Tél. : 08 90 71 03 44 (0,15 € TTC/mn)

Fax : 03 44 62 21 54

E-MAIL : [info.conso@electrolux.fr](mailto:info.conso@electrolux.fr)

Permanence téléphonique du lundi au vendredi

Pour toute question technique :

Centre Contact Consommateurs

BP 20139 – 60307 SENLIS CEDEX

Tél. : 08 92 68 24 33 (0,34 € TTC/mn)

E-MAIL : [ehp.consommateur@electrolux.fr](mailto:ehp.consommateur@electrolux.fr)

Permanence téléphonique du lundi au vendredi

Electrolux Home Products France S.A.S. au capital de 67 500 000 € - 552 042 285 RCS SENLIS

En cas d'anomalie de fonctionnement, reportez-vous à la rubrique «En cas d'anomalie de fonctionnement». Si malgré toutes les vérifications, une intervention s'avère nécessaire, le vendeur de votre appareil est le premier habilité à intervenir. A défaut, veuillez consulter le Centre Contact Consommateurs qui vous communiquera alors l'adresse d'un Service Après-Vente. En appelant un Service Après-Vente, indiquez-lui le modèle, le numéro de produit et le numéro de série de l'appareil. Ces indications figurent sur la plaque signalétique située à l'arrière de l'appareil.

reil. En cas d'intervention sur votre appareil, exigez du Service Après-Vente les pièces de rechange certifiées constructeur.

Lors de sa fabrication, cet appareil a été construit selon des normes, directives et/ou décrets pour une utilisation sur le territoire français.

**Pour la sécurité des biens et des personnes ainsi que pour le respect de l'environnement, vous devez d'abord lire impérativement les préconisations suivantes avant toute utilisation de votre appareil.**

 Pour éviter tout risque de détérioration de l'appareil, transportez-le dans sa position d'utilisation muni de ses cales de transport (selon modèle). Au déballage de celui-ci, et pour empêcher des risques d'asphyxie et corporel, tenez les matériaux d'emballage hors de la portée des enfants.

 Pour éviter tout risque (mobilier, immobilier, corporel,...), l'installation, les raccordements (eau, gaz, électricité, évacuation selon modèle), la mise en service et la maintenance de votre appareil doivent être effectués par un professionnel qualifié.

 Votre appareil a été conçu pour être utilisé par des adultes. Il est destiné à un usage domestique normal. Ne l'utilisez pas à des fins commerciales ou industrielles ou pour d'autres buts que ceux pour lesquels il a été conçu. Vous éviterez ainsi des risques matériel et corporel.

 Débranchez votre appareil avant toute opération de nettoyage manuel. N'utilisez que des produits du commerce non corrosifs ou non inflammables. Toute projection d'eau ou de vapeur est proscrite pour écarter le risque d'électrocution.

 Si votre appareil est équipé d'un éclairage, débranchez l'appareil avant de procéder au changement de l'ampoule (ou du néon, etc.) pour éviter de s'électrocuter.

 Afin d'empêcher des risques d'explosion et d'incendie, ne placez pas de produits inflammables ou d'éléments imbibés de produits inflammables à l'intérieur, à proximité ou sur l'appareil.

 Lors de la mise au rebut de votre appareil, et pour écarter tout risque corporel, mettez hors d'usage ce qui pourrait présenter un danger : coupez le câble d'alimentation au ras de l'appareil. Informez-vous auprès des services de votre commune des endroits autorisés pour la mise au rebut de l'appareil.

**Veillez maintenant lire attentivement cette notice pour une utilisation optimale de votre appareil.**

The logo for FAURE, featuring the word "FAURE" in a bold, black, sans-serif font. The text is positioned on the right side of a horizontal bar that has a gradient from dark grey on the left to light grey on the right.

**FAURE**

[www.electrolux.com](http://www.electrolux.com)

108 2596 01 - 05/07