

IT Istruzioni per l'uso
FR Mode d'emploi
EN User instructions
ES Instrucciones para el uso
PT Instruções de utilização
DE Bedienungsanleitung

CDW 966 S

CDW 966 SXX

Candy 

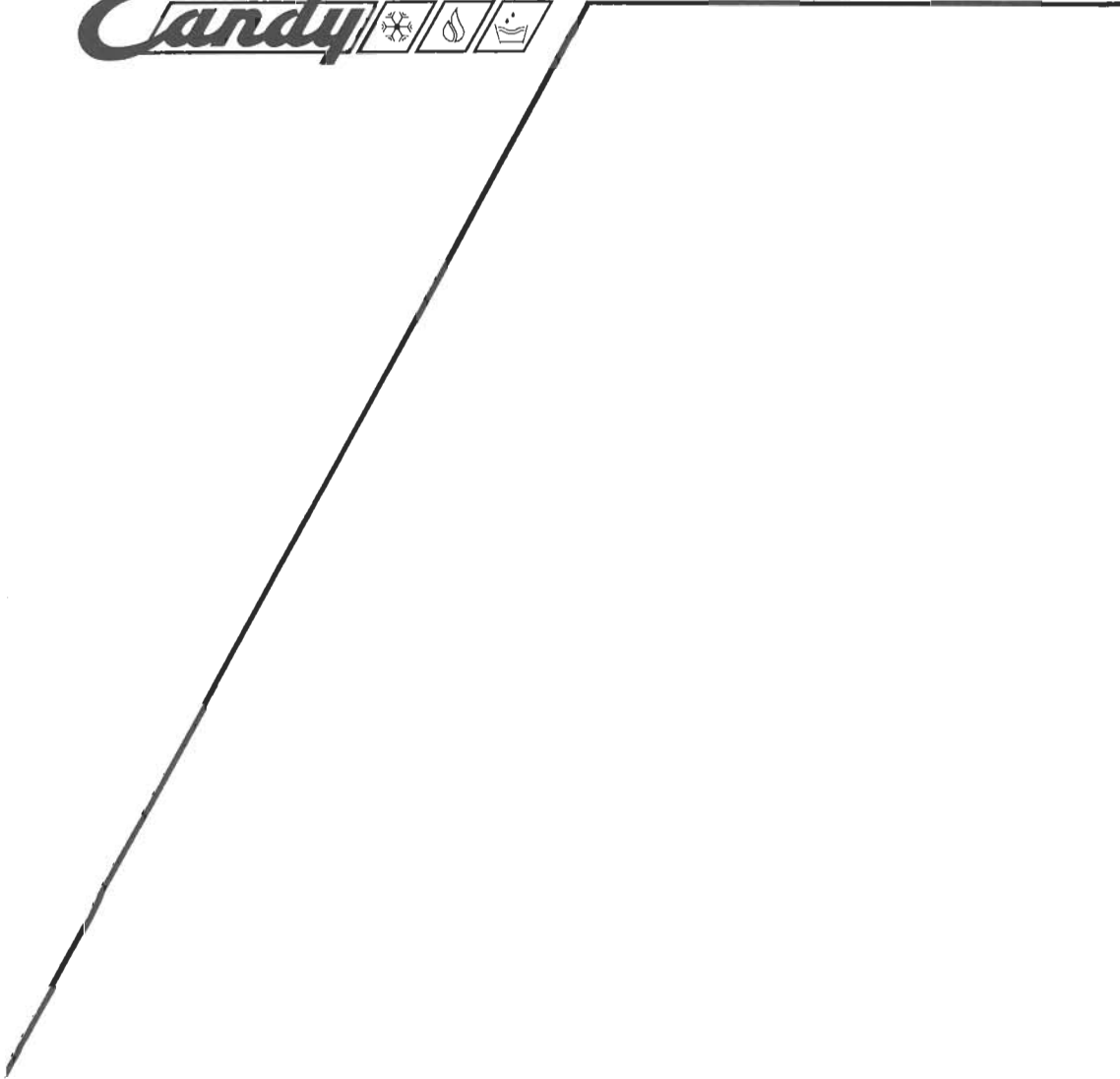

Complimenti,

con l'acquisto di questo elettrodomestico Candy, Lei ha dimostrato di non accettare compromessi: Lei vuole il meglio.

Candy è lieta di proporLe questa nuova lavastoviglie, frutto di anni di ricerche e di esperienze maturate sul mercato, a contatto diretto con i Consumatori.

Lei ha scelto la qualità, la durata e le elevate prestazioni che questa lavastoviglie Le offre.

Candy Le propone inoltre una vasta gamma di elettrodomestici: **lavatrici, lavastoviglie, lavasciuga, cucine, forni a microonde, forni e piani di cottura, frigoriferi e congelatori.**

Chieda al Suo Rivenditore il catalogo completo dei prodotti Candy.

La preghiamo di leggere attentamente le avvertenze contenute nel presente libretto in quanto forniscono importanti indicazioni riguardanti la sicurezza di installazione, d'uso, di manutenzione ed alcuni utili consigli per il migliore utilizzo della lavastoviglie.

Conservi con cura questo libretto per ogni ulteriore consultazione.

Garanzia

L'apparecchio è corredato da un certificato di garanzia che Le permette di usufruire del Servizio di Assistenza Tecnica gratuitamente, salvo l'addebito di un diritto fisso di chiamata, per il periodo di un anno dalla data d'acquisto.

Ricordi di spedire la parte **A** del certificato di garanzia, per la necessaria convalida, entro 10 giorni dalla data di acquisto.

La parte **B** dovrà essere da Lei conservata, debitamente compilata, per essere esibita al Servizio Assistenza Tecnica, in casi di necessità di intervento, insieme alla ricevuta fiscale rilasciata dal rivenditore al momento dell'acquisto.

Indice

Descrizione dei comandi	pag. 3
Dati tecnici	pag. 3
Scelta dei programmi e funzioni particolari	pag. 4
Waterblock	pag. 5
Elenco dei programmi	pag. 6

Descrizione dei comandi

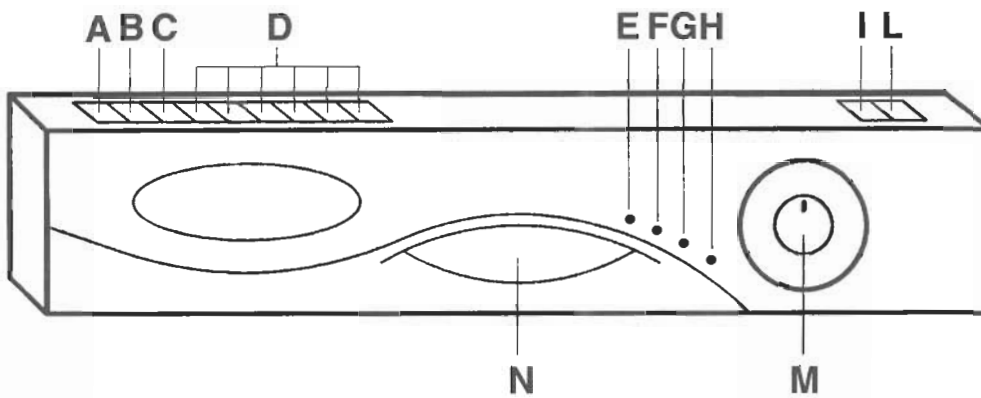

- | | |
|---|--|
| A Tasto avvio/arresto | G Spia luminosa Stand-By per ciclo R e stop di fine ciclo |
| B Tasto HPS | H Spia luminosa di funzionamento |
| C Tasto lavaggio mezzo carico | I Tasto ritardo partenza 2 ore |
| D Tasto selezione programmi | L Tasto ritardo partenza 4 ore |
| E Spia luminosa esaurimento brillantante | I+L Tasti ritardo partenza 6 ore |
| F Spia luminosa esaurimento sale | M Disco indicatore ciclo |
| | N Maniglia di apertura sportello |

Dimensioni:

		con piano lavoro	senza piano lavoro
Altezza	cm.	85	82
Profondità	cm.	60	56
Larghezza	cm.	60	59,6
Ingombro con porta aperta	cm.	120	117

Dati Tecnici:

Coperti I.E.C.	12
Capacità con pentole e piatti	8 persone
Pressione ammessa nell'impianto idraulico:	Min. 8 - Max 80 N/cm. ²
Ampere fusibile	(vedere targhetta dati)
Potenza max assorbita	(vedere targhetta dati)
Tensione d'alimentazione	(vedere targhetta dati)

Sceita del programma e funzioni particolari

Come impostare il programma

- Aprire lo sportello e premere il tasto ;
- Selezionare il tasto corrispondente al programma desiderato tenendolo premuto per 2 secondi. Chiudere lo sportello.

Cambio del programma

Il programma selezionato può essere immediatamente cambiato premendo un altro tasto di programma.

HPS

Tasto HPS

Questa lavastoviglie è dotata di un particolare motore capace di sviluppare due diverse velocità. Premendo il tasto **HPS** il motore sviluppa più potenza aggredendo lo sporco con una maggiore quantità di acqua e una pressione più elevata. Queste particolari ed esclusive funzioni del tasto **HPS** sono particolarmente indicate per il lavaggio delle pentole e per sporchi consistenti.



Tasto lavaggio mezzo carico

Premendo questo tasto si può scegliere di lavare una quantità ridotta di stoviglie concentrando tutto il carico sul cesto superiore ad esclusione delle posate che dovranno essere posizionate nell'apposito cestello posto nel cesto inferiore. La scelta di questa funzione permette di ridurre i consumi di acqua e di energia.

Per il lavaggio dosare il detersivo in quantità ridotta a quella consigliata per il lavaggio normale.

2h

4h

Tasti di ritardo partenza programma

Questi tasti vi permettono di programmare l'avvio della macchina con un ritardo di 2-4-6 ore. Premendo entrambi i tasti il ritardo di partenza sarà di 6 ore.

Si consiglia di rilasciare i tasti alla fine di ogni ciclo di lavaggio.

Questa funzione deve essere eseguita prima di premere il tasto del programma.

È possibile annullare il ritardo partenza impostato rilasciando i tasti in qualsiasi momento.

Impostazione ciclo rapido

È un lavaggio super-rapido in presenza di carichi ridotti per l'uso più versatile e comodo della lavastoviglie, ad esempio a fine pranzo.

Impostazione: un quarto d'ora prima della fine del pasto, eseguire in sequenza le seguenti operazioni;

Aprire la lavastoviglie

premere il tasto , premere il tasto  te-

nendolo premuto per circa 2 secondi.

Chiudere la porta. Mentre finite di mangiare, la lavastoviglie carica automaticamente l'acqua e la riscalda, fase indicata sul disco indicatore col

simbolo . Al termine della fase, la spia "R" si illumina: la macchina è pronta al carico delle stoviglie. Aprire la porta, dosare il detersivo nel suo contenitore e caricare le stoviglie disponendole comodamente nei due cestelli (ad esempio i piatti uno sì ed uno no nelle loro sedi). Premere

nuovamente il tasto  per 2 secondi e chiudere la porta. Dopo 18 minuti circa il ciclo sarà

terminato. Disinserire il tasto  e socchiudere la porta per favorire l'asciugatura naturale delle stoviglie.



Attenzione

Questa lavastoviglie è dotata di un dispositivo di sicurezza anti allagamento, funzionante anche in assenza di energia elettrica, che blocca automaticamente l'afflusso dell'acqua nel caso che questa superi il normale livello a causa di un eventuale malfunzionamento.

Importante

Per evitare l'intervento intempestivo del dispositivo di sicurezza antitrabocco, si raccomanda di non muovere o inclinare la lavastoviglie durante il funzionamento.

Nel caso sia necessario muovere o inclinare la lavastoviglie, assicurarsi prima che abbia completato il ciclo di lavaggio e che non ci sia acqua nella vasca.

AVVERTENZE

1) **Sconsigliamo l'apertura della porta** durante lo svolgimento del programma, in particolare durante la fase centrale del lavaggio e del risciacquo finale caldo. La macchina comunque si ferma automaticamente all'apertura della porta.

2) Qualora si volesse **interrompere un programma in corso**, prima di impostarne uno diverso o lo stesso è necessario portare il programmatore sullo stop di fine ciclo procedendo come segue:

- aprire lo sportello
- premere il tasto "Prelavaggio freddo"  per 10 secondi
- chiudere lo sportello
- attendere 2-3 minuti che la spia di fine ciclo sul cruscotto si accenda
- aprire lo sportello
- impostare un nuovo programma
- prima di reimpostare un nuovo programma è bene accertarsi che non sia già stato asportato il detersivo; se lo fosse, ripristinare la dose nel contenitore.

Waterblock





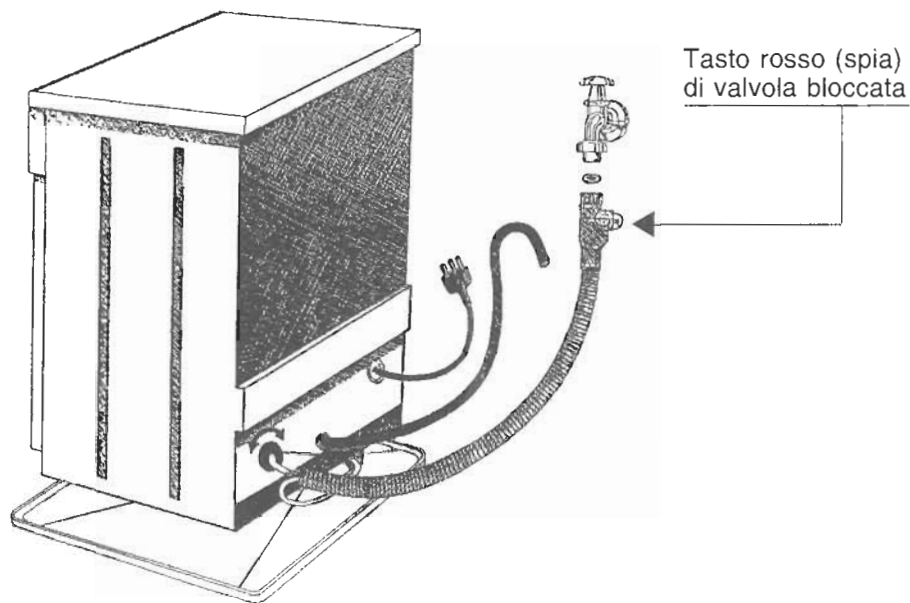

Lo scopo del «Waterblock» è di rendere ancora più sicuro il Vostro apparecchio, in particolare quando in casa non c'è nessuno. Infatti con il «Waterblock» intercetta eventuali perdite d'acqua che potrebbero causare allagamenti dovuti ad anomalie di funzionamento della macchina o a scoppi o tagli delle tubazioni di gomma e particolarmente del tubo di carico dell'acqua.

Come funziona

Il fondo posto sotto l'elettrodomestico raccoglie eventuali perdite d'acqua che tramite un sensore, pneumaticamente chiude la valvola di sicurezza situata sotto al rubinetto. In questo modo si impedisce all'acqua di fuoriuscire anche con il rubinetto aperto e senza collegamenti elettrici. L'entrata in funzione della valvola di sicurezza viene segnalata da un tasto rosso che scatta, sotto una cupola trasparente presso l'attacco del rubinetto. Quando il tasto segnala l'intervento del dispositivo di sicurezza, è comunque opportuno chiudere il rubinetto dell'acqua, togliere la spina del collegamento elettrico e chiamare il Centro Assistenza Tecnica.



ELENCO DEI PROGRAMMI

Simbolo Programma del tasto da premere	Descrizione	
	Prelavaggio freddo	Breve prelavaggio per le stoviglie usate al mattino o mezzogiorno, <u>quando si vuole rimandare il lavaggio del carico completo dopo la cena</u>
	Intensivo	Adatto al lavaggio di pentole e di tutte le altre stoviglie di uso quotidiano particolarmente sporche.
	Universale	Adatto al lavaggio di stoviglie e pentole di uso quotidiano normalmente sporche. Programma normalizzato I.E.C. 436 - NFC 73176
	Eco 55°C	Adatto al lavaggio di stoviglie e pentole di uso quotidiano normalmente sporche utilizzando detersivi contenenti enzimi. Programma normalizzato EN 50242 - DIN 44990.
	Bicchieri	Adatto al lavaggio di bicchieri e porcelane delicate con sporco non essiccato.
	Preriscaldamento	Fase di riscaldamento dell'acqua da eseguire prima di introdurre le stoviglie. (Vedere impostazione pag. 4).
	Rapido 18 minuti	Ciclo superveloce da eseguire a fine pasto dopo il preriscaldamento dell'acqua indicato per un lavaggio di stoviglie fino a 4/6 persone.

Visualizzazioni fasi ciclo

La simbologia presente sul disco indicatore visualizza in qualunque momento, lo svolgimento delle fasi del ciclo.



Prelavaggio/Preriscaldamento **R**



Risciacquo caldo con brillantante



Lavaggio



Asciugatura



Risciacquo freddo

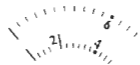

Segnalatore di partenza ritardata

	Operazioni da compiere					Svolgimento del Programma					Tempo in minuti		Funzioni facoltative		
	Detersivo Prelavaggio	Detersivo lavaggio	Pulizia filtro e piastra	Controllo scorta brillantante	Controllo scorta sale	Prelavaggio caldo	Prelavaggio freddo	Lavaggio	Risciacquo intermedio	Risciacquo caldo con brillantante	Con acqua fredda (15°C)	Con acqua calda (60°C)	Tasto Mezzo carico	Tasto HPS	Partenza ritardata
			●				○				7	7	SI		
	●	●	●	●	●	○		70°C	○	○	105	85	SI	SI	SI
	●	●	●	●	●		○	65°C	○	○	95	70	SI	SI	SI
		●	●	●	●			55°C	○	○	80	60	SI	SI	SI
		●	●	●	●			45°C	○	○	70	50	SI		SI
											~ 15	~ 12	SI		
		●	●					60°C	○		18	16	SI		

Compliments,

en ayant acheté un appareil électroménager Candy, vous avez fait preuve d'une très grande exigence.

Candy est heureux de vous proposer cette nouvelle machine, fruit d'années de recherches. Vous avez choisi la qualité, la fiabilité pour un appareil aux prestations techniques élevées.

Candy vous propose de plus, une gamme complète d'appareils d'électroménagers: machines à laver, lave-vaisselle, machines à laver séchantes, sèche-linge, four à micro-ondes, fours et plaques de cuisson, réfrigérateurs et congélateurs.

Demandez à votre Revendeur le catalogue complet des produits Candy. Nous vous prions de lire attentivement les indications contenues dans ce mode d'emploi. Vous y trouverez d'importantes indications, sur la sécurité d'installation, d'emploi, de manutention et d'autres conseils utiles pour le meilleur emploi du lave-vaisselle. Conservez avec soin ce mode d'emploi pour d'ultérieures consultations.

Garantie

Cet appareil est garanti pendant une année contre tous défauts de fabrications.

Pendant cette période, les pièces défectueuses seront, soient remplacées, soient réparées gratuitement.

Sauf spécification particulière les frais de main d'oeuvre et de déplacement restent à la charge de l'utilisateur.

En aucun cas le remplacement de l'appareil ne pourra être exigé.

Le constructeur décline toute responsabilité en cas de dommages causés aux objets ou aux personnes.

Aucune indemnité ne pourra être exigée sous quelque forme que ce soit.

Garantie légale

Les dispositions stipulées ci-dessus n'excluent pas le bénéfice de la garantie légale concernant les vices cachés, conformément aux dispositions de l'article 1641 et suivant le Code Civil.

Indice

Description de la machine	Page 9
Données techniques	Page 9
Sélection du programme et fonctions particulières	Page 10
Waterblock	Page 11
Liste des programmes	Page 12

Description de la machine

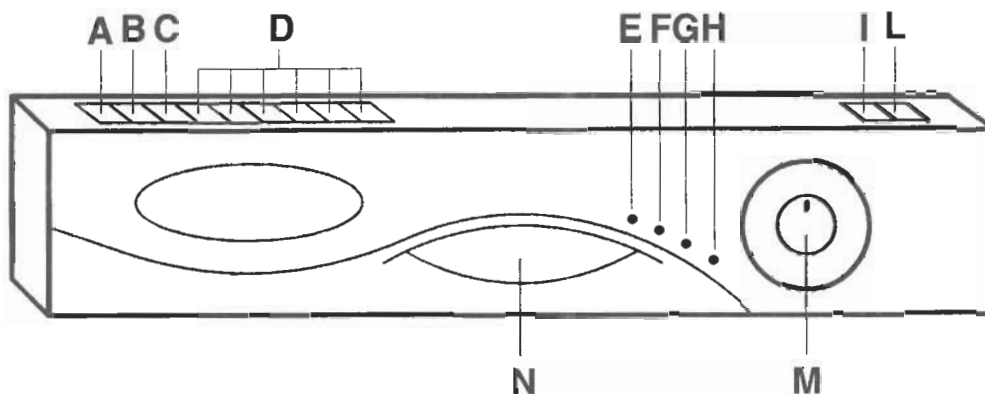

- | | | | |
|----------|---|------------|--|
| A | Touche Marche/Arrêt | G | Témoin lumineux de cycle rapide et de fin de cycle |
| B | Touche HPS | H | Témoin lumineux de fonctionnement |
| C | Touche 1/2 charge | I | Touche départ différé de 2 heures |
| D | Touche de sélection des programmes | L | Touche départ différé de 4 heures |
| E | Témoin lumineux consommations de produit de rinçage | I+L | Touche départ différé de 6 heures |
| F | Témoin lumineux consommation de sel | M | Indicateur déroulement des programmes |
| | | N | Poignée d'ouverture du lave-vaisselle |

Dimensions:

		Avec plan de travail	Sans plan de travail
Hauteur	cm.	85	82
Profondeur	cm.	60	56
Largeur	cm.	60	59,6
Encombrement porte ouverte	cm.	120	117

Données techniques:

Couvert I.E.C.	12
Capacité avec casseroles et assiettes	8 personnes
Pression admise pour l'installation hydraulique	Min. 8 - Max 80 N/cm. ²
Calibre fusible	(voir plaque signalétique)
Puissance maximum absorbée	(voir plaque signalétique)
Tension	(voir plaque signalétique)

Sélection du programme et fonctions particulières

Mise en marche

- Ouvrir la porte et appuyer sur la touche  ;
- Sélectionner la touche correspondant au programme désiré en la tenant appuyée pendant 2 secondes. Fermer la porte.

Changement du programme

Le programme sélectionné peut être immédiatement changé en appuyant sur une autre touche de programme.

 HPS

Touche HPS

Le lave vaisselle est doté d'un moteur particulier capable de développer deux vitesses différentes. En appuyant sur la touche **HPS**, le moteur développe une puissance supplémentaire attaquant les salissures avec une quantité d'eau supérieure et une pression plus élevée. Ces fonctions particulières sont indiquées pour le lavage des casseroles et vaisselle très sales.



Touche 1/2 charge

En enclenchant cette touche, il est possible de limiter le lavage de la vaisselle contenue dans le panier supérieur, à l'exclusion des couverts qui seront placés dans le panier inférieur. Le choix de cette fonction permet de réduire les consommations d'eau et d'énergie.

Touches de départ différé du programme

Ces touches permettent de programmer le démarrage de la machine avec un délai de 2-4-6 heures. Quand on appuie sur les deux touches le départ différé sera de 6 heures. Nous conseillons de relâcher les deux touches à la fin de chaque cycle de lavage.

Cette fonction doit être exécutée avant d'appuyer sur la touche du programme.

Il est possible d'annuler le départ différé sélectionné en relâchant les touches à tout moment.

Cycle rapide

C'est un lavage super rapide dans le cas d'une charge de vaisselle réduite avec un séchage naturel, après le dîner par exemple.

- 15 min. avant la fin du repas, ouvrir le lave-vaisselle et appuyer sur la touche  (marche-arrêt).

- appuyer sur la touche  pendant 2 secondes
- fermer la porte.

Pendant le repas, votre lave-vaisselle charge automatiquement l'eau et la réchauffe. Phase indiquée sur le disque d'indication avec le sym-

bole . A la fin de cette phase le témoin "R" s'allume. La machine est prête pour le chargement de la vaisselle. Ouvrir la porte, doser le détergent dans son réservoir, et charger la lave-vaisselle en disposant correctement les plats, les assiettes, les couverts dans les paniers à leur place respective.

Appuyer de nouveau sur la touche  pendant 2 secondes et fermer la porte. Après 18 minutes environ le cycle sera terminé. Débrancher le lave-

vaisselle en appuyant sur la touche  et laisser entreouvert la porte afin d'accélérer le séchage naturel.



Attention

Ce lave-vaisselle est équipé d'un dispositif de sécurité anti-débordement, fonctionnant même en l'absence de courant électrique, qui bloque automatiquement l'écoulement de l'eau au cas où celle-ci dépasserait le niveau normal à cause d'une panne éventuelle.

Important

Pour éviter le déclenchement intempestif du dispositif de sécurité anti-débordement, il est recommandé de ne pas remuer ou incliner le lave-vaisselle pendant son fonctionnement.

Au cas où il serait nécessaire de remuer ou d'incliner le lave-vaisselle, s'assurer d'abord que le cycle de lavage est terminé et qu'il n'y a plus d'eau dans la cuve.

IMPORTANT

- 1) **Éviter d'arrêter la machine et d'ouvrir la porte** en cours de fonctionnement, particulièrement durant la phase centrale du lavage et du rinçage chaud. Les programmes du lave-vaisselle s'arrêtent automatiquement à l'ouverture de la porte.
- 2) Si l'on veut **interrompre un programme en cours**, avant d'en sélectionner un autre, ou le même, il est nécessaire de placer le programmeur sur Stop en fin de cycle en procédant comme suit:
 - ouvrir la porte 
 - appuyer la touche de pré-lavage froid pendant 10 secondes
 - fermer la porte
 - attendre 2 à 3 minutes que le témoin lumineux d'arrêt de fin de cycle s'allume
 - ouvrir la porte
 - rétablir le programme voulu
 - avant de mettre en route un nouveau programme, s'assurer qu'il y ait du détergent dans le bac à produit.

L'intérêt du waterblok est de rendre encore plus sûr votre appareil en particulier en cas d'absence. En fait avec waterblok sont éliminés tous risques de fuites d'eau et d'inondations provoqués par des anomalies de fonctionnement de la machine, en cas de rupture de durites et plus particulièrement du tuyau d'alimentation d'eau.

Fonctionnement





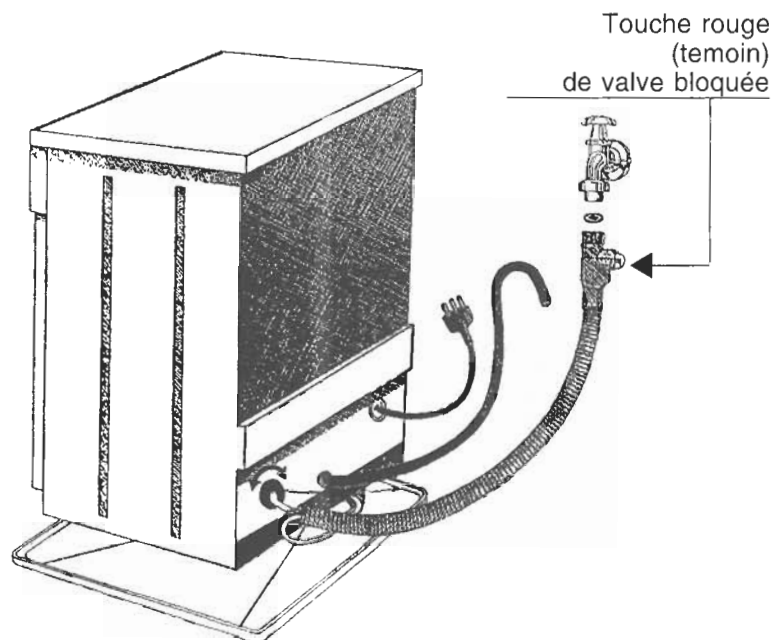

Le fond placé sous l'appareil recueille d'éventuelles pertes d'eau qui à l'aide d'un sensor, pneumatiquement, ferme la valve de sécurité située sous le robinet. De cette manière l'eau ne peut pas couler même si le robinet est ouvert ceci sans branchement électrique.

La mise en fonction de la valve de sécurité est signalée par un bouton rouge qui est déclenché sur une coupole transparente proche du départ du robinet.

Quand le bouton signale l'intervention du dispositif de sécurité, il est nécessaire de fermer le robinet d'eau, de débrancher la prise électrique et d'appeler le centre d'assistance technique.



LISTE DES PROGRAMMES

Symbole du Programme de la touche à sélectionner	Description	
	Prélavage froid	Prélavage court pour la vaisselle utilisée le matin ou à midi quand on souhaite reporter le lavage de la charge après le dîner.
	Intensif	Conçu pour le lavage des casseroles et de toute autre vaisselle d'un usage quotidien particulièrement sale.
	Universel	Destiné au lavage de la vaisselle et casseroles d'un usage quotidien normalement sale. Programme selon la norme I.E.C. 436 - NFC 73176.
	Eco 55°C	Adapté au lavage de vaisselle et casseroles d'usage quotidien, normalement sales, avec utilisation de détergent à base d'enzyme. Programme normalisé EN 50242 - DIN 44990.
	Verres	Adapté au lavage de verres et porcelaines délicates avec salissures non séchées.
	Préchauffage	Phase de chauffage de l'eau à effectuer avant d'introduire la vaisselle. (Voir pag. 10).
	Rapide 18'	Cycle très rapide à effectuer à la fin du repas, après le préchauffage de l'eau. Recommander pour un lavage de vaisselle jusqu'à 4/6 personnes.

Visualisation des phases du cycle

Les symboles indiqués sur le disque indiquent à tout moment le développement des phases du cycle.

 Prélavage/Préchauffage **R**

 Lavage

 Rinçage froid

 Rinçage chaud avec produit de rinçage

 Séchage

 Signaleur de délai de départ

	Opérations à accomplir					Déroulement du programme					Temps en minutes		Fonctions facultatives		
	Détergents pré-lavage	Détergents lavage	Nettoyage des filtres	Contrôle du niveau de rinçage	Contrôle du niveau de Sel	Pré-lavage chaud	Pré-lavage froid	Lavage	Rinçage intermédiaire	Rinçage chaud avec produit de rinçage	Avec eau froide (15°C)	Avec eau chaude (60°C)	Touche 1/2 charge	Touche HPS	Délai de départ
			●				○				7	7	OUI		
	●	●	●	●	●	○		70°C	○	○	105	85	OUI	OUI	OUI
	●	●	●	●	●		○	65°C	○	○	95	70	OUI	OUI	OUI
		●	●	●	●			55°C	○	○	80	60	OUI	OUI	OUI
		●	●	●	●			45°C	○	○	70	50	OUI		OUI
											~ 15	~ 12	OUI		
		●	●					60°C	○		18	16	OUI		

Congratulations!

Thank you for choosing a Candy appliance; quality dishwashers which guarantee high performance and reliability.

Candy manufacture a vast range of domestic appliances: washing machines, washer/dryers, cookers, microwave ovens, ovens and hobs, refrigerators and freezers.

Ask your dealer for the catalogue with the complete range of Candy products.

Please read this booklet carefully as it provides important information regarding the safe installation, use, and maintenance of the machine, together with some useful advice on how to achieve the best results from your dishwasher.

For future reference please keep this instruction booklet in a safe place.

Guarantee

This appliance is supplied with a guarantee certificate which allows free use of the Technical Assistance Service, apart from a fixed call out charge, for a period of one year from the date of purchase. Remember to post part A of the guarantee certificate within 10 days of the purchase date.

Part B should be filled in and retained by you, to be shown to the person from the Technical Assistance Service if required. You should also keep your sales receipt.

Contents

Description of the controls	Page 15
Technical data	Page 15
Operating the programmes and special functions	Page 16
Waterblock	Page 17
Programmes selection	Page 18