

DÉBRIDAGE DU LAVE-LINGE

AVANT LA PREMIÈRE UTILISATION,
EFFECTUER OBLIGATOIREMENT
LE DÉBRIDAGE ET L'INSTALLATION
DE VOTRE LAVE-LINGE

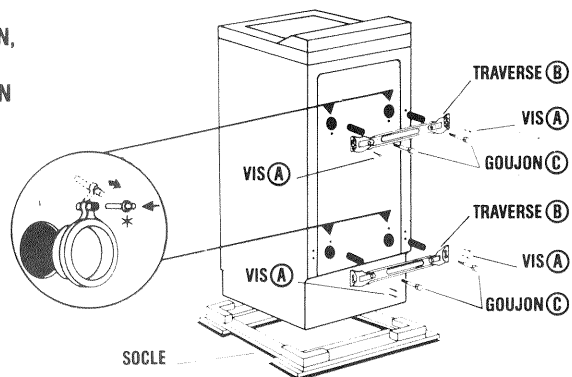

RETIREZ LE LAVE-LINGE DE SON SOCLE

DEBLOQUEZ LE LAVE-LINGE

- Dévissez les six vis **A** à l'aide d'une clef de **7**
- Déposez les deux traverses **B** en dévissant les quatre goujons **C** à l'aide d'une clef de **13**.

Nous vous conseillons de conserver soigneusement toutes les pièces d'arrimage, car il faudra obligatoirement les remonter si vous devez, par la suite, transporter votre machine.

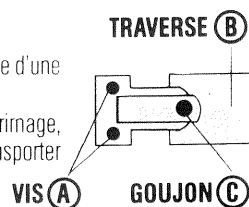

OBSTRUEZ LES QUATRE TROUS

Avant de procéder aux raccordements, n'oubliez pas d'obstruer les quatre trous à l'aide des quatre cache-orifices prévus à cet effet.

- Détachez le clou plastique *
- Mettez le cache-orifice en place. Bloquez ce dernier en enfonçant le clou dans le trou.

Certains lave-linge sont équipés de roulettes. Dans ce cas mettez l'appareil sur ses roulettes pour le déplacer.

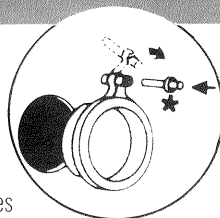

Brandt

vous propose également une gamme complète de :

- MICRO-ONDES • CUISINIÈRES • ENCASTRABLES
- SÈCHE-LINGE • LAVE-VAISSELLE
- RÉFRIGÉRATEURS • DUOS • COMBI-FROID • CONGÉLATEURS

consultez nos différents catalogues.

LAVE-LINGE

Brandt

NOTICE D'UTILISATION



MACHINE à LAVER 5kg
500 tr /min.

OBTENEZ LES MEILLEURS RESULTATS DE LAVAGE

La **BB 40** a été conçue pour s'adapter à tous les textiles et toutes les salissures et aussi pour permettre de réaliser des économies importantes en eau, en lessive, en électricité et en temps

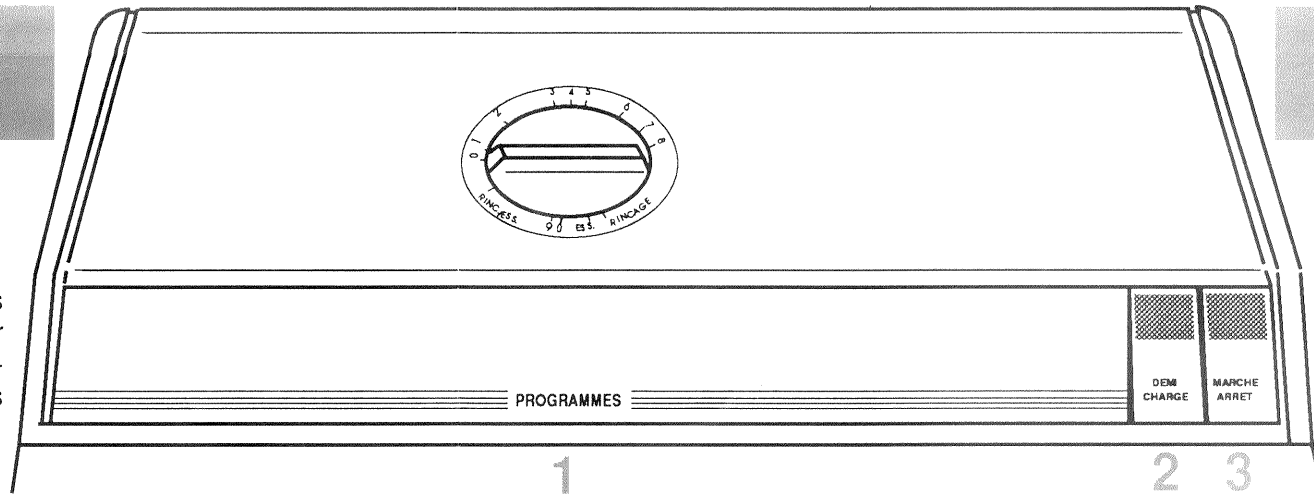

AVANT LA PREMIERE UTILISATION, EFFECTUEZ OBLIGATOIREMENT LE DEBRIDAGE ET L'INSTALLATION DE VOTRE LAVE-LINGE.

OUVERTURE DE PORTE

Appuyez sur le bouton d'ouverture de porte situé à l'avant de l'appareil.

Sécurité automatique de porte :

- Si vous souhaitez ouvrir la porte pendant la vidange ou l'essorage, vous devez attendre 2 min. environ après avoir appuyé sur la touche " ARRET " .
- Le bouton d'ouverture de porte reste verrouillé 2 min. environ après la fin du cycle.
- La mise en marche de la machine n'est possible que si la porte est bien fermée.

INTRODUCTION DU LINGE ET DES PRODUITS DANS LA MACHINE

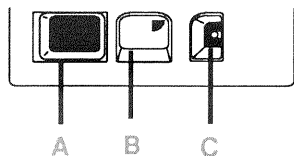

- A - LAVAGE
- B - PRELAVAGE
- C - ASSOUPLEISSANT

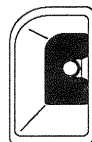

IMPORTANT

NE PAS DEPASSER LE NIVEAU MAXI
ENLEVEZ ET RINCEZ LE GODET REGULIEREMENT

= 60 g de lessive non concentrée ou 12 cl. environ

LESSIVE POUDRE

LESSIVE LIQUIDE

CYCLE AVEC PRELAVAGE	Bac prélavage		
	Bac lavage		
CYCLE SANS PRELAVAGE	Bac lavage		

Demi-charge : réduire de 1/3 les doses indiquées .

1 PROGRAMMATION DU LAVAGE

Sélectionnez le programme choisi en fonction du linge introduit dans la machine. (voir le tableau des programmes)

PROGRAMMATION COMPLEMENTAIRE

2 DEMI CHARGE

Cette fonction est à utiliser pour les COTON, COULEUR et SYNTHETIQUES lorsque la charge est réduite. Elle vous permet de réaliser d'appréciables économies d'eau et d'électricité.

3 MISE EN MARCHÉ DE LA MACHINE

Appuyez sur la touche MARCHE / ARRET pour démarrer le programme.

3 ARRET DE LA MACHINE

Le programme terminé, relâchez la touche MARCHE / ARRET et, par mesure de sécurité, fermez le robinet d'arrivée d'eau.

L'INSTALLATION DU LAVE-LINGE

ALIMENTATION EN EAU

Arrivée d'eau froide :
Pression : 0,5 à 10 kg cm²
(5 à 100 N/cm²)
Robinet auto perceur,
ouverture pratiquée Ø 6 mm minimum
Filetage : Ø 20 x 27 (3/4 BSP)

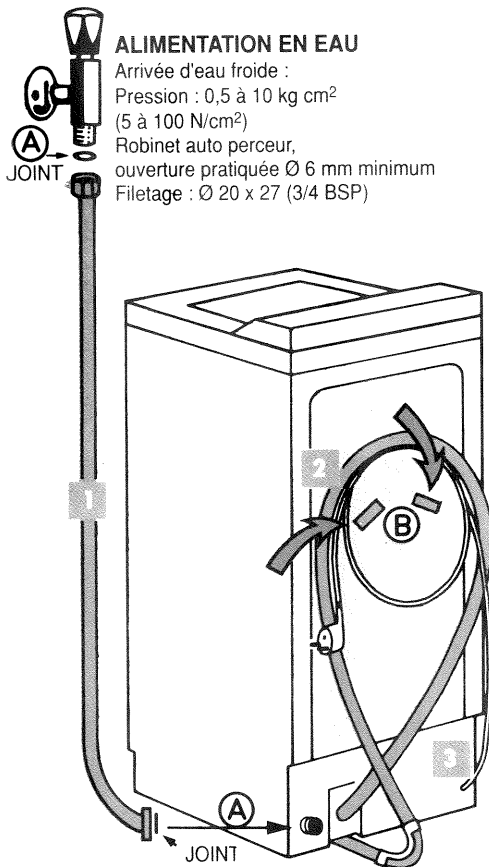

1 TUYAU D'ALIMENTATION EN EAU

longueur 1,25 m environ

● Le tuyau d'arrivée d'eau est livré dans le tambour de l'appareil :

- (A) - branchez le tuyau à l'endroit indiqué en posant les joints fournis à chaque extrémité



- (B) - obtruisez les ouvertures indiquées par les flèches à l'aide des 2 caches orifice contenus dans la pochette.

● Le tuyau d'arrivée d'eau est livré au dos de votre appareil :

- libérez les tuyaux maintenus par les deux pattes
- branchez le tuyau à l'endroit indiqué en posant les joints fournis à chaque extrémité

NOTA- Dans le cas où les pattes d'accrochage gênent la mise en place de votre lave linge :

- ôtez les deux pattes d'accrochage
- obtruisez les ouvertures à l'aide des caches fournis dans la pochette (nous vous conseillons de conserver soigneusement les deux pattes pour un usage ultérieur).

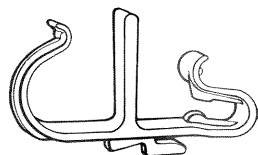

2 TUYAU D'ÉVACUATION

Évacuation des eaux usées

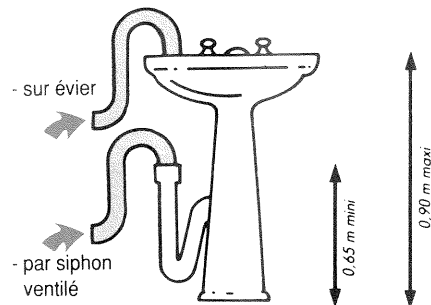

3 CORDON D'ALIMENTATION ÉLECTRIQUE

Longueur 1,50 m environ

Alimentation électrique

220 V - 16 A. Selon normes en vigueur.

Avec prise de terre.



TABLEAU DES PROGRAMMES

NATURE DU LINGE DEGRE DE SALISSURE	N° PROGRAMME	TEMPERATURES	Nbre RINÇAGES	DUREE APPROXIMATIVE DU PROGRAMME
---------------------------------------	--------------	--------------	---------------	--

BLANC très sale pré lavage	1	90°	4	2 h 25
BLANC très sale	2	90°	4	2 h 10
BLANC sale ECO	3	60°	4	1 h 45
COULEUR sale	4	60°	4	1 h 40
SYNTHETIQUE sale	5	60°	4	1 h 30
COULEUR et SYNTHETIQUE sale	6	40°	4	1 h 15
COULEUR et SYNTHETIQUE peu sale	7	30°	4	1 h 10
COULEUR et SYNTHETIQUE peu sale	8	FROID	4	1 h 00
DELICAT et WOOLMARK *	9	30°	3	45 min.

RINÇAGE	Rinç.	—	1	15 min.
ESSORAGE	Essorage	—	—	10 min.
RINÇAGE ESSORAGE	Rinç/Ess.	—	1	10 min.

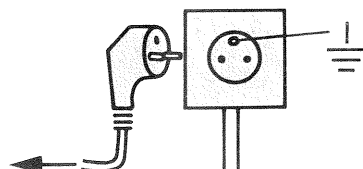
Les températures indiquées sur le tableau des programmes ne sont pas forcément les températures atteintes par la machine : elles sont la représentation symbolique correspondant aux diverses catégories de linge pour lesquelles les programmes ont été établis.

* La charge maximum pour les cycles DELICAT et WOOLMARK est de 1 kg.

CONSOMMATION DU CYCLE NORMALISE LE PLUS LONG

PROGRAMME **1** 90 ° avec pré lavage électricité — 2,6 kWh eau — 120 l

Les consommations ci-dessous ont été relevées lors d'essais effectués dans des conditions normales d'utilisation.