

HP Scanjet G3010

Guide de l'utilisateur



Sommaire

1	Utilisation du scanner	2
	Informations supplémentaires	2
	Accessibilité	2
	Utilisation du logiciel HP Photosmart	3
	Présentation du panneau avant et des accessoires	4
	Présentation de la numérisation	5
	Numérisation d'images et de documents	6
	Numérisation de pellicule	8
	Prévisualisation d'une image numérisée	12
	Réalisation de copies	12
	Numérisation au format PDF	13
	Envoi d'images ou de documents par messagerie électronique	14
	Modification des paramètres de numérisation	15
2	Entretien et maintenance	16
	Nettoyage de la vitre du scanner	16
	Nettoyage de l'adaptateur de supports transparents	17
	Commande des fournitures de maintenance et du scanner	17
3	Résolution des problèmes	18
	Problèmes liés à l'initialisation du scanner ou au matériel	18
	Problèmes de fonctionnement du scanner	19
	Problèmes relatifs aux diapositives, aux négatifs et à l'adaptateur de supports transparents (TMA)	22
	Index	25

1 Utilisation du scanner

Ce manuel décrit l'utilisation du scanner HP Scanjet G3010 Photo et de ses accessoires.

Cette rubrique contient une présentation du scanner et des informations sur son utilisation.

- Informations supplémentaires
- Accessibilité
- Utilisation du logiciel HP Photosmart
- Présentation du panneau avant et des accessoires
- Présentation de la numérisation
- Numérisation d'images et de documents
- Numérisation de pellicule
- Prévisualisation d'une image numérisée
- Réalisation de copies
- Numérisation au format PDF
- Envoi d'images ou de documents par messagerie électronique
- Modification des paramètres de numérisation

Informations supplémentaires

Le guide d'installation et d'assistance du scanner fournit des informations sur l'installation de votre scanner. Pour accéder à ce guide, cliquez sur **Démarrer**, pointez sur **Programmes** ou **Tous les programmes**, puis sur **HP, Scanjet, G3010** et cliquez sur **Guide d'installation et d'assistance**.

Le Centre de solutions HP vous propose des informations complémentaires, en cas de besoin. Si vous avez installé le logiciel HP Image Zone fourni avec votre scanner, double-cliquez sur l'icône **Centre de solutions HP** située sur votre bureau, puis cliquez sur **Guide en ligne**. Sous la section **Documentation**, cliquez sur **Aide sur les produits**.

Accessibilité

Cette section décrit les options d'accessibilité disponibles avec ce scanner.

- Guide de l'utilisateur lisible à l'écran dans d'autres langues
- Utilitaire Désactivation des boutons

Guide de l'utilisateur lisible à l'écran dans d'autres langues

Une version lisible à l'écran du présent guide de l'utilisateur est disponible sur le CD-ROM du logiciel. Pour obtenir une version du guide dans une autre langue :

1. Insérez le CD HP fourni avec le scanner dans le lecteur de CD de l'ordinateur. Attendez que la boîte de dialogue d'installation s'affiche.



Remarque Si la boîte de dialogue d'installation ne s'affiche pas, double-cliquez sur le fichier **scanner.htm** à la racine du CD d'installation.

2. Cliquez sur **Afficher ou imprimer les guides**.
Une liste de langues s'affiche.
3. Cliquez sur la langue souhaitée.
Une liste de guides s'affiche.
4. Cliquez sur **Guide de l'utilisateur en ligne**.

Utilitaire Désactivation des boutons

Pour éviter que les boutons ne soient involontairement activés, vous pouvez utiliser l'utilitaire Désactivation des boutons. Cet utilitaire permet également de réactiver les boutons.

Pour utiliser cet utilitaire, procédez comme suit :

1. Sur votre disque dur, accédez à C:\Program Files\Common Files\Hewlett-Packard\Scanjet\g3010\hpbdu.exe.
2. Double-cliquez sur **hpbdu.exe**.
La boîte de dialogue de l'utilitaire Désactivation des boutons HP s'affiche.
3. Sélectionnez le scanner, puis cliquez sur **Activer les boutons** ou **Désactiver les boutons**.

Utilisation du logiciel HP Photosmart

Lors de l'installation de HP Photosmart, deux icônes sont ajoutées à votre bureau. Ces icônes correspondent à deux applications : un logiciel de numérisation et un logiciel d'édition.



Le Centre de solutions HP est le logiciel qui vous permet de démarrer la numérisation d'images et de documents. Avec le Centre de solutions HP, vous pouvez :

- exécuter des fonctions de numérisation et de copie ;
- consulter les informations d'aide et de résolution des problèmes ;
- accéder au logiciel HP Photosmart pour modifier vos images numérisées ;
- modifier les paramètres et les préférences.



HP Photosmart est le logiciel à utiliser pour la manipulation, l'impression, l'archivage et le partage de vos images une fois numérisées. Vous pouvez accéder à HP Photosmart à l'aide de

l'icône située sur votre bureau ou par l'intermédiaire du Centre de solutions HP.

Pour lancer une numérisation :

Double-cliquez sur l'icône du **Centre de solutions HP** située sur votre bureau, cliquez sur l'onglet correspondant au scanner, puis cliquez sur la tâche que vous souhaitez réaliser.







Remarque Si l'icône du **Centre de solutions HP** n'est pas disponible sur le bureau, cliquez sur **Démarrer**, puis pointez le curseur de la souris sur **Programmes** ou **Tous les programmes**, puis sur **HP** et **Centre de solutions HP**.

Présentation du panneau avant et des accessoires

Cette rubrique présente le panneau avant du scanner et l'adaptateur de supports transparents (TMA).

- Boutons du panneau avant
- Adaptateur de supports transparents

Boutons du panneau avant

Icône	Nom de la fonction	Description
	Bouton Numériser	Permet de numériser des photos, des images, des documents ou autres objets.
	Bouton Numériser la pellicule	Permet de numériser des positifs, comme des diapositives 35 mm, et des négatifs transparents. La numérisation de pellicules nécessite l'utilisation de l'adaptateur de supports transparents (TMA) situé sur la face inférieure du capot.
	Bouton Copier	Numérise l'élément et l'envoie vers l'imprimante pour en faire une copie.
	Bouton Numériser au format PDF	Numérise une ou plusieurs pages et les enregistre au format PDF pour stockage ou partage.

Adaptateur de supports transparents

Vous pouvez utiliser l'adaptateur de supports transparents (TMA) pour numériser des diapositives ou des négatifs 35 mm. Pour plus d'informations sur l'adaptateur de supports transparents, reportez-vous à la section [Numérisation de pellicule, page 8](#).

Présentation de la numérisation

Vous pouvez lancer la numérisation des manières suivantes :

- Numérisation à partir des boutons du panneau avant du scanner
- Numérisation à partir du Centre de solutions HP
- Numérisation à partir d'autres logiciels

Numérisation à partir des boutons du panneau avant du scanner

Utilisez les boutons du panneau avant pour accéder aux fonctions de base du scanner, comme la numérisation d'images et de documents. Les instructions d'utilisation de ces boutons figurent dans le présent manuel. Pour connaître d'autres fonctions plus élaborées, reportez-vous à l'aide électronique du Centre de solutions HP.

Les boutons du panneau avant du scanner offrent des raccourcis vers les fonctions de numérisation de base fréquemment utilisées, telles que les numérisations d'images et de documents.

Pour plus d'informations sur l'utilisation des boutons du panneau avant, reportez-vous aux rubriques suivantes :

- *Présentation du panneau avant et des accessoires*, page 4
- *Numérisation d'images et de documents*, page 6
- *Numérisation de pellicule*, page 8
- *Réalisation de copies*, page 12
- *Numérisation au format PDF*, page 13

Numérisation à partir du Centre de solutions HP

Numérisez à partir du Centre de solutions HP lorsque vous voulez disposer d'un plus grand contrôle lors de la numérisation (par exemple, lorsque vous voulez prévisualiser l'image avant la numérisation finale), utiliser des fonctions plus élaborées ou modifier les paramètres de numérisation.

Pour lancer le Centre de solutions HP :

1. Essayez l'une des procédures suivantes :
 - a. Sur le bureau Windows, double-cliquez sur l'icône **Centre de solutions HP**.
 - b. Vous pouvez également cliquer sur **Démarrer**, dans la barre des tâches, puis pointer sur **Programmes** ou **Tous les programmes, HP** et cliquer sur **Centre de solutions HP**.
2. Si vous avez installé plusieurs périphériques HP, cliquez sur l'onglet de votre scanner. Le Centre de solutions HP n'affiche que les fonctions, paramètres et options d'assistance correspondant au périphérique HP sélectionné.

Numérisation à partir d'autres logiciels

Vous pouvez numériser une image directement dans l'un de vos logiciels si celui-ci est compatible TWAIN. En règle générale, le logiciel est compatible avec ce format s'il dispose d'une option de menu telle que **Acquérir**, **Numériser** ou **Importer nouvel objet**. Si vous n'êtes pas certain de la compatibilité du logiciel ou de l'option à utiliser, reportez-vous à la documentation fournie avec le logiciel.

Numérisation d'images et de documents

Utilisez le bouton Numériser pour numériser rapidement des images et des documents.

- Sélection du type de document d'origine — document ou image
- Numérisation de photos
- Numérisation unique de plusieurs images
- Numérisation de documents

Sélection du type de document d'origine — document ou image

Vous avez le choix entre les types d'originaux suivants : **Document** ou **Image**. Le scanner optimise les paramètres en fonction de votre sélection. Suivez les indications ci-dessous pour choisir le type d'original le mieux adapté à vos besoins.

Document d'origine	Type à sélectionner
Texte ou document mixte (texte et illustrations)	Document
Photo imprimée ou illustration	Image

Numérisation de photos

Utilisez le bouton **Numériser** (☞) pour lancer la numérisation de photos et d'illustrations.

Pour la numérisation de diapositives ou de négatifs, reportez-vous à la rubrique *Numérisation de pellicule*, page 8.



Remarque Si vous souhaitez prévisualiser les documents numérisés avant de les envoyer vers leur destination, sélectionnez **Afficher la prévisualisation** dans la boîte de dialogue **Numérisation HP**. Reportez-vous également à la rubrique *Prévisualisation d'une image numérisée*.

1. Placez l'original face imprimée contre la vitre du scanner, comme indiqué par les marques de référence, puis fermez le capot.

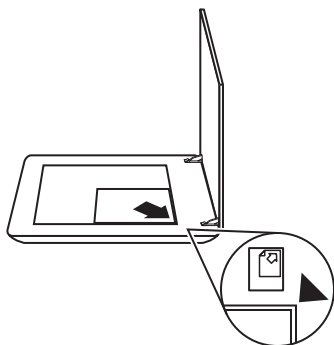

2. Appuyez sur le bouton **Numériser** (☞).
La boîte de dialogue **Numérisation HP** s'affiche.
3. Sous le titre **Que numérisez-vous ?**, cliquez sur **Image**.
4. Sélectionnez **Numériser l'original depuis la vitre**.
5. Cliquez sur **Numériser**.
6. Lorsque la numérisation est terminée, placez un autre document sur la vitre du scanner et cliquez sur **Numériser** pour le numériser, ou cliquez sur **Terminé**. Le logiciel enregistre l'image numérisée dans un sous-dossier du dossier **Mes numérisations**. Le mois et l'année en cours sont inclus dans le nom du sous-dossier. L'image numérisée est également envoyée vers HP Photosmart par défaut.



Remarque Si vous avez sélectionné **Afficher la prévisualisation**, vous devez cliquer sur le bouton **Accepter** dans l'écran de prévisualisation pour lancer la numérisation. Lorsque vous y êtes invité, cliquez sur **Oui** pour numériser d'autres images ou sur **Non** pour envoyer les images numérisées vers l'emplacement indiqué.



Conseil Le logiciel de numérisation HP peut corriger automatiquement vos images ou restaurer les couleurs ternes des vieilles photos. Pour activer ou désactiver la correction de l'image, sélectionnez **Correction automatique de la photo** dans le menu **Général** du logiciel de numérisation HP, puis choisissez les options voulues. Pour utiliser cette fonction, l'option **Afficher la prévisualisation** doit être sélectionnée.

Numérisation unique de plusieurs images

Il est possible de numériser plusieurs images simultanément à partir de la vitre du scanner.

Placez les images que vous souhaitez numériser sur la vitre de votre scanner HP. Pour de meilleurs résultats, laissez au minimum 6 mm d'espace entre chaque image. Suivez ensuite les étapes habituelles pour la numérisation d'images. Pour plus d'informations, reportez-vous à la section [Numérisation de photos, page 6](#).

Pour plus d'informations, accédez à l'onglet **Index** dans l'aide électronique. Tapez **multiple** dans le champ des mots clés, puis cliquez sur l'option de **numérisation de plusieurs éléments** dans la liste.

Numérisation de documents

Utilisez le bouton **Numériser** (☞) pour procéder à la numérisation de vos documents.

Le scanner numérise tout document original vers la destination sélectionnée dans la boîte de dialogue Numérisation HP.



Remarque Si vous souhaitez prévisualiser les documents numérisés avant de les envoyer vers leur destination, sélectionnez **Afficher la prévisualisation** dans la boîte de dialogue **Numérisation HP** ou lancez la numérisation à partir du Centre de solutions HP. Reportez-vous également à la rubrique [Prévisualisation d'une image numérisée](#).

1. Placez l'original sur la vitre du scanner, face imprimée contre la vitre, comme indiqué par la marque de référence.

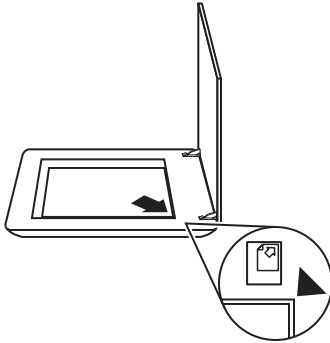

2. Appuyez sur le bouton **Numériser** (☞). La boîte de dialogue **Numérisation HP** s'affiche.
3. Sous le titre **Que numérisez-vous ?**, cliquez sur **Document**, puis sélectionnez l'une des options suivantes :
 - **Couleur** – il s'agit de l'option par défaut.
 - **Echelle de gris** – convertit toutes les couleurs originales en échelle de gris ; le fichier résultant est alors plus petit que lorsque vous utilisez l'option Couleur.
 - **Noir et blanc** – correspond à l'option idéale pour la numérisation d'images en noir et blanc, mais ne convient pas pour les documents originaux en couleur ou en échelle de gris pour lesquels le niveau de détails est important.
4. Cliquez sur **Numériser**.
5. Lorsque vous avez terminé, placez une autre page ou un autre document sur la vitre et cliquez sur **Numériser** pour procéder à leur numérisation.
6. Lorsque toutes les pages ou tous les documents voulus sont numérisés, cliquez sur **Terminé**. Une fois que vous avez cliqué sur **Terminé**, le logiciel envoie le fichier numérisé vers l'emplacement indiqué.



Remarque Si vous avez sélectionné **Afficher la prévisualisation**, vous devez cliquer sur le bouton **Accepter** dans l'écran de prévisualisation pour lancer la numérisation. Lorsque vous y êtes invité, cliquez sur **Oui** pour numériser d'autres pages ou sur **Non** pour envoyer la ou les pages numérisées vers l'emplacement indiqué.

Numérisation de pellicule

Cette rubrique contient des informations sur la configuration et l'utilisation de l'adaptateur de supports transparents (TMA) pour numériser des positifs (dont les diapositives 35 mm) et des négatifs.

Pour obtenir des conseils sur la numérisation de pellicules, reportez-vous à la rubrique *Conseils pour la numérisation de transparents*, page 12.

- Numérisation de positifs (dont les diapositives 35 mm)
- Numérisation de négatifs
- Conseils pour la numérisation de transparents

Numérisation de positifs (dont les diapositives 35 mm)

L'adaptateur de supports transparents (TMA) de ce modèle vous permet de numériser jusqu'à deux diapositives 35 mm simultanément (suivant leur orientation). Pour numériser des diapositives 35 mm, utilisez le support de diapositives qui fait partie intégrante de l'adaptateur de supports transparents (TMA).

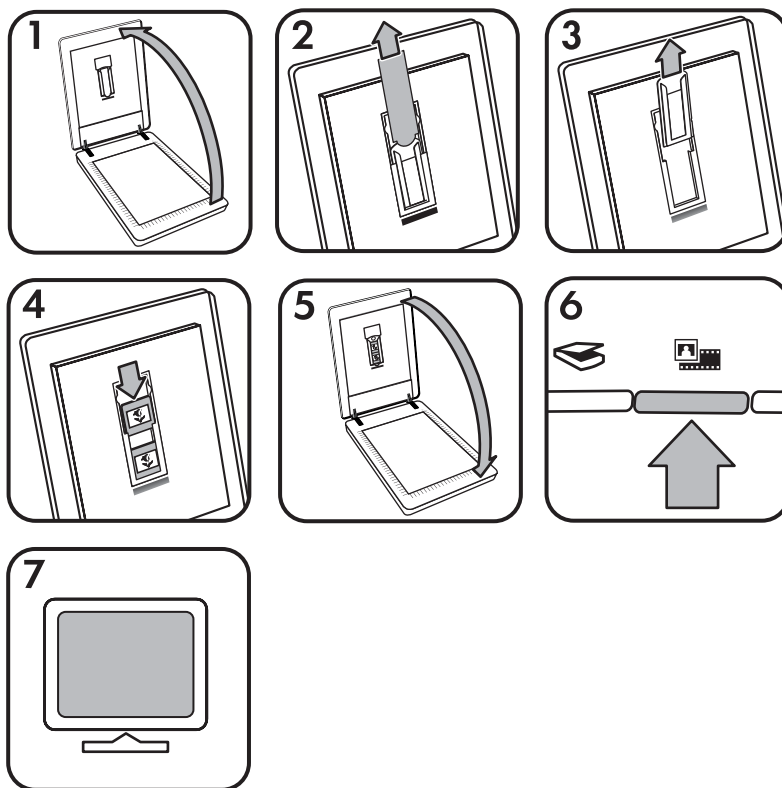

1. Ouvrez le capot du scanner.
2. Retirez le capot de l'adaptateur de supports transparents (TMA).
3. Retirez le support de bandes de négatifs du support de diapositives, le cas échéant.
4. Placez les diapositives dans le support. Insérez les diapositives, en orientant la partie supérieure des diapositives vers le haut et leur face avant vers vous.

5. Fermez le capot du scanner.



Remarque Assurez-vous que les diapositives sont bien à plat et qu'elles ne se chevauchent pas. N'appuyez sur le bouton **Numériser la pellicule** qu'après le chargement des diapositives et la fermeture du capot.

6. Appuyez sur le bouton **Numériser la pellicule** () ou cliquez sur **Numériser la pellicule** dans le Centre de solutions HP.
7. Dans la boîte de dialogue **Numérisation HP**, sélectionnez **Image**.
8. Sélectionnez **Numériser des positifs, dont des diapositives 35 mm, à l'aide de l'adaptateur de supports transparents (TMA)**.
Si vous désirez prévisualiser l'image numérisée, cochez la case **Afficher la prévisualisation** à l'écran ou lancez la numérisation à partir du Centre de solutions HP.
9. Cliquez sur **Numériser**.
10. Suivez les instructions à l'écran pour terminer la numérisation.
La numérisation est envoyée vers la destination sélectionnée dans la boîte de dialogue Numérisation HP.
11. Après quoi, vous pouvez retirer les diapositives. Rangez le support de bandes de négatifs dans le capot du scanner pour éviter de l'égarer.
12. Remettez en place le capot de l'adaptateur de supports transparents (TMA) et fermez le capot du scanner.

Numérisation de négatifs

Pour numériser des négatifs 35 mm, utilisez le support de bandes de négatifs. Le support de bandes de négatifs est stocké dans le support de diapositives intégré à l'adaptateur de supports transparents (TMA).



Remarque Pour numériser des négatifs au format 35 mm, vous devez utiliser le support de bandes de négatifs. Veillez à toujours remettre le support de bandes de négatifs à son emplacement de stockage, soit à l'intérieur du support de diapositives, dans le capot du scanner, une fois la numérisation terminée.

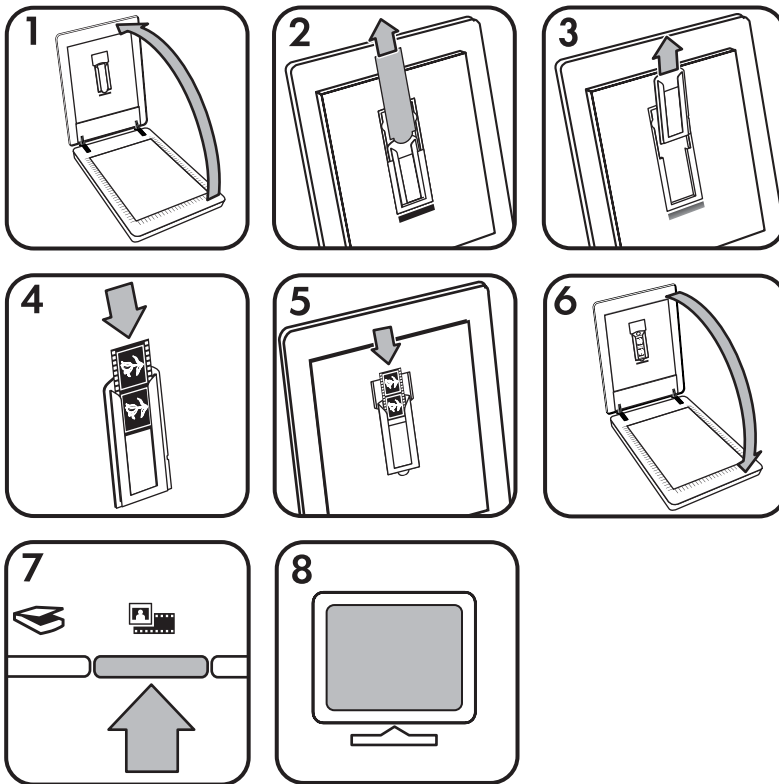

1. Ouvrez le capot du scanner.
2. Retirez le capot de l'adaptateur de supports transparents (TMA).
3. Retirez le support de bandes de négatifs du support de diapositives.
4. Insérez une bande de négatifs dans le support, face brillante vers vous.



Remarque Les négatifs sont fragiles. Prenez-les uniquement par les bords.

5. Réinsérez le support de bandes de négatifs dans le support de diapositives.



Remarque S'il reste de la place dans le support de bandes de négatifs, poussez les négatifs en bas du support et insérez le capot de l'adaptateur de supports transparents (TMA) afin de combler l'espace vide.

6. Fermez le capot du scanner.
7. Appuyez sur le bouton **Numériser la pellicule** (🖨️) du scanner ou cliquez sur **Numériser la pellicule** dans le Centre de solutions HP.
8. Dans la boîte de dialogue **Numérisation HP**, sélectionnez **Image**.

9. Sélectionnez **Numériser des négatifs à l'aide de l'adaptateur de supports transparents (TMA)**.
Si vous désirez prévisualiser l'image numérisée, cochez la case **Afficher la prévisualisation** à l'écran ou lancez la numérisation à partir du Centre de solutions HP.
10. Cliquez sur **Numériser**.
11. Suivez les instructions à l'écran pour terminer la numérisation.
La numérisation est envoyée vers la destination sélectionnée dans la boîte de dialogue Numérisation HP.
12. Une fois la numérisation terminée, retirez la bande de négatifs du support.
Rangez le support de bandes de négatifs dans le capot du scanner pour éviter de l'égarer.
13. Remettez en place le capot de l'adaptateur de supports transparents (TMA) et fermez le capot du scanner.

Conseils pour la numérisation de transparents

- Pour numériser des documents plus grands que ceux pris en charge par l'adaptateur de supports transparents, placez le transparent sur la vitre du scanner, recouvrez-le d'une feuille de papier blanc, puis procédez à sa numérisation, comme vous avez l'habitude de le faire.
- Lors de la numérisation de diapositives ou de négatifs 35 mm, le logiciel de numérisation agrandit automatiquement l'image au format 10 x 15 cm (4 x 6 pouces). Si vous voulez que l'image finale soit plus grande ou plus petite, utilisez l'outil **Redimensionner** dans le logiciel de numérisation afin d'indiquer la mise à l'échelle jusqu'à la taille finale désirée. Le scanner numérise le document selon la taille sélectionnée et règle la résolution de numérisation de manière appropriée.
Pour plus d'informations, accédez à l'onglet **Index** dans l'aide électronique. Tapez **redimensionner** dans le champ des mots clés, puis, dans la liste, cliquez sur **images dans le logiciel de numérisation HP**.
- Pour numériser des positifs (diapositives 35 mm par exemple) ou des négatifs à l'aide de l'adaptateur de supports transparents (TMA), appuyez sur le bouton **Numériser la pellicule** () ou cliquez sur **Numériser la pellicule** dans le Centre de solutions HP.

Prévisualisation d'une image numérisée

Si vous souhaitez prévisualiser l'image numérisée, démarrez la numérisation à partir du logiciel Centre de solutions HP ou cliquez sur **Afficher la prévisualisation** dans la boîte de dialogue **Numérisation HP**.

Pour modifier les paramètres des boutons du scanner afin que le logiciel vous invite systématiquement à prévisualiser l'image ou le document, reportez-vous à la rubrique [Modification des paramètres de numérisation](#), page 15.

Réalisation de copies

Appuyez sur le bouton **Copier** () pour numériser un original, puis l'imprimer.

Le bouton **Copier** du panneau avant est optimisé pour numériser et imprimer une copie du document qui figure sur la vitre du scanner. Si vous souhaitez modifier l'image, par exemple l'éclaircir, l'assombrir ou la redimensionner, appuyez sur **Annuler** dans la boîte de dialogue **Copie HP**. Ajustez les paramètres, puis terminez la numérisation. Si vous utilisez le Centre de solutions HP, vous pouvez également cliquer sur le bouton **Réaliser copies** et ajuster les paramètres dans l'écran de prévisualisation.

1. Placez l'original sur la vitre du scanner, face imprimée contre la vitre, comme indiqué par les marques de référence.
2. Appuyez sur le bouton **Copier** (🖨️). L'impression est lancée sur votre imprimante par défaut.



Remarque Il n'existe pas d'image de prévisualisation pour la fonction de copie.

Numérisation au format PDF

Utilisez le bouton **Numériser au format PDF** (📄_PDF) pour numériser un document ou une image et l'enregistrer au format PDF.

1. Placez l'original sur la vitre du scanner, face imprimée contre la vitre, comme indiqué par la marque de référence.

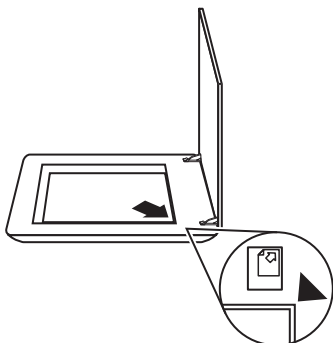

2. Utilisez le bouton **Numériser au format PDF** (📄_PDF). La boîte de dialogue **Numérisation HP** s'affiche.
3. Sous le titre **Que numériserez-vous ?**, cliquez sur **Document**, puis sélectionnez l'une des options suivantes :
 - **Couleur** – le paramètre par défaut.
 - **Echelle de gris** – convertit toutes les couleurs originales en échelle de gris ; le fichier résultant est alors plus petit que lorsque vous utilisez l'option Couleur.
 - **Noir et blanc** – correspond à l'option idéale pour la numérisation d'images en noir et blanc, mais ne convient pas pour les documents originaux en couleur ou en échelle de gris pour lesquels le niveau de détails est important.

4. Dans la liste déroulante **Numériser vers**, sélectionnez **Enregistrer dans le fichier** ou une autre option, par exemple **Courrier électronique**. Assurez-vous que **PDF** est sélectionné dans la liste déroulante **Type de fichier**. Pour sélectionner un emplacement pour le fichier enregistré, cliquez sur le bouton des **options d'enregistrement dans le fichier**.
5. Cliquez sur **Numériser**.
6. Lorsque vous avez terminé, placez une autre page ou un autre document sur la vitre et cliquez sur **Numériser** pour procéder à leur numérisation.
7. Lorsque toutes les pages ou tous les documents voulus sont numérisés, cliquez sur **Terminé**. Après avoir cliqué sur **Terminé**, le logiciel envoie le fichier numérisé vers l'emplacement indiqué.

Envoi d'images ou de documents par messagerie électronique

Procédez comme suit pour numériser des images ou des documents depuis la vitre du scanner et les envoyer vers un programme de messagerie électronique pris en charge, sous la forme de pièces jointes.

1. Placez l'original sur la vitre du scanner, face imprimée contre la vitre, comme indiqué par la marque de référence.

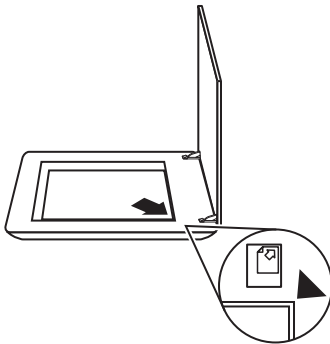

2. Appuyez sur le bouton **Numériser** (☞). La boîte de dialogue **Numérisation HP** s'affiche.
3. Sous le titre **Que numérisez-vous ?**, cliquez sur **Document** ou **Image**, puis sélectionnez les options appropriées pour le document ou l'image à numériser.
4. Dans la zone **Numériser vers**, sélectionnez **Courrier électronique**.
5. Cliquez sur **Numériser**.
6. Une fois la première page numérisée, placez la page suivante sur la vitre puis cliquez sur **Numériser** pour numériser cette nouvelle page.

7. Lorsque toutes les pages ou tous les documents voulus sont numérisés, cliquez sur **Terminé**. Après avoir cliqué sur **Terminé**, le logiciel envoie le fichier numérisé vers votre programme de messagerie par défaut.



Remarque Si vous avez sélectionné **Afficher la prévisualisation**, vous devez cliquer sur le bouton **Accepter** dans l'écran de prévisualisation pour lancer la numérisation. Lorsque vous y êtes invité, cliquez sur **Oui** pour numériser d'autres pages ou sur **Non** pour envoyer la ou les pages numérisées vers l'emplacement indiqué.

8. Utilisez votre programme de messagerie électronique par défaut pour créer et envoyer vos images numérisées sous forme de pièces jointes. Pour visualiser l'image numérisée avant d'envoyer le message électronique, double-cliquez sur la pièce jointe.



Remarque Pour modifier le programme de messagerie électronique, ouvrez le logiciel Centre de solutions HP à partir de l'icône du bureau ou du menu **Démarrer**, cliquez sur l'onglet du scanner, puis sur le bouton **Paramètres** et sélectionnez **Paramètres de messagerie électronique**. La boîte de dialogue **Paramètres de messagerie électronique** s'affiche. Sélectionnez le programme de messagerie électronique à utiliser, puis cliquez sur **OK**.

Modification des paramètres de numérisation

Vous pouvez modifier de nombreux paramètres de numérisation à partir du logiciel Centre de solutions HP, dont :

- les paramètres des boutons du panneau avant du scanner ;
- les paramètres des boutons de numérisation du Centre de solutions HP ;
- les préférences de numérisation, comme l'exposition automatique.

Pour afficher ou modifier les paramètres de numérisation, ouvrez le **Centre de solutions HP** et sélectionnez l'onglet du périphérique. Cliquez sur **Paramètres**, pointez sur **Paramètres de numérisation**, puis sélectionnez le type de paramètre à consulter ou à modifier. Pour plus d'informations sur les paramètres, cliquez sur **Aide**.

2 Entretien et maintenance

Cette section présente des informations relatives à l'entretien et à la maintenance du scanner.

- [Nettoyage de la vitre du scanner](#)
- [Nettoyage de l'adaptateur de supports transparents](#)
- [Commande des fournitures de maintenance et du scanner](#)

Un nettoyage régulier de votre scanner garantit des numérisations de qualité optimale. L'entretien nécessaire dépend de plusieurs facteurs, notamment du taux d'utilisation et de l'environnement. Nous vous conseillons d'effectuer un nettoyage de base lorsque cela est nécessaire.

Pour connaître toutes les procédures d'entretien et de maintenance nécessaires pour le scanner, reportez-vous à la rubrique Entretien et maintenance de votre scanner dans l'aide électronique. Dans le Centre de solutions HP, cliquez sur **Aide**, puis sélectionnez la rubrique d'aide relative au modèle de votre scanner.

Le nettoyage et l'entretien de base doivent comprendre le nettoyage de la vitre du scanner et de l'adaptateur de supports transparents (TMA).



Attention Evitez de placer des éléments pointus dans le scanner. Cela risquerait d'endommager l'appareil. Avant de poser un document sur la vitre du scanner, assurez-vous qu'il ne comporte ni colle humide, ni fluide correcteur, ni substance susceptible de laisser des traces sur la vitre.

Nettoyage de la vitre du scanner

1. Débranchez les câbles USB (Universal Serial Bus) et d'alimentation du scanner.
2. Nettoyez la vitre à l'aide d'un chiffon doux non pelucheux sur lequel vous aurez vaporisé du nettoyant pour vitres peu agressif, et essuyez-la avec un chiffon sec, doux et non pelucheux.



Attention Utilisez exclusivement du nettoyant à vitres. Evitez d'utiliser des substances abrasives, de l'acétone, du benzène et du tétrachlorure de carbone : tous ces produits risquent d'endommager la vitre du scanner. Evitez également l'isopropanol car il laisse des rayures sur la vitre.

Ne vaporisez pas le nettoyant directement sur la vitre. Si vous employez trop de nettoyant, il risque de couler sur les bords de la vitre et d'endommager le scanner.

3. Une fois le nettoyage terminé, reconnectez le câble USB et le câble d'alimentation au scanner.



Remarque Pour obtenir des instructions sur le nettoyage de la face inférieure de la vitre, visitez notre site Web à l'adresse suivante : www.hp.com/support.

Nettoyage de l'adaptateur de supports transparents

Nettoyez l'adaptateur de supports transparents avec un chiffon doux et sec. Si nécessaire, pulvérisez sur le chiffon un peu de nettoyant pour vitres et passez-le sur l'adaptateur.

Commande des fournitures de maintenance et du scanner

Vous pouvez acheter des pièces de maintenance en ligne sur le site Web d'assistance du scanner HP à l'adresse www.hp.com/buy/parts.

3 Résolution des problèmes

Cette rubrique apporte des solutions aux problèmes courants liés au scanner et à l'adaptateur de supports transparents (TMA).

- Problèmes liés à l'initialisation du scanner ou au matériel
- Problèmes de fonctionnement du scanner
- Problèmes relatifs aux diapositives, aux négatifs et à l'adaptateur de supports transparents (TMA)

Problèmes liés à l'initialisation du scanner ou au matériel

Cette section contient des solutions pour les problèmes d'initialisation et de matériel.

- Redémarrage du scanner
- Test du matériel du scanner
- Le scanner ne fonctionne plus correctement
- Informations supplémentaires sur la résolution des problèmes

Redémarrage du scanner

Si vous recevez le message « Echec de l'initialisation du scanner » ou « Scanner non trouvé » lorsque vous essayez d'utiliser le scanner, procédez comme suit :

1. Si le logiciel HP Photosmart est ouvert, fermez-le.
2. Déconnectez le câble qui relie le scanner à l'ordinateur.
3. Eteignez l'ordinateur pendant 60 secondes, puis rallumez-le.
4. Rebranchez le câble qui relie l'ordinateur au scanner.
 - Assurez-vous que le câble USB est correctement branché à l'arrière du scanner. Le symbole USB situé à l'extrémité du câble (sur le connecteur) doit être orienté vers le haut. Un connecteur USB correctement branché doit paraître un peu lâche. Lorsqu'un connecteur USB est mal branché, cela signifie que la prise USB est trop serrée.
 - Essayez de brancher le câble USB sur un port USB différent de votre ordinateur.

Test du matériel du scanner

Si vous pensez que le problème du scanner est d'origine matérielle, vérifiez que les câbles sont connectés fermement au scanner, à l'ordinateur ainsi qu'à la source d'alimentation. Si les câbles sont correctement branchés, vérifiez que le scanner est allumé, puis testez-le en procédant de la façon suivante :

1. Débranchez les câbles USB et d'alimentation du scanner.
2. Rebranchez les câbles USB et d'alimentation sur le scanner.

Le chariot du scanner doit avancer puis reculer d'environ 25 mm et la lampe doit s'allumer.

Si le chariot du scanner ne bouge pas et que la lampe ne s'allume pas, le scanner a effectivement un problème de composant matériel. Reportez-vous à la section [Le scanner ne fonctionne plus correctement](#), page 19.

Le scanner ne fonctionne plus correctement

Si la numérisation est impossible, suivez les étapes ci-dessous dans l'ordre indiqué. Après chaque étape, démarrez une numérisation afin de voir si le scanner fonctionne. Si le problème persiste, passez à l'étape suivante.

1. Il se peut qu'un câble ne soit pas bien branché. Assurez-vous que le câble USB et le câble d'alimentation sont correctement connectés.
2. Eteignez le scanner pendant 1 minute, puis rallumez-le.
3. Redémarrez votre ordinateur.
4. Il se peut qu'il y ait un conflit logiciel sur votre ordinateur. Vous allez peut-être devoir désinstaller, puis réinstaller le logiciel du scanner.
 - a. Cliquez sur **Démarrer, Paramètres**, puis **Panneau de configuration** (sous Windows XP, cliquez sur **Démarrer**, puis **Panneau de configuration**).
 - b. Cliquez sur **Ajout/Suppression de programmes** (dans Windows XP, l'option s'appelle **Ajouter ou supprimer des programmes**) puis sélectionnez **HP Scanjet G3010**.
 - c. Cliquez sur **Supprimer**.
 - d. Cliquez sur **Ajout/Suppression de programmes** (dans Windows XP, l'option s'appelle **Ajouter ou supprimer des programmes**) puis sélectionnez le logiciel **HP Photosmart**.
 - e. Cliquez sur **Supprimer**.
5. Procédez à la réinstallation à l'aide du CD du logiciel HP Photosmart fourni avec votre scanner. Lorsque vous insérez le CD, l'interface d'installation se lance automatiquement. Sélectionnez **HP Photosmart** comme logiciel à installer.

Si le scanner ne fonctionne toujours pas, visitez le site Web www.hp.com/support ou contactez l'assistance clientèle HP.

Informations supplémentaires sur la résolution des problèmes

Si le logiciel HP Photosmart est installé sur votre système, vous pouvez utiliser l'aide électronique pour résoudre les autres problèmes que rencontre votre scanner. Pour accéder à l'aide, double-cliquez sur l'icône **Centre de solutions HP** située sur votre bureau, puis cliquez sur **Aide et assistance**. Sous la section **Documentation**, cliquez sur **Aide sur les produits**. L'aide fournit des informations sur le matériel du scanner photo HP Scanjet G3010 ainsi que sur les logiciels de numérisation HP et HP Photosmart. Reportez-vous également à la rubrique **Résolution des problèmes de numérisation** sous la rubrique générale de l'aide **Résolution des problèmes et assistance**.

Problèmes de fonctionnement du scanner

- [Le scanner ne s'allume pas](#)
- [La numérisation ne se lance pas immédiatement](#)
- [Les boutons semblent ne pas fonctionner](#)
- [Résolution des problèmes liés à la numérisation de documents ou de texte \(reconnaissance optique des caractères, OCR\)](#)
- [L'image numérisée est brouillée](#)
- [La numérisation est très lente](#)
- [La vitre du scanner a besoin d'être nettoyée](#)

Le scanner ne s'allume pas

Si le scanner ne s'allume pas lorsque vous appuyez sur les boutons du panneau avant, vérifiez les éléments suivants :

- Le scanner a peut-être été débranché. Assurez-vous que le câble d'alimentation est toujours relié au scanner et branché à la source d'alimentation.
- Le scanner est éteint. Assurez-vous que l'interrupteur d'alimentation du scanner est sur On.
- Assurez-vous que le câble de l'adaptateur de supports transparents (TMA) est toujours relié au scanner.

La numérisation ne se lance pas immédiatement

Si le scanner est resté inutilisé un certain temps, il peut être nécessaire de laisser chauffer la lampe un moment avant la numérisation. Si la lampe a besoin de chauffer, un certain laps de temps s'écoule entre le moment où vous lancez le logiciel ou appuyez sur un bouton du scanner et le moment où la numérisation débute.

Les boutons semblent ne pas fonctionner

Après chaque étape, lancez une numérisation pour vérifier que les boutons fonctionnent. Si ce n'est pas le cas, passez à l'étape suivante.

- Il se peut qu'un câble ne soit pas bien branché. Assurez-vous que les câbles USB et de l'adaptateur de supports transparents (TMA) sont correctement connectés.
- Éteignez le scanner pendant 1 minute, puis rallumez-le.
- Redémarrez votre ordinateur.
- Il se peut que les boutons soient désactivés. Essayez la procédure suivante :
 - Cliquez sur **Panneau de configuration**, choisissez **Scanners et appareils photo**, puis sélectionnez, dans la liste, le modèle de scanner qui correspond au vôtre.
 - Ouvrez la fenêtre **Propriétés**, puis cliquez sur l'onglet **Événements**. Dans la liste **Événements du scanner**, sélectionnez **Bouton Numériser vers**.
 - Assurez-vous que le **logiciel de numérisation HP** est sélectionné.
 - **Windows 98 et Windows 2000** : assurez-vous que l'option **Désactiver les événements de périphériques** n'est pas sélectionnée.
 - **Windows Me et Windows XP** : assurez-vous que l'option **Ne rien faire** n'est pas sélectionnée.

Résolution des problèmes liés à la numérisation de documents ou de texte (reconnaissance optique des caractères, OCR)

Le scanner utilise la reconnaissance optique de caractères (OCR) pour convertir du texte pris dans une page en texte que vous pouvez modifier sur votre ordinateur.

- Si vous avez numérisé du texte mais que vous ne pouvez pas le modifier, vérifiez que vous avez sélectionné les options suivantes pour la numérisation :
 - **Numérisation HP** (Sélectionnez **Document**.)
 - **Numériser vers** (Sélectionnez un programme de traitement de texte ou l'option **Enregistrer dans le fichier**.)



Remarque Si vous sélectionnez **Enregistrer dans le fichier**, choisissez un format de fichier dans la liste déroulante **Type de fichier**.

- Un texte numérisé sur votre ordinateur peut différer de l'original, surtout si ce dernier contient du texte pâle ou taché. Par exemple, des caractères peuvent manquer ou être incorrects. Au cours de la modification du texte numérisé, comparez-le à l'original, puis effectuez les corrections nécessaires.
- Pour modifier les options de numérisation de texte, cliquez sur le bouton **Paramètres de numérisation de documents** à l'écran **Que numériserez-vous ?**.



Remarque Le logiciel OCR est installé automatiquement lorsque vous installez le logiciel de numérisation HP lors de la configuration du scanner.

L'image numérisée est brouillée

Il est important que le document que vous numérisiez soit collé à la vitre du scanner. Si l'image numérisée n'est pas nette, vérifiez que le document est bien positionné sur la vitre du scanner.

La numérisation est très lente

- Si vous numérisiez un document dans le but de modifier du texte, il est normal que la reconnaissance optique de caractères ralentisse le processus de numérisation du scanner. Attendez que la numérisation soit terminée.
- Certains paramètres par défaut peuvent ralentir la numérisation. Lancez le Centre de solutions HP, cliquez sur **Paramètres, Préférences de numérisation & Paramètres**, puis choisissez **Préférences de numérisation**. Sous l'onglet **Qualité/vitesse**, désactivez la case à cocher **Numériser au maximum de la profondeur de pixel**.
- Il se peut que la résolution choisie soit trop élevée. Sélectionnez une résolution inférieure. Le logiciel du scanner sélectionne automatiquement la résolution qui permet d'obtenir le meilleur équilibre entre la qualité d'image et la taille du fichier. Pour modifier la résolution, lancez le Centre de solutions HP et sélectionnez **Paramètres**. Cliquez sur **Préférences de numérisation & Paramètres**, puis sur **Paramètres des boutons**. La boîte de dialogue **Paramètres des boutons** s'affiche. Cliquez sur l'onglet **Bouton Numériser document (Centre de solutions)** ou **Bouton Numériser vers**, puis cliquez sur le bouton **Paramètres de numérisation de documents**. La boîte de dialogue **Paramètres de numérisation de documents** s'affiche. Utilisez la liste déroulante pour modifier la résolution.

La vitre du scanner a besoin d'être nettoyée

Nettoyez la vitre du scanner dans les cas suivants :

- De l'encre s'y est déposée.
- Elle comporte des empreintes de doigts.
- Les documents à numériser étaient particulièrement poussiéreux ou sales.
- Des traînées ou d'autres marques apparaissent sur les images numérisées.
- Elle est embuée ou poussiéreuse.

Laissez sécher la vitre entièrement avant de numériser une autre image.

Pour plus d'informations, reportez-vous à la section *Entretien et maintenance*, page 16.

Problèmes relatifs aux diapositives, aux négatifs et à l'adaptateur de supports transparents (TMA)

Cette rubrique vous permet de résoudre les problèmes rencontrés lors de la numérisation de diapositives ou de négatifs 35 mm à l'aide de l'adaptateur de supports transparents.

- Impossible d'agrandir l'image
- Mauvais rendu des couleurs, ou image trop sombre ou trop claire
- L'image numérisée est tachée ou striée
- L'image numérisée est sombre
- L'adaptateur de supports transparents ne fonctionne pas du tout
- Après la sélection de diapositives ou de négatifs dans la boîte de dialogue Numériser, l'adaptateur de supports transparents (TMA) n'émet pas de lumière, ou seulement une lumière très faible

Impossible d'agrandir l'image

Vous avez sans doute utilisé l'option **Zoom avant**, qui modifie uniquement l'affichage à l'écran. Utilisez l'option **Redimensionner** pour modifier la taille de l'image numérisée. Pour plus d'informations, accédez à l'onglet **Index** dans l'aide électronique. Tapez **redimensionner** dans le champ des mots clés, puis, dans la liste, cliquez sur **images dans le logiciel de numérisation HP**.

Mauvais rendu des couleurs, ou image trop sombre ou trop claire

- Le logiciel règle l'exposition pour l'ensemble de la zone et non pour une diapositive ou un négatif particulier. Sélectionnez la zone de sélection et faites-la glisser jusqu'à ce que l'image que vous souhaitez numériser apparaisse.
- Utilisez le capot de l'adaptateur de supports transparents (TMA) afin de couvrir la surface inoccupée du support de diapositives si vous numériser moins de diapositives que le nombre maximum autorisé. Aucune lumière superflue ne pénètre ainsi dans le scanner.

- Utilisez le capot de l'adaptateur de supports transparents (TMA) afin de couvrir la surface inoccupée du support de négatifs si vous numérisez moins de négatifs que le nombre maximum autorisé. Aucune lumière superflue ne pénètre ainsi dans le scanner.
- Les paramètres de l'adaptateur de supports transparents (TMA) sont inversés. Assurez-vous d'avoir bien sélectionné **Numériser des positifs, dont des diapositives 35 mm, à l'aide de l'adaptateur de supports transparents (TMA)** pour les diapositives, ou **Numériser des négatifs à l'aide de l'adaptateur de supports transparents (TMA)** pour les négatifs.

L'image numérisée est tachée ou striée

- Vérifiez que l'original n'est pas endommagé.
- Nettoyez l'adaptateur de supports transparents avec un chiffon doux et sec. Le cas échéant, vaporisez légèrement sur le chiffon un nettoyant à vitres peu agressif. Laissez sécher la vitre entièrement avant de numériser une autre image.

L'image numérisée est sombre

- Vérifiez que la lumière de l'adaptateur est allumée avant de cliquer sur **Numériser** ou sur **Accepter**.
- L'ampoule de l'adaptateur de supports transparents (TMA) est peut-être cassée ou défectueuse. Si l'ampoule est cassée, vous devez la remplacer.
- La zone de sélection n'est peut-être pas correctement définie. Définissez une zone de sélection qui comprend uniquement la photo, sans les bordures.

L'adaptateur de supports transparents ne fonctionne pas du tout

Le câble n'est peut-être pas connecté correctement. Assurez-vous que le câble de l'adaptateur de supports transparents (TMA) est correctement connecté à son port, à l'arrière du scanner.

Après la sélection de diapositives ou de négatifs dans la boîte de dialogue Numériser, l'adaptateur de supports transparents (TMA) n'émet pas de lumière, ou seulement une lumière très faible

Après chaque étape, démarrez une numérisation afin de voir si le scanner fonctionne. Si ce n'est pas le cas, passez à l'étape suivante.

1. Assurez-vous que l'adaptateur de supports transparents est connecté au scanner.
2. Assurez-vous que **Numériser des positifs, dont des diapositives 35 mm, à l'aide de l'adaptateur de supports transparents (TMA)** ou **Numériser des négatifs à l'aide de l'adaptateur de supports transparents (TMA)** est sélectionné dans la boîte de dialogue Numérisation HP.

3. L'ampoule de l'adaptateur de supports transparents ne fonctionne peut-être pas. Cliquez sur **Numériser la pellicule** () et vérifiez que la lumière fonctionne. Si l'ampoule est cassée, vous devez la remplacer. Reportez-vous au Guide d'installation et de support. Pour accéder à ce guide, cliquez sur **Démarrer**, pointez sur **Programmes** ou **Tous les programmes**, puis sur **HP, Scanjet, G3010** et cliquez sur **Guide d'installation et d'assistance**.
4. L'adaptateur de supports transparents (TMA) a besoin d'un temps de chauffe réduit. Attendez quelques secondes pour voir si la lumière s'allume. Pour obtenir une numérisation de qualité optimale, laissez la lampe de l'adaptateur chauffer au moins 30 secondes.

Index

- A**
 - accessibilité 2
 - activation, dépannage 20
 - adaptateur de supports transparents (TMA)
 - nettoyage 17
 - numérisation de diapositives 8
 - numérisation de diapositives ou de négatifs 12
 - numérisation de négatifs 10
 - résolution des problèmes 22
 - Aide 2
 - aide électronique 2
- B**
 - bouton Copier 4
 - Bouton Copier 12
 - bouton Numériser 4
 - Bouton Numériser 6, 7
 - bouton Numériser au format PDF 13
 - bouton Numériser la pellicule 4
 - boutons du panneau avant
 - à propos de 4
 - numérisation à partir du 5
 - paramètres 15
 - résolution des problèmes 20
- C**
 - Centre de solutions
 - Aide 2
 - à propos de 3
 - numérisation à partir du 5
 - paramètres 15
 - Centre de solutions HP
 - à propos de 3
 - commande des fournitures de maintenance 17
 - copier
 - à partir de la vitre du scanner 12
- D**
 - dessins
 - numérisation 6
 - types d'originaux 6
 - diapositives
 - numérisation 8, 9, 12
 - résolution des problèmes 22
 - documents
 - messagerie électronique 14
 - numérisation 7
- F**
 - fichiers PDF, numérisation vers 4
 - film
 - numérisation 8, 10, 12
 - résolution des problèmes 22
 - fournitures, maintenance 17
- H**
 - HP Photosmart
 - à propos de 3
 - paramètres 15
- I**
 - image de prévisualisation 12
 - images
 - messagerie électronique 14
 - numérisation 6
 - numérisations multiples 7
 - types d'originaux 6
 - images brouillées, résolution des problèmes 21
 - images floues, résolution des problèmes 21
- L**
 - logiciel
 - aide 2
 - numérisation à partir du 5
 - paramètres 15
- M**
 - messagerie électronique,
 - bouton 4
 - modifiable, texte
 - résolution des problèmes 21
- N**
 - négatifs
 - numérisation 8, 10, 12
 - résolution des problèmes 22
 - nettoyage
 - adaptateur de supports transparents (TMA) 17
 - vitre du scanners 16
 - numérisations, e-mail 14
 - numériser
 - à partir de logiciels TWAIN 5
 - à partir des boutons du panneau avant 5
 - à partir du Centre de solutions HP 5
 - documents 7
 - image de prévisualisation 12
 - images 6
 - messagerie électronique 14
 - plusieurs images 7
 - transparents 8, 12
 - types d'originaux 6
 - numériser vers le dossier partagé, bouton 4
- O**
 - OCR
 - résolution des problèmes 21
 - originaux
 - types 6
- P**
 - panneau avant, boutons
 - à propos de 4
 - numérisation à partir du 5

- paramètres 15
- résolution des problèmes 20
- paramètres de numérisation 15
- PDF, numériser au format 13
- photographies
 - numérisation 6
 - types d'originaux 6
- Photosmart
 - à propos de 3
 - paramètres 15
- pièces, commande 17
- pièces jointes de la messagerie électronique 14
- plusieurs numérisations d'images 7

R

- redémarrage du scanner 18
- résolution des problèmes
 - alimentation 20
 - boutons 20
 - diapositives 22
 - images brouillées 21
 - négatifs 22
 - redémarrage du scanner 18
 - scanner 19
 - test du matériel du scanner 18
 - vitesse 20, 21

S

- scanner
 - redémarrage 18
 - résolution des problèmes 19
 - test du matériel 18
- scanner, nettoyage de la vitre 16
- sites Web
 - commande des fournitures de maintenance 17
- sous tension, dépannage 20

T

- test du matériel 18
- test du matériel du scanner 18
- texte modifiable
 - résolution des problèmes 21
- transparents, numérisation 12

TWAIN

- numérisation à partir du 5

U

- Utilitaire Désactivation des boutons 3

V

- vitesse, résolution des problèmes 20, 21
- vitre, nettoyage 16